

Kāsitsemisõpetus Lietošanas pamācība
Naudojimosi instrukcijas
Руководство по эксплуатации
PP 480 HF



EE LV LT RU

Loe kāsitsemisõpetus põhjalikult läbi, et kõik eeskirjad oleksid täiesti arusaadavad, enne kui seadet kasutama hakkad.
Lūdzu izlasiet šo lietošanas pamācību uzmanīgi un pārlicināties, ka pirms mašīnas lietošanas esat visu sapratis.
Prieš naudodami ierīceni, atdžiai perskaitykite naudojimosi instrukcijas ir įsitinkite, ar viską gerai supratote.
Прежде чем приступить к работе с машиной внимательно прочитайте инструкцию и убедитесь, что Вам все понятно.

EAC

SÜMBOLITE TÄHENDUS

Sümbolid seadmel

ETTEVAATUST! Vääral või hooletul kasutamisel võib seade olla ohtlik, põhjustada raskeid vigastusi või kasutaja ja teiste inimeste surma.

Loe käsitlemisõpetus põhjalikult läbi, et kõik eeskirjad oleksid täiesti arusaadavad, enne kui seadet kasutama hakkad.

Kasuta alati:

- Heakskiidetud kaitsekiivrit
- Heakskiidetud kõrvaklappe
- Kaitseprillid või näokaitse

Seade vastab EL kehtivatele direktiividele.

Keskkonnamärk. Tootel või selle pakendil olevad sümbolid näitavad, et seda toodet ei tohi käidelda olmejäätmena. Toode tuleb elektri- ja elektroonikajäätmete ümbertöötlemiseks viia vastavasse jäätmekäitluspunkti.

Selle toote õige kõrvaldamisega aitate kaasa kahjulike keskkonnamõjude ja võimalike inimestele tekkivate kahjude vältimisele.

Lisateavet selle toote ümbertöötlemise kohta saate oma omavalitsusest, jäätmekäitlusfirmast või kauplusest, kust toote ostsite.

Ülejäänud seadmel toodud sümbolid/tähised vastavad erinevates riikides kehtivatele sertifitseerimisnõuetele.



Hoiatustasemete selgitus

Hoiatused jagunevad kolmele tasemele.

ETTEVAATUST!



ETTEVAATUST! Näitab ohtlikku kehavigastust või kasutaja surma põhjustavat või lähedalolevaid objekte kahjustavat ohtu, kui kasutusjuhendis toodud juhiseid eiratakse.

ETTEVAATUST!



ETTEVAATUST! Näitab vigastuste ohtu kasutajale või ohtu lähedalolevatele objektidele, kui kasutusjuhendis toodud juhiseid eiratakse.

MÄRKUS!

MÄRKUS! Näitab lähedalolevate objektide või seadme kahjustamise ohtu, kui kasutusjuhendis toodud juhiseid eiratakse.

Sisukord

SÜMBOLITE TÄHENDUS

Sümbolid seadmel	2
Hoiatustasemete selgitus	2

SISUKORD

Sisukord	3
----------------	---

ESITLUS

Lugupeetud tarbija!	4
Disain ja funktsioonid	4

MIS ON MIS?

Jõujaama osade skeem	5
----------------------------	---

SEADME OHUTUSVARUSTUS

Üldised näpunäited	6
Käivitusnupp	6
Hädaseiskamisnupp ja peatamisnupp	6
Pealüliti	6
Maanduse-viga kaitselüliti	6

KOKKUPANEK JA REGULEERIMINE

Ühendage jõuallikas	7
Vesijahutuse ühendamine	7
Aku	7
Tarkvara seaded	8

KÄITAMINE

Kaitsevahendid	9
Üldised ohutuseeskirjad	9
Tööohutus	10
Põhiline löikamistehnika	11
Transport ja hoiustamine	11

MENÜÜSÜSTEEM

Kaugjuhtimispuldi menüüsüsteem	12
Menüü ülevaade	12
DRIVE CHOICES (AJAMI VALIKUD)	13
SETTINGS (SEADED)	13

KÄIVITAMINE JA SEISKAMINE

Enne käivitamist	14
Käivitamine	14
Seiskamine	15

HOOLDUS

Üldised näpunäited	16
Igapäevane hooldus	16
Hooldamine	16
Rikketeated	17

TEHNILISED ANDMED

PP 480 HF	18
EÜ kinnitus vastavusest	19

Lugupeetud tarbija!

Täname Husqvarna toote kasutamise eest!

Me loodame, et jäite oma ostuga rahule ja sellest saab teie hea abimees pikkadeks aastateks. Kui olete ostnud mõne meie toote, siis pakume teile professionaalset abi remontimisel ja hooldamisel. Kui seadme müüja ei ole üks volitatud edasimüüjatest, küsige talt lähima teenindustöökoja aadressi.

Käesolev kasutusjuhend on oluline dokument. Jälgige, et kasutusjuhend oleks töökohal alati käepärast. See aitab teid oluliselt oma seadme tööga pikendada, kui te järgite neid soovitusi, mis on juhendis toodud seadme hooldamise, korrastamise ning parandamise kohta. Kui te kord müüte selle seadme ära, andke sellega uuele omanikule kaasa ka kasutusjuhend.

Rohkem kui 300 aastat uuendusi

Husqvarna ajalugu algab juba aastast 1689, kui Rootsi kuninga Karl XI käsul rajati Husqvarna jõe äärde tehas musketite valmistamiseks. Juba tollal pandi alus tehnoloogiatele, millel põhineb mitmete kogu maailmas populaarsete toodete arendamine sellistes tootekategooriates nagu jahirelvad, jalgrattad, mootorrattad, kodumasinad, õmblusmasinad ning välitöödel vajalikud seadmed.

Husqvarna on maailma juhtiv metsatöö-, pargihooldus- ning muru- ja aiahooldusseadmete tootja. Samuti toodetakse lõikeseadmeid ning teemanttööriistu ehitus- ja kivitööstuse tarvis.

Omaniku vastutus

Seadme omanik või tööandja on kohustatud veenduma, et kasutajal on piisavad teadmised seadme ohutuks kasutamiseks. Juhendajad ja kasutajad peavad kasutusjuhendi läbi lugema ning sellest aru saama. Nad peavad olema teadlikud:

- seadme ohutuseeskirjadest,
- seadme kasutusvõimalustest ja -piirangutest,
- seadme kasutus- ja hooldusvõtetest.

Selle seadme kasutamine võib olla reguleeritud riiklike seadustega. Enne seadme kasutamist uurige välja, millised seadused kehtivad Teie töökoha asupaigas.

Tootja tingimused

Husqvarna võib väljastada lisateavet selle toote ohutu kasutamise kohta ka pärast käesoleva kasutusjuhendi avaldamist. Omaniku kohustuseks on olla kursis ohutuimate kasutusmeetoditega.

Husqvarna AB töötab pidevalt oma toodete edasiarendamise alal ja jätab seetõttu endale õiguse teha muuhulgas muudatusi toodete kuju ja välimuse osas.

Klienditoe ja -teabe saamiseks külastage meie veebisaiti: www.husqvarna.com

Disain ja funktsioonid

Husqvarna tooted teevad eriliseks sellised väärtused nagu kvaliteet, töökindlus, uuenduslik tehnoloogia, edumeelsed tehnilised lahendused ning keskkonnasäästlikkus. Seadme ohutu kasutamise tagamiseks peab kasutaja käesoleva juhendi hoolega läbi lugema. Lisateabe saamiseks pöörduge edasimüüja või Husqvarna poole.

Mõned seadme ainulaadsetest omadustest on nimetatud allpool.

Toiteseade

- PP 480 HF on spetsiaalselt elektrilise seinasae WS 482 HF jaoks loodud jõujaam.
- See on kompaktne ja kaalub vaid 23 kg (51 naela).
- Kasutage täisvõimsuse saavutamiseks 32 A / 400 V elektrisüsteemi.
- Jõujaam ühendatakse saega ainult toitejuhtme ja veevoolikuga.
- Varustusse kuulub 230 V pistikupesa ja CAN-juhtme klemm.
- Varustusse kuulub elektriline veeklapp, mida juhitakse kaugjuhtimispuuldiga.

Juhtmevaba kaugjuhtimispuul

- Võimaldab kasutajal vabalt liikuda ja tagab tehtavast tööst hea ülevaate.
- Lihtne kasutada, isegi kinnastatud kätega. Seadistuse muutmine ja seadme juhtimine on hõlbus – kõike saab teha mõne nupuga.
- 3,5-tolline värviline ekraan.

MIS ON MIS?

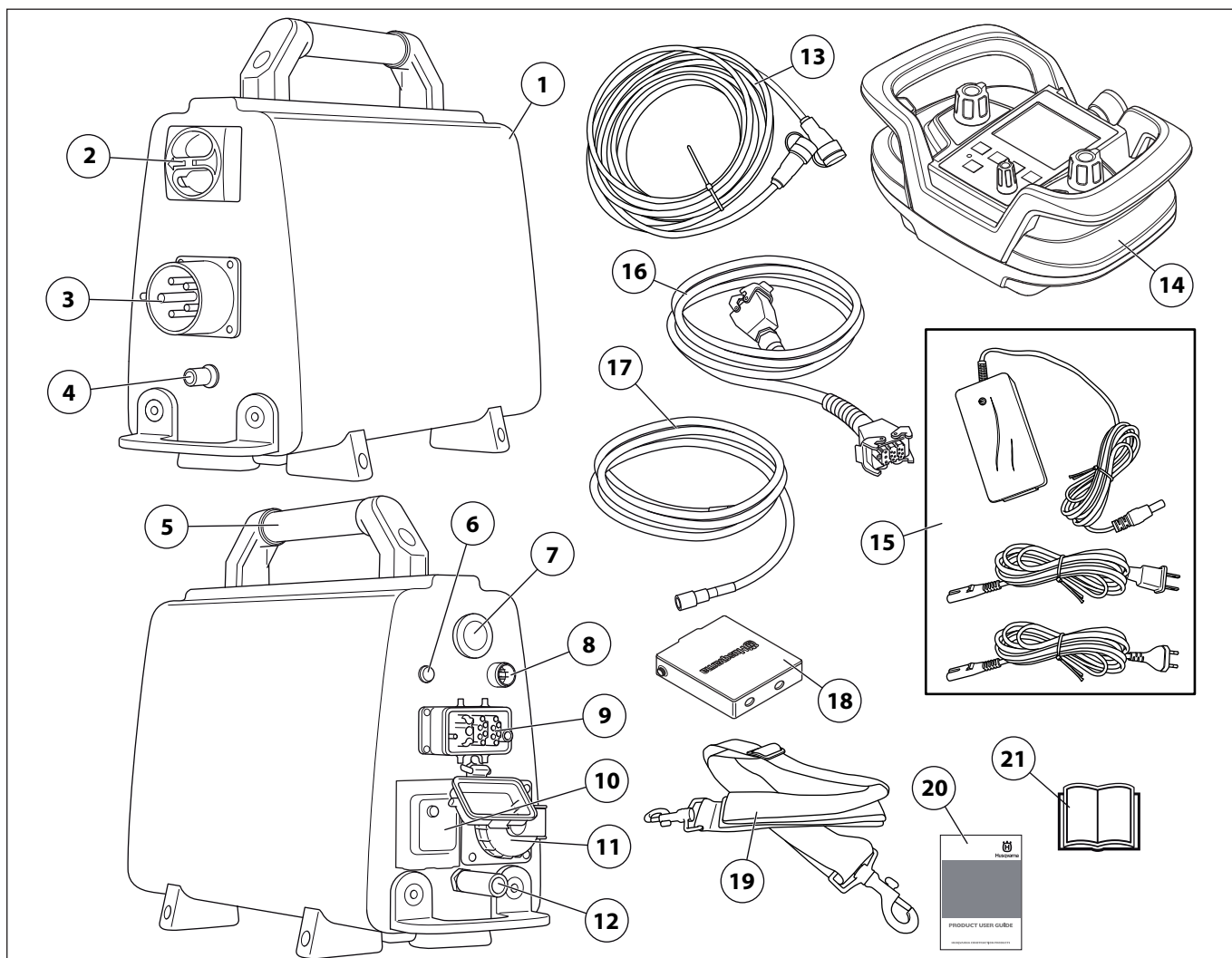

Jõujaama osade skeem

- | | |
|--|---|
| 1 Toitesead | 11 Ühefaasiline pistikupesa – ainult 5 kontaktikuga seadmete korral |
| 2 Pealüli | 12 Veeühendus, väljas |
| 3 Elekritoite pistikupesa | 13 CAN-juhe |
| 4 Veeühendus, sees | 14 Kaugjuhtimispult |
| 5 Käepide | 15 Akulaadija |
| 6 Toite märgutuli | 16 Toitejuhe |
| 7 Hädaseiskamisnupp | 17 Veevoolik |
| 8 CAN-port | 18 Aku (2) |
| 9 Kaabli ühendus | 19 Reguleeritav kanderihm |
| 10 Rikkevoolu-kaitselüli – ainult 5 kontaktikuga seadmete korral | 20 DVD – toote kasutusjuhend |
| | 21 Käsitsemisõpetus |

SEADME OHUTUSVARUSTUS

Üldised näpunäited



ETTEVAATUST! Ära kasuta kunagi vigase ohutusvarustusega seadet. Ohutusvarustust tuleb käesolevas toodud eeskirjade kohaselt hooldada ja kontrollida. Vajadusel lasta seadme hooldustöökojas parandada.

Käesolevas käsitletakse seadme ohutusvarustust, selle toimimist, kontrollimist ning põhihooldust, mis tagab ohutu töö.

Käivitusnupp

Selle nupuga lülitatakse kaugjuhtimispuult sisse.

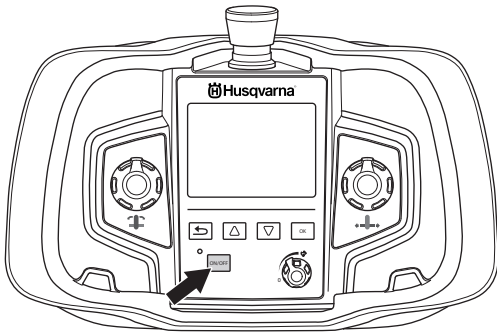

Käivitusnupu kontrollimine

- Lülitage kaugjuhtimispuult sisse, vajutades SISSE-/VÄLJALÜLITAMISE nuppu. Laadige kaugjuhtimispuult täis ja oodake avakuva käivitumist.
- Lülitage kaugjuhtimispuult välja, vajutades SISSE-/VÄLJALÜLITAMISE nuppu.

Hädaseiskamisnupp ja peatamisnupp

Jõujaam on varustatud hädaseiskamisnupuga ja kaugjuhtimispuult seiskamisnupuga. Nende abil saab jõujaama kiiresti seisata.

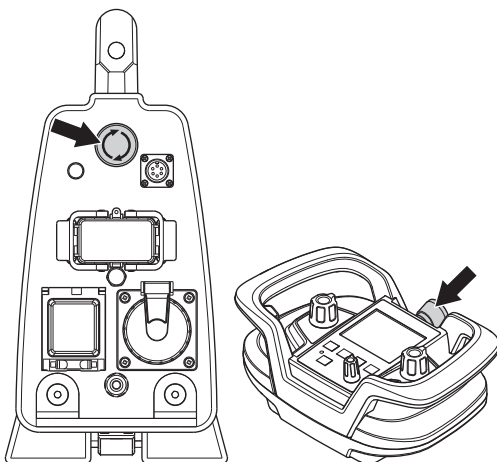

Hädaseiskamisnupu ja seiskamisnupu kontrollimine

- Käivitage tera pöörlemine.
- Vajutage jõujaamal asuvat hädaseiskamisnuppu ja veenduge, et tera pöörlemine lakkab. Kontrolliga samal viisil kaugjuhtimispuuldil asuvat seiskamisnuppu.

Pealüliti

Pealülitiga lülitatakse jõujaama elektritoide sisse ja välja. Kui sisendjuhe on ühendatud, peab pealüliti olema asendis '0'.

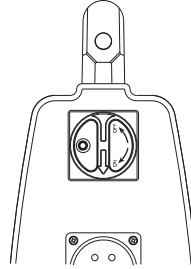

Peatoitelüliti kontrollimine

- Keerake pealüliti asendisse 0.
- Proovige saag käivitada.
Saag ei tohi käivituda.

Maanduse-vinga kaitselüliti (ainult 5 kontaktikuga seadmete korral)

Jõuseadme ühefaasiline toitepesa on varustatud rikkevoolu-kaitselülitiga. Maanduse vea vooluringi kaitselülid katkestavad vae esinemisel vooluringi.

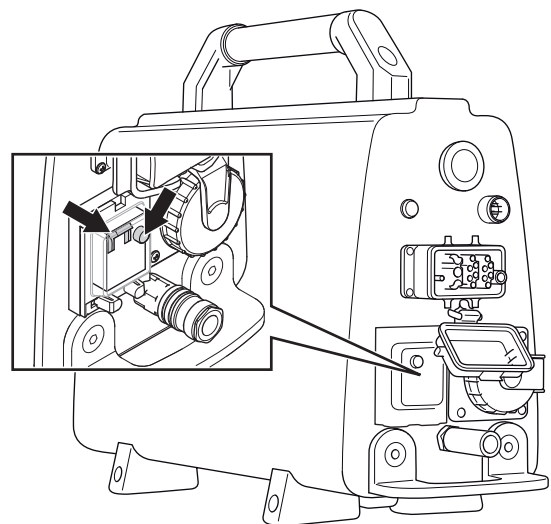

Kontrollige maanduse vea vooluringi kaitselülitit

- Keerake pealüliti asendisse '1'.
- Vajutage kollast testnuppu. Rikkevoolu-kaitselüliti peab rakenduma ja automaatkaitsesse välja lülituma.
- Rikkevoolu-kaitselüliti lähtestamiseks lükake automaatkaitsesse üles.

KOKKUPANEK JA REGULEERIMINE

Ühendage jõuallikas

Kui seade on transporditud sobivasse kohta, tuleb see ühendada.

- Keerake pealüli asendisse 0.

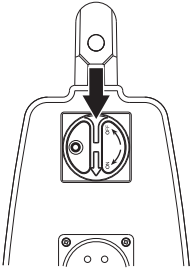

- Ühendage sisendoitejuhe (Euroopa 380–480 V, 32 A jõupistik) Ühefaasilise pesaga (230 V) varustatud jõujaamadel peab pesa toimimiseks olema lisaks nulljuhe. Jõujaam töötab ka siis, kui nulljuhet pole.

Täieliku väljundvõimsuse kasutamiseks peab jõuseade olema ühendatud 23 A kaitsesega. 16 A või 25 A kaitsme korral on väljundvõimsus kaitsme ülekoormamise vältimiseks väiksem. Selle saab valida menüüs ajami valiku alt.

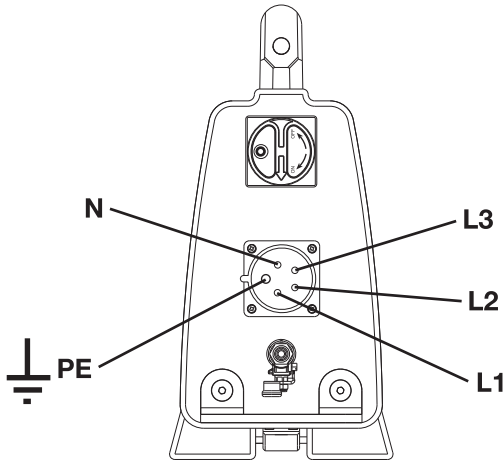

Vesijahutuse ühendamine

- Ühendage veevoolik vee sissevooluliitmiku külge.

Jõujaam on varustatud elektrilise veeklapiga, mis sulgub jõujaama sisselülitamisel. Kui jõujaam on elektritoiteta, siis on klapp avatud, et jahutusvee saaks külmumisohu korral välja lasta.

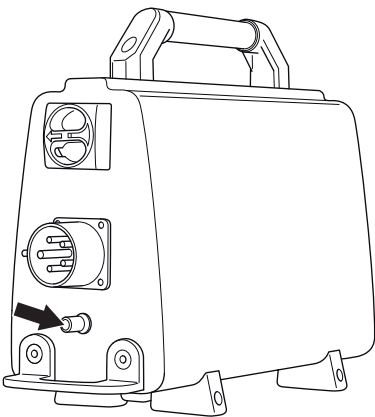

- Ühendage komplekti kuuluv toitejuhe ja voolik sae külge.

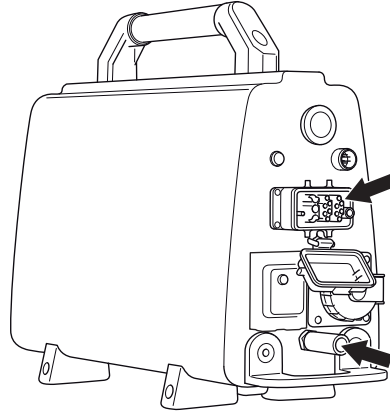

Aku

Seadmes on liitiumioonaku. Ühe laadimisega on aku tööaeg umbes 8–10 tundi. Äärmiselt külm temperatuur vähendab akumahtu ja tööaega. Tööaega mõjutab ka see, kui kaua on ekraan olnud sisse lülitatud.

Kasutage toote puhul ainult originaalakusid. Lisateabe saamiseks pöörduge edasimüüja poole.

Tühja akut ei tohi visata ära koos olmejäätmetega! Viige see lähimasse teenindus- või kogumispunkti.

Aku paigaldamine / eemaldamine

- Paigaldage / eemaldage aku.

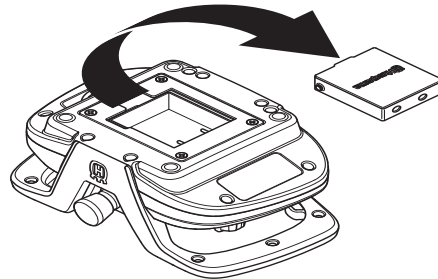

Aku laadimine.

Enne kaugjuhtimispuldi esmakordset kasutamist tuleb akut laadida.

Laadimine akulaadijaga

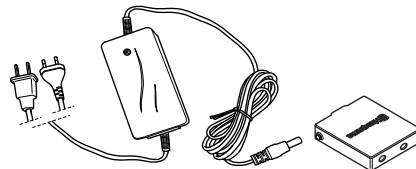

Tühja aku laadimiseks kulub umbes 2–3 tundi. Laadimise algul põleb diod oranžilt ja muutub roheliseks, kui aku on laetud. Kui aku on laetud, hoiab laadija akut laetuna, kuni aku eemaldatakse akulaadijast.

Hoidke akulaadijat kuivana ja temperatuurikõikumiste eest kaitstuna.

KOKKUPANEK JA REGULEERIMINE

Laadimine CAN-juhtme abil

Akut laetakse, kui CAN-juhe on ühendatud jõuseadmest kaugjuhtimispuldi külge. Sellest annab märku punane aku sümbol kaugjuhtimispuldil.

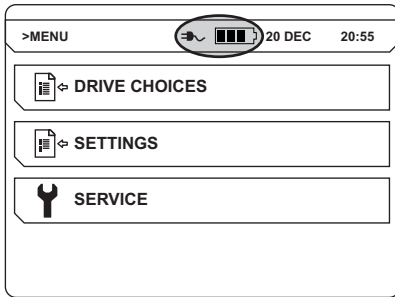

Kui aku eemaldatakse ja kaugjuhtimispult on samal ajal ühendatud CAN-juhtmega, kuvatakse aku sümbol kaugjuhtimispuldil läbikriipsutatult, mis tähendab, et aku pole saadaval.

Tarkvara seaded

Kaugjuhtimispuldi ja jõuseadme sidumine

Kaugjuhtimispuldi esmakordsel ühendamisel tuleb see siduda jõuseadmega. See on ohutusmeede, millega tagatakse, et seda jõuseadet saab juhtida ainult ühe kaugjuhtimispuldiga. Kuni see toiming pole tehtud, ei saa kaugjuhtimispulti kasutada.

- Ühendage kaugjuhtimispult kaasasoleva CAN-juhtme abil. Keerake juhtme konnektori kruvid käega kinni.

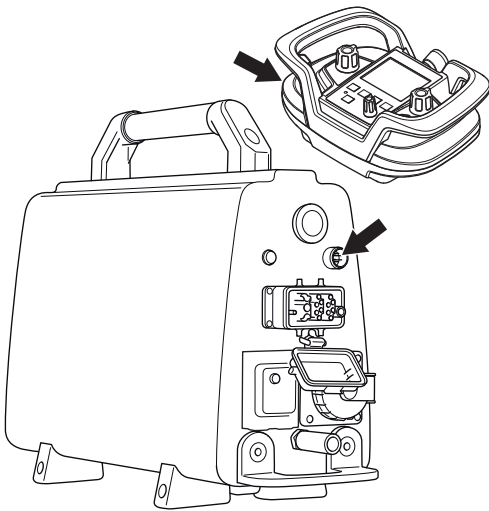

- Laadige kaugjuhtimispult täis ja oodake avakuva käivitumist.
- Menüüsse sisenemiseks vajutage nuppu OK.

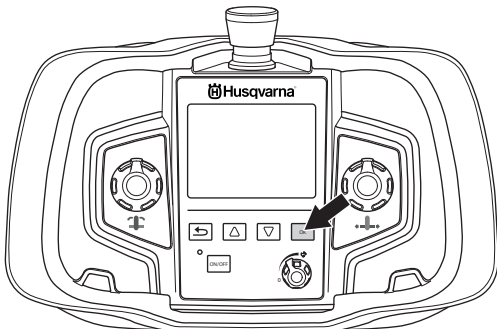

- Liikuge valikule SETTINGS (SEADED). Kasutage sirvimiseks nooleklahve ja kinnitage nupuga OK.

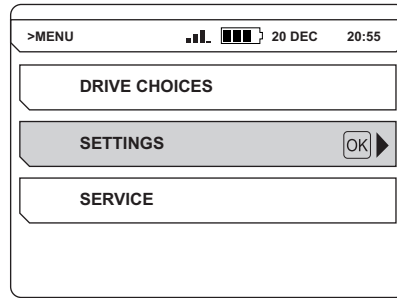

- Liikuge valikule PAIR RADIO (RAADIOSIDE TEEL SIDUMINE). Kasutage sirvimiseks nooleklahve ja kinnitage nupuga OK.

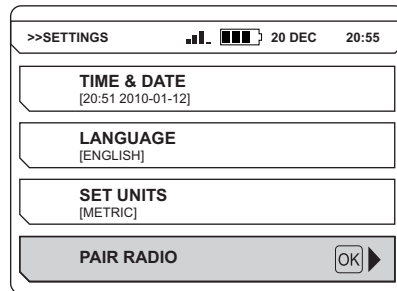

Ekraanil kuvatakse teade, kas sidumine õnnestus või mitte. Ebaõnnestumise korral proovige uuesti.

Muud tarkvaraseaded

Enne jõuseadme kasutuselevõtmist tuleks teha mõned täiendavad seadistused. Lisateavet leiate jaotisest 'Menüüsüsteem'.

- Seadistage kellaeg ja kuupäev. (SEADED>AEG JA KUUP.)
- Valige teile sobiv ekraanil kuvatava teksti keel. (SEADED>SEADISTA KEEL)
- Valige soovitud ühikud. (SEADED>SEADISTAGE ÜHIKUD)

KÄITAMINE

Kaitsevahendid

Üldised näpunäited

Ära kasuta kunagi seadet olukordades, kus sa ei saa kutsuda abi õnnetuse korral.

Isiklik ohutusvarustus

Seadmega töötamisel tuleb kasutada ettenähtud isiklikku kaitsevarustust. Isiklik kaitsevarustus ei välista õnnetusi, kuid vähendab vigastuse astet. Palu seadme müüjalt abi sobiva varustuse valimisel.



ETTEVAATUST! Lõikurite, lihvimismasinade, puuride ning muude materjalide lihvimise ja vormimise seadmete kasutamisel võib tekkida tolmu või gaase, mis sisaldavad kahjulikke keemilisi aineid. Kontrollige töödeldava materjali olemust ja kandke sobivat hingamiskaitset.



ETTEVAATUST! Pikaajaline müra võib tekitada püsiva kuulmiskahjustuse. Sellepärast tuleb alati kanda heakskiidetud kõrvaklappe. Kui kasutate kuulmiskaitset (kõrvaklappe), ole tähelepanelik helide, hõigete ja hoiatussignaalide suhtes. Mootori seiskumisel võta kohe kõrvaklapid ära.



ETTEVAATUST! Liikuvate osistega seadetega töötades esineb alati muljumisoht. Kehavigastuste vältimiseks kandke kaitsekindaid.

Kasuta alati:

- Kaitsekiiver
- Kõrvaklapid
- Kaitseprillid või näokaitse
- Hingamiskaitse
- Tugevad kindad, millega on kerge esemeid haarata.
- Hästiistuv vastupidav rõivastus, mis on mugav ja avar.
- Teraskaitsega mittelibisevad kaitsepaadad.

Olge ettevaatlik, et rõivad, pikad juuksed ja ehted ei takerduks liikuvate osade külge.

Muud kaitsevahendid



ETTEVAATUST! Seadmega töötamisel võib lennata sädemeid, mis võivad põhjustada tulekahju. Hoidke alati tulekustutusvahendid käepärast.

- Tuleohutusvarustus
- Kanna hoolt, et esmaabivariustus oleks alati käepärast.

Üldised ohutuseeskirjad



ETTEVAATUST! Loe läbi kõik ohutusteated ja kõik eeskirjad. Hoiatuste ja eeskirjade mitte täitmine võib lõppeda elektrilöögi, tulekahju ja/või raskete vigastustega.

Selles osas kirjeldatakse põhilisi ohutusjuhiseid seadme kasutamisel. See teave ei saa kunagi asendada professionaalseid oskusi ega kogemusi.

- Loe käsitlemisõpetus põhjalikult läbi, et kõik eeskirjad oleksid täiesti arusaadavad, enne kui seadet kasutama hakkad.
- Enne hüdroseadme kasutamise alustamist lugege läbi koos seinasaega tarnitud juhend.
- Ärge unustage, et seadme operaator vastutab seadmest tingitud ohtude ning õnnetuste ning varaliste kahjude eest.
- Kõik masina käitajad peavad saama vastava väljaõppe. Seadme omanik vastutab selle eest, et kõik seadme käitajad saavad vastava väljaõppe.
- Seade tuleb puhas hoida. Sildid ja kleebised peavad olema täielikult loetavad.



ETTEVAATUST! Vääräl või hooletul kasutamisel võib seade olla ohtlik, põhjustada raskeid vigastusi või kasutaja ja teiste inimeste surma.

Ärge lubage seadet kasutada või hooldada väljaõppeta inimesi või lapsi. Ära luba kellelgi seadet kasutada enne, kui oled kindel, et ta on kasutamissoojustuse sisust aru saanud.

Ärge töötage seadmega, kui te olete väsinud, ravimite või alkoholi mõju all, ms võivad mõjutada teie otsustamisvõimet, nägemist ja keha valitsemist.



ETTEVAATUST! Kooskõlastuseta muudatused ja mitteoriginaalosaad võivad põhjustada ohtlikke kahjustusi nii kasutajale endale kui juuresviibi jaoks.

Ärge ehitage seadet ringi, nii et see enam ei vasta tehase originaalmudelile ega võtke ka kasutada sellist seadet, millest võib arvata, et keegi on selle ümber ehitanud.

Ärge kunagi kasutage vigastatud seadet. Teostage ohutus kontroll ja hooldage seadet korrapäraselt, nagu käsitlemisõpetuses nõutud. Teatud hooldust tohib teha ainult vastava väljaõppe saanud spetsialist. Vt juhiseid lõigust Hooldus".

Kasuta alati originaalosi.

Toimige alati arukalt

Kõiki olukordi, mis võivad seadme käitamisel ette tulla, ei ole võimalik kirjeldada. Olge alati ettevaatlik ja lähtuge tervest mõistusest. Kui satute ebatavalisena tunduvasse olukorda, lõpetage töö ning otsige asjatundlikku abi. Pöörduge edasimüüja, hoolduskeskuse või kogenud kasutaja poole. Ärge üritage teha midagi, milles te ei ole kindel!

Tööohutus

Tööplatsi ohutus

- **Hoia tööplats puhas ja hästi valgustatud.** Õnnetused kipuvad juhtuma laokil asjade ja halva valguse korral.
- Kontrollige alati ja märgistage, kuidas gaasitorud jooksevad. Gaasitorude läheduses löikamine on alati ohtlik. Hoolitsege, et löikamisel ei tekiks sädemeid, mis võivad tekitada plahvatusohtlikke olukordi. Olge tööde läbiviimisel keskendunud ja fokusseeritud. Hoolimatus võib lõppeda tõsiste vigastuste või isegi surmaga.
- Ärge kasutage seadet keskkonnas, kus esineb plahvatuse oht.
- Veenduge, et tööpiirkonnas ega töödeldavas materjalis ei kulge torusid ega elektrijuhtmeid.
- Kontrollige, et elektrokaablid ei oleks pinges all tööpiirkonnas.
- Kontrollige ümbrust ja veenduge, et miski ei saa häirida teie kontrolli seadme üle.
- Hoidu seadme kasutamisest halva ilmaga. Ära tööta paksu udu, kõva vihma, tuule või pakase korral. Külma ilmaga töötamine on väga väsitav ja sellega kaasneb muid ohte, nagu libe maapind.
- Ärge kasutage seadet niiskes või märjas kohas, vee lähedal, lumes või vihmas.
- Ärge kunagi alustage tööd enne, kui tööala pole vaba ja jalgealune kindel.

Elektriohutus



ETTEVAATUST! Elektriseadmete puhul on alati olemas elektrilöögi saamise oht. Vältige ebasoodsaid ilmastikuolusid ning piksekaitsmete ja metallesemete puudutamist. Kahjustuste vältimiseks järgige alati kasutusjuhendit.



ETTEVAATUST! Ärge peske masinat veega, sest vesi võib elektrisüsteemi või mootorisid tungida ning masinat kahjustada või tekitada lühise.

- Ühendage seade vooluvõrku alati lekkevoolukaitsme kaudu, näiteks sellisel lekkevoolukaitsmega, mis rakendub 30 mA juures.
- Seade ühendatakse ainult maandatud toitepesasse.
- Veenduge, et vooluvõrgu pinges on sama suur, kui seadme etiketil toodud pinges.
- Veenduge, et toitejuhe ja pikendusjuhe oleksid terved ja korras. Kasutage alati pikendusjuhtmeid, mis on ette nähtud välisingimuste jaoks.

- Kui mis tahes juhe või pistik on kahjustunud, ärge seadet kasutage, vaid andke see remontida volitatud teenindustöökotta.
- Ära kasuta kokkurelitud pikendusjuhet, sest see põhjustab ülekuumenemist.
- Ärge kunagi tõmmake masinat nööri ja ärge kunagi nööri tõmmates korki eest tõmmake.
- Hoidke juhtmeid ja pikendusjuhtmeid veega, õliga ja teravate esemetega kokku puutumast. Jälgige, et juhe ei jääks ukse vahele, traatidesse või klambritesse kinni, mis võivad muutuda voolujuhtideks.

Isiklik ohutus

- Ärge töötage seadmega, kui te olete väsinud, ravimite või alkoholi mõju all, mis võivad mõjutada teie otsustamisvõimet, nägemist ja keha valitsemist.
- Vältige soovimatut käivitumist. Veenduge, et lüliti on asendis VÄLJAS (O).
- Mitte kunagi ärge jätke töötava mootoriga seadet järelevalveta.
- Pikemate pauside ajaks eemaldage seade alati vooluvõrgust.
- Mitte kunagi ärge töötage üksi, hoolitsege alati selle eest, et keegi oleks lähedal. Nii on teil võimalik abi saada nii seadme kokkupanemisel kui ka siis, kui peaks juhtuma õnnetus.
- Teised inimesed ja loomad võivad teid töö juures segada, nii et kaotate kontrolli seadme üle. Seetõttu keskenduge alati oma tööle.
- Saagige alati viisil, mis tagab hõlpsa juurdepääsu hädaseiskamisnupule.

Kasutamine ja hooldus

- Seade on mõeldud tööstuslikuks kasutamiseks kogenud kasutajate poolt.
- Seadme kontrollimise ajal peab seade olema välja lülitatud ja toitejuhe vooluvõrgust lahti ühendatud.
- Ärge koormake seadet üle. Ülekoormamine võib seadet kahjustada.
- Enne seadme teisaldamist lülitage see alati välja.
- Olge seadme tõstmisel ettevaatlik. Te liigutate raskeid osiseid, mis võib tekitada väikseid muljumisi- ja muis kahjustusi.
- Ärge laske masinal kokku puutuda temperatuuridega üle 45 °C ega otsese päikesevalgusega.
- Veenduge, et kõik kinnitused, ühendused ja juhtmed on terved ja puhtad.
- Enne toitekaablit välja tõmbamist lülitage alati toitepakett välja ning oodake, kuni seade täielikult seiskub. Avariolukorra tekkides vajutage jõujaama punasele hädaseiskamisnupule või kaugjuhtimispuldi stoppnupule.
- Hoidke kõiki osi töökorras ja veenduge, et kõik kinnitused on korralikult kinni.

MENÜÜSÜSTEEM

Põhiline lõikamistehnika

Kaugjuhtimispuldi juhthoobadega saab juhtida alljärgnevat toiminguid.

- Liikumise etteanne

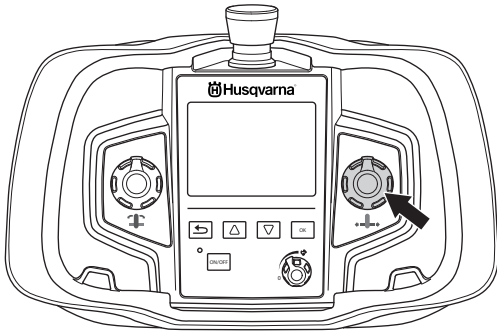

- Raami etteanne

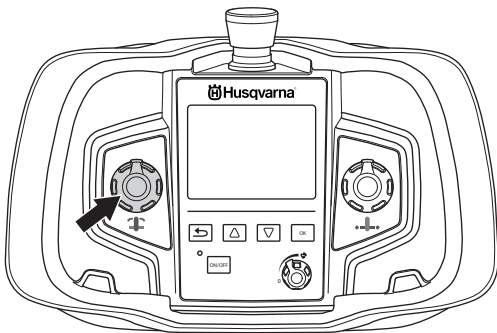

- Tera/traadi pöörlamine Käivitage tera/traadi pöörlamine, hoides tagasilikumisnupu all ja samal ajal keerates pöörlamise juhtseadet päripäeva suunas. Pöörlmiskiirust juhitakse potentsiomeetriga.

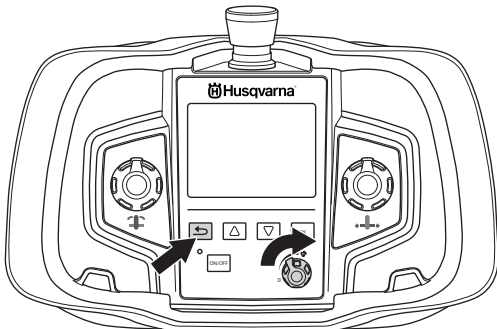

- Lisajuhiseid saagimisvõtete kohta leiate koos seinasaega tarnitud juhendist.

Transport ja hoiustamine

- Enne varustuse liigutamist lülitage alati seade välja ning eemaldage seinast elektrijuhe.
- Kasutage varustuse säilitamiseks mõeldud kaste.
- Vedamiseks kinnitage seadme osad alati kindlalt, et vältida vedamise käigus võimalikke kahjustusi ja õnnetusi.
- Hoidke seadet suletud ruumis, lastele ning kõrvalistele isikutele kättesaamatus kohas.
- Hoidke seadet ja selle lisatarvikuid kuivas ja külma eest kaitstud kohas.
- Ärge laske masinal kokku puutuda temperatuuridega üle 45 °C ega otsese päikesevalgusega.

Menüüsid saate kerida nooleklahvidega (2) ning valiku kinnitamiseks vajutage nuppu OK (1). Menüüdes tagasi liikumiseks kasutage tagasilikumisnuppu (3).

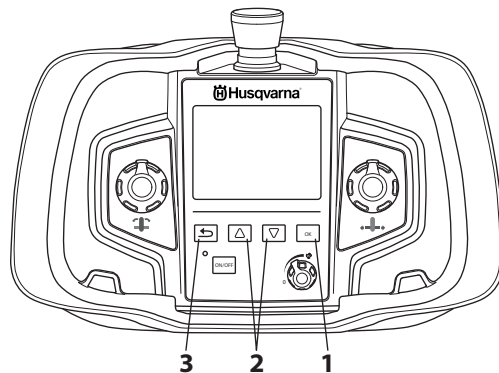

MENÜÜSÜSTEEM

Kaugjuhtimispuldi menüüsüsteem

Kaugjuhtimispuldi menüüsüsteemi sisenemiseks vajutage nuppu OK.

Menüüsüsteem sisaldab järgmisi alammenüüsid:

- DRIVE CHOICES (AJAMI VALIKUD)
- SETTINGS (SEADED)
- SERVICE (HOOLDUS)

Hooldusmenüü on parooliga kaitstud. Siin menüüs saavad hoolduse teostamiseks teha seadistusi vaid hooldustehnikud.

Menüü ülevaade

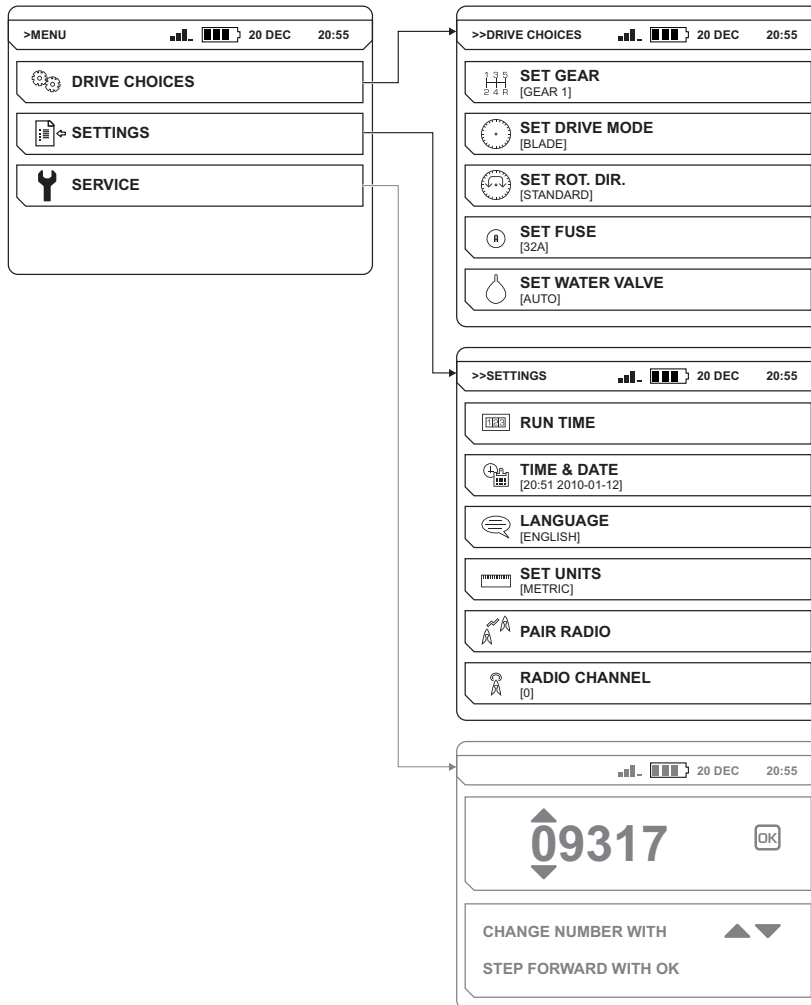

MENÜÜSÜSTEEM

DRIVE CHOICES (AJAMI VALIKUD)

SET GEAR (Ajami valimine) (WS 482 HF)

WS 482 HF on varustatud kahe mehaanilise käiguga. Määrake kasutatav käik. Valige järgmiste vormingute vahel:

- 1. (600–900 rpm)
- 2. (800–1200 rpm)

SET DRIVE MODE (Ajamirežiimi seadmine)

Nõutava ajamirežiimi valimine olenevalt sellest, kas jõuseadet kasutatakse seinte saagimiseks või traatlõikamiseks. Valige järgmiste vormingute vahel:

- BLADE (Tera) (seinte saagimine)
- WIRE (Traat) (traatlõikamine)

TÄHELEPANU! Kui valitud ajam ja rakendus kokku ei sobi, ei saa seadmete toimimist tagada.

SET ROT. DIR. (Pöörlemissuuna seadmine)

Pöörlemissuunda saab muuta ainult siis, kui lõikeketas/tross seisab paigal.

Valige sobiv pöörlemissuund. Valige järgmiste vormingute vahel:

- STANDARD (STANDARDNE)
- REVERSE (TAGURPIDI)

SET FUSE (KAITSME SEADISTAMINE)

Siin saab määrata, millise kaitsmega on jõuseade ühendatud. Valige järgmiste vormingute vahel:

- 16A
- 25A
- 32A

Täieliku väljundvõimsuse kasutamiseks peab jõuseade olema ühendatud 23 A kaitsmega. 16 A või 25 A kaitsme korral on väljundvõimsus kaitsme ülekoormamise vältimiseks väiksem.

SET WATER VALVE (Veeklapi seadmine)

Kasutatakse jõuseadme veeklapi juhtimiseks.

- "ON" (Sees) – veeklapp on alati avatud.
- "AUTO" (8Atuomaatne) – veeklapp avaneb, kui pöörlemise juhtseade keeratakse nullasendist ülespoole. Muidu on veeklapp suletud.

Vee vooluhulka reguleeritakse jõujaamal paikneva vee sissevooluliitmiku juures asuva kuulkraani abil.

SETTINGS (SEADED)

RUN TIME (TÖÖAEG)

STOP WATCH (Stopper)

Aktiveerimisel käivitatakse stopper, mis loeb lõiketera/trossi pöörlemisaega, ja vähemalt üks vedu on aktiivne.

RESET STOP-WATCH (Stopperi lähtestamine)

Kasutatakse stopperi lähtestamiseks.

TIME & DATE (Kellaeg ja kuupäev)

SET TIME (Kellaaja seadmine)

Sisestage praegune kellaeg.

SET DATE (Kuupäeva seadmine)

Sisestage käesolev kuupäev.

KELLAAJA VORMING

Valige teile sobiv ajavorming. Valige järgmiste vormingute vahel:

- 12 h
- 24 h

DATE FORMAT (Kuupäeva vorming)

Valige teile sobiv kuupäevavorming. Valige järgmiste vormingute vahel:

- YYYY-MM-DD
- YYYY/DD/MM
- DD/MM/YYYY

SET LANGUAGE

Valige teile sobiv ekraanil kuvatava teksti keel.

SET UNITS (Ühikute seadmine)

Valige soovitud ühikud. Valige järgmiste vormingute vahel:

- AMERICAN (USA MÕÖDUSTIK)
- METRIC (MEETERMÕÖDUSTIK)

PAIR RADIO (Raadio sidumine)

Siduge kaugjuhtimispult seadmega.

RADIO CHANNEL (RAADIOKANAL)

Kaugjuhtimispult peab olema ühendatud seadmega CAN-juhtme abil.

Valige sobiv raadiokanal. Valige järgmiste vormingute vahel:

- 0 (2.410 GHz)
- 1 (2.415 GHz)
- ...
- 11 (2.465 GHz)

KÄIVITAMINE JA SEISKAMINE

Enne käivitamist



ETTEVAATUST! Loe käsitusõpetus põhjalikult läbi, et kõik eeskirjad oleksid täiesti arusaadavad, enne kui seadet kasutama hakkad.

Kanna isiklikku ohutusvarustust. Juhised on toodud alajaotuses Isikliik ohutusvarustus.

Jälgi, et tööpiirkonnas ei oleks kõrvalisi isikuid, kuna vastasel korral esineb tõsiste vigastuste oht.

Veenduge, et seade on õigesti kokku pandud ja sellel ei ole kahjustusi. Vaadake juhiseid peatükist "Monteerimine ja reguleerimine".

- Hooldage iga päev. Vaadake juhiseid peatükist „Hooldus“.

Enne sae käivitamist kontrollige järgmist.

- Sissetulev elektrijuhe on ühendatud kaitsmega, mille nimivoolutugevus on vähemalt 16 A.
- Kõik kaugjuhtimispuldi juhtseadmed on seatud nullasendisse. Kui seda pole tehtud, kuvatakse käivitusnupu vajutamisel ekraanil teade, milles palutakse seda teha.

Käivitamine

- Kontrollige, et jõujaamal asuv hädaseiskamisnupp ja kaugjuhtimispuldil asuv seiskamisnupp pole alla vajutatud, keerates neid päripäeva suunas.

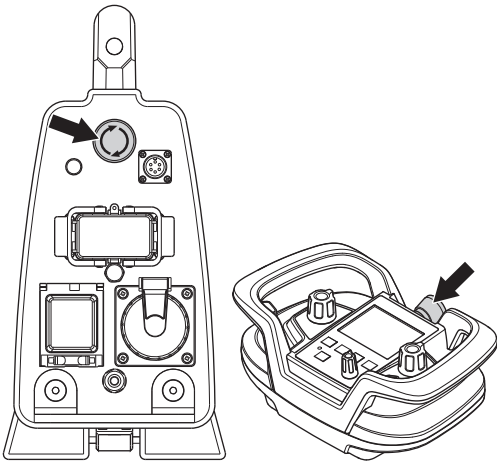

- Keerake pealüliti asendisse '1'.

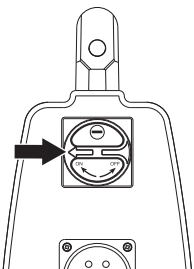

- Jõujaam lülitub sisse ja sellest annab märku põlev märgutuli. Kui veeklapi olekuks seatakse 'AUTO', siis see sulgub. Klapp avaneb taas pärast tera pöörlemahakkamist.

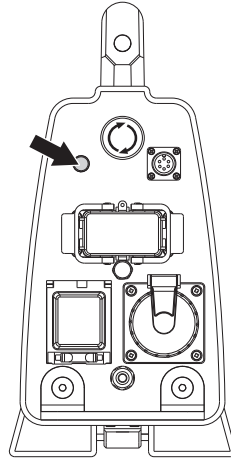

- Lülitage kaugjuhtimispult sisse, vajutades SISSE-/VÄLJALÜLITAMISE nuppu.

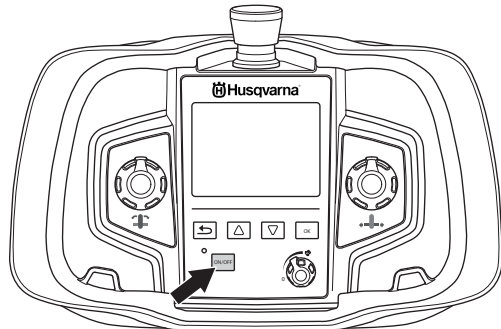

- WS 482 HF on varustatud kahe mehaanilise käiguga. Määrake kasutatav käik. (DRIVE CHOICES>SET GEAR) (Ajami valikud > Käigu valimine) Lisateavet soovitatavate terade ja kiiruste kohta leiate jaotise Tehnilised andmed" lõigust Soovitatavad terakiirused".

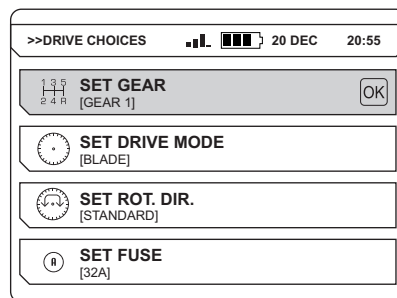

ETTEVAATUST! Soovitatud kiirusest suurem kiirus võib põhjustada kehavigastusi ja seadmete kahjustumist.

KÄIVITAMINE JA SEISKAMINE

- Nõutava ajamirežiimi valimine olenevalt sellest, kas jõuseadet kasutatakse seinte saagimiseks või traatlõikamiseks. (DRIVE CHOICES>SET DRIVE CHOICES)

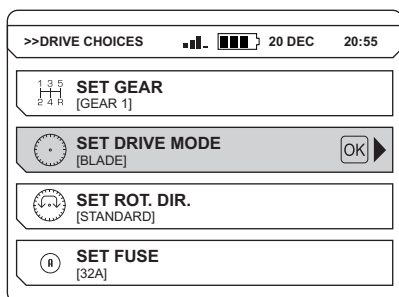

- Valige sobiv pöörlemis-suund. Pöörlemis-suunda saab muuta ainult siis, kui lõikeketas/tross seisab paigal. (DRIVE CHOICES>SET ROT. DIR.)

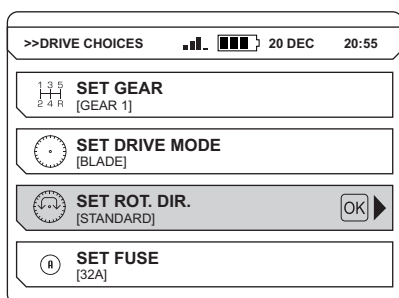

- Siin saab määrata, millise kaitsmega on jõuseade ühendatud. (DRIVE CHOICES>SET FUSE)

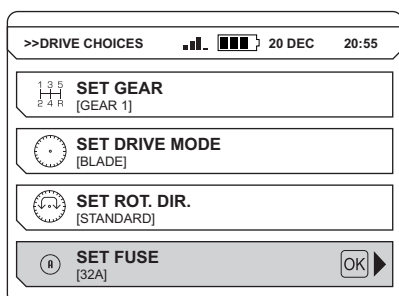

- Käivitage tera/traadi pöörlemine, hoides tagasilükkumisnupp all ja samal ajal keerates pöörlemise juhtseadet päripäeva suunas.

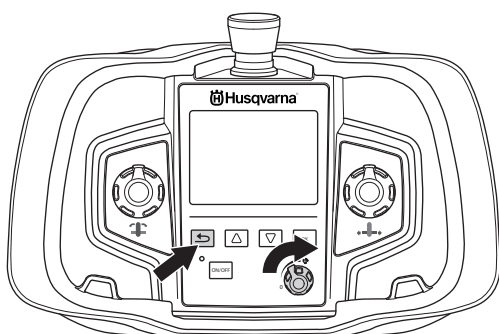

Kui veeklapi olekuks on seatud 'AUTO', on enne tera pöörlemise algust kolmesekundiline viivitus. Viivitus on ette nähtud jõujaama mahajahutamiseks. Jõujaam võib töötamisel kuumeneda, kui jahutusvesi ei ringle.

Vee vooluhulka reguleeritakse jõujaamal paikneva vee sissevooluliitmiku juures asuva kuulkraani abil.

Seiskamine

- Lõikeketta seiskamiseks keerake lõikeketta pöörlemise juhtnupp vastupäeva tagasi nullasendisse.

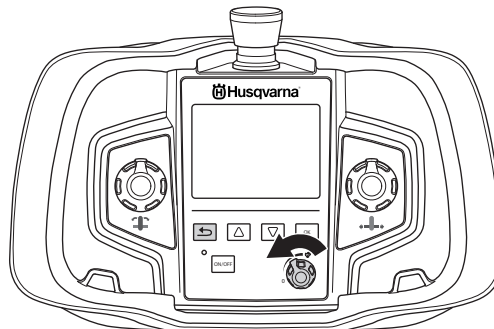

- Vesijahutus lülitub automaatselt välja kolmesekundilise viivitusega. Kehtib ainult juhul, kui veeklapi olekuks on seatud 'AUTO'.
- Lülitage kaugjuhtimispuht välja, vajutades SISSE-/VÄLJALÜLITAMISE nuppu.

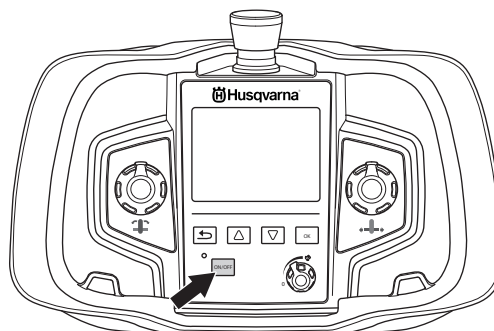

- Keerake jõujaama pealüliti asendisse '0'.

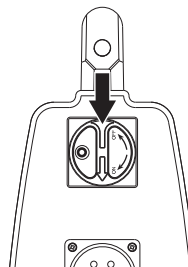

Üldised näpunäited



ETTEVAATUST! Seadme kasutaja võib teha ainult selliseid hooldamis- ja korrastustöid, mida on kirjeldatud käesolevas kasutusjuhendis. Keerukamate tööde tegemiseks tuleb pöörduda volitatud töökoja poole.

Kui seadet ei hooldata õigesti ja korrapäraselt ja seadet ei paranda asjatundja, võib seadme tööiga lüheneda ja tekkida oht õnnetuste tekkeks. Lisateabe saamiseks võta ühendust lähima hooldustöökajaga.

Igapäevane hooldus

- Kontrollige, et masina ohutusvarustus ei oleks kahjustunud. *Vaadake juhiseid peatükist „Seadme ohutusvarustus“.
- Veenduge, et toitejuhe ja pikendusjuhe oleksid terved ja korras.
- Seade tuleb tööpäeva lõpus alati korralikult puhastada. Kasutage vastupidavat käsiharja või suurt värvipintslit.
- Hoidke ühendused ja klemmid kindlasti puhtana. Puhastage lapi või harjaga.

MÄRKUS! Ära kasuta masina puhastamiseks survepesu. Survepesu võib kahjustada tihendeid ning põhjustada vee ja mustuse tungimist seadmesse – see võib aga seadet tõsiselt kahjustada.

Hooldamine



ETTEVAATUST! Igasuguseid remonditöid võivad teha ainult volitatud remontijad. Nii on kasutajad kaitstud suurte ohtude eest.

100 töötunni järel kuvatakse teade "Time for servicing" (hooldustööde tähtaeg). Seade tuleb viia seejärel tervikuna Husqvarna edasimüüja juurde hooldusesse. See teade kuvatakse uuesti 100 töötunni möödumisel pärast iga hooldust.

HOOLDUS

Rikketeated

Mis tahes defekti korral kuvatakse ekraanil tõrketeade. Järgige seadmega kaasas olevaid juhiseid või võtke ühendust volitatud edasimüüjaga.

Veakood	Tõrketeade	Põhjus	Sammud
F01	MOTOR OVERHEATED	Vesijahutus puudub või on saemootori jaoks ebapiisav.	Kontrollige, et jahutusvesi voolab saemootoris, selle maksimaalne temperatuur on 25 °C ja minimaalne vooluhulk 3,5 l/min.
F02	POWER PACK OVERHEATED	Vesijahutus puudub või on jõujaama jaoks ebapiisav.	Kontrollige, et jahutusvesi voolab jõujaama, selle maksimaalne temperatuur on 25 °C ja minimaalne vooluhulk 3,5 l/min. Kui see teade kuvatakse tera pöörlemise käivitamisel, avage toimingute menüü, valige alammenüü 'Water Coolant' (Jahutusvesi) ja seadke selle olekuks 'ON' (Sees). Laske jahutusveel jõujaamas ühe minuti ringelda, enne kui lülitate tera pöörlemise taas sisse.
F03	LOW VOLTAGE	Jõujaama toitepinge on madal.	Kontrollige töötamise ajal pinget. Kontrollige, et kõik kolm faasi toimivad. Kontrollige, et sissetulevate juhtmete ristlõikepindala on piisav.
F04	HIGH VOLTAGE	Jõujaama toitepinge on kõrge.	Kontrollige töötamise ajal pinget. See teade kuvatakse peamiselt siis, kui toiteallikana kasutatakse generaatorit.
F05	OVER CURRENT	Saemootori toite liigvool	Kontrollige, et toitejuhe on õigesti paigaldatud ja see pole kahjustatud. See teade võidakse kuvada lahtise kontakti korral.
F06	NO HALLSENSOR LENGTH	Liikumise etteande Halli anduri kaardi tõrge	Viige seade volitatud hooldustöökotta.
F07	NO HALLSENSOR ARM	Sügavussuunas etteande Halli anduri kaardi tõrge	Viige seade volitatud hooldustöökotta.
F08	TRAVEL MOTOR OVERLOADED	Liikumismootor on üle koormatud.	Keerake hoob lähtestamiseks asendisse 0. Kui tõrketeade kuvatakse uuesti, võib selle põhjuseks olla see, et teemanterra pole piisavalt terav või sae kandur pole õigesti reguleeritud. Määrige etteandeülekanede ja puhastage siinid. Kui nendest meetmetest pole abi, viige seade Husqvarna volitatud hooldustöökotta.
F09	DEPTH MOTOR OVERLOADED	Sügavussuuna mootor on üle koormatud.	Keerake hoob lähtestamiseks asendisse 0. Kui tõrketeade kuvatakse uuesti, võib selle põhjuseks olla see, et teemanterra pole piisavalt terav või sae kandur pole õigesti reguleeritud. Määrige etteandeülekanede ja puhastage siinid. Kui nendest meetmetest pole abi, viige seade Husqvarna volitatud hooldustöökotta.
F10	BLADE JAM	Tera ei saa pöörelda.	Eemaldage tera lõikekohast ja seejärel käivitage tera pöörlemine.
F11	GROUND FAULT OR NO SAW HEAD	Jõujaama/sae väär maandus või saag pole jõujaamaga ühendatud.	Kontrollige jõujaama sissetulevat toiteühendust ja veenduge, et saag on jõujaamaga ühendatud. Kui sellest pole abi, viige seade Husqvarna volitatud hooldustöökotta.
F12	NON-COMPATIBLE SAW UNIT	Jõujaamaga on ühendatud vale saag.	Ühendage jõujaamaga ühilduv saag.
F13	NO CONTACT CHECK CAN-CABLE	Jõujaama ja kaugjuhtimispuldi vaheline ühendus ei toimi.	Vahetage CAN-juhe välja.
F14	NO RADIO CONTACT	Kaugjuhtimispuldi ja jõujaama vahel pole raadioühendust.	Kontrollige, et jõujaam on sisse lülitatud ja roheline märgutuli põleb. Kui sellest pole abi, viige seade Husqvarna hooldustöökotta. Seadet saab kasutada, kui CAN-juhe on jõujaama ja kaugjuhtimispuldi vahel.
F15	NO DSP RESPONSE	Jõuseadme sisemine tõrge.	Viige seade volitatud hooldustöökotta.

TEHNILISED ANDMED

PP 480 HF

	PP 480 HF (380-480V, 4-pin)	PP 480 HF (380-480V, 5-pin)
Max väljund, kW	20	20
Nirnivool, A	16/25/32	16/25/32
Sisendpinge, V	380-480 V, 50-60 Hz	380-480 V, 50-60 Hz
Väljundpinge, V	340 V, 0-500 Hz	340 V, 0-500 Hz
Teisene väljundpinge, V	24 V, 0-1500 Hz	24 V, 0-1500 Hz
Toiteallikas	3P+PE	3P+N+PE
1 x 230V ühefaasiline pistikupes	-	europistik
Soovitatav juhtme ristlõikepindala	32 A	32 A
Pikkus, m	Kaabli pindala, mm ²	Kaabli pindala, mm ²
0-30	6	6
30-60	10	10
60-100	16	16
Efektide generaator – min, kVA		
400V, 16A	12	12
400V, 25A	20	20
400V, 32A	25	25
Kaal, kg	23	23
Kaugjuhtimispuul, koos patareiga, ilma kanderihmata	1,1	1,1
Max jahutusvee temperatuur 3,5 l/min, 1°C	25	25
Jahutusvee maks. rõhk, bar	7	7
Juhtimissüsteem		
Juhtimise tüüp	Kaugjuhtimispuul	Kaugjuhtimispuul
Signaaliedastus	Juhtmevaba/kaabel	Juhtmevaba/kaabel
Mõõdud		
Voolukomplekt	LxHxW, mm	LxHxW, mm
Kaugjuhtimispuul	680x422x205	680x422x205
	285x191x124	285x191x124

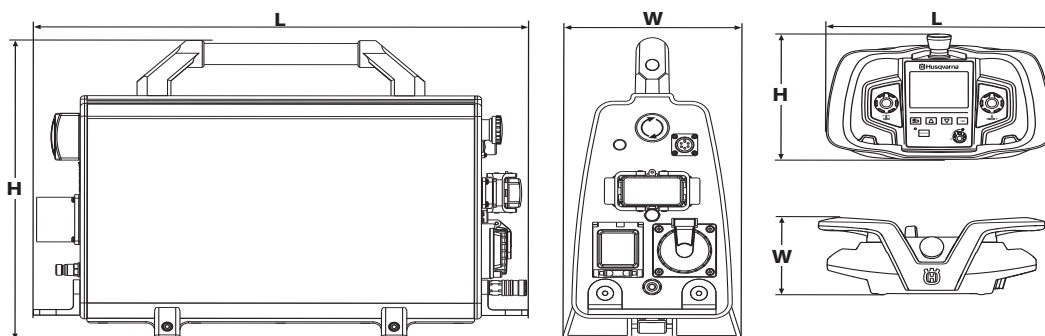

EÜ kinnitus vastavusest

(Kehtib vaid Euroopas)

Husqvarna AB, S-561 82 Huskvarna, Sweden, tel: +46-36-146500, kinnitab järgmist ja võtame endale ainuvastutuse järgmises: jõujaam **Husqvarna PP 480 HF** alates 2010. aasta seerianumbritest (aastaarv on märgitud selgelt andmesildile koos sellele järgneva seerianumbriga) vastab järgmiste NÕUKOGU DIREKTIIVIDE nõuetele:

- **2006/42/EÜ** (17. mai 2006. a) „mehhanismide kohta”.
- elektromagnetilise ühilduvuse direktiiv 15. detsember 2004, **2004/108/EMÜ**.
- 12. detsember 2006 ”elektriseadmete kohta” **2006/95/EÜ**.
- **1999/5/EÜ**, raadioseadmete ja telekommunikatsioonivõrgu lõppseadmete direktiiv, 9. märts 1999;
- 8. juuni 2011, „teatavate ohtlike ainete kasutamise piiramise kohta” **2011/65/EL**

Järgitud on alljärgnevaid standardeid:

EN ISO 12100:2010, EN 55014-1:2006, EN 55014-2/A1:2001, EN 61000-3-11:2000, EN 60204-1:2006, EN 50371:2002, EN 301489-17:2009, EN 301489-1:2002

Göteborg, 12. aprill 2015



Helena Grubb

Asedirektor, ehituskaupade osakond Husqvarna AB

(Husqvarna AB volitatud esindaja ja tehnilise dokumentatsiooni eest vastutaja.)

SIMBOLU NOZĪME

Simboli uz mašīnas

BRĪDINĀJUMS! Nepareizi vai pavisā lietota mašīna var būt bīstams darbarīks, kas var lietotājam vai citiem izraisīt nopietnas traumas vai nāves gadījumus.

Lūdzu izlasiet šo lietošanas pamācību uzmanīgi un pārliecinaties, ka pirms mašīnas lietošanas esat visu sapratis.

Vienmēr lietojiet:

- Atzītu aizsargķiveri
- Atzītas aizsargaustiņas
- Aizsargbrilles vai vizieris

Šis ražojums atbilst spēkā esošajām CE direktīvām.

Vides marķējums. Uz izstrādājuma vai tā iesaiņojuma esošie simboli norāda, ka ar šo izstrādājumu nevar rīkoties kā ar mājturības atkritumiem. Tas ir jānodod atbilstošā pārstrādes punktā elektriskā un elektroniskā aprīkojuma pārstrādei.

Nodrošinot pareizu šā izstrādājuma apstrādi, Jūs varat palīdzēt neitralizēt potenciālo negatīvo ietekmi uz dabu un cilvēkiem, ko pretējā gadījumā var izraisīt nepareiza atkritumu apsaimniekošana.

Lai iegūtu plašāku informāciju par šī izstrādājuma pārstrādi, sazinieties ar savas pilsētas pašvaldību, mājturības atkritumu dienestu vai veikalu, kur iegādājāties šo izstrādājumu.

Pārējie uz mašīnas norādītie simboli/norādes atbilst noteiktu valstu sertifikācijas prasībām.



Brīdinājuma līmeņu skaidrojums

Brīdinājumus iedala trijos līmeņos.

BRĪDINĀJUMS!



BRĪDINĀJUMS! Lieto tad, ja, neievērojot rokasgrāmatas instrukcijas, operatoram draud nopietna savainojuma vai nāves risks vai iespējams kaitējums apkārtējai videi.

UZMANĪBU!



UZMANĪBU! Lieto tad, ja, neievērojot rokasgrāmatas instrukcijas, operatoram draud savainojuma risks vai iespējams kaitējums apkārtējai videi.

IEVĒROT!

IEVĒROT! Lieto tad, ja, neievērojot rokasgrāmatas instrukcijas, rodas bojājuma risks materiāliem vai iekārtām.

Saturs

SIMBOLU NOZĪME

Simboli uz mašīnas	20
Brīdinājuma līmeņu skaidrojums	20

SATURS

Saturs	21
--------------	----

PREZENTĀCIJA

Godājamais klient!	22
Uzbūve un funkcijas	22

KAS IR KAS?

Kas ir kas barošanas blokam?	23
------------------------------------	----

MEHĀNISMA DROŠĪBAS IEKĀRTAS

Vispārēji	24
Iedarbināšanas poga	24
Ārkārtas apturēšanas poga un apturēšanas poga	24
Galvenais slēdzis	24
Iezemējuma-bojājuma pārtraucējs	24

MONTĀŽA UN UZSTĀDĪŠANA

Pievienojiet strāvas avotu	25
Ūdens dzesēšanas pievienošana	25
Akumulators	25
Programmatūras iestatījumi	26

IEDARBINĀŠANA

Aizsargaprīkojums	27
Vispārējās drošības instrukcijas	27
Darba drošība	28
Pamata darba tehnika	29
Transports un uzglabāšana	29

IZVĒLŅU SISTĒMA

Tālvadības pults izvēlņu sistēma	30
Izvēlņu pārskats	30
DRIVE CHOICES (Piedziņas izvēle)	31
SETTINGS (Iestatījumi)	31

IEDARBINĀŠANA UN APSTĀDINĀŠANA

Pirms iedarbināšanas	32
Iedarbināšana	32
Apstādināšana	33

APKOPE

Vispārēji	34
Ikdienas apkope	34
Apkope	34
Kļūdu ziņojumi	35

TEHNISKIE DATI

PP 480 HF	36
Garantija par atbilstību EK standartiem	37

Godājamais klient!

Paldies, ka izvēlējāties firmas Husqvarna produktu!

Mēs ceram, ka Jūs būsit apmierināts ar iegādāto mašīnu un tā Jums izcili kalpos daudzus gadus. Jebkura mūsu izstrādājuma pirkums sniedz jums piekļuvi profesionālai palīdzībai remontdarbos un apkalpē. Ja mazumtirgotājs, no kā iegādājāties savu iekārtu, nav mūsu pilnvarotais tirdzniecības pārstāvis, vaicājiet viņam tuvākās apkopes darbnīcas adresi.

Šī lietošanas pamācība ir svarīgs dokuments. Raugiet, lai tā jums vienmēr būtu pa rokai jūsu darba vietā. Ievērojot tās saturu (lietošana, serviss, apkope utt.), Jūs būtiski pagarināsiet mašīnas mūžu un tās otrreizējo vērtību. Ja jūs pārdosiet to, nododiet lietošanas pamācību jaunajam īpašniekam.

Vairāk nekā 300 inovācijas gadu

Husqvarna AB ir Zviedrijas uzņēmums, kura pamatā ir tradīcijas, kas tika aizsāktas 1689.gadā, kad Zviedrijas karalis Kārlis XI lika uzbūvēt rūpnīcu muskešu ražošanai. Tajā laikā tika ielikti inženierprasmju pamati, kam sekoja pasaules vadošo produktu attīstīšana tādās jomās, kā medību ieroču, velosipēdu, motociklu, sadzīves tehnikas, šujmašīnu un āra apstākļiem paredzētu izstrādājumu ražošana.

Husqvarna ir pasaules līderis āra apstākļos paredzētiem jaudas ražojumiem, kas domāti mežsaimniecībai, parku uzturēšanai, zāliena un dārza kopšanai, kā arī griezējmašīnām un dimanta instrumentiem, ko izmanto būvniecības un akmens apstrādes nozarēs.

Īpašnieka atbildība

Īpašnieks/darba devējs uzņemas atbildību par to, lai operators būtu pietiekami zinošs par drošu mehānisma lietošanu. Vadītājiem un operatoriem ir pienākums izlasīt un izprast Operatora rokasgrāmatu. Tiem ir jābūt informētiem par:

- Mehānisma drošības instrukcijām.
- Mašīnas lietošanu un izmantošanas ierobežojumiem.
- Kā lietot un apkalpot mehānismu.

Valsts tiesību akti var regulēt šīs mašīnas lietošanu. Pirms sākat lietot mašīnu, noskaidrojiet, kādi tiesību akti tiek piemēroti tajā vietā, kur jūs strādājat.

Ražotāja nodrošība

Pēc šīs rokasgrāmatas publicēšanas Husqvarna var izdot papildinformāciju par šīs mašīnas drošu lietošanu. Lietotāja pienākums ir ievērot visdrošākās lietošanas metodes.

Husqvarna AB pastāvīgi strādā, lai pilveidotu savus izstrādājumus un tāpēc saglabā tiesības izdarīt izmaiņas, piem., izstrādājumu formā un izskatā bez iepriekšēja paziņojuma.

Lai uzzinātu vairāk par lietošanu un saņemtu palīdzību, apmeklējiet mūsu vietni: www.husqvarna.com

Uzbūve un funkcijas

Husqvarna produkti atšķiras no pārējiem ražojumiem ar savu veikspēju augstā līmenī, drošumu, inovatīvu tehnoloģiju, moderniem tehniskiem risinājumiem un apkārtējās vides saudzēšanu. Lai šo mašīnu lietotu drošā veidā, lietotājam ir rūpīgi jāizlasa šī rokasgrāmata. Lai uzzinātu vairāk, jautājiet izplatītājam vai Husqvarna darbiniekiem.

Zemāk ir aprakstītas dažas no jūsu produkta unikālajām īpašībām.

Barošanas bloks

- PP 480 HF ir barošanas bloks, kas īpaši izstrādāts izmantošanai kopā ar elektrisko sienas zādi WS 482 HF.
- Tas ir kompakts un sver tikai 23 kg (51 mārciņu).
- 400 V sistēmai izmantojiet 32 A, lai iegūtu pilnu jaudu.
- Barošanas bloks ar zādi ir savienots, izmantojot tikai strāvas vadu un dzesēšanas ūdens šļūteni.
- Aprīkots ar 230 V strāvas izvadi un spaili CAN kabeļa pievienošanai.
- Aprīkots ar elektrisko ūdens vārstu, ko var vadīt attālināti.

Bezvadu tālvadības pults

- Ļauj lietotājam brīvi pārvietoties un nodrošina labi pārskatāmu darba zonu.
- Viegli vadāms, pat ja rokās ir cimdi. Vienkārša izmaiņu un darbības iestatīšana, izmantojot tikai dažas pogas.
- 3,5 collu krāsu ekrāns

KAS IR KAS?

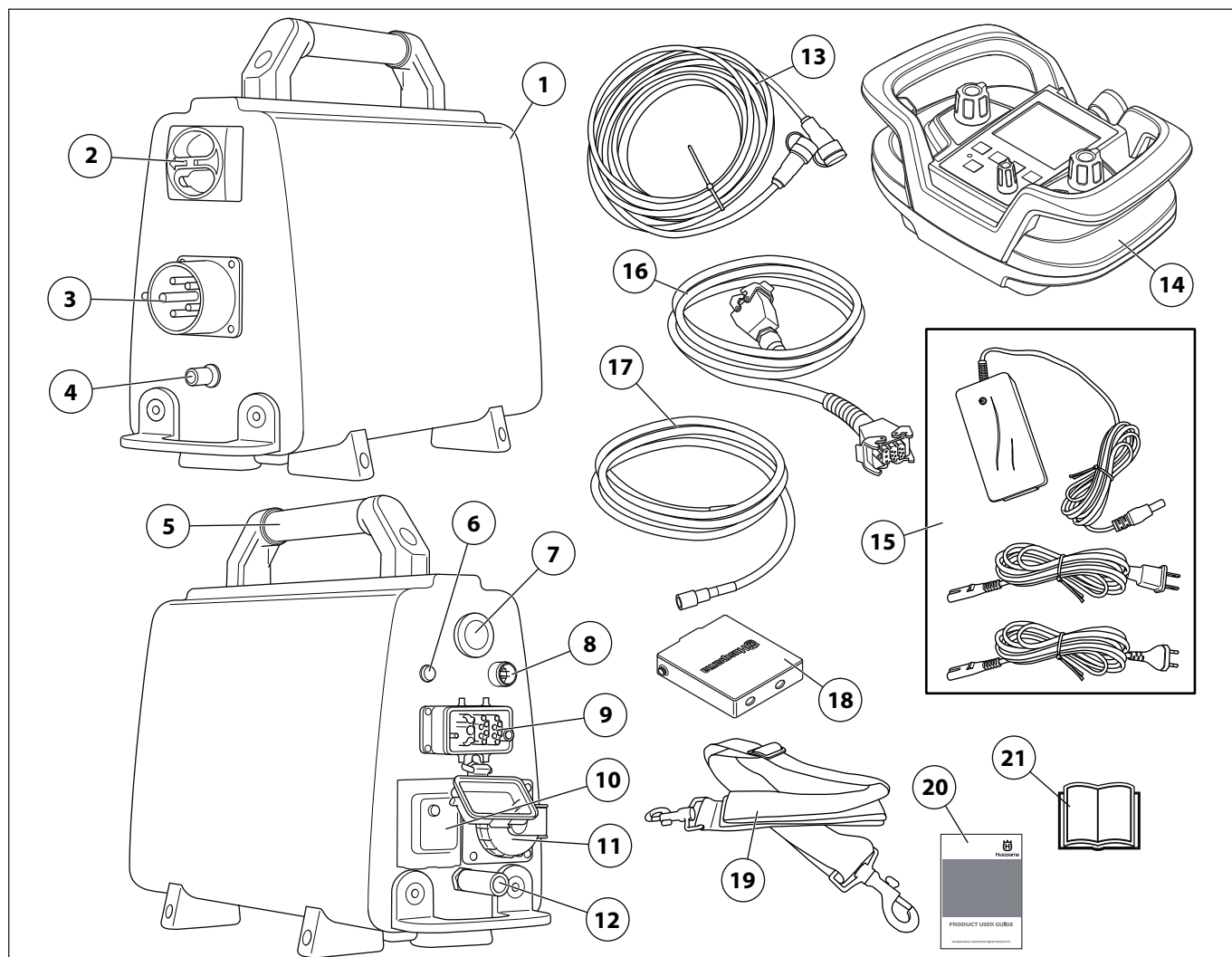

Kas ir kas barošanas blokam?

- | | |
|--|--|
| 1 Barošanas bloks | 12 Ūdens savienotājs, izeja |
| 2 Galvenais slēdzis | 13 CAN kabelis |
| 3 Strāvas ligzda | 14 Tālvadības pults |
| 4 Ūdens savienotājs, ieeja | 15 Ateriju lādētājs |
| 5 Rokturis | 16 Strāvas vads |
| 6 Jaudas indikators | 17 Ūdens šļūtene |
| 7 Procesa apturēšana ārkārtas gadījumos | 18 Akumulators (2 gab.) |
| 8 CAN ports | 19 Regulējama nesamā siksna |
| 9 Kabeļa savienojums | 20 DVD — izstrādājuma lietotāja rokasgrāmata |
| 10 Zemesslēguma slēdzis — tikai 5 kontaktu mašīnas | 21 Lietošanas pamācība |
| 11 Vienfāzes ligzda — tikai 5 kontaktu mašīnas | |

MEHĀNISMA DROŠĪBAS IEKĀRTAS

Vispārēji



BRĪDINĀJUMS! Nekad nelietojiet mašīnu ar bojātu drošības aprīkojumu. Mašīnas drošības aprīkojums ir jākontrolē un jāuztur, pamatojoties uz šajā nodaļā izklāstīto instrukciju. Ja jūsu mašīna neatbilst kontroles prasībām, nododiet to labošanai servisa darbnīcā.

Šajā nodaļā tiek paskaidrota mašīnas drošības detaļu nozīme, to funkcijas un kā tiek veikta to kontrole un apkope, lai garantētu drošības aprīkojuma nevainojamu darbību.

Iedarbināšanas poga

Šī poga tiek lietota, lai aktivizētu tālvadības pulti.

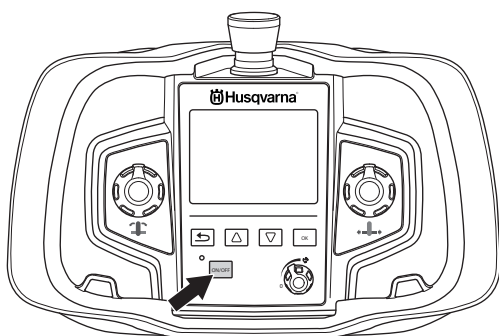

Iedarbināšanas pogas pārbaude

- Nospiežot pogu ON/OFF, tālvadības pults tiek aktivizēta. Uzgaidiet, līdz tālvadības pults tiek pilnībā uzlādēta un tiek parādīts sākumekrāns.
- Nospiežot pogu ON/OFF, tālvadības pults tiek izslēgta.

Ārkārtas apturēšanas poga un apturēšanas poga

Barošanas bloks ir aprīkots ar avārijas apturēšanas pogu un tālvadības pults — ar apturēšanas pogu. Tās tiek izmantotas, lai ātri izslēgtu barošanas bloku.

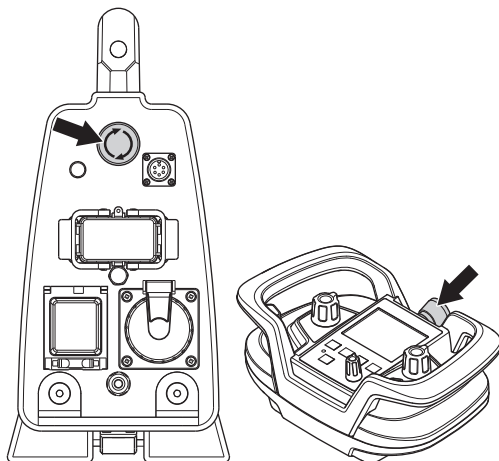

Avārijas apturēšanas pogas un apturēšanas pogas pārbaude

- Iedarbiniet asmens griešanos.
- Nospiediet barošanas bloka avārijas apturēšanas pogu un pārbaudiet, vai asmens griešana tiek pārtraukta. Tādā pašā veidā pārbaudiet tālvadības pults apturēšanas pogu.

Galvenais slēdzis

Galvenais slēdzis tiek izmantots, lai ieslēgtu vai izslēgtu strāvas padevi uz barošanas bloku. Kad tiek pievienots ienākošais vads, galvenajam slēdzim ir jābūt pozīcijā "0".

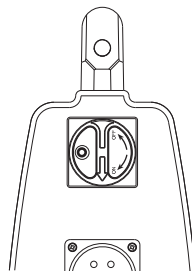

Galvenā strāvas slēdža pārbaude

- Pagrieziet galveno slēdzi pozīcijā "0".
- Pamēdīniet iedarbināt zādi.
Zādis nedrīkst sākt darboties.

Iezemējuma-bojājuma pārtraucējs (tikai 5 kontaktu mašīnas)

Barošanas bloka vienfāzes ligzdai ir uzstādīts paliekošās strāvas ķēdes pārtraucējs. Iezemējuma bojājuma pārtraucēju uzdevums ir aizsargāt ierīci elektriska bojājuma gadījumā.

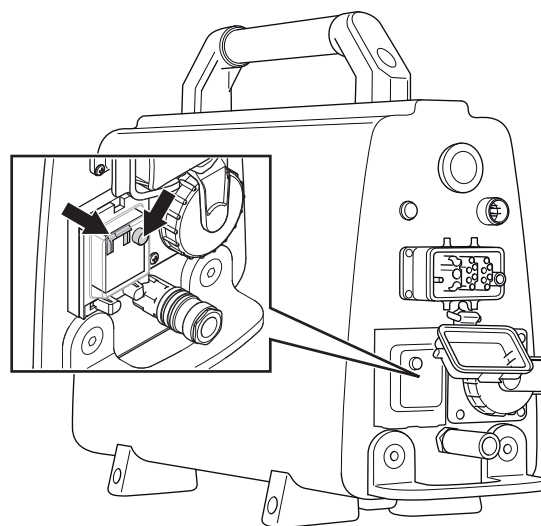

Pārbaudiet iezemējuma bojājuma pārtraucēju

- Pagrieziet galveno slēdzi pozīcijā "1".
- Nospiediet dzelteni pārbaudes pogu. Paliekošās strāvas ķēdes pārtraucējam ir jāiedarbojas, un automātiskajam drošinātājam jāizslēdzas.
- Atiestatiet paliekošās strāvas ķēdes pārtraucēju, uzlokot uz augšu automātisko drošinātāju.

MONTĀŽA UN UZSTĀDĪŠANA

Pievienojiet strāvas avotu

Pēc tam, kad mašina ir pārvietota uz nepieciešamo vietu, tā ir jāpieslēdz:

- Pagrieziet galveno slēdzi pozīcijā "0".

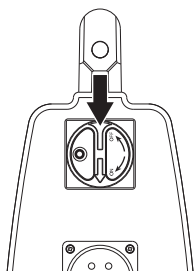

- Pievienojiet ienākošo strāvas vadu (380–480 V, 32 A Eiropas savienotājs). Barošanas blokiem ar vienfāzes ligzdu (230 V), lai šī ligzda darboties, ir jābūt arī kārtībā neitrālajai stieplei. Barošanas bloks darbojas pat tad, ja nav neitrālās stieples.

Lai pilnībā varētu izmantot strāvas izvadi, barošanas blokam ir jābūt savienotam ar 32 A drošinātāju. Ja ir 16 A vai 25 A drošinātājs, lai to nepārslogotu, strāvas izvade ir zemāka. To var atlasīt izvēlnē piedziņas atlasē sadaļā.

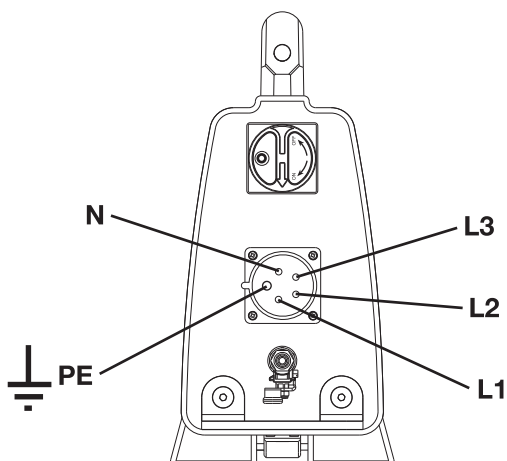

Ūdens dzesēšanas pievienošana

- Pievienojiet ūdens cauruli pie ienākošā ūdens savienotāja.

Barošanas bloks ir aprīkots ar elektrisko ūdens vārstu, kas barošanas bloka darbības laikā ir aizvērts. Kad barošanas blokam nav strāvas padeves, vārsts tiek atvērts, lai varētu noliekt dzesēšanas ūdeni gadījumā, ja ir risks, ka tas varētu sasalt.

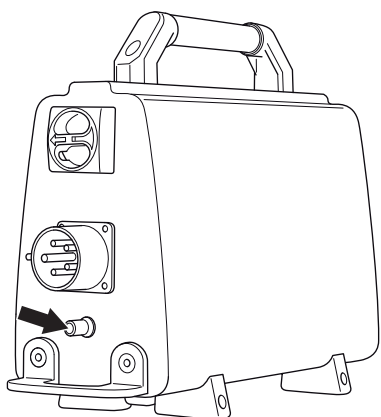

- Pievienojiet komplektācijā iekļauto barošanas bloka strāvas vadu un ūdens cauruli pie zāda bloka.

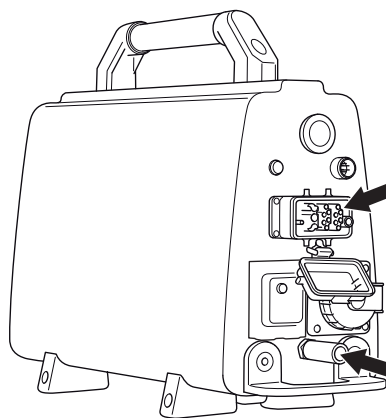

Akumulators

Ierīcei ir litija jonu akumulators. Darbības laiks starp uzlādēm ir 8–10 stundas. Īpaši zema temperatūra pasliktina akumulatora kapacitāti un darbības laiku. Darbības laiks ir atkarīgs arī no laika, cik ilgi displejs ir bijis aktīvs.

Šim izstrādājumam lietojiet tikai oriģinālos akumulatorus. Lai uzzinātu vairāk, sazinieties ar savu izplatītāju.

No izlietotas baterijas nedrīkst atbrīvoties tā pat kā no sadzīves atkritumiem! Nododiet to vai nu jūsu tuvākajam apkopes pārstāvim, vai arī īpašajā savākšanas punktā.

Akumulatora ievietošana/izņemšana

- Ievietojiet/izņemiet akumulatoru.

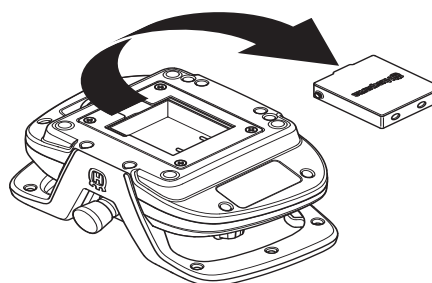

Uzlādējiet akumulatoru.

Pirms tālvadības pults lietošanas pirmoreiz akumulators ir jāuzlādē.

Uzlāde, izmantojot akumulatora lādētāju

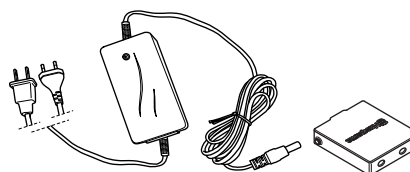

Izlādēta akumulatora uzlādes laiks ir aptuveni 2–3 stundas. Sākot uzlādi, gaismas diode deg oranžā krāsā, un tā kļūst zaļa, kad akumulators ir pilnībā uzlādēts. Kad akumulators ir pilnībā uzlādēts, lādētājs akumulatoru apgādā ar uzturēšanas strāvu, līdz tas tiek izņemts no lādētāja.

Sargiet akumulatora lādētāju no mitruma un temperatūras svārstībām.

MONTĀŽA UN UZSTĀDĪŠANA

Uzlāde, izmantojot CAN kabeli

Akumulators tiek izlādēts, kad CAN kabelis no barošanas bloka ir savienots ar tālvadības pultī. Par to liecina tālvadības pultī degošs sarkans akumulatora simbols.

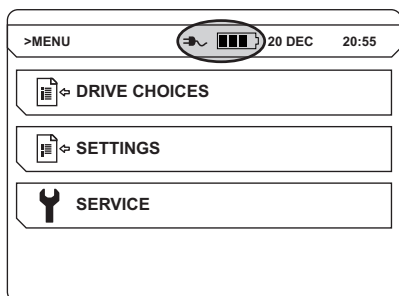

Ja akumulators tiek izņemts laikā, kad tālvadības pults ir savienota ar CAN kabeli, akumulatora simbols tālvadības pultī tiek pārsvītrots, lai norādītu, ka akumulators nav pieejams.

Programmatūras iestatījumi

Tālvadības pults un barošanas bloka savienošana pāri

Pirmo reizi pievienojot tālvadības pultī, tā ar barošanas bloku ir jāsavieno pāri. Tas ir drošības pasākums, kas garantē, ka barošanas bloku var vadīt tikai ar vienu tālvadības pultī. Kamēr šī darbība nav veikta, tālvadības pultī nevar lietot.

- Pievienojiet tālvadības pultī, izmantojot komplektācijā iekļauto CAN kabeli. Ar roku pievelciet kabeļa savienotāja skrūves.

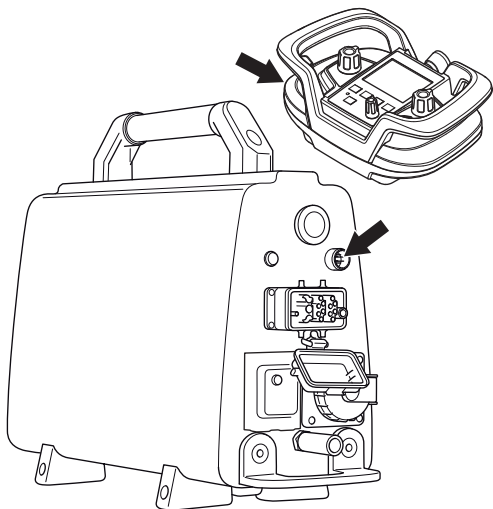

- Uzgaidiet, līdz tālvadības pults tiek pilnībā uzlādēta un tiek parādīts sākumekrāns.
- Lai atvērtu izvēlni, nospiediet pogu OK (Labi).

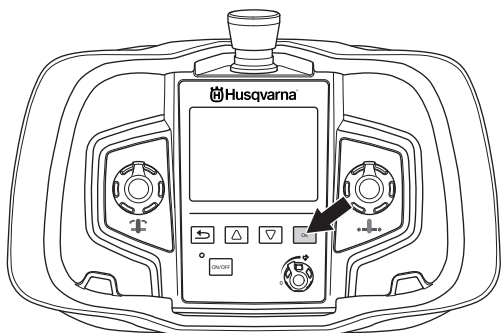

- Dodieties uzSETTINGS (Iestatījumi). Pārlūkojiet, izmantojot bulttaustiņus, un apstipriniet ar pogu OK (Labi).

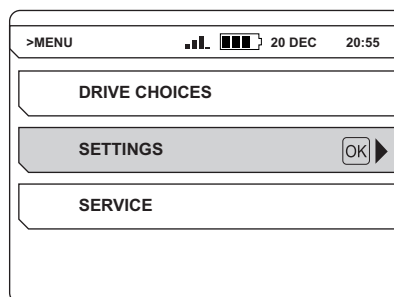

- Dodieties uzPAIR RADIO (Savienot pāri ar radio). Pārlūkojiet, izmantojot bulttaustiņus, un apstipriniet ar pogu OK (Labi).

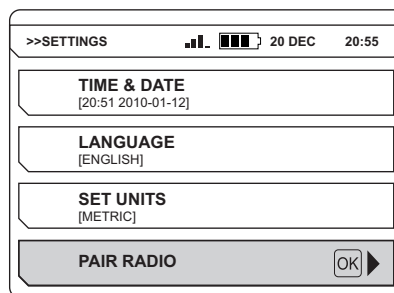

Ekrānā tiek rādīts ziņojums, lai norādītu, vai savienojums pāri ir izdevies. Ja savienošana pāri neizdodas, mēģiniet vēlreiz.

Citi programmatūras iestatījumi

Pirms barošanas bloka nodošanas ekspluatācijā ir jāveic dažādi iestatījumi. Papildinformāciju skatiet sadaļas "Izvēlnes sistēma" norādījumos.

- Iestatiet laiku un datumu. (IESTATĪJUMI>LAIKS UN DATUMS)
- Izvēlieties nepieciešamo displeja valodu. (IESTATĪJUMI>IESTATĪT VALODU)
- Atlasiet nepieciešamās mērvienības. (IESTATĪJUMI>IESTATĪT MĒRVIENĪBAS)

IEDARBINĀŠANA

Aizsargaprīkojums

Vispārēji

Nekad nelietojiet mašīnu, ja nav iespējams pasaukt palīdzību nelaiemes gadījumā.

Individuālais drošības aprīkojums

Jebkuros mašīnas lietošanas gadījumos ir jālieto valsts iestāžu atzīts individuālais aizsargaprīkojums. Individuālais aizsargaprīkojums nesamazina traumu risku, bet tikai samazina ievainojuma bīstamības pakāpi nelaiemes gadījumā. Lūdziet pārdevēja palīdzību, izvēloties nepieciešamo aprīkojumu.



BRĪDINĀJUMS! Tādu izstrādājumu, kas apstrādā vai piešķir materiālam formu – piemēram, griezēju, slīpripu, urbju – lietošana var radīt putekļus un tvaikus, kuros var būt bīstamas ķīmikālijas. Pārbaudiet materiālu, ko plānojat apstrādāt, un lietojiet atbilstošu elpošanas aizsargmasku.



BRĪDINĀJUMS! Ilgstoša uzturēšanās troksnī var radīt nopietnas dzirdes traumas. Tapēc vienmēr lietojiet dzirdes aizsargaustiņas. Lietojot dzirdes aizsargaustiņas, esiet vienmēr uzmanīgs, lai dzirdētu brīdinājumu signālus vai saucienus. Dzirdes aizsargaustiņas noņemiet uzreiz, kad motors apstādināts.



BRĪDINĀJUMS! Strādājot ar izstrādājumiem, kas sastāv no kustīgām daļām, vienmēr pastāv traumu risks. Lietojiet aizsargcimdus, lai izvairītos no traumām uz ķermeņa.

Vienmēr lietojiet:

- Aizsargķivere
- Aizsargaustiņas
- Aizsargbrilles vai vizieris
- Elpošanas aizsargmaska
- Izturīgi cimdi.
- Pieguļošs un ērts apģērbs, kas nodrošina pilnīgu kustību brīvību.
- Zābaki ar tērauda purngalu un neslidošu zoli.

Uzmanieties, jo apģērbu, garus matus un juvelierizstrādājumus var aizķert kustīgās daļas.

Vēl viens aizsargaprīkojums



BRĪDINĀJUMS! Kad strādājat ar mehānismu, var parādīties dzirksteles, kas var izraisīt ugunsgrēku. Vienmēr glabājiet ugunsdzēsšanas aprīkojumu viegli pieejamā vietā.

- Ugunsdzēsības iekārtas
- Pirmās medicīniskās palīdzības aptieciņai ir vienmēr jābūt pa rokai.

Vispārējas drošības instrukcijas



BRĪDINĀJUMS! Izlasiet visus drošības norādījumus un instrukcijas. Norādījumu un instrukciju neievērošana var izraisīt elektrošoku, ugunsgrēku un/vai nopietnu ievainojumu.

Šajā nodaļā ir aprakstīti pamata drošības norādījumi ierīces izmantošanai. Šī informācija nekad neaizstāj profesionālas iemaņas un pieredzi.

- Lūdzu izlasiet šo lietošanas pamācību uzmanīgi un pārliedzināties, ka pirms mašīnas lietošanas esat visu sapratīs.
- Pirms sākat izmantot šo hidraulisko ierīci, pilnībā izlasiet komplektācijā iekļauto rokasgrāmatu.
- Paturiet prātā, ka operators ir atbildīgs par negadījumiem var briesmām, kas tiek radītas citiem cilvēkiem vai viņu īpašumam.
- Visi operatori ir apmācīti, kā rīkoties ar šo mašīnu. Īpašnieks ir atbildīgs par to, lai operatori saņemtu šādu apmācību.
- Mehānismam ir jābūt tīram. Markām un uzlīmēm ir jābūt pilnībā salasāmām.



BRĪDINĀJUMS! Nepareizi vai pavirši lietota mašīna var būt bīstams darbarīks, kas var lietotājam vai citiem izraisīt nopietnas traumas vai nāves gadījumus.

Nekad neatļaujiet bērniem rīkoties ar šo mašīnu, arī personām, kuras nav iepazīstinātas ar tās darbības un apkopes principiem. Nekad neļaujiet citiem izmantot mašīnu, ja neesat pilnīgi pārliedzināts, vai viņi sapratuši lietošanas pamācību.

Nekad neizmantojiet mašīnu, ja esat noguris, ja esat lietojis alkoholu vai noteiktus medicīnas preparātus, kas var ietekmēt redzi, novērtēšanas spēju un koordināciju.



BRĪDINĀJUMS! Neatļautas izmaiņas un/vai neatļauti piederumi var izraisīt nopietnas traumas vai pat vadītāja un citu personu nāvi.

Nekad nepārveidojiet šo mašīnu, ka tā vairs neatbilst oriģinālam un nelietojiet to, ja to ir pārveidojuši citi.

Nekad nelietojiet bojātu mašīnu. Ievērojiet šajā rokasgrāmatā aprakstītās drošības pārbaudes, tehniskās apkopes un remonta instrukcijas. Dažus apkopes un remonta darbus drīkst veikt tikai apmācīti un kvalificēti speciālisti. Skatiet instrukcijas nodaļā Apkope.

Lietojiet oriģinālās rezerves daļas.

IEDARBINĀŠANA

Rīkojieties saprātīgi

Nav iespējams aptvert visas situācijas, kādās varat nonākt. Vienmēr ievērojiet piesardzību un izmantojiet savu veselo saprātu. Ja nokļūstat situācijā, kur jūtaties apdraudēts, apstādiniet ierīces darbību un meklējiet ekspertu konsultāciju. Sazinieties ar tirdzniecības aģentu, tehniskās apkopes speciālistu vai pieredzējušu mehāniskās frēzes lietotāju. Nemēģiniet veikt nevienu darbību, par kuru nejūtaties drošs!

Darba drošība

Darba zonas drošība

- **Uzturiet darba zonā tīrību un kārtību.** Nekārtība un nepietiekams apgaismojums var izraisīt negadījumu.
- Vienmēr pārbaudiet un atzīmējiet gāzes cauruļu izvietojumu. Griešana gāzes cauruļu tuvumā vienmēr ir bīstama. Pārliecinieties, ka griešanas laikā neveidojas dzirksteles, ievērojot eksplozijas risku. Veltiet visu uzmanību veicamajam uzdevumam. Neuzmanība var izraisīt smagas traumas vai pat nāvi.
- Neizmantojiet mašīnu tādā vidē, kur pastāv sprādziena risks.
- Pārliecinieties, ka apstrādājamo detaļu vai priekšmetu, vai darba vietu nešķērso caurules vai elektriskie vadi.
- Pārbaudiet, vai nedarbojas elektriskie kabeli darba vietā.
- Sakārtojiet savu apkārtni, lai nodrošinātu, ka nekas nevar ietekmēt mehānisma vadīšanu.
- Nelietojiet zāģi sliktos laika apstākļos. Piemēram biežā miglā, stiprā lietus gāzē, stiprā vējā, lielā aukstumā utt. Darbs nelabvēlīgos laika apstākļos ir nogurdinošs un var radīt bīstamus apstākļus, kā piem., slidenas darba virsmas.
- Neizmantojiet mašīnu slapjā vai mitrā vidē, tuvu ūdenim, lietū vai sniegā.
- Nekad neuzsāciet darbu, kamēr darba vieta nav brīva un jums nav stabils atbalsts kājām.

Elektrodrošība



BRĪDINĀJUMS! No elektriskām iekārtām vienmēr pastāv risks saņemt elektriskās strāvas triecienu. Vairieties no nevēlamam laika apstākļiem un ķermeņa kontakta ar zibensnovēdējiem un metāla objektiem. Vienmēr ņemiet vērā operatora rokasgrāmatā sniegtās instrukcijas, lai nepieļautu bojājumus.



BRĪDINĀJUMS! Neizmantojiet mašīnas mazgāšanai ūdeni, jo tas var iekļūt elektriskajā sistēmā vai dzinējā un izraisīt mašīnas bojājumus vai īssavienojumu.

- Vienmēr savienojiet iekārtu, izmantojot zemējuma atteices ķēdes pārtraucēju ar personas aizsardzības mehānismu, t.i., zemējuma atteices ķēdes pārtraucēju, kas atvieno, sasniedzot 30 mA zemesslēgumu.
- Mašīna ir jāpievieno iezemētam kontaktam.
- Pārbaudiet, vai tīkla spriegums atbilst tam, kas norādīts uz etiķetes, kas piestiprināta pie mašīnas.

- Pārbaudiet, vai kabelis un savienojuma vads ir nebojāti un labā stāvoklī. Vienmēr lietojiet pagarinātāja kabelus, kas apstiprināti lietošanai ārā.
- Nelietojiet šo iekārtu, ja ir bojāts kāds kabelis vai spraudnis, bet nododiet to labošanai pilnvarotā apkopes darbnīcā.
- Neizmantojiet pagarinātāju satītā stāvoklī, lai izvairītos no pārkaršanas.
- Nekad nevelciet mašīnu aiz auklas un neraujiet kontaktdakšu no kontakta, velkot aiz auklas.
- Visus kabelus un pagarinājuma kabelus turiet tālāk prom no ūdens, eļļas un asām apmalēm. Uzmaniet, lai kabelis neiespiežas durvīs, nožogojumos un tamlīdzīgi. Tie var vadīt strāvu.

Personīgā drošība

- Nekad neizmantojiet mašīnu, ja esat noguris, ja esat lietojis alkoholu vai noteiktus medicīnas preparātus, kas var ietekmēt redzi, novērtēšanas spēju un koordināciju.
- Nepieļaujiet nejausu ierīces ieslēgšanos. Pārliecinieties, vai slēdzis atrodas pozīcijā "OFF" (IZSL.).
- Nekādā gadījumā neatstājiet šo iekārtu bez uzraudzības, ja tās motors darbojas.
- Ilgāku darba pārtraukumu laikā noteikti atslēdziet iekārtu no strāvas.
- Nekad nestrādājiet viens, vienmēr nodrošiniet, lai tuvumā ir kāda cita persona. Tādējādi jūs varat saņemt palīdzību iekārtas montēšanai, kā arī varat saņemt palīdzību nelaiemes gadījumā.
- Cilvēki un dzīvnieki var novērst jūsu uzmanību, un jūs varat zaudēt kontroli pār iekārtu. Šā iemesla dēļ vienmēr saglabājiet koncentrāciju un pievērsiet uzmanību savam darbam.
- Vienmēr zāģējiet tā, lai jums būtu viegla piekļuve avārijas apturēšanas pogai.

Lietošana un apkope

- Šo iekārtu paredzēts lietot pieredzējušiem operatoriem, lai veiktu industriālus uzdevumus.
- Kontrole un apkope ir jāveic, izslēdzot motoru un no atvienojot kontakta dakšīnu.
- Nepārslogojiet iekārtu. Pārslodze var iekārtu bojāt.
- Vienmēr izslēdziet mašīnu, pirms to pārvietojat.
- Esiet uzmanīgi, ceļot priekšmetus. Jūs apstrādājat smagus priekšmetus, kas var radīt sītienu traumas vai cita veida traumas.
- Nepakļaujiet mašīnu temperatūrai, kas pārsniedz 45 ° C vai tiešiem saules stariem.
- Pārbaudiet, vai visi sakabes elementi, savienojumi un kabeli ir neskarti un atbrīvoti no netīrumiem.
- Nekad nevelciet laukā elektrības kabeli, pirms tam neizslēdzot barošanas bloku un nenogaidot, līdz motors ir apstājies pilnībā. Ja tomēr radusies ārkārtas situācija, kad mašīnu ir jāaptur, nospiediet sarkano pogu procesa apturēšanai ārkārtas gadījumos, kas atrodas uz barošanas bloka, vai apturēšanas pogu, kas atrodas uz tālvadības pults.
- Visas detaļas uzturiet labā darba kārtībā un nodrošiniet, lai visi stirpinājumi būtu kārtīgi piegriezti.

IZVĒLŅU SISTĒMA

Pamata darba tehnika

Izmantojot tālvadības pults vadības sviras, var darbināt tālāk minētās funkcijas.

- Pārvietošanās padeve

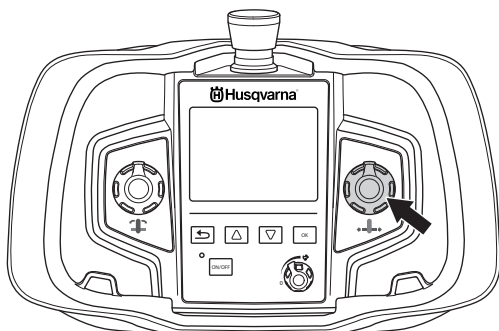

- Sviras padeve

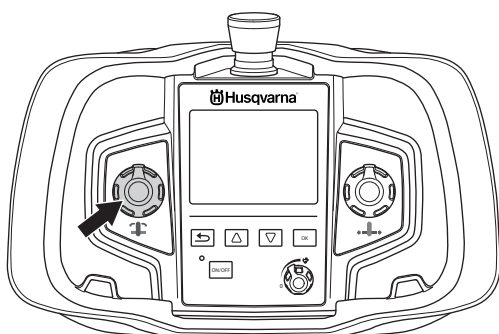

- Asmens/stieples rotācija Sāciet asmens/stieples rotāciju, turot nospiestu "melno" pogu un vienlaikus pagriežot rotācijas vadības pogu pulksteņrādītāju kustības virzienā. Rotācijas ātrumu var regulēt ar potenciometru.

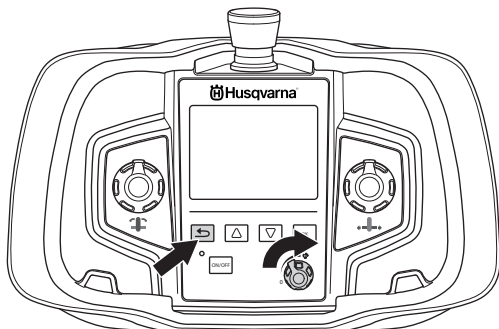

- Izlasiet sienas zāģa komplektācijā iekļauto rokasgrāmatu, lai iegūtu papildu norādījumus par zāģēšanas metodi.

Transports un uzglabāšana

- Vienmēr izslēdziet barošanas bloku un izvelciet elektrības kabeli, pirms pārvietojiet iekārtu.
- Lai atbilstoši saglabātu iekārtu, izmantojiet paredzētos gadījumus.
- Transportējot ierīci, nodrošināt to pret iespējamām bojājumiem un nelaimes gadījumiem.
- Uzglabājiet aprīkojumu noslēgtā vietā, lai tas nav pieejams bērniem un citām nepiederošām personām.
- Mašīnu un tās aprīkojumu uzglabājiet sausā un nesasalstošā vietā.
- Nepakļaujiet mašīnu temperatūrai, kas pārsniedz 45 ° C vai tiešiem saules stariem.

Izmantojiet bultiņtaustiņus (2), lai ritinātu izvēlnes iespējas un pogu "OK" (1), lai apstiprinātu izvēli. Izmantojiet pogu "back" (atpakaļ) (3), lai dotos atpakaļ uz izvēlnēm.

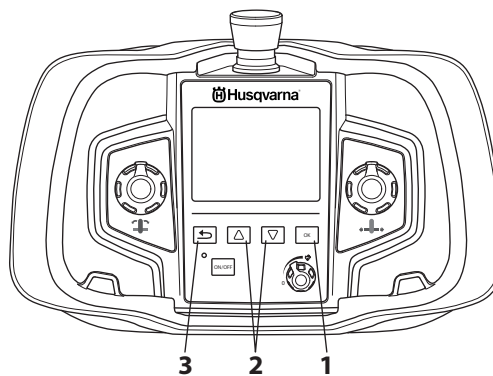

IZVĒLŅU SISTĒMA

Tālvadības pults izvēlņu sistēma

Tālvadības pults izvēlņu sistēmai var piekļūt, nospiežot pogu OK (Labi).

Izvēlņu sistēma ietver tālāk norādītās apakšizvēlnes.

- DRIVE CHOICES (Piedziņas izvēle)
- SETTINGS (Iestatījumi)
- APKALPE

Apkalpes izvēlne ir aizsargāta ar paroli. Šīs izvēlnes iestatījumiem var piekļūt tikai apkalpes personāls, lai veiktu apkalpi.

Izvēlņu pārskats

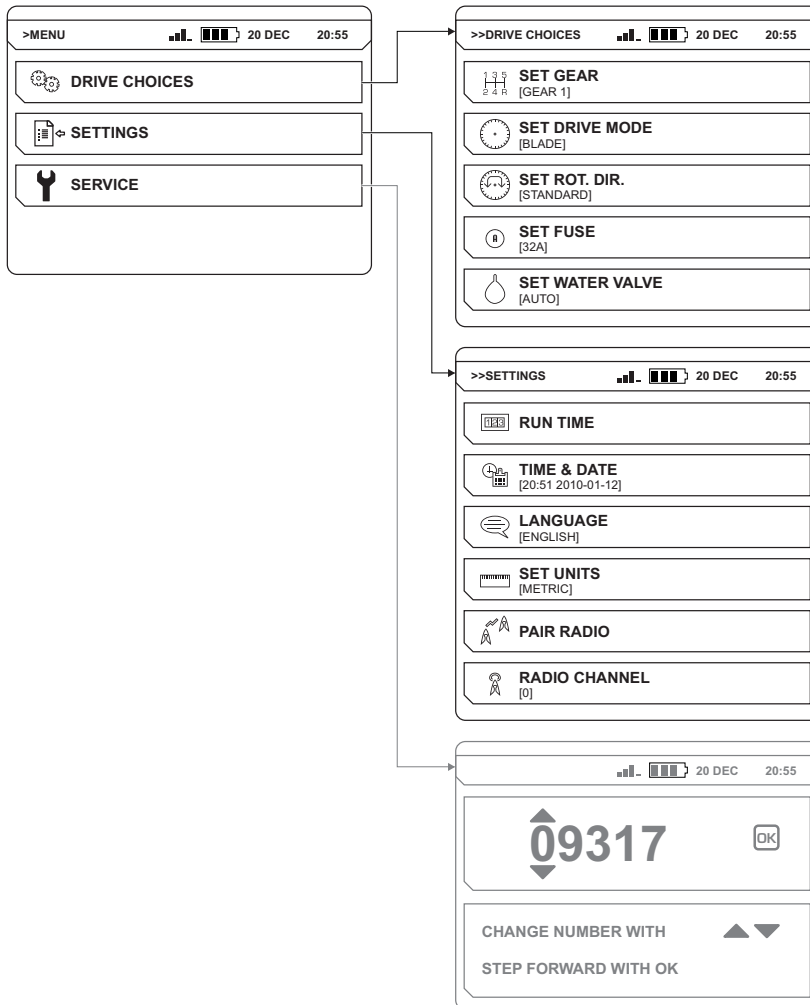

IZVĒLŅU SISTĒMA

DRIVE CHOICES (Piedziņas izvēle)

SET GEAR (WS 482 HF)

WS 482 HF ir aprīkots ar diviem mehāniskajiem pārnēsumiem. Nosakiet iestatīto pārnēsumu. Izvēlieties no šīm iespējām:

- 1. (600–900 rpm)
- 2. (800–1200 rpm)

SET DRIVE MODE

Iestatiet nepieciešamo piedziņas režīmu atkarībā no tā, vai barošanas bloks tiks izmantots sienas zāģēšanai vai griešanai ar stiepli. Izvēlieties no šīm iespējām:

- BLADE (Asmens) (sienas zāģēšana)
- WIRE (Stieple) (griešana ar stiepli)

Uzmanību! Nevar garantēt veikspēju, ja piedziņas un lietošanas veidi neatbilst.

SET ROT. DIR.

Griešanās virzienu var mainīt tikai tad, kad asmens/stieple ir nekustīga.

Atlasiet vēlamo griešanās virzienu. Izvēlieties no šīm iespējām:

- STANDARD (Standarta)
- REVERSE (Atpakaļgaita)

SET FUSE (Iestatīt drošinātāju)

Nosakiet, pie kura drošinātāja barošanas bloks ir pieslēgts. Izvēlieties no šīm iespējām:

- 16A
- 25A
- 32A

Lai pilnībā varētu izmantot strāvas izvadi, barošanas blokam ir jābūt savienotam ar 32 A drošinātāju. Ja ir 16 A vai 25 A drošinātājs, lai to nepārslogotu, strāvas izvade ir zemāka.

SET WATER VALVE

Tiek izmantots ūdens vārsta regulēšanai barošanas blokā.

- ON (Ieslēgts) — ūdens vārsts vienmēr ir atvērts.
- AUTO (Automātiski) — ūdens vārsts tiek atvērts, kad rotācijas vadības poga no nulles iestatījuma tiek pagriezta uz augšu. Pretējā gadījumā vārsts ir aizvērts.

Ūdens plūsma tiek regulēta ar lodvārstu barošanas bloka ienākošā ūdens savienotājā.

SETTINGS (Iestatījumi)

RUN TIME (Darbības laiks)

STOP WATCH

Aktivizējot tiek palaists hronometrs, lai skaitītu asmens/stieples griešanās laiku, un tiek aktivizēta vismaz viena padeve.

RESET STOP-WATCH

Lieto, lai nodzēstu hronometru.

TIME & DATE

SET TIME

Iestatiet pašreizējo laiku.

SET DATE

Iestatiet pašreizējo datumu.

TIME FORMAT

Izvēlieties nepieciešamo laika formātu. Izvēlieties no šīm iespējām:

- 12 h
- 24 h

DATE FORMAT

Izvēlieties nepieciešamo datuma formātu. Izvēlieties no šīm iespējām:

- YYYY-MM-DD
- YYYY/DD/MM
- DD/MM/YYYY

SET LANGUAGE

Izvēlieties nepieciešamo displeja valodu.

SET UNITS

Atlasiet nepieciešamās mērvienības. Izvēlieties no šīm iespējām:

- AMERICAN (Amerikāņu)
- METRIC (Metriskā)

PAIR RADIO

Izveidojiet tālvadības pults un ierīces savienojumu pāri.

RADIO CHANNEL (Radio kanāls)

Tālvadības pults ir jāpievieno ierīcei, izmantojot CAN kabeli.

Izvēlieties nepieciešamo radio kanālu. Izvēlieties no šīm iespējām:

- 0 (2.410 GHz)
- 1 (2.415 GHz)
- ...
- 11 (2.465 GHz)

IEDARBINĀŠANA UN APSTĀDINĀŠANA

Pirms iedarbināšanas



BRĪDINĀJUMS! Lūdzu izlasiet šo lietošanas pamācību uzmanīgi un pārliecinaties, ka pirms mašīnas lietošanas esat visu sapratis.

Lietojiet individuālo drošības aprīkojumu. Skatīt norādījumus zem rubrikas Individuālais drošības aprīkojums.

Pārliecinieties, lai darba vidē neatrastos nepiederoši, citādi pastāv nopietnu traumu risks.

Pārliecinieties, vai mašīna ir pareizi uzstādīta, un nav nekādu pazīmju, kas liecinātu par bojājumiem. Lasiet instrukciju sadaļā "Montāža un noregulēšana".

- Veiciet ikdienas apkopi. Skatīt instrukciju sadaļā "Apkope"

Pirms iedarbināt zādi, pārbaudiet, vai:

- ienākošās strāvas kabelis ir savienots ar vismaz 16 A drošinātāju;
- visi tālvadības pults vadības elementi ir iestatīti nulles pozīcijā. Ja tas nav izdarīts, nospiežot iedarbināšanas pogu, displejā tiek parādīts ziņojums ar prasību to izdarīt.

Iedarbināšana

- Pagriezot barošanas bloka avārijas apturēšanas pogu un tālvadības pults apturēšanas pogu pulksteņrādītāju kustības virzienā, pārbaudiet, vai tās nav nospiešanas.

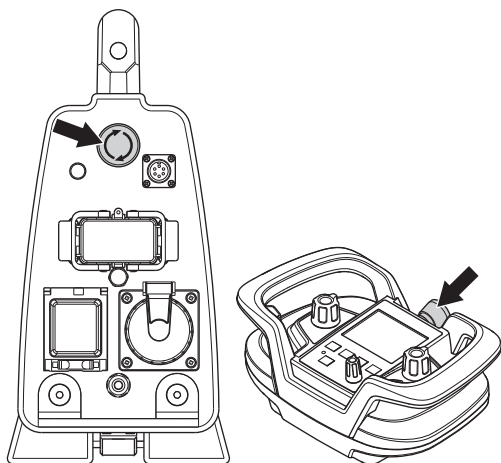

- Pagrieziet galveno slēdzi pozīcijā "1".

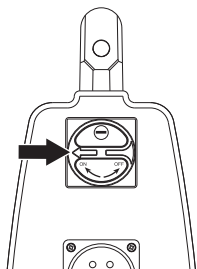

- Barošanas bloks tiek aktivizēts, un to parāda iedegtais indikators. Ja ūdens vārsts ir iestatīts pozīcijā AUTO (Automātiski), tas tagad tiek aizvērts. Šis vārsts tiek atkal atvērts, kad asmens sāk rotēt.

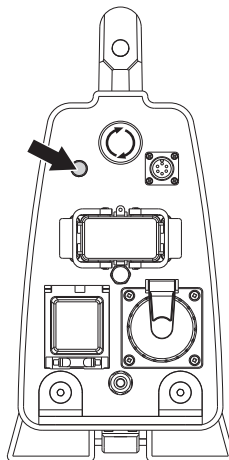

- Nospiežot pogu ON/OFF, tālvadības pults tiek aktivizēta.

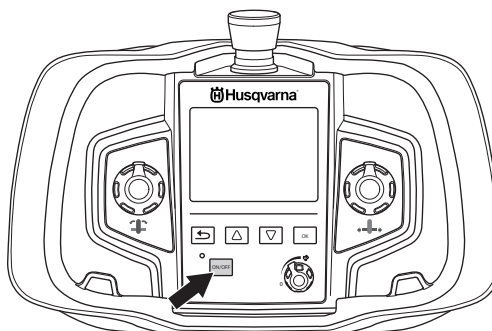

- WS 482 HF ir aprīkots ar diviem mehāniskajiem pārnēsumiem. Nosakiet iestatīto pārnēsumu. (DRIVE CHOICES (Piedziņas izvēles iespējas) > SET GEAR (Pārnēsuma iestatīšana)) Papildinformāciju par ieteicamajiem diskiem un ātrumiem skatiet sadaļā "Ieteicamie disku ātrumi" nodaļā "Tehniskā informācija".

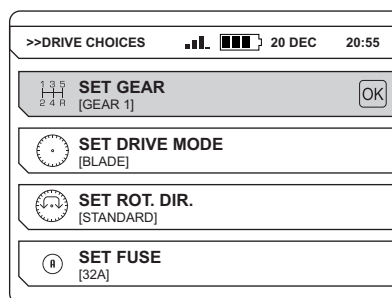

UZMANĪBU! Tāda ātruma lietošana, kas pārsniedz ieteicamo ātrumu, var izraisīt traumas un iekārtas bojājumus.

IEDARBINĀŠANA UN APSTĀDINĀŠANA

- Iestatiet nepieciešamo piedziņas režīmu atkarībā no tā, vai barošanas bloks tiks izmantots sienas zāģēšanai vai griešanai ar stiepli. (DRIVE CHOICES (Piedziņas izvēles iespējas)>SET DRIVE CHOICES (Piedziņas izvēles iespēju iestatīšana))

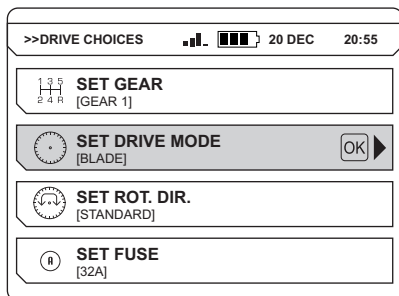

- Atlasiet vēlamo griešanās virzienu. Griešanās virzienu var mainīt tikai tad, kad asmens/stieple ir nekustīga. (DRIVE CHOICES>SET ROT. DIR.) [PIEDZIŅAS IZVĒLE > IEST. GRIEŠ. VIRZ.].

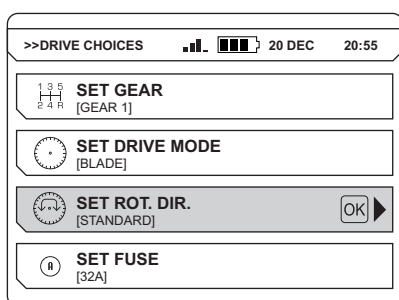

- Nosakiet, pie kura drošinātāja barošanas bloks ir pieslēgts. (DRIVE CHOICES (Piedziņas izvēles iespējas) >SET FUSE (Drošinātāja iestatīšana))

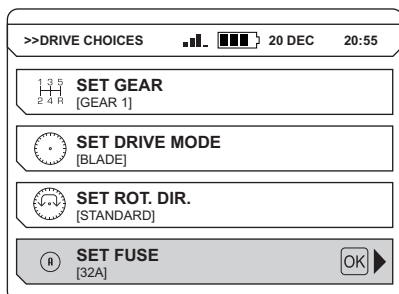

- Sāciet asmens/stieples rotāciju, turot nospiestu "melno" pogu un vienlaikus pagriežot rotācijas vadības pogu pulksteņrādītāju kustības virzienā.

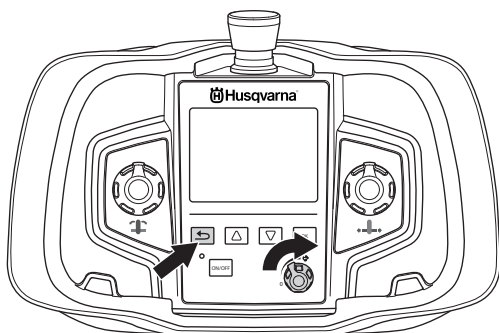

Ja ūdens vārsts ir iestatīts pozīcijā AUTO (Automātiski), asmens rotācija sākas ar 3 sekunžu aizkavi. Aizkave ir paredzēta, lai atdzēsētu barošanas bloku, kas darbības laikā bez ūdens cirkulācijas var sakast.

Ūdens plūsma tiek regulēta ar lodvārstu barošanas bloka ienākošā ūdens savienotājā.

Apstādināšana

- Lai izslēgtu asmens griešanos, grieziet asmens griešanās vadības ierīci pretēji pulksteņrādītāju kustības virzienam līdz nulles pozīcijai.

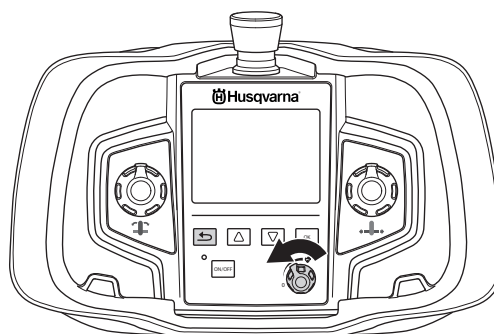

- Ūdens dzesēšana tiek automātiski izslēgta ar 3 sekunžu aizkavi. Tas attiecas tikai tādā gadījumā, ja ūdens vārsts ir iestatīts pozīcijā AUTO (Automātiski).
- Nospiežot pogu ON/OFF, tālvadības pults tiek izslēgta.

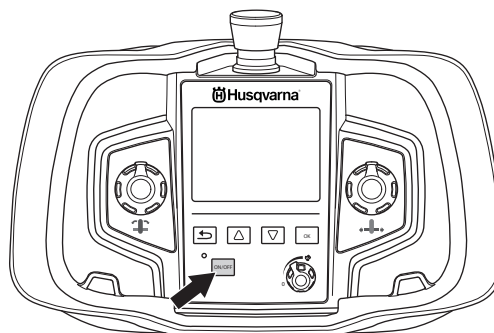

- Barošanas bloka galveno slēdzi pagriežiet pozīcijā "0".

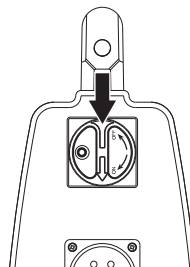

Vispārēji



BRĪDINĀJUMS! Lietotājs drīkst veikt tikai tādus apkopes un servisa darbus, kas aprakstīti šajā lietošanas pamācībā. Plašāka mēroga iejaukšanās ir pieļaujama specializētā darbnīcā.

Mašīnas mūža garums var saīsināties un var pieaugt nelaimes gadījumu risks, ja pareizi netiek veikta mašīnas apkope un, ja servisu un/vai remontu neveic profesionāji. Ja jums ir nepieciešama papildu informācija, sazinieties ar tuvāko servisa darbnīcu.

Ikdienas apkope

- Pārbaudiet, vai mehānisma drošības aprīkojums nav bojāts. Skatiet instrukcijas sadaļā "Mehānisma drošības aprīkojums".
- Pārbaudiet, vai kabelis un savienojuma vads ir nebojāti un labā stāvoklī.
- Darba dienas beigās vienmēr iztīriet visu iekārtu. Izmantojiet izturīgu rokas suku vai lielu krāsu otu.
- Raugiet, lai savienotāji un tapas vienmēr būtu tīras. Tīriet ar lupatu vai tīrīšanas suku.

IEVĒROT! Ierīces tīrīšanai neizmantojiet augstspiediena mazgāšanu. Augstspiediena strūkļas var sabojāt blīvējuma vietas, kā rezultātā mašīnā var iekļūt ūdens un netīrumi, kas var radīt nopietnus bojājumus mehānismā.

Apkope



BRĪDINĀJUMS! Visa veida labošanu var veikt tikai pilnvarots remonta darbinieks. Tas ir noteikts, lai operatori nebūtu pakļauti lieliem riskiem.

Pēc 100 darba stundām tiek rādīts ziņojums Time for servicing (Apkalpes laiks). Pēc tam viss aprīkojums ir jānogādā apkalpes veikšanai pie pilnvarota Husqvarna izplatītāja. Šis ziņojums tiek atkārtoti parādīts 100 stundas pēc katras tehniskās apkopes.

APKOPE

Kļūdu ziņojumi

Bojājumu gadījumā tiek parādīts kļūdas ziņojums. Izpildiet sniegtos norādījumus vai sazinieties ar pilnvarotu izplatītāju.

Kļūdas kods	Kļūdas ziņojums	Iemesls	Darbības soļi
F01	MOTOR OVERHEATED	Zāģa motoram nav ūdens dzesēšanas vai tā ir nepietiekama.	Pārbaudiet, vai dzesēšanas ūdens plūst uz zāģa motoru, tā temperatūra nav augstāka par 25 °C un plūsmas ātrums ir vismaz 3,5 l/min.
F02	POWER PACK OVERHEATED	Barošanas blokam nav ūdens dzesēšanas vai tā ir nepietiekama.	Pārbaudiet, vai dzesēšanas ūdens plūst uz barošanas bloku, tā temperatūra nav augstāka par 25 °C un plūsmas ātrums ir vismaz 3,5 l/min. Ja šis ziņojums tiek parādīts, kad asmens sāk rotēt — atveriet darbību izvēlni, opciju "Water coolant" (Dzesēšanas ūdens) un atlasiet "ON" (Ieslēgts). Ļaujiet, lai dzesēšanas ūdens kādu minūti cirkulē pa barošanas bloku, un tikai tad atkārtoti ieslēdziet asmens rotēšanu.
F03	LOW VOLTAGE	Barošanas blokam ir zema sprieguma padeve.	Pārbaudiet spriegumu darbības laikā. Pārbaidiet, vai pastāv visas trīs fāzes. Pārbaudiet, vai ienākošajiem kabeļiem ir pietiekami liels šķērsriezuma laukums.
F04	HIGH VOLTAGE	Barošanas blokam ir augsta sprieguma padeve.	Pārbaudiet spriegumu darbības laikā. Šis ziņojums galvenokārt tiek parādīts gadījumos, kad kā strāvas avots tiek izmantots ģenerators.
F05	OVER CURRENT	Pārstrāva zāģa motorā	Pārbaudiet, vai strāvas vads ir pareizi pievienots un vai tas nav bojāts. Šis ziņojums var tikt parādīts gadījumos, kad ir valīgs savienojums.
F06	NO HALLSENSOR LENGTH	Pārvietošanās padeves kļūme HALL sensora kartē	Nogādājiet aprīkojumu autorizētā tehniskās apkopes darbnīcā.
F07	NO HALLSENSOR ARM	Dziļuma padeves kļūme HALL sensora kartē	Nogādājiet aprīkojumu autorizētā tehniskās apkopes darbnīcā.
F08	TRAVEL MOTOR OVERLOADED	Pārvietošanās motora pārslodze.	Pagrieziet sviru pozīcijā "0", lai atiestatītu. Ja šis kļūmes ziņojums tiek parādīts atkārtoti, iespējams, dimanta rīks nav pietiekami ass vai zāģa ratiņi nav pareizi noregulēti. Ieļļojiet arī padeves reduktoros un notīriet sliedes. Ja šis darbības nepalīdz, nododiet aprīkojumu autorizētā Husqvarna tehniskās apkopes darbnīcā.
F09	DEPTH MOTOR OVERLOADED	Dziļuma motora pārslodze.	Pagrieziet sviru pozīcijā "0", lai atiestatītu. Ja šis kļūmes ziņojums tiek parādīts atkārtoti, iespējams, dimanta rīks nav pietiekami ass vai zāģa ratiņi nav pareizi noregulēti. Ieļļojiet arī padeves reduktoros un notīriet sliedes. Ja šis darbības nepalīdz, nododiet aprīkojumu autorizētā Husqvarna tehniskās apkopes darbnīcā.
F10	BLADE JAM	Asmens nevar rotēt.	Izņemiet asmeni no griezumā un ieslēdziet, lai tas sāk rotēt.
F11	GROUND FAULT OR NO SAW HEAD	Nepareizs barošanas bloka/ zāģa iezemējums vai barošanas blokam nav pievienots zāģa bloks.	Pārbaudiet ienākošo elektrisko savienojumu ar barošanas bloku un to, vai zāģa bloks ir savienots ar barošanas bloku. Ja tas nepalīdz, nododiet aprīkojumu autorizētā Husqvarna tehniskās apkopes darbnīcā.
F12	NON-COMPATIBLE SAW UNIT	Barošanas blokam ir pievienots nepareizs zāģa bloks.	Pievienojiet barošanas blokam saderīgu zāģa bloku.
F13	NO CONTACT CHECK CAN-CABLE	Nav savienojuma starp barošanas bloku un tālvadības pulti	Nomainiet CAN kabeli.
F14	NO RADIO CONTACT	Nav bezvadu savienojuma starp tālvadības pulti un barošanas bloku.	Pārbaudiet, vai barošanas bloks ir aktivizēts un vai deg zaļais indikators. Ja tas nepalīdz, nododiet aprīkojumu Husqvarna tehniskās apkopes darbnīcā. Mašīnu var lietot, barošanas bloku un tālvadības pulti savienojot ar CAN kabeli.
F15	NO DSP RESPONSE	Iekšējā kļūda barošanas blokā.	Nogādājiet aprīkojumu autorizētā tehniskās apkopes darbnīcā.

TEHNISKIE DATI

PP 480 HF

	PP 480 HF (380-480V, 4-pin)	PP 480 HF (380-480V, 5-pin)
Maks. izeja, kW	20	20
Nominālā strāva, A	16/25/32	16/25/32
Ieejas spriegums, V	380-480 V, 50-60 Hz	380-480 V, 50-60 Hz
Izejas spriegums, V	340 V, 0-500 Hz	340 V, 0-500 Hz
Sekundārais izvades spriegums, V	24 V, 0-1500 Hz	24 V, 0-1500 Hz
Strāvas padeve	3P+PE	3P+N+PE
1x230 V vienfāzes izvade	-	ES kontaktdakša
Ieteicamais kabeļa šķērsriezuma laukums	32 A	32 A
Garums, m	Kabeļa pārklājuma zona, mm ²	Kabeļa pārklājuma zona, mm ²
0-30	6	6
30-60	10	10
60-100	16	16
Izmantotais d'enerators — min., kVA		
400V, 16A	12	12
400V, 25A	20	20
400V, 32A	25	25
Svars, kg	23	23
Tālvadības pults ar akumulatoru, bez pārnēsāšanas siksnas	1,1	1,1
Maksimālā dzesēšanas ūdens temperatūra pie 3,5 l/min., tC 25		25
Maksimālais dzesēšanas ūdens spiediens, bāri	7	7
Vadības sistēma		
Vadības veids	Tālvadības pults	Tālvadības pults
Signāla pārraidīšana	Bezvadu/kabelis	Bezvadu/kabelis
Izmēri	LxHxW, mm	LxHxW, mm
Barošanas bloks	680x422x205	680x422x205
Tālvadības pults	285x191x124	285x191x124

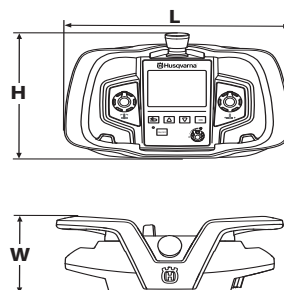
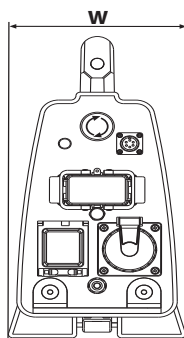
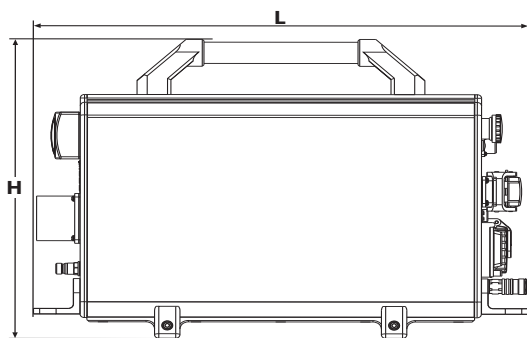

TEHNISKIE DATI

Garantija par atbilstību EK standartiem

(Attiecas vienīgi uz Eiropu)

Husqvarna AB, S-561 82 Huskvarna, Zviedrija, tālr.: +46-36-146500, ar pilnu atbildību apliecina, ka barošanas bloks **Husqvarna PP 480 HF** no 2010. gada un jaunākiem sērijas numuriem (gads ir skaidri norādīts vienkāršā tekstā uz tipa plāksnītes kopā ar sērijas numuru) atbilst prasībām, kas noteiktas PADOMES DIREKTĪVĀS:

- 2006. gada 17. maijs, Direktīva **2006/42/EK**, "par mašīnu tehniku".
- 2004. g. 15. decembris "par elektromagnētisko saderību" **2004/108/EEC**.
- 2006. gada 12. decembris "par elektroaprikojumu" **2006/95/EK**.
- **1999/5/EK** par radioiekārtām un telekomunikāciju termināla iekārtām, 1999. gada 9. marts.
- **2011/65/ES** (2011. gada 8. jūnijs) "par dažu bīstamu vielu izmantošanas ierobežošanu"

Izmantoti sekojoši standarti:

EN ISO 12100:2010, EN 55014-1:2006, EN 55014-2/A1:2001, EN 61000-3-11:2000, EN 60204-1:2006, EN 50371:2002, EN 301489-17:2009, EN 301489-1:2002

Gēteborga, 2015. gada 12. aprīlis



Helena Grubb

Viceprezidents, Celtniecības tehnikas un iekārtu nodaļa Husqvarna AB

(Pilnvarotais Husqvarna AB pārstāvis ir atbildīgs par tehnisko dokumentāciju.)

SUTARTINIAI ŽENKLAI

Simboliai ant įrenginio

PERSPĖJIMAS! Netinkamai ar neatsargiai naudojant įrenginį, jis gali sunkiai ar mirtinai sužaloti operatorių ar kitus asmenis.

Prieš naudodami įrenginį, atidžiai perskaitykite operatoriaus vadovą ir įsitikinkite, ar viską gerai supratote.

Visada dėvėkite:

- Patvirtintą apsauginį šalmą
- Pripažintas apsaugines ausines
- Apsauginiai akiniai arba apsauginis šalmo skydelis

Šis gaminytis atitinka galiojančius Europos (CE) reikalavimus.

Aplinkosaugos žymėjimas. Simboliai, esantys ant produkto ir jo pakuotės, nurodo, kad šio produkto negalima laikyti komunalinėmis atliekomis. Jis turi būti atiduotas atitinkamai perdirbimo įmonei, kuri išmontuos elektros įrangą ir elektronikos komponentus.

Jei produktas bus išmestas tinkamai, tai padės išvengti neigiamos įtakos aplinkai ir žmonėms.

Dėl išsamesnės informacijos apie produkto išmetimą susisiekite su savo savivaldybe, komunalinių atliekų išvežimo bendrove arba parduotuve, iš kurios produktą pirkote.

Kiti ant įrenginio pateikti simboliai (lipdukai) skirti specialioms kai kurių rinkų sertifikavimo reikalavimams.



Įspėjimo lygių paaiškinimas

Įspėjimai yra suskirstyti į tris lygius.

PERSPĖJIMAS!



PERSPĖJIMAS! Taikomas, kai operatoriui kyla mirtino arba rimto sužeidimo pavojus arba kai tikėtina, kad bus pakenkta aplinkai, jei nesilaikoma naudojimo vadove pateiktų instrukcijų.

ĮSPĖJIMAS!



ĮSPĖJIMAS! Taikomas, kai operatoriui kyla sužeidimo pavojus arba kai tikėtina, kad bus pakenkta aplinkai, jei nesilaikoma naudojimo vadove pateiktų instrukcijų.

DĖMESIO!



DĖMESIO! Taikomas, kai kyla pavojus sugadinti medžiagas ar įrenginį, jei nesilaikoma naudotojo vadove pateiktų instrukcijų.

Turiny

SUTARTINIAI ŽENKLAI

Simboliai ant įrenginio	38
Įspėjimo lygių paaiškinimas	38

TURINYS

Turiny	39
--------------	----

PRISTATYMAS

Gerbiamas kliente!	40
Konstrukcija ir savybės	40

KAS YRA KAS?

Kas yra kas maitinimo bloke?	41
------------------------------------	----

ĮRENGINIO SAUGOS ĮRANGA

Bendra informacija	42
Pradžios mygtukas	42
Avarinio stabdymo ir stabdymo mygtukai	42
Pagrindinis jungiklis	42
Nutekėjimo–pertraukiklis	42

MONTAVIMAS IR REGULIAVIMAS

Maitinimo šaltinio prijungimas	43
Aušinimo vandeniu prijungimas	43
Akumulatorius	43
Programinės įrangos nustatymai	44

DARBAS

Saugos priemonės	45
Bendros saugos priemonės	45
Darbo sauga	46
Pagrindiniai darbo principai	47
Gabenimas ir laikymas	47

MENIU SISTEMA

Nuotolinio valdymo pulto meniu sistema	48
Meniu struktūra	48
DRIVE CHOICES (galimos pavaros);	49
SETTINGS (nuostatos);	49

ĮJUNGIMAS IR IŠJUNGIMAS

Prieš užvedant variklį	50
Užvedimas	50
Išjungimas	51

TECHNINĖ PRIEŽIŪRA

Bendra informacija	52
Kiekvieną dieną	52
Techninė priežiūra	52
Gedimų pranešimai	53

TECHNINIAI DUOMENYS

PP 480 HF	54
EB atitikties patvirtinimas	55

Gerbiamas kliente!

Dėkojame, kad pasirinkote Husqvarna gaminį!

Mes tikimės, jog Jūs būsite patenkintas savo įrenginiu, kuris išliks Jūsų palydovu ir tolimoje ateityje. Įsigijus nors vieną mūsų gaminį, Jums bus suteikta profesionali remonto ir techninės priežiūros pagalba. Jei įrenginį pirkote ne iš mūsų įgaliotų prekybos atstovų, pasiteiraukite jų, kur yra artimiausios techninės priežiūros dirbtuvės.

Šis operatoriaus vadovas yra labai naudingas. Darbo vietoje jį laikykite po ranka. Vykdydami vadove pateiktus nurodymus (darbo, techninės priežiūros ir pan.), galite prailginti įrenginio eksploatacijos trukmę ir pakelti naudoto įrenginio vertę. Jei Jūs sumanysite perduoti įrenginį, nepamirškite perduoti šį operatoriaus vadovą naujam savininkui.

Daugiau kaip 300 inovacijos metų

Švedijos įmonės Husqvarna AB istorija prasidėjo 1689 metais, kai šalis karalius Karlas XI įsakė pastatyti muškietų gamybos fabriką. Jau tuomet buvo pakloti inžinerinio meistriškumo pagrindai, leidę sukurti kai kuriuos moderniausius pasaulyje gaminius tokiose srityse kaip medžiokliniai ginklai, dviračiai, motociklai, buitiniai prietaisai, siuvamosios mašinos ir aplinkos priežiūrai skirti gaminiai.

Husqvarna yra pasaulio lyderė, gaminanti motorinius įrenginius, kurie skirti miškininkystei, parkų, vejų ir sodų priežiūrai, taip pat pjovimo įrangą ir deimantinius įrankius statybos bei akmens pramonei.

Savininko atsakomybė

Savininkas / darbdavys atsako už tai, kad operatorius turėtų pakankamai žinių apie saugų įrenginio naudojimą. Darbų vykdytojai ir operatoriai turi perskaityti ir suprasti šį operatoriaus vadovą. Jie privalo žinoti:

- Įrenginio saugos instrukcijas.
- Įrenginio pritaikymo ir apribojimų sritį.
- Kaip įrenginį reikia naudoti ir techniškai prižiūrėti.

Nacionaliniai įstatymai gali reglamentuoti šio įrenginio naudojimą. Prieš pradėdami naudoti šį įrenginį sužinokite, kokie įstatymai taikomi jūsų darbo vietoje.

Gamintojo išlyga

Po šio vadovo išleidimo Husqvarna“ gali pateikti papildomos informacijos apie saugų šio gaminio naudojimą. Savininkas atsako už tai, kad būtų laikomasi saugiausių naudojimosi metodų.

Husqvarna AB nuolat siekia tobulinti savo produktus, pasilikdama sau teisę keisti jų formą ir išvaizdą be išankstinio įspėjimo.

Dėl klientų informavimo ir pagalbos susiekite su mumis svetainėje: www.husqvarna.com

Konstrukcija ir savybės

Husqvarna gaminiai pasižymi puikiomis eksploatacinėmis savybėmis, patikimumu, novatoriška technologija, pažangiais techniniais sprendimais ir tausoja aplinką. Norėdamas saugiai naudotis šiuo gaminiumi, operatorius turi atidžiai perskaityti šį vadovą. Jei prireiktų išsamesnės informacijos, teiraukitės savo prekybos atstovo arba kreipkitės į Husqvarna“.

Kai kurios unikalios Jūsų gaminio savybės aprašytos toliau.

Maitinimo blokas

- PP 480 HF yra maitinimo blokas, specialiai sukurtas naudoti su elektriniu sieniniu pjūkle WS 482 HF.
- Tai kompaktiško dizaino įrenginys, sveriantis tik 23 kg (51 svarą).
- Visai galiai pasiekti 400 V sistemoje naudokite 32 A srovę.
- Maitinimo blokas prie pjūklo prijungiamas tik maitinimo laidu ir vandens aušinimo žarna.
- Jame įrengtas 230 V elektros lizdas ir gnybtas CAN kabeliui.
- Bloke taip pat yra elektrinis vandens vožtuvas, valdomas nuotolinio valdymo pultu.

Belaidis nuotolinio valdymo pultas

- Leidžia operatoriui laisvai judėti ir gerai apžvelgti atliktą darbą.
- Lengva valdyti net mūvint pirštines. Naudojantis vos keliais mygtukais, lengva keisti nustatymus ir pasirinkti veikimą.
- 3,5 col. spalvotas ekranas.

KAS YRA KAS?

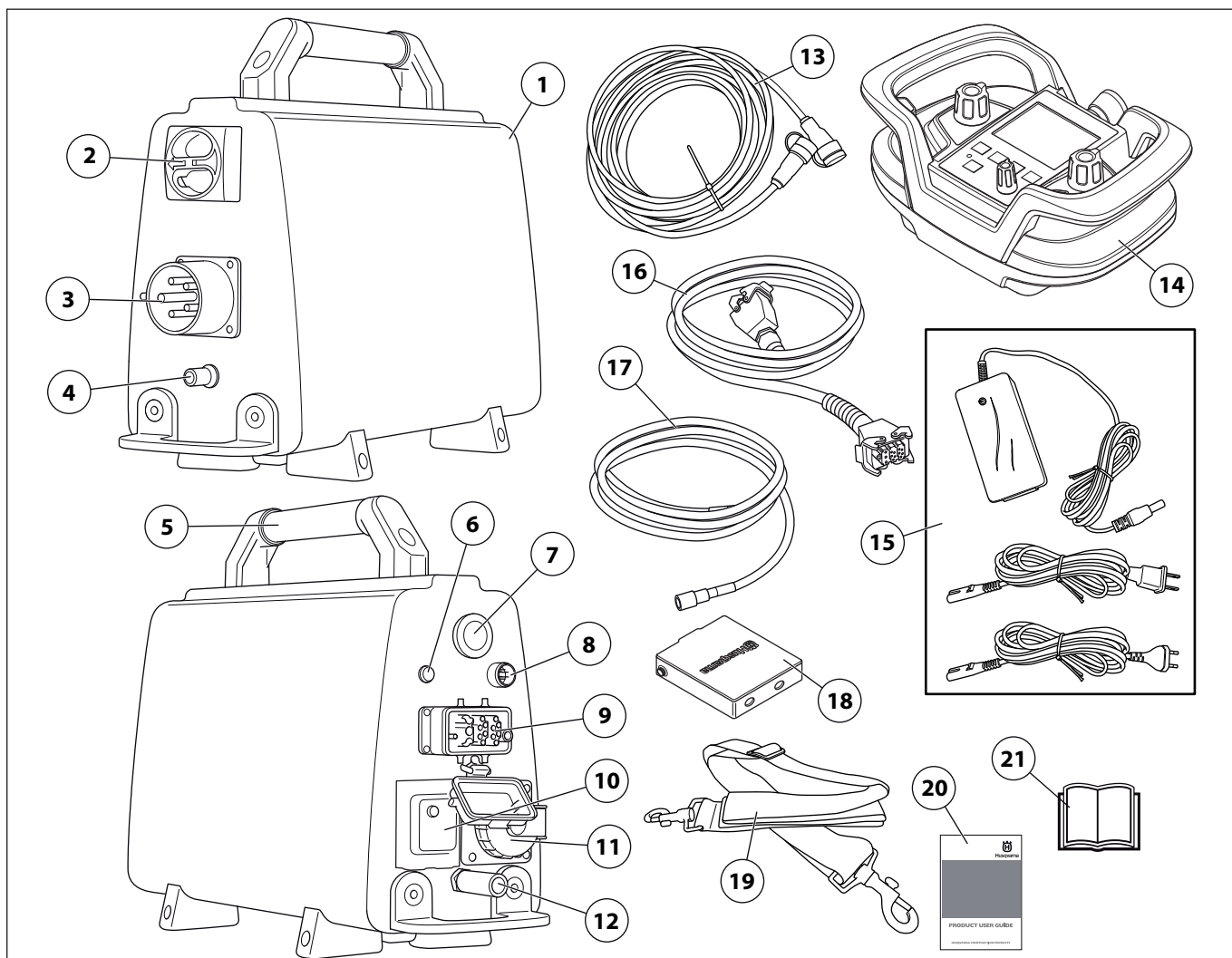

Kas yra kas maitinimo bloke?

- | | |
|--|--|
| 1 Maitinimo blokas | 11 Vienfazis elektros lizdas (tik 5 kontaktų įrenginiuose) |
| 2 Pagrindinis jungiklis | 12 Vandens jungtis, išvestis |
| 3 Elektros lizdas | 13 CAN kabelis |
| 4 Vandens jungtis, įvestis | 14 Nuotolinio valdymo pultas |
| 5 Rankena | 15 Akumuliatoriaus įkroviklis |
| 6 Maitinimo indikatorius | 16 Maitinimo kabelis |
| 7 Avarinis stabdymas | 17 Vandens žarna |
| 8 CAN prievadas | 18 Akumuliatorius (2 vnt.) |
| 9 Kabelio jungtis | 19 Reguliuojamas nešimo diržas |
| 10 Apsauginis srovės atjungimo įrenginys (tik 5 kontaktų įrenginiuose) | 20 DVD – produkto naudojimo vadovas |
| | 21 Naudojimosi instrukcijos |

ĮRENGINIO SAUGOS ĮRANGA

Bendra informacija



PERSPĖJIMAS! Niekada nesinaudokite įrenginiu, jei jo apsauginė įranga yra netvarkinga. Jo apsauginė įranga turi būti tikrinama ir prižiūrima taip, kaip yra aprašyta šiame skyrelyje. Jei jūsų įrenginys neatliks nors vieno kontrolės reikalavimo, kreipkitės į remonto dir

Šiame skyriuje aprašoma įrenginio saugos įranga ir jos paskirtis, o taip pat kaip ją tikrinti bei techniškai prižiūrėti, kad ji tinkamai veiktų.

Pradžios mygtukas

Mygtukas naudojamas nuotolinio valdymo pultui suaktyvinti.

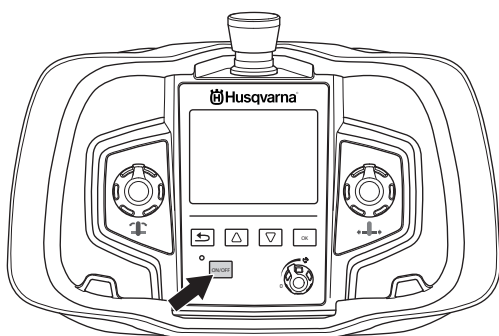

Paleidimo mygtuko tikrinimas

- Įjunkite nuotolinio valdymo pultą, paspausdami mygtuką ON/OFF“ (įjungti / išjungti). Palaukite, kol nuotolinis valdymo pultas bus visiškai įkrautas ir išsižiebs pradžios ekranas.
- Išjunkite nuotolinio valdymo pultą, paspausdami mygtuką ON/OFF“ (įjungti / išjungti).

Avarinio stabdymo ir stabdymo mygtukai

Maitinimo bloke įrengtas avarinio sustabdymo mygtukas ir nuotolinio valdymo pultas su sustabdymo mygtuku. Jie naudojami norint greitai išjungti maitinimo bloką.

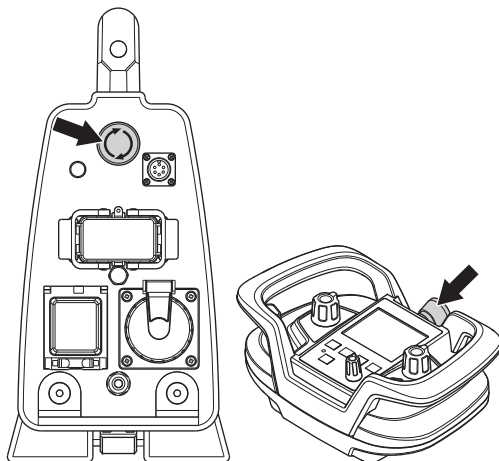

Avarinio sustabdymo mygtuko ir sustabdymo mygtuko tikrinimas

- Paleiskite diską, kad ji suktyši.
- Paspauskite avarinio sustabdymo mygtuką, esantį ant maitinimo bloko, ir patikrinkite, ar diskas nustojo suktyti. Tokiu pat būdu patikrinkite nuotoliniame valdymo pulte esantį sustabdymo mygtuką.

Pagrindinis jungiklis

Pagrindinis jungiklis naudojamas elektros tiekimui į maitinimo bloką įjungti ir išjungti. Prijungiant įvado kabelį, pagrindinis jungiklis turi būti padėtyje 0“.

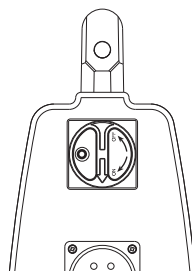

Pagrindinio maitinimo jungiklio tikrinimas

- Pagrindinį jungiklį pasukite į išjungimo (O) padėtį.
- Pabandykite pūklą įjungti. Pūklas turi neįsijungti.

Nutekėjimo-pertraukiklis (Tik 5 kontaktų įrenginiuose)

Maitinimo bloke esantis vienfazis elektros lizdas turi apsauginį srovės atjungimo įrenginį. Srovės nutekėjimo pertraukikliai skirti apsaugai nuo elektros šoko elektros sistemos gedimo metu.

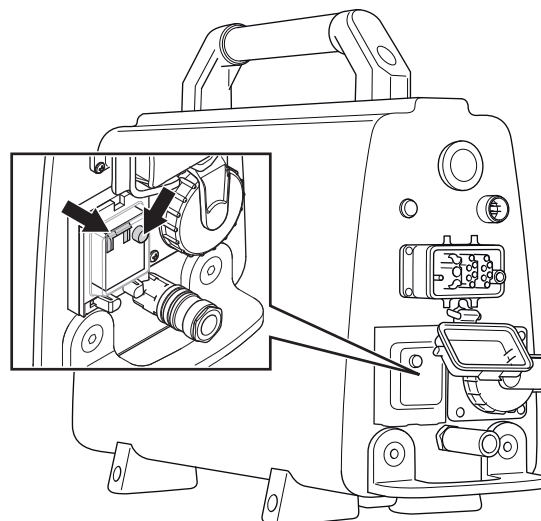

Patikrinkite įžeminimo grandinės pertraukiklį

- Perjunkite pagrindinį jungiklį į padėtį 1“.
- Paspauskite geltoną tikrinimo mygtuką. Turi būti suaktyvinamas apsauginis srovės atjungimo įrenginys ir išsijungti automatinis saugiklis.
- Iš naujo nustatykite apsauginį srovės atjungimo įrenginį atlenkdami automatinį saugiklį.

MONTAVIMAS IR REGULIAVIMAS

Maitinimo šaltinio prijungimas

Atvežus įrenginį į reikiamą vietą, jį reikia prijungti:

- Pagrindinį jungiklį pasukite į išjungimo (O) padėtį.

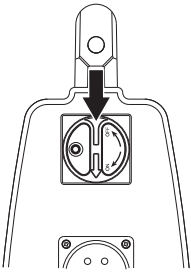

- Prijunkite maitinimo įvado kabelį (380–480 V, 32 A, europinio tipo jungtimi). Maitinimo blokuose, kuriuose įrengtas vienfazis elektros lizdas (230 V), taip pat turi būti neutralus laidas, kad lizdas veiktų. Maitinimo blokas veiks, net jei neutralaus laido nėra.

Norint naudoti visos galios išvestį, maitinimo blokas turi būti prijungtas prie 32 A saugiklio. Naudojant 16 A arba 25 A saugiklį, galios išvestis yra mažesnė, kad saugiklis nebūtų perkrautas. Tai pasirenkama pavaros pasirinkimo meniu.

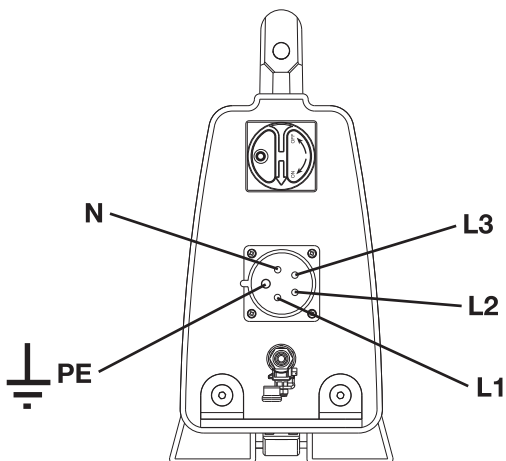

Aušinimo vandeniu prijungimas

- Prijunkite vandens žarną prie vandens įvado jungties.

Maitinimo bloke įrengtas elektrinis vandens vožtuvas, kuris yra uždarytas, kai maitinimo blokas suaktyvintas. Kai į maitinimo bloką elektra netiekama, vožtuvas yra atidarytas, kad būtų galima išleisti aušinimo vandenį, jei yra užšalimo pavojus.

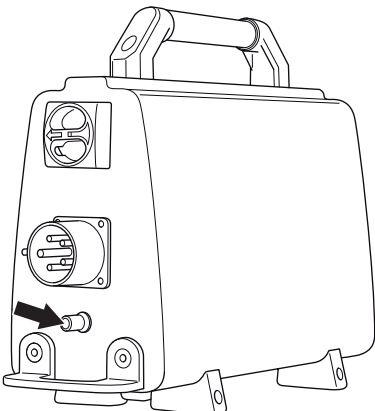

- Prijunkite pridėtą maitinimo laidą ir vandens žarną nuo maitinimo bloko prie pjūklo.

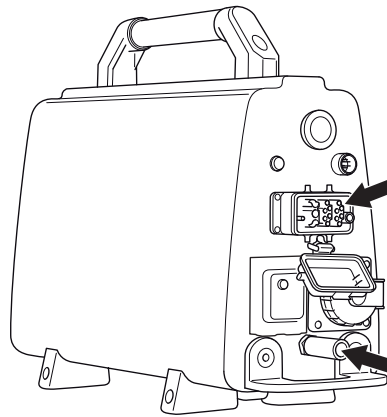

Akumulatorius

Baterija yra ličio jonų. Įkrautą bateriją galima naudoti 8–10 valandų. Dėl pernelyg didelio šalčio baterijos našumas ir veikimo trukmė sumažėja. Veikimo trukmei įtakos turi ir tai, kiek laiko įjungtas ekranas.

Šiam gaminiui naudokite tik originalias baterijas. Dėl išsamesnės informacijos kreipkitės į savo prekybos atstovą.

Senos baterijos negalima išmesti su buitėmis šiukšlėmis! Atiduokite ją artimiausiam techninės priežiūros atstovui arba palikite surinkimo punkte.

Baterijos įdėjimas ir išėmimas

- Įdėkite arba išimkite bateriją.

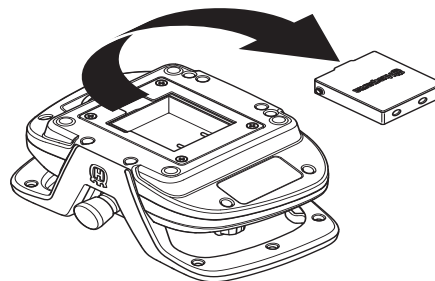

Įkraukite akumuliatorių.

Prieš naudojant nuotolinio valdymo pultą pirmą kartą, bateriją reikia įkrauti.

Kaip įkrauti bateriją naudojant įkroviklį

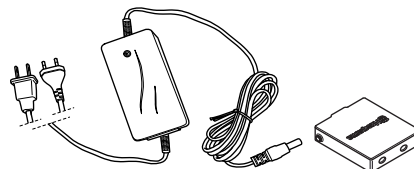

Įkrauti plokščią bateriją trunka apie 2–3 valandas. Pradėjus krauti bateriją įsižiebia oranžinės spalvos lemputė; visiškai įkrovus bateriją įsižiebia žalios spalvos lemputė. Visiškai įkrovus bateriją iš įkroviklio į bateriją palaikomoji srovė tiekama tol, kol jis neatjungiamas.

Laikykite įkroviklį sausoje vietoje ir apsaugokite nuo temperatūros svyravimų.

MONTAVIMAS IR REGULIAVIMAS

Kaip įkrauti bateriją naudojant CAN laidą

Akumuliatorius įkraunamas, kai CAN kabelis iš maitinimo bloko yra prijungtas prie nuotolinio valdymo pulto. Tai nurodo raudonas akumuliatoriaus simbolis nuotolinio valdymo pulte.

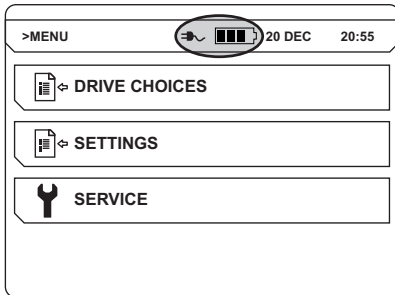

Jei akumuliatorius išimamas, kai nuotolinio valdymo pultas yra prijungtas prie CAN kabelio, akumuliatoriaus simbolis nuotolinio valdymo pulte bus perbrauktas; tai nurodys, kad akumuliatoriaus nėra.

Programinės įrangos nustatymai

Nuotolinio valdymo pulto susiejimas su maitinimo bloku

Prijungus nuotolinio valdymo pultą pirmą kartą, jis turi būti susietas su maitinimo bloku. Tai yra apsaugos priemonė, užtikrinanti, kad maitinimo įrenginį bus galima valdyti tik vienu nuotolinio valdymo pultu. Neatlikus šio veiksmo, nuotolinio valdymo pulto nebus galima valdyti.

- Prijunkite nuotolinio valdymo pultą pridėdamu CAN laidu. Priveržkite laido jungties varžtus ranka.

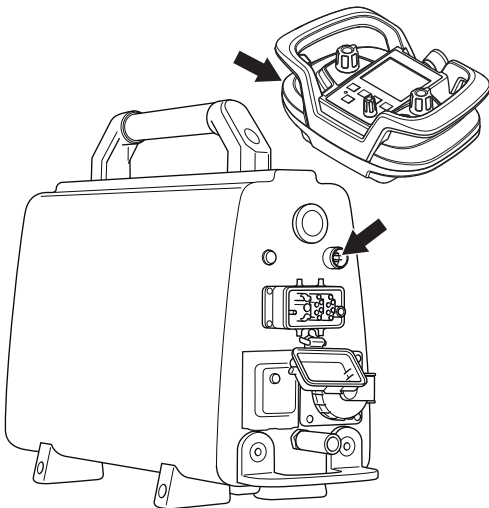

- Palaukite, kol nuotolinis valdymo pultas bus visiškai įkrautas ir įsiziębs pradžios ekranas.
- Norėdami atverti meniu, paspauskite mygtuką OK (gerai).

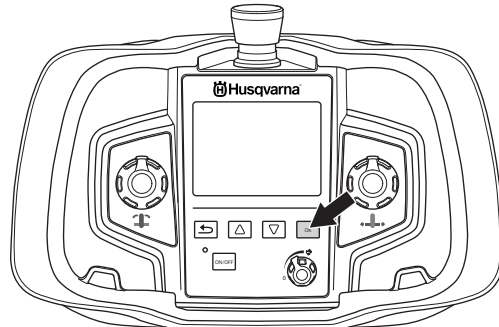

- Eikite įSETTINGS (nuostatos). Atitinkamos nuostatos ieškokite rodyklių klavišais; radę paspauskite mygtuką OK (gerai).

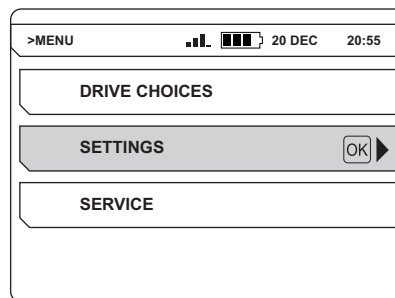

- Eikite įPAIR RADIO (susieti radijo ryšiu). Atitinkamos nuostatos ieškokite rodyklių klavišais; radę paspauskite mygtuką OK (gerai).

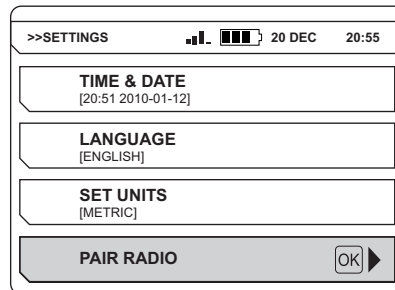

Ekране rodomas pranešimas apie tai, ar siejimas atliktas sėkmingai. Nepavykus atlikti siejimo, bandykite dar kartą.

Kiti programinės įrangos nustatymai

Prieš naudojant maitinimo bloką, reikia atlikti keletą papildomų nustatymų. Papildomos informacijos rasite skyriuje Meniu sistema“ pateiktose instrukcijose.

- Nustatyti laiką ir datą. (NUSTATYMAI>LAIKAS IR DATA)
- Pasirinkite pageidaujama ekrano kalbą. (NUSTATYMAI>NUSTATYTI KALBĄ)
- Pasirinkite reikiamus vienetus. (NUSTATYMAI>NUSTATYTI VIENETUS)

Saugos priemonės

Bendra informacija

Niekada nenaudokite įrenginio, jei nelaimės atveju nebūtų kaip iškviešti pagalbą.

Asmens saugos priemonės

Naudodami įrenginį, visada dėvėkite patvirtintas asmens saugos priemones. Asmens saugos priemonės nepašalina sužeidimo rizikos, tačiau nelaimingo atsitikimo atveju mažiau nukentėsite. Paprašykite pardavėjo išrinkti Jums tinkamiausias priemones.



PERSPĖJIMAS! Naudojant pjovimo, šlifavimo, gręžimo, šveitimo ar formavimo įrankius, gali atsirasti dulkių ir garų, kurie išskiria kenksmingas chemines medžiagas. Pasidomėkite medžiagų, su kuriomis dirbsite, sudėtimi, ir naudokite tinkamą respiratorių.



PERSPĖJIMAS! Ilgalaikis triukšmo poveikis gali nesugrąžinamai pakenkti klausai. Todėl visada naudokite pripažintas apsaugines ausines. Naudojant apsaugines ausines, būkite atidus dėl įspėjamųjų signalų ar garsų. Išjungus variklį, visada nusiimkite apsaugines ausines.



PERSPĖJIMAS! Dirbant su įranga, turinčia judančias dalis, visuomet yra susižalojimo rizika. Siekdami apsaugoti, dirbdami mūvėkite apsaugines pirštines.

Visada dėvėkite:

- Apsauginis šalmas
- Apsaugines ausines
- Apsauginiai akiniai arba apsauginis šalmo skydelis
- Kvėpavimo kaukę
- Patvarias ir neslidžias pirštines
- Ne per didelę, patvarią ir patogią, judesių nevaržančią aprangą
- Aulinius batus su plienine pirštų apsauga ir rantytu padu

Būkite atsargūs, kadangi judančios dalys gali įtraukti drabužius, ilgus plaukus ir papuošalus.

Kitos saugos priemonės



PERSPĖJIMAS! Dirbantis įrenginys gali kibirkščiuoti ir sukelti gaisrą. Gaisro gesinimo priemonės visada laikykite po ranka.

- Priešgaisrinė įranga
- Po ranka visada turėkite pirmosios pagalbos vaistinėlę.

Bendros saugos priemonės



PERSPĖJIMAS! Perskaitykite visus saugumo įspėjimus ir instrukcijas. Nesilaikant perspėjimų ir instrukcijų galima sukelti gaisrą, gauti elektros šoką ir (arba) patirti rimtus sužeidimus.

Šiame skyrelyje aprašomos esminės saugaus darbo įrenginiu taisyklės. Pateikta informacija niekada nepakeis tų žinių ir praktinės patirties, kurią turi profesionalas.

- Prieš naudodami įrenginį, atidžiai perskaitykite operatoriaus vadovą ir įsitikinkite, ar viską gerai supratote.
- Prieš pradėdami naudoti hidraulinį įrenginį, perskaitykite vadovą, kurį gavote kartu su sieniniu pjūkle.
- Atminkite, kad už nelaimingus atsitikimus arba pavojus, kurie gali kilti kitiems žmonėms arba jų turtui, atsako operatorius.
- Visi operatoriai privalo būti išmokyti naudotis mašina. Savininkas už tai atsakingas ir privalo užtikrinti operatorių apmokymus.
- Įrenginys turi būti švarus. Ženklai ir lipdukai turi būti puikiai įskaitomi.



PERSPĖJIMAS! Netinkamai ar neatsargiai naudojant įrenginį, jis gali sunkiai ar mirtinai sužaloti operatorių ar kitus asmenis.

Niekada neleiskite vaikams ar kitiems neapmokytiems įrenginiu dirbti asmenims jį naudoti ar techniškai prižiūrėti. Niekuomet niekam neleiskite dirbti įrenginiu prieš tai neįsitikinę, kad jie perskaitė ir suprato operatoriaus vadove pateiktus nurodymus.

Niekada nedirbkite įrenginiu, jei esate pavargęs, išgėręs alkoholio ar vartojate medikamentus, kurie gali veikti Jūsų regėjimą, nuovoką ar koordinaciją.



PERSPĖJIMAS! Dėl neleistinių konstrukcinių pakeitimų ir (ar) priedų įrenginys gali sunkiai ar net mirtinai sužaloti operatorių ar kitus asmenis.

Niekada nebandykite šio įrenginio modifikuoti, kad jis nebeatitiktų originalios konstrukcijos, ir nenaudokite, jei jį modifikavo kiti.

Niekada nenaudokite techniškai netvarkingo įrenginio. Reguliariai atlikinėkite patikras ir vykdykite techninės priežiūros nurodymus, pateiktus šiame vadove. Kai kurias techninės priežiūros procedūras gali atlikti tik apmokyti ir kvalifikuoti specialistai, žr. nurodymus skyriuje "Techninė priežiūra".

Visada naudokite originalias atsargines dalis.

Visada vadovaukitės „sveiku protu“

Neįmanoma numatyti visų situacijų, kurios gali iškilti. Visada būkite atidūs ir vadovaukitės sveiku protu. Jei tam tikroje situacijoje pasijutote nesaugiai, nutraukite darbą ir kreipkitės pagalbos į specialistą. Kreipkitės į prekybos atstovą, techninės priežiūros specialistą arba patyrusį pjaustytuvo naudotoją. Nesistenkite atlikti darbo, kuriam nesate pakankamai kvalifikuotas!

Darbo sauga

Sauga darbo vietoje

- **Darbo vieta turi būti švari ir gerai apšviesta.** Užgriozdintos arba tamsios darbo vietos padidina nelaimingų atsitikimų galimybę.
- Visada patikrinkite ir sužymėkite, kur yra dujų vamzdžiai. Pjovimas šalia vamzdžių visada sukelia pavojų. Pjaudami įsitikinkite, kad neatsiranda kibirkštys, galinčios sukelti sprogimą. Visada išlikite susikaupę ir susitelkę ties užduotimi. Neatsargiai elgiantis galima rimtai susižaloti arba net žūti.
- Nenaudokite įrenginio sprogoje aplinkoje.
- Įsitikinkite, kad darbo zonoje ir gręžiamoje medžiagoje nėra išvedžiota vamzdinių ar elektros laidų.
- Užtikrinkite, kad darbinėje zonoje nebūtų aktyvių elektros laidų.
- Apsidairykite aplinkui ir įsitikinkite, ar niekas negalėtų jums trukdyti valdyti įrenginį.
- Nenaudokite gamtinio blogu oru. Pavyzdžiui, esant tirštam rūkui, smarkiai lyjant, pučiant stipriam vėjui, per didelius šalčius ir t. t. Darbas blogomis oro sąlygomis vargina, padidėja rizikos faktoriai, pavyzdžiui, dėl slidaus pagrindo.
- Įrenginio nenaudokite šlapioje ir drėgnoje vietoje, arti vandens telkinių, lyjant ar snigiant.
- Niekada nepradėkite dirbti pjūklui, neatlaisvinę darbo vietos bei tvirtai neatsistoję.

Saugumas dirbant su elektra.



PERSPĖJIMAS! Naudojant iš elektros tinklo maitinamus prietaisus, visuomet išlieka elektros šoko pavojus. Venkite nepalankių oro sąlygų, nesilieskite prie elektros laidininkų ir metalinių daiktų. Norėdami išvengti nelaimių, visuomet laikykitės instrukcijoje pateikiamų nurodymų.



PERSPĖJIMAS! Neplaukite įrenginio vandeniu, kadangi vanduo gali patekti į elektros sistemą arba variklį ir pakenkti įrenginiui arba jį užtrumpinti.

- Įrenginį visuomet prijunkite per apsauginį srovės atjungimo įrenginį, skirtą asmeninei apsaugai, t. y. apsauginį srovės atjungimo įrenginį, kuris atjungia srovę, kai nuotėkis pasiekia 30 mA.
- Įrenginį junkite prie įžeminto lizdo.
- Patikrinkite, ar elektros tinklo srovė atitinka tą, kuri yra nurodyta ant įrenginio lentelės.

- Patikrinkite, ar laidas ir jungiamasis laidas yra sveiki ir geroje būklėje. Visuomet naudokite lauko sąlygoms skirtus prailgintuvus.
- Įrenginio nenaudokite, jei jo laidas yra pažeistas, jį suremontuoti pristatykite įgaliotoms techninės priežiūros dirbtuvėms.
- Nenaudokite prailgintuvo, kol šis yra suvyniotas, kad išvengtumėte jo perkaitimo.
- Įrenginio niekada netempkite už laido ir kištuką iš lizdo niekada netraukite paėmę už laido.
- Visus laidus ir jungiamuosius laidus laikykite toliau nuo vandens telkinių, alyvos ir aštrių kampų. Būkite atidūs, kad laido neprivertų durys, pertvaros ar panašiai. Kitu atveju daiktai gali įsielektrinti.

Asmeninis saugumas

- Niekada nedirbkite įrenginiu, jei esate pavargęs, išgėręs alkoholio ar vartojate medikamentus, kurie gali veikti Jūsų regėjimą, nuovoką ar koordinaciją.
- Saugokitės netyčinio įsijungimo. Jungiklis turi būti išjungimo padėtyje.
- Niekomet dirbant varikliui nepalikite įrenginio be priežiūros.
- Ilgų pertraukų metu prietaisą išjunkite iš maitinimo lizdo.
- Niekomet nedirbkite vieni, netoliese nuolat turi būti kitas žmogus. Turėkite galimybę sulaukti pagalbos tiek surenkant prietaisą, tiek įvykus nelaimingam atsitikimui.
- Žmonės ir gyvūnai gali blaškyti jūsų dėmesį, dėl to galite prarasti įrenginio valdymą. Todėl visuomet dirbkite susikaupę.
- Visada pjaukite taip, kad galėtumėte lengvai pasiekti avarinio sustabdymo mygtuką.

Naudojimas ir priežiūra

- Įrenginys skirtas naudoti patyrusiems naudotojams pramonėje.
- Patikrą ir/arba priežiūrą atlikite išjungę variklį, o kištuką ištraukę iš lizdo.
- Neperkraudite prietaiso. Perkrova gali jam pakenkti.
- Prieš perkeldami įrenginį, visada jį išjunkite.
- Būkite atsargūs, kai keliate įrangą. Jūs dirbate su sunkia įranga, kuri didina prisispaudimo sužalojimų riziką.
- Saugokite įrenginį nuo 45 °C viršijančios temperatūros ir nuo tiesioginės saulės šviesos.
- Patikrinkite, kad visos movos, sujungimai ir kabeliai būtų nepažeisti ir švarūs.
- Niekada neištraukite maitinimo kabelio iš elektros lizdo, prieš tai neišjungę maitinimo bloko ir nepalaukę, kol variklis pilnai sustos. Jeigu vis tiek susidaro pavojinga padėtis, spauskite raudoną maitinimo bloko avarinio išjungimo mygtuką ar stabdymo mygtuką ant nuotolinio valdymo pulto.
- Visos dalys turi būti geros darbinės būklės, o visi tvirtinimai gerai priveržti.

MENIU SISTEMA

Pagrindiniai darbo principai

Nuotolinio valdymo pulte esančiomis valdymo svirtimis galima valdyti:

- Judėjimą

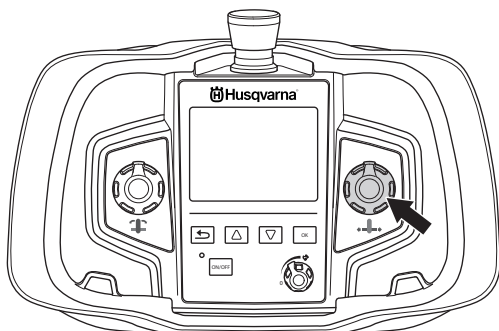

- Atraminę svirtį

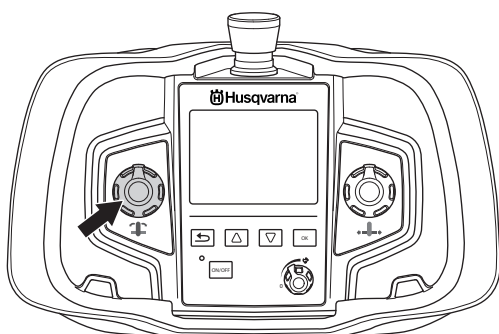

- Disko / lyno sukimąsi. Paleiskite diską / lyną, kad jis suktųsi, laikydami nuspaudę grįžimo mygtuką ir tuo metu sukdami sukimosi valdiklį pagal laikrodžio rodyklę. Sukimosi greitis valdomas potenciometru.

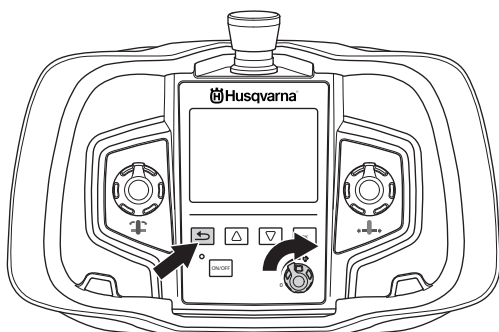

- Daugiau instrukcijų, kaip pjauti, skaitykite prie sieninio pjūklo pridėtame vadove.

Gabenimas ir laikymas

- Prieš perkeliant įrangą, visuomet prieš tai išjunkite ją iš elektros maitinimo šaltinio (ištraukite laidą iš elektros lizdo).
- Sudėkite į dėžes, skirtas laikyti šią įrangą.
- Norėdami išvengti įrangos pažeidimų ir nelaimingų atsitikimų, gabendami įrangą pritvirtinkite.
- Įrangą laikykite rakinamoje patalpoje, kad prie jos negalėtų prieiti vaikai ir pašaliniai asmenys.
- Įrenginį ir jo priedus laikykite sausoje ir šalčiui nepralaidžioje patalpoje.
- Saugokite įrenginį nuo 45 °C viršijančios temperatūros ir nuo tiesioginės saulės šviesos.

Mygtukai su rodyklėmis (2) naudojami peržvelgti meniu, o „OK“ mygtukas (1) – patvirtinti pasirinkimą. „Grįžimo“ mygtuku (3) grįžtate į praeitą meniu pasirinkimą.

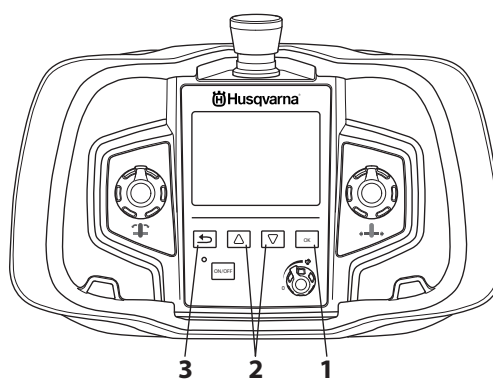

MENIU SISTEMA

Nuotolinio valdymo pulto meniu sistema

Nuotolinio valdymo pulto meniu sistemą galima pasiekti paspaudus mygtuką OK (gerai).

Meniu sistemą sudaro šie submeniu:

- DRIVE CHOICES (galimos pavaros);
- SETTINGS (nuostatos);
- SERVICE (techninė priežiūra).

Techninės priežiūros meniu apsaugotas slaptažodžiu. Pasiеkti šio meniu nuostatas gali tik techninės priežiūros specialistai, norėdami atlikti atitinkamus techninės priežiūros darbus.

Meniu struktūra

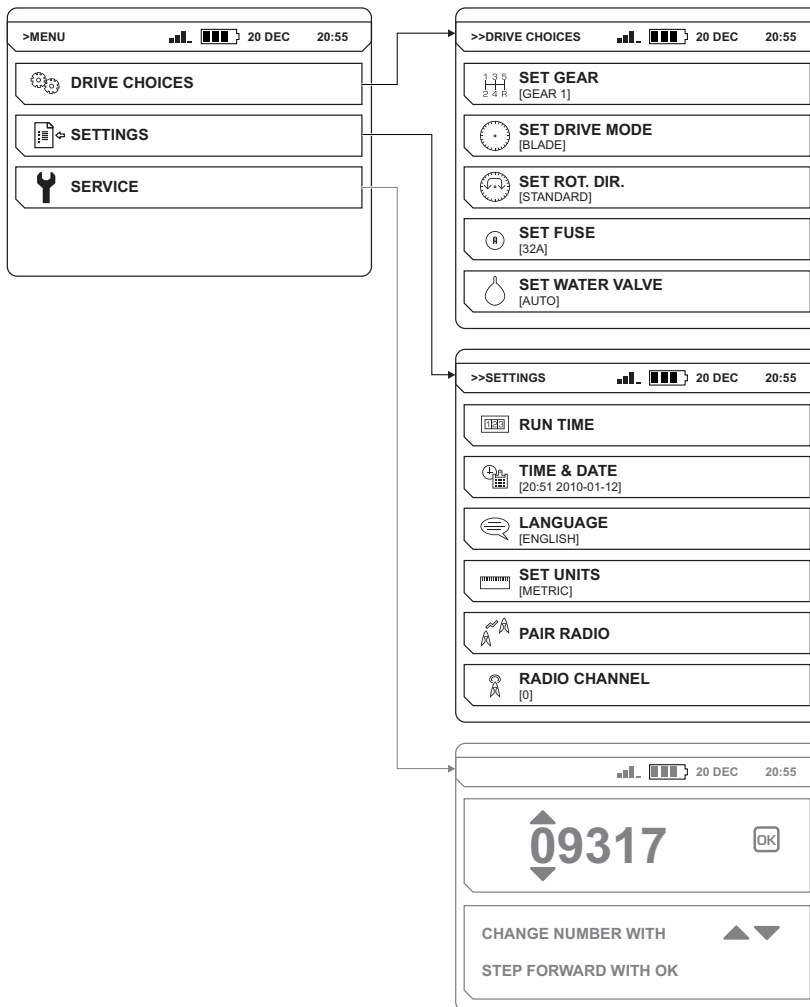

MENIU SISTEMA

DRIVE CHOICES (galimos pavaros);

SET GEAR (pasirinkti pavarą) (WS 482 HF)

WS 482 HF turi 2 mechanines pavaras. Nurodykite, kuri pavana nustatyta. Pasirinkite vieną iš dviejų variantų:

- 1. (600–900 rpm)
- 2. (800–1200 rpm)

SET DRIVE MODE (nustatyti pavaros režimą)

Nustatykite reikiamą pavaros režimą, atsižvelgdami į maitinimo bloką, kuris bus naudojamas sieniniam pjovimui arba pjovimui lynu. Pasirinkite vieną iš dviejų variantų:

- BLADE (diskas) (sieninis pjovimas)
- WIRE (lynas) (pjovimas lynu)

DĖMESIO! Jei pasirinkta pavana ir naudojimo paskirtis nesutampa, eksploatacinės savybės negali būti užtikrintos.

SET ROT. DIR. (nustatyti sukimosi kryptį)

Sukimosi kryptį galima pakeisti tik tada, kai ašmenys / laidas nejudą.

Pasirinkite reikiamą sukimosi kryptį. Pasirinkite vieną iš dviejų variantų:

- STANDARD (įprastai);
- REVERSE (priešinga kryptimi).

SET FUSE (nustatyti saugiklį)

Padėtis, kurioje saugiklis yra prijungtas prie maitinimo bloko. Pasirinkite vieną iš dviejų variantų:

- 16A
- 25A
- 32A

Norint naudoti visos galios išvestį, maitinimo blokas turi būti prijungtas prie 32 A saugiklio. Naudojant 16 A arba 25 A saugiklį, galios išvestis yra mažesnė, kad saugiklis nebūtų perkrautas.

SET WATER VALVE (nustatyti vandens vožtuvą)

Naudojama maitinimo bloke esančiam vandens vožtuvui reguliuoti.

- ON“ – vandens vožtuvas visada atidarytas.
- AUTO“ – vandens vožtuvas atidaromas, kai sukimosi valdiklis pasukamas iš nulio taško. Kitu atveju vandens vožtuvas uždarytas.

Vandens srautas reguliuojamas rutuliniu vožtuvu, įrengtu ties maitinimo bloko vandens įvado jungtimi.

SETTINGS (nuostatos);

RUN TIME (darbo trukmė)

STOP WATCH (laikmatis)

Suaktyvinus šią parinktį, laikmatis pradeda skaičiuoti, kiek laiko sukasi ašmenys / laidas ir kiek laiko suaktyvintas bent vienas padavimo įtaisas.

RESET STOP-WATCH (iš naujo nustatyti laikmatį)

Naudojama atstatyti laikmatį į pradinę padėtį.

TIME & DATE (laikas ir data)

SET TIME (nustatyti laiką)

Nustatykite einamąjį laiką.

SET DATE (nustatyti datą)

Nustatykite einamąją datą.

TIME FORMAT (laiko formatas)

Pasirinkite pageidaujimą laiką rodymo formatą. Pasirinkite vieną iš dviejų variantų:

- 12 h
- 24 h

DATE FORMAT (datos formatas)

Pasirinkite pageidaujimą datos rodymo formatą. Pasirinkite vieną iš dviejų variantų:

- YYYY-MM-DD
- YYYY/DD/MM
- DD/MM/YYYY

SET LANGUAGE

Pasirinkite pageidaujimą ekrano kalbą.

SET UNITS (nustatyti vienetus)

Pasirinkite reikiamus vienetus. Pasirinkite vieną iš dviejų variantų:

- AMERICAN (amerikietiška sistema);
- METRIC (metrinė sistema).

PAIR RADIO (susieti radijo ryšiu)

Susiekite nuotolinio valdymo pultą su įrenginiu.

RADIO CHANNEL (radijo kanalas)

Nuotolinio valdymo pultą prie įrenginio reikia prijungti CAN laidu.

Pasirinkite reikiamą radijo kanalą. Pasirinkite vieną iš dviejų variantų:

- 0 (2.410 GHz)
- 1 (2.415 GHz)
- ...
- 11 (2.465 GHz)

IJUNGIMAS IR IŠJUNGIMAS

Prieš užvedant variklį



PERSPĖJIMAS! Prieš naudodami įrenginį, atidžiai perskaitykite operatoriaus vadovą ir įsitikinkite, ar viską gerai supratote.

Dėvėkite asmens saugos priemones. Žr. poskyrį "Asmens saugos priemonės".

Stebėkite, kad pašaliniai asmenys nepatektų į darbo zoną, nes atsiras sunkių sužeidimų pavojus.

Patikrinkite, ar įrenginys teisingai sumontuotas ir nepažeistas. Žr. nurodymus skyriuje „Montavimas ir reguliavimas“.

- Atlikite kasdienę techninę priežiūrą. Žr. nurodymus skyriuje "Techninė priežiūra".

Prieš įjungdami pjūklą, patikrinkite, ar:

- Elektros įvado kabelis prijungtas prie ne mažiau kaip 16 A srovės saugiklio.
- Visi nuotolinio valdymo pulto valdikliai nustatyti į nulinę padėtį. To nepadarius, nuspaudus paleidimo mygtuką ekrane bus rodomas pranešimas, raginantis tai padaryti.

Užvedimas

- Patikrinkite, ar maitinimo bloke esantis avarinio sustabdymo mygtukas ir nuotolinio valdymo pulte esantis sustabdymo mygtukas nėra nuspaušti, pasukdami juos pagal laikrodžio rodyklę.

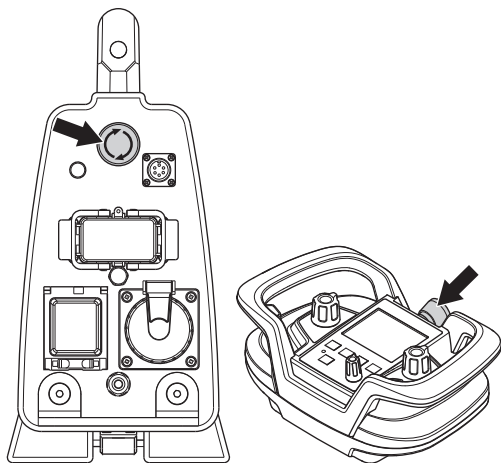

- Perjunkite pagrindinį jungiklį į padėtį 1“.

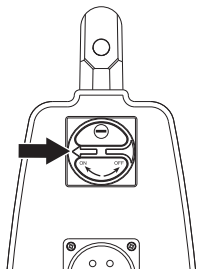

- Maitinimo blokas suaktyvinamas ir tai nurodo įsižiebusi indikatorius lemputė. Jei vandens vožtuvas nustatytas kaip AUTO“, dabar jis bus išjungtas. Šis vožtuvas vėl atsідarys, kai diskas pradės sukstis.

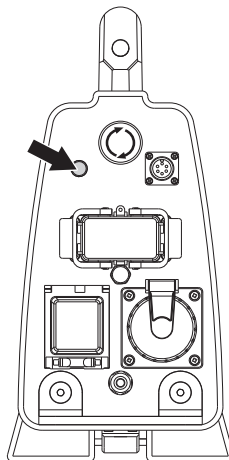

- Įjunkite nuotolinio valdymo pultą, paspausdami mygtuką ON/OFF“ (įjungti / išjungti).

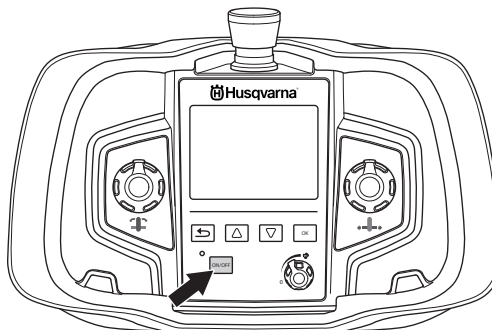

- WS 482 HF turi 2 mechanines pavaras. Nurodykite, kuri pavarą nustatyta. (DRIVE CHOICES (pavaros pasirinkimai)>SET GEAR (nustatyti pavarą) Norėdami gauti daugiau informacijos apie rekomenduojamus peilius ir naudojimo greitį, Techninių duomenų“ skyriuje žr. Rekomenduojami peilių naudojimo greičiai“ .

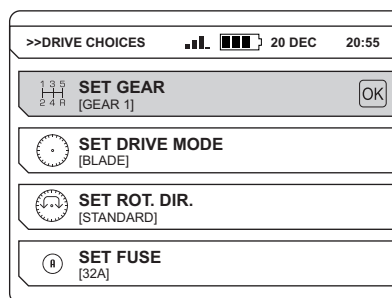

ĮSPĖJIMAS! Jei naudosite didesnį greitį nei rekomenduojamas, galite susižeisti arba sugadinti įrangą.

IJUNGIMAS IR IŠJUNGIMAS

- Nustatykite reikiamą pavaros režimą, atsižvelgdami į maitinimo bloką, kuris bus naudojamas sieniniam pjovimui arba pjovimui lynu. (DRIVE CHOICES (pavaros pasirinkimai) > SET DRIVE CHOICES (nustatyti pavaros pasirinkimus)

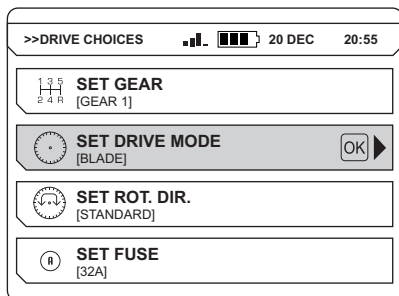

- Pasirinkite reikiamą sukimosi kryptį. Sukimosi kryptį galima pakeisti tik tada, kai ašmenys / laidas nejuda. (DRIVE CHOICES>SET ROT. DIR. (pavaros parinkty s > nustatyti sukimosi kryptį))

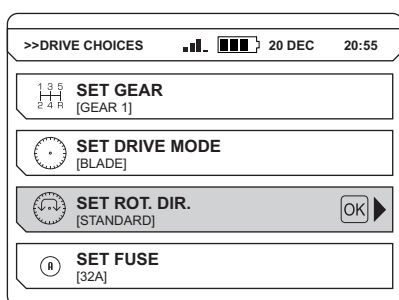

- Padėtis, kurioje saugiklis yra prijungtas prie maitinimo bloko. (DRIVE CHOICES (pavaros pasirinkimai) > SET FUSE (nustatyti saugiklį)

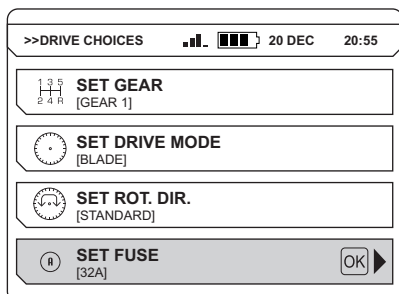

- Paleiskite diską / lyną, kad jis suktųsi, laikydami nuspaudę grįžimo“ mygtuką ir tuo metu sukdami sukimosi valdiklį pagal laikrodžio rodyklę.

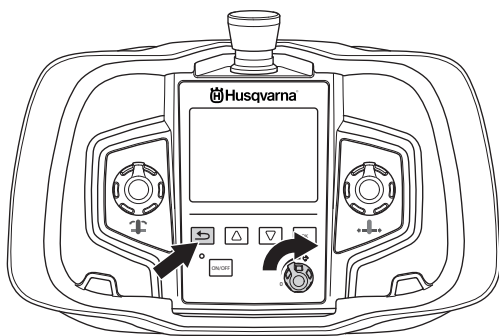

Jei vandens vožtuvas nustatytas kaip AUTO“, diskas pradės sukintis po 3 sekundžių. Šis delsos laikas reikalingas tam, kad maitinimo blokas galėtų atvėsti, nes veikdamas, kai aušinimo vanduo necirkuliuoja, jis gali įkaisti.

Vandens srautas reguliuojamas rutuliniu vožtuvu, įrengtu ties maitinimo bloko vandens įvadu jungtimi.

Išjungimas

- Jei norite išjungti disko sukimą, pasukite valdymo ratuką prieš laikrodžio rodyklę į nulinę padėtį.

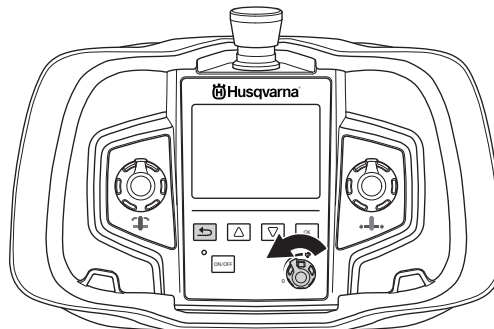

- Aušinimo vanduo automatiškai išjungiamas po 3 sekundžių. Galioja tik tuo atveju, jei vandens vožtuvas nustatytas kaip AUTO“.
- Išjunkite nuotolinio valdymo pultą, paspausdami mygtuką ON/OFF“ (įjungti / išjungti).

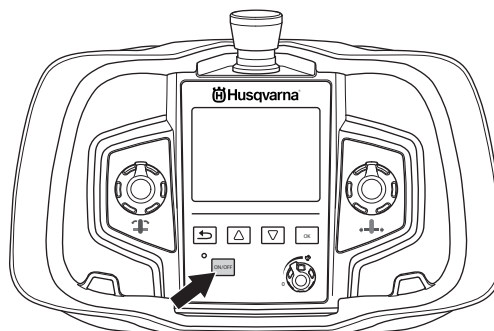

- Perjunkite maitinimo bloko pagrindinį jungiklį į padėtį 0“.

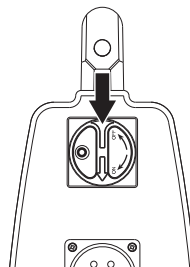

Bendra informacija



PERSPĖJIMAS! Naudotojas gali atlikti tik šiame operatoriaus vadove aprašytus techninės priežiūros darbus. Sudėtingesnius darbus būtina vykdyti įgaliotose techninės priežiūros dirbtuvėse.

Įrenginio tinkamai techniškai neprižiūrint ir profesionaliai neatliekant remonto darbų, gali sutrumpėti jo eksploatacijos trukmė ir padidėti nelaimingų atsitikimų pavojus. Dėl papildomos informacijos, kreipkitės į artimiausias techninės priežiūros dirbtuves.

Kiekvieną dieną

- Patikrinkite, kad mašinos apsauginė įranga nebūtų pažeista. Žr. nurodymus skyriuje „Įrenginio saugos įranga“.
- Patikrinkite, ar laidas ir jungiamasis laidas yra sveiki ir geroje būklėje.
- Pabaigę darbą visada nuvalykite visą įrangą. Valykite tvirtu rankiniu šepetiu arba dideliu dažymo šepetiu.
- Prižiūrėkite jungtis ir kontaktus, kad jie būtų švarūs. Valykite šluoste ar šepetuku.

DĖMESIO! Nenaudokite aukšto slėgio srovės žoliapjovei plauti. Aukšto slėgio vandens srovė gali pažeisti tarpikius, o į vidų patekęs vanduo ir purvas gali sugadinti įrenginį.

Techninė priežiūra



PERSPĖJIMAS! Visus remonto darbus gali atlikti tik įgalioti meistrai. Taip daroma tam, kad nenukentėtų prietaiso naudotojai.

Po 100 darbo valandų rodomas pranešimas „Time for servicing“ (laikas atlikti techninę priežiūrą). Techninei priežiūrai atlikti visą įrangą reikia nuvežti įgaliotam Husqvarna™ pardavimo atstovui. Pranešimas bus pakartotinai rodomas praėjus 100 valandų po kiekvienos techninės priežiūros.

TECHNINĖ PRIEŽIŪRA

Gedimų pranešimai

Atsiradus pažeidimams, ekrane bus rodomas klaidos pranešimas. Vykdykite pateiktus nurodymus arba kreipkitės į įgaliotąjį prekybos atstovą.

Gedimo kodas	Klaidos pranešimas	Priežastis	Veiksmai
F01	MOTOR OVERHEATED (perkaito variklis)	Pjūklo variklyje nepakanka aušinimo vandens.	Patikrinkite, ar aušinimo vanduo tiekiamas į pjūklo variklį ir ar jo temperatūra neviršija 25 °C, o srautas nėra mažesnis kaip 3,5 l/min.
F02	POWER PACK OVERHEATED (perkaito maitinimo blokas)	Maitinimo bloke nepakanka aušinimo vandens.	Patikrinkite, ar aušinimo vanduo tiekiamas į maitinimo bloką ir ar jo temperatūra neviršija 25 °C, o srautas nėra mažesnis kaip 3,5 l/min. Jei pranešimas parodomas diskui pradėjus sukintis, eikite į veiksmų meniu dalį "Water coolant" (aušinimo vanduo) ir pasirinkite "ON" (įjungta). Prieš vėl įjungdami diską sukimaši, leiskite aušinimo vandeniui minutę cirkuliuoti maitinimo bloke.
F03	LOW VOLTAGE (žema įtampa)	Į maitinimo bloką tiekiamas žema įtampa.	Patikrinkite įtampą veikimo metu. Patikrinkite, ar yra visos trys fazės. Patikrinkite, ar įvado kabelių skerspjuvio plotas pakankamas.
F04	HIGH VOLTAGE (aukšta įtampa)	Į maitinimo bloką tiekiamas aukšta įtampa.	Patikrinkite įtampą veikimo metu. Šis pranešimas dažniausiai rodomas tada, kai kaip elektros šaltinis yra naudojamas generatorius.
F05	OVER CURRENT (viršsrovis)	Į pjūklo variklį tiekiamas viršsrovis	Patikrinkite, ar maitinimo laidas tinkamai prijungtas ir nėra pažeistas. Pranešimas gali būti rodomas, jei atsilaisvino kontaktas.
F06	NO HALLSENSOR LENGTH (nėra ilgiui nustatyti skirto Holo jutiklio signalo)	Judėjimui skirtos Holo jutiklio plokštelės triktis	Pristatykite įrangą į įgaliotąsias techninės priežiūros dirbtuves.
F07	NO HALLSENSOR ARM (nėra atraminės svirties Holo jutiklio signalo)	Gyliui skirtos Holo jutiklio plokštelės triktis	Pristatykite įrangą į įgaliotąsias techninės priežiūros dirbtuves.
F08	TRAVEL MOTOR OVERLOADED (judėjimo variklio perkrova)	Perkrautas judėjimo variklis.	Perjunkite svirtį į padėtį "0", kad nustatytumėte iš naujo. Jei pranešimas apie triktį vis tiek bus rodomas, gali būti, kad deimantinis įrankis nėra pakankamai aštrus arba pjūklo transportavimo vežimėlis sureguliuotas netinkamai. Taip pat sutepkite pastūmos krumplinę pavarą ir nuvalykite bėgelius. Jei šios priemonės nepaveda, pristatykite įrangą į įgaliotąsias Husqvarna techninės priežiūros dirbtuves.
F09	DEPTH MOTOR OVERLOADED (gylio variklio perkrova)	Perkrautas gylio variklis.	Perjunkite svirtį į padėtį "0", kad nustatytumėte iš naujo. Jei pranešimas apie triktį vis tiek bus rodomas, gali būti, kad deimantinis įrankis nėra pakankamai aštrus arba pjūklo transportavimo vežimėlis sureguliuotas netinkamai. Taip pat sutepkite pastūmos krumplinę pavarą ir nuvalykite bėgelius. Jei šios priemonės nepaveda, pristatykite įrangą į įgaliotąsias Husqvarna techninės priežiūros dirbtuves.
F10	BLADE JAM (disko strigtis)	Diskas negali sukintis.	Ištraukite diską iš pjaunamos medžiagos ir įjunkite diską sukimaši.
F11	GROUND FAULT OR NO SAW HEAD (įžeminimo triktis arba nėra pjovimo galvutės)	Neteisingas maitinimo bloko / pjūklo įžeminimas arba prie maitinimo bloko neprijungtas pjovimo įrenginys.	Patikrinkite elektros įvado prijungimą prie maitinimo bloko ir ar pjovimo įrenginys prijungtas prie maitinimo bloko. Jei tai nepaveda, pristatykite įrangą į įgaliotąsias Husqvarna techninės priežiūros dirbtuves.
F12	NON-COMPATIBLE SAW UNIT (nesuderinamas pjovimo įrenginys)	Prie maitinimo bloko prijungtas netinkamas pjovimo įrenginys.	Prie maitinimo bloko prijunkite suderinamą pjovimo įrenginį.
F13	NO CONTACT CHECK CAN-CABLE (nėra kontakto, patikrinkite CAN kabelį)	Nėra kontakto tarp maitinimo bloko ir nuotolinio valdymo pulto	Pakeiskite CAN kabelį.
F14	NO RADIO CONTACT (nėra kontakto radijo ryšiu)	Nėra radijo ryšio tarp nuotolinio valdymo pulto ir maitinimo bloko.	Patikrinkite, ar maitinimo blokas suaktyvintas ir ar dega žalia indikatorius lempuotė. Jei tai nepaveda, pristatykite įrangą į Husqvarna techninės priežiūros dirbtuves. Įrenginį galima naudoti su CAN kabeliu tarp maitinimo bloko ir nuotolinio valdymo pulto.
F15	NO DSP RESPONSE	Vidinė maitinimo bloko klaida.	Pristatykite įrangą į įgaliotąsias techninės priežiūros dirbtuves.

TECHNINIAI DUOMENYS

PP 480 HF

	PP 480 HF (380-480V, 4-pin)	PP 480 HF (380-480V, 5-pin)
Maks. galia, kW	20	20
Srovės stipris, A	16/25/32	16/25/32
Įvado įtampa, V	380-480 V, 50-60 Hz	380-480 V, 50-60 Hz
Išėjimo įtampa, V	340 V, 0-500 Hz	340 V, 0-500 Hz
Antr. išvesties įranga, V	24 V, 0-1500 Hz	24 V, 0-1500 Hz
Elektros įvadas	3P+PE	3P+N+PE
1 x 230 V vienfazis elektros lizdas	-	Europinio tipo kištukas
Rekomenduojamas kabelio skerspjūvio plotas	32 A	32 A
Ilgis, m	Laido plotas, mm ²	Laido plotas, mm ²
0-30	6	6
30-60	10	10
60-100	16	16
Efektų generatorius (min., kWA)		
400V, 16A	12	12
400V, 25A	20	20
400V, 32A	25	25
Svoris, kg	23	23
Nuotolinio valdymo pultas su akumuliatoriumi, be nešiojimo dirželio	1,1	1,1
Didžiausia leistina aušinimo vandens temperatūra, kai srautas lygus 3,5 l/min. (°C)	25	25
Maks. aušinimo vandens slėgis, bar	7	7
Valdymo sistema		
Valdymo tipas	Nuotolinio valdymo pultas	Nuotolinio valdymo pultas
Signalo perdavimas	Belaidis arba laidinis	Belaidis arba laidinis
Matmenys		
Maitinimo blokas	LxHxW, mm 680x422x205	LxHxW, mm 680x422x205
Nuotolinio valdymo pultas	285x191x124	285x191x124

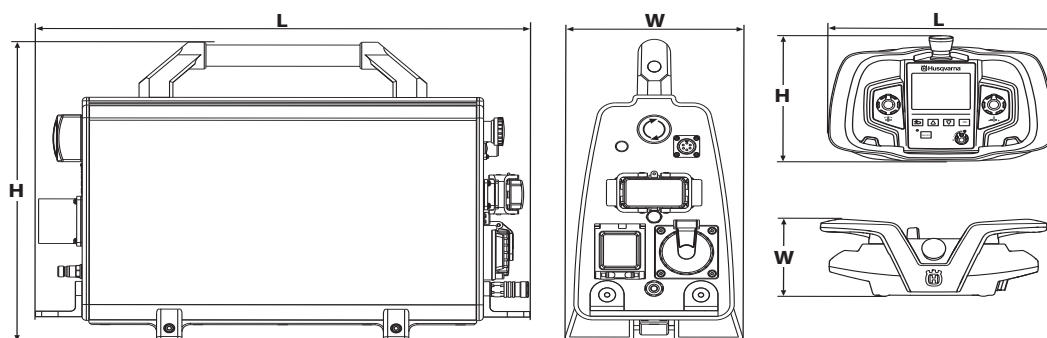

EB atitikties patvirtinimas

(galioja tik Europoje)

Husqvarna AB, S-561 82 Huskvarna, Švedija, tel. +46-36-146500, savo atsakomybe pareiškia, kad maitinimo blokas **Husqvarna PP 480 HF**, pradėdant nuo 2010 metų serijos numerių (metai aiškiai nurodyti tipo lentelėje, po metų skaičiaus rašomas serijos numeris), atitinka toliau išvardytų TARYBOS DIREKTYVŲ reikalavimus:

- 2006 m. gegužės 17 g. direktyva **2006/42/EB** "dėl mašinų".
- 2004 m. gruodžio 15 d. direktyva **2004/108/EB** "dėl elektromagnetinio suderinamumo".
- 2006 m. gruodžio 12 d., „Dėl elektros įrangos“ ” **2006/95/EC**.
- 1999 m. kovo 9 d. Direktyvos **1999/5/EB** dėl radijo įrenginių ir telekomunikacijų galinių įrenginių;
- 2011 m. birželio 8 d. „dėl kai kurių pavojingų medžiagų apribojimo“ **2011/65/EB**

Taikyti šie standartai:

EN ISO 12100:2010, EN 55014-1:2006, EN 55014-2/A1:2001, EN 61000-3-11:2000, EN 60204-1:2006, EN 50371:2002, EN 301489-17:2009, EN 301489-1:2002

2015 m. balandžio 12 d., Geteborgas



Helena Grubb

Viceprezidentas, Statybos įrangos skyrius Husqvarna AB

(Įgaliojtas Husqvarna AB atstovas ir atsakingas už techninę dokumentaciją.)

ПОЯСНЕНИЕ СИМВОЛОВ

Условные обозначения на машине

ПРЕДУПРЕЖДЕНИЕ! При неправильном или небрежном использовании машина может быть опасным инструментом, который может причинить серьезные повреждения или травму со смертельным исходом для пользователя или для других.



Прежде чем приступить к работе с машиной, внимательно прочитайте инструкцию и убедитесь, что Вам все понятно.



Всегда используйте:

- Специальный защитный шлем
- Специальные шумозащитные наушники
- Защитные очки или маску



Данное изделие отвечает требованиям соответствующих директив ЕС.



Обозначения, касающиеся охраны окружающей среды. Символы на изделии либо на упаковке обозначают, что данное изделие не должно утилизироваться в качестве бытовых отходов. Вместо этого должно быть передано в соответствующий пункт для переработки электрического и электронного оборудования.



Обеспечив соответствующую утилизацию данного изделия, вы можете предотвратить потенциально негативное влияние на окружающую среду и здоровье людей, которое иначе могло быть последствием неправильной утилизации данного изделия.

Более подробную информацию о переработке данного изделия получите в Городском управлении, у службы, обеспечивающей переработку бытовых отходов либо в магазине, где Вы приобрели изделие.

Другие символы/наклейки на машине относятся к специальным требованиям сертификации на определенных рынках.

Пояснение к уровням предупреждений

Существует три уровня предупреждений.

ПРЕДУПРЕЖДЕНИЕ!



ПРЕДУПРЕЖДЕНИЕ! Используется, когда несоблюдение инструкций руководства может создать угрозу причинения серьезных травм или смерти оператора или повреждения находящегося рядом имущества.

Обратите внимание!



Обратите внимание! Используется, когда несоблюдение инструкций руководства может создать угрозу причинения травм оператору или повреждения находящегося рядом имущества.

ЗАМЕЧАНИЕ!

ЗАМЕЧАНИЕ! Используется, когда несоблюдение инструкций руководства может создать угрозу повреждения материалов или машины.

СОДЕРЖАНИЕ

Содержание

ПОЯСНЕНИЕ СИМВОЛОВ	
Условные обозначения на машине	56
Пояснение к уровням предупреждений	56
СОДЕРЖАНИЕ	
Содержание	57
ПРЕЗЕНТАЦИЯ	
Уважаемый покупатель!	58
Конструкция и функции	58
ЧТО ЕСТЬ ЧТО?	
Что есть что в блоке питания?	59
СРЕДСТВА ЗАЩИТЫ МАШИНЫ	
Общие сведения	60
Кнопка начало	60
Кнопка аварийного останова и кнопка останова	60
Главный выключатель	60
Прерыватель тока при утечке тока на корпус .	60
СБОРКА И НАСТРОЙКИ	
Подключение источника питания	61
Подсоедините водяное охлаждение.	61
Аккумулятор	61
Настройки программного обеспечения	62
ЭКСПЛУАТАЦИЯ	
Защитное оборудование	63
Общие меры безопасности	63
Техника безопасности	64
Основные принципы работы	66
Транспортировка и хранение	66
СИСТЕМА МЕНЮ	
Система меню пульта дистанционного управления	67
Обзор меню.	67
DRIVE CHOICES (ВЫБОР ПРИВОДА)	68
SETTINGS (НАСТРОЙКИ)	68
ЗАПУСК И ОСТАНОВКА	
Перед началом работы	69
Запуск	69
Остановка	70
ТЕХНИЧЕСКОЕ ОБСЛУЖИВАНИЕ	
Общие сведения	71
Ежедневное обслуживание	71
Обслуживание	71
Сообщения об ошибках	72
ТЕХНИЧЕСКИЕ ДАННЫЕ	
PP 480 HF	73
ДЕКЛАРАЦИЯ СООТВЕТСТВИЯ ЕС	74

Уважаемый покупатель!

Спасибо за то, что Вы выбрали продукцию Husqvarna!

Надеемся, что Вы останетесь довольны Вашей машиной, и что она будет Вашим спутником на долгое время. Приобретение какого-либо из наших изделий дает право на профессиональную помощь по его ремонту и обслуживанию. Если машина приобретена не в одном из наших специализированных магазинов, узнайте адрес ближайшей сервисной мастерской.

Надеемся, что это руководство по эксплуатации окажется полезным. Проверьте, чтобы оно всегда было поблизости на рабочем месте. Выполняя требования инструкции (пользование, сервис, обслуживание и т.д.), Вы значительно продлите срок службы машины и поднимите ее вторичную стоимость. Когда Вы будете продавать Вашу машину, не забудьте передать инструкцию новому владельцу.

Более 300 лет инновационных разработок

Компания Husqvarna AB была основана в Швеции в 1689 году, когда король Карл XI постановил создать фабрику по изготовлению мушкетов. Уже в то время был заложен фундамент инженерного мастерства, послуживший основой для разработки некоторых из лучших в мире изделий в таких областях, как охотничье оружие, велосипеды, мотоциклы, бытовые приборы, швейные машины и товары для использования вне помещений.

Husqvarna - мировой лидер в области силовых приборов для использования вне помещений - в лесном хозяйстве, организации парков, для ухода за газонами и садами, а также режущего оборудования и алмазных инструментов для строительства и обработки камней.

Ответственность владельца

Ответственность за наличие у оператора достаточного объема знаний и навыков по технике безопасности при работе с машиной возлагается на владельца машины или работодателя. Руководителям и операторам необходимо прочитать настоящее Руководство оператора и понять его содержание. Они должны ознакомиться с:

- инструкциями по технике безопасности при работе с машиной;
- сферами применения и ограничениями для машины;
- порядком эксплуатации и технического обслуживания машины.

Использование данной машины может регулироваться внутренним законодательством. Перед пуском машины ознакомьтесь с правовыми актами, которые действуют на месте проведения работ.

Право, сохраняющееся за производителем

После публикации данного руководства компания Husqvarna может выпустить дополнительную информацию по безопасной эксплуатации данного изделия. Соблюдение безопасных методов эксплуатации является ответственностью владельца.

Husqvarna AB постоянно работает над разработкой своих изделий и поэтому оставляет за собой право на внесение изменений в форму и внешний вид без предварительных предупреждений.

Для получения информации и консультаций свяжитесь с нами через веб-сайт: www.husqvarna.com

Конструкция и функции

Продукцию компании Husqvarna отличают высокие эксплуатационные характеристики, надежность, применение инновационных технологий, современные технические решения и экологичность. Для безопасной эксплуатации машины оператор должен внимательно прочитать данное руководство. Если вам требуется дополнительная информация, обратитесь к местному дилеру или в компанию Husqvarna.

Ниже описаны некоторые уникальные свойства приобретенного вами изделия.

Силовая станция

- PP 480 HF представляет собой блок питания, разработанный специально для совместной эксплуатации с электрической стенорезной машиной WS 482 HF.
- Он отличается компактной конструкцией и весит всего 23 кг (51 фунт).
- Для достижения максимальной мощности используйте в системе 32 А на 400 В.
- Блок питания соединен со стенорезной машиной только силовым проводом и шлангом охлаждающей жидкости.
- Оснащен выводом для подключения к сети 230 В и разъемом для кабеля CAN.
- Оснащен электрическим водяным клапаном с дистанционным управлением.

Беспроводный пульт дистанционного управления

- Обеспечивает свободу перемещения оператора, а также хороший обзор объема выполненной работы.
- Пульт прост в управлении даже при использовании перчаток. Включение и изменение настроек производятся путем нажатия нескольких кнопок.
- Цветной экран с диагональю 3,5 дюйма.

ЧТО ЕСТЬ ЧТО?

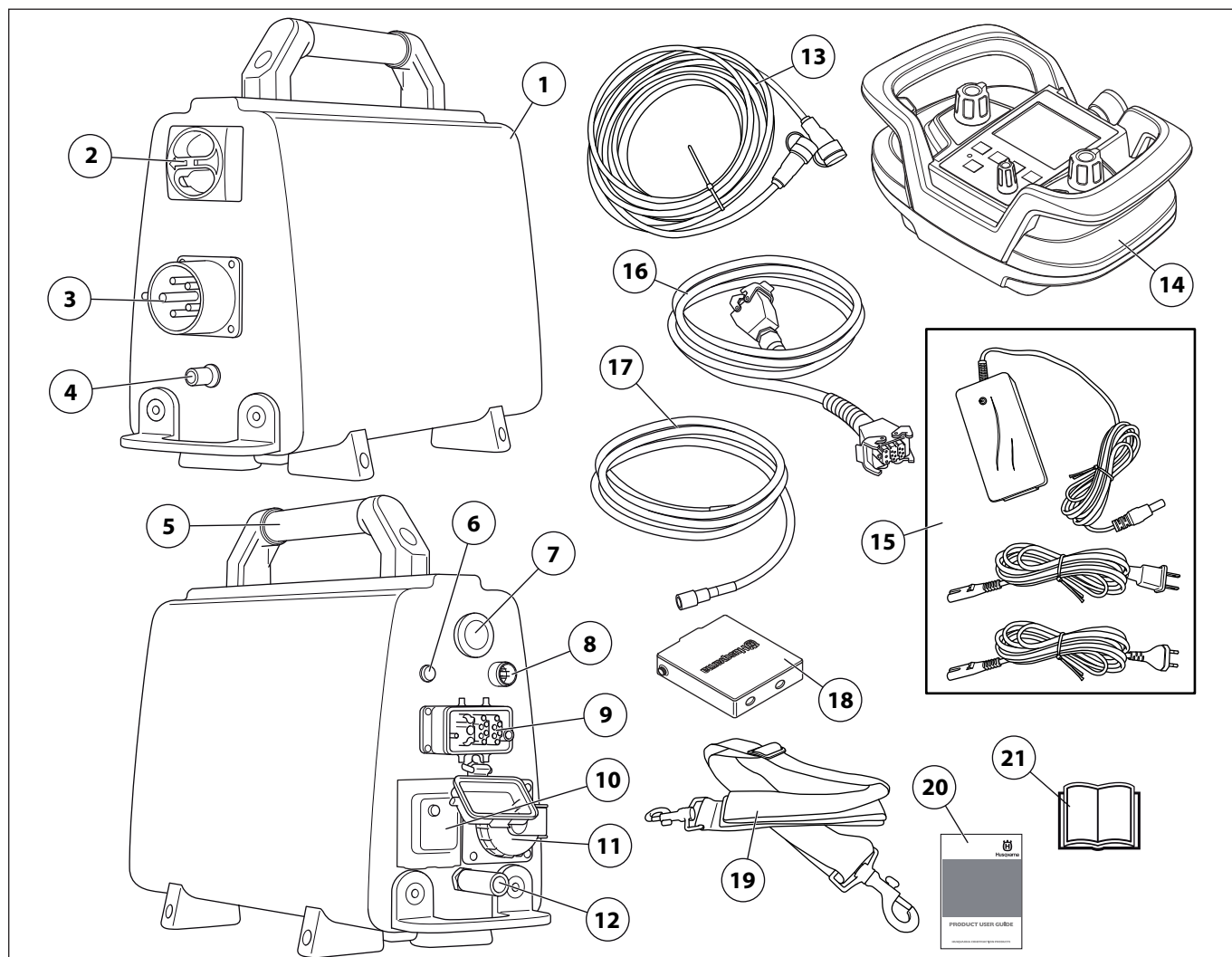

Что есть что в блоке питания?

- | | |
|---|--|
| 1 Силовая станция | 11 Однофазная розетка — только 5-контактные устройства |
| 2 Главный выключатель | 12 Штуцер системы подачи воды, выходящий |
| 3 Электрическая розетка | 13 Кабель CAN |
| 4 Штуцер системы подачи воды, входящий | 14 Пульт дистанционного управления |
| 5 Рукоятки | 15 Зарядное устройство |
| 6 Индикатор мощности | 16 Силовой кабель |
| 7 Аварийный останов | 17 Водяной шланг |
| 8 Порт CAN | 18 Аккумулятор (2 шт.) |
| 9 Соединение кабеля | 19 Регулируемый наплечный ремень |
| 10 Автоматический выключатель короткого замыкания на 'массу' — только 5-контактные устройства | 20 DVD — руководство по эксплуатации |
| | 21 Руководство по эксплуатации |

СРЕДСТВА ЗАЩИТЫ МАШИНЫ

Общие сведения



ПРЕДУПРЕЖДЕНИЕ! Никогда не работайте с машиной с неисправными элементами защитного оборудования. Производите проверку и выполняйте все меры по обслуживанию, описанные в данном разделе. Если в результате этих проверок будут обнаружены неисправности, немедленно вызовите специалиста для ремонта.

В данном разделе рассматриваются различные защитные приспособления машины, их работа, и приведены основные принципы и правила, которые необходимо соблюдать для обеспечения безопасной работы.

Кнопка начало

Дистанционное управление активируется нажатием кнопки.

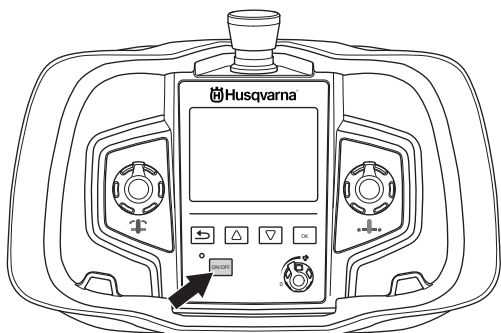

Проверка кнопки запуска

- Включите дистанционное управление, нажав кнопку "Çää/Çöää". Дайте пульту дистанционного управления полностью зарядиться и дождитесь появления главного экрана.
- Выключите пульт дистанционного управления, нажав кнопку "Çää/Çöää".

Кнопка аварийного останова и кнопка останова

Блок питания оборудован кнопкой аварийного останова и кнопкой выключения на пульте дистанционного управления. Они позволяют мгновенно выключать блок питания.

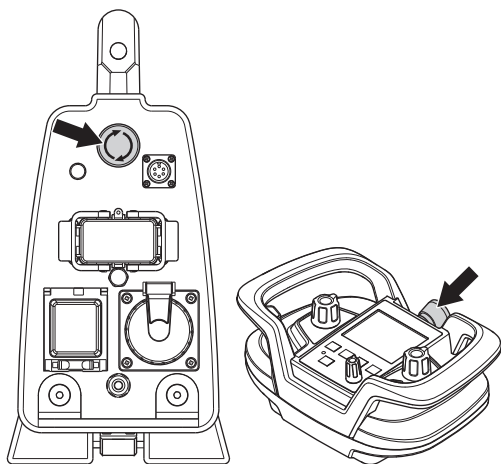

Проверка кнопки аварийного останова и кнопки выключения

- Включите режущий диск.
- Нажмите на кнопку аварийного останова на блоке питания и убедитесь, что вращение режущего диска прекратилось. Таким же образом проверьте кнопку выключения на пульте дистанционного управления.

Главный выключатель

Главный выключатель используется для включения/отключения подачи электропитания на блок питания. При подключении входящего кабеля главный выключатель должен находиться в положении '0'.

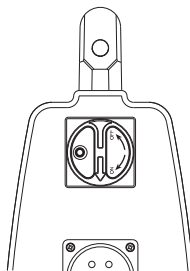

Проверка главного выключателя питания

- Переведите главный выключатель в положение "0".
- Попытайтесь включить устройство. Устройство не должно включаться.

Прерыватель тока при утечке тока на корпус (Только на 5-контактных устройствах)

Однофазная розетка на блоке питания оснащена прерывателем цепи короткого замыкания на 'массу'. Прерыватели тока при утечке тока на корпус используются для защиты в случае короткого замыкания.

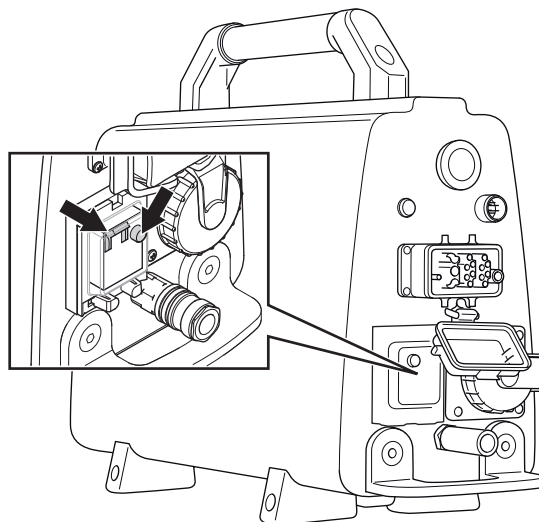

Проверьте прерыватель тока

- Переведите главный выключатель в положение '1'.
- Нажмите желтую кнопку диагностики. Прерыватель цепи короткого замыкания на 'массу' должен сработать, в результате чего автоматический предохранитель должен отключиться.
- Перезапустите прерыватель цепи короткого замыкания на 'массу', подняв вверх автоматический предохранитель.

СБОРКА И НАСТРОЙКИ

Подключение источника питания

Когда устройство будет перемещено в подходящее место, необходимо выполнить подключение.

- Переведите главный выключатель в положение "0".

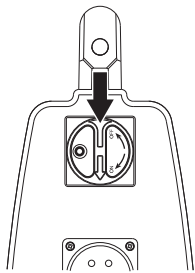

- Подсоедините входящий шнур питания (380-480 В, 32 А, евроразъем). Блоки питания, оснащенные однофазной розеткой (230 В), должны быть также оборудованы нейтральным проводом для обеспечения функционирования розетки. Блок питания работает даже без нейтрального провода.

Для достижения максимальной выходной мощности блок питания должен быть подключен к предохранителю на 32 А. При использовании предохранителей на 16 А или 25 А выходная мощность будет ниже, чтобы не перегружать предохранители. Эти параметры устанавливаются в меню выбора привода.

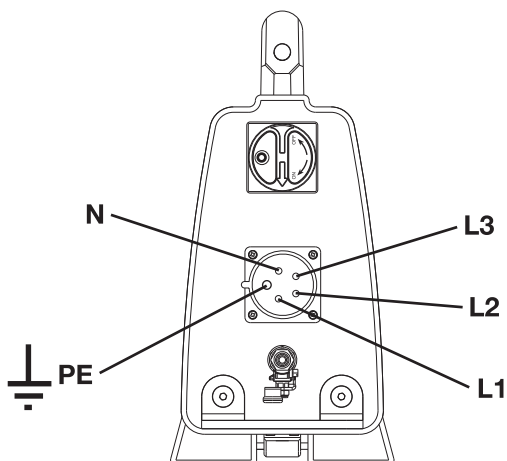

Подсоедините водяное охлаждение.

- Подсоедините водяной шланг к входному штуцеру подачи воды.

Блок питания оснащен электрическим водяным клапаном, который закрывается при активации блока питания. Если питание не поступает на блок питания, клапан остается открытым с целью обеспечения возможности слива охлаждающей жидкости при наличии риска ее замерзания.

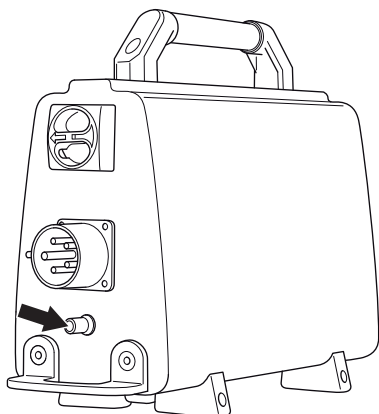

- Подключите входящие в комплект силовой провод и шланг охлаждающей жидкости от блока питания к стенорезной машине.

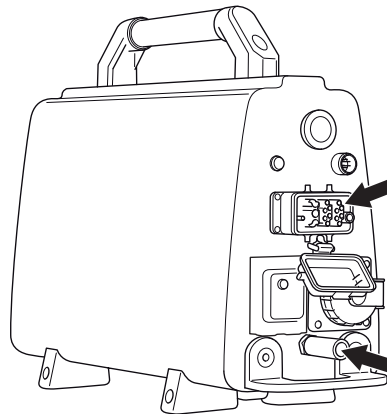

Аккумулятор

Аккумуляторные батареи типа Li-ион. Время работы заряженной батареи составляет 8-10 часов. Очень низкие температуры снижают емкость батареи и время ее работы. На время работы также оказывает влияние интервал, в течение которого активен дисплей.

Запрещается использовать с данным изделием аккумуляторы, отличные от оригинальных. Для получения более подробной информации свяжитесь с дилером.

Использованные аккумуляторы запрещается утилизировать вместе с бытовыми отходами! Их необходимо сдать в ближайший сервисный центр или пункт утилизации.

Установка / снятие аккумулятора

- Установите / извлеките аккумулятор.

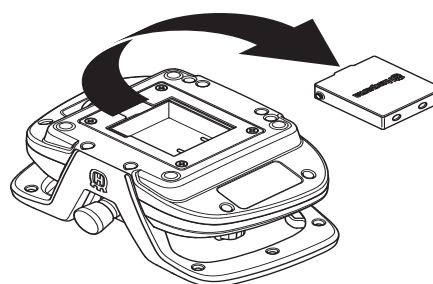

Зарядите аккумулятор.

Перед первым использованием пульта дистанционного управления необходимо зарядить аккумулятор.

Зарядка с помощью зарядного устройства аккумулятора

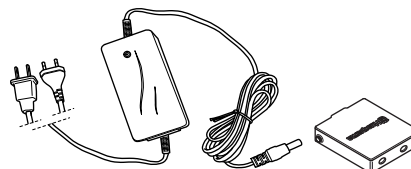

СБОРКА И НАСТРОЙКИ

Время подзарядки полностью разряженной батареи составляет 2 - 3 часа. При начале подзарядки загорается оранжевый диод, а при окончании подзарядки диод становится зеленым. Когда аккумуляторная батарея полностью заряжена, зарядное устройство подает на батарею ток поддержки заряда вплоть до момента, когда батарею вынимают из устройства.

Зарядное устройство должно храниться в сухом помещении без резких перепадов температуры.

Зарядка с помощью кабеля СА

Аккумуляторная батарея заряжается, если кабель CAN, идущий от блока питания, подсоединен к пульту дистанционного управления. На это указывает красный значок аккумулятора на пульте дистанционного управления.

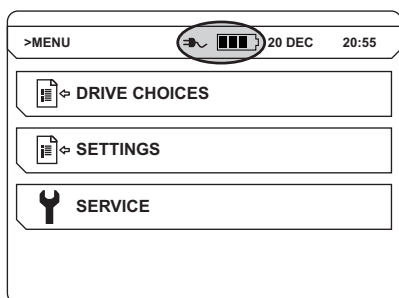

Если аккумуляторная батарея снята в тот момент, когда пульт дистанционного управления соединен с кабелем CAN, на пульте появится зачеркнутый значок аккумулятора, что указывает на его отсутствие.

Настройки программного обеспечения

Установка соединения между пультом дистанционного управления и блоком питания

При первом подключении пульта дистанционного управления его необходимо связать с блоком питания. Благодаря этой мере безопасности управление блоком питания может осуществляться только с помощью одного пульта дистанционного управления. Пульт дистанционного управления нельзя использовать, не выполнив данную процедуру.

- Подсоедините пульт дистанционного управления с помощью входящего в комплект кабеля CAN. Вручную затяните винты кабельного разъема.

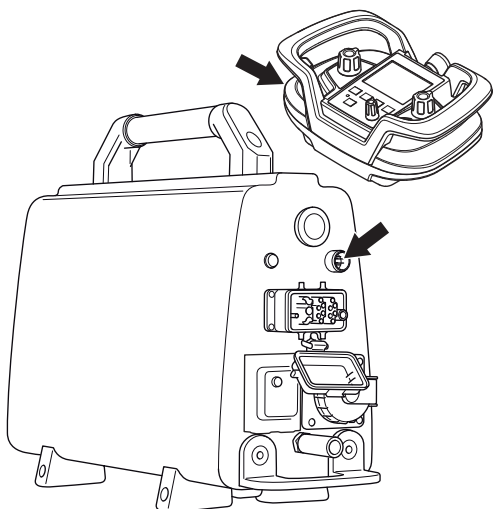

- Дайте пульту дистанционного управления полностью зарядиться и дождитесь появления главного экрана.
- Нажмите кнопку ОК для перехода к меню.

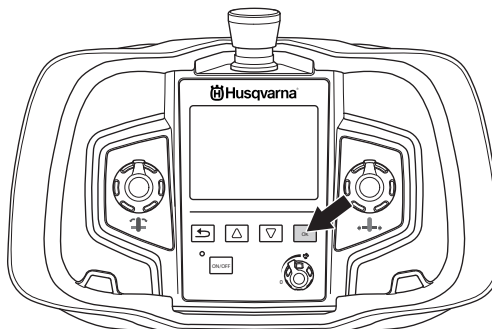

- Перейдите к пункту 'SETTINGS (НАСТРОЙКИ)'. Перемещайтесь по пунктам меню с помощью кнопок со стрелками и подтвердите выбор с помощью кнопки ОК.

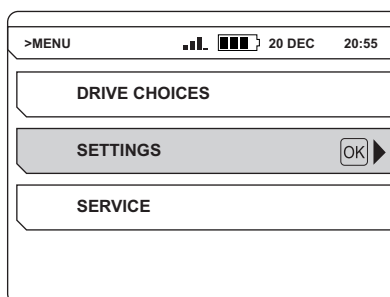

- Перейдите к пункту 'PAIR RADIO (СОЕДИНЕНИЕ ПО РАДИОСВЯЗИ)'. Перемещайтесь по пунктам меню с помощью кнопок со стрелками и подтвердите выбор с помощью кнопки ОК.

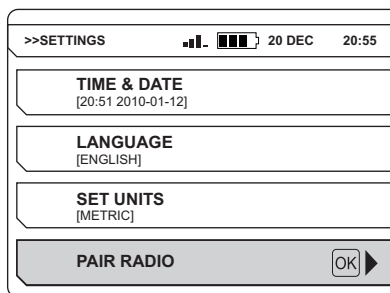

На экране отобразится сообщение о результате соединения. В случае ошибки соединения повторите попытку.

Прочие настройки программного обеспечения

Перед введением блока питания в эксплуатацию необходимо установить ряд дополнительных настроек. Для получения дополнительных сведений см. инструкции в разделе 'Система меню'.

- Установите время и дату. (НАСТРОЙКИ>ВРЕМЯ И ДАТА)
- Выберите желаемый язык меню. (НАСТРОЙКИ>УКАЗАНИЕ ЯЗЫКА)
- Выберите требуемые единицы. (НАСТРОЙКИ>НАСТРОИТЬ ЕДИНИЦЫ ИЗМЕРЕНИЯ)

Защитное оборудование

Общие сведения

Никогда не пользуйтесь машиной в ситуации, при которой вы не сможете позвать на помощь при несчастном случае.

Средства защиты оператора

Во время работы с машиной вы должны использовать специальные одобренные средства защиты. Средства личной защиты не могут полностью исключить риск получения травмы, но при несчастном случае они снижают тяжесть травмы. Обращайтесь за помощью к дилеру при подборе средств защиты.



ПРЕДУПРЕЖДЕНИЕ! При использовании продукта, который режет, точит, бурит, шлифует или придает материалу необходимую форму, могут образовываться пыль и испарения, содержащие опасные химические вещества. Необходимо определить характер материала, подлежащего обработке, и использовать специальную дыхательную маску.



ПРЕДУПРЕЖДЕНИЕ! Продолжительное воздействие шума дает неизлечимое ухудшение слуха. Всегда пользуйтесь, поэтому, специальными наушниками. Всегда следите за предупреждающими сигналами или криком, когда пользуетесь защитными наушниками. Снимайте наушники сразу же после того, как будет остановлен двигатель.



ПРЕДУПРЕЖДЕНИЕ! При работе с изделиями, содержащими подвижные части, всегда существует опасность получения травм с размождением. Для избежания травм пользуйтесь защитными перчатками.

Всегда используйте:

- Защитный шлем
- Защитные наушники
- Защитные очки или маску
- Респиратор
- Прочные перчатки с нескользящим хватом.
- Плотная прилегающая и удобная одежда, не стесняющая свободу движений.
- Сапоги со стальным носком и с нескользящей подошвой.

Соблюдайте правила безопасности в отношении одежды, длинных волос и украшений, которые могут попасть во вращающиеся части установки.

Прочее защитное оборудование



ПРЕДУПРЕЖДЕНИЕ! При работе с машиной могут возникать искры, способные стать причиной пожара. Всегда держите под рукой средства для тушения пожара.

- Противопожарное оборудование
- Всегда имейте при себе аптечку для оказания первой медицинской помощи.

Общие меры безопасности



ПРЕДУПРЕЖДЕНИЕ! Внимательно прочитайте все правила и информацию о мерах предосторожности. Несоблюдение указанных в них требований может привести к поражению электрическим током, возникновению пожара и (или) получению серьезных травм.

В этом разделе рассматриваются основные правила безопасности при работе с машиной. Однако данная информация никогда не может заменить подготовки и практического опыта профессионального пользователя.

- Прежде чем приступить к работе с машиной, внимательно прочитайте инструкцию и убедитесь, что Вам все понятно.
- Прежде чем приступить к работе с гидравлическим агрегатом, внимательно прочитайте руководство, входящее в комплект поставки стенорезной машины.
- Помните о том, что оператор несет ответственность за возможные несчастные случаи или аварии, которые стали причиной травм или порчи имущества других людей.
- Все операторы должны быть обучены работе с машиной. Владелец отвечает за обучение операторов.
- Машину необходимо содержать в чистоте. Знаки и наклейки должны быть хорошо видны.



ПРЕДУПРЕЖДЕНИЕ! При неправильном или небрежном использовании машина может быть опасным инструментом, который может причинить серьезные повреждения или травму со смертельным исходом для пользователя или для других.

Запрещается допускать к управлению или ремонту машины детей или взрослых, не имеющих соответствующей подготовки. Не допускайте к пользованию машиной посторонних лиц, не убедившись в начале в том, что они поняли содержание инструкции.

Никогда не работайте с машиной, если Вы устали, выпили алкоголь, или принимаете лекарства, которые могут оказывать влияние на зрение, реакцию или координацию.



ПРЕДУПРЕЖДЕНИЕ! Внесение неразрешенных изменений и/или использование нерекомендованных приспособлений может привести к серьезной травме или даже к смертельному исходу для пользователя или других лиц.

Никогда не модифицируйте машину настолько, чтобы ее конструкция больше не соответствовала оригинальному исполнению, и не осуществляйте ее эксплуатацию, если Вы подозреваете, что она была модифицирована другим лицом.

Никогда не эксплуатируйте дефектную машину. Проводите регулярные проверки средств защиты, уход и обслуживание в соответствии с данным руководством. Некоторые операции по уходу и обслуживанию должны выполняться только квалифицированными специалистами. См. указания в разделе 'Техническое обслуживание'.

Пользуйтесь только оригинальными запчастями.

Всегда руководствуйтесь здравым смыслом

Невозможно предвидеть все ситуации, которые могут возникнуть перед Вами. Необходимо соблюдать осторожность и руководствоваться здравым смыслом. Если вы в какой-либо ситуации почувствуете себя неуверенно, обратитесь за советом к специалисту. Спросите вашего дилера, спросите совета в специализированной мастерской или у опытного пользователя. Избегайте использования, для которого вы не считаете себя достаточно подготовленными!

Техника безопасности

Безопасность рабочего места

- Рабочее место должно содержаться в чистоте и быть хорошо освещено. В темных или захламленных помещениях более высока вероятность несчастных случаев.
- Всегда проверяйте и отмечайте маршруты прокладки газовых труб. Работа с инструментом вблизи газовых труб представляет большую опасность. При работе в местах с потенциальной возможностью воспламенения убедитесь, что инструмент не искрит. Не теряйте бдительности. Небрежность может привести к серьезным травмам или даже смерти.
- Не пользуйтесь машиной во взрывоопасной зоне.
- Убедитесь, что в зоне резки и в обрабатываемом материале отсутствуют трубы или электрические кабели.
- Удостоверьтесь, что на электрические кабели, находящиеся в пределах рабочей зоны, не подано напряжение.

- Проверьте, чтобы поблизости не было ничего такого, что может повлиять на Вашу работу с машиной.
- Не эксплуатируйте машину в плохих погодных условиях, таких, как густой туман, сильный дождь, порывистый ветер, сильный холод и т.д. Эксплуатация машины при плохой погоде утомительна и может привести к возникновению опасных ситуаций, например, из-за скользких поверхностей.
- Не пользуйтесь машиной в мокрой или во влажной среде, рядом с водой, в дождь или в снег.
- Никогда не начинайте работать со станком пока участок работы не будет освобожден и пока Вы не будете устойчиво стоять.

Техника электробезопасности



ПРЕДУПРЕЖДЕНИЕ! При работе с электрическими устройствами существует риск повреждения электрическим током. Следует избегать неблагоприятных погодных условий и телесного контакта с грозowymi разрядниками и металлическими предметами. Во избежание различного рода повреждений следуйте инструкциям в руководстве по эксплуатации.



ПРЕДУПРЕЖДЕНИЕ! Не мойте машину водой, т.к. она может попасть в двигатель или электрические части и привести к повреждению машины или вызвать короткое замыкание.

- Машину следует подключать к сети через устройство защитного отключения (например, через выключатель, который отключается при токе утечки на землю, равном 30 мА).
- Машина должна подключаться к заземленной розетке.
- Проверяйте, чтобы напряжение в сети совпадало с напряжением, указанным на табличке на машине.
- Проверяйте, чтобы кабель и кабель удлинитель были целы и в хорошем состоянии. Для бурения вне помещения необходимо использовать специальный удлинитель, предназначенный для наружного применения.
- Запрещается эксплуатация машины с поврежденным кабелем или разъемом, их следует отремонтировать в авторизованной сервисной мастерской.
- Не используйте свернутый удлинительный шнур во избежание его перегрева.
- Запрещено перемещать машину и вытаскивать вилку из розетки, потянув за шнур питания.
- Шнуры и удлинители не должны быть в контакте с водой, маслом или с острыми краями. Будьте внимательны, чтобы шнур не был раздавлен дверью, калиткой или чем-либо другим. Этот предмет может быть токопроводящим.

Личная безопасность

- Никогда не работайте с машиной, если Вы устали, выпили алкоголь, или принимаете лекарства, которые могут оказывать влияние на зрение, реакцию или координацию.
- Примите меры по предотвращению случайного включения. Убедитесь, что выключатель питания находится в положении ВЫКЛ.
- Не оставляйте машину с работающим двигателем без присмотра.
- При длительных перерывах в работе вынимайте штепсель канала машины из источника питания.
- Не работайте в одиночку, рядом с вами должен находиться другой оператор. Вам может потребоваться помощь не только в сборке машины, но и при возникновении несчастного случая.
- Присутствие посторонних может стать причиной снижения внимания, которая необходима для управления машиной. Поэтому будьте предельно внимательны и сосредотачивайтесь на выполнении работы.
- Всегда работайте таким образом, чтобы иметь свободный доступ к кнопке аварийной остановки.

Применение и уход

- Машина предназначена для промышленного бурения квалифицированными операторами.
- Проверка и/или обслуживание должны выполняться при выключенном двигателе, штепсель при этом должен быть вынут из разъема.
- Не следует перегружать машину. Перегрузка может привести к поломке устройства.
- Всегда отключайте машину, прежде чем перемещать ее.
- Соблюдайте осторожность при подъеме. Помните, что вы обращаетесь с тяжелыми предметами, что связано с риском получения травм из-за защемления, а также других травм.
- Запрещается подвергать машину температурам выше 45 °C или воздействию прямых солнечных лучей.
- Следите, чтобы все соединения, разъемы и кабели были целыми и очищенными от грязи.
- Всегда, прежде чем вытащить шнур питания из розетки, выключите силовую станцию и дождитесь полной остановки двигателя. В случае возникновения аварийной ситуации, нажмите красную кнопку аварийного останова на блоке питания или кнопку останова на пульте дистанционного управления.
- Следите за тем, чтобы все детали были в рабочем состоянии, а крепления правильно соединены.

СИСТЕМА МЕНЮ

Основные принципы работы

С помощью рычагов на пульте дистанционного управления можно использовать следующие функции:

- Продольная подача

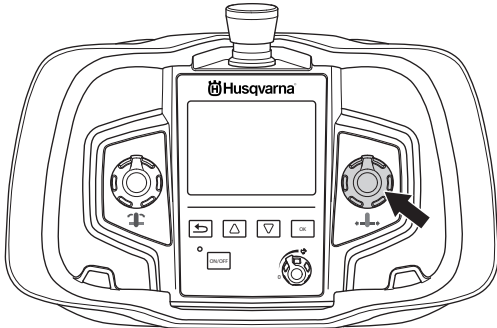

- Подача с помощью рычага

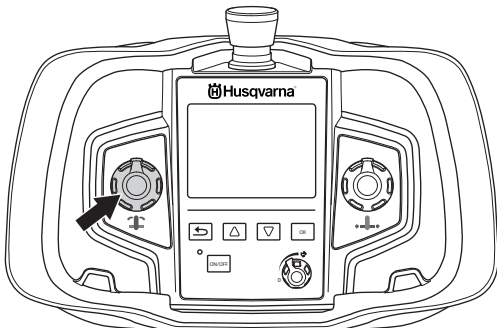

- Вращение режущего диска/провода Запустите вращение диска/провода, удерживая кнопку 'back' (назад) и поворачивая регулятор вращения по часовой стрелке. Скорость вращения контролируется с помощью потенциометра.

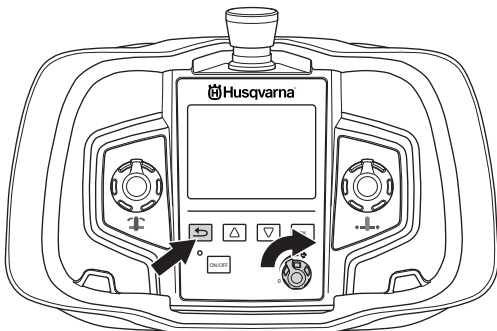

- Для получения дополнительных сведений о методах пиления внимательно изучите руководство, входящее в комплект поставки стенорезной машины.

Транспортировка и хранение

- Всегда выключайте силовой блок и отсоединяйте электрический кабель от источника питания перед перемещением оборудования.
- Оборудование следует хранить в контейнерах из комплекта поставки.
- Надежно закрепляйте оборудование во время транспортировки во избежание повреждения и несчастных случаев.
- Храните оборудование в закрываемом на замок помещении, не доступном для детей и посторонних.
- Храните инструмент в сухом теплом помещении.
- Запрещается подвергать машину температурам выше 45 °C или воздействию прямых солнечных лучей.

Используйте клавиши со стрелками (2) для прокрутки меню и кнопку "ОК" (1) для подтверждения выбора. Используйте кнопку "Назад" (3), для возврата в меню.

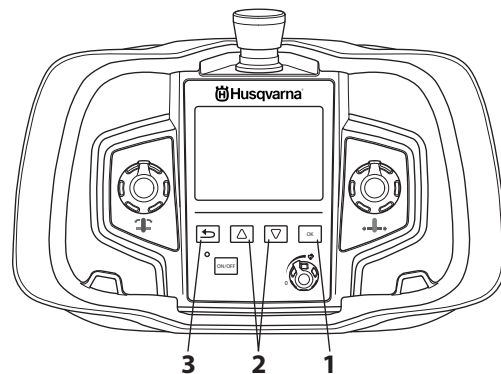

СИСТЕМА МЕНЮ

Система меню пульта дистанционного управления

Система меню пульта дистанционного управления открывается при нажатии на кнопку ОК.

В систему меню входят следующие подменю:

- DRIVE CHOICES (ВЫБОР ПРИВОДА)
- SETTINGS (НАСТРОЙКИ)
- ОБСЛУЖИВАНИЕ

Сервисное меню защищено паролем. Только специалисты по обслуживанию имеют доступ к сервисным настройкам в этом меню.

Обзор меню.

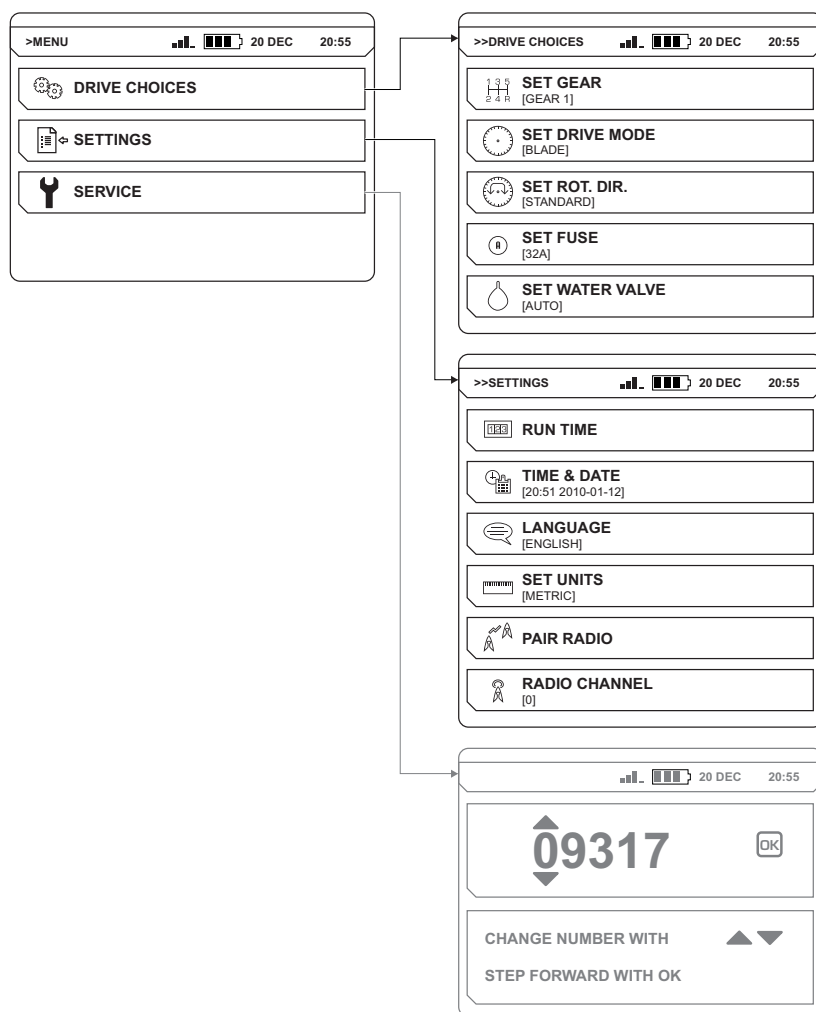

СИСТЕМА МЕНЮ

DRIVE CHOICES (ВЫБОР ПРИВОДА)

НАСТРОЙКА ПЕРЕДАЧИ (WS 482 HF)

WS 482 HF оснащается двумя механическими приводами. Укажите выбранный привод. Выберите один из один из следующих вариантов:

- 1. (600-900 rpm)
- 2. (800-1200 rpm)

НАСТРОЙКА РЕЖИМА РАБОТЫ

Установите необходимый режим работы в зависимости от использования блока питания для пиления стен или резки проводом. Выберите один из один из следующих вариантов:

- НОЖ (пиление стен)
- ПРОВОД (резка проводом)

ПОМНИТЕ! Производительность не может быть гарантирована, если выбранный режим работы не соответствует выполняемой функции.

НАСТРОЙКА НАПР. ВРАЩ.

Направление вращения можно изменять только при неподвижном режущем диске/проводе.

Выберите необходимое направление вращения. Выберите один из один из следующих вариантов:

- STANDARD (СТАНДАРТНОЕ)
- REVERSE (ОБРАТНОЕ)

SET FUSE (НАСТРОЙКА ПРЕДОХРАНИТЕЛЯ)

Определите, к какому предохранителю подключен блок питания. Выберите один из один из следующих вариантов:

- 16A
- 25A
- 32A

Для достижения максимальной выходной мощности блок питания должен быть подключен к предохранителю на 32 А. При использовании предохранителей на 16 А или 25 А выходная мощность будет ниже, чтобы не перегружать предохранителя.

НАСТРОЙКА ВОДЯНОГО КЛАПАНА

Используется для управления водяным клапаном в блоке питания.

- 'ON' - Водяной клапан постоянно открыт.
- 'AUTO' - Водяной клапан открывается, когда изменяется нулевая установка регулятора вращения. В противном случае водяной клапан закрывается.

Расход воды регулируется с помощью шарового клапана на соединителе системы подачи воды на блоке питания.

SETTINGS (НАСТРОЙКИ)

RUN TIME (ВРЕМЯ РАБОТЫ)

СЕКUNДОМЕР

При включении запускается секундомер для подсчета времени вращения ножа/провода и времени работы не менее одного клапана подачи.

СБРОС СЕКUNДОМЕРА

Используется для обнуления секундомера.

ВРЕМЯ И ДАТА

ЗАДАТЬ ВРЕМЯ

Введите текущее время.

ЗАДАТЬ ДАТУ

Введите текущую дату.

ФОРМАТ ВРЕМЕНИ

Выберите желаемый формат времени. Выберите один из один из следующих вариантов:

- 12 h
- 24 h

ФОРМАТ ДАТЫ

Выберите желаемый формат даты. Выберите один из один из следующих вариантов:

- YYYY-MM-DD
- YYYY/DD/MM
- DD/MM/YYYY

SET LANGUAGE

Выберите желаемый язык меню.

НАСТРОЙКА ЕДИНИЦ ИЗМЕРЕНИЯ

Выберите требуемые единицы. Выберите один из один из следующих вариантов:

- AMERICAN (АМЕРИКАНСКИЕ ЕДИНИЦЫ)
- METRIC (МЕТРИЧЕСКИЕ ЕДИНИЦЫ)

СОЕДИНЕНИЕ ПО РАДИОСВЯЗИ

Установка соединения между пультом дистанционного управления и машиной.

RADIO CHANNEL (РАДИОКАНАЛ)

Пульт дистанционного управления необходимо подсоединить к машине с помощью кабеля CAN.

Выберите необходимый радиоканал. Выберите один из один из следующих вариантов:

- 0 (2.410 GHz)
- 1 (2.415 GHz)
- ...
- 11 (2.465 GHz)

ЗАПУСК И ОСТАНОВКА

Перед началом работы



ПРЕДУПРЕЖДЕНИЕ! Прежде чем приступить к работе с машиной, внимательно прочитайте инструкцию и убедитесь, что Вам все понятно.

Пользуйтесь средствами индивидуальной защиты. См. раздел 'Средства защиты пользователя'.

Следите за тем, чтобы в зоне работы не было посторонних, в ином случае возникает риск серьезных травм.

Проверьте, чтобы машина была правильно смонтирована и, чтобы на ней не было повреждений. См. инструкции в разделе "Сборка и настройка".

- Выполняйте ежедневное обслуживание. См. указания в разделе "Техническое обслуживание".

Перед запуском стенорезной машины убедитесь, что:

- Входящий электрический кабель подсоединен к предохранителю с номинальной силой тока не менее 16 А.
- Все элементы на дистанционном пульте управления переведены в нейтральное положение. В противном случае при нажатии кнопки запуска на дисплее появится напоминающее сообщение.

Запуск

- Убедитесь, что кнопка аварийного останова на блоке питания и кнопка выключения на пульте дистанционного управления не нажаты, поворачивая их по часовой стрелке.

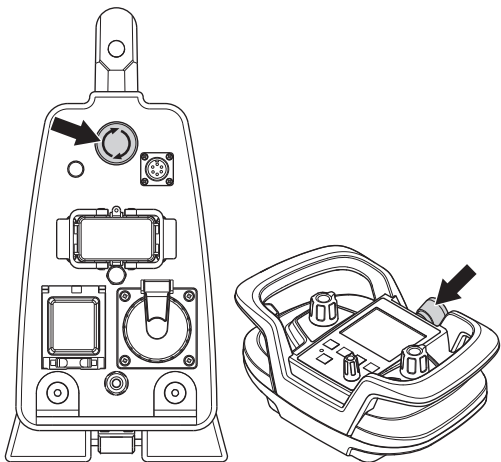

- Переведите главный выключатель в положение '1'.

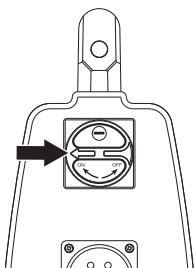

- Блок питания включен, что подтверждается включением светового индикатора. Если водяной клапан установлен в положение 'АУТО', он перекрывает. Данный клапан снова откроется в момент начала вращения режущего диска.

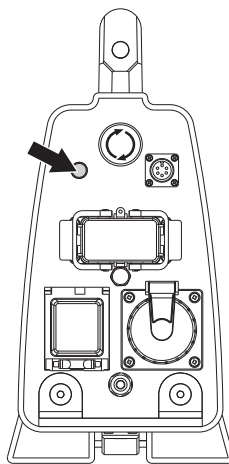

- Включите дистанционное управление, нажав кнопку "Çää/Çöää".

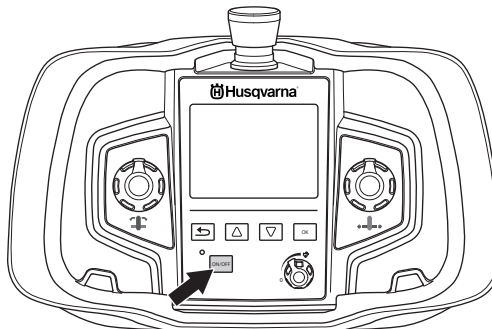

- WS 482 HF оснащается двумя механическими приводами. Укажите выбранный привод. (РЕЖИМЫ РАБОТЫ>ВЫБРАТЬ ПРИВОД) Дополнительные сведения относительно рекомендованных значений частоты вращения для различных ножей см. в пункте 'Рекомендованная частота вращения ножа' в разделе 'Технические данные'.

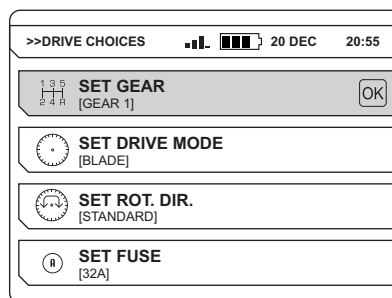

Обратите внимание! Работа с частотой вращения, превышающей рекомендованную, может привести к травме или повреждению оборудования.

ЗАПУСК И ОСТАНОВКА

- Установите необходимый режим работы в зависимости от использования блока питания для пилинга стен или резки проводом. (РЕЖИМЫ РАБОТЫ>УСТАНОВИТЬ РЕЖИМ РАБОТЫ)

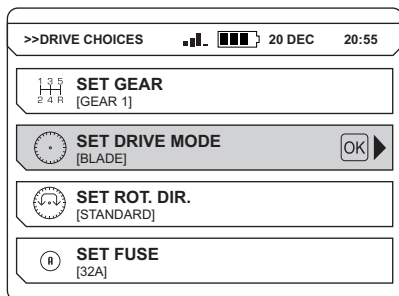

- Выберите необходимое направление вращения. Направление вращения можно изменять только при неподвижном режущем диске/проводе. (DRIVE CHOICES>SET ROT. DIR.)

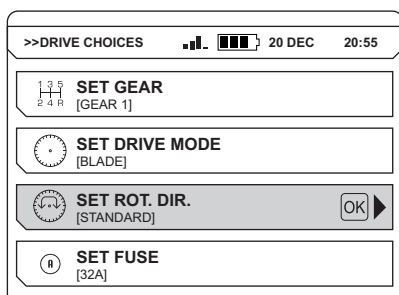

- Определите, к какому предохранителю подключен блок питания. (РЕЖИМЫ РАБОТЫ>ВЫБРАТЬ ПРЕДОХРАНИТЕЛЬ)

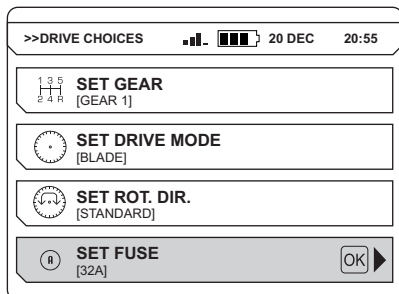

- Запустите вращение диска/провода, удерживая кнопку 'back' (назад) и поворачивая регулятор вращения по часовой стрелке.

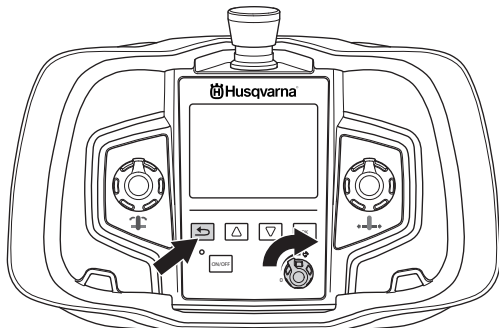

Если водяной клапан установлен в положение 'AUTO', вращение режущего диска начнется с трехсекундной задержкой. Задержка необходима для охлаждения блока питания, который может нагреться в ходе работы при отсутствии циркулирующей охлаждающей жидкости.

Расход воды регулируется с помощью шарового клапана на соединителе системы подачи воды на блоке питания.

Остановка

- Для выключения вращения диска поверните рычаг управления вращением диска против часовой стрелки в нулевое положение.

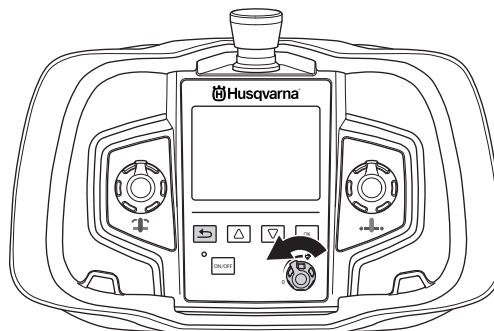

- Подача охлаждающей жидкости автоматически прекращается после трехсекундной задержки. Применимо только тогда, когда водяной клапан установлен в положение 'AUTO'.

- Выключите пульт дистанционного управления, нажав кнопку "Çää/Çöää".

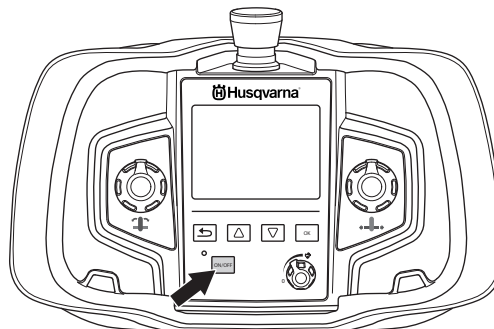

- Переведите главный выключатель на блоке питания в положение '0'.

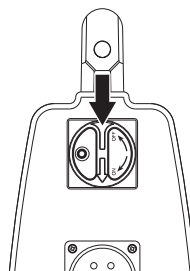

Общие сведения



ПРЕДУПРЕЖДЕНИЕ! Пользователь может выполнять только такие работы по обслуживанию и сервису, которые описаны в данном руководстве. Обслуживание большего охвата должно выполняться авторизованной сервисной мастерской.

Срок службы машины может быть укорочен и риск аварии увеличен, если обслуживание машины не выполняется правильным образом и если сервис и/или ремонт не были выполнены профессионально. Если вам требуется дополнительная информация, обратитесь в ближайшую мастерскую по обслуживанию.

Ежедневное обслуживание

- Регулярно проверяйте функции безопасности машины и исправность соответствующего оборудования. См. указания в разделе "Защитное оборудование машины".
- Проверьте, чтобы кабель и кабель удлинитель были целы и в хорошем состоянии.
- Всегда очищайте все оборудование в конце рабочего дня. Используйте крепкую щетку или большую малярную кисть.
- Очистите все соединители и штифты. Очистите машину тряпкой или щеткой.

ЗАМЕЧАНИЕ! Не используйте моечный агрегат высокого давления для чистки машины. Струя воды или воздуха под высоким давлением может повредить сальники, а вода или грязь проникнуть в машину, что может привести к серьезной неисправности.

Обслуживание



ПРЕДУПРЕЖДЕНИЕ! Любые виды ремонта могут производиться только авторизованным мастером. Это необходимо для обеспечения безопасности операторов.

По истечении 100 часов работы отображается сообщение 'Time for servicing' (Необходимо техобслуживание). Полный комплект оборудования необходимо передать уполномоченному дилеру Husqvarna для проведения техобслуживания. Сообщение появляется через каждые 100 часов после проведения сервисного обслуживания.

ТЕХНИЧЕСКОЕ ОБСЛУЖИВАНИЕ

Сообщения об ошибках

При обнаружении любой неисправности на дисплее появляется сообщение об ошибке. Следуйте инструкциям или свяжитесь с авторизованным дилером.

Код неисправности	Сообщение об ошибке	Действия	Этапы
F01	ПЕРЕГРЕВ ДВИГАТЕЛЯ	Отсутствие/недостаточное количество охлаждающей жидкости двигателя стенорезной машины.	Убедитесь, что на двигатель стенорезной машины с минимальной скоростью 3,5 л/мин поступает охлаждающая жидкость, максимальная температура которой составляет 25°C.
F02	ПЕРЕГРЕВ БЛОКА ПИТАНИЯ	Отсутствие/недостаточное количество охлаждающей жидкости блока питания.	Убедитесь, что на блок питания с минимальной скоростью 3,5 л/мин поступает охлаждающая жидкость, максимальная температура которой составляет 25°C. Если сообщение появляется после начала вращения режущего диска, перейдите в рабочее меню и выберите опцию 'ON' в разделе 'Охлаждающая жидкость'. Перед возобновлением вращения режущего диска позвольте жидкости пройти по контуру блока питания в течение одной минуты.
F03	НИЗКОЕ НАПРЯЖЕНИЕ	Недостаточная подача напряжения на блок питания.	Проверьте значение напряжения в ходе эксплуатации. Убедитесь в наличии всех трех фаз. Убедитесь, что площадь поперечного сечения входящих проводов является достаточной.
F04	ВЫСОКОЕ НАПРЯЖЕНИЕ	Подача высокого напряжения на блок питания.	Проверьте значение напряжения в ходе эксплуатации. Данное сообщение появляется, в основном, при использовании генератора в качестве источника питания.
F05	ПЕРЕГРУЗКА ПО ТОКУ	Перегрузка по току двигателя стенорезной машины	Проверьте правильность подключения силового провода и отсутствие на нем повреждений. Данное сообщение может появляться в случае ненадежного соединения.
F06	НЕДОСТАТОЧНАЯ ДЛИНА ДИАПАЗОНА ДАТЧИКА ХОЛЛА	Неисправность карты с чувствительным датчиком ХОЛЛА для продольной подачи	Передайте оборудование в авторизованную ремонтную мастерскую.
F07	ОТСТУТВИЕ РЫЧАГА ДАТЧИКА ХОЛЛА	Неисправность карты с чувствительным датчиком ХОЛЛА для подачи заглубления	Передайте оборудование в авторизованную ремонтную мастерскую.
F08	ПЕРЕГРУЗКА ХОДОВОГО ГИДРОМОТОРА	Ходовой гидромотор перегружен.	Переведите рычаг в положение "0", чтобы выполнить сброс. Если сообщение о неисправности появляется вновь, это может быть связано с тем, что алмазный резец недостаточно острый, или каретка резчика отрегулирована неправильно. Кроме того, нанесите смазку на шестерни подающего устройства и очистите направляющие. Если перечисленные выше действия не помогают устранить неисправность, передайте оборудование в авторизованную ремонтную мастерскую компании Husqvarna.
F09	ПЕРЕГРУЗКА ГИДРОМОТОРА ЗАГЛУБЛЕНИЯ	Гидромотор заглубления перегружен.	Переведите рычаг в положение "0", чтобы выполнить сброс. Если сообщение о неисправности появляется вновь, это может быть связано с тем, что алмазный резец недостаточно острый, или каретка резчика отрегулирована неправильно. Кроме того, нанесите смазку на шестерни подающего устройства и очистите направляющие. Если перечисленные выше действия не помогают устранить неисправность, передайте оборудование в авторизованную ремонтную мастерскую компании Husqvarna.
F10	ЗАСТРЕВАНИЕ РЕЖУЩЕГО ДИСКА	Режущий диск не вращается.	Извлеките режущий диск из разреза и начните вращение.
F11	КОРОТКОЕ ЗАМЫКАНИЕ НА 'МАССУ' ИЛИ ОТСУТВИЕ ГОЛОВКИ СТЕНОРЕЗНОЙ МАШИНЫ	Неверное заземление блока питания/стенорезной машины, или отсутствие подключенной к блоку питания стенорезной машины.	Проверьте входящее электрическое соединение на блок питания, а также убедитесь, что стенорезная машина подключена к блоку питания. Если перечисленные выше действия не помогают устранить неисправность, передайте оборудование в авторизованную ремонтную мастерскую компании Husqvarna.
F12	НЕСОВМЕСТИМАЯ СТЕНОРЕЗНАЯ МАШИНА	К блоку питания подключена стенорезная машина ненадлежащего типа.	Подключите к блоку питания стенорезную машину надлежащего типа.
F13	ОТСУТВИЕ КОНТАКТА - ПРОВЕРКА КАБЕЛЯ CAN	Отсутствует контакт между блоком питания и пультом дистанционного управления	Замените кабель CAN.
F14	ОТСУТВИЕ РАДИОСВЯЗИ	Отсутствует радиосвязь между пультом дистанционного управления и блоком питания.	Убедитесь, что блок питания включен, и горит зеленый световой индикатор. Если перечисленные выше действия не помогают устранить неисправность, передайте оборудование в ремонтную мастерскую компании Husqvarna. Допускается использование устройства с кабелем CAN, установленным между блоком питания и пультом дистанционного управления.
F15	NO DSP RESPONSE	Внутренняя ошибка блока питания.	Передайте оборудование в авторизованную ремонтную мастерскую.

ТЕХНИЧЕСКИЕ ДАННЫЕ

PP 480 HF

	PP 480 HF (380-480V, 4-pin)	PP 480 HF (380-480V, 5-pin)
Макс. выходная мощность, кВт	20	20
Номинальная сила тока, А.	16/25/32	16/25/32
Входное напряжение, В	380-480 V, 50-60 Hz	380-480 V, 50-60 Hz
Выходное напряжение, В	340 V, 0-500 Hz	340 V, 0-500 Hz
Втор. выходное напряжение, В	24 V, 0-1500 Hz	24 V, 0-1500 Hz
Источник питания	3P+PE	3P+N+PE
Однофазный выход 1x230 В	–	Вилка европейского стандарта
Рекомендуемая зона прокладки кабеля	32 А	32 А
Длина, м	Площадь провода, мм ²	Площадь провода, мм ²
0-30	6	6
30-60	10	10
60-100	16	16
Генератор - мин, кВт		
400V, 16A	12	12
400V, 25A	20	20
400V, 32A	25	25
Вес, кг	23	23
Пульт дистанционного управления, с аккумуляторной батареей, без подвесного ремня	1,1	1,1
Макс. температура охлаждающей жидкости при 3,5 л/мин, ЬС	25	25
Максимальное давление охлаждающей жидкости, бар	7	7
Система управления		
Тип управления	Пульт дистанционного управления	Пульт дистанционного управления
Передача сигнала	Беспроводная/кабель	Беспроводная/кабель
Габариты	LxHxW, mm	LxHxW, mm
Силовая станция	680x422x205	680x422x205
Пульт дистанционного управления	285x191x124	285x191x124

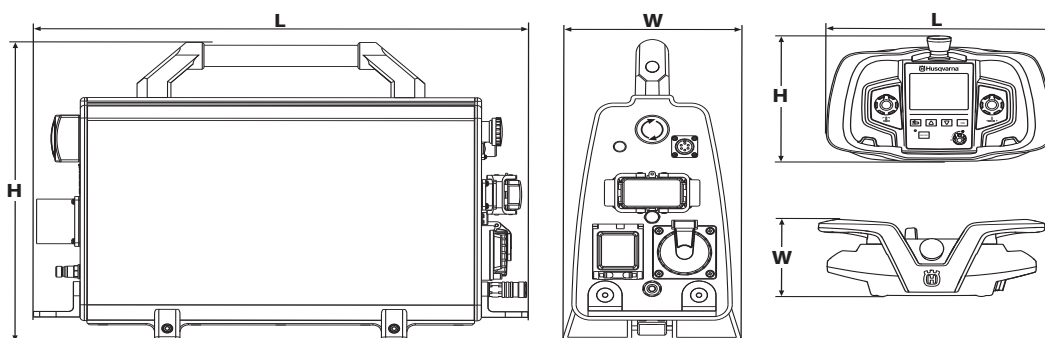

ТЕХНИЧЕСКИЕ ДАННЫЕ

ДЕКЛАРАЦИЯ СООТВЕТСТВИЯ ЕС

(Только для Европы)

Husqvarna AB, S-561 82 Huskvarna, Sweden, тел.: +46-36-146500, с полной ответственностью заявляет, что блок питания Husqvarna PP 480 HF с серийными номерами 2010 года и далее (год производства четко указан на паспортной табличке рядом с серийным номером) соответствует требованиям ДИРЕКТИВ СОВЕТА:

- от 17 мая 2006 года, 'о машинах и механизмах' 2006/42/ЕС.
- от 15 декабря 2004 года, 'об электромагнитной совместимости' 2004/108/ЕС.
- от 12 декабря 2006 г., «О электрическом оборудовании» 2006/95/ЕС.
- от 9 марта 1999 года о "Радиооборудовании и оборудовании для терминалов телекоммуникационной связи" 1999/5/EG.
- от 8 июня 2011 г. «об ограничении использования некоторых опасных веществ» 2011/65/EU.

Были использованы следующие стандарты:

EN ISO 12100:2010, EN 55014-1:2006, EN 55014-2/A1:2001, EN 61000-3-11:2000, EN 60204-1:2006, EN 50371:2002, EN 301489-17:2009, EN 301489-1:2002

г. Гетеборг, 12 апреля 2015 г.



Helena Grubb

Вице-президент, Строительная техника Husqvarna AB

(уполномоченный представитель Husqvarna AB, ответственный за техническую документацию.)

EE - Originaaljuhend, LV - Instrukcijas oriģinālvalodā
LT - Originalios instrukcijos, RU - Оригинальные инструкции



1157651-40

2015-06-30