

Brugsanvisning **K3600 MKII**

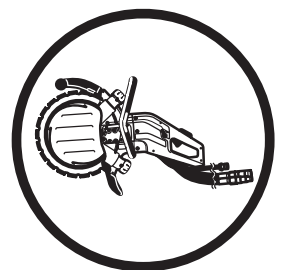

Læs brugsanvisningen omhyggeligt igennem og forstå indholdet, inden du bruger maskinen.

Danish

SYMBOLFORKLARING

Symbolforklaring

ADVARSEL! Maskinen kan ved forkert eller skødesløs brug være et farligt redskab, som kan medføre alvorlige skader eller dødsfald for brugeren eller andre.



Læs brugsanvisningen omhyggeligt igennem og forstå indholdet, inden du bruger maskinen.



Brug altid:

- Godkendt beskyttelseshjelm
- Godkendt høreværn
- Beskyttelsesbriller eller ansigtsværn
- Åndedrætsværn



Dette produkt er i overensstemmelse med gældende CE-direktiv.



Andre symboler/etiketter på maskinen gælder specifikke krav for certificering på visse markeder.

Adskil altid maskinen fra hydraulikslangerne, før du kontrollerer og/eller vedligeholder maskinen.

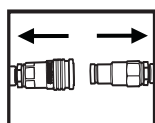

Brug altid godkendte beskyttelseshandsker.

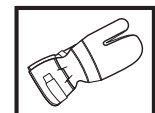

Regelmæssig rengøring kræves.

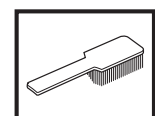

Visuel kontrol.



Beskyttelsesbriller eller ansigtsværn skal bruges.



INDHOLD

Indhold

SYMBOLFORKLARING

Symbolforklaring	2
------------------------	---

INDHOLD

Indhold	3
---------------	---

HVAD ER HVAD?

Hvad er hvad på kapmaskinen?	4
------------------------------------	---

SIKKERHEDSINSTRUKTIONER

Forberedelser før brug af en ny kapmaskine	5
--	---

Personligt beskyttelsesudstyr	5
-------------------------------------	---

Maskinens sikkerhedsudstyr	5
----------------------------------	---

Kontrol, vedligeholdelse og service af maskinens sikkerhedsudstyr	6
--	---

Generelle sikkerhedsinstruktioner	7
---	---

Generelle arbejdsinstruktioner	7
--------------------------------------	---

INDSTILLINGER OG JUSTERINGER

Drev	11
------------	----

Montering af skive	11
--------------------------	----

Hydraulikslanger	13
------------------------	----

Vandslange	13
------------------	----

Vandtilførsel	13
---------------------	----

Vanddosering	13
--------------------	----

START OG STOP

Start og stop	14
---------------------	----

VEDLIGEHOLDELSE

Vedligeholdelse	15
-----------------------	----

Afmontering af hele styrerullen	15
---------------------------------------	----

Montering af komplet styrerulle	15
---------------------------------------	----

Drivhjul	15
----------------	----

Udskiftning af støtteruller/styreruller	16
---	----

Genbrug af skiven	16
-------------------------	----

Koblinger	17
-----------------	----

Hydraulikslanger	17
------------------------	----

Vedligeholdelseskema	18
----------------------------	----

Klinger i overensstemmelse med EN13236	18
--	----

FEJLFINDING

Mekanik	19
---------------	----

TEKNISKE DATA

Forlængelse af hydraulikslanger	20
---------------------------------------	----

EF-overensstemmelseserklæring	21
-------------------------------------	----

HVAD ER HVAD?

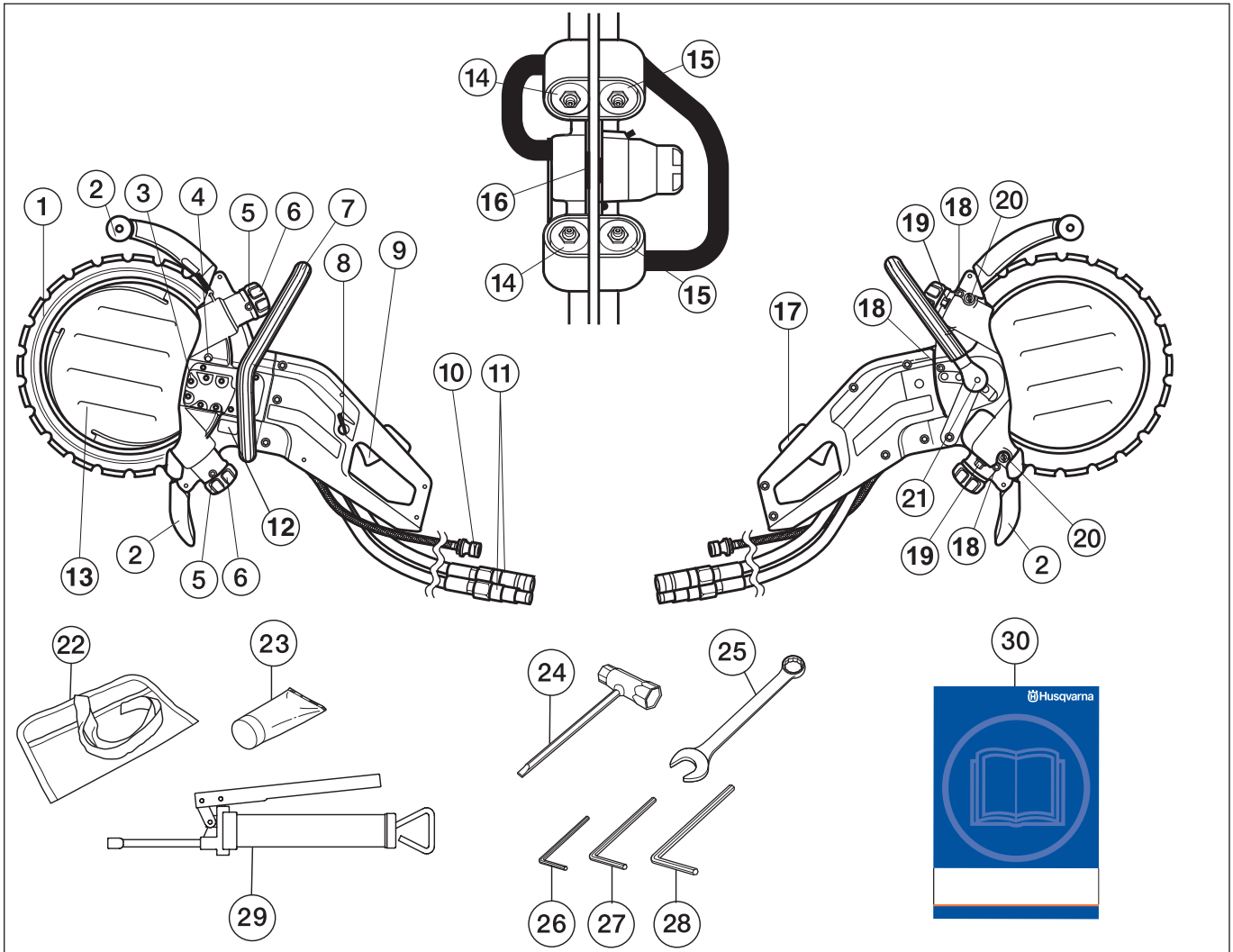

Hvad er hvad på kapmaskinen?

- | | |
|-------------------------------------|---|
| 1 Diamantskive | 16 Drivhjul |
| 2 Skivebeskyttelse/stænkbeskyttelse | 17 Kontaktspærre og TIL/FRA-ventil til vand |
| 3 Hydraulikmotor | 18 Dækselskruer |
| 4 Spærreknop til drivhjul | 19 Låsemøtrikker til støtterullerne |
| 5 Smørenipler | 20 Justeringsskruer |
| 6 Håndhjul til styreruller | 21 Spærreknop til det forreste håndtag |
| 7 Forreste håndtag (justerbart) | 22 Værktøjskuffert |
| 8 Vandjusteringsknop | 23 Lejefedt |
| 9 Kontakt | 24 Kombinøgle |
| 10 Vandtilslutning | 25 19 mm ringgaffelnøgle |
| 11 Koblinger til hydraulikslanger | 26 4 mm unbrakonøgle |
| 12 Typeskilt | 27 5 mm unbrakonøgle |
| 13 Vandskive | 28 6 mm unbrakonøgle |
| 14 Støtteruller | 29 Fedtsprøjte |
| 15 Styreruller | 30 Brugsanvisning |

SIKKERHEDSINSTRUKTIONER

Forberedelser før brug af en ny kapmaskine

- Dette er en hydraulisk drevet kapmaskine, der er beregnet til frihåndsskæring. Maskinen skal sluttes til et hydraulikaggregat med en oliestrøm på 35-42 liter/min. og et maksimalt tryk på 150 bar.
- Læs brugsanvisningen omhyggeligt igennem.
- Kontrollér kapskivens montering, se kapitlet "Montering".

Lad din Husqvarna-forhandler kontrollere kapmaskinen og foretage de nødvendige indstillinger og reparationer.



ADVARSEL! Maskinens oprindelige udformning må under ingen omstændigheder ændres uden producentens samtykke. Brug altid originaltilbehør. Ikke-autoriserede ændringer og/eller ikke-godkendt tilbehør kan medføre alvorlige skader eller døden for brugeren eller andre.



ADVARSEL! Anvendelse af produkter som skærer, sliber, borer, finsliber eller former materialer kan danne støv og dampe, som kan indeholde skadelige kemikalier. Kontroller materialernes beskaffenhed og bær egnet ansigtsmaske eller åndedrætsværn.



ADVARSEL! En kapmaskine kan, hvis den bruges forkert eller skødesløst, være et farligt redskab, som kan medføre alvorlige – endog livsfarlige – personskader. Det er meget vigtigt, at du læser og forstår indholdet i denne brugsanvisning.

Husqvarna Construction Products arbejder hele tiden på at forbedre produkternes konstruktion. Husqvarna forbeholder sig derfor ret til at ændre i konstruktionen uden forudgående varsel og uden yderligere forpligtelser.

Al information og alle data i denne brugsanvisning gælder fra den dato, brugsanvisningen blev indleveret til tryk.

Personligt beskyttelsesudstyr



ADVARSEL! Ved enhver anvendelse af maskinen skal der bruges godkendt personligt beskyttelsesudstyr. Det personlige beskyttelsesudstyr udelukker ikke risikoen for skader, men det mindsker effekten af en skade ved en ulykke. Bed din forhandler om hjælp ved valg af udstyr.

- Beskyttelseshjelm
- Høreværn

- Beskyttelsesbriller eller ansigtsværn

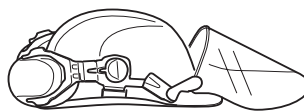

- Åndedrætsværn

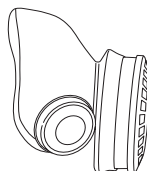

- Kraftige gribesikre handsker.

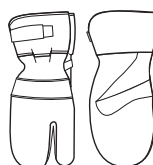

- Tætsiddende, kraftigt og bekvemt tøj, som tillader fuld bevægelsesfrihed



- Anvend beværn, der er godkendt til brug med det materiale, der skal kapes.
- Støvler med stålsnude og skridsikre såler



- Forbindingskasse skal altid findes i nærheden.



Maskinens sikkerhedsudstyr

I dette afsnit forklares mere om maskinens sikkerhedsdetaljer, hvilken funktion de har, samt hvordan kontrol og vedligeholdelse skal udføres for at sikre, at de fungerer. Se kapitel Hvad er hvad? for at se, hvor disse detaljer er placeret på maskinen.



ADVARSEL! Brug aldrig en maskine med defekte sikkerhedsdetaljer. Følg de instruktioner for kontrol, vedligeholdelse og service, der er nævnt i dette afsnit.

SIKKERHEDSINSTRUKTIONER

Kontakt

Kontakten bruges til at starte og slukke maskinen.

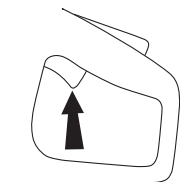

Kontaktspærre og TIL/FRA-ventil til vand

Kontaktspærren er beregnet til at forhindre ufrivillig aktivering af kontakten. Med kontaktspærren kontrolleres også TIL/FRA-ventilen til vandtilførsel.

Når kontaktspærren (A) trykkes ind, åbnes vandventilen, og kontakten frikobles (B).

Så længe kontakten er trykket ind, forbliver kontaktspærren trykket ind, og vandventilen forbliver åben.

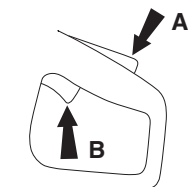

Når grebet om håndtaget slippes, springer både kontakten og kontaktspærren tilbage. Dette sker via to af hinanden uafhængige returfjedersystemer. Denne stilling medfører, at maskinen standser, og at kontakten låses.

Vandventilen går tilbage til lukket stilling, når håndtaget slippes.

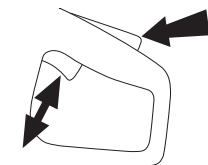

Skivebeskyttelse

Denne beskyttelse er monteret oven for klingens og er konstrueret, så den forhindrer, at dele fra klingens eller afskåret materiale slynges ud mod brugeren.

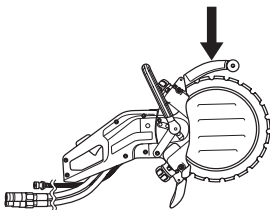

Kontrol, vedligeholdelse og service af maskinens sikkerhedsudstyr



ADVARSEL! Al service og reparation af maskinen kræver specialuddannelse. Dette gælder særligt maskinens sikkerhedsudstyr. Hvis maskinen ikke klarer nogen af de nedennævnte kontroller, skal du kontakte dit serviceværksted. Ved at købe nogle af vores produkter kan du være sikker på at få en faglig korrekt reparation og service. Hvis maskinen er købt et sted, som ikke er en af vores serviceydende forhandlere, skal du spørge dem efter det nærmeste serviceværksted.

Kontrol af kontaktens start- og stopfunktion

Start maskinen, slip kontakten, og kontrollér, at motoren og klingens standser.

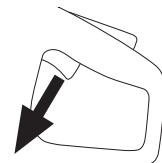

Kontrol af kontaktspærre

Kontrollér, at kontakten er låst, når kontaktspærren er i udgangsstillingen.



Tryk kontaktspærren ind, og kontrollér, at den vender tilbage til udgangsstillingen, når den slippes.

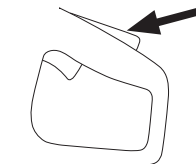

Kontrollér, at kontakten og kontaktspærren går let, samt at deres returfjedersystemer fungerer.

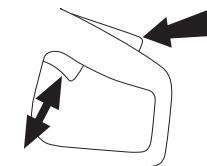

Start maskinen, slip kontakten, og kontrollér, at motoren og klingens standser.

SIKKERHEDSINSTRUKTIONER

Kontrol af afskærmningen til klingen



ADVARSEL! Kontrollér altid, at afskærmningen er korrekt monteret, før du starter maskinen. Kontrollér også, at skiven er monteret korrekt og ikke er defekt. En defekt skive kan forårsage personskader. Se instruktionerne i afsnittet **Montering**.

Kontrollér, at afskærmningen er intakt, og at der ikke er revner eller deformationer.

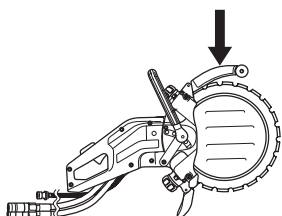

Generelle sikkerhedsinstruktioner

- En kapmaskine er beregnet til at skære i hårde materialer som for eksempel murværk. Vær opmærksom på den større kastrisiko ved skæring i bløde materialer. Se instruktionerne i afsnittet **Kastforebyggende foranstaltninger**.
- Arbejd ikke med kapmaskinen uden først at have læst og forstået indholdet i denne brugsanvisning. Al service udover de punkter, som er angivet i kapitlet "Kontrol, vedligeholdelse og service af kapsavens sikkerhedsudstyr" skal udføres af kompetent servicepersonale.
- Brug aldrig maskinen, hvis du er træt, hvis du har drukket alkohol, eller hvis du tager medicin, som kan påvirke dit syn, dit overblik eller din kropskontrol.
- Brug personligt beskyttelsesudstyr. Se instruktionerne i afsnittet **Personligt beskyttelsesudstyr**.
- Brug aldrig en maskine, der er blevet ændret, så den ikke længere svarer til originalmodellen.
- Brug aldrig en maskine, som er behæftet med fejl. Følg vedligeholdelses-, kontrol- og serviceinstruktionerne i denne brugsanvisning. Visse vedligeholdelses- og serviceforanstaltninger må kun udføres af erfarne og kvalificerede specialister. Se instruktionerne i afsnittet **Vedligeholdelse**.
- Lad aldrig andre bruge maskinen, uden at du har sikret dig, at vedkommende har forstået indholdet i brugsanvisningen.

Transport og opbevaring

Undlad at opbevare eller transportere kapmaskinen med skiven monteret.

Opbevar kapmaskinen et sted, der kan aflåses, så den er utilgængelig for børn og uvedkommende.

Afmonter skiven efter brug, og opbevar den et sikkert sted. Opbevar skiven et tørt sted.

Generelle arbejdsinstruktioner



ADVARSEL! Dette afsnit behandler grundlæggende sikkerhedsregler for arbejde med kapmaskinen. Den givne information kan aldrig erstatte den kundskab, en faguddannet bruger har i form af uddannelse og praktisk erfaring. Når du kommer ud for en situation, som du er usikker på, skal du spørge en ekspert til råds. Henvend dig til en forhandler, til dit serviceværksted eller til en, der har erfaring med skæremaskiner. Undgå at udføre opgaver, som du ikke føler dig tilstrækkeligt kvalificeret til!

Grundlæggende sikkerhedsregler

- Hold øje med omgivelserne:
 - For at du kan være sikker på, at hverken mennesker, dyr eller andet kan påvirke din kontrol over maskinen.
 - For at sikre at fornævnte ikke risikerer at komme i berøring med skæreudstyret.
- Undgå anvendelse i dårligt vejr. F.eks. i tæt tåge, regn, hård vind og kraftig kulde osv. At arbejde i dårligt vejr er trættende og kan skabe farlige situationer, f.eks. glat underlag.
- Begynd aldrig at arbejde med maskinen før arbejdsområdet er ryddet, og du har sikkert fodfæste. Se efter eventuelle forhindringer ved uventet forflyttelse. Sørg for at intet materiale kan falde ned og forårsage skader, når du arbejder med maskinen. Vær meget forsigtig under arbejde i skrånende terræn.
- Sørg for, at tøj eller kropsdele ikke kan komme i kontakt med de roterende og skærende dele.
- Hold dig på afstand af skæreudstyret, når det roterer.
- Afskærmningen til skæreudstyret skal altid være monteret, når maskinen kører.
- Sørg for at arbejdsområdet er tilstrækkeligt oplyst for at skabe et sikkert arbejdsmiljø.
- Undlad at flytte maskinen, når skæreudstyret roterer.
- Sørg altid for, at du har en sikker og stabil arbejdsposition.
- Kontrollér, at der ikke er trukket rørledninger eller elektriske kabler i kapområdet.

SIKKERHEDSINSTRUKTIONER

Kapning



ADVARSEL! Sikkerhedsafstanden til kapmaskinen er 15 meter. Du er ansvarlig for, at der hverken befinder sig dyr eller tilskuere i arbejdsområdet. Start først kapningen, når arbejdsområdet er ryddeligt, og du står stabilt.

Generelt

- Start først kapningen, når motoren har opnået sit maksimale omdrejningstal.
- Hold altid maskinen i et fast greb med begge hænder. Hold således, at tommelfingre og fingrene griber rundt om håndtagene.

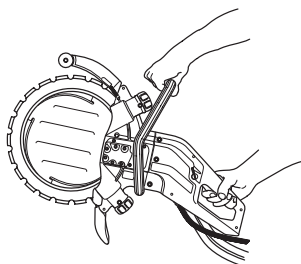

ADVARSEL! Overeksponering af vibrationer kan medføre blodkar- eller nerveskader hos personer med blodcirkulationsproblemer. Kontakt en læge, hvis du oplever kropslige symptomer, som kan relateres til overeksponering af vibrationer. Eksempler på sådanne symptomer er: følelseløshed, mangel på følesans, ”kildren”, ”stikken”, smerte, manglende eller reduceret styrke, forandringer i hudens farve eller i dens overflade. Disse symptomer opleves almindeligvis i fingre, hænder eller håndled.

Kapningsteknik

Den teknik, som beskrives nedenfor, er af generel karakter. Kontrollér oplysningerne for hver klinge med hensyn til individuelle skæreegenskaber.

- Understøt arbejdsemnet, så du har frit udsyn, og så snittet forbliver åbent under skæringen.

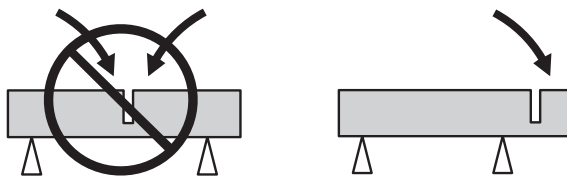

- Kontrollér, at skiven ikke er i kontakt med noget, når maskinen startes.
- Kap altid med maksimalt omdrejningstal.
- Start skæringen blødt, og lad maskinen arbejde uden at tvinge eller presse klingens ind.

- Før langsomt skiven frem og tilbage for at opnå så lille en kontaktflade som muligt mellem skiven og det materiale, der skal skæres. På den måde holdes skivens temperatur nede, så savningen bliver effektiv.

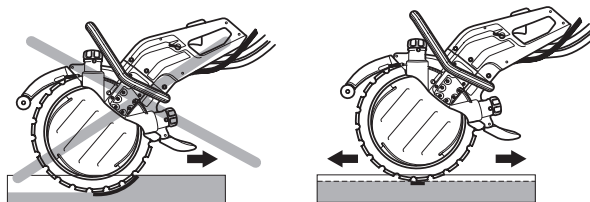

- Før maskinen ned, så skiven er lige. Sidetryk kan ødelægge skiven og er meget farligt.



ADVARSEL! Undgå at save med klingens side; det vil højst sandsynligt beskadige den og få den til at brække over, så der opstår svære skader. Du må kun anvende den skærende del.

Undgå at vippe kapmaskinen til siden, da det kan få skiven til at sætte sig fast eller sprænge med personskafe til følge.

Snitdybde

K3600 MKII kan skære op til 260 mm (10 tommer) dybe snit. Du har bedst kontrol over maskinen, hvis du saver for ved at lave et markeringssnit på 50-70 mm (2-3 tommer). På den måde kan vandskiven trænge ind i emnet, så du har bedre kontrol over maskinen. Hvis du forsøger at lave hele snitdybden på én gang, tager det længere tid. Hvis du i stedet saver af flere omgange, 3 til 4 omgange hvis snittet er 260 mm (10 tommer) dybt, går det hurtigere.

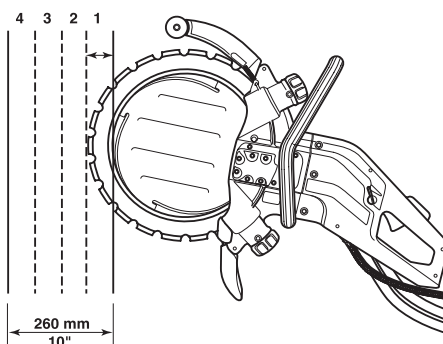

SIKKERHEDSINSTRUKTIONER

Større job

Snit på over 1 meter: Fastgør et bræt langs den linje, der skal saves. Brættet fungerer som styrelineal. Anvend styrelinealen til at lave et markeringssnit i hele snittets længde med en dybde på 50-70 mm (2-3 tommer). Fjern styrelinealen, når du laver markeringssnittet.



Mindre job

Lav først et overfladisk markeringssnit med en dybde på maks. 50-70 mm (2-3 tommer). Foretag derefter de egentlige snit.

Skæresekvens

Foretag først det nederste horisontale snit. Foretag derefter de to vertikale snit. Afslut med det horisontale snit foroven.

Sørg for at opdele blokken i håndterbare dele, som kan transporteres og løftes sikkert.

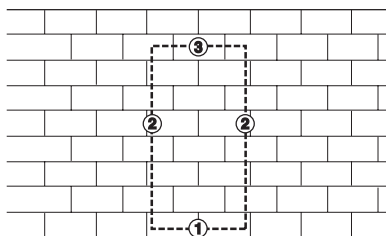

BEMÆRK! Hvis du laver det øverste horisontale snit før det nederste horisontale snit, falder emnet ned på skiven og klemmer den fast.

Kastforebyggende foranstaltninger



ADVARSEL! Kast kan være lynhurtige, pludselige og voldsomme og kan kaste kapmaskine og kapskive mod brugeren. Er kapskiven i bevægelse, når og hvis den rammer brugeren, kan der opstå meget alvorlige, ja endog livsfarlige personskader. Det er nødvendigt at forstå, hvad der forårsager kast, og at de kan undgås ved forsigtighed og korrekt arbejdsteknik.

Hvad er kast?

Kast er betegnelsen på en pludselig reaktion, hvor kapmaskine og kapskive kastes fra et objekt, som er kommet i kontakt med skivens øverste kvadrant, det såkaldte kastrisikoområde.

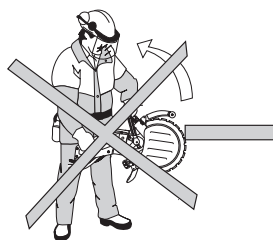

Grundregler

- Begynd aldrig at skære med skæreskivens øverste kvadrant som vist på billedet, det såkaldte kastrisikoområde.

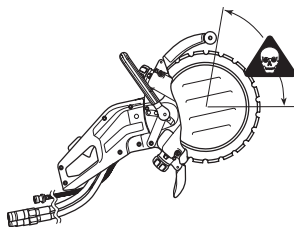

- Hold altid maskinen i et fast greb med begge hænder. Hold således, at tommelfingre og fingrene griber rundt om håndtagene.

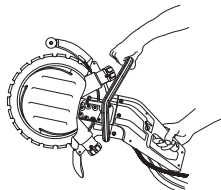

- Hold god balance og sikkert fodfæste.
- Kap altid med maksimalt omdrejningstal.
- Stå på bekvem afstand af emnet.
- Vær forsigtig ved indføring i eksisterende snit.
- Kap aldrig over skulderhøjde.

SIKKERHEDSINSTRUKTIONER

- Vær opmærksom på, om arbejdsstykket flytter på sig eller hvis der sker noget andet, som skulle kunne få snittet til at gå sammen og klemme skiven fast.



ADVARSEL! Skæring af plastmateriale med diamantklinge kan medføre kast, når materialet smelter på grund af den varme, der opstår under skæringen, og sætter sig fast på skiven.

Pull in

Pull in opstår, når skivens nederste del stoppes pludseligt, eller når snittet går sammen. (Læs om, hvordan du undgår dette, i afsnittet "Grundregler" og "Klemning/rotation" herunder).

Klemning/rotation

Der er tale om klemning, når snittet går sammen. Maskinen kan pludselig blive trukket nedad med en meget kraftig bevægelse.

Hvordan man undgår klemning

Understøt arbejdsstykket, så snittet bliver åbent under kapningen, og når kapningen er afsluttet.

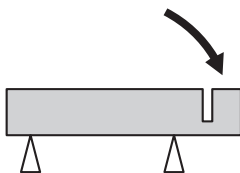

Diamantklinger

Diamantklinger består af en ståldel med segmenter, som indeholder industriamanter.

Anvend altid en skarp diamantklinge. Skærp klingen ved at skære i et blødt materiale som sandsten eller tegl.

Diamantklinger fås i flere hårdhedsgrader. En 'blød' diamantklinge har en forholdsvis kort levetid og stor trimningssevne. Den bruges i hårde materialer såsom granit og hård beton. En 'hård' diamantklinge har længere levetid og mindre trimningssevne og skal anvendes i bløde materialer såsom tegl og asfalt.

Diamantklinger kan med fordel anvendes til alt murværk, armeret beton og andre sammensatte materialer. Diamantklinger anbefales ikke til metalskæring.

Vandkøling



ADVARSEL! Køl diamantklingen af med vand kontinuerligt for at undgå overophedning, som kan få diamantskiven til at sprænges eller gå løs med skader til følge.

Diamantskiver skal tilføres vand under skæringen, så skiven køles, og det støv, der dannes under skæringen, bindes.

Skærpning af diamantklinger

Diamantklinger kan blive sløve, når der anvendes et forkert manøvreringstryk, eller når der skæres i visse materialer, f.eks. kraftigt armeret beton. At arbejde med en sløv diamantklinge medfører overophedning, hvilket kan medføre, at diamantsegmentet løsnes.

Skærp klingen ved at skære i et blødt materiale som sandsten eller tegl.

Vibrationer ved brug af diamantskiver

Skiven kan blive ujævn og vibrere, hvis fremføringstrykket er for højt.

Et lavere fremføringstryk kan fjerne vibrationerne. Udskift i modsat fald skiven. Skiven skal være beregnet til det materiale, der skal skæres.

INDSTILLINGER OG JUSTERINGER

Drev

Takket være maskinens enestående konstruktion overføres drivkraften ikke via skivens centrum. De to flanger på styrerullerne kører i skivesporet. Styrerullernes fjedre presser rullerne ud, som igen presser den V-formede kant på skivens indvendige diameter mod det V-formede spor i drivhjulet. Drivhjulet er monteret på en aksel, som drives af hydraulikmotoren.

Dette giver en samlet snitdybde på 260 mm (10 tommer) med en 350 mm (14 tommer) stor diamantskive.

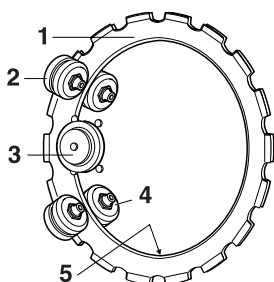

- 1 Klinge
- 2 Støtteruller
- 3 Drivhjul
- 4 Styreruller
- 5 V-formet kant

Grundservice

I takt med at skiven anvendes, slides den indvendige diameter og sporet i drivhjulet.

Ringkappen fungerer fortsat, hvis:

- drivhjulet ikke er for slidt.

A) Nyt

B) Slidt op

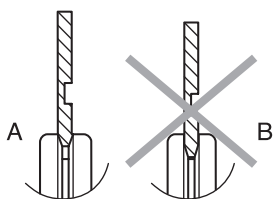

- styrerullerne ikke er for slidte

A) Nye

B) Slidt op

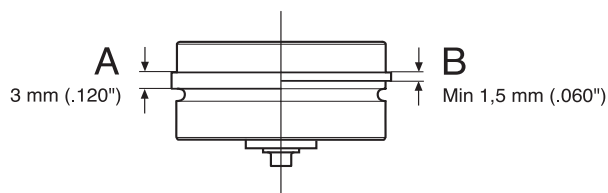

- Justeringen mellem rullerne og skiven er korrekt.

I diamantskivens levetid skal indstillingen af rullerne kontrolleres to gange om året, dels efter montering af en ny skive, dels når halvdelen af skivens levetid er gået.

Montering af skive



ADVARSEL! Kobl altid skæremaskinen fra hydrauliktilslutningen ved service. Uventede klingebewægelser kan forårsage alvorlige skader.

Vi har en række skiver til forskellige materialer i vores sortiment. Kontakt din Husqvarna-forhandler for at høre, hvilken skive der passer bedst til dit behov.

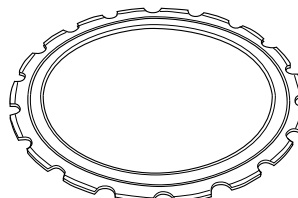

ADVARSEL! Du må ikke genbruge en brugt skive. En brugt skive kan være svækket. En brugt skive, der genbruges, kan revne og sprænges med personskaade til følge.



ADVARSEL! Kontrollér, at skiven ikke er beskadiget, inden du monterer den på maskinen. Beskadigede skiver kan sprænges og forårsage alvorlige personskaader.

- Tør eventuel snavs på skivens yderside af.

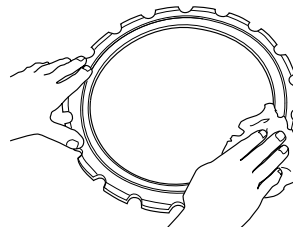

- Løsn møtrikkerne på støtterullens afskærmning.

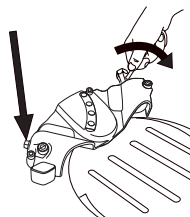

- Løsn justeringsskruerne nogle omgange.

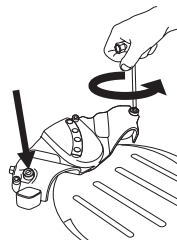

INDSTILLINGER OG JUSTERINGER

- Løsn drejeknappen, så al fjederspænding fjernes.

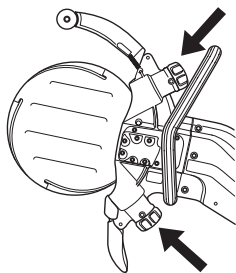

- Træk spærren til det forreste håndtag ud, og stil håndtaget i serviceposition.

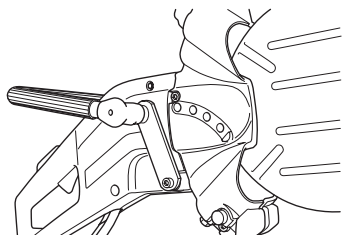

- Fjern de tre skrue, som holder støtterullens afskærmning fast, ved hjælp af en 6 mm unbrakonøgle, og løft afskærmningen af.

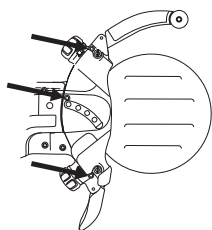

- Montér skiven.

BEMÆRK! Skiven har et spor (A) på den ene side, som støtterullerne kan køre i. Sørg for, at skivens V-formede kant kører i drivhjulet, og at skivens styrespor passer ind i den tilhørende styrerulle. Se også i afsnittet Drev.

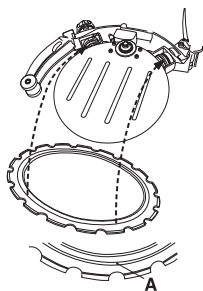

- Tryk om nødvendigt styrerullen ind, så den føres helt ind i skivens spor.

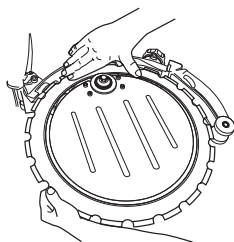

- Monter afskærmningen over støtterullerne, og kontrollér, at de ligger rigtigt i sporet. Skru derefter de tre skrue hårdt fast.

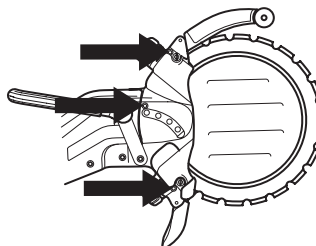

- Drej skiven, og sørg for, at støtterullerne ikke er spændt fast mod skiven.

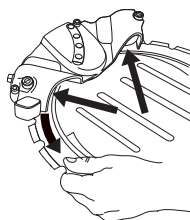

- Juster stilleskruerne, så støtterullerne rører ved skiven.

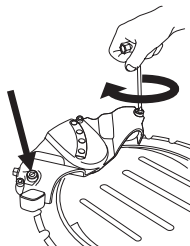

- Foretag justeringen, så man let kan holde tommelfingeren imod støtterullerne, mens skiven roterer. Støtterullen skal følge med skiven engang imellem.

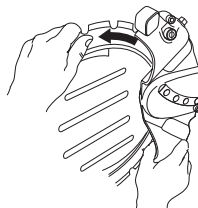

- Spænd låsemøtrikkerne på støtterullekåben.

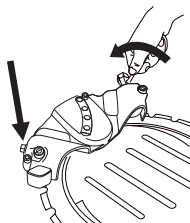

- Drej skiven rundt, og kontrollér, om du stadig kan holde tommelfingeren mod støtterullerne, når skiven drejer rundt.

INDSTILLINGER OG JUSTERINGER

BEMÆRK! Maskinen skal stå i oprejst position. Hvis maskinen ligger på siden, betyder skivens tyngde, at det er vanskeligt at opnå den korrekte justering.

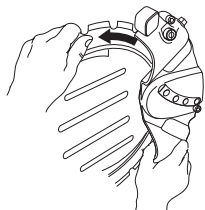

- Spænd håndhjulene hårdt, så maskinen nu kan anvendes.

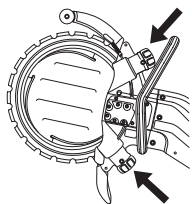

Hydraulikslanger



ADVARSEL! Skæremaskinen må ikke sluttes til et hydrauliktryk, der overstiger 150 bar (3000 psi).

- Inden du tilslutter slangerne: Sørg for, at koblingerne er rene, både på maskinen og slangerne.
- Tilslut trykslangen (A) fra hydrauliksystemet til hunkoblingen på maskinen.
- Slut den anden hydraulikslange (B) til hankoblingen. Denne slange leder olien tilbage til beholderen.

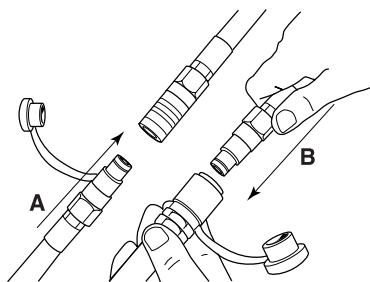

BEMÆRK! Der kan tilsluttes to slangesæt, hvis der er behov for en større slangelængde end 18 m. Undlad at koble mere end to sæt sammen, eftersom koblingerne kan medføre for stort effekttab. Se Tekniske data.

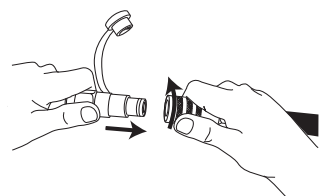

BEMÆRK! Kontrollér, at slangerne ikke kan løsne sig ved en fejltagelse, ved at dreje sikkerhedsspærringerne på koblingerne til spærreposition, inden du anvender maskinen.



ADVARSEL! Når maskinen er i drift, står slangerne under ekstremt tryk. Forsøg ikke at til- eller frakoble slanger, når hydrauliksystemet er i drift. Dette kan medføre alvorlig personskade.

Vandslange

Slut vandslangen til vandforsyningen. Du aktiverer vandflowet ved at åbne stopventilen. Min. vandflow: 4 l/min. Bemærk, at maskinens slangenippel er forsynet med et filter.

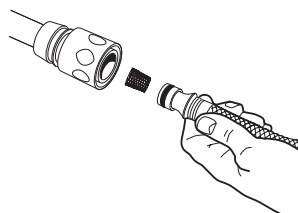

Vandtilførsel

Når du trykker kontaktspærren (A) ind, åbnes vandventilen.

Vandventilen forbliver åben, og kontaktspærren (A) forbliver trykket ind, så længe kontakten (B) holdes inde.

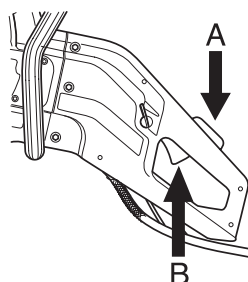

Vanddosering

Vandgennemstrømningen kan justeres med tommelfingeren under drift.

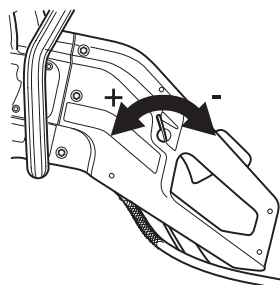

Der kræves en rigelig vandgennemstrømning, for at klingens opnår maksimal levetid.

BEMÆRK! Vandtrykket og vandgennemstrømningen er yderst vigtig for klingens køling og levetid. Utilstrækkelig køling forkorter styrerullernes, støtterullernes, drivhjulets og klingens levetid.

START OG STOP

Start og stop



ADVARSEL! Inden start skal du være opmærksom på følgende:

Sørg for, at du står stabilt, og at klingen ikke kan komme i kontakt med noget.

Sørg for, at ingen uvedkommende opholder sig inden for arbejdsområdet.

Kontrollér, at kraftkilden (hydraulikaggregatet), som skal anvendes, giver den korrekte oliestrøm og det korrekte olietryk.

Start

- Grib om det forreste håndtag med venstre hånd.

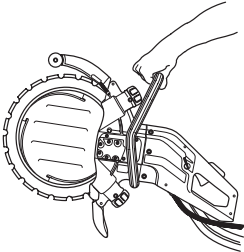

- Tag fat om det bageste håndtag med højre hånd. Når du tager fat om det bageste håndtag, frigøres kontaktsperren.

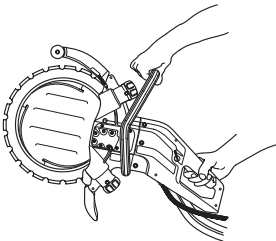

Stop

Motoren standses ved at slippe kontakten.

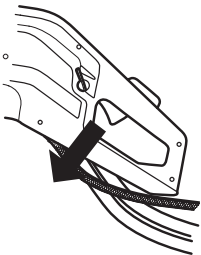

Vedligeholdelse

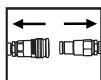

ADVARSEL! Kontrol og/eller vedligeholdelse skal udføres med hydraulikslangerne frakoblet.

Afmontering af hele styrerullen

- Fjern afskærmningen over støtterullen.

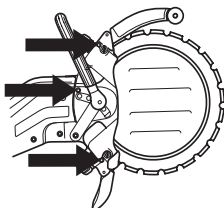

- Løft skiven af.

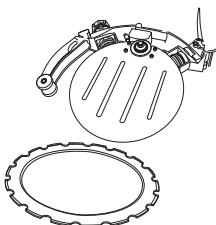

- Skru drejeknappen løs. Skru først drejeknappen nogle omgange, indtil du mærker modstand. Styrerullen følger derefter med drejeknappen ud og standser, når den mærker modstand.

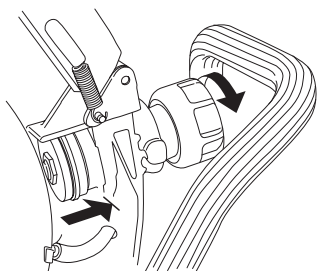

Styrerullen sidder indtrykket i knappen. For at løsne styrerullen skal du dreje yderligere på drejeknappen, indtil den løsnes helt.

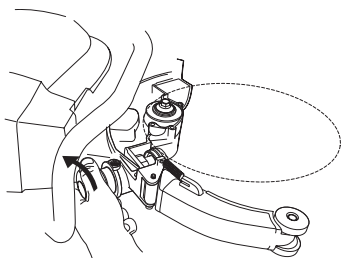

- Du kan nu tage styrerullen ud af chassiset.

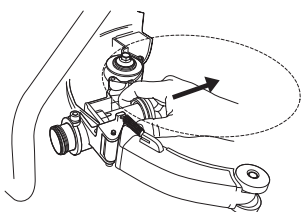

Montering af komplet styrerulle

- Skru drejeknappen helt i bund, og løsn den derefter 2 omgange.

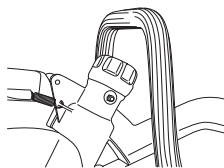

- Før styrerullen ind i chassiset.

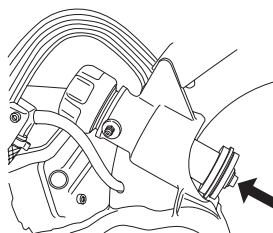

- Tryk derefter styrerullen fast i drejeknappen.

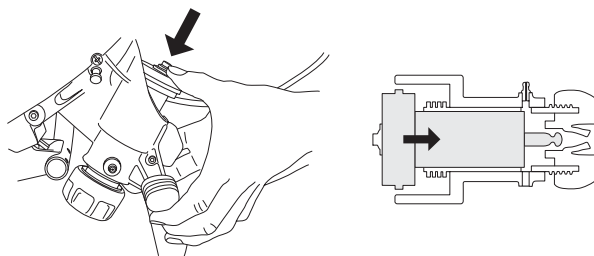

Smør holderen til styrerullen med fedt. Slut fedtsprøjten til smøreniplerne (A), og pump fedt ind, indtil der kommer rent fedt ud af skuehullet (B).

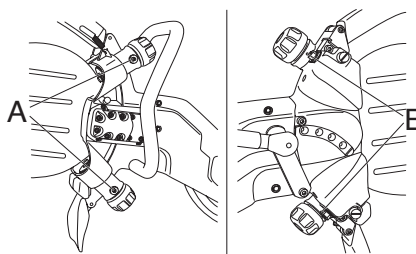

- Sæt skiven fast. Se i afsnittet Montering af skive.

Vigtige anmærkninger:

- Støtterullerne driver ikke skiven.
- Forkert justering kan føre til skader på skiven.
- Hvis skiven roterer langsomt eller standser, skal du standse savningen straks og foretage fejlsøgning.

Drivhjul

- 1 Fastlås akselen med spærreknappen. Se instruktionerne i afsnittet Hvad er hvad?.

VEDLIGEHOLDELSE

- 2 Løsn midterskruen, og fjern skiven.

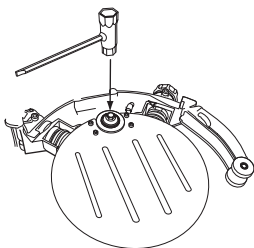

- 3 Du kan nu løfte drivhjulet af.

BEMÆRK! Udskift drivhjulet, når du monterer en ny skive. Et slidt drivhjul kan resultere i, at skiven slingrer og beskadiges.

Manglende vandflow forkorter drivhjulets levetid markant.

Udskiftning af støtteruller/ styreruller

- Fjern afskærmningen over støtterullen.

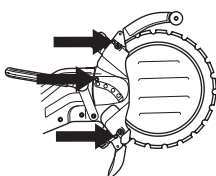

- Kontrollér slitagen på rullerne.
- Anvend en 19 mm gaffelnøgle og en 5 mm nøgle til udskiftning af rullerne.

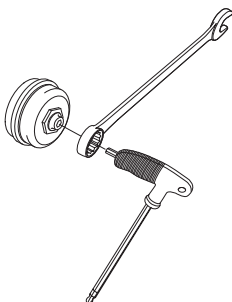

Før du monterer de nye ruller, skal du smøre med leje-fedt indvendigt i rullerne.

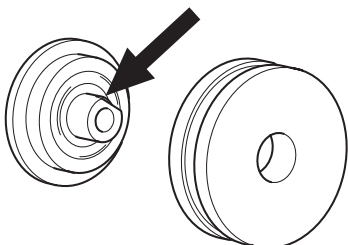

- Udskift styrerullerne, når rullernes flanger er slidt halvt ned.

A) Nye

B) Udslidte

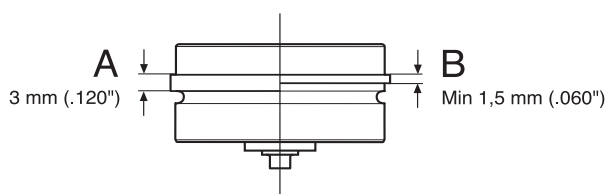

- Udskift støtterullerne, når rullernes overflade er plan, eller når sporet i rullernes overflade er væk.

A) Nye

B) Udslidte

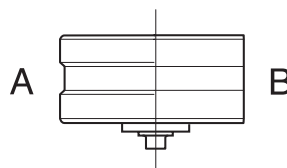

Når udslidte ruller udskiftes med nye, skal man justere rullerne mod klingens. Se instruktionerne i afsnittet Indstillinger og justeringer.

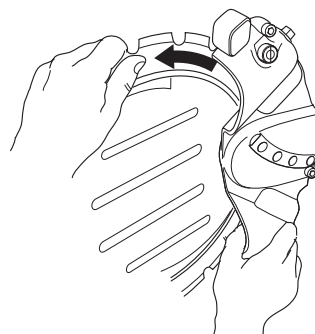

Genbrug af skiven



ADVARSEL! Ringkapskiver må ikke genmonteres. På grund af sin konstruktion er en ringkapskive udsat for andre påvirkninger end en almindelig centerdrevet 14 tommer diamantskive. For det første kører drivhjulet på skivens indvendige diameter, så både drivhjulets og skivens yderflade udsættes for slitage. Skivens kerne bliver tyndere og styringen bredere, hvilket forhindrer, at skiven drives af hjulet. For det andet udsættes skiven for belastninger fra rullerne og fra selve kapningen, hvis skiven ikke holdes fulstændigt lige. Der kan opbygges spændinger i skiven, til den sprækker eller falder af, hvis den er genmonteret. En knækket skive kan forårsage alvorlige personskader på brugeren og andre personer. Af den grund tillader Husqvarna ikke, at kapskiver genbruges. Kontakt din Husqvarna-forhandler for at få ydeligere oplysninger.

Koblinger

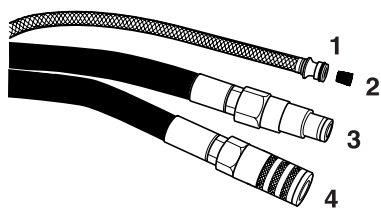

- 1 Vand
- 2 Vandfilter
- 3 Retur
- 4 Tryk

VIGTIGT! Hvis koblingen er snavset, kan der trænge smuds ind i olien, som kan forårsage øget slitage på hydraulikmotor, hydraulikpumpe, ventiler osv. Det kan også forhindre koblingen i at slutte tæt.

Rengør altid koblingerne, inden du tilslutter hydrauliksystemet og maskinen. Kontrollér, at låsene er let bevægelige.

Rens vandfilteret efter behov.

Hydraulikslanger

Kontrollér hydraulikslangerne hver dag, inden maskinen anvendes. Sprukne, rynkede eller svækkede slanger skal udskiftes.

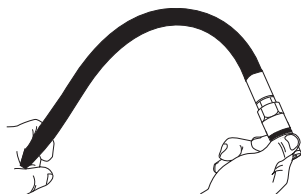

VEDLIGEHOELDELSE

Vedligeholdelsesskema

BEMÆRK! Skemaet er baseret på daglig brug af udstyret.

	Hver dag	To gange ugentligt
Støtte- og styreruller		
Kontrollér støtterullerne for slitage.		X
Kontrollér styrerullerne for slitage.	X	
Smør styrerullerne.	X	
Hydrauliksystem		
Efterse hydraulikslangerne.	X	
Efterse og rengør vanddyserne.	X	
Drivsystem		
Kontrollér drivhjulets tilstand.		X
Vandsystem		
Efterse og rengør vanddyserne på vandskiven.		X
Efterse vandjusteringsknappen.		X
Kontrollér filteret i vandkoblingen.		X
Betjeningslementer		
Kontrollér betjeningslementernes funktion.	X	
Klinge		
Kontrollér klingeafskærmningens tilstand.	X	
Kontrollér vandskiven.		X

Klinger i overensstemmelse med EN13236

Husqvarna K3600 MKII er kun i overensstemmelse med 98/37/EG og EN13236 ligesom klingerne på nedenstående liste:

Type	Diameter, mm
Husqvarna	
PXR XX	350
ELR XX (5,6 / ,220)	350
SLR XX	350
R550-0355 (5,6 mm)	350
R530-0355	350
R510-0355 (5,6 mm)	350

Bemærk! Klingerne fås i forskellige hårdheder til forskellige materialer, hvilket angives med to cifre, XX.

FEJLFINDING

Mekanik

Symptom	Mulig årsag
Skiven roterer ikke.	Rullegrebet er ikke tilstrækkeligt spændt.
	Skiven er ikke monteret korrekt på styrerullerne.
	Rullerne er spændt for hårdt.
	Eventuel fejlagtig slangetilslutning til hydrauliksystemet.
	Eventuel fejlagtig slangetilslutning til forsyningsenheden eller andet hydraulisk problem.
Skiven roterer for langsomt.	Rullegrebet er ikke tilstrækkeligt spændt.
	Drivhjulet er slidt.
	Skivens V-formede indvendige diameter er slidt.
	Fjedrene på styrerullerne er for svage.
	Smudsig overtryksventil i hydrauliksystemet.
	Ventilgrebet på hydraulikmotoren bevæges ikke korrekt strækning.
	Rullernes lejer er defekte.
	Utilstrækkelig olie gennemstrømning. Kontrollér hydraulikolie gennemstrømningen.
Skiven hopper ud af sit leje.	Rullerne er indstillet for løst.
	Styrerullerne er slidte.
	Skiven er ikke monteret korrekt på styrerullerne.
	Skiven er defekt.
Skiven er skæv.	Rullerne er spændt for hårdt.
	Skiven er overophedet.
Segmentet falder af.	Skiven er bøjet, forvredet eller ikke tilstrækkeligt vedligeholdt.
Skiven skærer for langsomt.	Skiven passer ikke til materialet.
	Kontrollér, at den rette vandmængde når frem til klingens.
Skiven glider.	Styrerullerne kan ikke køre frit ind og ud. En rulle med kærven kan ikke presse klingens tilstrækkeligt hårdt ind mod drivhjulet.
	Drivhjulet er slidt. Slibende materialer og for lidt vand ved savningen medfører øget slid på hjulet.
	Styrerullens flange er slidt. Hvis flangen er slidt mere end halvt ned i bredden, kører skiven ujævnt.
	Skivens spor og inderside er slidt. Forårsaget af utilstrækkelig oversprøjtning med vand på de slibende materialer og/eller et slidt drivhjul, som får klingens til at køre ujævnt.

TEKNISKE DATA

Tekniske data	K3600 MKII
Klingediameter, mm/tommer	350/14"
Skæredybde, mm/tommer	260/10"
Maks. periferihastighed, m/s / o/min	55/3000
Maks. motoromdrejningstal, o/min.	17000
Hydraulikmotor	Gearmotor (åben centrumsventil)
Maks. hydrauliktryk, bar/ (psi)	150 / 2200
Oliegennemstrømning, min.-maks., l/min	35-42
Højde, mm/tommer	410
Længde, mm/tommer	715
Bredde, mm/tommer	260
Vægt, ekskl. klinge, kg	8,3
Vægt, ringskive, kg	0,8
Specifikationer for hydraulikolie*	150 VG 32 (10W)**
Olietemperatur (drift), °C	60
Vandforbrug, l/min	4
Hydraulikkoblinger	1/2" FF iht. HTMA-standard (3/8"-gevind)

*Vi anbefaler, at der anvendes miljøgodkendt hydraulikolie.

**Ved højere omgivelsestemperatur skal der anvendes olie med højere viskositet.

Støjmissioner

(se anm. 1)

Lydeffektniveau, målt dB(A)	110
Lydeffektniveau, garanteret L_{WA} dB(A)	111

Lydniveauer

Ækvivalent lydtryksniveau ved operatørens øre iht. ISO/DIS 15744 og ISO/DIS 11201, dB(A) 99

Vibrationsniveauer

Håndtagsvibrationer målt iht. ISO/DIS 8662-4

Forreste håndtag, m/s^2	4,3
Bageste håndtag, m/s^2	6,0

Anm.1: Emission af støj til omgivelserne målt som lydeffekt (L_{WA}) i henhold til Rådets direktiv 2000/14/EF.

Forlængelse af hydraulikslanger

Ved forlængelse af hydraulikslanger skal slangens indvendige diameter øges iht. tabellen for at modvirke effekttab.

Forlængelse, m	Hydraulikslangernes indvendige diameter, tommers
Op til 30 m	1/2
30-45	5/8
45-100	3/4

TEKNISKE DATA

EF-overensstemmelseserklæring

Husqvarna Construction Products, SE-433 81 Partille, Sverige, tlf.: +46-31-949000, garanterer hermed, at skæremaskinen **Husqvarna K3600** fra serienummer 2006 og frem (året angives i klartekst på typeskiltet plus et efterfølgende serienummer) opfylder bestemmelserne i RÅDETS DIREKTIV:

- af den 22. juni 1998 "angående maskiner" **98/37/EF**, bilag IIA.
- af den 8. maj 2000 "angående emission af støj til omgivelserne" **2000/14/EF**.

Følgende harmoniserede standarder opfyldes: **ISO/DIS 15744, ISO/DIS 11201**.

SMP Svensk Maskinprovning AB, Fyrisborgsgatan 3, SE-754 50 Uppsala, Sverige har udført frivillig EU-typekontrol for Husqvarna AB.

Certifikatet har nummer: **01/169/010** – K3600 MKII.

Partille, den 3. januar 2006



Ove Donnerdal, Udviklingschef



1150294-06



2006-12-15