

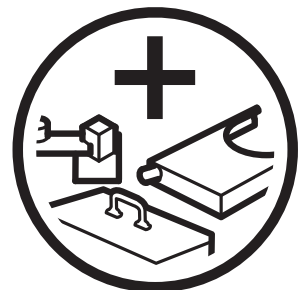

Istruzione per l'uso
PP 325 E
Y-D START



Prima di usare la macchina, leggere per intero le istruzioni per l'uso e accertarsi di averne compreso il contenuto.

Italian

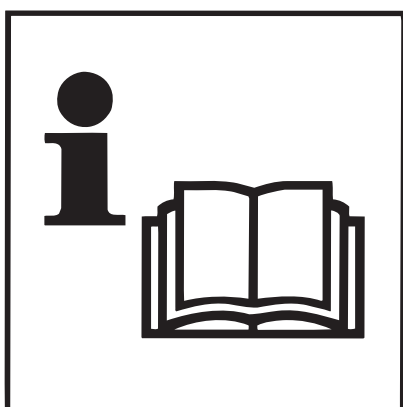

ⓘ Leggere l'intero manuale per l'uso prima di utilizzare o effettuare interventi di assistenza sulla macchina.



Leggere, comprendere e rispettare le avvertenze e le istruzioni contenute nel presente manuale ed applicate sulla macchina.



Indossare sempre occhiali protettivi e protezioni acustiche quando si utilizza la macchina.

I

ATTENZIONE!

Queste istruzioni per l'uso riguardano la componente idraulica del gruppo!
Per operazioni di assistenza diverse da quelle descritte in questo manuale, rivolgersi d un rivenditore autorizzato.



AVVERTENZA

La versione originale del gruppo non deve mai, per nessun motivo, venir modificata senza l'autorizzazione del produttore. Modifiche non autorizzate possono provocare gravi lesioni personali o incidenti mortali.

① Indice

Introduzione	4
Disposizioni generali di sicurezza	5
Identificazione delle parti	6
Dati tecnici	7
Prima di procedere all'uso del gruppo	9
Raccordi	10
Prima dell'avvio	11
Procedura di avvio	12
Dopo aver terminato il lavoro	13
Trasporto	14
Manutenzione	14
Conformità alla direttiva UE	17

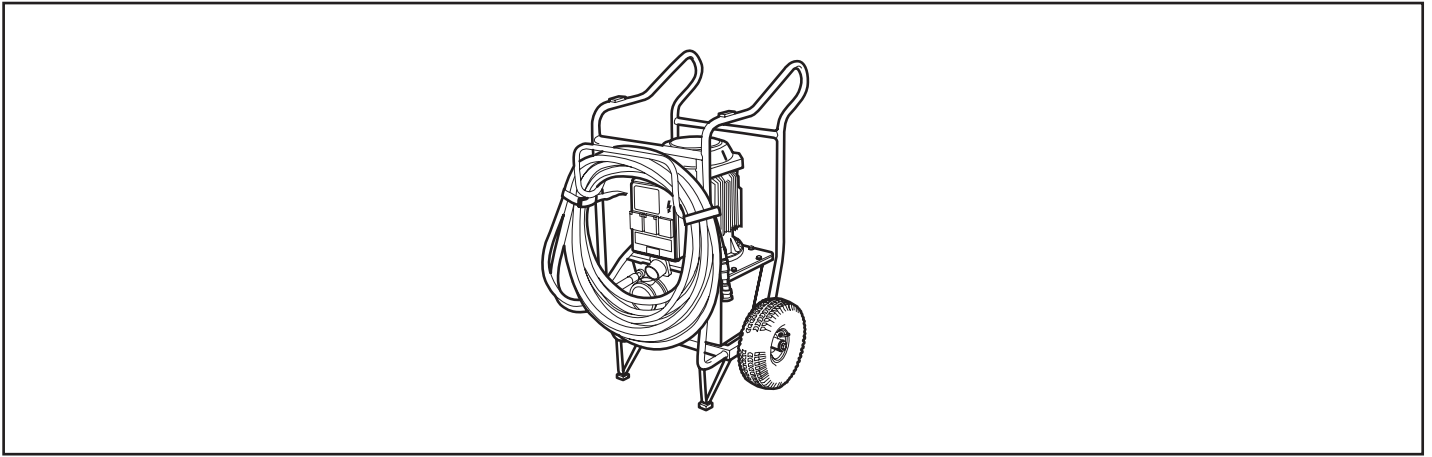
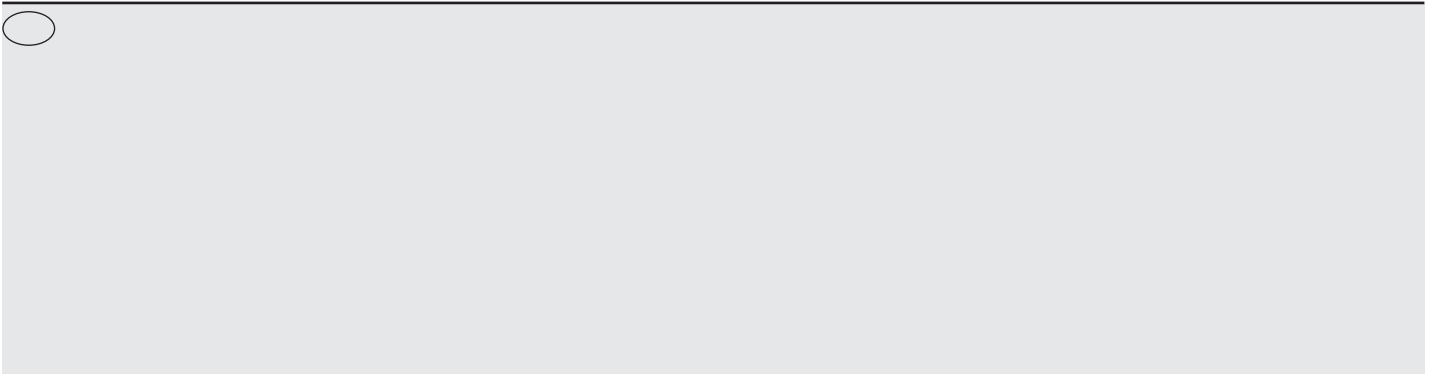
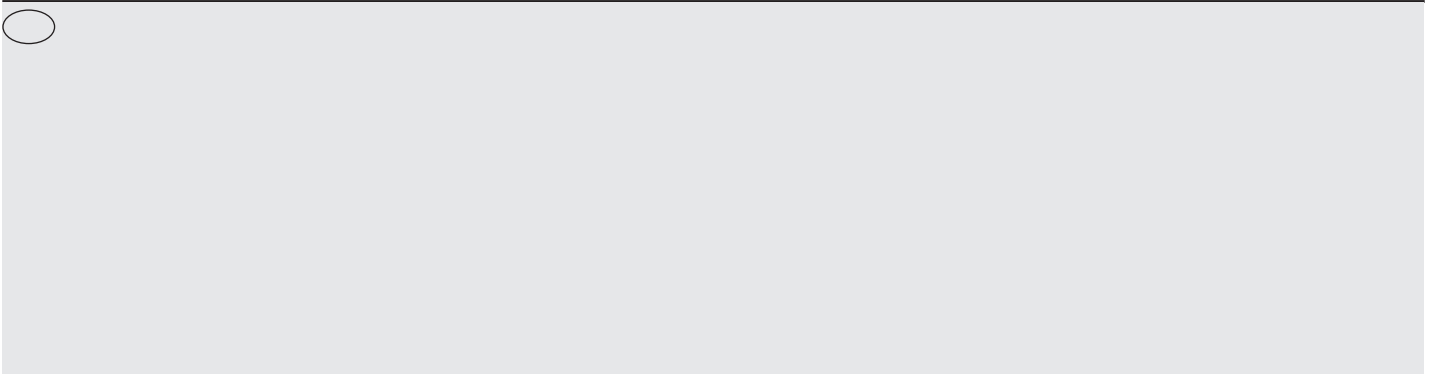

Fig. 1

I Introduzione

Il PP 325DFE è un gruppo di alimentazione elettroidraulico concepito principalmente per la sega a muro Husqvarna WS 325, per la trapanatrice Husqvarna DM 405 HH e per la sega a mano Husqvarna HH 170, ma è perfettamente adatto come sistema di azionamento anche per altri attrezzi del settore, ad esempio la mototroncatrice Partner.

Il gruppo è semplice e di robusta costruzione, con componenti di alta qualità ed efficacia. Per fini di natura ambientale abbiamo scelto di usare un olio a base di esteri omologato in base alle norme svedesi. Eseguendo uso e manutenzione in base alle seguenti indicazioni, l'attrezzatura garantisce prestazioni ottimali.



① Disposizioni generali di sicurezza

Efficacia e semplicità, unite a sicurezza d'uso sono criteri di massima priorità nella progettazione e costruzione dei prodotti Husqvarna. Affinché una macchina resti sicura, è necessario osservare alcuni punti:

1. Operazioni in prossimità di collegamenti elettrici. Quando si utilizzano attrezzi idraulici sopra o in prossimità di linee elettriche, devono essere utilizzati flessibili idraulici con apposita marcatura ed omologati come "non elettroconduttori". L'utilizzo di flessibili diversi può provocare incidenti mortali o gravi lesioni personali. In caso di sostituzione, utilizzare flessibili di tipo "non elettroconduttore". L'isolamento elettrico dei flessibili deve essere controllato periodicamente nel rispetto delle apposite istruzioni.
2. Controllare quotidianamente che attrezzi, flessibili e raccordi non presentino perdite. Una perdita o una rottura può provocare la penetrazione di olio nel corpo o altre gravi lesioni personali. Non superare la portata e la pressione dell'olio previste per l'attrezzo utilizzato. Portate o pressioni eccessive possono provocare perdite o rotture. Non superare la pressione di lavoro nominale per l'attrezzo o il flessibile idraulico in questione. Una sovrappressione può provocare perdite o rotture. Non utilizzare le mani per localizzare le perdite. Il contatto con sostanze fuoriuscite può provocare lesioni personali a causa dell'elevata pressione nell'impianto idraulico. Non sollevare o trasportare l'attrezzo afferrandolo per i flessibili. Maneggiare i flessibili con cautela. Non utilizzare flessibili piegati, usurati o danneggiati.
3. Controllare che i flessibili siano collegati correttamente all'attrezzo e che gli allacciamenti idraulici abbiano la tenuta prestabilita, prima di mettere il sistema idraulico sotto pressione. I raccordi si bloccano girando il manicotto esterno del raccordo femmina in modo da allontanare la scanalatura dalla sfera. I flessibili di mandata dell'impianto devono essere sempre collegati all'ingresso dell'attrezzo. I flessibili di ritorno dell'impianto devono essere sempre collegati all'uscita dell'attrezzo. L'inversione dei collegamenti può provocare il funzionamento inverso dell'attrezzo e, con esso, lesioni personali. Non collegare attrezzi con centro chiuso ad impianti idraulici con centro aperto. Potrebbero derivarne surriscaldamento dell'impianto e/o gravi lesioni personali.
4. Tenere puliti i raccordi idraulici.
5. Controllare che il cavo elettrico per il gruppo idraulico non sia danneggiato o che non possa venir danneggiato durante il lavoro.
6. Estranei nell'area di lavoro possono subire lesioni. Non avviare mai la macchina senza essersi accertati che non vi siano persone o animali nell'area di lavoro. All'occorrenza, recintare l'area di lavoro.
7. Durante il lavoro usare apposita protezione per orecchie, occhi, piedi, mani e testa. Indossare sempre un casco protettivo sul posto di lavoro.
8. Non staccare nessun flessibile idraulico senza aver prima spento il gruppo di alimentazione e aver atteso che il motore si sia fermato completamente.
9. Disinserire sempre l'interruttore generale del gruppo idraulico prima di spostare l'attrezzatura.
10. In caso di emergenza, premere l'interruttore di sicurezza del gruppo di alimentazione.

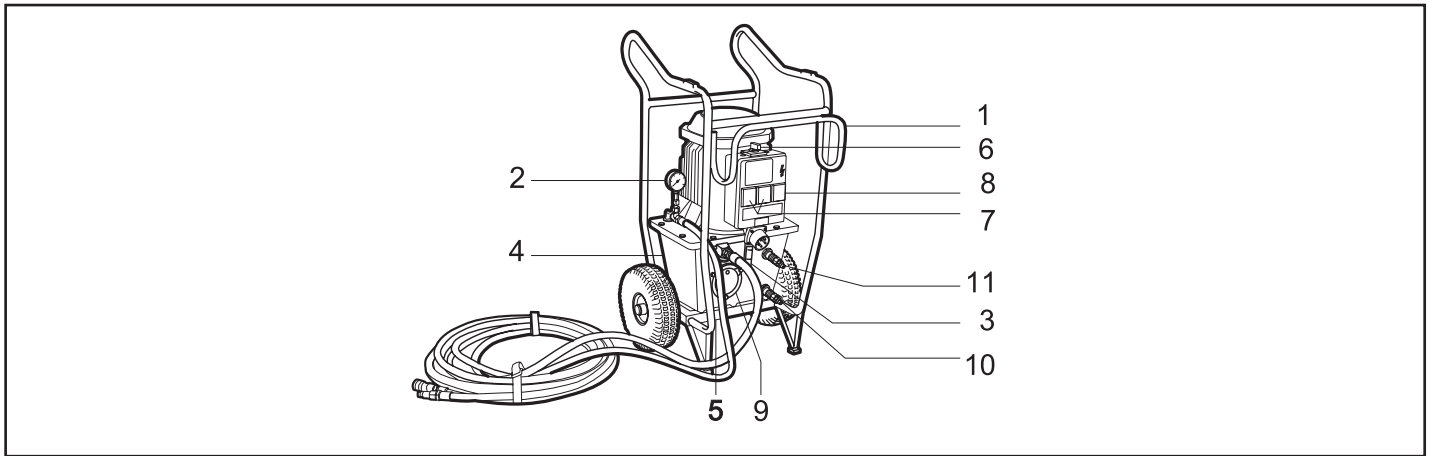
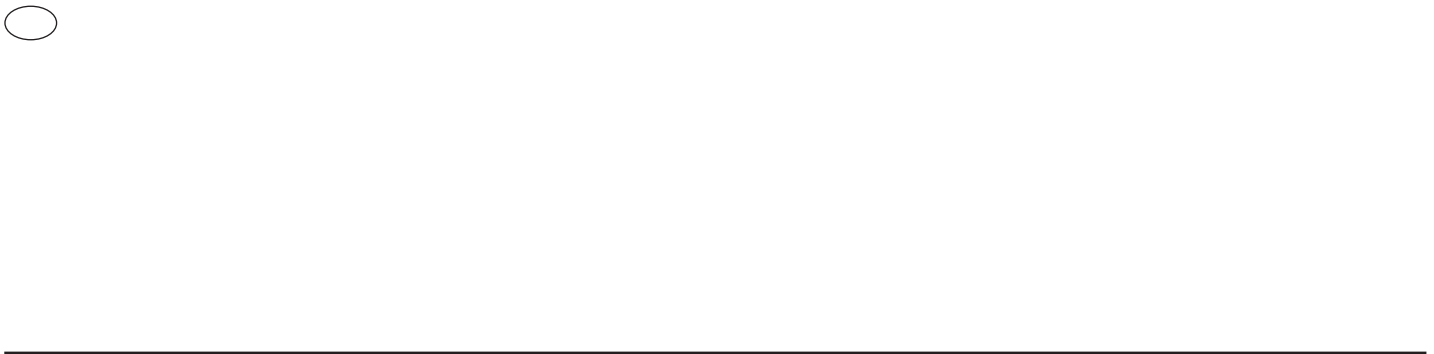

Fig. 2

I Identificazione delle parti

- | | |
|--|--|
| 1. Supporto per flessibile idraulico | 7. Presa a muro, 2 x 230 V |
| 2. Misuratore di pressione, sistema olio idraulico | 8. Dispositivo automatico di protezione personale (16 A) |
| 3. Livello olio idraulico | 9. Filtro olio idraulico |
| 4. Serbatoio olio idraulico | 10. Entrata acqua di raffreddamento |
| 5. Tappo di drenaggio, olio idraulico | 11. Flessibile acqua di raffreddamento (scarico) |
| 6. Commutatore | 12. Interruttore di sicurezza |



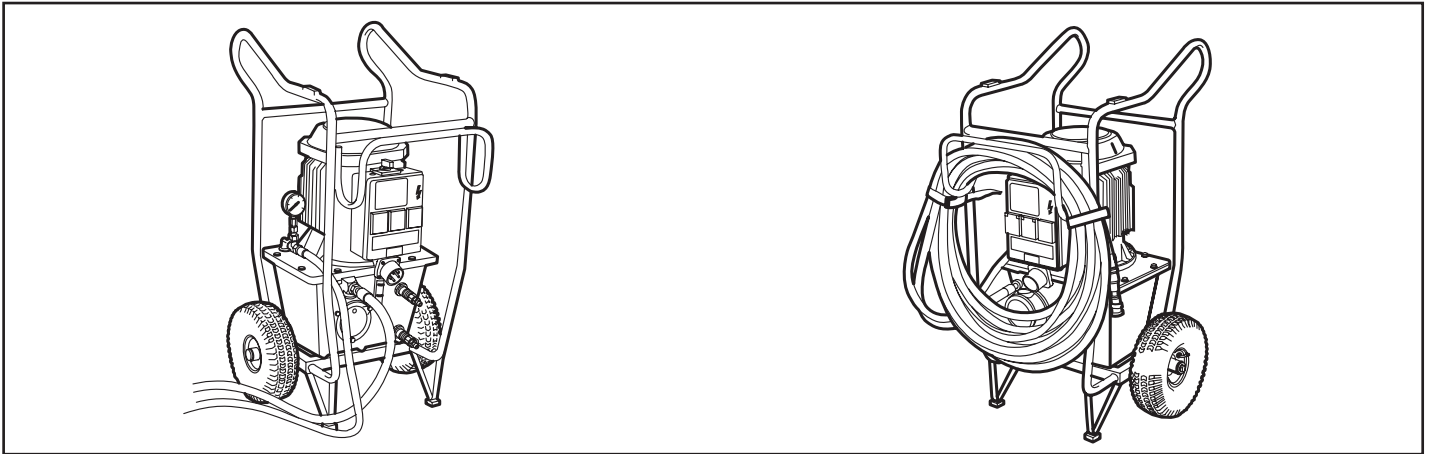

Fig. 3

Fig. 4

I

Dati tecnici

Motore Elettrico	_____	380 – 420 V, 16 A, 50 Hz
Flusso	_____	Max 40 litri/min
Serbatoio olio idraulico	_____	12 litri
Raffreddamento	_____	Acqua tramite flessibile a parte
Dimensioni	_____	Larghezza: 575 mm, altezza: 1040 mm, lunghezza: 780 mm
Peso (vuoto)	_____	93 kg
Energia idraulica erogata	_____	9,3kW

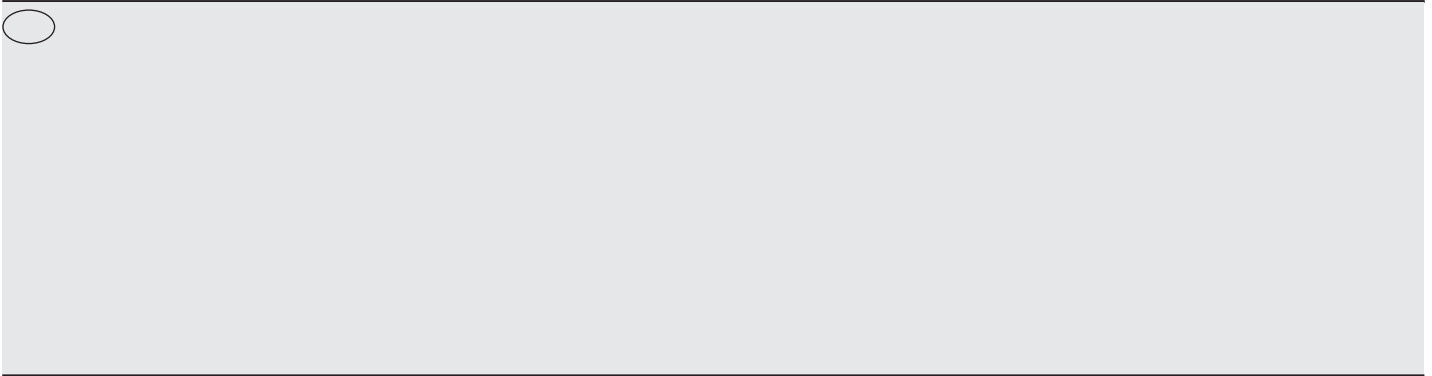

O

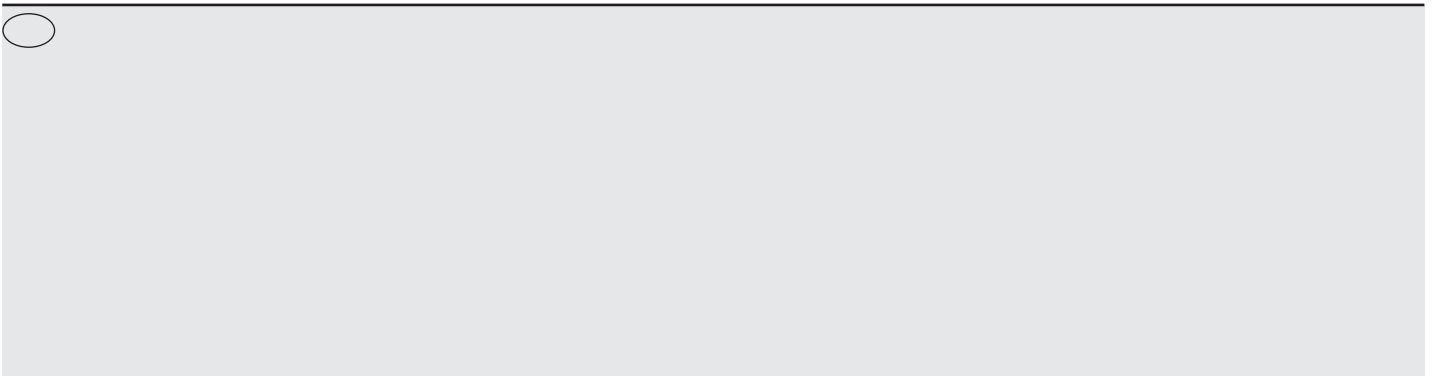

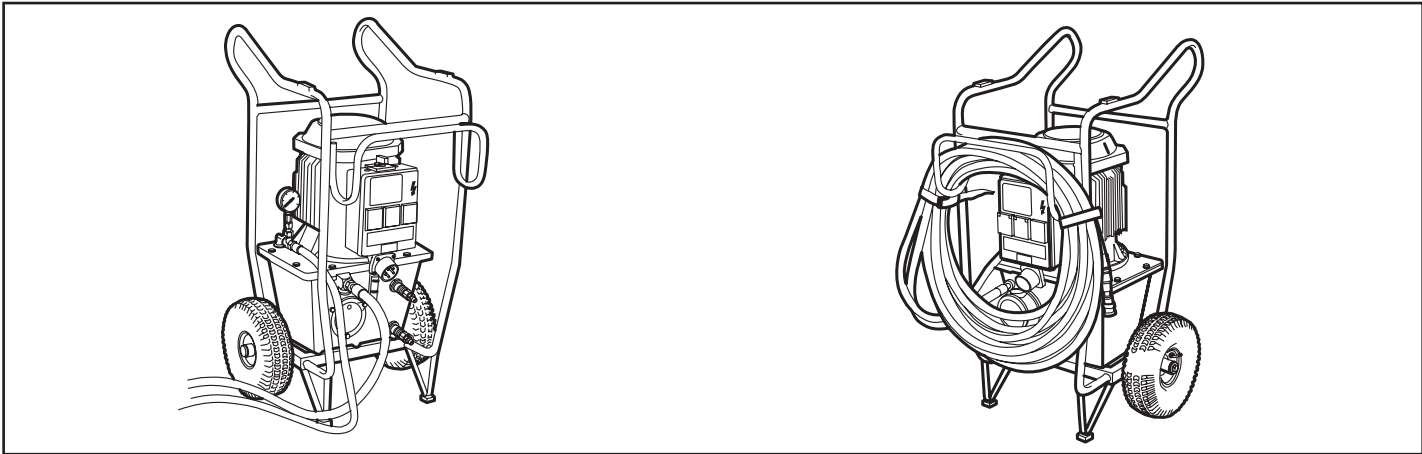
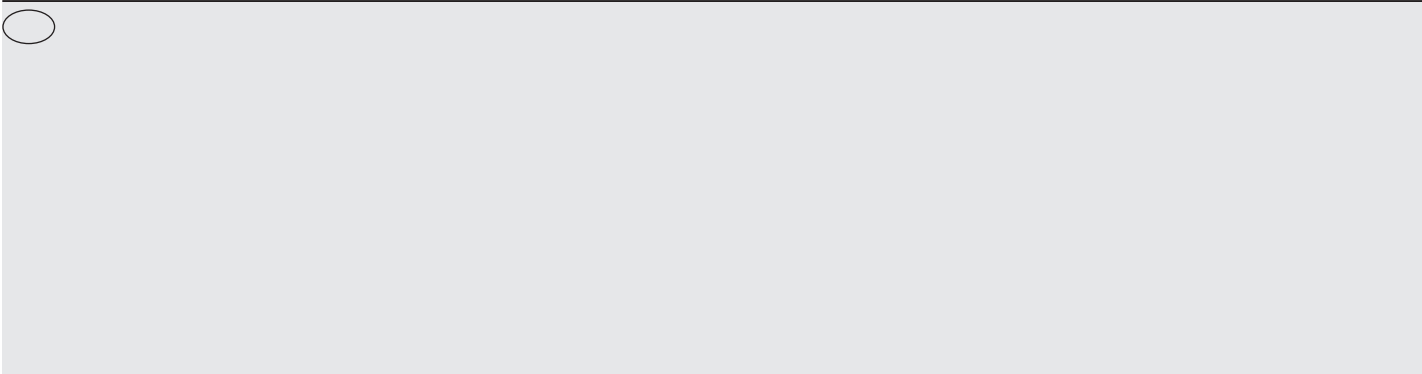

Fig. 5

Fig. 6

<p>① Livello acustico in base a ISO/DIS 11201</p> <p>Potenza acustica in base alla direttiva 2000/14/CE _____</p> <p>Lunghezza flessibile (flessibile da 1/2") _____</p> <p>Massima pressione di lavoro _____</p> <p>Collegamento elettrico _____</p> <p>Pres a muro _____</p>	<p>Pressione acustica misurata all'orecchio dell'operatore senza carico 80 dB(A), pieno carico 83 dB(A)</p> <p>Livello acustico raggiunto 94 dB(A). Livello acustico garantito 99 dB(A)</p> <p>8 metri (in caso di prolunga dei flessibili oltre gli standard si consigliano flessibili da 5/8").</p> <p>140 bar (valvola limitazione pressione)</p> <p>400 V, 16A</p> <p>2 x 230 V</p>
--	---



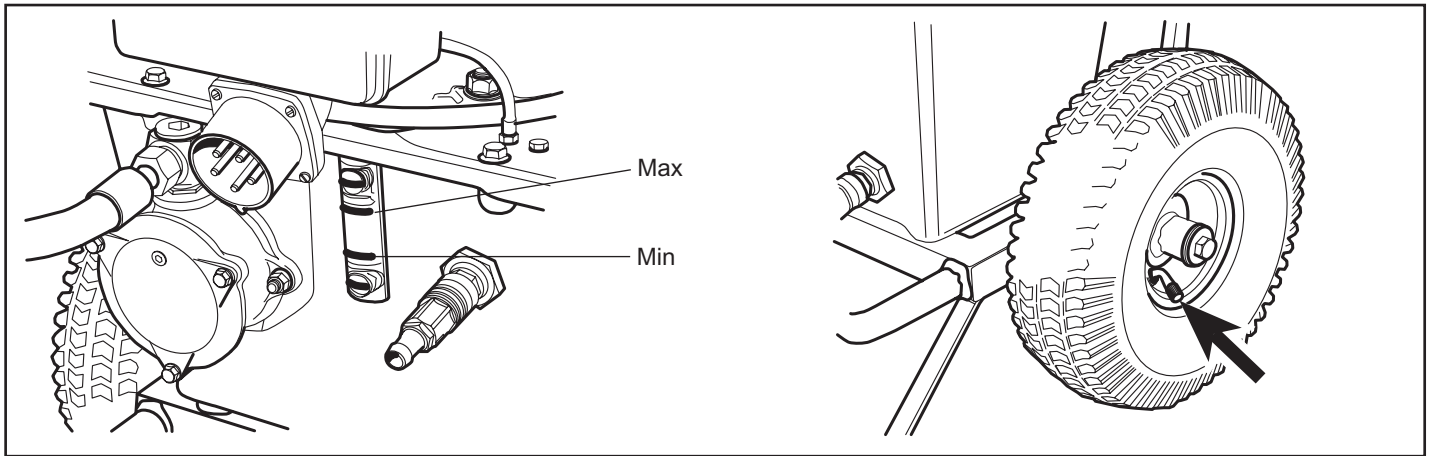

Fig. 7

Fig. 8

1 Prima di procedere all'uso del gruppo

Controllo del livello dell'olio

Il gruppo viene consegnato con 12 litri di olio idraulico 46 cSt HSH di marca conosciuta. L'olio usato è un olio ecologico a base di esteri e omologato in base alla normativa svedese, che riduce notevolmente il rischio di reazioni allergiche o di irritazioni della pelle in caso di contatto. Inoltre, l'olio è velocemente biodegradabile in caso di dispersione nell'ambiente. Il livello dell'olio si legge sull'apposito indicatore di livello.

Pompare i pneumatici

Controllare la pressione dei pneumatici. Dev'essere pari a 2 bar.

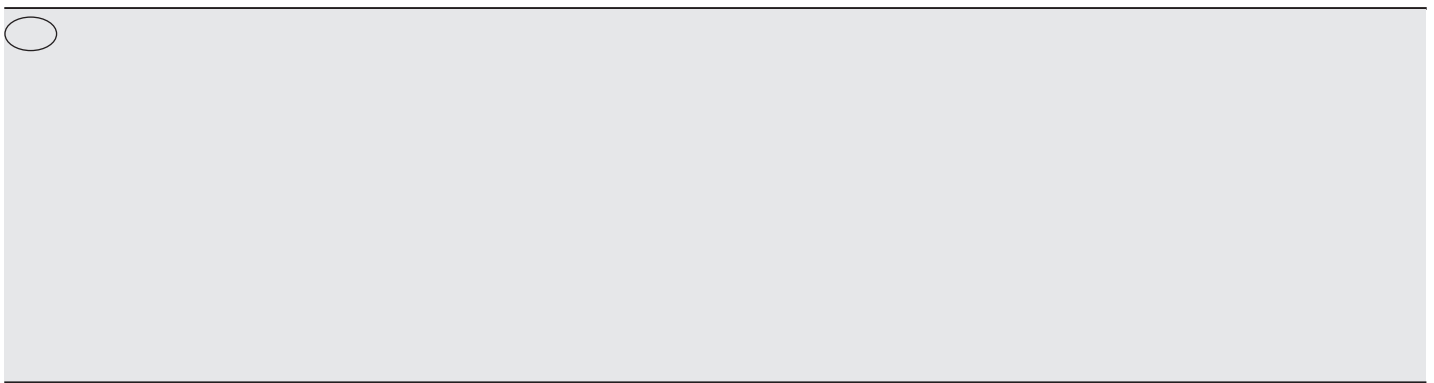

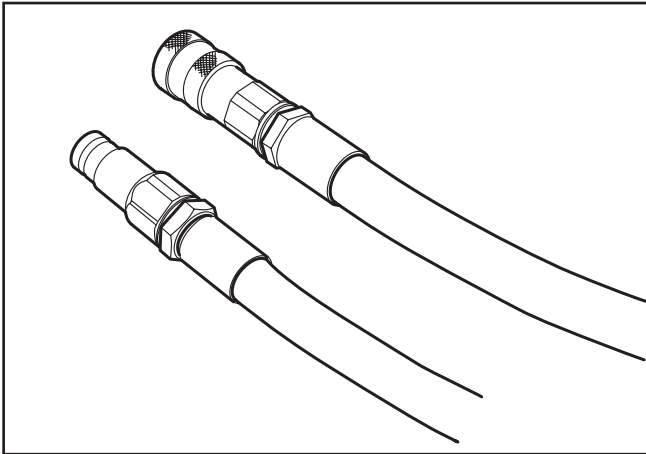

Fig. 9

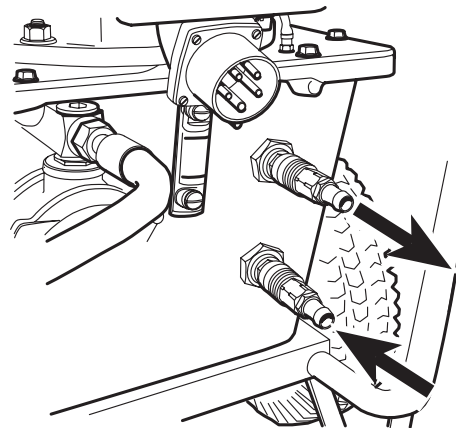

Fig. 10

1 Raccordi

Pulire i raccordi a scatto dei flessibili idraulici per rimuovere eventuali tracce di sporco e collegarli. I raccordi vengono bloccati ruotando il manicotto esterno sul raccordo femmina, di modo che la scanalatura si allontani dalla sfera.

Collegare un flessibile per l'acqua fra il raccordo superiore del dispositivo di raffreddamento e l'attrezzo di lavoro, e un flessibile dal più vicino posto di rifornimento acqua attraverso un rubinetto al raccordo inferiore del dispositivo di raffreddamento sul serbatoio.

Se l'attrezzo usato non utilizza acqua, lasciar scorrere l'acqua di raffreddamento fino al pozzo più vicino.

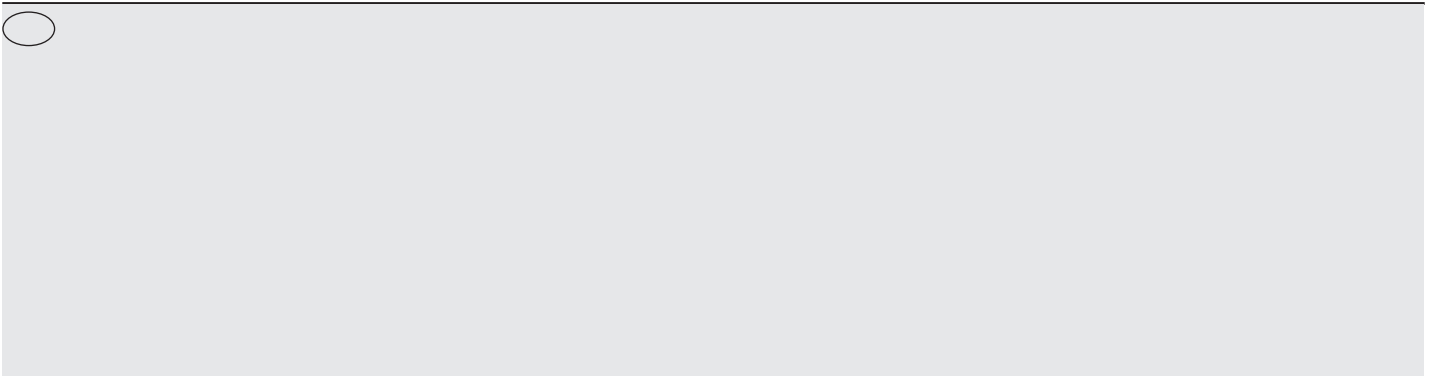

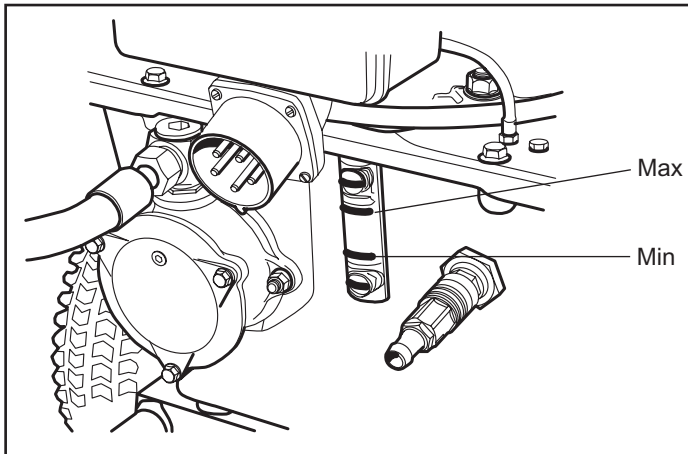

Fig. 11

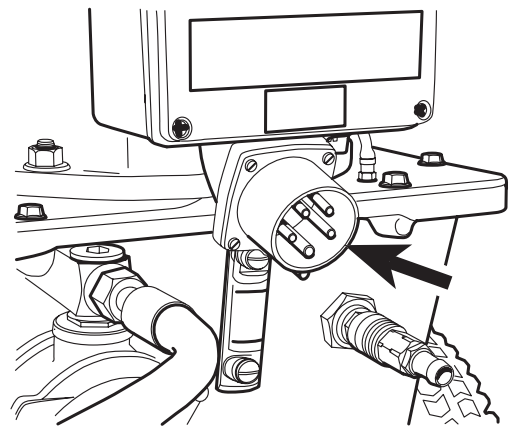

Fig. 12

I Prima dell'avvio

Olio idraulico

Controllare il livello dell'olio sull'apposito indicatore sul serbatoio.

Livello min = riga rossa

Livello max = riga nera

Non superare il massimo livello riempiendo il serbatoio dell'olio. L'olio caldo si espande e, se il livello è eccessivo, può trafilare.

Collegamento elettrico

Collegare il cavo elettrico in entrata (16 A). Il conduttore deve essere munito di tre fasi e terra protettiva. Anche lo zero dev'essere presente, altrimenti la presa monofase della centralina elettrica non funziona.

La presa monofase presenta un dispositivo automatico di protezione personale da 16 A (tipo C). Dopo aver collegato la corrente in entrata è possibile usare la presa monofase ad esempio per la trapanatrice a mano, l'aspiratore d'acqua ecc.

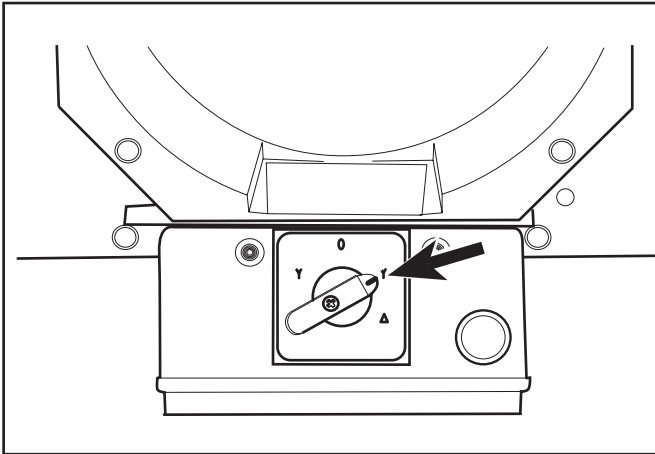

Fig. 13

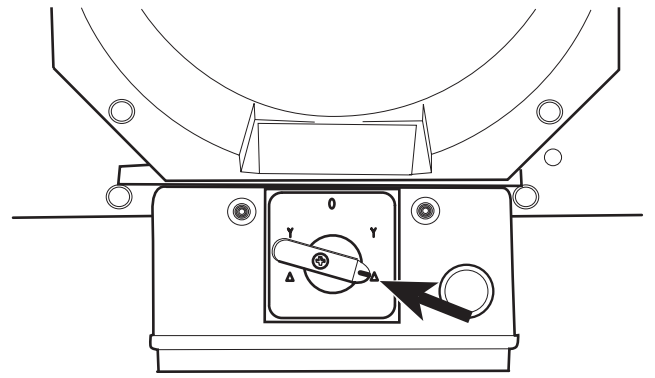

Fig. 14

I Procedura di avvio

1. Accendere il motore elettrico. Girare il commutatore su "Y" nella direzione indicata dalla spia verde. In questo modo il senso di rotazione del motore sarà quello giusto.

2. Se si accende una spia verde tutto funziona regolarmente.

Se non si accende nessuna spia verde manca la corrente.

Se entrambe le spie verdi sono accese, ciò significa che mancano una o due fasi, oppure che la protezione elettronica del motore o l'interruttore di temperatura sono scattati.

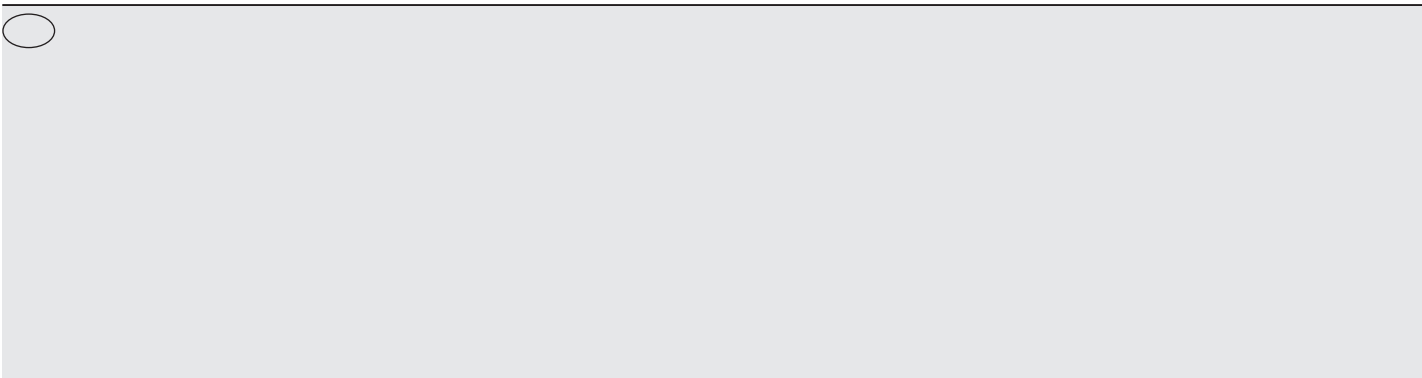

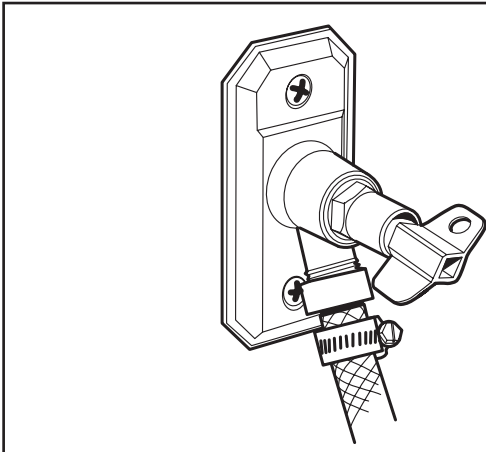

Fig. 15

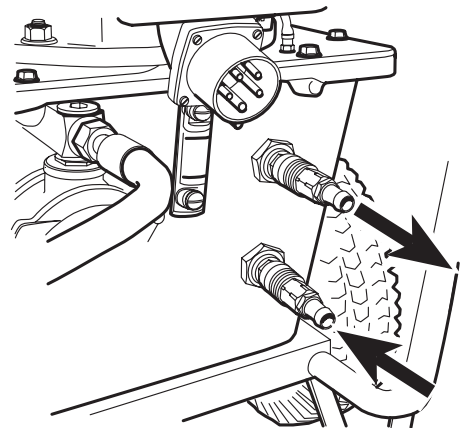

Fig. 16

3. Aprire il rubinetto dell'acqua fino ad ottenere un flusso d'acqua adeguato per l'attrezzo in questione. Se l'attrezzo non necessita d'acqua, questa dovrà comunque scorrere attraverso l'impianto di raffreddamento per poi fuoriuscire nel pozzo più vicino.

Dopo aver terminato il lavoro

1. Spegnere il motore elettrico.
2. Attendere che il motore si fermi completamente.
3. Staccare i flessibili idraulici.
4. Se esiste il rischio di congelamento è necessario drenare l'acqua dell'impianto di raffreddamento. Staccare i collegamenti idraulici, sia quelli verso l'interno che verso l'esterno e inclinare la macchina in avanti.

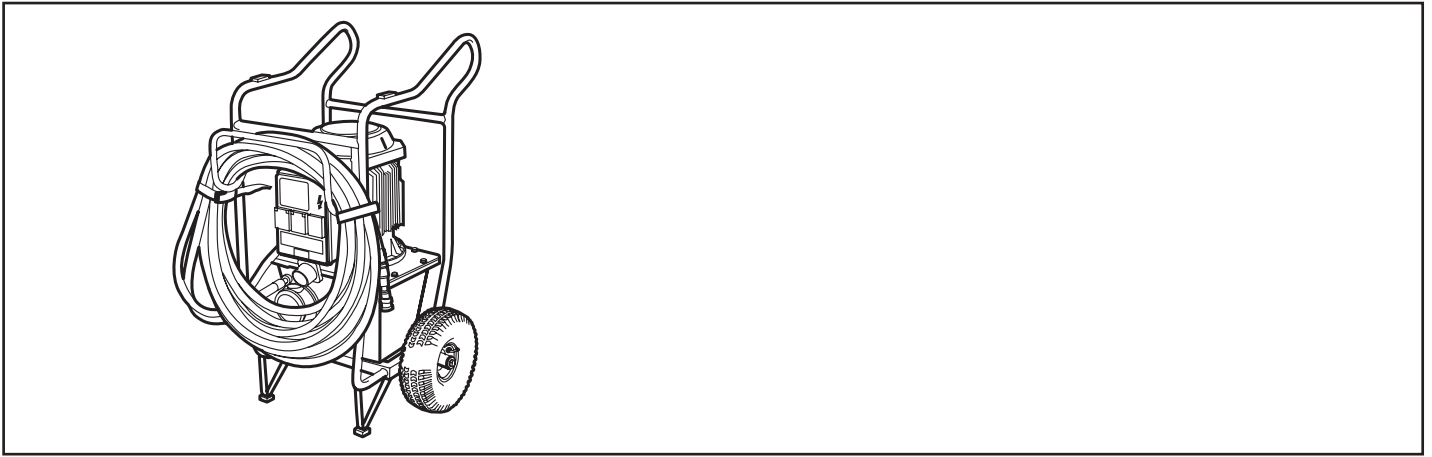

Fig. 17

I **Trasporto**

Il gruppo di alimentazione ha la forma di un carrello con le ruote su cui è possibile appendere i flessibili idraulici per un facile spostamento sul posto di lavoro. In caso di spostamento da un posto di lavoro ad un altro, il gruppo di alimentazione dev'essere trasportato in posizione orizzontale con la centralina elettrica rivolta verso l'alto. Il gruppo pesa 93 kg.

Manutenzione

Coppie di serraggio

In caso di operazioni di riparazione e manutenzione che richiedono lo smontaggio e successivamente il montaggio ed il serraggio di viti, applicare le seguenti coppie di serraggio:

M6: 10 Nm

M8: 25 Nm

M10: 50 Nm

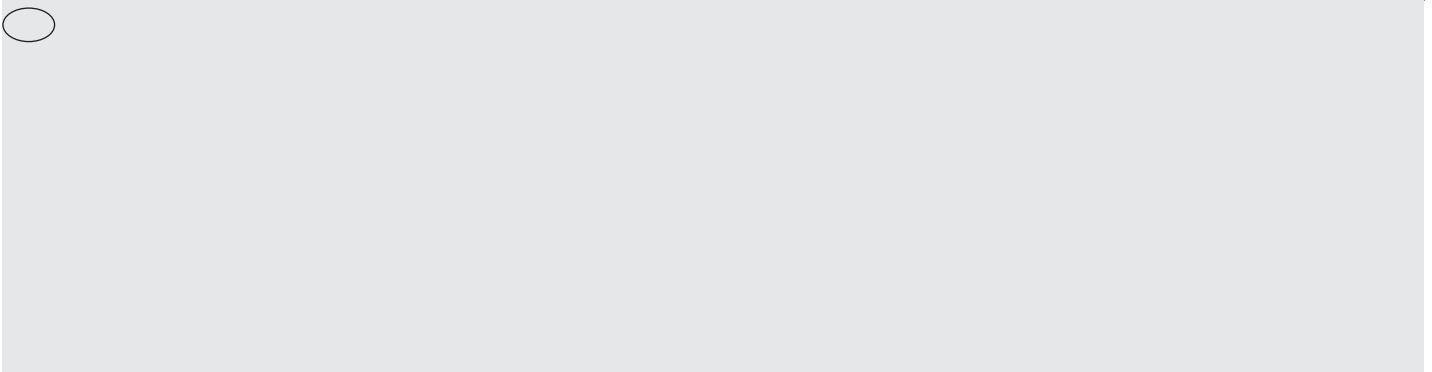

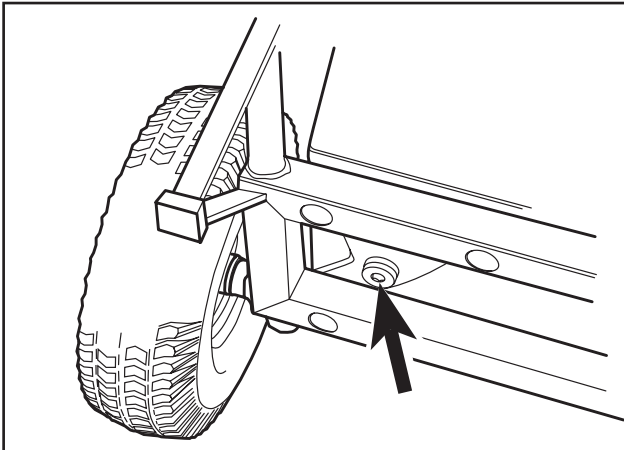

Fig. 18

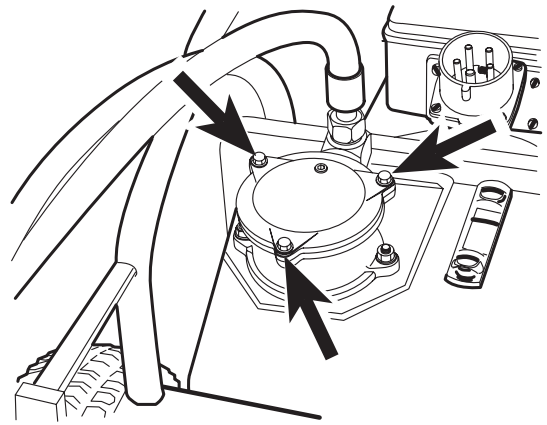

Fig. 19

1 **Olio idraulico**

L'olio idraulico dev'essere sostituito in caso di necessità oppure una volta all'anno. Il tappo di drenaggio dell'olio si trova sul lato inferiore del serbatoio. Raccogliere l'olio usato in un recipiente sufficientemente capiente.

Il rifornimento di olio idraulico deve avvenire attraverso il filtro nella sezione anteriore del serbatoio. Sistemare il gruppo con la scatola del filtro girata verso l'alto.

Togliere il coperchio della scatola del filtro togliendo le tre viti.

Riempire con nuovo olio idraulico attraverso l'insero del filtro.

Montare il coperchio della scatola del filtro.

Se viene sostituito anche il filtro dell'olio, è necessario riempire con 12 litri di olio idraulico nuovo.

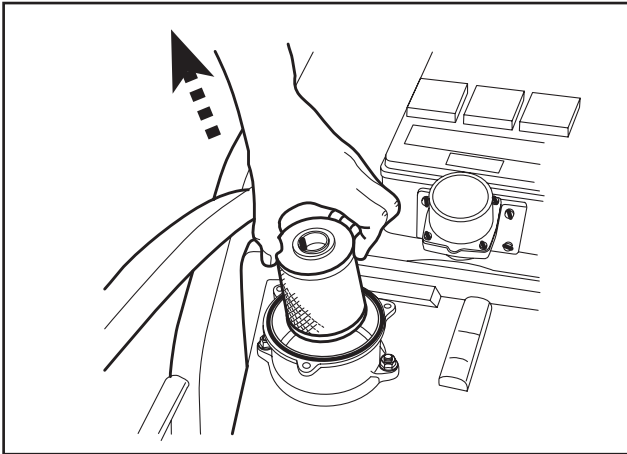

Fig. 20

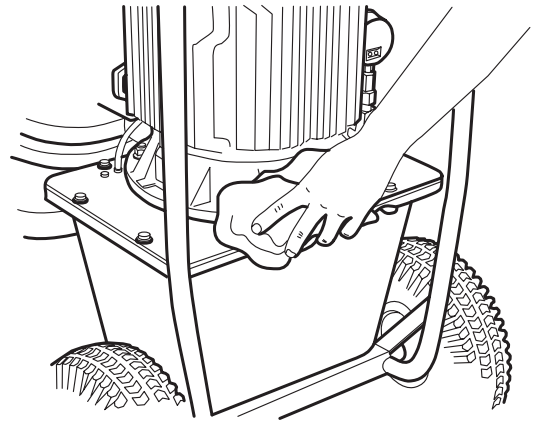

Fig. 21

1

Filtro dell'olio idraulico

Cambiare il filtro due volte all'anno. Sistemare il gruppo con la scatola del filtro girata verso l'alto. Togliere il coperchio della scatola del filtro togliendo le tre viti. Togliere l'inserito del filtro. Montare il nuovo filtro spingendolo nell'alloggiamento sul fondo della scatola del filtro.

Montare il coperchio della scatola del filtro.

Pulizia

Pulire il gruppo regolarmente usando un panno.

ATTENZIONE!

Non usare lavaggio ad alta pressione.

Non lavare neppure usando direttamente acqua corrente.

① **Certificato di conformità CE**

La Husqvarna Construction Products Sweden AB, Box 2098, 550 02 Jönköping, tel: 036-570 60 00, conferma qui di seguito che il motore PP 325 E con numeri di serie a partire da 01001 è fabbricato conformemente alla direttiva del consiglio concernente le macchine 98/37/CE, alla direttiva sulla bassa tensione 73/23/CEE, alla direttiva MEC 89/336/EEG e alla direttiva sul rumore per le macchine per uso esterno 2000/14/CE, incluse le disposizioni aggiuntive. Per quanto concerne il rumore, vedi caratteristiche tecniche. Come parametri di riferimento sono state usate le seguenti norme: EN 55 014-1, EN 55 014-2, EN 61 02/03/00, EN 50 144-1, EN ISO 3744. L'organo competente 0404, SMP Svensk Maskinprovning AB, Fyrisborgsgatan 3, 754 50 Uppsala, ha eseguito la relazione portante il numero 16/000/001 sul certificato di conformità con allegato VI alla DIRETTIVA DEL CONSIGLIO dello 08/05/00 concernente "il rumore in ambienti esteri" 2000/14/CE.

L'attrezzatura consegnata è conforme all'attrezzatura sottoposta alla prova tipo CE.

Jönköping 15/05/02



Christer Carlberg, Presidente

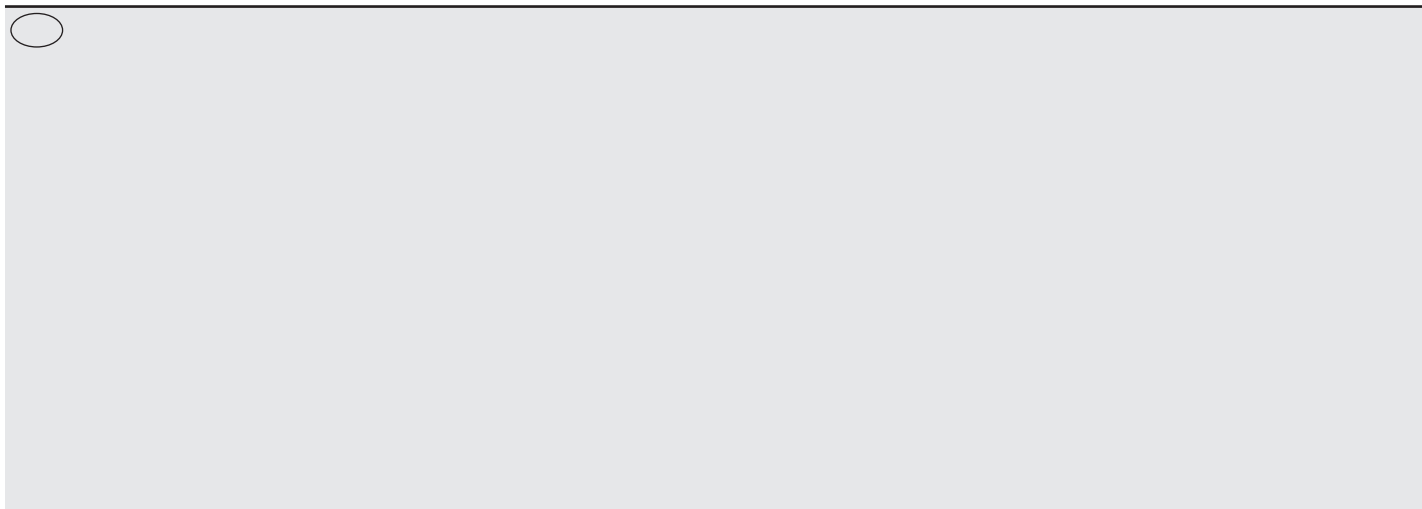
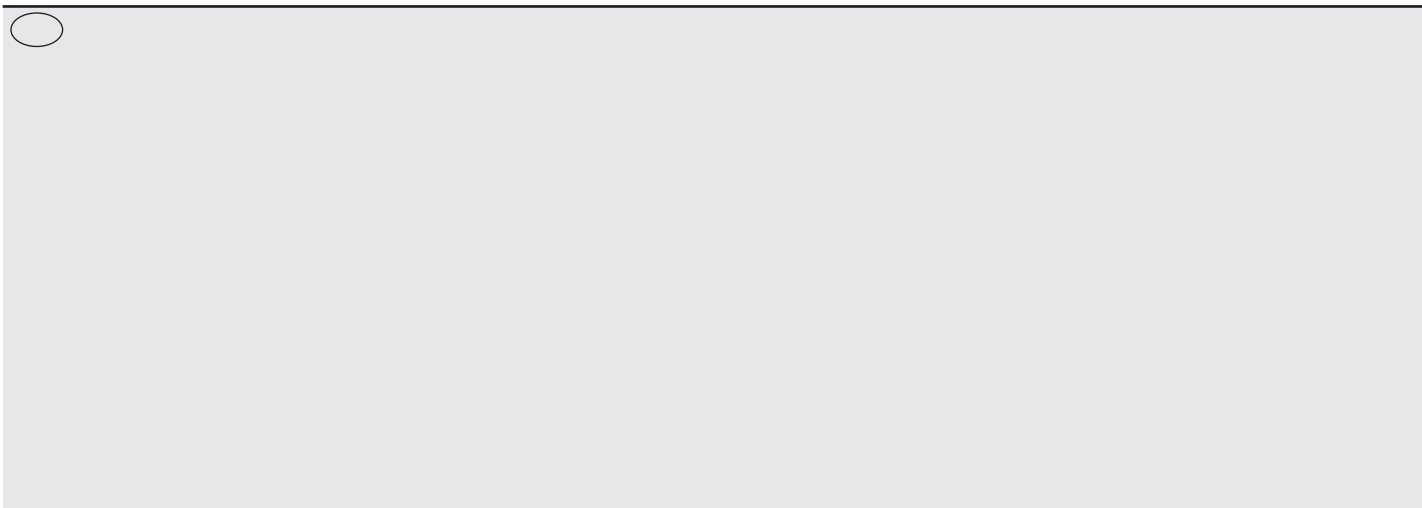



www.husqvarnacp.com