



SE Bruksanvisning

Läs igenom bruksanvisningen noggrant och förstå innehållet innan du använder maskinen.

NO Bruksanvisning

Les nøye gjennom bruksanvisningen og forstå innholdet før du bruker maskinen.

DK Brugsanvisning

Læs brugsanvisningen omhyggeligt igennem og forstå indholdet, inden du bruger maskinen.

FI Käyttöohje

Lue käyttöohje huolellisesti ja ymmärrä sen sisältö, ennen kuin alat käyttää konetta.

DM 406 H

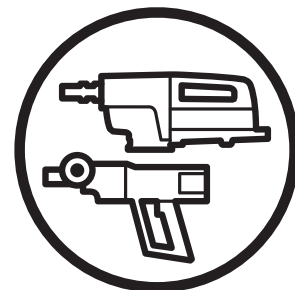

SE NO DK FI

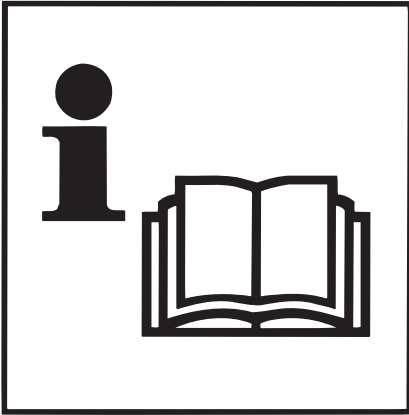

(S) Läs hela bruksanvisningen före användning eller serviceåtgärder på maskinen.

(DK) Læs hele brugsanvisningen før maskinen tages i brug eller når der udføres service på den.

(N) Les hela bruksanvisningen før bruk eller vedlikehold av maskinen.

(FIN) Lue käyttöohje huolellisesti ennen koneen käyttöä ja huoltoa.

Läs, förstå och följ alla varningar och instruktioner i denna bruksanvisning och på maskinen.

Læs, forstå og følg alle advarsler og instruktioner i denne vejledning samt på sele maskinen.

Les, forstå og følg alle advarsler og instruksjoner i bruksanvisningen og på maskinen.

Lueja noudata kaikkia tässä käyttö-ohjeessa ja laitteessa olevia varoituksia ja ohjeita.

Bär alltid ögon- och hörselskydd vid användning av maskinen.

Brug altid øjen- og høreværn, når maskine anvendes.

Bruk alltid øye- og hørselvern ved bruk av maskinen.

Käytä aina siimä- ja kuulosuojaimia konetta käyttäessäsi.

S Innehåll

Allmänna säkerhetsinstruktioner.....	3
Vad är vad?.....	5
Presentation.....	6
Handhavande	12
Underhåll	16
Överensstämmelse med EU-direktiv	18

DK Inhold

Generelle sikkerhedsinstruktioner	3
Hvad er hvad?	5
Præsentation	6
Betjening.....	12
Vedligeholdelse.....	16
EF-overensstemmelseserklæring	18

N Innhold

Generelle sikkerhetsanvisninger.....	4
Hva er hva?	5
Presentasjon.....	6
Bruk	12
Vedlikehold	16
Overensstemmelse med EU-direktiv	18

FIN Sisällys

Yleiset turvaohjeet.....	4
Mikä mikin on?.....	5
Esittely	6
Käyttö.....	12
Huolto	16
EU-vaatimustenmukaisuusvakuutus.....	18

S Allmänna säkerhetsinstruktioner

1. Läs igenom denna bruksanvisning och se till att du förstår innehållet i den innan du börjar att använda maskinen.
2. Kontrollera alla kopplingar och anslutningar beträffande läckage innan du startar bormotorn. En spricka eller läckage kan orsaka en "oljeinjektion" i kroppen eller medföra annan personskada.
3. Se till att alla slangar är anslutna på rätt sätt till bormotorn och att låsringarna låser som avsett innan du slår på kraftaggregatet.
4. Sök inte efter läckage med handen. Kontakt med en läcka kan medföra personskada.
5. Se till att inga personer eller djur vistas inom arbetsområdet.
6. Se till att bormaskinen är fast förankrad i stativet och att stativet är fast förankrat i det underlag det är fäst i. Stativet fästs normalt med M12 expanderbult i golv eller vägg.
7. Var försiktig då borkronan äntrar den yta som skall borrar mot. Vid ansättningsögonblicket utsätts stativet för extra mycket belastning eftersom borkronan då ej har någon styrning. Vid ovarsamhet kan borkronan vandra och bryta loss stativets infästning.
8. Var försiktig vid borning i väggar. Om borkronan fastnar i väggen utsätts stativet för extra hög belastning och det finns risk att stativet lossnar från sin infästning och att stativet börjar rotera runt borkronan.
9. Se till att kylvattnet från bormotorn inte kommer i kontakt med elskåp eller liknande.
10. Se till att kärnan du borrar loss är säkrad så att den inte faller ned på olämpligt ställe.
11. Var försiktig vid lyft. Du handskas med tunga delar vilket innebär klämrisk och risk för annan skada.
12. Använd alltid skydd för öron och ögon vid arbete med bormotorn.
13. Koppla inte loss några hydraulslangar utan att först ha slagit av kraftaggregatet och låtit motorn stanna helt.

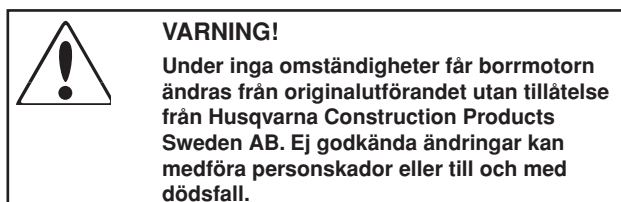

DK Generelle sikkerhedsinstruktioner

1. Læs brugsanvisningen igennem, og vær sikker på, at du forstår indholdet, inden du begynder at bruge maskinen.
2. Kontrollér alle koblinger og tilslutninger for lækage, inden du starter boremotoren. En revne eller en lækage kan forårsage en "olieinjektion" i kroppen eller medføre anden personskada.
3. Kontrollér, at alle slanger er tilsluttet korrekt til boremotoren, og at låseringene låser som beregnet, inden du slår kraftaggregatet til.
4. Søg ikke efter lækager med hånden. Kontakt med en lækage kan medføre personskada.
5. Kontrollér, at der ikke er nogen personer eller dyr inden for arbejdsområdet.
6. Kontrollér, at boremaskinen er solidt fastgjort i stativet, og at stativet er solidt fastgjort i det underlag, det er monteret i. Stativet fastgøres normalt med M12 ekspansionsbolt i gulv eller væg.
7. Vær forsigtig, når borekronen trænger ind i den overflade, der skal bores i. I startøjeblikket udsættes stativet for en ekstra stor belastning, da borekronen på dette tidspunkt ikke har nogen styring. Ved uforsigtighed kan borekronen vandre og løsne stativets fastgørelse.
8. Vær forsigtig ved boring i vægge. Hvis borekronen sætter sig fast i væggen, udsættes stativet for en ekstra høj belastning, og der er risiko for, at stativet løsnes fra fastgørelse, og at stativet begynder at rotere rundt om borekronen.
9. Kontrollér, at kølevandet fra boremotoren ikke kommer i kontakt med elskabe eller lignende.
10. Kontrollér, at den kerne, du har boret løs, er sikret, så den ikke falder ned på et uheldigt sted.
11. Vær forsigtig ved løft. Du håndterer tunge dele, hvilket medfører klemningsfare og risiko for anden skade.
12. Anvend altid høreværn og øjenbeskyttelse ved arbejde med boremotoren.
13. Kobl ikke nogen hydraulikslanger fra uden først at have slået kraftaggregatet fra og have ladet motoren standse helt.

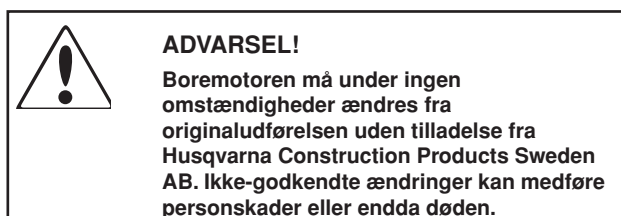

N Generelle sikkerhetsanvisninger

1. Les gjennom denne bruksanvisningen og sørg for at du forstå innholdet i den før du begynner å bruke maskinen.
2. Kontroller alle koplinger og tilkoplinger med henblikk på lekkasje før du starter bormotoren. En sprekk eller lekkasje kan forårsake en "oljeinjeksjon" i kroppen eller medføre annen personskade.
3. Påse at alle slanger er tilkopleet bormotoren på riktig måte og at låseringene låser som de skal før du slår på kraftaggregatet.
4. Ikke søk etter lekkasje med hånden. Kontakt med en lekkasje kan medføre personskade.
5. Påse at det ikke er personer eller dyr innenfor arbeidsområdet.
6. Påse at bormaskinen er fast forankret i stativet og at stativet er fast forankret i underlaget det er festet i. Stativet festes normalt med M12 ekspanderbolt i gulv eller vegg.
7. Vær forsiktig når borkronen entrer flaten det skal bores i. I ansetningsøyeblikket utsettes stativet for ekstra mye belastning ettersom borkronen da ikke har noen styring. Ved uforsiktighet kan borkronen vandre og bryte løs stativets innfesting.
8. Vær forsiktig ved boring i vegger. Dersom borkronen setter seg fast i veggen, utsettes stativet for ekstra høy belastning, og det er risiko for at stativet løsner fra innfestingen og at stativet begynner å rotere rundt borkronen.
9. Påse at kjølevannet fra bormotoren ikke kommer i kontakt med elskap eller liknende.
10. Påse at kjernen du har boret løs er sikret, slik at den ikke faller ned på et uegnet sted.
11. Vær forsiktig ved løfting. Du håndterer tunge deler, hvilket innebærer klemrisiko og risiko for annen skade.
12. Bruk alltid hørsels- og øyevern ved arbeid med bormotoren.
13. Ikke kople fra noen hydraulikkslanger uten først å ha slått av kraftaggregatet og latt motoren stanse helt.

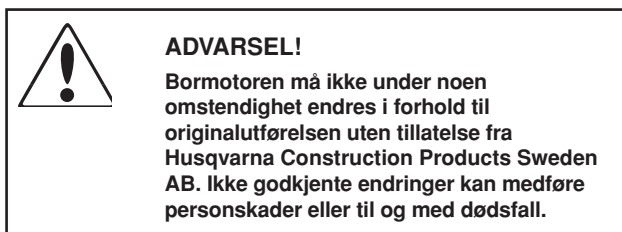

FIN Yleiset turvaohjeet

1. Lue tämä käyttöohje ja varmista, että ymmärrät sen sisällön ennen koneen käyttöönottoa.
2. Tarkista kaikki liitokset ja liitännät vuotojen varalta ennen poramoottorin käynnistystä. Halkeama tai vuoto voi aiheuttaa "öljysuihkun" kehossa tai muunlaisen henkilövahingon.
3. Varmista, että kaikki letkut on liitetty oikein poramoottoriin ja että lukkorenkait lukittuvat oikein ennen kuin käynnistät käyttökoneiston.
4. Älä etsi vuotoja kädellä. Vuotokosketus voi aiheuttaa henkilövahinkoja.
5. Varmista, että työskentelyalueella ei ole ylimääräisiä henkilöitä tai eläimiä.
6. Varmista, että porakone on hyvin kiinnitetty jalustaan ja jalusta hyvin kiinnitetty alustaansa. Jalusta kiinnitetään normaalisti M12 paisuntapultilla lattiaan tai seinään.
7. Ole varovainen poranterän koskiessa porattavaan pintaan. Kosketushetkellä jalustaan kohdistuu erittäin suuri kuormitus, koska poranterällä ei silloin ole ohjausta. Varomattomasti kohdistettaessa poranterä voi liikkua ja siten murtaa jalustan kiinnityksen.
8. Ole varovainen poratessasi seiniä. Jos poranterä juuttuu seinään, jalustaan kohdistuu erittäin suuri kuormitus ja jalusta saattaa irrota kiinnityksestä ja alkaa pyöriä poranterän ympäri.
9. Varmista, että poramoottorin jäähdytysvesi ei joudu kosketukseen sähkökaapin tai vastaavan kanssa.
10. Varmista, että irtiporattu kappale on varmistettu eikä pääse putoamaan sopimattomaan paikkaan.
11. Ole varovainen nostoissa. Käsittelet raskaita kappaleita, jolloin vaarana on puristuminen tai muunlainen henkilövahinko.
12. Käytä porakoneella työskennellessäsi aina kuulo- ja silmäsuojaimia.
13. Älä irrota yhtään hydrauliletkua ennen kuin käyttökoneisto on sammutettu ja moottori pysähtynyt kokonaan.

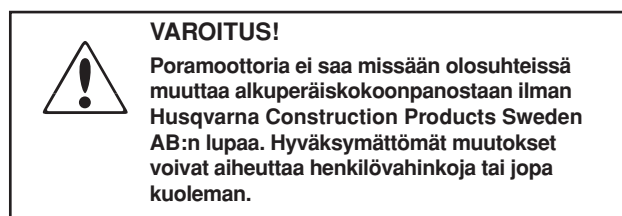

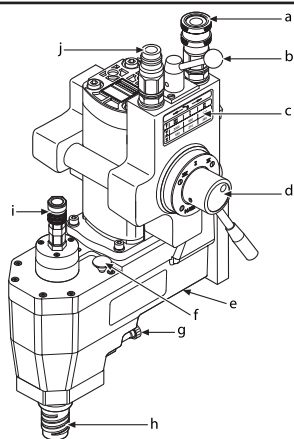

Fig. 1

S Vad är vad?

- a. Tryckslanganslutning
- b. On/off-spak
- c. Varvtalstabell
- d. Reglage hydraulmotor
- e. Oljeplugg

- f. Reglage mekanisk växel
- g. Låsskruv
- h. Spindel
- i. Kylvattenanslutning
- j. Returslanganslutning

DK Hvad er hvad?

- a. Trykslangetilslutning
- b. On/off-arm
- c. Omdrejningstabel
- d. Regulering til hydraulikmotor
- e.olieprop

- f. Regulering til mekanisk gear
- g. Låseskrue
- h. Spindel
- i. Kølevandstilslutning
- j. Returslangetilslutning

N Hva er hva?

- a. Trykkslangetilkopling
- b. På/av-spak
- c. Turtallstabell
- d. Hydraulikkmotorspak
- e. Oljeplugg

- f. Regulator mekanisk gir
- g. Låseskrue
- h. Spindel
- i. Kjølevanntilkopling
- j. Returslangetilkopling

FIN Mikä mikin on?

- a. Paineletkuliitäntä
- b. On/off-vipu
- c. Kierroslukutaulukko
- d. Hydraulimoottorin säädin
- e. Öljytulppa

- f. Mekaanisen vaihteen säädin
- g. Lukkoruuvi
- h. Kara
- i. Jäähdytysvesiliitäntä
- j. Poistoletkuliitäntä

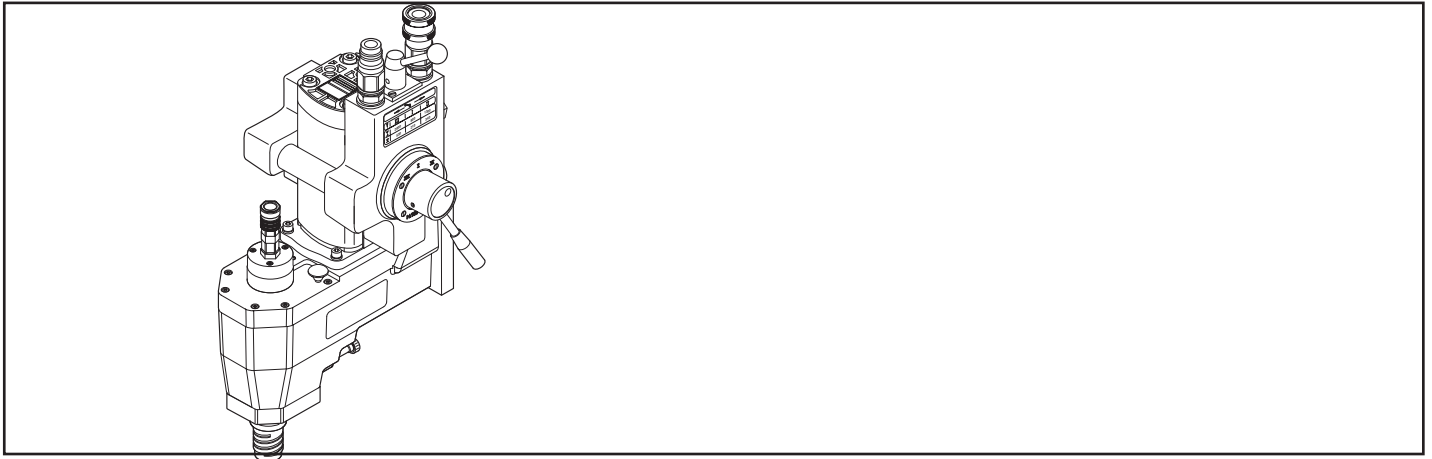

Fig. 2

S Presentation

Husqvarnas bormotor DM 405 HH/ DM 406 HL

Husqvarnas bormotor DM 405 HH/ DM 406 HL är en hydraulisk drivenhet för borkronor. Denna enhet är avsedd för anslutning till Husqvarnas kraftaggregat PP 325 E. Används annat kraftaggregat får ej maxvärden, flöde 40 l/min och tryck 140 bar, överskridas.

Växellådan består av två mekaniska växlar som drivs av en tre-hastighets hydraulmotor. Detta ger tillgång till sex olika spindelvarvtal med ökande vridmoment vid lägre varvtal. Motorns tre hastigheter går att ställa om under borring.

Skillnaden mellan DM 405 HH och DM 406 HL är deras varvtalsområden.

DK Præsentation

Husqvarnas boremotor DM 405 HH/ DM 406 HL

Husqvarnas boremotor DM 405 HH/ DM 406 HL er en hydraulisk drivenhed til borekroner. Denne enhed er beregnet til tilslutning til husqvarnas kraftaggregat PP 325 E. Hvis et andet kraftaggregat anvendes, må maksimumværdien, flow 40 l/min og tryk 140 bar, ikke overskrides.

Gearkassen består af to mekaniske gear, som drives af en hydraulikmotor med tre hastigheder. Dette giver mulighed for seks forskellige spindelomdrejningstal med stigende drejningsmoment ved lavere omdrejningstal. Det er muligt at skifte mellem motorens tre hastigheder under borearbejdet.

Forskellen mellem DM 405 HH og DM 406 HL er deres omdrejningstalområder.

N Presentasjon

Husqvarnas bormotor DM 405 HH/ DM 406 HL

Husqvarnas bormotor DM 405 HH/ DM 406 HL er en hydraulisk drivenhet for borkroner. Denne enheten er ment for tilkopling til Husqvarnas kraftaggregat PP 325 E. Hvis annet kraftaggregat brukes, må ikke maks.verdier, gjennomstrømning 40 l/min og trykk 140 bar, overskrides.

Girkassen består av to mekaniske gir som drives av en tre-hastigheters hydraulikkmotor. Dette gir tilgang til seks ulike spindelurtall med økende dreiemoment ved lavere turtall. Motorens tre hastigheter kan stilles om under boring.

Forskjellen mellom DM 405 HH og DM 406 HL er deres turtallsområder.

FIN Esittely

Husqvarna poramoottori DM 405 HH/ DM 406 HL

Husqvarna poramoottori DM 405 HH/ DM 406 HL on hydraulinen käyttöyksikkö poranterille. Yksikkö on tarkoitettu liitettäväksi Husqvarnas käyttökoneistoon PP 325 E. Mikäli käytetään muuta käyttökoneistoa, ei maksimiarvoja: virtaus 40 l/min ja paine 140 bar, saa

ylittää.

Vaihdelaatikossa on kaksi mekaanista vaihdetta, joita käytetään kolminopeuksisella hydraulimoottorilla. Käytettävissä on siten kuusi eri karakierrosnopeutta, jolloin matalammalla kierrosnopeudella aikaansaadaan suurempi vääntömomentti. Moottorin kolmea nopeutta voidaan vaihtaa porauksen aikana.

Mallit DM 405 HH ja DM 406 HL eroavat toisistaan kierroslukualueiden mukaan.



Fig. 3

Fig. 4

S Tekniska data

Motor	Trestegs hydraulmotor
Växellådsolja	3 dl
Vikt	16 kg
Maxtryck	140 bar
Maxflöde	40 l/min
Rekommenderad maxdiameter på borkrona	650 mm

Varvtalsområden:

DM 405 HH	210, 340, 530, 800, 1300, 2000 varv/min
DM 406 HL	120, 230, 340, 580, 980, 1400 varv/min

Stativ

Till Husqvarnas bormotorer DM 405 HH/ DM 406 HL kan t.ex. Husqvarnas stativ DS 500 användas.

DK Tekniske data

Motor	Tretrins hydraulikmotor
Gearolie	3 dl
Vægt	16 kg
Maks. tryk	140 bar
Maks. flow	40 l/min
Anbefalet maks. diameter på borekrone	650 mm

Omdrejningstalområder:

DM 405 HH	210,340, 530, 800, 1300, 2000 o/min
DM 406 HL	120, 230, 340, 580, 980, 1400 o/min

Stativ

Til Husqvarna boremotor DM 405 HH/ DM 406 HL er det f.eks. muligt at anvende Husqvarnas stativ DS 500.

N Tekniske data

Motor	Tretrins hraulikkmotor
Gjølje	3 dl
Vekt	16 kg
Maks. trykk	140 bar
Maks. gjennomstrømning	40 l/min
Anbefalt maks.diameter på borkrone	650 mm

Turtallsområder:

DM 405 HH	210, 340, 530, 800, 1300, 2000 mdreininger/min
DM 406 HL	120, 230, 340, 580, 980, 1400 omdreininger/min

Stativ

Til Husqvarna bormotor DM 405 HH/ DM 406 HL kan f.eks. Husqvarna stativ DS 500 benyttes.

FIN Tekniset tiedot

Moottori	Kolmivaiheinen hydraulimoottori
Vaihdelaatikkoöljy	3 dl
Paino	16 kg
Maksimipaine	140 bar
Maksimivirtaus	40 l/min
Suosittelava poranterän enimmäishalkaisija	650 mm

Kierrosalueet:

DM 405 HH	210, 340, 530, 800, 1300, 2000 kierrosta/min
DM 406 HL	120, 230, 340, 580, 980, 1400 kierrosta/min

Jalusta

Husqvarna poramoottorissa DM 405 HH/ DM 406 HL voidaan käyttää esimerkiksi Husqvarna jalustaa DS 500.

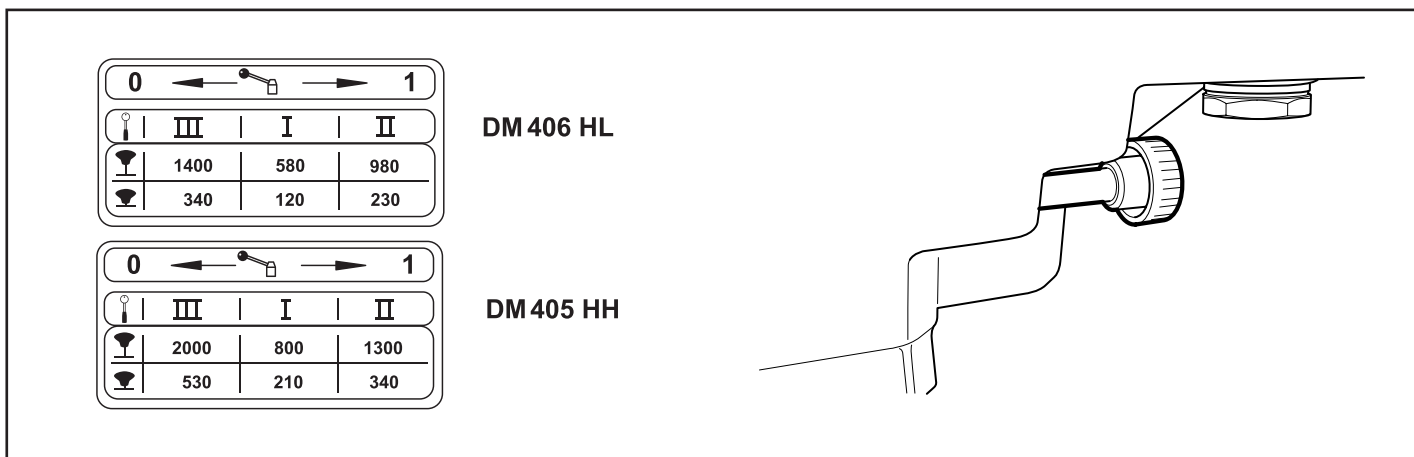

Fig. 5

Fig. 6

S Varvtalstabell

Varvtalstabellen sitter placerad ovanför reglaget för hydraulmotorn. Den anger lägena för on/off-spaken och olika varvtal vid olika inställningar av reglaget för mekanisk växel och reglaget för hydraulmotorn.

Manöverorgan

Låsskruv mekanisk växel

Genom att lossa låsskruven kan man justera växelreglaget. Låsskruven måste dras åt efter växelbyte för att säkerställa att växeln ligger i.

DK Omdrejningstaltabel

Omdrejningstaltabelen er placeret oven over reguleringen til hydraulikmotoren. Den angiver positionerne for on/off-armen og forskellige omdrejningstal ved forskellige indstillinger af reguleringen til det mekaniske gear og reguleringen til hydraulikmotoren.

Betjeningselementer

Låseskrue til mekanisk gear

Ved at løsne låseskruen er det muligt at justere gearreguleringen. Låseskruen skal spændes efter gearskift for at sikre, at gearet er gået helt i indgreb.

N Turtallstabell

Turtallstabellen sitter plassert over hydraulikmotorspaken. Den angir posisjonene for på/av-spaken og ulike turtall ved ulike innstillinger av regulator for mekanisk gir og hydraulikmotorspak.

Betjeningsorganer

Låseskrue mekanisk gir

Ved å løsne låseskruen, kan man justere girregulatoren. Låseskruen må trekkes til etter girskift for å sikre at giret er koplet inn.

FIN Kierroslukutaulukko

Kierroslukutaulukko sijaitsee hydraulimoottorin säätimen yläpuolella. Siitä käy ilmi on/off-vivun asennot ja eri kierrosluvut mekaanisen vaihteen säätimen ja hydraulimoottorin säätimen eri asennoissa.

Säätölaitteet

Mekaanisen vaihteen lukkoruuvi

Vaihteensäädintä voidaan säätää lukkoruuvia avaamalla. Lukkoruuvi on kiristettävä vaihteen vaihdon jälkeen, jotta vaihteen päälläolo on varmistettu.

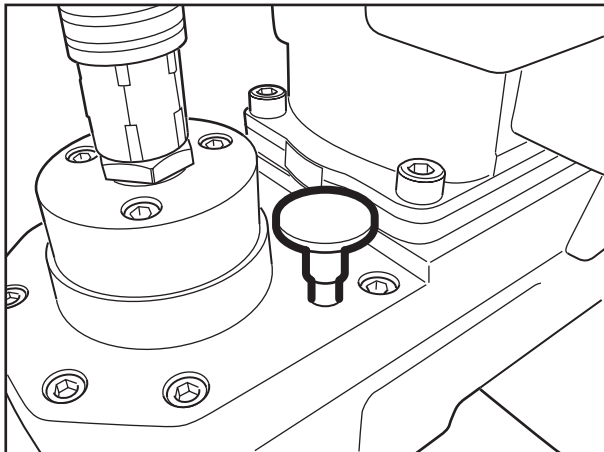

Fig. 8

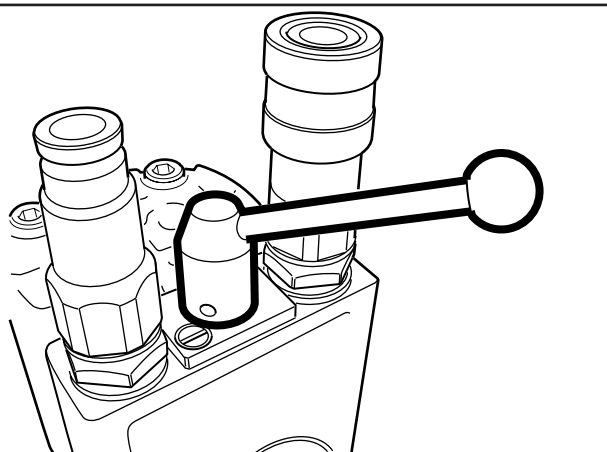

Fig. 9

S Reglage mekanisk växel

Borrmotorn är utrustad med en mekanisk växel som justeras med växelreglaget. Utdraget reglage används för högre spindelvarvtal och mindre borkrona, intryckt för lägre varvtal och större borkrona. Detta framgår också av varvtalstabellen placerad ovanför reglaget för hydraulmotorn.

On/off-spak

On/off-spaken startar eller stoppar rotationen. Vrid spaken till läge 1 för att starta rotationen. Positionen för läge 1 framgår av dekalen placerad ovanför reglaget för hydraulmotorn.

DK Reglering til mekanisk gear

Boremotoren er udstyret med et mekanisk gear, som justeres med gearreguleringen. En udtrukket regulering anvendes til højere spindelomdrejningstal og mindre borekrone, en indtrykket regulering til lavere omdrejningstal og større borekrone. Dette fremgår også af omdrejningstabellen, der sidder oven over reguleringen til hydraulikmotoren.

On/off-arm

Med on/off-armen startes eller stoppes rotationen. Drej armen til position 1 for at starte rotationen. Position 1 fremgår af skiltet oven over reguleringen til hydraulikmotoren.

N Regulator mekanisk gir

Bormotoren er utstyrt med et mekanisk gir som justeres med girregulatoren. Uttrukket regulator brukes for høyere spindelurtall og mindre borkrone, inntrykt for lavere turtall og større borkrone. Dette fremgår også av turtallstabellen plassert over hydraulikkmotorspaken.

På/av-spak

På/av-spaken starter eller stanser rotasjonen. Vri spaken til posisjon 1 for å starte rotasjonen. Posisjon 1 fremgår av klistremerket plassert over hydraulikkmotorspaken.

FIN Mekaanisen vaihteen säädin

Poramoottorissa on mekaaninen vaihde, jota säädetään vaihteensäätimellä. Käytettäessä korkeampaa karakerroslukua ja pienempää poranterää vedetään säädin ylös, säädin on alaspainettu käytettäessä matalampaa kierroslukua ja suurempaa poranterää. Tämä käy ilmi myös hydraulimoottorin säätimen yläpuolella olevasta kierroslukutaulukosta.

On/off-vipu

On/off-vipu käynnistää ja pysäyttää pyörimisen. Käännä vipu asentoon 1 pyörimisen aloittamiseksi. Asennon 1 kohta käy ilmi myös hydraulimoottorin säätimen yläpuolella olevasta tarrasta.

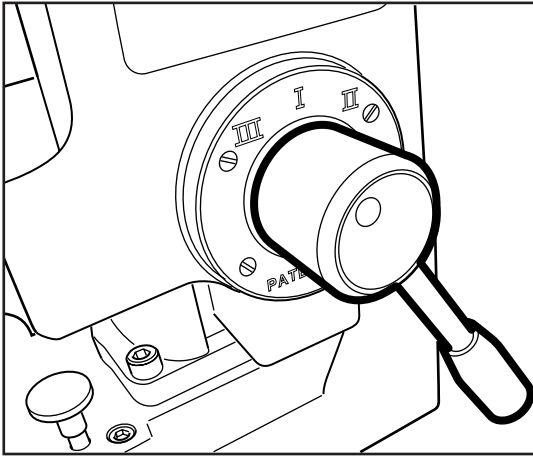

Fig. 10

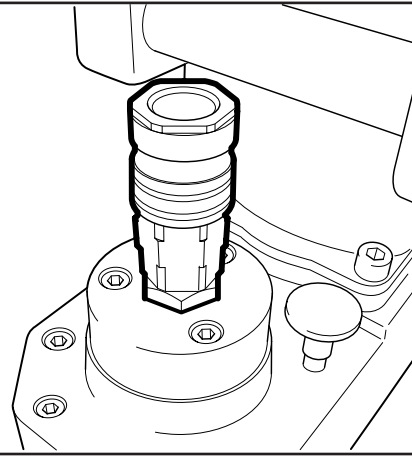

Fig. 11

S Reglage hydraulmotor

Reglaget styr hastigheten på bormotorn. Läge I anger lägsta hastighet och läge III högsta. Hastigheten kan justeras under drift.

Anslutningar

Kylvattensanslutning

Här kopplar man in kylvattnet som skall kyla borkronan. Anslutning TEMA 1800 hane passar. Vattnet leds genom spindeln för att kyla växelhuset.

DK Regulering til hydraulikmotor

Reguleringen styrer hastigheden på boremotoren. Position I angiver den laveste hastighed, og position III den højeste. Hastigheden kan justeres under drift.

Tilslutninger

Kølevandstilslutning

Her ledes det kølevand ind, som skal køle borekronen. Tilslutning TEMA 1800 hane passer. Vandet føres gennem spindelen for at køle gearkassen.

N Hydraulikkmotorspak

Spaken styrer bormotorens hastighet. Posisjon I angir laveste hastighet og posisjon III høyeste. Hastigheten kan justeres under drift.

Tilkoplinger

Kjølevanntilkopling

Her kopler man til kjølevannet som skal avkjøle borkronen. Tilkopling TEMA 1800 hann passer. Vannet ledes gjennom spindelen for å avkjøle girhuset.

FIN Hydraulimoottorin säädin

Säädin ohjaa poramoottorin nopeutta. Asennossa I moottori käy hitaimmalla nopeudella ja asennossa III nopeimmalla. Nopeutta voidaan säätää käytön aikana.

Liitännät

Jäähdytysvesiliitännät

Tähän liitetään jäähdytysvesi poranterän jäähdyttämiseksi. Liitäntä TEMA 1800 uros sopii. Vesi johdetaan karan läpi vaihdelaatikon jäähdyttämiseksi.

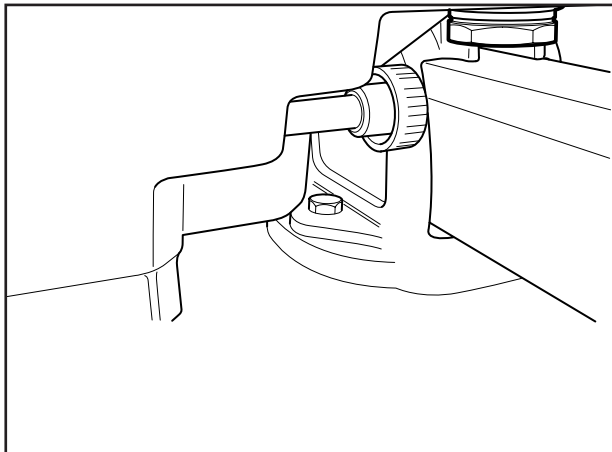

Fig. 12

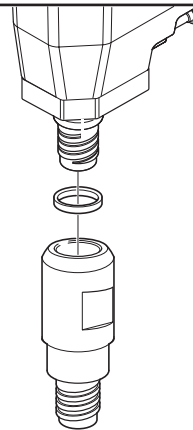

Fig. 13

S Hydraulslangsanslutningar

Här ansluts tryckslang och returslang. Snabbkoppling med kopplingskropp 3/8" och gänga 1/2" passar. Torka alltid rent snabbkopplingarna från eventuell smuts innan de ansluts. Det är viktigt att de monteras korrekt. Kontrollera också att låsringarna låser som avsett innan du slår på kraftaggregatet.

Gängadapter/Slitadapter

Gängadaptern används då borkrone med CR28 gänga ska monteras på spindeln med 1 1/4" gänga.

Slitadaptern används på spindel med CR28 gänga för att ej slita ut spindelns gänga.

Brickan underlättar demontering.

DK Hydraulikslangetilslutninger

Her tilsluttes tryksslange og returslange. Lynkobling med koblingslegeme 3/8" og gevind 1/2" passer. Tør altid lynkoblingerne rene for eventuelt smuds, inden de sluttes til. Det er vigtigt, at de monteres korrekt. Kontrollér også, at låseringene låser efter formålet, inden du slår kraftaggregatet til.

Gevindadapter/slidadapter

Gevindadapteren anvendes, når borekrone med CR28 gevind skal monteres på spindelens med 1 1/4" gevind.

Slidadapteren anvendes på spindel med CR28-gevind for ikke at slide spindelens gevind ned.

Skiven letter afmonteringen.

N Hydraulikkslangetilkoplinger

Her tilkoples tryksslange og returslange. Hurtigkopling med kopplingshus 3/8" og 1/2" gjenger passer. Tørk alltid hurtigkoplingene rene for eventuell smuss før de tilkoples. Det er viktig at de monteres korrekt. Kontroller også at låseringene låser som de skal før du slår på kraftaggregatet.

Gjengeadapter/slitedapter

Gjengeadapteren brukes når borkrone med gjenge CD28 skal monteres på spindelens med gjenge 1 1/4".

Slitedapter brukes på spindel med gjenger CR28 for ikke å slite ut spindelens gjenger.

Skiven forenkler demonteringen.

FIN Hydrauliletkuliitännät

Tähän liitetään paineletku ja poistoletku. Pikaliitin 3/8"-liitosrungolla ja 1/2"-kierteellä sopii. Puhdista pikaliittimet mahdollisesta liasta aina ennen kiinnitystä. Oikea asennus on tärkeää. Tarkasta myös, että lukkorenkait lukittuvat oikein, ennen kuin käynnistät käyttökoneiston.

Kierresovitinta /Kulumasovitinta

Kierresovitinta käytään kun poranterä CR28-kierteellä liitetään 1 1/4"-kierteen karaan.

Kulumasovitinta käytetään CR28-kierteen karassa estämässä karan kierteiden kulumista.

Tiivistysrenkas helpottaa irrotusta.

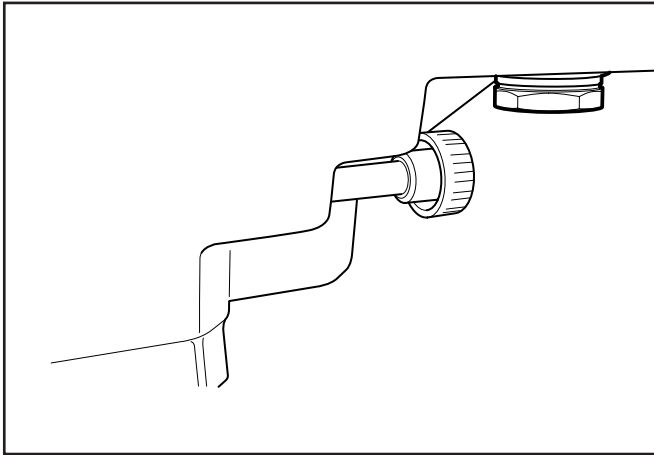

Fig. 14

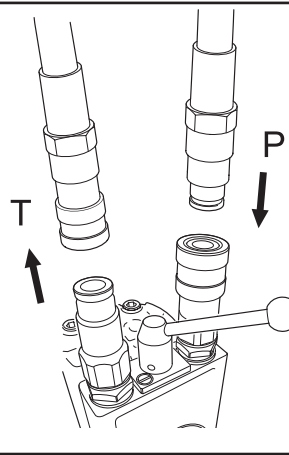

Fig. 15

(S) Oljeplugg

Borrmotorn är utrustad med en oljeplugg som är placerad på undersidan av borrmotorn. Denna skruvas bort då oljan ska bytas. Oljepluggen har en magnet som drar åt sig metallpartiklar.

(DK) Olieprop

Boremotoren er forsynet med en olieprop, som sidder på undersiden af boremotoren. Denne skrues af, når olien skal skiftes. Olieproppen har en magnet, som tiltrækker metalpartikler.

(N) Oljeplugg

Bormotoren er utstyrt med en oljeplugg som er plassert på undersiden av bormotoren. Denne skrues ut når oljen skal skiftes. Oljepluggen har en magnet som trekker til seg metallpartikler.

(FIN) Öljytulppa

Poramoottorissa on öljytulppa, joka sijaitsee poramoottorin alapinnalla. Tulppa ruuvataan irti öljynvaihdon yhteydessä. Öljytulpassa on magneetti, joka vetää puoleensa metallihiukkasia.

Handhavande

Anslutning av slangar

1. Anslut tryckslangen från kraftaggregatet till borrmotorns inlopp.
2. Anslut returslangen från kraftaggregatet till borrmotorns utlopp.
3. Vrid om låsringarna och kontrollera att de låser som avsett.

Betjening

Tilslutning af slanger

1. Slut trykkslangen fra kraftaggregatet til boremotorens indgang.
2. Slut returslangen fra kraftaggregatet til boremotorens udgang.
3. Drej låseringene rundt, og kontrollér, at de låser efter hensigten.

Bruk

Tilkopling av slanger

1. Kople trykkslangen fra kraftaggregatet til bormotorens innløp.
2. Kople returslangen fra kraftaggregatet til bormotorens utløp.
3. Vri rundt låseringene og kontroller at de låser som de skal.

Käyttö

Letkujen liittäminen

1. Liitä käyttökoneiston paineletku poramoottorin sisäänottoon.
2. Liitä käyttökoneiston poistoletku poramoottorin ulosottoon.
3. Kiristä lukkorenkait ja tarkasta, että ne lukittuvat oikein.

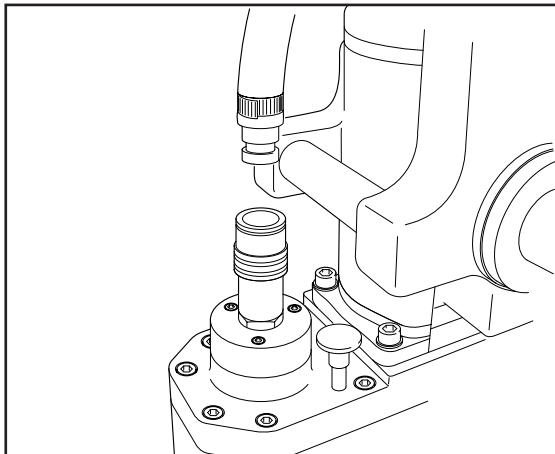

Fig. 16

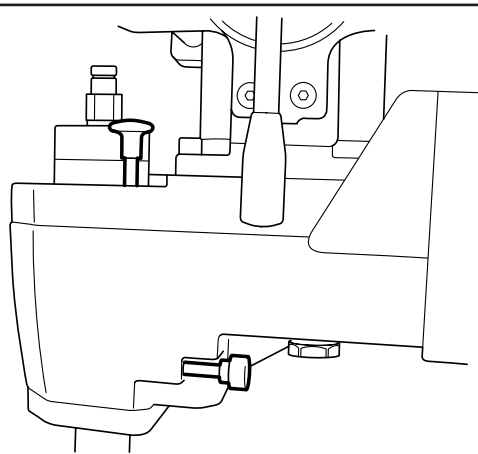

Fig. 17

- (S) 4. Anslut kylvattenslangen.

OBSERVERA!

Det är viktigt att hålla rent vid alla kopplingar.

Välj mekanisk växel

1. Lossa låsskruven.
2. Dra reglaget utåt för mindre borkkrona och högre spindelvarvtal. Tryck reglaget inåt för större borkkrona och lägre spindelvarvtal.

För att underlätta växlingen, vrid spindeln för hand samtidigt som du manövrerar reglaget.

3. Dra åt låsskruven för att säkerställa att växeln ligger i.

- (DK) 4. Tilslut kølevandslangen.

BEMÆRK!

Det er vigtigt at holde området omkring alle koblinger rent.

Vælg mekanisk gear

1. Løsn låseskruen.
2. Træk reguleringen udad ved mindre borekrone og højere spindelomdrejningstal. Tryk reguleringen indad ved større borekrone og lavere spindelomdrejningstal. Gearskiftet lettes ved at dreje spindelen med hånden, samtidig med at du betjener reguleringen.
3. Spænd låseskruen for at sikre, at gearet er gået helt i indgreb.

- (N) 4. Kople til kjølevannslangen.

OBS!

Det er viktig å holde det rent ved alle koplinger.

Velg mekanisk gir

1. Løsne låseskruen.
2. Trekk regulatoren ut for mindre borkrone og høyere spindelurtall. Trykk regulatoren inn for større borkrone og lavere spindelurtall. For å gjøre giringen enklere, kan du vri spindelen for hånd samtidig som du betjener regulatoren.
3. Trekk til låseskruen for å sikre at giret er koplet inn.

- (FIN) 4. Liitä jäähdytysvesiletku.

HUOMAA!

Kaikki liitännät on pidettävä puhtaina.

Mekaanisen vaihteen valinta

1. Avaa lukkoruuvi.
2. Vedä säädin ulos käyttäessäsi pienempää poranterää ja korkeampaa karakierroslukua. Päänä säädin alas käyttäessäsi suurempaa poranterää ja matalampaa karakierroslukua. Vaihtamisen helpottamiseksi kierrä karaa kädellä samalla kun siirät säädintä.
3. Kiristä lukkoruuvi varmistaaksesi vaihteen päälläolo.

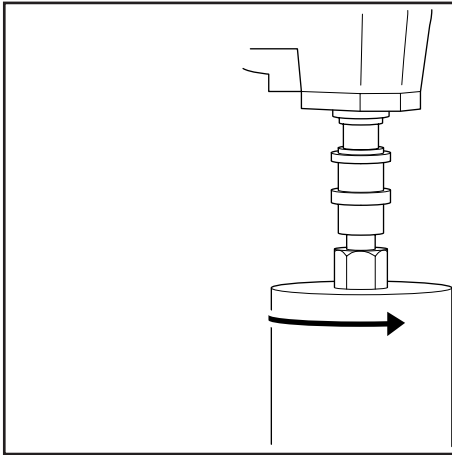

Fig. 18

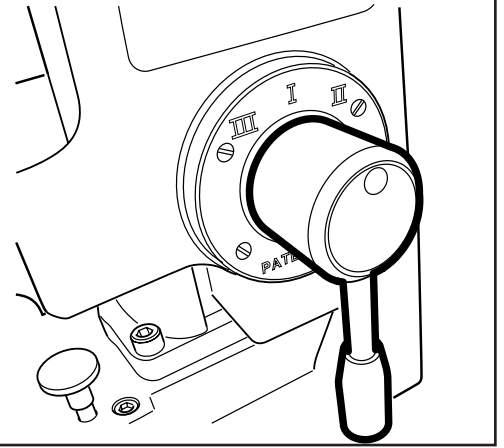

Fig. 19

(S) Montering av borkrona

Skruva fast borkronan. Kontrollera noga att den är ordentligt fastsatt.

Startprocedur

1. Ställ reglaget i läge I för lägsta hastighet på hydraulmotorn.

(DK) Montering af borekrone

Spænd borekronen fast. Kontrollér omhyggeligt, at den er ordentligt fastgjort.

Startprocedure

1. Sæt reguleringen på position I for at vælge den laveste hastighed på hydraulikmotoren.

(N) Montering av borkrone

Skru fast borkronen. Kontroller nøye at den sitter ordentlig fast.

Startprosedyre

1. Still spaken i posisjon I for laveste hastighet på hydraulikkmotoren.

(FIN) Poranterän asennus

Kierrä poranterä kiinni. Tarkasta huolellisesti, että se on kiinnittynyt oikein.

Koneen käynnistys

1. Aseta säädin asentoon I hydraulimoottorin alhaisimmalle nopeudelle.



Fig. 20

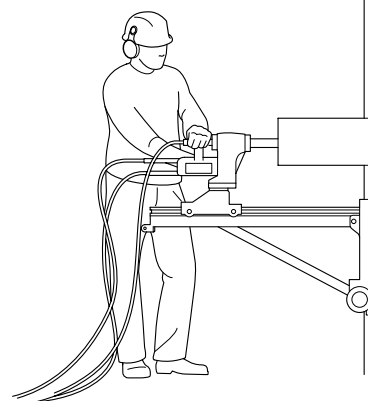

Fig. 21

(S) 2. Vrid on/off-spaken till läge 1 för att starta rotationen.

3. Mata försiktigt in borkronan i betongen så att du får en bra styrning.

(DK) 2. Drej on/off-armen til position 1 for at starte rotationen.

3. Før forsigtigt borekronen ind i betonen, så du opnår en god styring.

(N) 2. Vri på/av-spaken til posisjon 1 for å starte rotasjonen.

3. Før borkronen forsiktig inn i betongen slik at du får god styring.

(FIN) 2. Käännä on/off-vipu asentoon 1 pyörimisen aloittamiseksi.

3. Aseta poranterä betoniin huolellisesti hyvän ohjauksen varmistamiseksi.

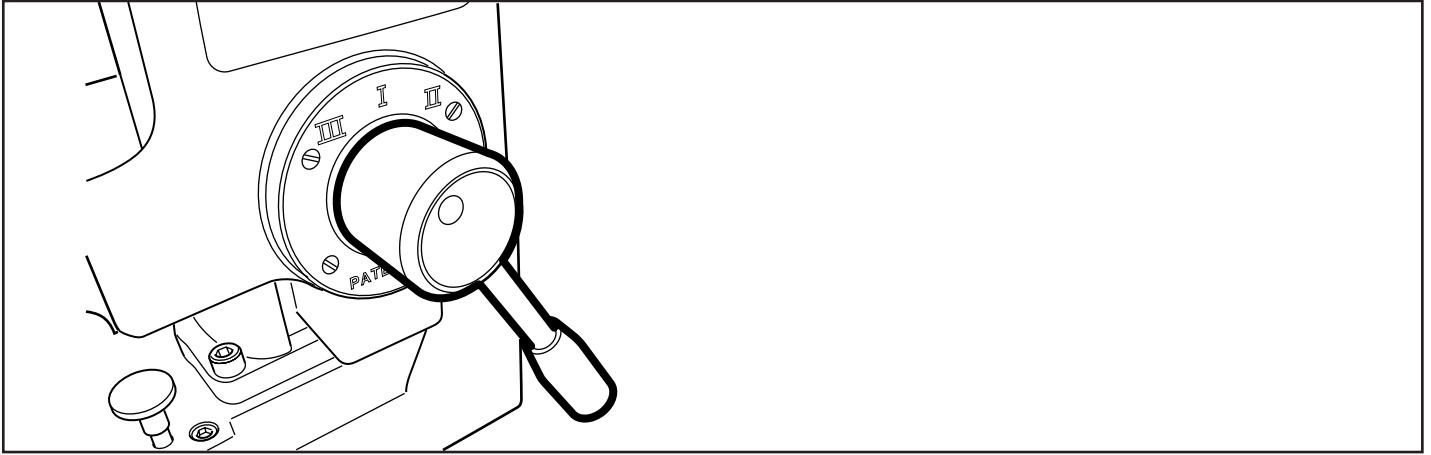

Fig. 22

- (S)** 4. Vrid eventuellt reglagespaken till läge II eller III för att erhålla bästa avverkning. För att skona borkronan vid genomborring av armeringsjärn kan varvtalet enkelt sänkas med reglagespaken.



VARNING!

Lossa ej hydraulslangarna innan kraftaggregatet har stannat helt. Risk för personskada orsakad av det höga trycket.

Underhåll

Växellådan är vid leverans fylld med 3 dl Husqvarna Oil 460.

Byt olja efter en månads användning. Byt därefter olja två gånger per år.

- (DK)** 4. Drej eventuelt reguleringsarmen til position II eller III for at sikre en optimal bearbejdning. For at skåne borekronen ved gennemboring af armeringsjern kan omdrejningstallet nemt sænkes med reguleringsarmen.



ADVARSEL!

Løsn ikke hydraulikslangerne, inden kraftaggregatet er standset helt. Risiko for personskader forårsaget af det høje tryk.

Vedligeholdelse

Gearkassen er ved levering fyldt med 3 dl Husqvarna Oil 460. Skift olie efter en måneds brug. Skift derefter olie to gange om året.

- (N)** 4. Vri eventuelt regulatoren til posisjon II eller III for å oppnå beste mulige resultat. For å skåne borkronen ved gjennomboring av armeringsjern, kan turtalet enkelt senkes med spaken.



ADVARSEL!

Hydraulikkslangene må ikke løsnes før kraftaggregatet har stanset helt. Fare for personskade forårsaket av det høye trykket.

Vedlikehold

Girkassen er ved levering fylt med 3 dl Husqvarna Oil 460. Bytt olje etter en måneds bruk. Bytt deretter olje to ganger per år.

- (FIN)** 4. Käännä tarvittaessa säätövipu asentoon II tai III parhaan tehon saavuttamiseksi. Poranterän säästämiseksi tukiraudoituksen läpi porattaessa voidaan kierroslukua laskea yksinkertaisesti säätövivulla.



VAROITUS!

Älä irrota hydrauliletkuja ennen kuin käyttökoneisto on pysähtynyt kokonaan. Korkea paine voi aiheuttaa henkilövahinkoja.

Huolto

Vaihdelaatikkoon on toimituksen yhteydessä laitettu 3 dl Husqvarna Oil 460 –öljyä. Vaihda öljy yhden kuukauden käytön jälkeen. Vaihda öljy sen jälkeen kaksi kertaa vuodessa.

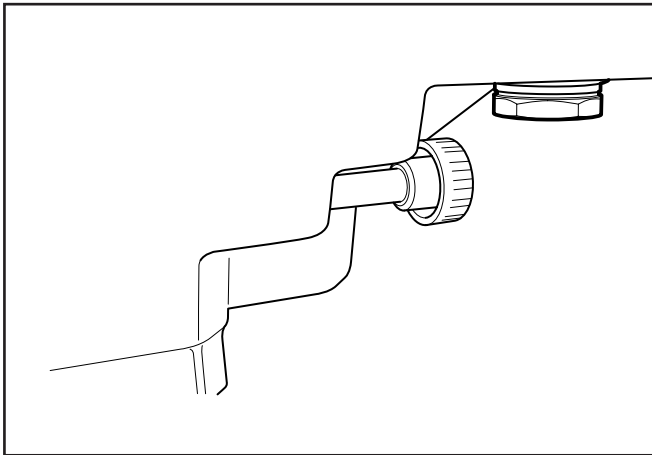

Fig. 23

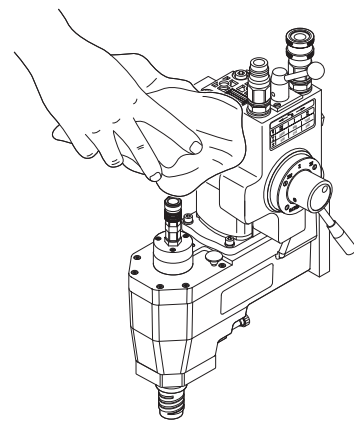

Fig. 24

(S) Oljebyte

1. Håll ett kärl under oljepluggen.
2. Skruva bort oljepluggen och låt oljan rinna ut.
3. Lägg bormotorn med oljehålet uppåt. Håll i 3 dl ny olja, torka rent gängor och oljeplugg och skruva sedan tillbaka oljepluggen.

OBSERVERA!

Varmkör bormotorn innan oljebyte.

Rengöring

Rengör bormotorn regelbundet genom att torka med trasor.

OBSERVERA!

Använd inte högtryckstvätt för att rengöra bormotorn.

(DK) Olieskift

1. Hold en beholder under olieproppen.
2. Skru olieproppen af, og lad olien løbe ud.
3. Læg boremotoren med oliehuset opad. Hæld 3 dl ny olie på, tør gevindet og olieproppen ren, og skru derefter olieproppen på igen.

BEMÆRK!

Kør boremotoren varm inden olieskift.

Rengöring

Rengør boremotoren regelmæssigt ved at aftørre den med en klud.

BEMÆRK!

Anvend ikke en højtryksrensere til rengøring af boremotoren.

(N) Oljeskift

1. Hold et kar under oljepluggen.
2. Skru ut oljepluggen og la oljen renne ut.
3. Legg bormotoren med oljehullet opp. Hell på 3 dl ny olje, tork rent gjenger og oljeplugg og skru deretter tilbake oljepluggen.

OBS!

Kjør bormotoren varm før oljeskift.

Rengjøring

Rengjør bormotoren regelmessig ved å tørke med kluter.

OBS!

Ikke bruk høytrykksspyler for å rengjøre bormotoren.

(FIN) Öljynvaihto

1. Aseta öljytulpan alle astia.
2. Kierrä öljytulppa pois ja annan öljyn valua ulos.
3. Aseta poramoottori öljyreikä ylöspäin. Kaada reikään 3 dl uutta öljyä, kuivaa kierteet ja öljytulppa ja kierra öljytulppa takaisin.

HUOMIO!

Käytä kone lämpimäksi ennen öljynvaihtoa.

Puhdistus

Puhdista poramoottori säännöllisesti pyyhkimällä rievulla.

HUOMAA!

Älä käytä painepesua poramoottorin puhdistamiseen.

S Överensstämmelse med EU-direktiv

Husqvarna Construction Products Sweden AB, Box 2098, 550 02 Jönköping, Sweden, tel: 036-570 60 00, intygar härmed att bormotor DIMAS DM 405 HH/ DM 406 HL, från 01001 och framåt är tillverkad i enlighet med Rådets direktiv 98/37/EG om maskiner, 73/23/EEG "Lågspänningsdirektivet" och direktiv 89/336/EEG om elektromagnetisk kompatibilitet, med modifieringar, och att följande standarder har använts som vägledning: EN 55 014-1, EN 55 014-2, EN 61 000-3-2, EN 50 144-1.

Jönköping 2001-02-01

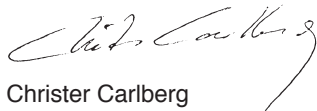

Christer Carlberg

Verkställande direktör

DK EF-overensstemmelseserklæring

Husqvarna Construction Products Sweden AB, Box 2098, SE-550 02 Jönköping, Sverige, tlf. +46 36 570 60 00, bekræfter hermed, at boremotor DM 405 HH/ DM 406 HL, fra 01001 og frem, er fremstillet i overensstemmelse med følgende af Rådets direktiver: 98/37/EF "Maskindirektivet", 73/23/EØF "Lavspændingsdirektivet" samt 89/336/EØF om elektromagnetisk kompatibilitet ("EMC-direktivet") med modificeringer, samt at følgende standarder er anvendt som vejledning: EN 55 014-1, EN 55 014-2, EN 61 000-3-2, EN 50 144-1.

Jönköping 1. februar 2001

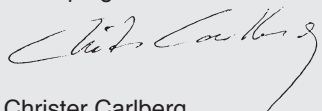

Christer Carlberg

Administrerende direktør

N Overensstemmelse med EU-direktiver

Husqvarna Construction Products Sweden AB, Box 2098, SE-550 02 Jönköping, Sweden, tel: +46 (0)36-570 60 00, bekræfter herved at bormotor DM 405 HH/ DM 406 HL, fra 01001 og utover er produsert i henhold til Rådets direktiv 98/37/EG om maskiner, 73/23/EEG "Lavspændingsdirektivet" og direktiv 89/336/EEG om elektromagnetisk kompatibilitet, med ændringer, og at følgende standarder er brugt som vejledning: EN 55 014-1, EN 55 014-2, EN 61 000-3-2, EN 50 144-1.

Jönköping 2001-02-01

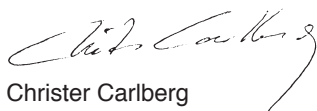

Christer Carlberg

Administrerende direktør

FIN EU-vaatimustenmukaisuusvakuutus

Husqvarna Construction Products Sweden AB, Box 2098, SE-550 02 Jönköping, Sverige, puh: +46 (0)36-570 60 00, vakuuttaa täten, että poramoottori DM 405 HH/ DM 406 HL, sarjanumerosta 01001 alkaen on valmistettu Neuvoston koneita koskevan direktiivin 98/37/EY, "Pienjännitedirektiivin" 73/23/ETY ja sähkömagneettista yhteensopivuutta koskevan direktiivin 89/336/ETY sekä niiden muutosten mukaisesti, ja että seuraavia standardeja on käytetty ohjeena: EN 55 014-1, EN 55 014-2, EN 61 000-3-2, EN 50 144-1.

Jönköping 2001-02-01



Christer Carlberg

Toimitusjohtaja



www.husqvarnacp.com