

Käsitsemisõpetus

K750

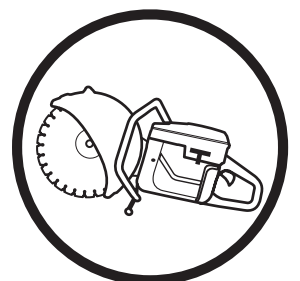

Loe käsitsemisõpetus põhjalikult läbi, et kõik eeskirjad oleksid täiesti arusaadavad, enne kui seadet kasutama hakkad.

Estonian

SÜMBOLITE TÄHENDUS

Sümbolite tähendus

ETTEVAATUST! Vääral või hooletul kasutamisel võib seade olla ohtlik, põhjustada raskeid vigastusi või kasutaja ja teiste inimeste surma.

Loe käsitlemisõpetus põhjalikult läbi, et kõik eeskirjad oleksid täiesti arusaadavad, enne kui seadet kasutama hakkad.

Kasuta alati:

- Kaitsekiiver
- Kõrvaklapid
- Kaitseprillid või näokaitse

Seade vastab EL kehtivatele direktiividele.

ETTEVAATUST! Lõikamisel tekib tolm, mis võib sissehingamisel tekitada kahjustusi. Kasutage heaks kiidetud hingamiskaitset. Vältige bensiiniauru ja heitgaaside sissehingamist. Hoolditsege, et õhutus oleks korralik.

ETTEVAATUST! Ketaslõikurist tulevad lõikamisel sädemed, mis võivad süüdata põlema kergesti süttivaid aineid, nagu bensiin, puit, kuiv rohi jmt.

Ümbritsevasse keskkonda leviv müra vastavalt Euroopa Ühenduse direktiivile. Andmed seadme emissiooni kohta on toodud peatükis Tehnilised andmed ja etiketil.

Enne kui hakkad kontrollima või hooldama, lülita mootor välja, lükates lüliti asendisse STOP.

Kasutage alati kaitsekindaid.

Korrapärane puhastus vajalik.

Visuaalne kontroll.

Kanna kaitseprille või näokaitset.

Tööasend

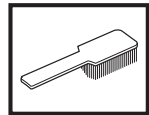
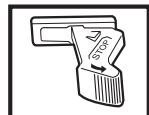

Seiskamine, tagasitõmbevedru tööasendis.



Seiskamine, fikseeritud asendis.



Ülejäänud seadmel toodud sümbolid/tähised vastavad erinevates riikides kehtivatele sertifitseerimismääradele.

Sisukord

SÜMBOLITE TÄHENDUS

Sümbolite tähendus 2

SISUKORD

Sisukord 3

MIS ON MIS?

Lõikuri osad 4

OHUTUSEESKIRJAD

Meetmed enne uue seadme kasutusele võtmist 5

Isiklik ohutusvarustus 5

Seadme ohutusvarustus 6

Seadme ohutusvarustuse kontroll ja hooldus 7

Üldised ohutuseeskirjad 8

Üldised tööeeskirjad 9

Lõikekettad 11

KOOSTAMINE

Veovõlli ja äärikute kontroll 13

Lõikeketta paigaldamine 13

Lõikeketta kate 13

KÜTUSE KÄSITSEMINE

Küttesegu 14

Tankimine 14

KÄIVITAMINE JA SEISKAMINE

Käivitamine ja seiskamine 15

HOOLDUS

Veorihma pingutamine 16

Veorihma vahetus 16

Rihmaratas ja ülekanne 16

Karburaator 16

Kütusefilter 17

Õhufilter 17

Käiviti 17

Süüteküünlad 19

Jahutussüsteem 19

Summuti 19

Üldised hooldamisjuhised 20

TEHNILISED ANDMED

Lõikeosa 21

EÜ kinnitus vastavusest 22

MIS ON MIS?

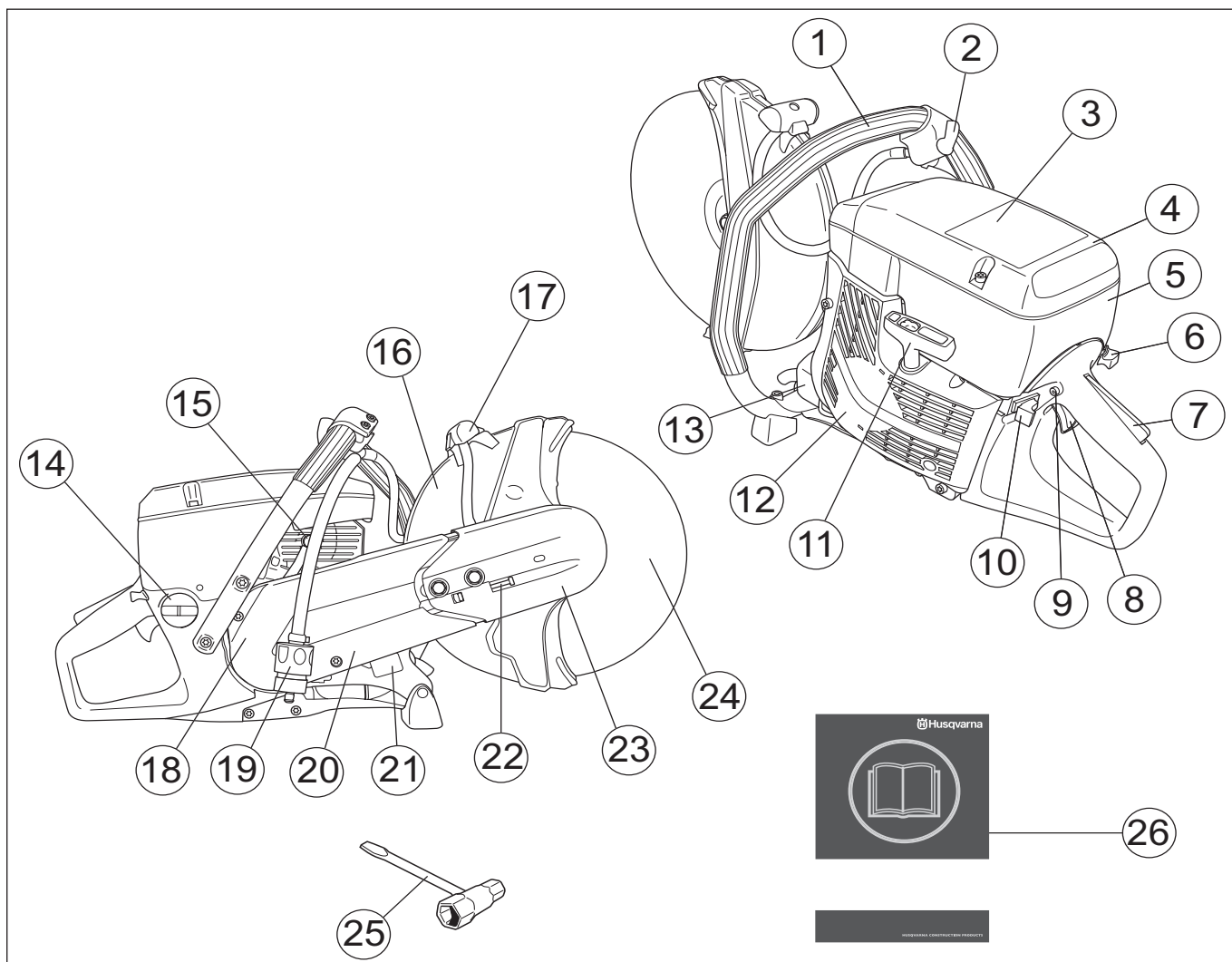

Lõikuri osad

- | | | | |
|----|------------------------|----|------------------------------------|
| 1 | Esikäepide | 14 | Kütusepaak |
| 2 | Veekraan | 15 | Automaatne dekompressiooniventiiil |
| 3 | Hoiatustähis | 16 | Lõikeketta kate |
| 4 | Õhufiltri kaas | 17 | Kaitseks justeerimiskäepide |
| 5 | Silindri kate | 18 | Rihmakaitse |
| 6 | Rõhuklapp | 19 | Veeliitmik filtriga |
| 7 | Gaasihoovastiku sulgur | 20 | Lõikeõlg |
| 8 | Gaasihoovastik | 21 | Tüübisilt |
| 9 | Käivitusgaasipäästik | 22 | Rihmapingutaja |
| 10 | Seiskamislüliti | 23 | Lõikeosa |
| 11 | Käiviti käepide | 24 | Lõikeketas |
| 12 | Käiviti | 25 | Kombivõti |
| 13 | Summuti | 26 | Käsitsemisõpetus |

OHUTUSEESKIRJAD

Meetmed enne uue seadme kasutusele võtmist

- Loe käsitemisõpetus hoolikalt läbi.
- Kontrollige, et lõikeketas oleks õigesti paigaldatud (vaadate peatükki "Paigaldamine").
- Käivitage mootor ja kontrollige tühikäigu seadistust, vaadake juhiseid osast Hooldus. Kui karburaator on õigesti seadistatud, ei tohi lõikeketas tühikäigul pöörelda. Kasutusjuhendis on kirjeldatud tühikäigu pöörlemiskiiruse seadistamine. Seadistage pöörlemiskiirus vastavalt juhistele. Ärge kasutage ketaslõikurit, kui tühikäigu pöörlemiskiirus pole õigesti seadistatud.
- Kontrolli lõikemasinat korrapäraselt oma Husqvarna-edasimüüja juures ning lase neil teha vajalikke seadistamisi ja parandusi.



ETTEVAATUST! Seadme algset konstruktsiooni ei tohi muuta ilma tootja loata. Kasuta alati originaalosi. Lubamatud muudatused ja varuosad võivad põhjustada raskeid või isegi eluohtlikke kehavigastusi operaatorile ja teistele.



ETTEVAATUST! Lõikamis-, lihvimis-, puurimis- ja poleerimistöödel võib tekkida tolmu või gaase, mis sisaldavad kahjulikke kemikaale. Tehke kindlaks, milliste materjalidega te töötate ja kasutage vastavalt sellele sobivat hingamisteede kaitset või kaitsemaski.



ETTEVAATUST! Ketaslõikur on ohtlik tööriist, kui seda valesti või hooletult kasutada ja põhjustada isegi eluohtlikke vigastusi. Väga tähtis on, et te loeksite selle kasutamishendi läbi ja kõigest aru saaksite.



ETTEVAATUST! Selle seadme süütesüsteem tekitab töötamisel elektromagnetvälja. See väli võib mõningatel juhtudel häirida südamestimulaatori tööd. Et vähendada tõsise ja saatusliku kahjustuse tekkimise ohtu, soovime südamestimulaatori kasutajatel enne selle seadmega töötamist pidada nõu arstiga.

Husqvarna Construction Products püüab pidevalt toodete konstruktsiooni paremaks muuta. Husqvarna jätab endale õiguse muuta seadmete konstruktsiooni ilma sellest ette teatamata.

Kõik selles kasutamishendis toodud andmed ja teave on kehtiv trükkitoimetamise kuupäeva seisuga.

Isiklik ohutusvarustus



ETTEVAATUST! Seadmega töötamisel tuleb kasutada ettenähtud isiklikku kaitsevarustust. Isiklik kaitsevarustus ei välista õnnetusi, kuid vähendab vigastuse astet. Palu seadme müüjalt abi sobiva varustuse valimisel.

- Kaitsekiiver
- Kõrvklapid
- Kaitseprillid või näokaitse



- Hingamiskaitse

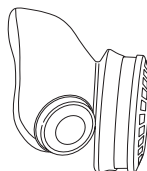

- Tugevad kindad, millega on kerge esemeid haarata.

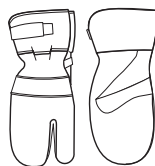

- Hästiistuv vastupidav rõivastus, mis on mugav ja avar.

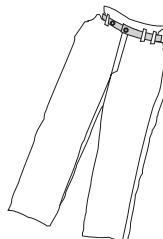

- Kasutage löigatavale materjalile vastavat jalakaitset.
- Teraskaitsega mittelibisevad kaitsepaadad



- Kanna hoolt, et esmaabivarustus oleks alati käepärast.



OHUTUSEESKIRJAD

Seadme ohutusvarustus

Käesolevas käsitletakse seadme ohutusvarustust, selle toimimist, kontrollimist ning põhihooldust, mis tagab ohutu töö. Peatükis Mis on mis? on näidatud detailide paiknemine seadmel.



ETTEVAATUST! Ära kunagi kasuta seadet, mille ohutusvarustus on puudulik. Järgi käesolevas toodud kontrolli- ja hooldusjuhiseid.

Vibratsioonisummutussüsteem

Seade on varustatud vibratsioonisummutussüsteemiga, mis vähendab vibratsiooni ja teeb seadme kasutamise mugavaks.

Vibratsioonisummutussüsteem vähendab vibratsiooni, mis kandub käepidemesse seadme mootorist ja löikeosadest.

Mootori korpus koos löikeosaga on käepidemega ühenduses nn vibratsioonisummutuselementide kaudu.

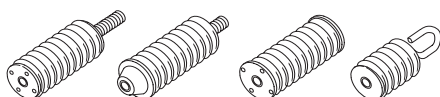

Seiskamislüliti

Mootori väljalülitamiseks kasuta seiskamislüliti.

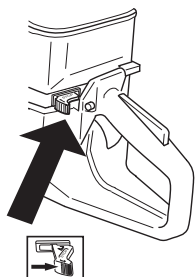

Summuti



ETTEVAATUST! Summuti võib seadme kasutamisel minna väga kuumaks ja säilitada kuumust ka mõni aeg peale mootori väljalülitamist. Ära puuduta kuuma summutit!

Summuti ülesandeks on hoida minimaalset mürataset ja suunata mootori heitgaasid operaatorist eemale.

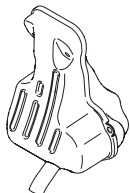

ETTEVAATUST! Mootori heitgaasid on kuumad ja võivad sisaldada sädemeid, mis võivad tekitada tulekahju. Sellepärast ära käivita seadet kunagi ruumis sees ega tuleohtlike materjalide ligidal!

TÄHTIS TEAVE

On väga oluline, et järgitaks summuti hoolduse ja kontrolli juhiseid. Vastavad juhised on toodud alajaotuses Seadme ohutusvarustuse kontrolli ja hooldus.



ETTEVAATUST! Summuti sisaldab kemikaale, mis võivad olla kantserogeense toimega. Vältige kokkupuudet nende ainetega, kui summuti katki läheb või saab kahjustada.

Gaasihoovastiku sulgur

Gaasihoovastiku pidur on nii konstrueeritud, et ta hoiab ära gaasihoovastiku tahtmatu sisselülitumise. Kui pidur (A) sisse vajutatakse, vabaneb gaasihoovastik (B).

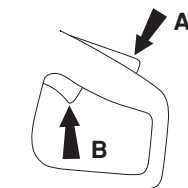

Pidur jääb sisse vajutatud asendisse senikauaks, kuni gaasihoovastik on sisse lülitatud. Kui käepide lahti lasta, ühendatakse gaasihoovastik ja gaasihoovastiku pidur jälle lähteasendisse. Ühendamine ja lahutamine toimub kahe sõltumatu vedrusüsteemi kaudu. See tähendab, et tühikäigul lukustub gaasihoovastik automaatselt.

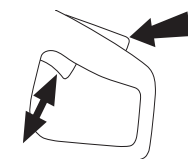

Lõikeketta kate



Kaitse on lõikeketta peal ja selle ülesandeks on kaitsta töötajat löikamisel tekkivate osakeste eest.

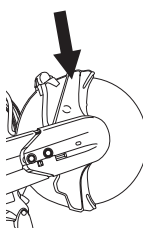

OHUTUSEESKIRJAD

Seadme ohutusvarustuse kontroll ja hooldus



ETTEVAATUST! Seadme hooldus ja parandamine nõuab eraldi väljaõpet. See kehtib eriti ohutusvarustuse kohta. Kui seade ei vasta allpool toodud nõuetele, vii see hoolduspunkti. Meie toodetele on tagatud professionaalne hooldus ja parandus. Kui seadme müüja ei tegele hooldusega, palu teda juhatada sind lähimasse hoolduspunkti.

Vibratsioonisummutussüsteem

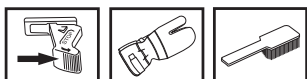

Kontrolli korrapäraselt, et amortiseerivad elemendid ei oleks pragunenud ega deformeerunud.

Kanna hoolt, et amortiseerivad elemendid oleks kindlalt kinnitatud mootori ja käepidemete külge.

Käepidemed tuleb hoida puhtad ja kuivad.

Seiskamislüüti

Käivita mootor ja kontrolli, kas mootor seiskub, kui lükkad lüüti seiskamisasendisse.

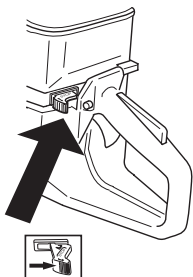

Summuti

Ära kasuta kunagi vigastatud summutiga seadet.



Kontrolli korrapäraselt, kas summuti on kindlalt seadme külge kinnitatud.

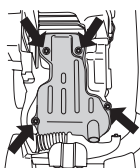

Gaasihoovastiku sulgur

- Kontrolli, kas gaasihoovastik sulgub tühikäigul, kui gaasihoovastiku sulgur läheb oma lähteasendisse.



- Vajuta gaasihoovastiku sulgurit ja kontrolli, kas see läheb, kui lased ta lahti, tagasi algasendisse.

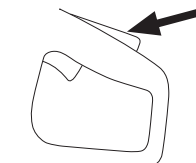

- Kontrolli, kas gaasihoovastik ja gaasihoovastiku sulgur liiguvad vabalt ja kas tagasitõmbevedrud töötavad korralikult.

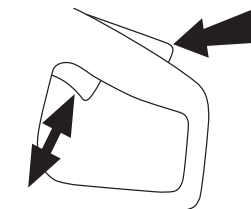

- Käivitage ketaslõikur ja andke täisgaas. Laske gaasihoovastik lahti ja jälgige, kas lõikeketas seiskub ja jääb seisma. Kui lõikeketas pöörleb tühikäigul, tuleb kontrollida karburaatori tühikäigu seadistust.

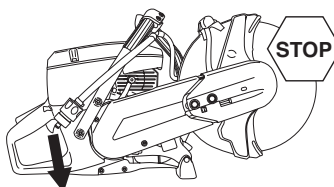

- Vaadake juhiseid osast Hooldus.

Lõikeketta kaitsekatte kontroll



ETTEVAATUST! Enne seadme käivitamist tuleb alati kontrollida, et kaitse oleks õigesti paigaldatud. Kontrollige, kas lõikeketas on terve ja õigesti paigaldatud. Kahjustatud lõikeketta kasutamine võib põhjustada õnnetuse. Juhised on toodud Koostamist käsitlevas alajaotuses.

Kontrollige, kas kaitse on kahjustamata ja kas sellel pole pragusid või deformatsioone.

OHUTUSEESKIRJAD

Üldised ohutuseeskirjad

- Ketaslõikur on ette nähtud kõvade materjalide, nagu müüritise lõikamiseks. Pehme materjalide lõikamisel on löögioht. Juhised on toodud alajaotuses Kuidas vältida tagasiviskumist.
- Ära alusta tööd lõikuriga enne, kui sa pole korralikult juhendit läbi lugenud ja kõigest aru saanud. Hooldustoiminguid, mida pole kasutusjuhendis punktis "Ketaslõikuri kontroll ja hooldus" kirjeldatud, tuleb lasta teha kompetentsetel spetsialistidel.
- Ära kunagi tööta seadmega, kui oled väsinud, alkoholi tarvitanud või kui oled saanud ravimit, mis mõjub su nägemisele, otsustus- või keskendumisvõimele.
- Kanna isiklikku ohutusvarustust. Juhised on toodud alajaotuses Isiklik ohutusvarustus.
- Ära kunagi kasuta seadet, mille ehitust on muudetud.
- Ära kasuta vigastatud seadet. Kontrolli ja hoolda seadet korrapäraselt, nagu käsitlemisõpetuses nõutud. Teatud hooldust tohib teha ainult vastava väljaõppe saanud spetsialist. Juhised on toodud alajaotuses Hooldus.
- Ära luba kellelgi seadet kasutada enne, kui oled kindel, et ta on kasutamiseõpetuse sisust aru saanud.
- Ärge kasutage seadet siseruumides. Olge ettevaatlik – heitgaaside sissehingamine on ohtlik.

Transport ja hoiustamine

Ketaslõikuri hoiustamisel ja veol peab löikeketas olema ära võetud.

Ketaslõikurit tuleb hoida lukustatud ruumis, kus talle lapsed ja kõrvalised isikud ligi ei pääse.

Ketas võetakse alati peale tööd ketaslõikurilt maha ja hoiustatakse hoolikalt. Lõikekettaid hoiustatakse kuivas kohas ja hoitakse külma eest.

Eriti ettevaatlikult tuleb käsitseda lihvimiskettaid. Lihvimiskettad ladustatakse tasasele ja kindlale rõhtpinnale. Kui kettad on tarnitud koos alusega, tuleb ketaste vahele panna täitematerjali, et nad jääksid tasasele pinnale. Kui abrasiivketast hoiustatakse niiskelt, võib see kaotada tasakaalu ja seetõttu võivad tekkida kahjustused.

Vaadake alati üle uued kettad, et neil poleks ladustamise või vedude kahjustusi.

Ohutusnõuded kütuse käsitlemisel



(Kütuse lisamine / Segamine / Hoidmine)



ETTEVAATUST! Ole ettevaatlik kütuse käsitlemisel. Välti tule-, plahvatus- ja sissehingamisohte.

- Ärge kalla seadmesse kütust, kui mootor pole välja lülitatud.
- Hoolitse selle eest, et kütuse segamisel (bensiin kahetaktiõliga) ja tankimisel oleks ventilatsioon hea.
- Enne käivitamist vii seade vähemalt 3 meetri kaugusele kütuse lisamise paigast.

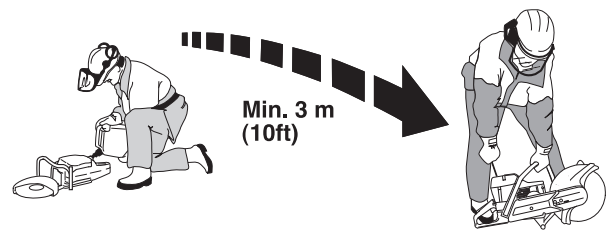

- Ära käivita seadet:
 - Kui kütust on sattunud seadmele. Pühi see ära ja lase jäägil ära aurustuda.
 - Kui kütust on sattunud Su kehale või riietele, vaheta riided. Pese puhtaks kehaosad, kuhu on sattunud kütust. Pese vee ja seebiga.
 - Kui seadmest pihkub kütust. Kontrolli korrapäraselt, et kütust ei lekiks kütusepaagi korgi vahelt või voolikust.
- Ära hoi seadet ega kütust seal, kus pihkumise korral kütuseaurud võivad kokku puutuda sädemete või lahtise tulega, näit. masinate, elektrimootorite, releede, lülite, soojaveekatelde jt. seadmete läheduses.
- Hoi kütust selleks ettenähtud nõus.
- Lase kütuse- ja õlipaak täiesti tühjaks, enne kui jätad seadme pikaks ajaks seisma. Palu lähimast bensiinijaamast abi sobiva paiga leidmisel vana kütuse ja õli jaoks.
- Kasutage Husqvarnai kütuseanumat, millel on ülevoolukaitse.



ETTEVAATUST! Jälgige, et ei tekiks süttimis- või plahvatusohtu ega ei hingataks kahjulikke aurusid sisse. Enne kütuse tankimist tuleb mootor seisata. Kütust ei tohi üle voolata ega maha tilkuda. Puhastage ära kõik pritsmed seadmelt ja seadme ümbrusest. Kui kütust on sattunud teie riietele või nahale. Vahetage riided. Enne käivitamist tuleb seade viia vähemalt 3 meetri kaugusele kütuse tankimise kohast.

OHUTUSEESKIRJAD

Üldised tööeeskirjad



ETTEVAATUST! Selles osas käsitletakse põhilisi ohutusreegleid lõikeseadmega töötamisel. Pidage meeles, et toodud teave ei asenda teadmisi ja oskusi, mida vastava ala ametimees on omandanud väljaõppel ja igapäevases töös. Kui teil tuleb seadmega töötamisel ette olukord, kus te tunnete ennast ebakindlalt, küsige parem asjatundja käest nõu. Pöörduge oma edasimüüja, hooldustöökoja või kogunud asjatundja poole, et nõu küsida. Ärge võtke tööd ette, kui te ei ole selleks saanud piisavat ettevalmistust.

Põhilised ohutuseeskirjad

- Vaata ringi:
 - Tee kindlaks, et tööpiirkonnas ei oleks inimesi, loomi ega midagi muud, mis võiks häirida sinu kontrolli seadme üle.
 - Takistamaks eelnimetatuid lõikeketast puutumast.
- Väldi kasutamist halbade ilmastikuolude korral. Halbadeks ilmastikuoludeks on tihe udu, tugev tuul, tugev pakane jmt. Külma ilmaga töötamine on väga väsitav ja sellega kaasneb muid ohte, nagu libe maapind.
- Ärge kunagi alustage tööd enne, kui tööala pole vaba ja jalgealune kindel. Vaadake ringi, et poleks takistusi ees, kui tuleb vajadus ootamatult liikuda. Veenduge, et töötamise ajal midagi alla ei kuku. Olge eriti ettevaatlik, kui teil tuleb töötada kaldpinnal.
- Jälgige, et riided või kehaosad ei satuks pöörleva lõikeosa teele.
- Hoidke ennast pöörlevast lõikeosast kaugemale.
- Kui seade töötab, peab lõikeosa kaitse alati olema oma kohal.
- älgige, et teie töökoht oleks hästi valgustatud, et tagada turvalised töötingimused.



ETTEVAATUST! Ärge nihutage töötava lõikeosaga seadet.

- Jälgi alati, et sul oleks kindel ja püsiv jalgealune.
- Kontrollige, et seal, kus te ketaslõikuriga töötate, poleks elektrijuhtmeid või –liine.



ETTEVAATUST! Kasutage seadet ainult hea õhutusega kohas. Hoolimatu suhtumine võib põhjustada ohtliku kahjustuse või surma.

Lõikamine



ETTEVAATUST! Lõikuri ohutusraadius on 15 meetrit. Seadme kasutaja vastutab selle eest, et sellesse raadiusesse ei satuks kõrvalisi inimesi või loomi. Ärge lülitage lõikeseadet sisse, kui tööpiirkond pole vaba ja kui teil pole kindlat jalgealust.

Üldised näpunäited

- Käivitage lõikeseadme mootor maksimaalsel pöörlemiskiirusel.
- Hoidke lõikurit mõlema käega kindlalt kinni. Hoidke nii, et põljalad ja sõrmed oleksid käepidemete ümber.

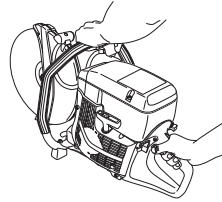

ETTEVAATUST! Tugeva vibratsiooniga töötamine võib põhjustada vereringe- või närvikahjustusi, eriti neil, kel on vereringehäireid. Pöördu arsti poole, kui ilmneb nähte, mis võivad olla vibratsioonist põhjustatud. Sellisteks nähtudeks on näiteks muudatused nahas või nahavärvis, surin, nõelatorked. Kui sõrmed, käelabad ja randmed jäävad tuimaks, tundetuks, nõrgaks, hakkavad surisema, tundub nõelatorkeid või nahal ilmneb värvimuudatusi, pöördu arsti poole.

Lõiketehnika

Alljärgnevas kirjeldatakse üldisi töövõtteid. Kontrollige lõikekettal toodud andmeid, millest sõltub lõikamisviis (teemantkettaga lõikamisel tuleb avaldada väiksemat survet kui abrasiivkettal puhul).

- Toetage lõigatavat materjali nii, et teil on ülevaade sellest, mis võib juhtuda ja et lõikesoon oleks kogu lõikamise kestel avatud.

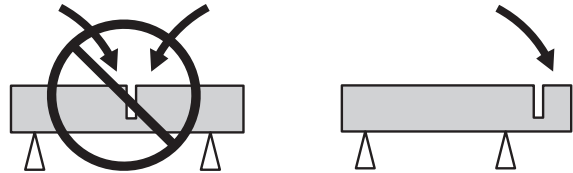

- Kontrollige, et käivitamisel lõikeketas millegi vastu ei puutuks.
- Lõigake alati maksimaalsel pöörlemiskiirusel.
- Alustage lõikamist ettevaatlikult, lastes seadmel töötada vabalt, surumata ketast jõuga.

OHUTUSEESKIRJAD

- Liigutage lõikeketast aeglaselt edasi ja tagasi, et lõikamisel oleks kettal võimalikult väike kokkupuutepind lõigatava materjaliga. See hoiab lõikeketta temperatuuri all ega lase ketast üle kuumeneda, mistõttu ketas lõikab tõhusamalt.

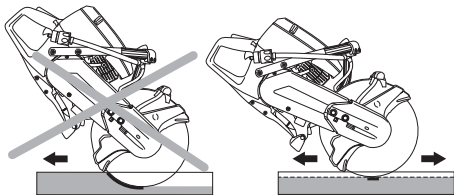

- Liigutage seadet otse edasi, et lõikeketas liiguks materjalsse otse. Ketta paindumine lõikamisel on väga ohtlik ja võib ketta lõhkuda.

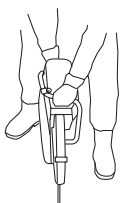

- Lõikeosa kaitse paigaldatakse nii, et selle tagumine ots puudutaks lõigatavat materjali. Siis koonduvad lõikamisel tekkivad sädemed ja osakesed kaitse alla ega lenda kasutaja suunas.

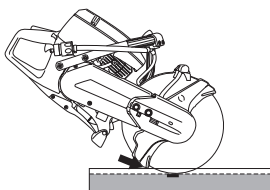

ETTEVAATUST! Jälgige, et te juhtumisi ei lõikaks ketta küljega, see kahjustab ketast kindlasti. Ketas võib murduda ja põhjustada raske õnnetuse. Kasutage ainult lõikavat osa.

Ära kalluta ketaslõikurit, sest ketas võib kinni jääda või puruneda ja põhjustada raske õnnetuse.

Teemantketta teritamine

Vale survega töötamisel ja mõningate materjalide lõikamisel võivad teemantkettad nüriks minna (näiteks tugeva sarrustusega betooni korral). Nüri teemantkettaga töötamisel tekib ülekuumenemine ja see põhjustab lõikesegmentide lahtitulemise.

Ketta teritamiseks lõigake mingit pehmet ainet, näiteks liivakivi või tellist.

Ketta vibreerumine

Kui kettale liiga kõvasti suruda, võib ketas minna loperguseks ja hakata vibreerima.

Nõrgemal survele ei teki vibratsiooni. Vastasel korral vahetage ketast. Ketas tuleb valida vastavalt sellele, millist materjali sellega tahetakse lõigata.

Tagasiviskumise vältimine



ETTEVAATUST! Tagasilöök võib juhtuda silmapilkselt ja tagasilöök võib olla nii tugev, et paiskab lõikeseadme koos lõikekettaga lõikaja suunas. Kui siis veel lõikeketas pöörleb, võib see põhjustada raske ning isegi surmava vigastuse. Sellepärast peab teadma, mis võib tagasilööki põhjustada ja tundma õige töövõtteid ning töötama suure ettevaatusega.

Mis on tagasiviskumine?

Tagasilöök tekib kiire reaktsioonina, kui lõikeketta ülemine veerand, nn. tagasilöögisektor, paiskub tagasi esemelt, millega ta kokku puutus.



Üldised eeskirjad

- Ärge alustage saagimist lõikeketta ülemise veerandiga ehk tagasilöögisektoriga, mis on näidatud joonisel.

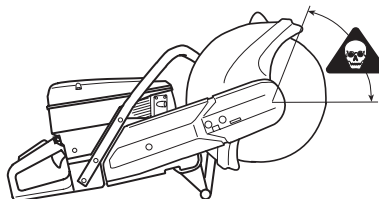

- Hoidke lõikurit mõlema käega kindlalt kinni. Hoidke nii, et põidlad ja sõrmed oleksid käepidemete ümber.

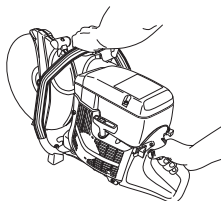

- Olge kindlal pinnal ja hoidke ennast tasakaalus.
- Lõigake alati maksimaalsel pöörlemiskiirusel.
- Hoidke lõigatavat eset parajal kaugusel.
- Olemasolevasse soonde ketta suunamisel olge eriti ettevaatlik.
- Ärge lõigake kunagi kõrgemal õlakõrgusest.
- Olge tähelepanelik ja jälgige, ega lõigatav ese ei nihku või ei juhtu midagi muud, mis võiks lõikesoonde ketta kinni kiiluda.

Tõmme

Tõmme tekib siis, kui lõikeketta alumine osa jääb äkki lõigatavasse materjali kinni või kui lõikesoon kokku vajub. (Selliste asjade vältimiseks vaadake juhiseid osast "Põhireeglid" "Kinni kiilumine/pöörlemine", mis on toodud alljärgnevas.)

OHUTUSEESKIRJAD

Kinnikiilumine/pöörlemine

Kinnikiilumine tekib siis, kui lõikesoon vajub kinni. Seade võib siis äkitselt tugeva jõuga alla liikuda.

Kuidas kinnikiilumist ära hoida

Toetage lõigatav ese nii, et lõikesoon jääks lahti kuni lõikamise lõpuni.

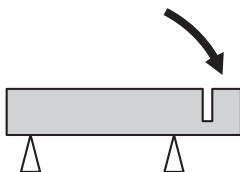

Lõikekettad



ETTEVAATUST! Lõikeketas võib puruneda ja kasutajat raskelt vigastada.

Ärge kasutage lõikeketast, millele on kantud väiksem pöörlemiskiirus kui ketaslõikuril.

Kasuta lõikeketast ainult nende materjalide lõikamiseks, mille jaoks see on ette nähtud.



ETTEVAATUST! Kui lõigata plastikut teemantlõikekettaga või päästetööde kettaga, võib tekkida tagasilöökk, sest lõikamisel tekkiva soojuse toimele hakkab plastik sulama ja võib lõikeketta külge jääda.

Üldised näpunäited

Toodetakse kahesuguseid lõikekettaid – abrasiivkettaid ja teemantlõikekettaid.

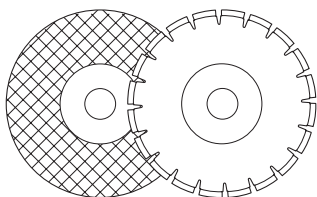

Vedude ajaks tuleb ketas maha võtta.

Jälgige, et lõikekettaga kasutataks õiget puksi. Vaadake juhiseid osast "Lõikeketta paigaldamine".

Kõrgekvaliteediliste ketaste kasutamine on tavaliselt kõige soodsam majanduslikus mõttes. Kehvema kvaliteediga kettad lõikavad halvemini ja nende tööiga on lühem, see põhjustab lõikeühiku hinna tõusu.

Vesijahutus



ETTEVAATUST! Betooni lõikamisel kasutatav vesijahutus jahutab lõikeketast ja pikendab selle tööiga, aga vähendab ka tolmu teket. Puuduseks on raskused madalal temperatuuril töötamisel, pöranda ja teiste ehituselementide kahjustamise oht ning libeduse teke.

Pärast vesijahutusega abrasiivkettaga lõikamist laske kettal õhus pöörelda umbes pool minutit. Kui abrasiivketast hoiustatakse niiskelt, võib see kaotada tasakaalu ja seetõttu võivad tekkida kahjustused.

Suure pöörlemiskiirusega töötavad käes hoitavad seadmed

Meie lõikekettad on ette nähtud kasutamiseks suure kiirusega töötavates kaasakantavates lõikurites. Kui sa kasutad teise tootja lõikeketast, kontrolli, et see vastaks kõikidele nõuetele ja sobib töötamiseks antud ketaslõikuriga.

Erikettad

Mõned lõikekettad on ehitatud kasutamiseks statsionaarsete lõikeseadmetega ja lisaseadmetega. Selliseid lõikekettaid ei tohi kasutada kantavas ketaslõikuris.

Võtke ühendust töökaitseorganitega ja kontrollige, kas te järgite kehtivaid määrusi.

OHUTUSEESKIRJAD

Lihvimiskettad

Lõikav keha koosneb orgaanilise sideainega ühendatud lihvosakestest. "Tugevdatud" lõikekettad on ehitatud tekstiil- või kiudainega tugevdatud alusele, mis hoiab ketast katki minemast suurimatel pööretel töötamisel.

Lihvimisketta töomadused sõltuvad sellest, millisest materjalist ja kui suurtest osakestest on kettas valmistatud ning milliste omadustega on abrasiivosakesi liitev sideaine.

Abrasiivkettaste tüübid ja kasutamine		
	Kasutamine	
Ketta tüüp	Materjal	Vesijahutus
Betoon	Betoon, asfalt, kivi, müüritis, malm, alumiinium, vask, valgevask, juhtmed, kummi, plast jne.	Võib kasutada, et tolmu tekkimist vähendada. Pärast märglõikust abrasiivkettaga tuleb lasta kettal õhus pöörelda umbes pool minutit, et see kuivaks.
Metall	Teras, rauasulamid ja teised kõvad metallid.	Ei soovitata

Lõikekettal antud pöörete arv peab olema sama suur kui seadmel või sellest suurem. Ärge kasutage lõikeketast, mis vastab väiksemale pöörete arvule kui ketaslõikur.

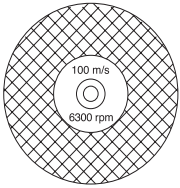

Veenduge, et kettal poleks pragusid või muid kahjustusi.

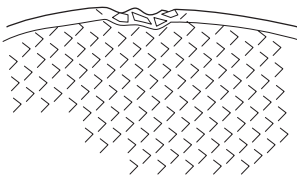

Ketta kontrollimiseks hoidke seda ühe sõrme peal ja lööge õrnalt sellele pihta kruvikeerajaga või muu taolise esemega. Löögil peab tekkima selge kõlav heli. Kui kettas ei helise, on see kahjustatud.

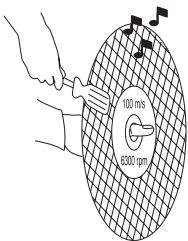

Teemantlõikekettad

Teemantkettad koosnevad terasest alusest, millel on tööstuslike teemantidega segmendid.

Teemantkettaste puhul on ühe lõike hind väiksem, kettaid tuleb harvemini vahetada ja lõikesügavus on ühtlane.

Teemantlõikekettas peab olema nii paigaldatud, et ta pöörleb noolega kettal näidatud suunas.

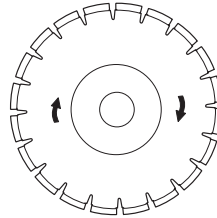

Töötada tohib ainult terava teemantkettaga. Ketta teritamiseks lõigake mingit pehmet ainet, näiteks liivakivi või tellist.

Teemantkettaid valmistatakse erinevate kõvadustega. "Pehme" teemantkettas on suhteliselt lühikese tööeaga ja hea lõikevõimega. Pehmete ketastega lõigatakse kõvu materjale, nagu näiteks graniiti või kõva betooni. "Kõva" teemantkettas on pikema tööeaga, väiksema lõikevõimega ja seda kasutatakse pehmete materjalide, nagu näiteks telliste ja asfaldi lõikamiseks.

Materjal

Teemantlõikekettastega saab edukalt lõigata kiviseina, sarrustatud betooni ja muid komposiitmaterjale. Teemantkettad ei sobi metalli lõikamiseks.

Teemantkettad märglõikuseks



ETTEVAATUST! Märglõikuseks ette nähtud teemantkettaid jahutatakse pideva veejoaga, see hoiab ära ketta ülekuumenemise; ülekuumenemisel võib kettas laguneda ja sellest tükid eralduda, mis võib tekitada kahjustusi.

Märglõikuse teemantkettaid tuleb lõikamise ajal veega uhtuda, et kettaid jahutada ja lõikamisel tekkivat tolmu siduda.

Teemantkettad kuivlõikuseks.

Kuivlõikuseks kasutatavad teemantkettad on uue põlvkonna lõikekettad, mida pole vaja veega jahutada. Kuid ka neid kettaid kahjustab ülekuumenemine. Sellepärast on kasulik kettas lõikesoonest iga 30–60 sekundi järel 10 sekundiks täiesti välja võtta ja lasta õhus pöörelda, et ta jahtuks.

Veovõlli ja äärikute kontroll



Kontrollige, et veovõlli keere oleks terve.

Kontrollige, et lõikeketta ja äärikute kontaktpinnad oleksid kahjustamata, õiges mõõdus, puhtad ja liiguksid õigesti veovõllil.

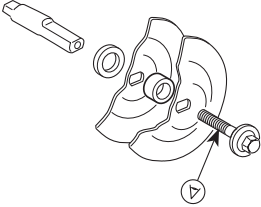

Ärge kasutage äärikuid, kui nad pole kahjustusteta, sirged, puhtad, kui nende servad pole terved. Ärge kasutage korraga erinevate mõõtudega äärikuid.

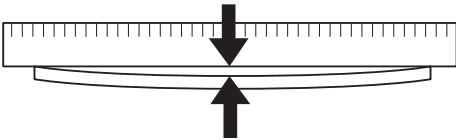

Lõikeketta paigaldamine

Husqvarnai lõikekettad on heaks kiidetud kasutamiseks käes hoitavate lõikuritega. Lõikekettaid valmistatakse kolmes keskava läbimõõdus: 20 mm (0.787"), 22,2 mm (7/8") ja 25,4 mm (1"). Lõikeketas sobitatakse seadme võllile vastavate puksidega. Valige õiges mõõdus puksid vastavalt lõikeketta keskava ja võlli mõõdule. Lõikekettale on kantud keskava läbimõõdu tähis.

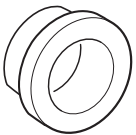

Lõikeketas pannakse puksile (C) sisemise ääriku (A) ja välimise ääriku (B) vahele. Äärikut keeratakse võllil, et leida asend, milles ta sobib võllile.

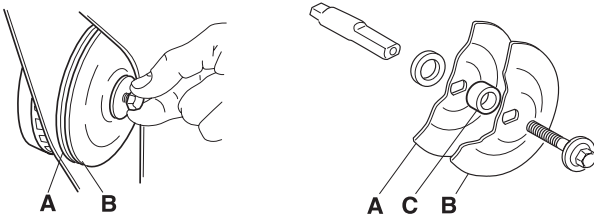

Lõikeketta kinnituskruvi pingutatakse jõumomendiga 15–25 Nm.

Võlli saab kinni hoida kruvikeeraja, metallteraviku või muu taolise esemega, mis lükatakse sisse võimalikult kaugemale. Lõikeketas keeratakse kinni päripäeva.

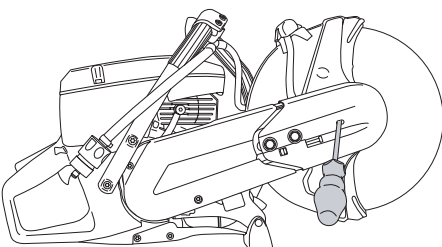

Teemantlõikeketta paigaldamisel lõikurile tuleb jälgida, et ketas pöörleks kettal noolega näidatud suunas.

Lõikeketta vahetamise ajal on vaja kontrollida ka äärikute ja veovõlli seisundit. Juhised on toodud osas "Veovõlli ja äärikute kontroll":

Lõikeketta kate

Kaitse peab olema alati paigaldatud oma kohale. Lõikeosa kaitse paigaldatakse nii, et selle tagumine ots puudutaks lõigatavat materjali. Siis koonduvad lõikamisel tekkivad sädemed ja osakesed kaitse alla ega lenda kasutaja suunas.

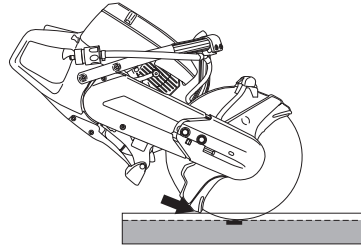

KÜTUSE KÄSITSEMINE

Küttesegu

TÄHELEPANU! Seadmel on kahetaktiline mootor ja sellega töötades peab alati kasutama bensiini ja kahetaktiõli segu. Et segu oleks õige, on tähtis mõõta segatava õli kogus väga täpselt. Väiksemate koguste segamisel mõjutavad ka väikesed kõrvalekalded õli koguses oluliselt segu koostist.



ETTEVAATUST! Hoolitse, et segamise ajal oleks ventilatsioon hea.

Bensiin

- Kasuta kvaliteetset plii- või pliivaba bensiini.

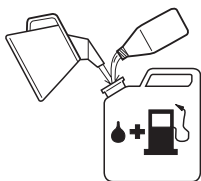

- Soovituslik madalaim oktaanarv on 90 (RON). Kui te töotate 90st madalama oktaanarvuga kütusega, tekib mootori kuumenemine. See võib mootorit kahjustada ja põhjustada tõsisemaid mootoririkkeid.

Kahetaktiõli

- Parima tulemuse saavutamiseks kasutage HUSQVARNA kahetaktiõli, mis on spetsiaalselt meie õhkjahutusega kahetaktimootorite jaoks valmistatud.
- Ärge kasutage mingil juhul vesijahutusega kahetaktimootorite jaoks toodetud õli, mille võõrkeelne nimetus on outboardoil (lühend TCW).
- Ära kasuta kunagi neljataktilise mootori õlisid.

Segu koostis

1:50 (2%) HUSQVARNA kahetaktiõli või muud vastavat õli.

1:33 (3%) teiste õlide korral, mis on õhkjahutusega kahetaktimootoritele, klassifitseeritud JASO FB/ISO EGB jaoks.

Bensiin, liitrit	Kahetaktiõli, liitrit	
	2% (1:50)	3% (1:33)
5	0,10	0,15
10	0,20	0,30
15	0,30	0,45
20	0,40	0,60

Segamine

- Bensiini ja õli omavaheliseks segamiseks kasuta alati puhast nõu, mis on ette nähtud bensiini jaoks.
- Esiteks vala nõusse pool segatavast bensiinist. Lisa kogu õlikogus. Sega (loksuta) küttesegu segamini. Lisa ülejäänud bensiin.

- Sega (loksuta) küttesegu hoolikalt enne seadme kütusepaagi täitmist.

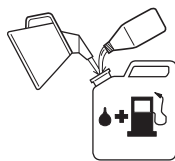

- Ära sega rohkem kütust kui üheks kuuks vaja.
- Kui seade jääb pikemaks ajaks seisma, tuleb kütusepaak tühjendada ja puhastada.

Tankimine



ETTEVAATUST! Järgnevad ettevaatusabinõud vähendavad tulekahjuohtu:

Ära suitseta kütuse läheduses ega pane sinna midagi kuuma.

Ära lisa kütust, kui mootor pole välja lülitatud.

Kütuse lisamisel ava kork ettevaatlikult, et ülerõhk saaks aeglaselt väheneda.

Pärast kütuse lisamist pinguta korki hoolikalt.

Enne käivitamist vii seade alati tankimiskohast eemale.

- Hoidke käepidemed kuivad ja puhtad õlist ja kütusest.
- Jälgi, et kütus oleks korralikult segunenud, selleks loksuta iga kord enne kütusepaagi täitmist kütusenõud.



- Olge tankimisel tähelepanelik. Enne käivitamist viige seade tankimise kohast vähemalt 3 m kaugusele. Kontrollige, et kütusepaagi kork oleks korralikult kinni keeratud.

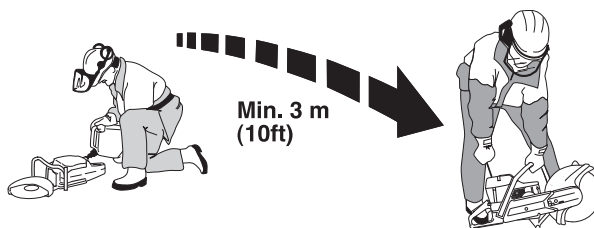

- Pühkige kütusepaagi korki ümbrus puhtaks. Puhastage korrapäraselt kütuse- ja õli paaki. Kütusefiltrit tuleb vahetada vähemalt kord aastast, Paakidesse sattunud mustus rikub seadme töötamist.

KÄIVITAMINE JA SEISKAMINE

Käivõtamine ja seiskamine



ETTEVAATUST! Enne käivitamist tuleb meeles pidada järgmist:

Ärge käivitage seadet, kui rihmakaitse pole oma kohale paigaldatud. Vastasel juhul võib sidur lahti tulla ja tekitada ohtlikke kahjustusi.

Enne käivitamist vii seade alati tankimiskohast eemale.

Kontrollige, et seade ja te ise oleksite kindlal pinnal ja et löikeketas saab vabalt pöörelda.

Vaata, et tööpiirkonnas poleks võõraid isikuid.

Külma mootori käivitamine



Süüde: Keera süütelüliti vasakule.

Õhuklapp: Tõmmake õhuklapilüliti täiesti välja.

Käivitusgaasipidur: Vajutage sisse gaasihoovastiku päästik, gaasihoovastik ja seejärel käivitusgaasi päästik. (A). Vabastage gaasihoovastik ja see võtab poolgaasiasendi. Päästik vabaneb, kui gaasihoovastik täielikult sisse vajutada.

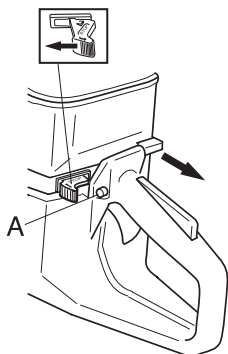

Dekompressiooniklapp:

Vajutage sisse ventiil, et vähendada silindris rõhku, sellega läheb ketaslõikuri käivitamine kergemaks. Käivitamisel tuleb alati kasutada dekompressiooniklappi. Pärast seda, kui seade on käima läinud, läheb klapp ise lähteasendisse.

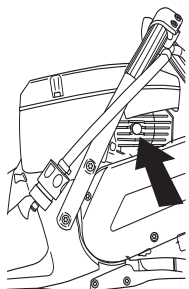

Kuuma mootori käivitamine

Toimi samuti kui külma mootori puhul, aga ära vii õhuklappi asendisse "choke".

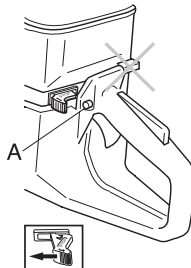

Käivitamine



ETTEVAATUST! Mootori käivitamisel löikeketas pöörleb. Jälgige, et see saaks vabalt pöörelda.

Võtke vasaku käega kinni esimesest käepidemest. Pange parem jalg tagumise käepideme alumisele osale ja vajutage seade vastu maad. **Käivitusnööri ei tohi kerida käe ümber.**

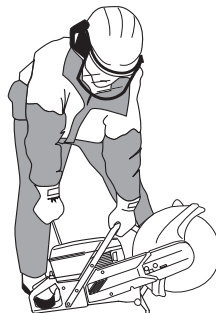

Võta starteri käepidemest kinni, tõmmake käivitusnõör parema käega aeglaselt välja, kuni tunned vastupanu (starteri hambad haakuvad), soorita seejärel tugevaid ja kiireid tõmbeid.

TÄHELEPANU! Ära tõmba käivitinööri täies pikkuses välja, ära lase käiviti käepidet lahti, kui see on väljatõmmatud asendis. See võib seadmele vigastusi tekitada.

Kui mootor läheb käima, andke täisgaas ja käivitusgaas lülitub ise välja.

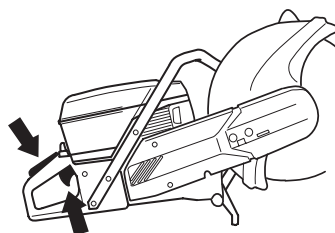

Seiskamine

Mootori seiskamiseks tuleb süüde välja lülitada.

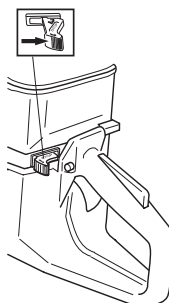

Veorihma pingutamine

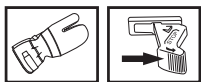

- Veorihm on üleni kaetud ja kaitstud tolmu ja mustuse eest.
- Kui veorihma on vaja pingutada, tuleb keerata löikeõlga kinni hoidvad poldid lahti.

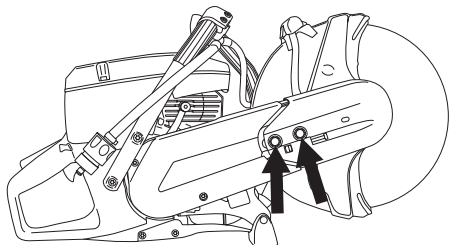

- Siis keeratakse justeerimiskruvi, nii et nelikantmutter jääb kattel oleva tähise keskohta. Siis on veorihmal automaatselt õige pingsus.

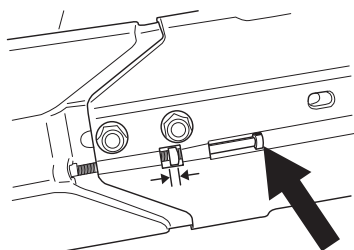

- Keerake kombivõtmeaga kinni mõlemad poldid, mis hoiavad kinni löikeosa.

TÄHTIS TEAVE Uut veorihma peab pärast ühe või kahe kütuse tankimise korra järel uuesti pingutama.

Veorihma vahetus

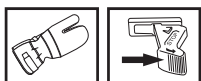

- Keerake kaks polti lahti, seejärel keerake lõdvemaks justeerimiskruvi, et rihma pinge väheneks.

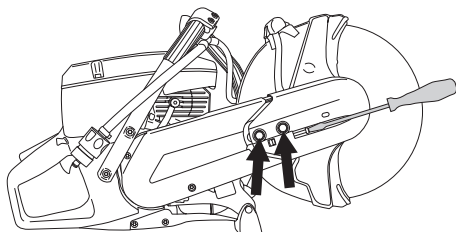

- Seejärel keerake poldid lahti ja võtke maha rihmakaitse.

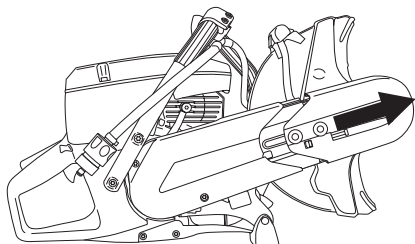

- Võtke rihm rihmarattalt maha.

- Nüüd on löikeosa lahti ja selle võib mootoriüksuse küljest ära võtta. Seejärel võtke ära tagumine rihmakate, keerates enne lahti kaks kruvi, mis katet kinni hoiavad.

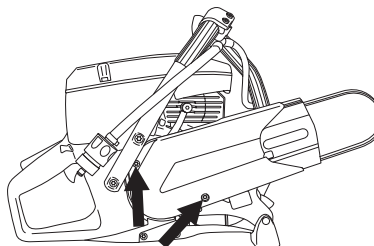

- Vahetage veorihm.
- Paigaldamine toimub vastupidises järjekorras eelkirjeldatule.
- Kontrollige, et löikeketta kaitsel poleks pragusid või muid kahjustusi. Vahetage kahjustatud kaitse.

Rihmaratas ja ülekanne.

Ärge käivitage mootorit, kui rihmaratas ja ülekanne on hoolduse tõttu maha võetud.

Karburaator



ETTEVAATUST! Ärge käivitage seadet, kui löikeõlg ja löikeosa pole paigaldatud. Ülekanne võib lahti tulla ja inimesi vigastada.

Karburaatoril on fikseeritud suuline, millega on tagatud, et seade saab alati õiges vahekorras kütuse ja õhu segu. Kui mootoril pole jõudu või kiirendus on väike, tehke järgmist.

- Kontrollige õhufiltrit ja kui vaja, vahetage.
- Kui see ei aita, võtke ühendust volitatud hooldustöökajaga..

Tühikäigu seadistamine

Seadistage tühikäigu pöörlemiskiirust kruvist T. Kui on vaja seadistada, keerake kõigepealt tühikäigukruvi päripäeva, kuni löikeketas hakkab liikuma. Seejärel keerake kruvi vastupäeva, kuni löikeketas seisma jääb.

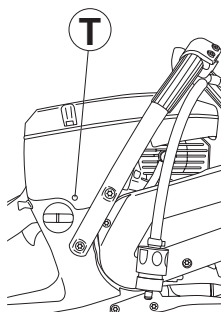

Soovit. tühikäigu pöõretearv: 2700 p/min



ETTEVAATUST! Kui tühikäigu pöõrete arvu ei saa reguleerida, nii et löikeosa jääks paigale, võta ühendust teenindustöökajaga/ edasimüüjaga. Ärge kasuta seadet enne, kui see on korralikult reguleeritud või parandatud.

Kütusefilter

- Kütusefilter paikneb kütusepaagis.
- Kütusepaak peab olema kaitstud mustuse eest, kui kütust tangitakse. Sellega hoitakse ära häired seadme töötamisel, mis võivad tekkida filtri ummistumisest.
- Kütusefiltrit puhastada ei saa, see tuleb vajadusel välja vahetada. **Filtrit peab vahetama vähemalt üks kord aastas.**

Õhufilter



Õhufiltrit peab korrapäraselt puhastama tolmust ja mustusest, et ära hoida:

- Häireid karburaatori töös
- Käivitamisraskusi
- Võimsuse vähenemist
- Mootori osade asjatut kulumist
- Liigset kütusekulu.

Õhufiltrisüsteem koosneb õlitatud vahtkummifiltrist (1) ja paberfiltrist (2):

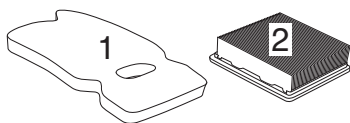

- 1 Vahtkummifilter on filtri katte A all kergesti kättesaadav. Filtrit peab kontrollima ühe korra nädalas ja vajadusel vahetama.

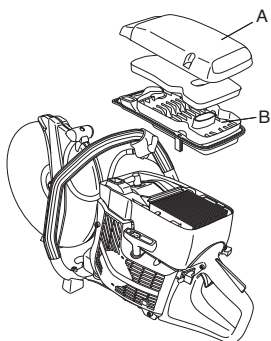

Et filter töötaks korralikult, peab seda korrapäraselt vahetama või puhastama ja õlitama. Selleks kasutatakse spetsiaalset HUSQVARNA õli.

Võtke vahtkummifilter ära. Peske filtrit korralikult leiges seebivees. Pärast pesemist loputage filtrit korralikult puhtas vees. Pigistage filtrit ja pange kuivama. NB! Kõrge survega suruõhk võib vahtkummit kahjustada.

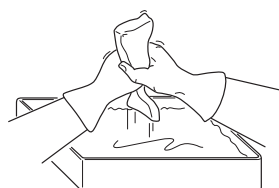

Pane filter kilekotti ja kalla filtri peale õli. Mulju filtrit läbi kilekoti, et õli jaguneks ühtlaselt kogu filtri ulatuses. Lõpuks pigista filtrist liigne õli ja kalla kilekotist välja, misjärel paigalda filter oma kohale seadmesse. **TÄHELEPANU!** Ärge kasutage tavalist mootoriõli.

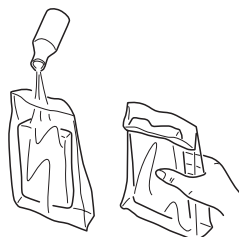

- 2 Paberfilter on katte B all kergesti kättesaadavas kohas. Filter tuleb puhastada või vahetada, kui mootori võimsus hakkab vähenema või iga kuu. Filtrit puhastatakse raputamise teel. Pidage meeles, et filtrit ei tohi pesta. **TÄHELEPANU!** Liiga tugeva survega suruõhk võib filtrit kahjustada.

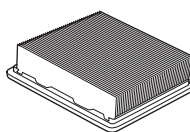

Pikemat aega kasutatud õhufiltrit ei saa enam täiesti puhtaks. Sellepärast tuleb see korrapäraselt uuega asendada.

Vigastatud õhufilter tuleb kohe välja vahetada.

TÄHTIS TEAVE

Halvasti hooldatud õhufiltri tõttu tekib süütekünnlale katt ja mootori osadel ilmneb liigne kulumine.

Käiviti



ETTEVAATUST! Tagasitõmbevedru asetseb vinnastatult käivitikambris ja võib hooletu käsitsemise puhul välja pääseda ja tekitada kehavigastusi.

Käiviti vedru või nõori vahetamisel peab olema ettevaatlik. Kasuta kaitseprille.

Katkenud või kulunud käivitinöör vahetamine



- Ava kruvid, millega käiviti on karteri külge kinnitatud ja eemalda käiviti.

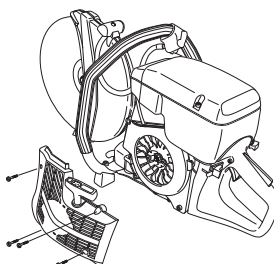

HOOLDUS

- Tõmmake nõor välja umbes 30 cm võrra ja tõstke see välja nõoiratta servas olevast avast. Kui nõor on terve: Laske vedru lödvaks, milleks tuleb lasta ratast aeglaselt tagurpidi pöörelda.

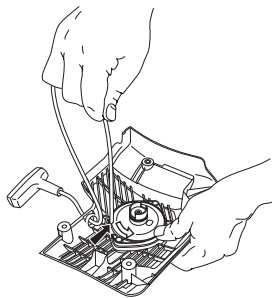

Võtke vana käivitusnööri tükid välja ja kontrollige, kas käivitusvedru töötab. Pistke uus käivitusnõor läbi ava käivitikorpuses ja nõorikettal.

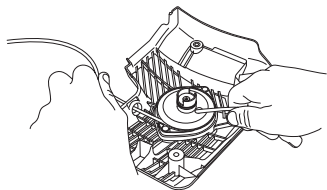

Kinnitage käivitusnõor nõoriketta keskmesse, nagu näidatud joonisel. Pingutage kinnitust kõvasti ja jälgige, et vaba ots oleks võimalikult lühike. Kinnitage käivitusnööri ots käivituskäepideme külge.

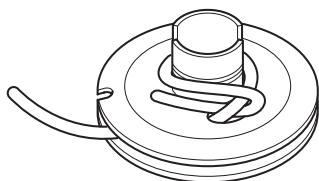

Tõmmake nõori ots läbi ratta servas oleva ava ja keerake nõori 3 keerdu päripäeva nõoriketta keskme ümber.

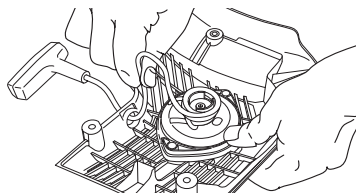

Tõmmake käivituskäepidet, et vedru läheks pingule. Korrake seda toimingut veel kord, kuid seekord keerake neli keerdu.

Jälgige, et käivituskäepide läheks pärast vedru pingule tõmbamist algasendisse tagasi.

Kontrollige, et vedru ei läheks lõppasendisse käivitusnööri täielikul väljatõmbamisel. Peatage nõoirattas pöidlaga ja kontrollige, et ratast saaks pöörata veel vähemalt pool pööret.

Tagasitõmbevedru vinnastamine

- Tõmba käivitinõor nõoiratta soonest läbi ja keera ratast umbes 2 tiiru päripäeva.

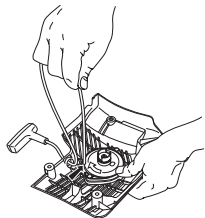

Katkenud tagasitõmbevedru vahetamine



- Keerake lahti kruvid nõoiratta keskmes ja võtke ratas välja.

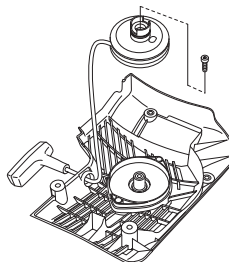

- Ärge unustage, et tagasitõmbevedru on käivitikorpuses pinges all.
- Keerake kruvid, mis vedrukassetti hoiavad, lahti.

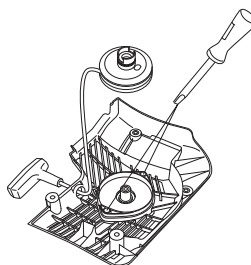

- Võtke välja tagasitõmbevedru, milleks pöörake käivitit ja tehke kruvikeerajaga lahti kinnitusklambrid. Kinnitusklambrid hoiavad tagasitõmbevedrukorpust käiviti küljes.

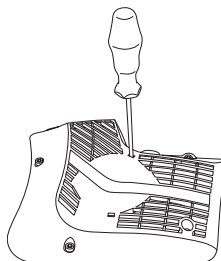

- Õlita tagasitõmbevedru vedela õliga. Paigalda nõoirattas ja vinnasta vedru.

Käiviti paigaldamine

- Käiviti paigaldamisel tõmba kõigepealt käivitinõor välja ja aseta käiviti oma kohale karteri küljes. Lase käivitinööriil aeglaselt sisse joosta, et hambad haakuksid nõoirattasse.

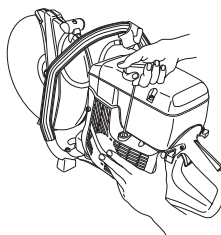

- Pingutage kruvisid.

Süüteküünlad



Süüteküünla töövoimet mõjutavad:

- Vale küttesegu koostis (liiga palju õli).
- Määrduvad filtrid.

Need tegurid tekitavad setteid süüteküünla elektrodidel ja võivad põhjustada tööhäireid ning käivitusraskusi.

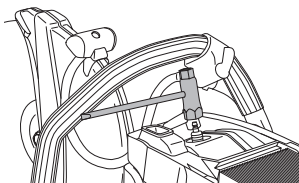

- Kui seadme võimsus on väike, käivitada on raske või seade töötab tühikäigul ebaühtlaselt, kontrollige alati kõigepealt, kas süüteküünal on korras, enne muude abinõude rakendamist. Kui süüteküünal pole puhas, puhastage ja kontrollige, et elektrodide vaheline kaugus oleks 0,5 mm.

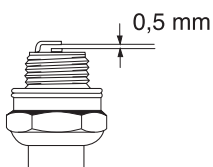

TÄHELEPANU! Kasuta alati soovitatud süüteküünla tüüpi! Vale süüteküünal võib vigastada kolbi või silindrit.

Jahutussüsteem

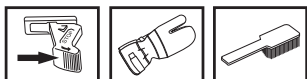

Võimalikult madala töötemperatuuri tagamiseks on seade varustatud jahutussüsteemiga.

Jahutussüsteem koosneb järgnevatest osadest:

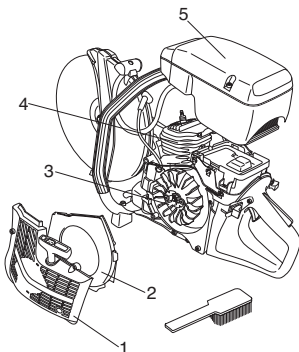

- 1 Õhu sisseimemisava käivitis.
- 2 Õhukanal.
- 3 Ventilatoritiivad hoorattal.
- 4 Jahutusribid silindril.
- 5 Silindri kate

Puhasta jahutussüsteemi kord nädalas harjaga, raskete tööolude puhul tihedamini. Määrduvad või ummistunud jahutussüsteemi puhul kuumeneb seade üle, mis vigastab silindrit ja kolbi.

Summuti

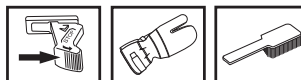

Summuti ülesandeks on summutada müra ja suunata heitgaasid operaatorist eemale. Heitgaasid on kuumad ja võivad sisaldada sädemeid, mis võivad tekitada tulekahju, kui läheduses on kergesti süttivaid esemeid.

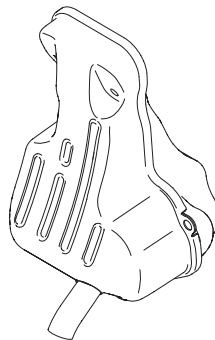

Ära kunagi kasuta vigastatud summutiga seadet.



HOOLDUS

Üldised hooldamisjuhised.

Allpool on toodud üldised hoolduseeskirjad. Kui esineb küsimusi, võta ühendust hooldustöökojaga.

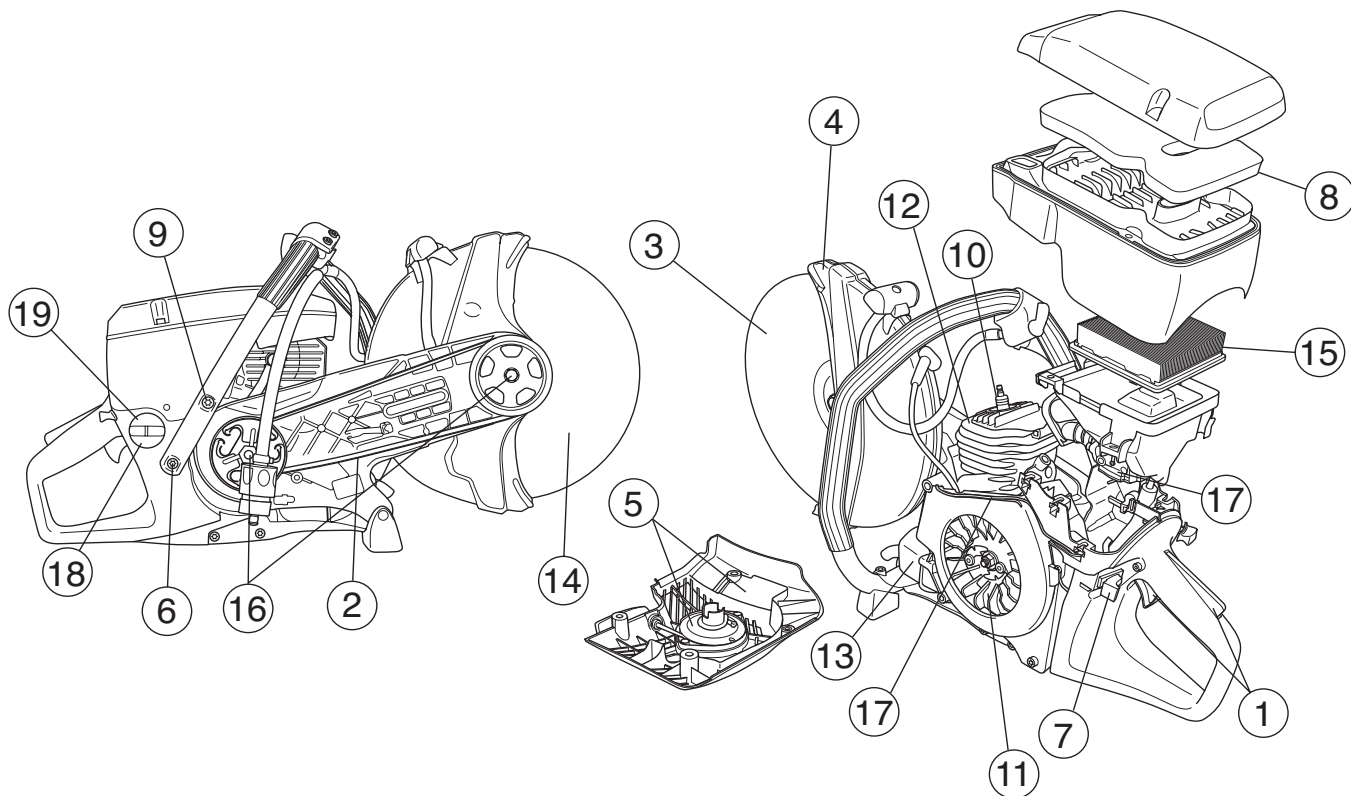

Igapäevane hooldus

- 1 Kontrollige, et gaasihoovastiku osad töotaksid korralikult (gaasihoovastik ja käivitusgaasipäästik).
- 2 Kontrollige veorihma pingsust
- 3 Kontrollige löikeketta ja veoratta seisundit.
- 4 Kontrollige löikeketta kaitse seisundit.
- 5 Kontrollige käivitusseadet ja käivitinööri välispisidelt.
- 6 Kontrolli, et kruvid ja mutrid oleksid korralikult kinnitatud.
- 7 Kontrolli, kas seiskamislüliti toimib.

Iganädalane hooldus

- 8 Kontrollige, puhastage või vahetage vahtplastfilter.
- 9 Kontrollige käepidemeid, jälgige, et vibratsioonisummutuselemendid oleksid korras.
- 10 Puhasta sütekküünal. Kontrolli, et elektroodide vahe oleks 0,5 mm.
- 11 Puhasta ventilaatoritiivad ja hooratas. Kontrolli käivitit ja tagasitõmbevedru.
- 12 Puhasta silindri jahutusribid.
- 13 Kontrollida, et summuti on korralikult kinni ega pole kahjustatud.
- 14 Kontrollige ja vajaduse korral seadistage tühikäiku.

Igakuine hooldus

- 15 Kontrollige paberfiltrit.
- 16 Kontrollige ülekannet, veorastat ja sidurivedru, kas neil pole märgata kulumist.
- 17 Puhasta karburaatorit väljaspoolt.
- 18 Kontrolli kütusefiltrit ja -voolikut. Vajadusel vaheta.
- 19 Kontrollige, kas paagi kaas ja tihend on korras.
- 20 Kontrolli kõik juhtmed ja ühendused.

TEHNILISED ANDMED

Mootor

Silindri maht, cm ³	K750
Silindri läbimõõt, mm	74
Käigu pikkus, mm	51
Pöörlemiskiirus tühikäigul, p/min	36
Soovituslik suurim pöörete arv, p/min	2700
Võimsus, kW/ p/min	9300 (+/- 150)
	3,7/9000

Süütesüsteem

Süütesüsteemi valmistaja	SEM
Süütesüsteemi tüüp	CD
Süüteküünlad	Champion RCJ 6Y
Elektroodide vahe, mm	0,5

Kütuse-/määrimissüsteem

Karburaatori valmistaja	Zama
Karburaatori tüüp	C3
Bensiinipaagi maht, l	0,9

Kaal

Ketaslõikur ilma kütuse ja löikekettata, kg	
12" (300 mm)	9,4
14" (350 mm)	9,8

Müraemissioon

(vt. märkust 1)	
Müra võimsustase, dBA	112
Müra võimsustase, garanteeritud L _{WA} dBA	113

Müratase

(vt. märkust 2)	
Ekvivalentne müra rõhutase kasutaja kõrvas, mõõdetud vastavalt EN 1454 nõuetele, dBA	97

Vibratsioonitase

Vibratsioonid käepidemes, mõõdetud vastavalt ISO 19432 nõuetele	12" (300 mm)	14" (350 mm)
Esikäepide, ekvivalentne väärtus, m/s ²	3,2	3,0
Tagakäepide, ekvivalentne väärtus, m/s ²	4,6	5,0

Märkus 1: ümbritsevasse keskkonda leviva müra võimsus (L_{WA}), mõõdetud vastavalt EÜ direktiivile 2000/14/EÜ.

Märkus 2: Ekvivalentne müra rõhutase määratakse kui ajaga kaalutud müra rõhutasemete summa erinevates tööoludes, kusjuures ajajaotus on järgmine: 1/2 aega tühikäigul ja 1/2 aega maksimaalsetel pööretel.

Lõikeosa

Lõikeketas	Suurim joonkiirus, m/s	Väljuva võlli suurim pöörlemiskiirus, p/m
12" (300 mm)	80	4650
14" (350 mm)	100	4650

EÜ kinnitus vastavusest (Kehtib vaid Euroopas)

Husqvarna Construction Products, SE-433 81 Partille, Rootsi, tel: +46-31-949000, kinnitab käesolevaga, et **K750** aasta 2006 seerianumbritest alates (aastaarv on selgelt tähistatud tüübisildil koos sellele järgneva seerianumbriga) vastab nõuetele, mis on toodud 1973. aasta 19. veebruari NÕUKOGU DIREKTIIVIS

- masinadirektiiv 22. juunist 1998 **98/37/EG**, lisa IIA.
- elektromagnetilise ühilduvuse direktiiv 3. maist **1989 89/336/EMÜ**, k.a. praegu kehtivad lisad.
- müradirektiiv 8. maist 2000 **2000/14/EG**. Vastavushinnang on tehtud kooskilas lisaga V.

Teave müra kohta on toodud peatükis Tehnilised andmed.

Järgitud on alljärgnevaid standardeid: **SS-EN ISO 12100:2003, EN-ISO 55012:2002, EN 1454, ISO 19432**

SMP Svensk Maskinprovning AB, Fyrisborgsgatan 3, SE-754 50 Uppsala, Rootsi on teinud Husqvarna AB-le vabatahtliku tüübikontrolli vastavalt direktiivile 2000/14/EÜ. Serifikaadi number on: **01/169/014** - K750.

Partille, 14. november 2006. aasta



Ove Donnerdal, arendusjuht



1150287-63



2006-11-29