

# Käsitsemisõpetus

## **K950 Ring**

Loe käsitsemisõpetus põhjalikult läbi, et kõik eeskirjad oleksid täiesti arusaadavad, enne kui seadet kasutama hakkad.

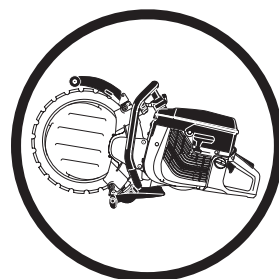

**Estonian**

# SÜMBOLITE TÄHENDUS

## Sümbolite tähendus

**ETTEVAATUST!** Vääral või hooletul kasutamisel võib seade olla ohtlik, põhjustada raskeid vigastusi või kasutaja ja teiste inimeste surma.



Loe käsitusõpetus põhjalikult läbi, et kõik eeskirjad oleksid täiesti arusaadavad, enne kui seadet kasutama hakkad.



Kasuta alati:

- Kaitsekiiver
- Kõrvklapid
- Kaitseprillid või näokaitse



Seade vastab EL kehtivatele direktiividele.



**ETTEVAATUST!** Lõikamisel tekib tolm, mis võib sissehingamisel tekitada kahjustusi. Kasutage heaks kiidetud hingamiskaitset. Vältige bensiiniauru ja heitgaaside sissehingamist. Hoolditseege, et õhutus oleks korralik.



**ETTEVAATUST!** Ketaslõikurist tulevad lõikamisel sädemed, mis võivad süüdata põlema kergesti süttivaid aineid, nagu bensiin, puit, kuiv rohi jmt.



Ümbritsevasse keskkonda leviv müra vastavalt Euroopa Ühenduse direktiivile. Andmed seadme emissiooni kohta on toodud peatükis Tehnilised andmed ja etiketil.



Enne kui hakkad kontrollima või hooldama, lülita mootor välja, lükates lüliti asendisse STOP.



Kasutage alati kaitsekindaid.

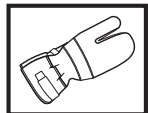

Korrapärane puhastus vajalik.

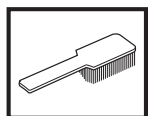

Visuaalne kontroll.



Kanna kaitseprille või näokaitset.



Tööasend



Seiskamine, tagasitõmbevedru tööasendis.

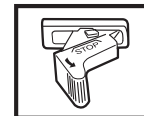

Seiskamine, fikseeritud asendis.



**Ülejäänud seadmel toodud sümbolid/tähised vastavad erinevates riikides kehtivatele sertifitseerimisnõuetele.**

## Sisukord

### SÜMBOLITE TÄHENDUS

Sümbolite tähendus ..... 2

### SISUKORD

Sisukord ..... 3

### MIS ON MIS?

Lõikuri osad ..... 4

### OHUTUSEESKIRJAD

Meetmed enne uue seadme kasutusele võtmist ..... 5

Isiklik ohutusvarustus ..... 5

Seadme ohutusvarustus ..... 6

Seadme ohutusvarustuse kontroll ja hooldus ..... 7

Üldised ohutuseeskirjad ..... 8

Üldised tööeeskirjad ..... 8

### SEADISTAMINE JA JUSTEERIMINE

Ajam ..... 12

Lõikeketta paigaldamine ..... 12

Komplektse juhtrulli maha võtmine. .... 14

Komplektse juhtrulli paigaldamine ..... 14

Tähtis märkus. .... 14

Veoratta vahetamine ..... 15

Tugirullide ja juhtrullide vahetamine. .... 15

Veevoolik ..... 15

### KÜTUSE KÄSITSEMINE

Küttesegu ..... 16

Segu koostis ..... 16

Tankimine ..... 16

### KÄIVITAMINE JA SEISKAMINE

Käivitamine ja seiskamine ..... 17

### HOOLDUS

Juhrullide määrimine ..... 18

Veorihma seadistamine. .... 18

Rihma pingutamine/ veorihma vahetamine ..... 18

Rihmaratas ja ülekanne. .... 18

Karburaator ..... 18

Kütusefilter ..... 19

Õhufilter ..... 19

Käiviti ..... 20

Süüteküünlad ..... 21

Jahutussüsteem ..... 22

Summuti ..... 22

Lõikeketta taastamine ..... 22

Üldised hooldamisjuhised. .... 23

### TEHNILISED ANDMED

Tehnilised andmed ..... 24

Lõikeosa ..... 24

Rikked ..... 25

EÜ kinnitus vastavusest ..... 26

# MIS ON MIS?

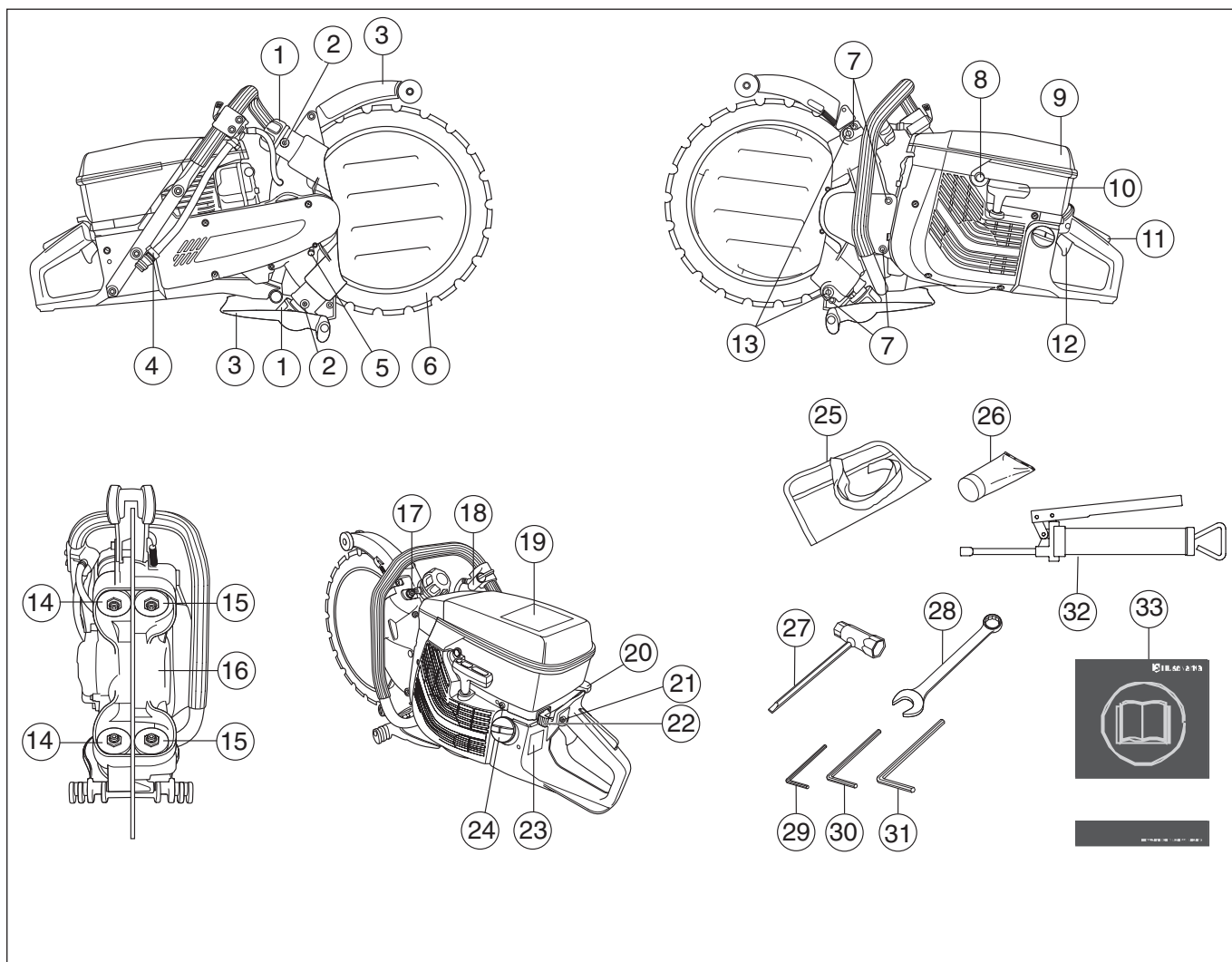

## Lõikuri osad

- |    |                                |    |                       |
|----|--------------------------------|----|-----------------------|
| 1  | Juhtrullide rool               | 18 | Veeregulaator         |
| 2  | Õlitamisniplid                 | 19 | Hoiatustähis          |
| 3  | Lõikekettakaitse/pritsmekaitse | 20 | Rõhuklapp             |
| 4  | Veeliitmik                     | 21 | Käivitusgaasipäästik  |
| 5  | Veoratta seiskamisnupp         | 22 | Seiskamislüli         |
| 6  | Teemantketas                   | 23 | Tüübisilt             |
| 7  | Katte kruvid                   | 24 | Kütusepaak            |
| 8  | Dekompressiooniklapp           | 25 | Tööriistakott         |
| 9  | Õhufiltri kaas                 | 26 | Laagrimääre           |
| 10 | Käiviti käepide                | 27 | Kombivõti             |
| 11 | Gaasihoovastiku sulgur         | 28 | 19 mm kombivõti       |
| 12 | Gaasihoovastik                 | 29 | 4 mm sisekuuskantvõti |
| 13 | Justeerimiskruvid              | 30 | 5 mm sisekuuskantvõti |
| 14 | Juhtrullid                     | 31 | 6 mm sisekuuskantvõti |
| 15 | Tugirullid                     | 32 | Määrdeprits           |
| 16 | Veoratas                       | 33 | Käsitsemisõpetus      |
| 17 | Tugirullide kinnitusmutrid     |    |                       |

# OHUTUSEESKIRJAD

## Meetmed enne uue seadme kasutusele võtmist

- Loe käsitemisõpetus hoolikalt läbi.
- Kontrollige, et lõikeketas oleks õigesti paigaldatud (vaadate peatükki "Paigaldamine").
- Käivitage mootor ja kontrollige tühikäigu seadistust, vaadake juhiseid osast Hooldus. Kui karburaator on õigesti seadistatud, ei tohi lõikeketas tühikäigul pöörelda. Kasutusjuhendis on kirjeldatud tühikäigu pöörlemiskiiruse seadistamine. Seadistage pöörlemiskiirus vastavalt juhistele. Ärge kasutage ketaslõikurit, kui tühikäigu pöörlemiskiirus pole õigesti seadistatud.
- Kontrolli lõikemasinat korrapäraselt oma Husqvarna- edasimüüja juures ning lase neil teha vajalikke seadistamisi ja parandusi.



**ETTEVAATUST!** Seadme algset konstruktsiooni ei tohi muuta ilma tootja loata. Kasuta alati originaalosi. Lubamatud muudatused ja varuosad võivad põhjustada raskeid või isegi eluohtlikke kehavigastusi operaatorile ja teistele.



**ETTEVAATUST!** Lõikamis-, lihvimis-, puurimis- ja poleerimistöödel võib tekkida tolmu või gaase, mis sisaldavad kahjulikke kemikaale. Tehke kindlaks, milliste materjalidega te töötate ja kasutage vastavalt sellele sobivat hingamisteede kaitset või kaitsemaski.



**ETTEVAATUST!** Ketaslõikur on ohtlik tööriist, kui seda valesti või hooletult kasutada ja põhjustada isegi eluohtlikke vigastusi. Väga tähtis on, et te loeksite selle kasutamishendi läbi ja kõigest aru saaksite.



**ETTEVAATUST!** Selle seadme süütesüsteem tekitab töötamisel elektromagnetvälja. See väli võib mõningatel juhtudel häirida südamestimulaatori tööd. Et vähendada tõsise ja saatusliku kahjustuse tekkimise ohtu, soovime südamestimulaatori kasutajatel enne selle seadmega töötamist pidada nõu arstiga.

Husqvarna Construction Products püüab pidevalt toodete konstruktsiooni paremaks muuta. Husqvarna jätab endale õiguse muuta seadmete konstruktsiooni ilma sellest ette teatamata.

Kõik selles kasutamishendis toodud andmed ja teave on kehtiv trükkitoimetamise kuupäeva seisuga.

## Isiklik ohutusvarustus



**ETTEVAATUST!** Seadmega töötamisel tuleb kasutada ettenähtud isiklikku kaitsevarustust. Isiklik kaitsevarustus ei välista õnnetusi, kuid vähendab vigastuse astet. Palu seadme müüjalt abi sobiva varustuse valimisel.

- Kaitsekiiver
- Kõrvklapid
- Kaitseprillid või näokaitse



- Hingamiskaitse

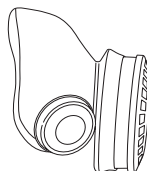

- Tugevad kindad, millega on kerge esemeid haarata.

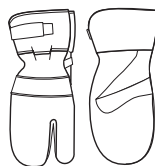

- Hästiistuv vastupidav rõivastus, mis on mugav ja avar.



- Kasutage löigatavale materjalile vastavat jalakaitset.
- Teraskaitsega mittelibisevad kaitsepaad



- Kanna hoolt, et esmaabivarustus oleks alati käepärast.



# OHUTUSEESKIRJAD

## Seadme ohutusvarustus

Käesolevas käsitletakse seadme ohutusvarustust, selle toimimist, kontrollimist ning põhihooldust, mis tagab ohutu töö. Peatükis Mis on mis? on näidatud detailide paiknemine seadmel.



**ETTEVAATUST!** Ära kunagi kasuta seadet, mille ohutusvarustus on puudulik. Järgi käesolevas toodud kontrolli- ja hooldusjuhiseid.

## Vibratsioonisummutussüsteem

Seade on varustatud vibratsioonisummutussüsteemiga, mis vähendab vibratsiooni ja teeb seadme kasutamise mugavaks.

Vibratsioonisummutussüsteem vähendab vibratsiooni, mis kandub käepidemesse seadme mootorist ja löikesedmetest.

Mootori korpus koos löikeosaga on käepidemega ühenduses n vibratsioonisummutuselementide kaudu.

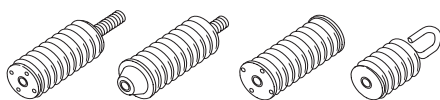

## Seiskamislüliti

Mootori väljalülitamiseks kasuta seiskamislüliti.

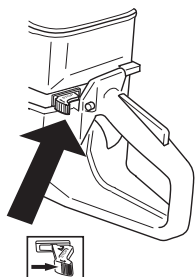

## Summuti



**ETTEVAATUST!** Summuti võib seadme kasutamisel minna väga kuumaks ja säilitada kuumust ka mõni aeg peale mootori väljalülitamist. Ära puuduta kuuma summutit!

Summuti ülesandeks on hoida minimaalset mürataset ja suunata mootori heitgaasid operaatorist eemale.



**ETTEVAATUST!** Mootori heitgaasid on kuumad ja võivad sisaldada sädemeid, mis võivad tekitada tulekahju. Sellepärast ära käivita seadet kunagi ruumis sees ega tuleohtlike materjalide ligidal!

## TÄHTIS TEAVE

On väga oluline, et järgitaks summuti hoolduse ja kontrolli juhiseid. Vastavad juhised on toodud alajaotuses Seadme ohutusvarustuse kontroll ja hooldus.



**ETTEVAATUST!** Summuti sisaldab kemikaale, mis võivad olla kantserogeense toimega. Vältige kokkupuudet nende ainetega, kui summuti katki läheb või saab kahjustada.

## Gaashihoovastiku sulgur

Gaashihoovastiku sulgur on konstrueeritud takistamaks tahtmatut gaasi andmist. Kui vajutad sulgurit (A) käepidemest haarates, vabaneb gaashihoovastik (B). Käepidemest lahti lastes lähevad nii gaashihoovastik kui sulgur tagasi algasendisse. Seda liigutust juhivad kaks iseseisvat tagasitõmbevedru. Gaashihoovastik sulgeb automaatselt tühikäigule kohe, kui lased käepideme käest.

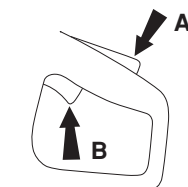

## Lõikeketta kaitse



**ETTEVAATUST!** Enne seadme käivitamist tuleb alati kontrollida, et kaitse oleks õigesti paigaldatud.

Kaitse paigaldatakse lõikekettale ja see takistab lõigatud materjaliosakeste ja lõikeketta tükide paiskumist töötaja poole.

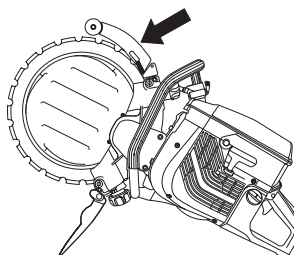

# OHUTUSEESKIRJAD

## Seadme ohutusvarustuse kontroll ja hooldus



**ETTEVAATUST!** Seadme hooldus ja parandamine nõuab eraldi väljaõpet. See kehtib eriti ohutusvarustuse kohta. Kui seade ei vasta allpool toodud nõuetele, vii see hoolduspunkti. Meie toodetele on tagatud professionaalne hooldus ja parandus. Kui seadme müüja ei tegele hooldusega, palu teda juhatada sind lähimasse hoolduspunkti.

## Vibratsioonisummutussüsteem

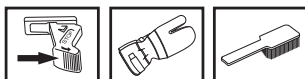

Kontrolli korrapäraselt, et amortiseerivad elemendid ei oleks pragunenud ega deformeerunud.

Kanna hoolt, et amortiseerivad elemendid oleks kindlalt kinnitatud mootori ja käepidemete külge.

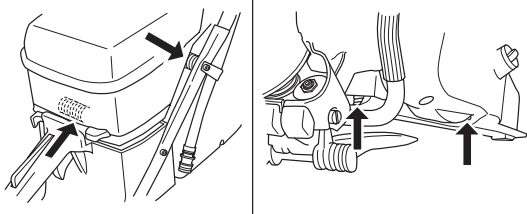

Käepidemed tuleb hoida puhtad ja kuivad.

## Seiskamislüliti

Käivita mootor ja kontrolli, kas mootor seiskub, kui lükkad lüliti seiskamisasendisse.

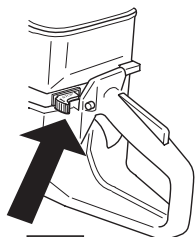

## Summuti

Ära kasuta kunagi vigastatud summutiga seadet.



Kontrolli korrapäraselt, kas summuti on kindlalt seadme külge kinnitatud.



## Gaasihoovastiku sulgur

- Kontrolli, kas gaasihoovastik sulgub tühikäigul, kui gaasihoovastiku sulgur läheb oma lähteasendisse.

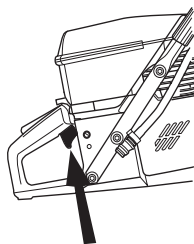

- Vajuta gaasihoovastiku sulgurit ja kontrolli, kas see läheb, kui lased ta lahti, tagasi algasendisse.

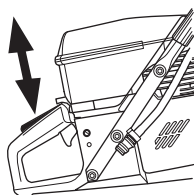

- Kontrolli, kas gaasihoovastik ja gaasihoovastiku sulgur liiguvad vabalt ja kas tagasitõmbevedrud töötavad korralikult.

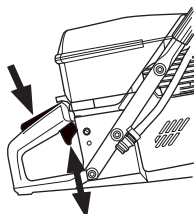

- Käivitage ketaslõikur ja andke täisgaas. Laske gaasihoovastik lahti ja jälgige, kas lõikeketas seiskub ja jääb seisma. Kui lõikeketas pöörleb tühikäigul, tuleb kontrollida karburaatori tühikäigu seadistust.

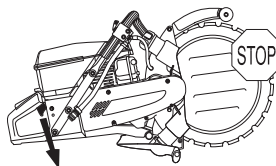

- Vaadake juhiseid osast Hooldus.

## Lõikeketta kaitse

Kontrollige, kas kaitse on kahjustamata ja kas sellel pole pragusid või deformatsioone.

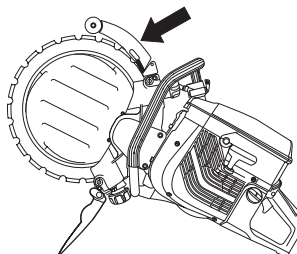

**ETTEVAATUST!** Kontrollige hoolsalt, et kaitse oleks korralikult oma kohale paigaldatud, enne kui käivitate seadme. Kontrollige ka lõikeketast, et see poleks praguline ja oleks korralikult paigaldatud. Kahjustatud lõikeketas on ohtlik ja võib inimesi vigastada. Juhised on toodud Koostamist käsitlevas alajaotuses.

# OHUTUSEESKIRJAD

## Üldised ohutuseeskirjad

**TÄHTIS TEAVE** K950 Ring on ette nähtud ainult märglõikuseks. Vesi jahutab nii lõikeketast kui teisi lõikeosa detaile.

- Ketaslõikur on ette nähtud kõvade materjalide, nagu müüritise lõikamiseks. Pehme materjalide lõikamisel on löögioht. Juhised on toodud alajaotuses Kuidas vältida tagasiviskumist.
- Ära alusta tööd lõikuriga enne, kui sa pole korralikult juhendit läbi lugenud ja kõigest aru saanud. Hooldustoiminguid, mida pole kasutusjuhendis punktis "Ketaslõikuri kontroll ja hooldus" kirjeldatud, tuleb lasta teha kompetentsetel spetsialistidel.
- Ärge töötage seadmega, kui te olete väsinud, alkoholi või uimastite mõju all, või olete kasutanud ravimeid, mis mõjutavad teie nägemis-, koordinatsiooni või otsustusvõimet.
- Kanna isiklikku ohutusvarustust. Juhised on toodud alajaotuses Isiklik ohutusvarustus.
- Ära kunagi kasuta seadet, mille ehitust on muudetud.
- Ära kasuta vigastatud seadet. Kontrolli ja hoolda seadet korrapäraselt, nagu käsitlemisõpetuses nõutud. Teatud hooldust tohib teha ainult vastava väljaõppe saanud spetsialist. Juhised on toodud alajaotuses Hooldus.
- Ära luba kellelgi seadet kasutada enne, kui oled kindel, et ta on kasutamiseõpetuse sisust aru saanud.

## Transport ja hoiustamine

Transportimise ja hoiustamise ajal ei tohi olla lõikeketas seadmele paigaldatud.

Ketaslõikurit tuleb hoida lukustatud ruumis, kus talle lapsed ja kõrvalised isikud ligi ei pääse.

Lõikeketas tuleb pärast kasutamist seadmelt eemaldada ja korralikult hoiustada. Lõikeketast tuleb hoiustada kuivana.

## Ohutusnõuded kütuse käsitlemisel



(Kütuse lisamine/Segamine/Hoidmine)

**ETTEVAATUST!** Ole ettevaatlik kütuse käsitlemisel. Välti tule-, plahvatus- ja sissehingamisohte.

- Ärge kalla seadmesse kütust, kui mootor pole välja lülitatud.
- Hoolitse selle eest, et kütuse segamisel (bensiin kahetaktiõliga) ja tankimisel oleks ventilatsioon hea.
- Enne käivitamist vii seade vähemalt 3 meetri kaugusele kütuse lisamise paigast.

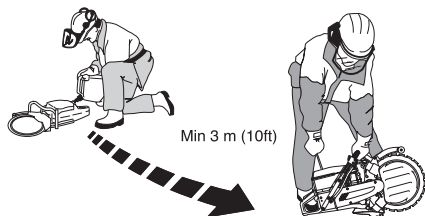

- Ära käivita seadet:
  - Kui kütust on sattunud seadmele. Pühi see ära ja lase jäägil ära aurustuda.
  - Kui kütust on sattunud Su kehale või riietele, vaheta riided. Pese puhtaks kehaosad, kuhu on sattunud kütust. Pese vee ja seebiga.
  - Kui seadmest pihkub kütust. Kontrolli korrapäraselt, et kütust ei lekiks kütusepaagi korgi vahelt või voolikust.
- Ära hoia seadet ega kütust seal, kus pihkumise korral kütuseaurud võivad kokku puutuda sädemete või lahtise tulega, näit. masinate, elektrimootorite, releede, lülite, soojaveekatelde jt. seadmete läheduses.
- Hoia kütust selleks ettenähtud nõus.
- Lase kütuse- ja õlipaak täiesti tühjaks, enne kui jätad seadme pikaks ajaks seisma. Palu lähimast bensiinijaamast abi sobiva paiga leidmisel vana kütuse ja õli jaoks.
- Kasutage Husqvarnai kütuseanumat, millel on ülevoolukaitse.



**ETTEVAATUST!** Jälgige, et ei tekiks süttimis- või plahvatusohtu ega ei hingataks kahjulikke aurusid sisse. Enne kütuse tankimist tuleb mootor seisata. Kütust ei tohi üle voolata ega maha tilkuda. Puhastage ära kõik pritsmed seadmelt ja seadme ümbrusest. Kui kütust on sattunud teie riietele või nahale. Vahetage riided. Enne käivitamist tuleb seade viia vähemalt 3 meetri kaugusele kütuse tankimise kohast.

## Üldised tööeeskirjad



**ETTEVAATUST!** Selles osas käsitletakse põhilisi ohutusreegleid lõikeseadmega töötamisel. Pidage meeles, et toodud teave ei asenda teadmisi ja oskusi, mida vastava ala ametimees on omandanud väljaõppel ja igapäevases töös. Kui teil tuleb seadmega töötamisel ette olukord, kus te tunnete ennast ebakindlalt, küsige parem asjatundja käest nõu. Pöörduge oma edasimüüja, hooldustöökoja või kogenud asjatundja poole, et nõu küsida. Ärge võtke tööd ette, kui te ei ole selleks saanud piisavat ettevalmistust.

## Põhilised ohutuseeskirjad

### TÄHTIS TEAVE

Rikkis, kahjustatud või valesti seadistatud ketaslõikuriga ei tohi töötada. Ärge töötage ketaslõikuriga, mis pole õigesti koostatud või kus puudub mõni detail. Kontrollige, et lõikeketas seiskuks, kui gaasipäästik vabastatakse.

- Vaata ringi:
  - Tee kindlaks, et tööpiirkonnas ei oleks inimesi, loomi ega midagi muud, mis võiks häirida sinu kontrolli seadme üle.
  - Takistamaks eelnimetatuil lõikeketast puutumast.



# OHUTUSEESKIRJAD

- Väldi kasutamist halbade ilmastikuolude korral. Halbadeks ilmastikuoludeks on tihe udu, tugev tuul, tugev pakane jmt. Külma ilmaga töötamine on väga väsitav ja sellega kaasneb muid ohte, nagu libe maapind.
- Ärge kunagi alustage tööd enne, kui tööala pole vaba ja jalgealune kindel. Vaadake ringi, et poleks takistusi ees, kui tuleb vajadus ootamatult liikuda. Veenduge, et töötamise ajal midagi alla ei kuku. Olge eriti ettevaatlik, kui teil tuleb töötada kaldpinnal.
- Jälgige, et riided või kehaosad ei satuks pöörleva lõikeosa teele.
- Hoidke ennast pöörlevast lõikeosast kaugemale.
- Lõikeosa kaitse peab olema alla lastud, kui seade töötab.
- Älgige, et teie töökoht oleks hästi valgustatud, et tagada turvalised töötingimused.
- Ärge nihutage töötava lõikeosaga seadet.
- Jälgi alati, et sul oleks kindel ja püsiv jalgealune.
- Kontrollige, et seal, kus te ketaslõikuriga töötate, poleks elektrijuhtmeid või –liine.

Järgige eelpool nimetatud punkte, kuid ärge töötage lõikeseadmega, kui teil pole võimalust õnnetuse korral abi kutsuda.



**ETTEVAATUST!** Kasutage seadet ainult hea õhutusega kohas. Hoolimatu suhtumine võib põhjustada ohtliku kahjustuse või surma.

## Lõikamine



**ETTEVAATUST!** Lõikuri ohutusraadius on 15 meetrit. Seadme kasutaja vastutab selle eest, et sellesse raadiusesse ei satuks kõrvalisi inimesi või loomi. Ärge lülitage lõikeseadet sisse, kui tööpiirkond pole vaba ja kui teil pole kindlat jalgealust.

- Käivitage lõikeseadme mootor maksimaalsel pöörlemiskiirusel.
- Hoidke lõikurit mõlema käega kindlalt kinni. Hoidke nii, et pöidlad ja sõrmed oleksid käepidemete ümber.



**ETTEVAATUST!** Tugeva vibratsiooniga töötamine võib põhjustada vereringe- või närvikahjustusi, eriti neil, kel on vereringehäireid. Pöördu arsti poole, kui ilmneb nähte, mis võivad olla vibratsioonist põhjustatud. Sellisteks nähtudeks on näiteks muudatused nahas või nahavärvis, surin, nõelatorked, tundetus, nõrkus, värvimuutused nahal. Nimetatud nähtused esinevad tavaliselt sõrmedes, käelabades ja randmetes. Oht on suurem külma korral.

## Lõiketehnika

Allpool kirjeldatakse üldisi töövõtteid.

- Toetage lõigatavat materjali nii, et teil on ülevaade sellest, mis võib juhtuda ja et lõikesoon oleks kogu lõikamise kestel avatud.

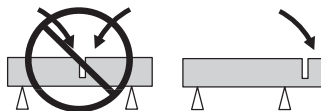

- Kontrollige, et lõikeketas ei puutuks millegi vastu, kui te seadet käivitate.
- Lõigake alati maksimaalsel pöörlemiskiirusel.
- Alustage lõikamist ettevaatlikult, lastes seadmel töötada vabalt, surumata ketast jõuga.

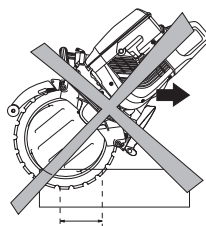

- Liigutage lõikeketast aeglaselt edasi-tagasi, et lõikeketta ja lõigatava materjali vahel oleks väike kokkupuutepind. Siis ei kuumene lõikeketas ja lõikab kõige efektiivsemalt.

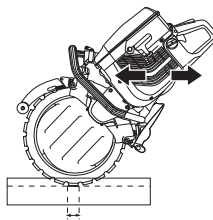

- Kasutage ainult väikest osa lõikeketta lõikepinnast.
- Liigutage seadet edasi rangelt lõikeketta sihis. Küljesuunaline pinge võib lõikeketta purustada ja on väga ohtlik.

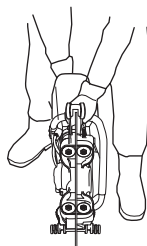

**ETTEVAATUST!** Ärge liigutage ketaslõikurit küljesuunas, lõikeketas võib kinni jääda või puruneda ja tekitada inimestele kahjustusi.

## Lõikesügavus

K950 Ring võib lõigata kuni 260 mm (10 tolli) sügavusele. Kõige kergem on seadet juhtida nii, et kõigepealt teete märkimislõike sügavusega 50–70 mm (2–3 tolli). Siis pääseb veeketas töödeldavasse materjali ja aitab seadet juhtida. Kui te üritate ühe korraga teha kogu lõike, läheb teil rohkem aega. Kui te lõikate mitme käiguga, näiteks 3–4 käiguga, et teha lõiget 260 mm (10 tolli), läheb töö kiiremini.

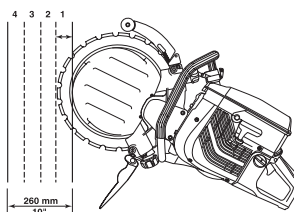

# OHUTUSEESKIRJAD

## Suuremad tööd

Lõige pikkusega üle 1 meetri – kinnitage laud piki joont, mida mööda hakkate lõikama. Laud on joonlauaks, mille järgi lõigata. Tehke selle joonlaua järgi kogu pikkuses märkimislõige sügavusega 50–70 mm (2–3 tolli). Pärast märkimislõike tegemist võtke joonlaud ära.



## Väiksemad tööd

Tehke kõigepealt madal märkimislõige sügavusega 50–70 mm (2–3 tolli). Seejärel saagige kogu lõige.

## Lõikamise järjekord

Kõigepealt lõigake alumine horisontaalne lõige. Seejärel tehke kaks vertikaalset lõiget. Viimasena tehakse ülemine horisontaallõige.

Mõelge selle peale, et materjal tuleb lõigata mõistliku suurusega tükkideks, et neid saaks turvaliselt käsitseda ja transportida.

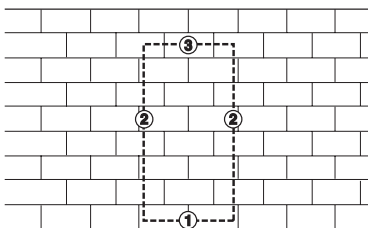

**TÄHELEPANU!** Kui ülemine horisontaallõige teha enne alumist, vajutab materjalitükk lõikeketta kinni.

## Tagasiviskumise vältimine



**ETTEVAATUST!** Tagasilöök võib juhtuda silmapilkselt ja tagasilöök võib olla nii tugev, et paiskab lõikeseadme koos lõikekettaga lõikaja suunas. Kui siis veel lõikeketas pöörleb, võib see põhjustada raske ning isegi surmava vigastuse. Sellepärast peab teadma, mis võib tagasilööki põhjustada ja tundma õige töövõtteid ning töötama suure ettevaatusega.

## Mis on tagasiviskumine?

Tagasilöök tekib kiire reaktsioonina, kui lõikeketta ülemine veerand, nn. tagasilöögisektor, paiskub tagasi esemelt, millega ta kokku puutus.

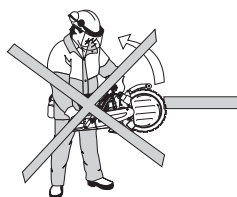

Tagasilöök tekib siis, kui lõikeketta tagasilöögisektor satub mingi esemega kokkupuutesse.

## Üldised eeskirjad

- Ärge alustage saagimist lõikeketta ülemise veerandiga ehk tagasilöögisektoriga, mis on näidatud joonisel.

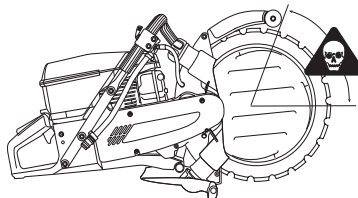

- Olge kindlal pinnal ja hoidke ennast tasakaalus.
- Hoidke lõikurit mõlema käega kindlalt kinni. Hoidke nii, et põidlad ja sõrmed oleksid käepidemete ümber.
- Hoidke lõigatavat eset parajal kaugusel.
- Lõigake alati maksimaalsel pöörlemiskiirusel.
- Olemasolevasse soonde ketta suunamisel olge eriti ettevaatlik.
- Ärge lõigake kunagi kõrgemal õlakõrgusest.
- Olge tähelepanelik ja jälgige, ega lõigatav ese ei nihku või ei juhtu midagi muud, mis võiks lõikesoode ketta kinni kiiluda.

## Tõmme

Tõmme tekib siis, kui lõikeketta alumine osa jääb äkki lõigatavasse materjali kinni või kui lõikesoon kokku vajub. (Selliste asjade vältimiseks vaadake juhiseid osast "Põhireeglid" "Kinni kiilumine/pöörlemine", mis on toodud alljärgnevas.)

## Kinnikiilumine/pöörlemine

Kinnikiilumine tekib siis, kui lõikesoon vajub kinni. Seade võib siis äkitselt tugeva jõuga alla liikuda.

# OHUTUSEESKIRJAD

## Kuidas kinnikiilumist ära hoida

Toetage lõigatav ese nii, et lõikesoon jääks lahti kuni lõikamise lõpuni.

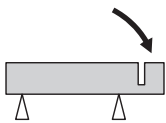

## Kontrollige mootori pöörlemiskiirust.

Mõõtkte korrapäraselt mootori pöörlemiskiirust töötemperatuuril ja täiskäigul, kuid ilma koormuseta.

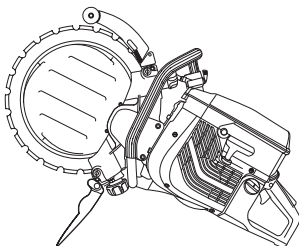

**ETTEVAATUST!** Kui pöörlemiskiirus ületab ettenähtud suurust, tuleb see enne kasutusele võtmist viia volitatud hooldustöökotta justeerimiseks.

## Teemantlõikekettad

Teemantkettad koosnevad terasest alusest, millel on tööstuslike teemantidega segmendid.

Töötada tohib ainult terava teemantkettaga. Ketta teritamiseks lõigake mingit pehmet ainet, näiteks liivakivi või tellist.

Teemantkettaid valmistatakse erinevate kõvadustega. "Pehme" teemantketas on suhteliselt lühikese tööeaga ja hea lõikevõimega. Pehme ketastega lõigatakse kõvu materjale, nagu näiteks graniiti või kõva betooni. "Kõva" teemantketas on pikema tööeaga, väiksema lõikevõimega ja seda kasutatakse pehmete materjalide, nagu näiteks telliste ja asfaldi lõikamiseks.

Teemantlõikeketastega saab edukalt lõigata kiviseina, sarrustatud betooni ja muid komposiitmaterjale. Teemantkettad ei sobi metalli lõikamiseks.

## Vesijahutus



**ETTEVAATUST!** Jahutage teemantketast pidevalt veega, et see ei kuumeneks, sest see võib teemantketast kahjustada ja sellest võivad tükid eralduda.

Teemantketast uhutakse töötamisel veega, et ketast jahutada ja tolmu siduda.

## Teemantketta teritamine

Vale survega töötamisel ja mõningate materjalide lõikamisel võivad teemantkettad nüriks minna (näiteks tugeva sarrustusega betooni korral). Nüri lõikeketas läheb kuumaks ja seejärel langeb kogu lõikesegment rivist välja.

Ketta teritamiseks lõigake mingit pehmet ainet, näiteks liivakivi või tellist.

## Teemantketta vibratsioon

Kui lõikeketast liiga tugevasti edasi lükata, võib see minna lopeguseks ja hakata vibreerima.

Väiksem surve edasilükkamisel võib vibratsiooni ära võtta. Vastasel juhul tuleb lõikeketas vahetada. Lõikeketas peab vastama lõigatavale materjalile.

# SEADISTAMINE JA JUSTEERIMINE

## Ajam

Selle seadme ainulaadse konstruktsiooni tõttu ei ole veojõud suunatud lõikeketta keskmesse. Lõikeketta juhtrullide äärikud liiguvad lõikeketta uurdes. Juhtrullide vedrud suruvad rullid välja, need omakorda suruvad lõikeketta V-kujulisele siseservale, mis on veoratta V-kujulise uurde vastas. Veoratas on paigaldatud völliile, mida mootor veorihmaga ringi veab. Selle tulemusena lõikab teemantlõikeketas läbimõõduga 350 mm (14 tolli) lõike sügavusega 260 mm (10 tolli).

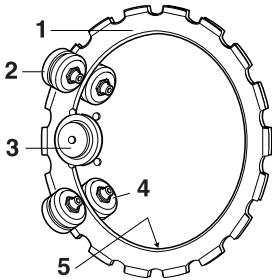

- 1 Lõiketera
- 2 Tugirullid
- 3 Veoratas
- 4 Juhtrullid
- 5 V-kujuline serv

## Kulumise kontroll

Veoratta uure ja lõikeketta sisemine ava kuluvad kasutamisel.

Servaülekanedega ketaslõikur (nn. ringsaag) töötab veel siiski hästi, kui:

- veoratas pole liiga kulunud

- A) Uus
- B) Kulunud

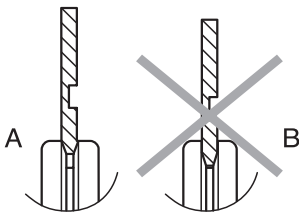

- juhtrullid pole liiga kulunud

- A) Uus
- B) Kulunud

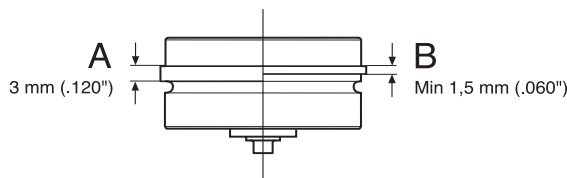

- lõikeketas ja rullid on omavahel õigesti justeeritud.

Teemantketta tööea kestel tuleb rullide seadistust kaks korda kontrollida – uue ketta paigaldamisel ja siis, kui pool lõikeketast on ära kulunud.

## Lõikeketta paigaldamine

Meie tootevalikus on erinevaid lõikeketaid mitmetest materjalidest. Husqvarna kohalikul edasimüüjalt saate küsida, milline lõikeketast teie töö jaoks valida.

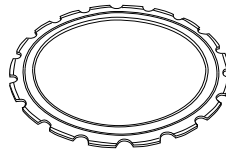

**ETTEVAATUST!** Kasutatud ketta taastamine on keelatud. Kulunud lõikeketas on nõrgaks jäänud. Taastatud lõikeketas võib puruneda või tükki minna ja tõsiselt kahjustada nii seadme operaatorit kui teisi inimesi.

- Pühkige lõikeketta pinnalt mustus ära.

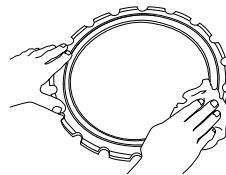

- Keerake lahti tugirullide kate kinnitusmutrid.

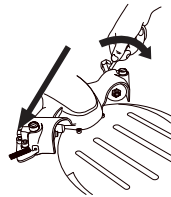

- Keerake justeerimiskruvisid mõne pöörde võrra.

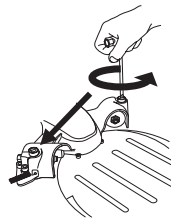

- Keerake liblikmutrit (kinnitushooba), et vedru vabaneks pingest.

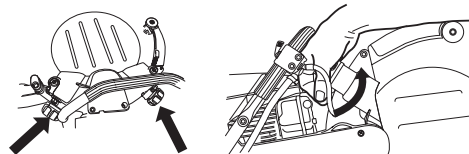

- Keerake 6 mm sisekuuskantvõtmeega ära neli kruvi, mis hoiavad kinni tugirulli katet ja võtke kate ära.

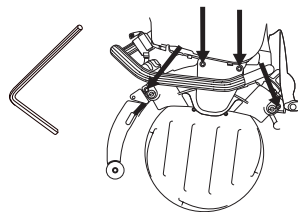

**ETTEVAATUST!** Kontrollige lõikeketast enne seadmele paigaldamist, et sellel poleks nähtavaid kahjustusi. Kahjustatud ketas võib puruneda ja tekitada inimestele tõsiseid vigastusi.

# SEADISTAMINE JA JUSTEERIMINE

- Paigaldage lõikeketas.

TÄHELEPANU! Lõikeketta ühel poolel on uure (A), mis suunab tugirulle. Jälgige, et lõikeketta V-kujuline serv haakuks veorattaga ja et lõikeketta suunav uure haakuks vastava juhtrulliga. Lugege lisa osast Ajam.

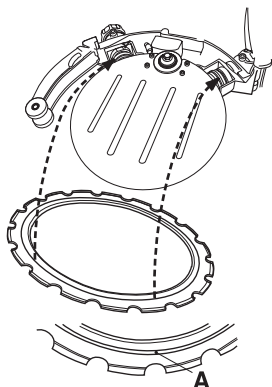

- Vajadusel vajutage juhtrulli, et see haakuks lõikeketta uurdesse.

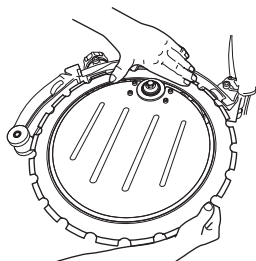

- Paigaldage tugirulli kate. Keerake neli kruvi korralikult kinni.

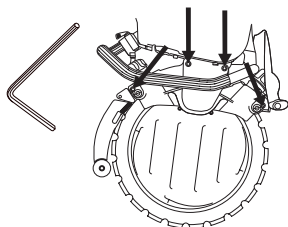

- Pöörake lõikeketast ja jälgige, kas tugirullid on surve all lõikeketta vastas.

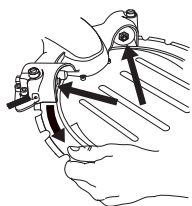

- Justeerige seadistamiskruvidest, nii et tugirullid oleksid lõikekettaga kontaktis.

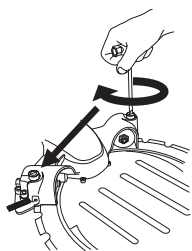

- Justeerige nii, et lõikeketta pöörlemisel saaksite hoida kergelt pöialt tugirullide vastas. Tugirull peab lõikeketast puudutama aeg-ajalt.

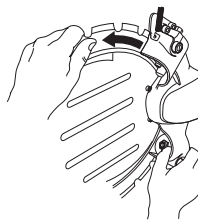

- Pingutage tugirullide kate kinnituskruvisid.

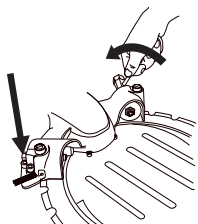

- Pöörake nüüd lõikeketast ja kontrollige, kas te saate endiselt hoida pöialt rullide vastas, kui lõikeketas pöörleb.

TÄHELEPANU! Seade peab olema vertikaalselt. Kui seade on küljeli, on lõikeketta kaalu tõttu seda raske õigesti justeerida.

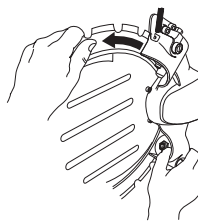

- Keerake pingutusrattad korralikult kinni ja seade on kasutamiseks valmis.

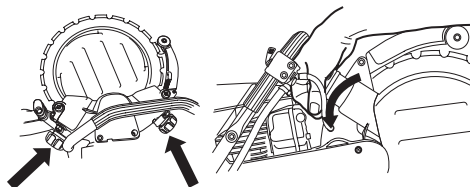

# SEADISTAMINE JA JUSTEERIMINE

## Komplektse juhtrulli maha võtmine.

- Võtke ära tugirullide kate.

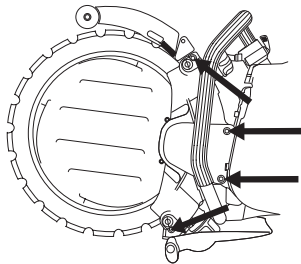

- Võtke ära löikeketas.

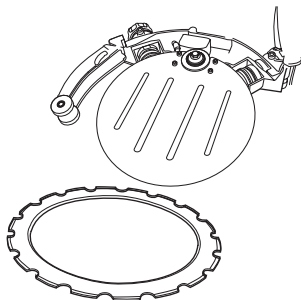

- Keerake lahti liblikmutter (kinnitushoob). Keerake liblikmutrit paar pööret, kuni tunnete vastupanu. Juhtrull liigub liblikmutriga koos välja ja jääb seisma, kui on tunda vastupanu.

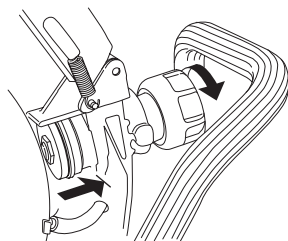

Juhrull on libliknutri sisse kinni surutud. Et juhtrulli kätte saada, tuleb veel keerata liblikmutrit, kuni see täiesti lahti tuleb.

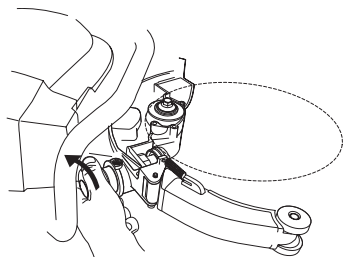

Nüüd saab võtta juhtrulli kere küljest lahti.

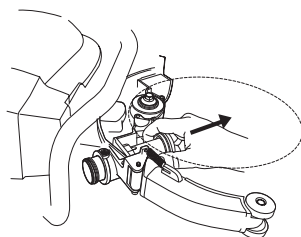

## Komplektse juhtrulli paigaldamine

- Keerake liblikmutter põhjani ja siis lahti kahe pöörde võrra.

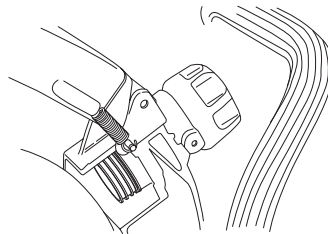

- Pange juhrull kere külge tagasi.

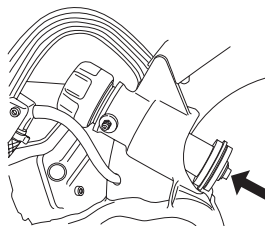

- Vajutage juhrull libliknutri sisse kinni.

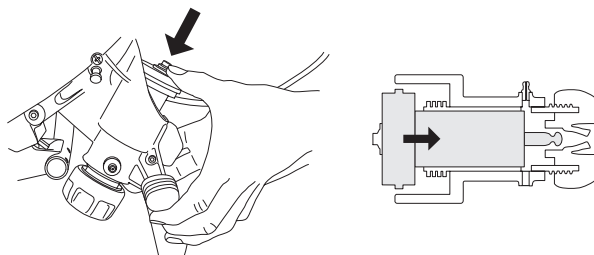

- Määrige juhtrulli hülsi. Suunake määrdeprits määrdenipli (A) vastu ja pumbake, kuni avast (B) hakkab tulema puhast määrat.

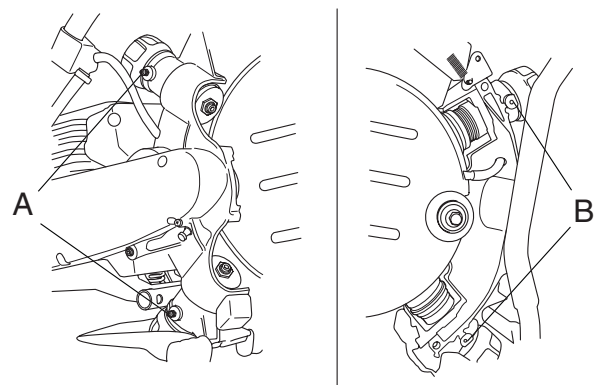

- Paigaldage löikeketas. Vaadake juhiseid osast Lõikeketta paigaldamine.

## Tähtis märkus.

- Väär justeerimine võib põhjustada lõikeketta kahjustumise.
- Kui lõikeketas pöörleb aeglaselt või jääb seisma, katkestage töö ketaslõikuriga ja kontrollige, milles on viga.

# SEADISTAMINE JA JUSTEERIMINE

## Veoratta vahetamine

- 1 Seisake võll seiskamisnupust.
- 2 Keerake lahti keskmekruvi ja võtke seib ära.

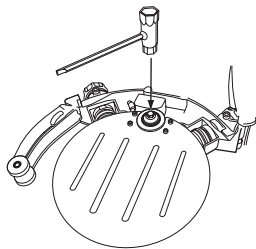

- 3 Nüüd saate veoratta ära võtta.

**TÄHELEPANU!** Vahetage ka veoratas, kui te panete uue löikeketta. Kulunud veoratas võib põhjustada löikeketta loperdamist ja kahjustumist.

Liiga vähene veevool lühendab oluliselt veoratta tööiga.

## Tugirullide ja juhtrullide vahetamine.

- Võtke ära tugirullide kate.
- Kontrollige, kas rullid pole kulunud.
- Rullide vahetamiseks kasutatakse 19 mm lehtvõtit ja 5 mm sisekuuskantvõtit.

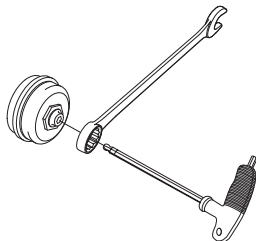

- Enne rullide paigaldamist määrige neid seestpoolt laagrimäärdega.

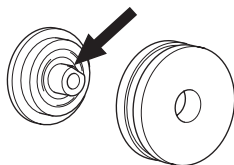

- Vahetage juhtrullid, kui rulliaarikud on poole võrra kulunud.

A) Uus

B) Kulunud

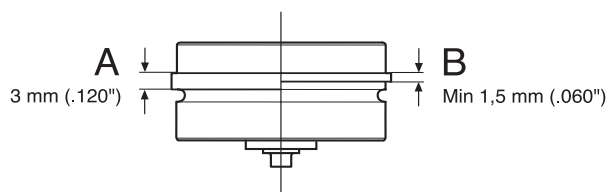

- Vahetage tugirullid, kui rulli pind on sile, (või) kui ure on rullilt ära kulunud.

A) Uus

B) Kulunud

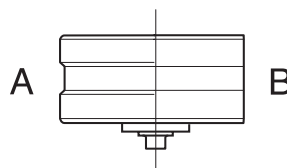

## Veevoolik

Ühendage veevoolik veevärgiga. Avage ventiil, et vesi voolama hakkaks. Vähim veevoolukiirus: 4 l/min. Tähelepanu: seadme voolikunippel on varustatud filtriga.

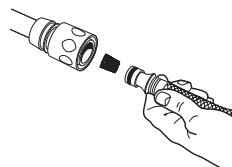

# KÜTUSE KÄSITSEMINE

## Küttesegu

**TÄHELEPANU!** Seadmel on kahetaktiline mootor ja sellega töötades peab alati kasutama bensiini ja kahetaktiõli segu. Et segu oleks õige, on tähtis mõõta segatava õli kogus väga täpselt. Väiksemate koguste segamisel mõjutavad ka väikesed kõrvalekalded õli koguses oluliselt segu koostist.



**ETTEVAATUST!** Hoolitse, et segamise ajal oleks ventilatsioon hea.

## Bensiin

- Kasuta kvaliteetset plii- või pliivaba bensiini.

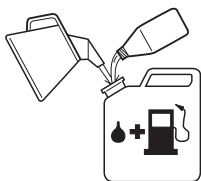

- Soovituslik madalaim oktaanarv on 90 (RON). Kui te töotate 90st madalama oktaanarvuga kütusega, tekib mootori kuumenemine. See võib mootorit kahjustada ja põhjustada tõsiseid mootoririkkeid.

## Kahetaktiõli

- Parima tulemuse saavutamiseks kasutage HUSQVARNA kahetaktiõli, mis on spetsiaalselt meie õhkjahutusega kahetaktimootorite jaoks valmistatud.
- Ära kasuta kunagi vesijahutusega mootorite kahetaktiõlilist, näit. paadimootoriõli.
- Ära kasuta kunagi neljataktilise mootori õlilist.

## Segu koostis

1:50 (2%) HUSQVARNA kahetaktiõli või muud vastavat õli.

1:33 (3%) teiste õlide korral, mis on õhkjahutusega kahetaktimootoritele, klassifitseeritud JASO FB/ISO EGB jaoks.

Bensiin, liitrit	Kahetaktiõli, liitrit	
	2% (1:50)	3% (1:33)
5	0,10	0,15
10	0,20	0,30
15	0,30	0,45
20	0,40	0,60

## Segamine

- Bensiini ja õli omavaheliseks segamiseks kasuta alati puhast nõu, mis on ette nähtud bensiini jaoks.
- Esiteks vala nõusse pool segatavast bensiinist. Lisa kogu õlikogus. Sega (loksuta) küttesegu segamini. Lisa ülejäänud bensiin.

- Sega (loksuta) küttesegu hoolikalt enne seadme kütusepaagi täitmist.

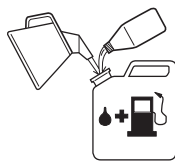

- Ära sega rohkem kütust kui üheks kuuks vaja.
- Kui seade jääb pikemaks ajaks seisma, tuleb kütusepaak tühjendada ja puhastada.

## Tankimine



**ETTEVAATUST!** Järgnevad ettevaatusabinõud vähendavad tulekahjuohtu:

Ära suitseta kütuse läheduses ega pane sinna midagi kuuma.

Ära lisa kütust, kui mootor pole välja lülitatud.

Kütuse lisamisel ava kork ettevaatlikult, et ülerõhk saaks aeglaselt väheneda.

Pärast kütuse lisamist pinguta korki hoolikalt.

Enne käivitamist vii seade alati tankimiskohast eemale.

- Hoidke käepidemed kuivad ja puhtad õlist ja kütusest.
- Pühkige paagi kaane ümbrus puhtaks. Puhastage kütusepaak. Kütusefiltrit peab vahetama vähemalt üks kord aastas. Paaki sattunud mustuseosakesed põhjustavad häireid seadme töös.

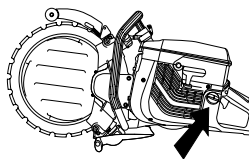

- Jälgi, et kütus oleks korralikult segunenud, selleks loksuta iga kord enne kütusepaagi täitmist kütusenõud.



- Olge tankimisel tähelepanelik. Enne käivitamist viige seade tankimise kohast vähemalt 3 m kaugusele. Kontrollige, et kütusepaagi kork oleks korralikult kinni keeratud.



# KÄIVITAMINE JA SEISKAMINE

## Käivõtamine ja seiskamine



**ETTEVAATUST!** Enne käivitamist tuleb meeles pidada järgmist:

Ärge käivõtate seadet, kui rihmakaitse pole oma kohale paigaldatud. Vastasel juhul võib sidur lahti tulla ja tekitada ohtlikke kahjustusi.

Enne käivitamist vii seade alati tankimiskohast eemale.

Kontrollige, et seade ja te ise oleksite kindlal pinnal ja et löikeketas saab vabalt pöörelda.

Vaata, et tööpiirkonnas poleks võõraid isikuid.

## Külma mootori käivõtamine



**Süüde:** Keera süütelüliti vasakule.

**Õhuklapp:** Tõmmake õhuklapilüliti täiesti välja.

**Gaasihoovastiku sulgur:** Vajutage sisse gaasihoovastiku päästik, gaasihoovastik ja seejärel käivõtugaasi päästik. (A). Vabastage gaasihoovastik ja see võtab poolgaasiasendi. Päästik vabaneb, kui gaasihoovastik täielikult sisse vajutada.

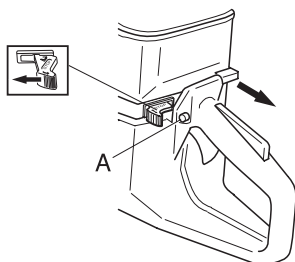

**Dekompressiooniklapp:** Vajutage sisse ventiil, et vähendada silindris rõhku, sellega läheb ketaslõikuri käivõtamine kergemaks. Käivitamisel tuleb alati kasutada dekompressiooniklappi. Pärast seda, kui seade on käima läinud, läheb klapp ise lähteasendisse.

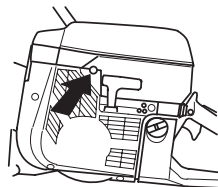

## Kuuma mootori käivõtamine

Toimi samuti kui külma mootori puhul, aga ära vii õhuklappi asendisse "choke".

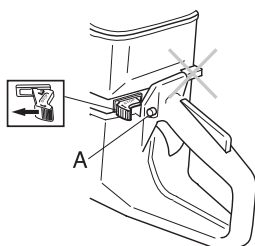

## Käivõtamine



**ETTEVAATUST!** Mootori käivitamisel löikeketas pöörleb. Jälgige, et see saaks vabalt pöörelda.

Võtke vasaku käega kinni esimesest käepidemest. Pange parem jalg tagumise käepideme alumisele osale ja vajutage seade vastu maad. Käivõtusnööri ei tohi kerida kää ümber.

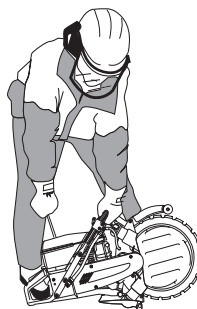

Võta starteri käepidemest kinni, tõmmake käivõtusnõör parema käega aeglaselt välja, kuni tunned vastupanu (starteri hambad haakuvad), soorita seejärel tugevaid ja kiireid tõmbeid.

**TÄHELEPANU!** Ära tõmba käivõtusnööri täies pikkuses välja, ära lase käivõt käepidet lahti, kui see on väljatõmmatud asendis. See võib seadmele vigastusi tekitada.

Kui mootor läheb käima, andke täisgaas ja käivõtugaas lülitub ise välja.

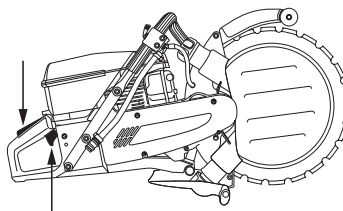

## Seiskamine

Mootori seiskamiseks tuleb süüde välja lülitada.

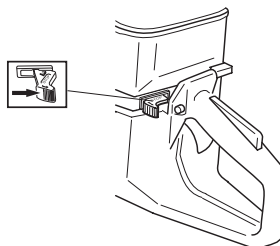

## Juhtrullide määrimine

- Suunake määrdeprits määrdeniplite vastu.

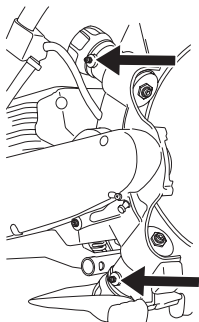

- Pumbake mäaret, kuni vastavast avast hakkab tulema puhast mäaret.

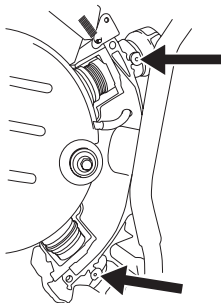

## Veorihma seadistamine.



Veorihm on kaetud ja korralikult tolmu, mustuse ja mehhaaniliste vigastuste eest kaitstud.

- Eemaldage kate ja keerake lahti rihmapingutuskruid.

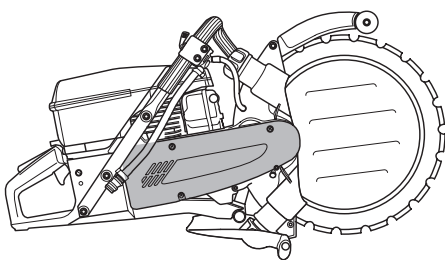

- Vajutage rihmapingutajale pöidlaga, et rihma pingutada. Keerake seejärel kinni kruvid, mis hoiavad rihmapingutajat.

## Rihma pingutamine/ veorihma vahetamine

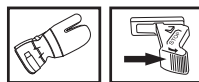

- Eemaldage kate ja keerake lahti rihmapingutuskruid. Vajutage rihmapingutusrull tagasi ja paigaldage uus veorihm.

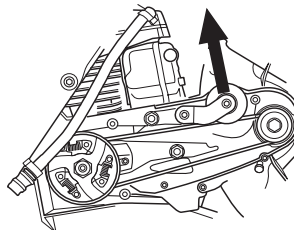

**TÄHELEPANU!** Jälgige, et mõlemad rihmarattad oleksid puhtad ja kahjustusteta, enne kui paigaldate uue veorihma.

- Vajutage rihmapingutajale pöidlaga, et rihma pingutada. Keerake seejärel kinni kruvid, mis hoiavad rihmapingutajat.

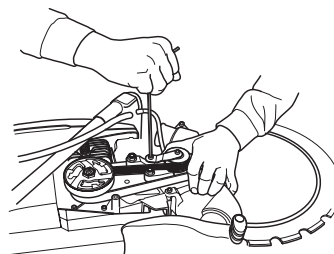

- Paigaldage rihmakate.

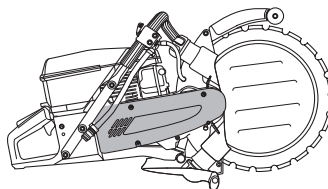

**ETTEVAATUST!** Ärge kasutage ketaslõikurit, millel pole lõikeketta kaitset.

## Rihmaratas ja ülekanne.

Ärge käivitage mootorit, kui rihmaratas ja ülekanne on hoolduse tõttu maha võetud.

## Karburaator

Sinu Husqvarna-toode on konstrueeritud ja valmistatud selliste omadustega, mis vähendavad kahjulikke heitgaase.

Karburaatoril on fikseeritud suuline, millega on tagatud, et seade saab alati õiges vahekorras kütuse ja õhu segu. Kui mootoril pole jõudu või kiirendus on väike, tehke järgmist.

- Kontrollige õhufiltrit ja kui vaja, vahetage.
- Kui see ei aita, võtke ühendust volitatud hooldustöökajaga..

## Tühikäigu (T) justeerimine

Reguleeri tühikäigu pöörete arvu tühikäigukruvi T abil, kui on vaja uuesti reguleerida. Keera kõigepealt kruvi T päripäeva, kuni lõikeosa hakkab pöörlema. Keera seejärel kruvi vastupäeva, kuni lõikeosa seiskub. Tühikäigupöörded on õigesti reguleeritud, kui mootor töötab igas asendis ühtlaselt. Selle pöörete arvuni, mil lõikeosa pöörlema hakkab, peab jääma korralik varu.

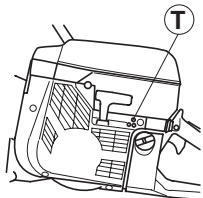

Soovit. tühikäigu pööretearv 2500 p/min



**ETTEVAATUST!** Kui tühikäigu pöörete arvu ei saa reguleerida, nii et lõikeosa jääks paigale, võta ühendust teenindustöökojaga/ edasimüüjaga. Ära kasuta seadet enne, kui see on korralikult reguleeritud või parandatud.

## Kütusefilter

- Kütusefilter paikneb kütusepaagis.
- Kütusepaak peab olema kaitstud mustuse eest, kui kütust tangitakse. Sellega hoitakse ära häired seadme töötamisel, mis võivad tekkida filtri ummistumisest.
- Kütusefiltrit puhastada ei saa, see tuleb vajadusel välja vahetada. **Filtrit peab vahetama vähemalt üks kord aastas.**

## Õhufilter



Õhufiltrit peab korrapäraselt puhastama tolmust ja mustusest, et ära hoida:

- Häireid karburaatori töös
- Käivitamisraskusi
- Võimsuse vähenemist
- Mootori osade asjatut kulumist
- Liigset kütusekulu.

Õhufiltrisüsteem koosneb õlitatud vahtkummifiltrist (1) ja paberfiltrist (2):

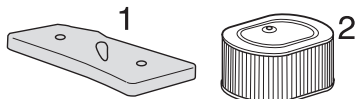

Pikemat aega kasutatud õhufiltrit ei saa enam täiesti puhtaks. Sellepärast tuleb see korrapäraselt uuega asendada. **Vigastatud õhufilter tuleb kohe välja vahetada.**

### TÄHTIS TEAVE

Halvasti hooldatud õhufiltri tõttu tekib süüteküünlale katt ja mootori osadel ilmneb liigne kulumine.

## Puhastage vahtkummist filter.

Vahtkummifilter on filtri kate A all kergesti kättesaadav. Filtrit peab kontrollima ühe korra nädalas ja vajadusel vahetama.

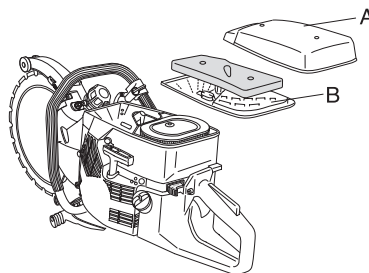

Et filter töötaks korralikult, peab seda korrapäraselt vahetama või puhastama ja õlitama. Selleks kasutatakse spetsiaalset HUSQVARNA õli.

Võtke vahtkummifilter ära. Peske filtrit korralikult leiges seebivees. Pärast pesemist loputage filtrit korralikult puhtas vees. Pigistage filtrit ja pange kuivama. NB! Kõrge survega suruõhk võib vahtkummit kahjustada.



Pärast puhastamist tuleb vahtkummist filtrit õlitada. Vaadake juhiseid osast Vahtkummist filtri õlitamine.

## Vahtkummist filtri õlitamine.

Pane filter kilekotti ja kalla filtri peale õli. Mulju filtrit läbi kilekoti, et õli jaguneks ühtlaselt kogu filtri ulatuses. Lõpuks pigista filtrist liigne õli ja kalla kilekotist välja, misjärel paigalda filter oma kohale seadmesse. Õlitamiseks ei tohi kasutada tavalist mootoriõli. See sadestub filtrist välja.

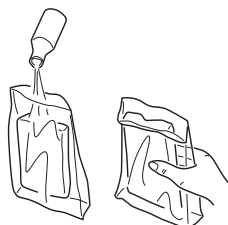

## Paberfilter

Paberfilter paikneb kate B all. Paberfiltrit ei puhastata ega pesta.

## Käiviti



**ETTEVAATUST!** Tagasitõmbevedru asetseb vinnastatult käivitikambris ja võib hooletu käsitemise puhul välja pääseda ja tekitada kehavigastusi.

Käiviti vedru või nõõri vahetamisel peab olema ettevaatlik. Kasuta kaitseprille.

## Katkenud või kulunud käivitinõõr vahetamine



- Ava kruvid, millega käiviti on karteri külge kinnitatud ja eemalda käiviti.

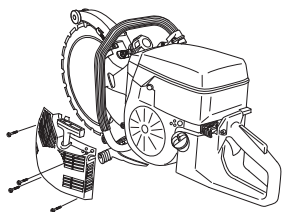

Tõmmake nõõr välja umbes 30 cm võrra ja tõstke see välja nõõriratta servas olevast avast. Kui nõõr on terve: Laske vedru lõdvaks, milleks tuleb lasta ratast aeglaselt tagurpidi pöörelda.

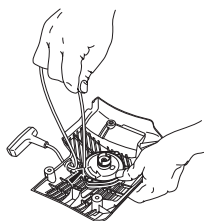

- Võtke vana käivitusnõõri tükid välja ja kontrollige, kas käivitusvedru töötab. Pistke uus käivitusnõõr läbi ava käivitikorpuses ja nõõriketlale.

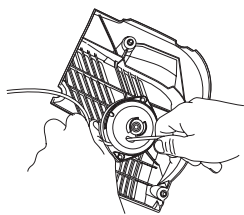

- Kinnitage käivitusnõõr nõõriketta keskmesse, nagu näidatud joonisel. Pingutage kinnitust kõvasti ja jälgige, et vaba ots oleks võimalikult lühike. Kinnitage käivitusnõõri ots käivituskäepideme külge.

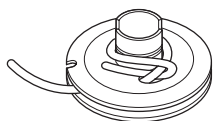

Tõmmake nõõri ots läbi ratta servas oleva ava ja keerake nõõri 3 keerdu päripäeva nõõriketta keskmee ümber.

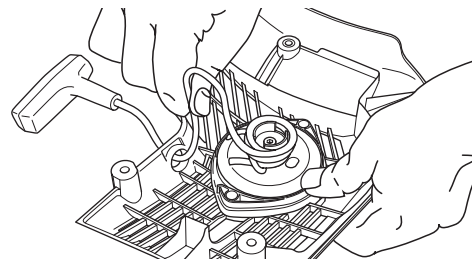

Tõmmake käivituskäepidet, et vedru läheks pingule. Korrake seda toimingut veel kord, kuid seekord keerake neli keerdu.

Jälgige, et käivituskäepidete läheks pärast vedru pingule tõmbamist algasendisse tagasi.

Kontrollige, et vedru ei läheks lõppasendisse käivitusnõõri täielikul väljatõmbamisel. Peatage nõõriratas pöidlaga ja kontrollige, et ratast saaks pöörata veel vähemalt pool pööret.

## Tagasitõmbevedru vinnastamine

- Tõmba käivitinõõr nõõriratta soonest läbi ja keera ratast umbes 2 tiiru päripäeva.

Võtke nõõr nõõrirattal olevast avast välja ja laske vedru lõdvaks, milleks laske ratast aeglaselt tagasi pöörelda.

**TÄHELEPANU!** Kontrolli, et ratast saab veel keerata vähemalt 1/2 tiiru täiesti välja tõmmatud nõõri puhul.

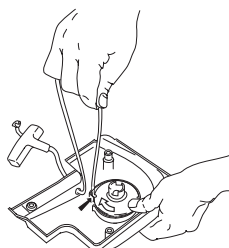

## Katkenud tagasitõmbevedru vahetamine



- Ava kruvid, millega käiviti on karteri külge kinnitatud ja eemalda käiviti.

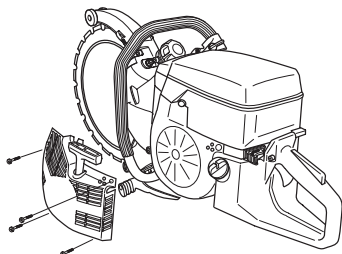

- Keerake lahti kruvid nööriatta keskmest ja võtke ratas välja.

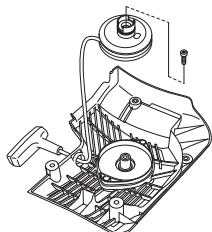

- Keerake kruvid, mis vedrukassetti hoiavad, lahti.

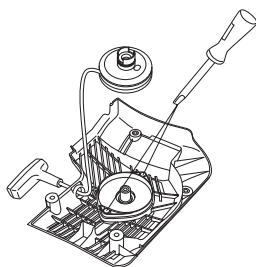

- Võtke välja tagasitõmbevedru, milleks pöörake käiviti ja tehke kruvikeerajaga lahti kinnitusklambrid. Kinnitusklambrid hoiavad tagasitõmbevedrukorpust käiviti küljes.

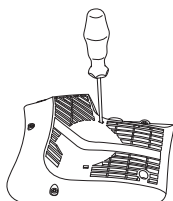

Ärge unustage, et tagasitõmbevedru on käivitikorpuses pinges all. Kui vedru läheb paigaldamisel lahti, keritakse see kokku väljastpoolt keskmise poole.

- Õlita tagasitõmbevedru vedela õliga. Paigalda nööriatas ja vinnasta vedru.

## Käiviti paigaldamine

- Käiviti paigaldamisel tõmba kõigepealt käivitinöör välja ja aseta käiviti oma kohale karteri küljes. Lase käivitinööriil aeglaselt sisse joosta, et hambad haakuksid nööriattasse.

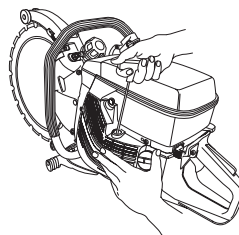

- Paigalda kinnituskruvid ja pinguta neid.

## Süüteküünlad



Süüteküünla tööviimet mõjutavad:

- Valesti seadistatud karburaator.
- Vale küttesegu koostis (liiga palju õli).
- Määrdund õhufilter.

Need tegurid tekitavad setteid süüteküünla elektrodidel ja võivad põhjustada tööhäired ning käivitusraskusi.

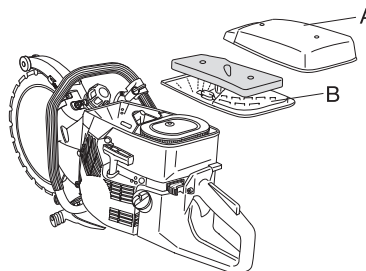

- Väikese võimsuse, raske käivitamise või ebaühtlase tühikäigu puhul kontrolli alati kõigepealt süüteküünalt, enne kui võtad ette teisi meetmeid. Puhasta must süüteküünal ja kontrolli samal ajal, kas elektrodide vahe on 0,5 mm. Vaheta süüteküünal pärast kuuajalist kasutamist või vajaduse korral varem.

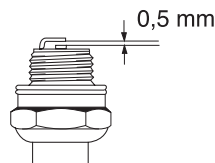

**TÄHELEPANU!** Kasuta alati soovitatud süüteküünla tüüpi! Vale süüteküünal võib vigastada kolbi või silindrit.

## Jahutussüsteem

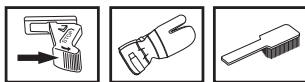

Võimalikult madala töötemperatuuri tagamiseks on seade varustatud jahutussüsteemiga.

Jahutussüsteem koosneb järgnevatest osadest:

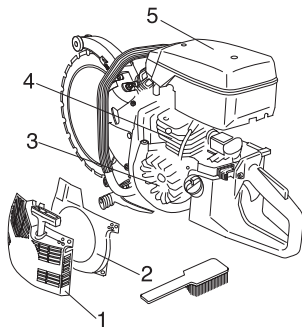

- 1 Õhu sisseimemisava käivitis.
- 2 Õhukanal.
- 3 Ventilatoritiivad hoorattal.
- 4 Jahutusribid silindril.
- 5 Silindri kate

Puhasta jahutussüsteemi kord nädalas harjaga, raskete tööolude puhul tihedamini. Määrduvad või ummistunud jahutussüsteemi puhul kuumeneb seade üle, mis vigastab silindrit ja kolbi.

## Summuti

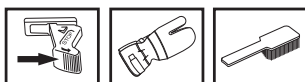

Summuti ülesandeks on summutada müra ja suunata heitgaasid operaatorist eemale. Heitgaasid on kuumad ja võivad sisaldada sädemeid, mis võivad tekitada tulekahju, kui läheduses on kergesti süttivaid esemeid.

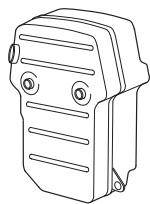

Ära kunagi kasuta vigastatud summutiga seadet.

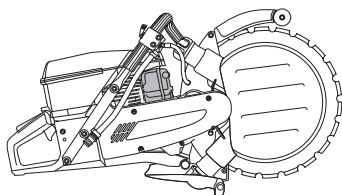

## Lõikeketta taastamine



**ETTEVAATUST!** Servaülekandega ketaslõikurite (nn. ringsaagide) lõikekettaid ei tohi taastada. Lõikuri konstruktsiooni tõttu mõjuvad seda tüüpi lõikekettale teistsugused jõud kui keskkoha ümber pöörlevale tavalisele 14-tollisele teemantlõikekettale. Veoratas veab ketast sisemisest avast ja seega kuluvad nii veoratta kui lõikeketta pind. Lõikeketta keskosa kulub õhemaks, see aga omakorda takistab veorattal lõikeketta ringiajamist. Lõikekettale mõjuvad jõud, mis tulevad rullidelt ja ka lõikamisest, kui lõikeketast ei hoita täiesti otse. Lõikekettas tekivad pinged, kuni see praguneb või annab järele ja puruneb, kui tegemist on taastatud lõikekettaga. Kahjustatud lõikeketas võib tekitada nii seadme operaatorile kui teistele inimestele ohtlikke vigastusi. Sellepärast ei luba Husqvarna kasutada taastatud lõikekettaid servaülekandega ketaslõikurites. Võtke ühendust kohaliku Husqvarna edasimüüjaga, kellelt saate küsida nõu.

# HOOLDUS

## Üldised hooldamisjuhised.

Allpool on toodud üldised hoolduseeskirjad. Kui esineb küsimusi, võta ühendust hooldustöökojaga.

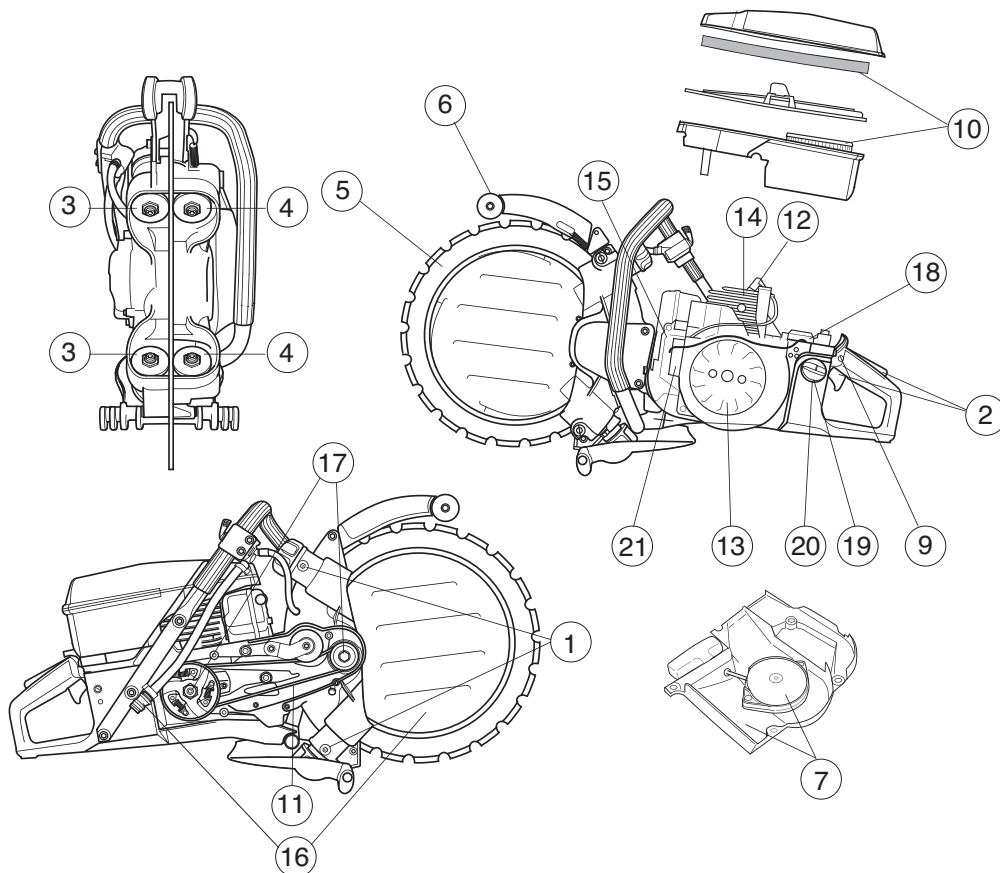

### Igapäevane hooldus

- 1 Määrige juhtrulle.
- 2 Kontrollige, et gaasihoovastiku osad töotaksid korralikult (gaasihoovastik ja käivitusgaasipäästik).
- 3 Kontrollige löikeketta vahetamisel juhtrullide kulumisastet. Võtke maha komplektne juhtrull. Puhastage ja määrige, et saada parimat töötulemust.
- 4 Kontrollige tugirullide kulumisastet.
- 5 Kontrollige löikeketta ja veoratta seisundit.
- 6 Kontrollige löikeketta kaitse seisundit.
- 7 Kontrollige käivitusseadet ja käivitinööri välispidiselt.
- 8 Kontrolli, et kruvid ja mutrid oleksid korralikult kinnitatud.
- 9 Kontrolli, kas seiskamisüliti toimib.

### Iganädalane hooldus

- 10 Kontrollige peafiltrit, puhastage või vahetage see.
- 11 Kontrollige veorihma pingsust
- 12 Puhasta süüteküünal. Kontrolli, et elektrodide vahe oleks 0,5 mm.
- 13 Puhasta ventilaatoritiivad ja hooratas. Kontrolli käivitit ja tagasitõmbevedru.
- 14 Puhasta silindri jahutusribid.
- 15 Kontrollida, et summuti on korralikult kinni ega pole kahjustatud.
- 16 Kontrollige ja puhastage veeketas ja sisendsõel.

### Igakuine hooldus

- 17 Kontrollige ülekannet, veorattast ja sidurivedru, kas neil pole märgata kulumist.
- 18 Puhasta karburaatorit väljaspoolt.
- 19 Kontrolli kütusefiltrit ja -voolikut. Vajadusel vaheta.
- 20 Puhasta kütusepaak seest.
- 21 Kontrolli kõik juhtmed ja ühendused.

# TEHNILISED ANDMED

## Tehnilised andmed

<b>Mootor</b>	<b>K950 Ring</b>
Silindri maht, cm <sup>3</sup>	93,6
Silindri läbimõõt, mm	56
Käigu pikkus, mm	38,0
Pöörlemiskiirus tühikäigul, p/min	2500
Soovituslik suurim pöörlemiskiirus, p/min	9750±250
Võimsus, kW/ p/min	4,5
<b>Süütesüsteem</b>	
Süütesüsteemi tüüp	CD
Süüteküünlad	NGK BPMR 7A
Elektroodide vahe, mm	0,5
<b>Kütuse- /määrimissüsteem</b>	
Karburaatori valmistaja	Tillotson
Karburaatori tüüp	HS 282A
Bensiinipaagi maht, l	1,0
<b>Kaal</b>	
Ketaslõikur ilma kütuse ja lõikekettata, kg	13,1
<b>Müraemissioon</b>	
(vt. märkust 1)	
Müra võimsustase, dBA	117
Müra võimsustase, garanteeritud L <sub>WA</sub> dBA	118
<b>Müratase</b>	
(vt. märkust 2)	
Ekvivalentne müra rõhutase kasutaja kõrvas, mõõdetud vastavalt EN 1454 nõuetele, dBA	103
<b>Vibratsioonitase</b>	
Vibratsioonid käepidemes, mõõdetud vastavalt ISO 19432 nõuetele	
Esikäepide, ekvivalentne väärtus, m/s <sup>2</sup>	3,9
Tagakäepide, ekvivalentne väärtus, m/s <sup>2</sup>	8,3

Märkus 1: ümbritsevasse keskkonda leviva müra võimsus (L<sub>WA</sub>), mõõdetud vastavalt EÜ direktiivile 2000/14/EÜ.

Märkus 2: Ekvivalentne müra rõhutase määratakse kui ajaga kaalutud müra rõhutasemete summa erinevates tööoludes, kusjuures ajajaotus on järgmine: 1/2 aega tühikäigul ja 1/2 aega maksimaalsetel pööretel.

## Lõikeosa

Suurim joonkiirus, m/s	55
Lõikeketta läbimõõt, mm/tolli	350/14"
Lõikesügavus, mm/tolli	260/10"
Mootori suurim pöörlemiskiirus, p/min	10000
Lõikeketta kaal, kg	0,8
<b>Mõõdud</b>	
Kõrgus, mm	410
Pikkus, mm	715
Laius, mm	260
Veekulu, l/min	4



# TEHNILISED ANDMED

## Rikked

### Mehhaanika

Tunnused	Arvatav põhjus
Lõikeketas ei pöörle.	1 Rulli liblikmutrid (kinnitushoovad) pole piisavalt pingutatud.
	2 Lõikeketas pole korralikult paigaldatud juhtrullidele.
	3 Rullid on liiga pingul.
Lõikeketas pöörleb liiga aeglaselt.	1 Rulli liblikmutrid (kinnitushoovad) pole piisavalt pingutatud.
	2 Veoratas on kulunud.
	3 Lõikeketta V-kujuline sisemine serv on kulunud.
	4 Juhtrullide vedrud on nõrgaks jäänud.
	5 Rullide laagrid pole korras.
Lõikeketas tuleb oma pesast välja.	1 Rull seadistatud liiga lõdvalt.
	2 Juhtrullid on kulunud.
	3 Lõikeketas pole korralikult paigaldatud juhtrullidele.
	4 Lõikeketas on kahjustatud.
Lõikeketas on paindes.	1 Rullid on liiga pingul.
	2 Lõikeketas on üle kuumenenud.
Segment tuleb lahti.	1 Lõikeketas on kõver, väärdunud või halvasti hoitud.
	2 Kui ainult üks segment on puudu, võib lõikeketast edasi kasutada, aga selle võib ka anda taastada, kui kulunud on maksimaalselt kuni 50%.
Lõikeketas lõikab liiga aeglaselt.	1 Vale lõikeketas antud materjali lõikamiseks.
Lõikeketas loperdab.	1 Juhtrullid ei liigu vabalt sisse ja välja. Kinnijäänud rull ei suru lõikeketast korralikult veoratta vastu.
	2 Kulunud veoratas. Abrasiivne materjal ja liiga vähene vesi suurendavad ratta kulumist.
	3 Juhtrulli äärik on kulunud. Kui üle poole ääriku laiusest on ära kulunud, hakkab lõikeketas loperdama.
	4 Lõikeketta ure ja sisemine serv on kulunud. Põhjuseks on lõigatava materjali vähene veega uhtumine ja/või kulunud veoratas, mis paneb lõikeketta laperdama.

## EÜ kinnitus vastavusest (Kehtib vaid Euroopas)

**Husqvarna Construction Products**, SE-433 81 Partille, Rootsi, tel: +46-31-949000, kinnitab käesolevaga, et **K950 Ring** aasta 2006 seerianumbritest alates (aastaarv on selgelt tähistatud tüübisildil koos sellele järgneva seerianumbriga) vastab nõuetele, mis on toodud 1973. aasta 19. veebruari NÕUKOGU DIREKTIIVIS

- masinadirektiiv 22. juunist 1998 **98/37/EG**, lisa IIA.
- elektromagnetilise ühilduvuse direktiiv 3. maist **1989 89/336/EMÜ**, k.a. praegu kehtivad lisad.
- müradirektiiv 8. maist 2000 **2000/14/EG**. Vastavushinnang on tehtud kooskilas lisaga V.

Teave müra kohta on toodud peatükis Tehnilised andmed.

Järgitud on alljärgnevaid standardeid: **SS-EN ISO 12100:2003, EN-ISO 55012:2002, EN 1454, ISO 19432**

SMP Svensk Maskinprovning AB, Fyrisborgsgatan 3, SE-754 50 Uppsala, Rootsi on teinud vabatahtliku tüübikontrolli vastavalt direktiivile 2000/14/EÜ. Serifikaadi number on: **01/169/011** – K950 Ring.

Partille, 14. november 2006. aasta



Ove Donnerdal, arendusjuht





1150289-63



2006-12-09