

Manual de instrucciones **K950 Ring**

Lea detenidamente el manual de instrucciones y asegúrese de entender su contenido antes de utilizar la máquina.

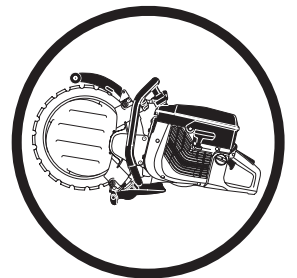

Spanish

ACLARACIÓN DE LOS SÍMBOLOS

Aclaración de los símbolos

¡ATENCIÓN! La máquina, si se utiliza de forma errónea o descuidada, puede ser una herramienta peligrosa que puede causar daños graves e incluso la muerte al usuario y a otras personas.



Lea detenidamente el manual de instrucciones y asegúrese de entender su contenido antes de utilizar la máquina.



Utilice siempre:

- Casco protector
- Protectores auriculares
- Gafas protectoras o visor



Este producto cumple con la directiva CE vigente.



¡ATENCIÓN! Al cortar se genera polvo que puede causar daños por inhalación. Utilice una máscara respiratoria homologada. Evite la inhalación de vapores de gasolina y gases de escape. Procure que haya buena ventilación.



¡ATENCIÓN! Al cortar se produce polvo que puede causar daños al inhalar. Utilice una máscara respiratoria homologada. Evite la inhalación de vapores de gasolina y gases de escape. Procure que haya buena ventilación.



Las emisiones sonoras en el entorno según la directiva de la Comunidad Europea. Las emisiones de la máquina se indican en el capítulo Datos técnicos y en la etiqueta.



Los controles y/o mantenimiento deben efectuarse con el motor parado, con el botón de parada en la posición STOP.



Use siempre guantes protectores.

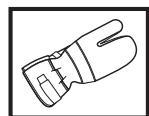

La máquina debe limpiarse regularmente.

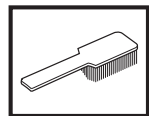

Control visual.



Debe utilizarse gafas protectoras o visor.



Posición de marcha.



Parada con retorno por muelle a la posición de marcha.



Parada en posición fija.



Los demás símbolos/etiquetas que aparecen en la máquina corresponden a requisitos de homologación específicos en determinados mercados.

Índice

ACLARACIÓN DE LOS SÍMBOLOS

Aclaración de los símbolos	2
----------------------------------	---

ÍNDICE

Índice	3
--------------	---

¿QUÉ ES QUÉ?

Componentes de la máquina	4
---------------------------------	---

INSTRUCCIONES DE SEGURIDAD

Antes de utilizar una nueva cortadora	5
---	---

Equipo de protección personal	5
-------------------------------------	---

Equipo de seguridad de la máquina	6
---	---

Control, mantenimiento y servicio del equipo de seguridad de la máquina	7
---	---

Instrucciones generales de seguridad	8
--	---

Instrucciones generales de trabajo	9
--	---

REGLAJES Y AJUSTES

Transmisión	12
-------------------	----

Montaje del disco	12
-------------------------	----

Desmontaje de un rodillo guía completo	14
--	----

Montaje de un rodillo guía completo	14
---	----

Observaciones importantes:	14
----------------------------------	----

Cambio de la rueda motriz	15
---------------------------------	----

Cambio de rodillos de apoyo / rodillos guía	15
---	----

Manguera de agua	15
------------------------	----

MANIPULACION DEL COMBUSTIBLE

Carburante	16
------------------	----

Mezcla	16
--------------	----

Repostaje	16
-----------------	----

ARRANQUE Y PARADA

Arranque y parada	17
-------------------------	----

MANTENIMIENTO

Lubricación de los rodillos guía	18
--	----

Ajuste de la correa de transmisión	18
--	----

Tensado de la correa / cambio de la correa de transmisión	18
---	----

Polea de correa y acoplamiento	18
--------------------------------------	----

Carburador	18
------------------	----

Filtro de combustible	19
-----------------------------	----

Filtro de aire	19
----------------------	----

Mecanismo de arranque	20
-----------------------------	----

Bujía	21
-------------	----

Sistema refrigerante	22
----------------------------	----

Silenciador	22
-------------------	----

Reacondicionamiento del disco	22
-------------------------------------	----

Instrucciones generales de mantenimiento	23
--	----

DATOS TÉCNICOS

Datos técnicos	24
----------------------	----

Equipo de corte	24
-----------------------	----

Localización de averías	25
-------------------------------	----

Declaración CE de conformidad	26
-------------------------------------	----

¿QUÉ ES QUÉ?

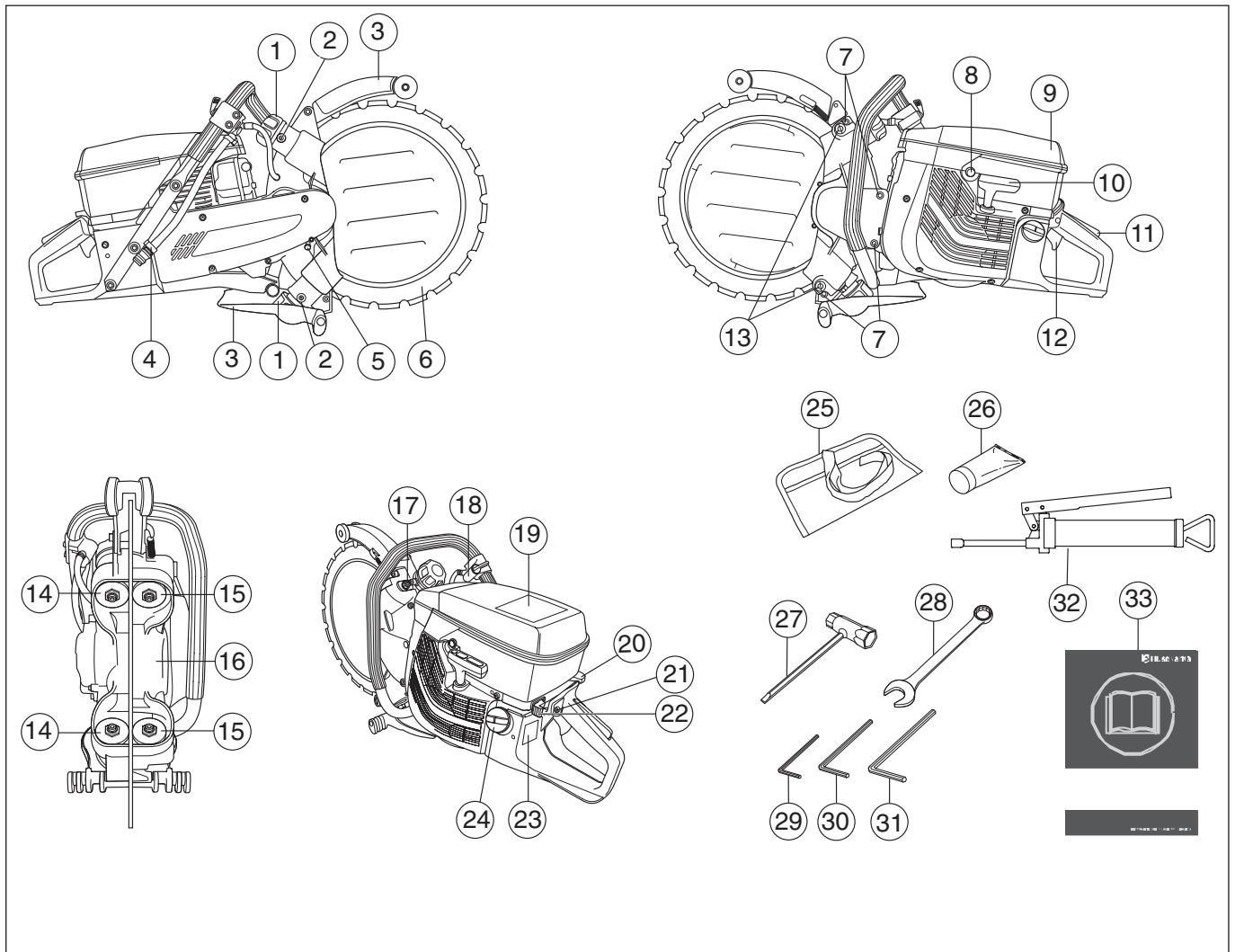

Componentes de la máquina

- | | |
|---|--------------------------------------|
| 1 Manija para los rodillos guía | 18 Mando de reglaje del agua |
| 2 Boquillas de engrase | 19 Rótulo de advertencia |
| 3 Protección de disco / contra salpicaduras | 20 Estrangulador |
| 4 Conexión de agua | 21 Fiador del acelerador de arranque |
| 5 Botón de bloqueo de la rueda motriz | 22 Botón de parada |
| 6 Disco de diamante | 23 Placa de características |
| 7 Tornillos de carcasa | 24 Depósito de combustible |
| 8 Válvula de descompresión | 25 Maletín de herramientas |
| 9 Cubierta del filtro de aire | 26 Grasa para cojinetes |
| 10 Empuñadura de arranque | 27 Llave combinada |
| 11 Fiador del acelerador | 28 Llave combinada de 19 mm |
| 12 Acelerador | 29 Llave Allen de 4 mm |
| 13 Tornillos de ajuste | 30 Llave Allen de 5 mm |
| 14 Rodillos guía | 31 Llave Allen de 6 mm |
| 15 Rodillos de apoyo | 32 Pistola de grasa |
| 16 Rueda motriz | 33 Manual de instrucciones |
| 17 Tuercas de fijación de los rodillos de apoyo | |

INSTRUCCIONES DE SEGURIDAD

Antes de utilizar una nueva cortadora

- Lea detenidamente el manual de instrucciones.
- Controle el montaje del disco de corte; vea el capítulo "Montaje".
- Arranque el motor y controle el ajuste del ralentí; vea las instrucciones del capítulo 'Mantenimiento'. Si el ajuste del carburador es correcto, el disco de corte debe estar inmóvil en ralentí. El ajuste del ralentí se describe en el manual de instrucciones. Ajuste el ralentí según dichas instrucciones. ¡No utilice la cortadora si el ralentí no está correctamente ajustado!
- Encargue al distribuidor de Husqvarna la revisión regular de la cortadora y los ajustes y reparaciones necesarios.



¡ATENCIÓN! Bajo ninguna circunstancia debe modificarse la configuración original de la máquina sin autorización del fabricante. Utilizar siempre recambios originales. Las modificaciones y/o la utilización de accesorios no autorizadas pueden ocasionar accidentes graves o incluso la muerte del operador o de terceros.



¡ATENCIÓN! El uso de productos de corte, amolado, taladrado, lijado o formación de materiales puede generar polvo y vapores que pueden contener productos químicos perniciosos. Averigüe la índole del material de trabajo y utilice una máscara contra polvo o respiratoria adecuada.



¡ATENCIÓN! Una cortadora empleada de forma errónea o negligente puede ser una herramienta peligrosa que puede causar daños graves e incluso la muerte. Es muy importante que lea y comprenda el contenido de este manual de instrucciones.



¡ATENCIÓN! El sistema de encendido de esta máquina genera un campo electromagnético durante el funcionamiento. Este campo magnético puede, en determinadas circunstancias, interferir con marcapasos. Para reducir el riesgo de lesiones graves o letales, las personas que utilizan marcapasos deben consultar con su médico y con el fabricante del marcapasos antes de emplear esta máquina.

Husqvarna Construction Products se esfuerza constantemente por mejorar la construcción de sus productos. Por consiguiente, Husqvarna se reserva el derecho a introducir modificaciones de diseño sin previo aviso y sin compromisos ulteriores.

Toda la información y todos los datos contenidos en este manual de instrucciones son vigentes en la fecha de impresión del manual.

Equipo de protección personal



¡ATENCIÓN! Para trabajar con la máquina debe utilizarse un equipo de protección personal homologado. El equipo de protección personal no elimina el riesgo de lesiones, pero reduce su efecto en caso de accidente. Pida a su distribuidor que le asesore en la elección del equipo.

- Casco protector
- Protectores auriculares
- Gafas protectoras o visor

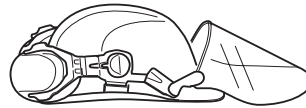

- Máscara respiratoria

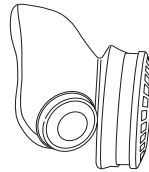

- Guantes resistentes de agarre seguro.

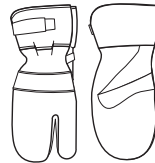

- Prendas de vestir ceñidas, resistentes y cómodas que permitan una libertad de movimientos total.



- Utilice protectores de pierna recomendados para el material que se va a cortar.
- Botas con puntera de acero y suela antideslizante



- Tenga siempre a mano el equipo de primeros auxilios.



INSTRUCCIONES DE SEGURIDAD

Equipo de seguridad de la máquina

En este capítulo se describen los componentes de seguridad de la máquina, su función y el modo de efectuar el control y el mantenimiento para garantizar un funcionamiento óptimo. En cuanto a la ubicación de estos componentes en su máquina, vea el capítulo Qué es qué.



¡ATENCIÓN! Nunca utilice una máquina con componentes de seguridad defectuosos. Siga las instrucciones de control, mantenimiento y servicio indicadas en este capítulo.

Sistema amortiguador de vibraciones

Su máquina incorpora un sistema amortiguador diseñado para reducir al máximo posible las vibraciones y optimizar la comodidad de uso.

El sistema amortiguador de vibraciones de la máquina reduce la transmisión de vibraciones entre la parte del motor/equipo de corte y la parte de los mangos de la máquina.

El cuerpo del motor, incluso equipo de corte, está suspendido en la unidad de empuñadura por un elemento amortiguador de vibraciones.

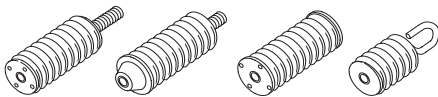

Botón de parada

El botón de parada se utiliza para parar el motor.

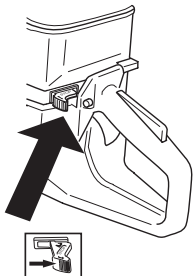

Silenciador



¡ATENCIÓN! Durante y un rato después del uso, el silenciador sigue estando muy caliente. ¡No toque el silenciador si está caliente!

El silenciador está diseñado para reducir al máximo posible el nivel sonoro y para apartar los gases de escape del usuario.



¡ATENCIÓN! Los gases de escape del motor están calientes y pueden contener chispas que pueden provocar incendio. Por esa razón, ¡nunca arranque la máquina en interiores o cerca de material inflamable!

INFORMACIÓN IMPORTANTE

Para el silenciador, es sumamente importante seguir las instrucciones de control, mantenimiento y servicio. Vea las instrucciones bajo el título Control, mantenimiento y servicio del equipo de seguridad de la máquina.



¡ATENCIÓN! En el interior del silenciador hay sustancias químicas que pueden ser cancerígenas. Evitar el contacto con estas sustancias si se daña el silenciador.

Fiador del acelerador

El fiador del acelerador está diseñado para impedir la activación involuntaria del acelerador. Cuando se oprime el fiador (A) en el mango (= cuando se agarra el mango), se desacopla el acelerador (B). Cuando se suelta el mango, el acelerador y el fiador vuelven a sus posiciones originales. Ambas funciones se efectúan con sistemas independientes de muelles de retorno. Con esta posición, el acelerador queda automáticamente bloqueado en ralentí.

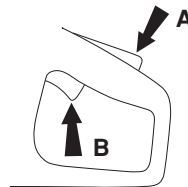

Protección de disco



¡ATENCIÓN! Antes de arrancar la máquina, controle siempre que la protección está correctamente montada.

Esta protección está montada sobre el disco y está construida para impedir el lanzamiento de partes del disco o material cortado contra el usuario.

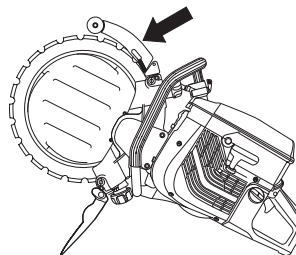

INSTRUCCIONES DE SEGURIDAD

Control, mantenimiento y servicio del equipo de seguridad de la máquina



¡ATENCIÓN! Todos los trabajos de servicio y reparación de la máquina requieren una formación especial. Esto es especialmente importante para el equipo de seguridad de la máquina. Si la máquina no pasa alguno de los controles indicados a continuación, acuda a su taller de servicio local. La compra de alguno de nuestros productos le garantiza que puede recibir un mantenimiento y servicio profesional. Si no ha adquirido la máquina en una de nuestras tiendas especializadas con servicio, solicite información sobre el taller de servicio más cercano.

Sistema amortiguador de vibraciones

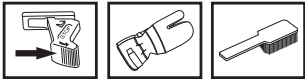

Compruebe regularmente que los elementos antivibraciones no estén agrietados o deformados.

Compruebe que los elementos antivibraciones estén bien anclados entre la parte del motor y la parte de los mangos, respectivamente.

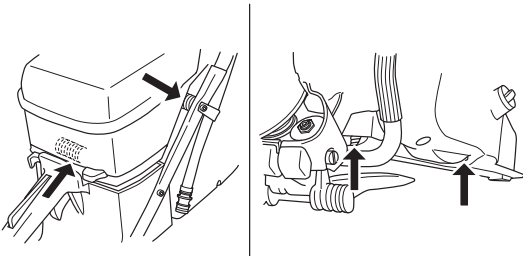

Mantenga las empuñaduras limpias y secas.

Botón de parada

Arranque el motor y compruebe que se pare cuando se mueve el botón de parada a la posición de parada.

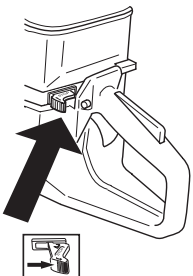

Silenciador

Nunca utilice una máquina que tenga un silenciador defectuoso.



Compruebe regularmente que el silenciador esté firmemente montado en la máquina.

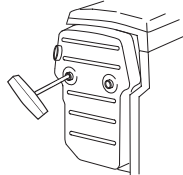

Fiador del acelerador

- Compruebe que el acelerador esté bloqueado en la posición de ralentí cuando el fiador está en su posición inicial.

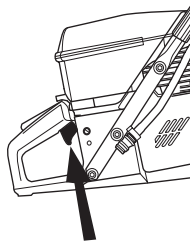

- Apriete el fiador del acelerador y compruebe que vuelva a su posición de partida al soltarlo.

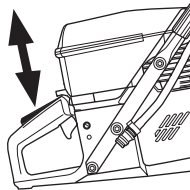

- Compruebe que el acelerador y el fiador se muevan con facilidad y que funcionen sus muelles de retorno.

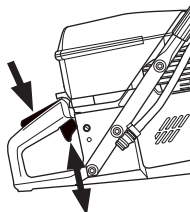

- Arranque la cortadora y acelere al máximo. Suelte el acelerador y compruebe que el disco de corte se detiene y que permanece inmóvil. Si el disco de corte gira cuando el acelerador está en la posición de ralentí, debe controlarse el ajuste de ralentí del carburador.

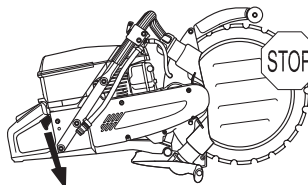

- Vea las instrucciones del capítulo 'Mantenimiento'.

INSTRUCCIONES DE SEGURIDAD

Protección de disco

Controle que la protección está intacta y que no tiene grietas ni deformaciones.

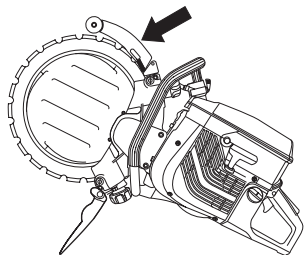

¡ATENCIÓN! Antes de arrancar la máquina, controle siempre que la protección está correctamente montada. Controle también que el disco esté correctamente montado y que no tiene ningún daño. Un disco dañado puede causar daños personales. Vea las instrucciones bajo el título Montaje.

Instrucciones generales de seguridad

- Una cortadora está diseñada y construida para cortar materiales duros como, por ejemplo, materiales de albañilería. Tenga en cuenta el mayor riesgo de reculada de la máquina al cortar materiales blandos. Vea las instrucciones bajo el título Medidas preventivas de las reculadas.
- No trabaje con la cortadora sin antes haber leído y comprendido el contenido de este manual. Todo tipo de servicio no comprendido en el capítulo "Control, mantenimiento y servicio del equipo de seguridad de la cortadora" debe ser realizado por personal idóneo.
- No utilice nunca la máquina si está cansado, si ha bebido alcohol o ingerido otras drogas, o si utiliza algunas medicinas que pueden afectar la visión, el juicio o la coordinación.
- Utilice el equipo de protección personal. Vea las instrucciones bajo el título Equipo de protección personal.
- No utilice nunca una máquina que haya sido modificada de modo que ya no coincida con la configuración original.
- No utilice nunca una máquina defectuosa. Siga las instrucciones de mantenimiento, control y servicio de este manual. Algunas medidas de mantenimiento y servicio deben ser efectuadas por especialistas formados y cualificados. Vea las instrucciones bajo el título Mantenimiento.
- Nunca deje que terceros utilicen la máquina sin asegurarse primero de que hayan entendido el contenido de este manual de instrucciones.

Transporte y almacenamiento

No guarde ni transporte la cortadora con el disco montado.

Almacene la cortadora en lugar seguro fuera del alcance de los niños y personas no calificadas para su uso.

Después de emplear la máquina hay que desmontar el disco y guardarlo de forma adecuada. Guarde el disco seco.

Seguridad en el uso del combustible



(Repostaje/Mezcla/Almacenamiento)



¡ATENCIÓN! Sea cuidadoso al manejar el combustible. Piense en los riesgos de incendio, explosión e intoxicación respiratoria.

- No reposte nunca la máquina con el motor en marcha.
- Procure que haya buena ventilación durante el repostaje y la mezcla de combustible (gasolina y aceite para motores de 2 tiempos).
- Antes de arrancar, aparte la máquina a 3 m como mínimo del lugar de repostaje.

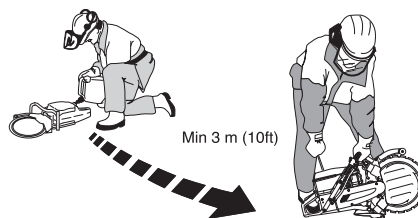

- Nunca arranque la máquina:
 - Si derramó combustible sobre la máquina. Seque cualquier residuo y espere a que se evaporen los restos de combustible.
 - Si se salpicó el cuerpo o las ropas, cambie de ropas. Lave las partes del cuerpo que han entrado en contacto con el combustible. Use agua y jabón.
 - Si hay fugas de combustible en la máquina. Compruebe regularmente si hay fugas en la tapa del depósito o en los conductos de combustible.
- Almacene y transporte la máquina y el combustible de manera que eventuales fugas o vapores no puedan entrar en contacto con chispas o llamas, por ejemplo, máquinas eléctricas, motores eléctricos, contactos eléctricos/ interruptores de corriente o calderas.
- Para el almacenamiento del combustible deben utilizarse recipientes especiales homologados.
- Si la máquina se va a almacenar por un período largo, se debe vaciar el depósito de combustible. Pregunte en la estación de servicio más cercana qué hacer con el combustible sobrante.
- Utilice el recipiente de combustible Husqvarna con protección antirebose.



¡ATENCIÓN! Tenga en cuenta los riesgos de incendio, explosión e inhalación. Pare el motor antes de repostar gasolina. No llene hasta que el combustible rebose. Seque los derrames de gasolina del suelo y en la máquina. Si ha derramado combustible sobre sí mismo o su ropa: cámbiese de ropa. Antes de arrancar, aparte la máquina hasta un mínimo de 3 metros del lugar de repostaje.

INSTRUCCIONES DE SEGURIDAD

Instrucciones generales de trabajo



¡ATENCIÓN! Este capítulo trata las reglas de seguridad básicas para trabajar con la cortadora. La información no puede sustituir nunca a los conocimientos, formación y experiencia práctica de un profesional. Si se enfrenta a alguna situación que le crea inseguridad en cuanto a seguir empleando la máquina, consulte con un experto. Consulte al concesionario, al taller de servicio o a un usuario de cortadora experimentado. No emplee la máquina en aplicaciones para las que no se considere plenamente cualificado.

Reglas básicas de seguridad

INFORMACIÓN IMPORTANTE

No trabaje nunca con una cortadora dañada o mal ajustada. Compruebe que el disco de corte deja de girar cuando se suelta el acelerador.

- Observe el entorno para:
 - Comprobar que no hayan personas, animales, etc., que puedan influir en su control de la máquina.
 - Para impedir el riesgo de que los mencionados anteriormente entren en contacto con la cortadora.
- No usar en condiciones climáticas desfavorables. Por ejemplo, niebla densa, lluvia, viento fuerte, frío intenso, etc. Trabajar con mal tiempo es cansador y puede crear condiciones peligrosas, por ejemplo suelo resbaladizo.
- Antes de comenzar a trabajar con la máquina, controle siempre que el lugar esté libre y que los pies estén bien afirmados al terreno. Controle posibles obstáculos en caso de movimientos repentinos. Asegúrese de que no haya elementos que puedan caer y provocar daños al trabajar con la máquina. Tenga sumo cuidado al trabajar en taludes.
- Procure que ninguna prenda de vestir ni ninguna parte del cuerpo entre en contacto con el equipo de corte cuando gira.
- Manténgase apartado del equipo de corte cuando gira.
- La protección del equipo de corte debe estar siempre bajada cuando la máquina funciona.
- Controle que la zona de trabajo esté bien iluminada para lograr un entorno seguro.
- No traslade la máquina cuando el equipo de corte gira.
- Cerciórese siempre de tener una posición de trabajo segura y firme.
- Use la máquina exclusivamente en lugares con buena ventilación. Los descuidos pueden ocasionar daños graves o mortales.

Observe las instrucciones de los puntos anteriores pero no utilice nunca una cortadora sin tener posibilidad de pedir auxilio en caso de accidente.



¡ATENCIÓN! Utilice solamente la máquina en espacios bien ventilados. La negligencia comporta riesgo de daños personales graves o peligro de muerte.

Tronzado



¡ATENCIÓN! La distancia de seguridad de la cortadora es de 15 metros. Usted es el responsable de que no haya personas y animales dentro de la zona de trabajo. No empiece a cortar antes de que la zona de trabajo esté libre ni sin tener un apoyo seguro para los pies.

- Inicie el corte con el motor a régimen máximo.
- Agarre siempre la máquina firmemente con ambas manos. Agarre con los dedos y pulgares alrededor de las empuñaduras.



¡ATENCIÓN! La sobreexposición a las vibraciones puede producir lesiones vasculares o nerviosas en personas que padecen de trastornos circulatorios. Si advierte síntomas que puedan relacionarse con la sobreexposición a las vibraciones, consulte a un médico. Ejemplos de estos síntomas son entumecimiento, falta de sensibilidad, "hormigueo", "puntadas", dolor, pérdida o reducción de la fuerza normal, cambios en el color o la superficie de la piel. Generalmente, estos síntomas se presentan en los dedos, las manos y las muñecas. El riesgo puede ser mayor a bajas temperaturas.

Técnica de corte

La técnica que se describe a continuación es de índole general.

- Apoye la pieza de trabajo por debajo de forma que se pueda predecir lo que puede ocurrir y para que el corte permanezca abierto al cortar.

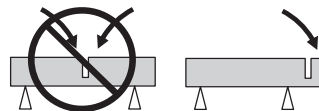

- Asegúrese de que el disco no toca en ningún objeto al arrancar la máquina.
- Corte siempre con el régimen máximo del motor.
- Empiece a cortar con suavidad, deje que la máquina trabaje sin forzar ni presionar el disco hacia adentro.

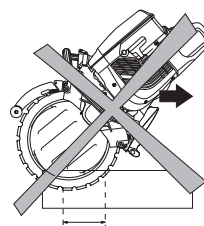

INSTRUCCIONES DE SEGURIDAD

- Mueva el disco lentamente hacia adelante y atrás para obtener una superficie de contacto pequeña entre el disco y el material que se va a cortar. Así se mantiene baja la temperatura del disco y se obtiene un corte efectivo.

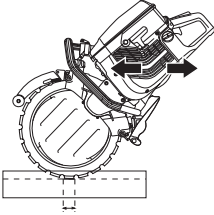

- Utilice una parte pequeña de la sección cortante del disco.
- Haga avanzar la máquina hacia abajo en línea con el disco de corte. La presión lateral puede destruir el disco y es muy peligrosa.

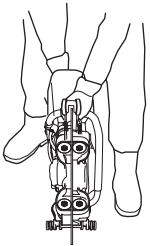

¡ATENCIÓN! No incline la cortadora lateralmente, ya que de hacerlo el disco se puede atascar o romper, causando daños personales.

Profundidad de corte

K950 Ring puede hacer cortes de hasta 260 mm (10 pulgadas) de profundidad. La máquina se controla mejor haciendo primero un corte de marca de 50-70 mm (2-3 pulgadas). Así el disco de agua puede penetrar en la pieza de trabajo y ayudar a controlar la máquina. Si se intenta cortar toda la profundidad de una vez, se tarda más. El trabajo se agiliza trabajando en varias fases; entre 3 y 4 si el corte tiene 260 mm (10 pulgadas) de profundidad.

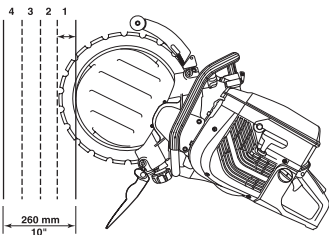

Trabajos grandes

Cortes de más de 1 m: fije una tabla a lo largo de la línea que se va a cortar. La tabla funciona como regla guía. Utilice esta regla guía para hacer una marca de corte en toda la longitud del corte; profundidad 50-70 mm (2-3 pulgadas). Retire las reglas guía cuando estén hechas las marcas de corte.



Trabajos pequeños

Primero, haga una marca de corte; profundidad máxima 50-70 mm (2-3 pulgadas). A continuación, haga los cortes definitivos.

Secuencia de corte

Primero, haga el corte horizontal inferior. A continuación, haga los dos cortes verticales. Termine con el corte horizontal superior.

Piense en dividir los bloques en secciones manejables para que se puedan transportar y levantar de forma segura.

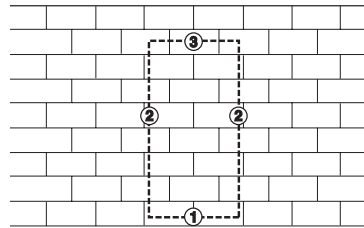

¡NOTA! Si el corte horizontal superior se hace antes del corte horizontal inferior, la pieza de trabajo cae sobre el disco y lo aprieta.

Medidas preventivas de las reculadas



¡ATENCIÓN! Las reculadas pueden ser muy rápidas, instantáneas y violentas, y pueden lanzar la cortadora y el disco de corte contra el usuario. Si se produce una reculada con el disco en movimiento y éste toca en el usuario, hay riesgo de daños muy graves e incluso peligro de muerte. Es importante comprender la causa de la reculada y que se puede evitar procediendo con cautela y usando una técnica de trabajo adecuada.

INSTRUCCIONES DE SEGURIDAD

¿Qué es la reculada?

La reculada es una reacción súbita en la que la cortadora y el disco de corte son despedidos cuando el cuadrante superior del disco (llamado sector de riesgo de reculada) toca en un objeto.

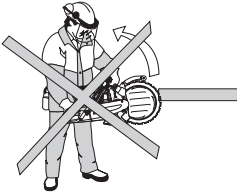

La reculada sólo se puede producir cuando el sector de riesgo de reculada del disco de corte entra en contacto con un objeto.

Reglas básicas

- No empezar nunca a cortar con el cuadrante superior del disco de corte que se muestra en la figura; el llamado sector de riesgo de reculada.

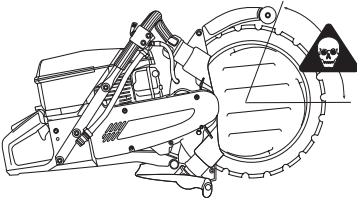

- Manténgase bien parado y con buen equilibrio.
- Agarre siempre la máquina firmemente con ambas manos. Agarre con los dedos y pulgares alrededor de las empuñaduras.
- Sitúese a una distancia cómoda de la pieza de trabajo.
- Corte siempre con el régimen máximo del motor.
- Tenga cuidado al introducirla en un corte ya comenzado.
- No corte nunca a una altura superior a la de sus propios hombros.
- Controle que la pieza que está cortando no se mueva y en general que no ocurran cosas no previstas que puedan comprimir el corte y atascar el disco.

Pull in (frenado)

El efecto de tirón se produce cuando la parte inferior del disco es detenida súbitamente o si se cierran los lados del corte. (Para evitarlo, vea los titulares "Reglas básicas" y "Apriete/rotación" más abajo.)

Atasco /Rotación

El atasco se produce cuando el corte se cierra. La máquina puede ser arrastrada hacia abajo repentinamente con un movimiento muy fuerte.

Para evitar atascos

Apoyar la pieza a cortar de modo que el corte quede abierto mientras trabaja y hasta terminar.

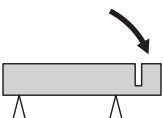

Controle el régimen del motor

Controle regularmente con un tacómetro el régimen del motor a temperatura de trabajo, a plena aceleración y sin carga.

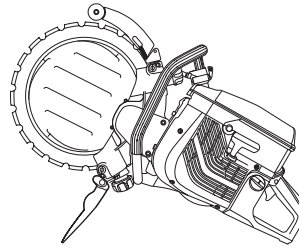

¡ATENCIÓN! Si el régimen es superior al prescrito, la máquina debe ser ajustada en un taller de servicio oficial antes de usarla.

Hojas de diamante

Las hojas de diamante están compuestas por un armazón de acero provisto de segmentos conteniendo diamantes industriales.

Use siempre una hoja de diamante afilada. Afile la hoja cortando en un material blando como gres o ladrillo.

Las hojas de diamante están disponibles en varios grados de dureza. Las hojas de diamante 'blandas' tienen una durabilidad relativamente corta y una capacidad de corte grande. Se utilizan para materiales duros como granito y hormigón. Las hojas de diamante 'duras' tienen mayor durabilidad, una capacidad de corte menor, y se deben utilizar en materiales blandos como ladrillo y asfalto.

Es ventajoso emplear las hojas de diamante para todo tipo de albañilería, hormigón armado y otros materiales compuestos. No se recomienda utilizar hojas de diamante para cortar metales.

Refrigeración por agua



¡ATENCIÓN! Refrigere los discos de diamante continuamente con agua para impedir sobrecalentamiento que puede causar la rotura del disco y que se suelten trozos con el riesgo consiguiente de daños.

Los discos de diamante se deben irrigar con agua durante el corte para enfriarlos y ligar el polvo que se forma al cortar.

Afilado de hojas de diamante

Las hojas de diamante pueden volverse romas si se utiliza una presión de avance errónea o al cortar materiales como por ejemplo hormigón muy armado. El trabajo con un disco de corte roto comporta riesgo de recalentamiento y rotura de segmentos (parte de un disco de corte).

Afile la hoja cortando en un material blando como gres o ladrillo.

Vibraciones en los discos de diamante

El disco puede ovalarse y vibrar si se utiliza una presión de avance demasiado alta.

Una presión de avance más baja puede impedir la vibración. De no ser así, cambie el disco. El disco debe ser adecuado para el material que se va a cortar.

REGLAJES Y AJUSTES

Transmisión

La máquina tiene un diseño exclusivo, gracias al cual la fuerza motriz no se transmite al centro del disco. Las bridas de los dos rodillos guía se mueven en la ranura del disco. Los muelles de los rodillos guía empujan los rodillos hacia fuera y éstos a su vez presionan el borde en V del diámetro interior del disco contra la ranura en V de la rueda motriz. La rueda motriz va montada en un eje accionado por el motor mediante una correa de transmisión. Esto permite una profundidad de corte total de 260 mm (10 pulgadas) con un disco de diamante de 350 mm (14 pulgadas).

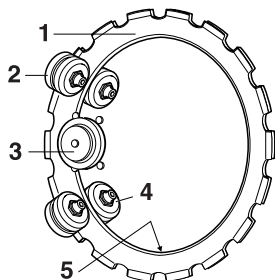

- 1 Hoja
- 2 Rodillos de apoyo
- 3 Rueda motriz
- 4 Rodillos guía
- 5 Borde en forma de V

Control del desgaste

Con el empleo del disco, se va desgastando su diámetro interior y la ranura de la rueda motriz.

La cortadora Ring seguirá funcionando bien si:

- la rueda motriz no está demasiado gastada
 - A) Nueva
 - B) Gastada
- los rodillos guía no están demasiado gastados
 - A) Nuevo
 - B) Gastado

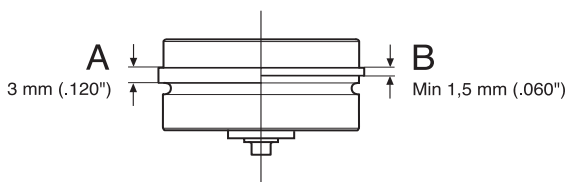
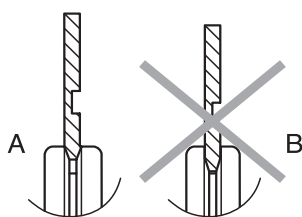

- el ajuste entre los rodillos y el disco es correcto.

Durante la vida útil del disco de diamante, se debe controlar dos veces el ajuste de los rodillos: cuando se monta un disco nuevo y cuando el disco ha sido utilizado a la mitad.

Montaje del disco

Nuestro surtido contiene varios discos para materiales diferentes. Consulte con su distribuidor de Husqvarna acerca del disco más adecuado para su aplicación.

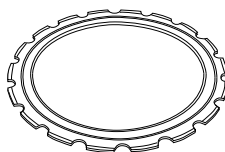

¡ATENCIÓN! Está prohibido reacondicionar un disco usado. Un disco usado puede haberse debilitado. Un disco reacondicionado se puede agrietar o romper, dañando de gravedad al operador de la máquina u otras personas.

- Limpie la suciedad de la superficie del disco.

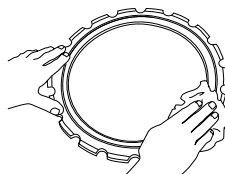

- Afloje las tuercas de fijación de la tapa de rodillos de apoyo.

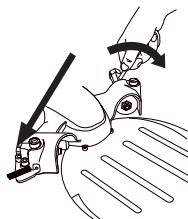

- Desenrosque los tornillos de ajuste unas vueltas.

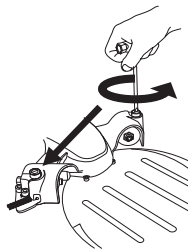

- Afloje las manijas para destensar los muelles.

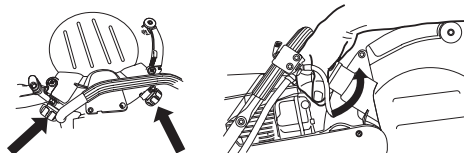

- Quite los cuatro tornillos de fijación de la tapa de los rodillos de apoyo con una llave Allen de 6 mm y saque la tapa.

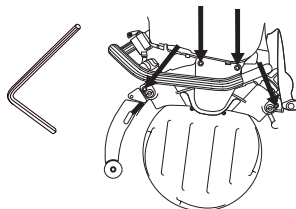

REGLAJES Y AJUSTES



¡ATENCIÓN! Compruebe que el disco no está dañado antes de montarlo en la máquina. Los discos dañados pueden romperse y causar daños personales graves.

- Monte el disco.

¡NOTA! El disco tiene una ranura (A) en un lado para guiar los rodillos de apoyo. Compruebe que el borde en V del disco entra en la rueda motriz y que la ranura guía del disco entra en el rodillo guía correspondiente. Vea también bajo el titular 'Propulsión'.

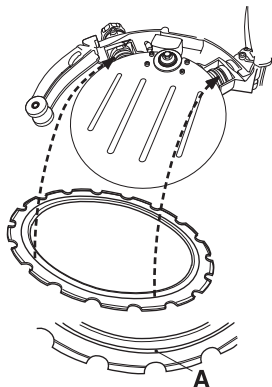

- Si es necesario, presione el rodillo guía hasta que entre en la ranura del disco.

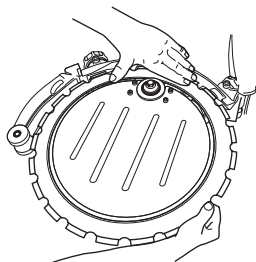

- Monte la cubierta de los rodillos de apoyo. A continuación, apriete con fuerza los cuatro tornillos.

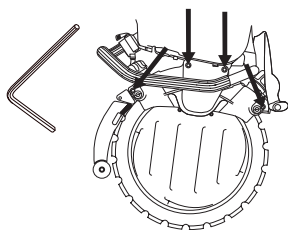

- Gire el disco, procurando que los rodillos de apoyo no queden apretados contra el disco.

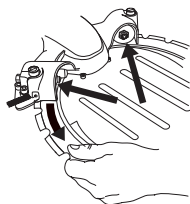

- Ajuste los tornillos de ajuste para que los rodillos de apoyo estén en contacto con el disco.

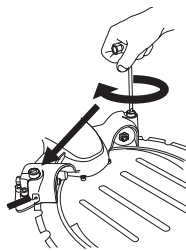

- El ajuste debe permitir sujetar los rodillos de apoyo con el dedo pulgar cuando se gira el disco. Los rodillos de apoyo sólo deben seguir al disco de vez en cuando.

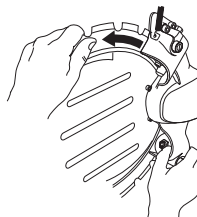

- Apriete las tuercas de fijación de la tapa de los rodillos de apoyo.

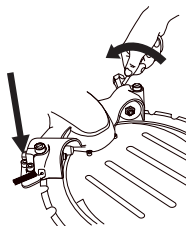

- Gire el disco y pruebe si todavía es posible sujetar los rodillos con el pulgar al girarlo.

¡NOTA! La máquina debe estar en posición vertical. Si la máquina está colocada sobre un lado, el peso del disco dificulta la realización de un ajuste correcto.

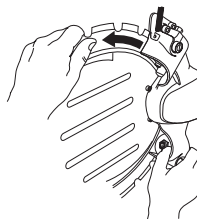

- Apriete bien las manijas. La máquina está preparada para ser utilizada.

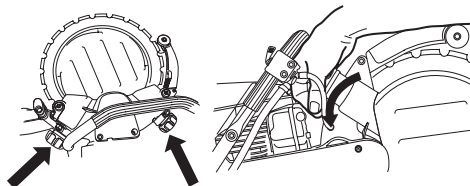

REGLAJES Y AJUSTES

Desmontaje de un rodillo guía completo

- Quite la tapa de los rodillos de apoyo.

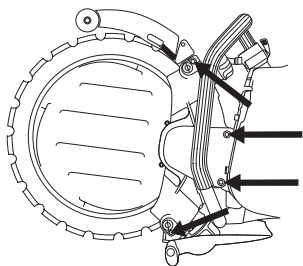

- Saque el disco.

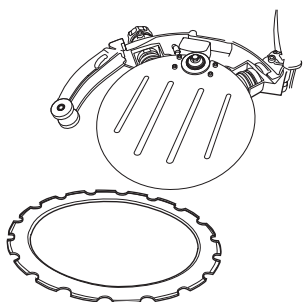

- Afloje la manija. Primero gire la manija unas vueltas hasta notar resistencia. Entonces el rodillo guía sale con la manija y se detiene donde se nota resistencia.

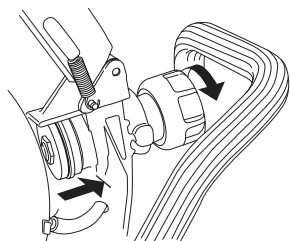

El rodillo guía está insertado en la manija. Para soltar el rodillo guía, siga girando la manija hasta soltarla totalmente.

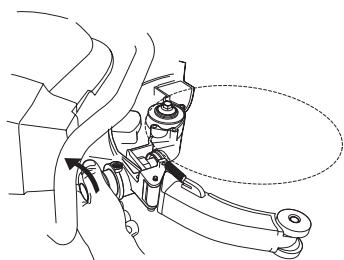

Ahora se puede sacar el rodillo guía del chasis

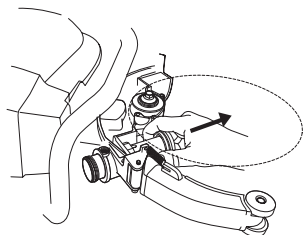

Montaje de un rodillo guía completo

- Enrosque la manija hasta el fondo y seguidamente aflójela 2 vueltas.

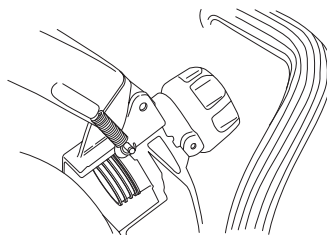

- Introduzca el rodillo guía en el chasis

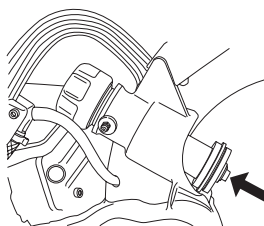

- Luego, fije a presión el rodillo guía en la manija.

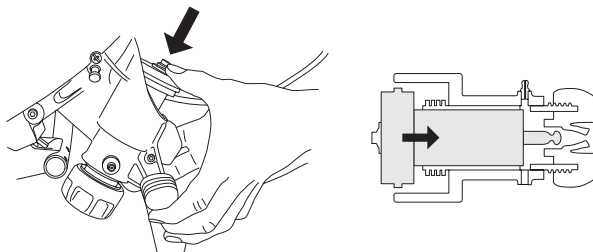

- Lubrique el casquillo del rodillo guía con grasa. Conecte la pistola de grasa en las boquillas de engrase (A) y bombee grasa hasta que salga grasa limpia por los agujeros de rebose (B).

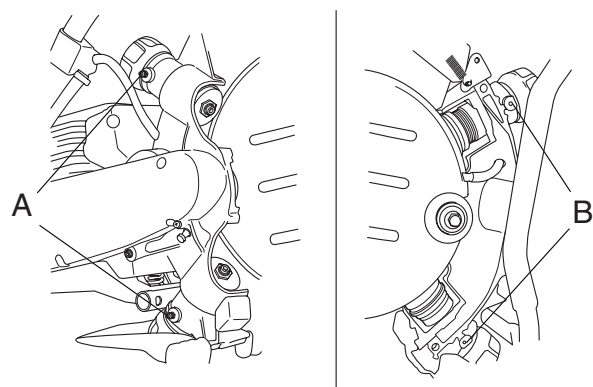

- Monte el disco. Vea el apartado 'Montaje del disco'.

Observaciones importantes:

- Un ajuste incorrecto puede causar daños en el disco.
- Si el disco gira despacio o se para, interrumpa el corte de inmediato y localice la avería.

REGLAJES Y AJUSTES

Cambio de la rueda motriz

- 1 Bloquee el eje con el botón de bloqueo.
- 2 Suelte el tornillo central y quite la arandela.

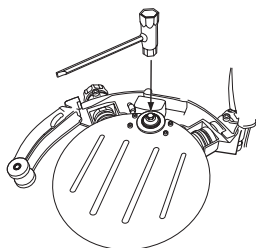

- 3 Ahora puede sacar la rueda motriz.

¡NOTA! Cambie la rueda motriz cuando monte un disco nuevo. Con una rueda motriz gastada, el disco puede patinar y dañarse.

Un caudal de agua insuficiente reduce drásticamente la vida útil de la rueda motriz.

Cambio de rodillos de apoyo / rodillos guía

- Quite la tapa de los rodillos de apoyo.
- Controle el desgaste de todos los rodillos.
- Utilice una llave fija de 19 mm y una llave Allen en T de 5 mm para cambiar los rodillos.

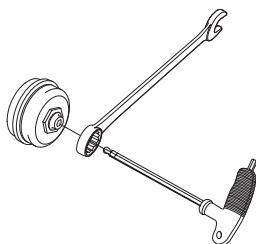

- Antes de montar los rodillos nuevos hay que lubricar el interior de los rodillos con grasa para cojinetes.

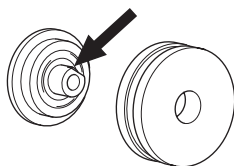

- Cambie los rodillos guía cuando sus bridas estén gastadas hasta la mitad.

- A) Nuevo
- B) Gastado

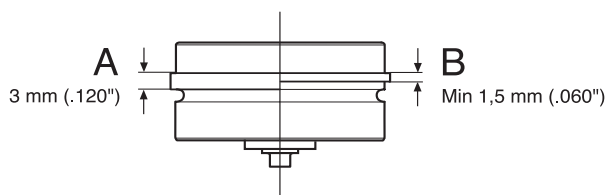

- Cambie los rodillos de apoyo cuando la superficie de rodadura esté plana, (o) cuando la ranura de la superficie de rodadura haya desaparecido.

- A) Nuevo
- B) Gastado

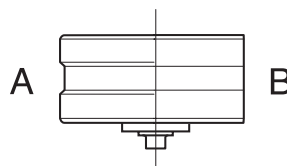

Manguera de agua

Conecte la manguera de agua al suministro de agua. El caudal de agua se activa abriendo la válvula estranguladora. Caudal de agua mínimo: 4 litros / minuto Tenga en cuenta que el racor de manguera de la máquina tiene un filtro.

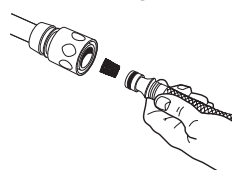

MANIPULACION DEL COMBUSTIBLE

Carburante

¡NOTA! El motor de la máquina es de dos tiempos y debe funcionar con una mezcla de gasolina y aceite para motores de dos tiempos. Para obtener una mezcla con las proporciones correctas debe medirse con precisión la cantidad de aceite a mezclar. En la mezcla de pequeñas cantidades de combustible, los errores más insignificantes en la medición del aceite influyen considerablemente en las proporciones de la mezcla.



¡ATENCIÓN! Para hacer la mezcla, compruebe que haya buena ventilación.

Gasolina

- Utilice gasolina sin plomo o gasolina con plomo de alta calidad.



- El octanaje mínimo recomendado es 90 (RON). Si se hace funcionar el motor con gasolina de octanaje inferior a 90, puede producirse clavazón. Esto aumenta la temperatura del motor, con el consiguiente riesgo de averías.

Aceite para motores de dos tiempos

- Para un resultado y prestaciones óptimos, utilice aceite para motores de dos tiempos HUSQVARNA, especialmente fabricado para motores de dos tiempos refrigerados por aire.
- No utilice nunca aceite para motores de dos tiempos fuera borda refrigerados por agua (outboard oil).
- No utilice nunca aceite para motores de cuatro tiempos.

Mezcla

1:50 (2%) con aceite para motores de dos tiempos HUSQVARNA o equivalente.

1:33 (3%) con otros aceites para motores de dos tiempos refrigerados por aire y clasificados para JASO FB/ISO EGB.

Gasolina, litros	Aceite para motores de dos tiempos, litros	
	2% (1:50)	3% (1:33)
5	0,10	0,15
10	0,20	0,30
15	0,30	0,45
20	0,40	0,60

Mezcla

- Siempre haga la mezcla de gasolina y aceite en un recipiente limpio, homologado para gasolina.
- Primero, ponga la mitad de la gasolina que se va a mezclar. Luego, añada todo el aceite y agite la mezcla. A continuación, añada el resto de la gasolina.

- Agite bien la mezcla de combustible antes de ponerla en el depósito de combustible de la máquina.

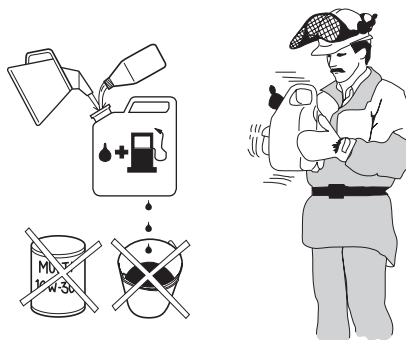

- No mezcle más combustible que el necesario para utilizar un mes como máximo.
- Si no se ha utilizado la máquina por un tiempo prolongado, vacíe el depósito de combustible y límpielo.

Repostaje



¡ATENCIÓN! Las siguientes medidas preventivas reducen el riesgo de incendio:

No fume ni ponga objetos calientes cerca del combustible.

No haga nunca el repostaje con el motor en marcha.

Para repostar, abra despacio la tapa del depósito de combustible para evacuar lentamente la eventual sobrepresión.

Después de repostar, apriete bien la tapa del depósito de combustible.

Antes de arrancar, aparte siempre la máquina del lugar de repostaje.

- Mantenga las empuñaduras secas y limpias de aceite y combustible.
- Limpie alrededor de la tapa del depósito. Limpie el depósito de combustible regularmente. El filtro de combustible se debe cambiar como mínimo una vez al año. La suciedad en el depósito causa anomalías del funcionamiento.

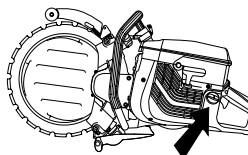

- Asegúrese de que el combustible esté bien mezclado sacudiendo el recipiente antes de llenar el depósito.



- Proceda siempre con cuidado al repostar combustible. Antes de arrancar, aparte la máquina hasta un mínimo de 3 metros del lugar de repostaje. Compruebe que el tapón del depósito está apretado.

ARRANQUE Y PARADA

Arranque y parada



¡ATENCIÓN! Antes de arrancar, observe lo siguiente:

No arranque la cortadora sin que esté montada la cubierta de la correa. De hacerlo puede soltarse el acoplamiento y causar daños personales.

Antes de arrancar, aparte siempre la máquina del lugar de repostaje.

Asegúrese de tener una postura estable, de que la máquina está en posición estable y de que el disco de corte puede girar libremente.

Asegúrese de que no haya terceros desautorizados en la zona de trabajo.

Arranque en frío del motor



Encendido: Desplace el botón de parada hacia la izquierda.

Estrangulador: Saque el mando del estrangulador al máximo.

Fiador del acelerador: Presione el fiador del acelerador, el acelerador y seguidamente el fiador de aceleración de arranque (A). Suelte el acelerador y quedará bloqueado en posición de aceleración media. El fiador se suelta volviendo a presionar totalmente el acelerador.

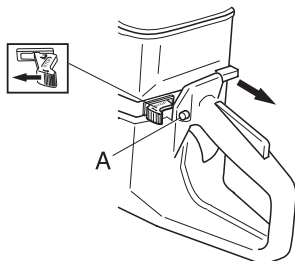

Válvula de descompresión: Presione la válvula hacia adentro para reducir la presión en el cilindro y facilitar así el arranque de la cortadora. Para arrancar se debe usar siempre la válvula de descompresión. Cuando la máquina ha arrancado, la válvula vuelve automáticamente a la posición de partida.

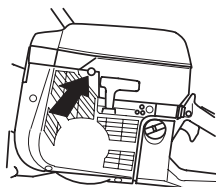

Arranque del motor caliente

Siga el mismo procedimiento de arranque que para el motor frío, pero sin poner el estrangulador en la posición de estrangulamiento.

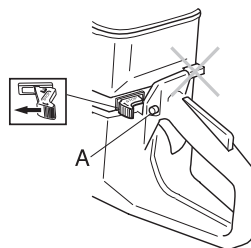

Arranque



¡ATENCIÓN! El disco de corte gira cuando arranca el motor. Asegúrese de que puede girar libremente.

Agarre la empuñadura delantera con la mano izquierda. Pise la parte inferior de la empuñadura trasera con el pie derecho y presione la máquina contra el suelo. **Nunca enrosque el cordón de arranque alrededor de la mano.**

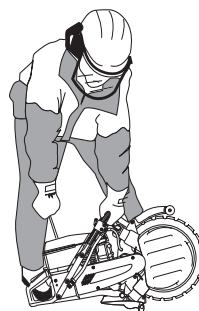

Agarre la empuñadura de arranque y tire despacio de la cuerda con la mano derecha, hasta sentir una resistencia (los dientes de arranque engranan), y después tire rápido y con fuerza.

¡NOTA! No extraiga el cordón de arranque al máximo, y no suelte la empuñadura de arranque si ha extraído todo el cordón. Ello puede ocasionar averías en la máquina.

Cuando el motor encienda, oprima inmediatamente el estrangulador y repita los intentos de arranque hasta que el motor se ponga en marcha.

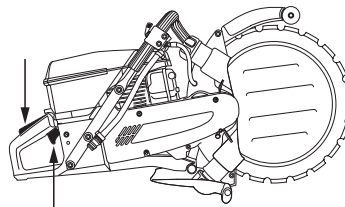

Parada

El motor se detiene al apagar el encendido mediante el botón de parada.

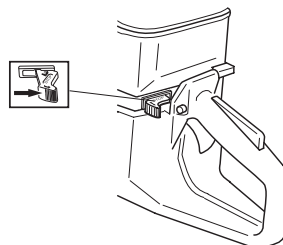

MANTENIMIENTO

Lubricación de los rodillos guía

- Conecte la pistola de grasa en las boquillas de engrase.

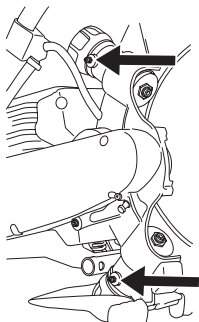

- Bombee grasa hasta que salga grasa limpia por el agujero de rebose.

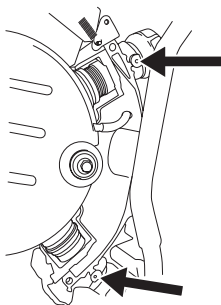

Ajuste de la correa de transmisión



La correa de transmisión está totalmente encerrada y bien protegida contra el polvo, la suciedad y los daños mecánicos durante el corte.

- Desmonte la cubierta y afloje el tornillo del tensor de correa.

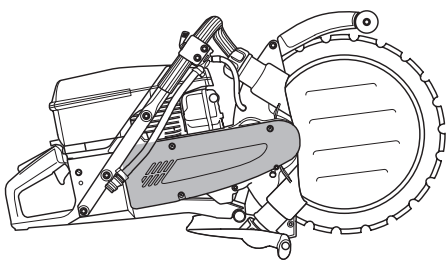

- Presione el tensor de correa con el pulgar para tensar la correa. Seguidamente, apriete el tornillo de fijación del tensor de correa.

Tensado de la correa / cambio de la correa de transmisión



- Desmonte la cubierta y afloje el tornillo del tensor de correa. Presione el rodillo tensor de correa e instale una correa de transmisión nueva.

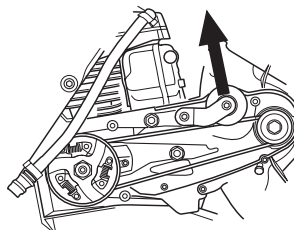

¡NOTA! Compruebe que ambas poleas estén limpias e intactas antes de montar una correa nueva.

- Presione el tensor de correa con el pulgar para tensar la correa. Seguidamente, apriete el tornillo de fijación del tensor de correa.

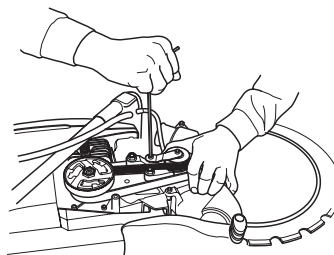

- Monte la cubierta de la correa.

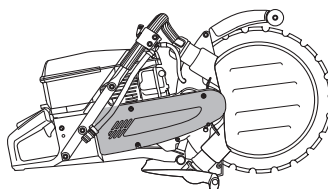

¡ATENCIÓN! No utilice nunca la cortadora sin que esté montada la protección de disco sobre el disco de corte.

Polea de correa y acoplamiento

No arranque nunca el motor si la polea de correa y el acoplamiento están desmontados para mantenimiento.

Carburador

Su producto Husqvarna ha sido construido y fabricado conforme a especificaciones que reducen los gases de escape tóxicos.

El carburador tiene surtidores fijos para que el motor reciba siempre la mezcla adecuada de combustible y aire. Si el motor tiene poca potencia o mala aceleración, proceda como sigue:

- Revise el filtro de aire y cámbielo si es necesario
- Si esto no ayuda, acuda a un taller de servicio oficial.

MANTENIMIENTO

Regulación de la marcha en ralentí (T)

Regule el régimen de ralentí con el tornillo T, si es necesario un reajuste. Gire primero el tornillo de ralentí T en el sentido de las agujas del reloj, hasta que comience a girar el equipo de corte. Después gire el tornillo en el sentido contrario, hasta que el equipo de corte se detenga. El régimen de ralentí es correcto cuando el motor funciona en forma uniforme en cada posición. También debe existir un buen margen hasta el régimen en que empieza a girar el equipo de corte.

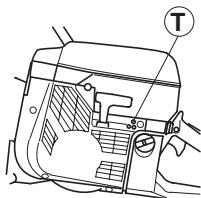

Régimen recomendado en ralentí 2500 r.p.m.



¡ATENCIÓN! Si no puede regular el régimen en ralentí para que el equipo de corte deje de girar, consulte a su distribuidor/taller de servicio. No utilice la máquina hasta que no esté correctamente regulada o reparada.

Filtro de combustible

- El filtro de combustible está dentro del depósito de combustible.
- Al repostar hay que proteger el depósito de combustible de la suciedad. Así se reduce el riesgo de perturbaciones del funcionamiento debidas a obturación del filtro de combustible situado dentro del depósito.
- Un filtro de combustible obturado no se puede limpiar, sino que se debe sustituir por un filtro nuevo. **El filtro debe cambiarse como mínimo una vez al año.**

Filtro de aire



El filtro de aire debe limpiarse regularmente de polvo y suciedad para evitar:

- Fallos del carburador
- Problemas de arranque
- Reducción de la potencia
- Desgaste innecesario de las piezas del motor.
- Un consumo de combustible excesivo.

El sistema del filtro de aire está compuesto por un filtro de gomaespuma (1) y un filtro de papel (2).

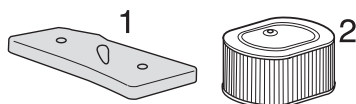

Un filtro utilizado durante mucho tiempo no puede limpiarse del todo. Por tanto, hay que cambiarlo a intervalos regulares.

Un filtro de aire averiado debe cambiarse.

INFORMACIÓN IMPORTANTE

Un mantenimiento defectuoso del filtro de aire comporta revestimientos en la bujía y desgaste anormal de los componentes del motor.

Limpieza del filtro de plástico celular

El filtro de gomaespuma es fácilmente accesible debajo de la tapa de filtro (A). Este filtro debe revisarse una vez a la semana y cambiarse cuando sea necesario.

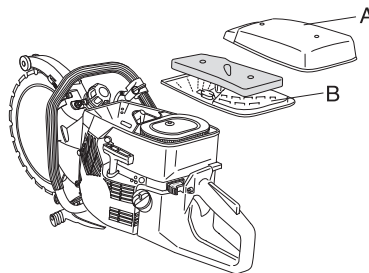

Para conseguir un efecto filtrante óptimo, el filtro debe cambiarse regularmente o limpiarse y aceitarse. Para este fin hay un aceite HUSQVARNA especial.

Saque el filtro de gomaespuma. Limpie bien el filtro en una solución de agua jabonosa tibia. Después de limpiar el filtro, enjuáguelo bien con agua limpia. Estruje el filtro y deje que se seque. ¡ATENCIÓN! El aire comprimido a una presión demasiado alta puede dañar el filtro de gomaespuma.



Después de la limpieza, hay que aceitar el filtro de plástico celular. Vea las instrucciones del apartado 'Aceitado del filtro de plástico celular'.

Aceitado del filtro de plástico celular

Introduzca el filtro en una bolsa de plástico y vierta el aceite para filtros. Masajee la bolsa para distribuir el aceite. Apriete el filtro en la bolsa y tire el exceso de aceite antes de colocar el filtro en la máquina. No use nunca aceite común para motores. Éste desciende bastante rápido a través del filtro, depositándose en el fondo.

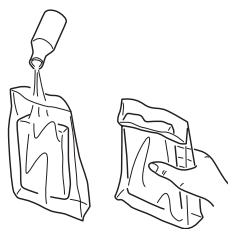

Filtro de papel

El filtro de papel es fácilmente accesible debajo de la tapa de filtro (B). Este filtro debe revisarse una vez a la semana y cambiarse cuando sea necesario. El filtro de papel no se puede limpiar y no debe lavarse.

MANTENIMIENTO

Mecanismo de arranque



¡ATENCIÓN! El muelle de retorno está tensado en el cuerpo del mecanismo de arranque y, con una manipulación negligente, puede soltarse y causar lesiones.

Para cambiar el muelle de retorno o el cordón de arranque, proceda con cuidado. Utilice gafas protectoras.

Cambio de un cordón de arranque roto o desgastado



- Afloje los tornillos que fijan el mecanismo de arranque en el cárter y saque el mecanismo.

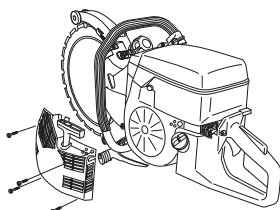

Extraiga el cordón 30 cm e introdúzcalo en el rebaje de la periferia de la polea. Si el cordón está intacto: Afloje la tensión del muelle haciendo girar la polea hacia atrás.

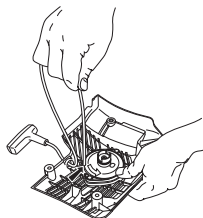

- Quite eventuales restos del cordón de arranque viejo y compruebe que el muelle de arranque funciona. Introduzca el cordón de arranque nuevo en el orificio de la caja del aparato de arranque y en la polea.

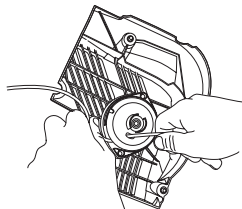

- Fije el cordón de arranque alrededor del centro de la polea, tal como se muestra en la figura. Apriete con fuerza la fijación, dejando el extremo libre lo más corto posible. Fije el extremo del cordón de arranque en la empuñadura de arranque.

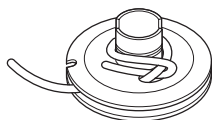

Pase el cordón por el rebaje de la periferia de la polea y enróllelo 3 vueltas a derechas alrededor del centro del disco de cordón.

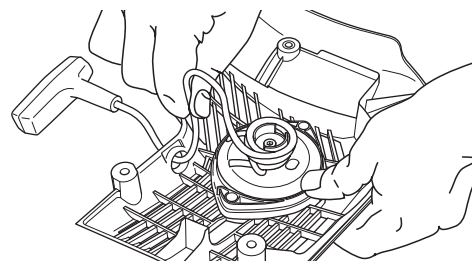

A continuación, tire de la empuñadura de arranque, con lo que se tensa el muelle. Repita el procedimiento una vez más pero con cuatro vueltas.

Tenga en cuenta que la empuñadura de arranque es tirada hasta su posición de partida después de tensarse el muelle.

Controle que el muelle no es tirado hasta su posición extrema, tirando completamente del cordón de arranque. Frene la polea con el pulgar y compruebe que es posible girar la polea como mínimo media vuelta más.

Tensado del muelle de retorno

- Saque el cordón de arranque de la guía de la polea y gire ésta en el sentido de las agujas del reloj unas 2 vueltas.

Quite el cordón del rebaje de la polea y suelte la tensión del muelle dejando que la polea gire despacio hacia atrás.

¡NOTA! Compruebe que sea posible girar la polea como mínimo 1/2 vuelta más con el cordón totalmente extraído.

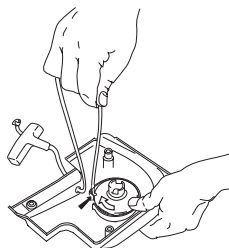

MANTENIMIENTO

Cambio de un muelle de retorno roto



- Afloje los tornillos que fijan el mecanismo de arranque en el cárter y saque el mecanismo.

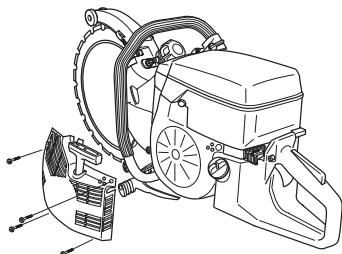

- Afloje el tornillo del centro de la polea y saque la polea.

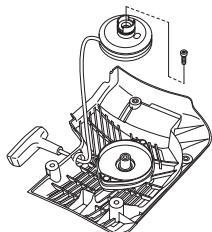

- Afloje los tornillos que fijan el casete de muelle.

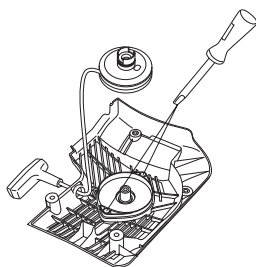

- Saque el muelle de retorno dando la vuelta al aparato de arranque y soltando los ganchos con un destornillador. Los ganchos fijan el grupo de muelle de retorno en el aparato de arranque.

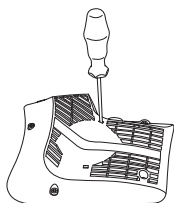

Tenga en cuenta que el muelle está tensado en la caja del aparato de arranque. Si el muelle salta al montar, colóquelo girando desde fuera hacia el centro.

- Lubrique el muelle de retorno con aceite claro. Monte la polea y tense el muelle.

Montaje del mecanismo de arranque

- Para montar el mecanismo de arranque, primero extraiga el cordón y después coloque el mecanismo en su sitio en el cárter. Luego, suelte despacio el cordón para que los ganchos agarren la polea.

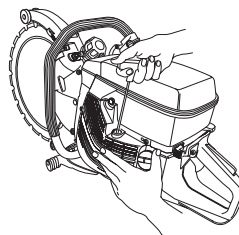

- Ponga los tornillos de fijación del mecanismo de arranque y apriételes.

Bujía



Los factores siguientes afectan al estado de la bujía:

- Carburador mal regulado.
- Mezcla incorrecta de aceite en el combustible (demasiado aceite).
- Filtro de aire sucio.

Estos factores producen revestimientos en los electrodos de la bujía que pueden ocasionar perturbaciones del funcionamiento y dificultades de arranque.

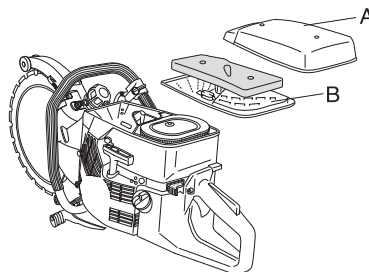

- Si la potencia de la máquina es demasiado baja, si es difícil arrancar la máquina o si el ralentí es irregular: revise primero la bujía antes de tomar otras medidas. Si la bujía está muy sucia, límpiela y compruebe que la separación de los electrodos sea de 0,5 mm. La bujía debe cambiarse aproximadamente después de un mes de funcionamiento o más a menudo si es necesario.

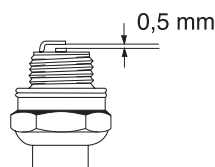

¡NOTA! ¡Utilice siempre el tipo de bujía recomendado! Una bujía incorrecta puede arruinar el pistón y el cilindro.

Sistema refrigerante

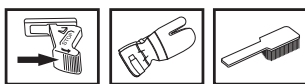

Para lograr una temperatura de funcionamiento lo más baja posible, la máquina incorpora un sistema refrigerante.

El sistema refrigerante está compuesto por:

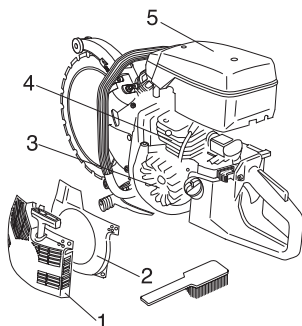

- 1 Toma de aire en el mecanismo de arranque.
- 2 Deflector de aire.
- 3 Palas de ventilador en el volante.
- 4 Aletas de enfriamiento en el cilindro.
- 5 Cubierta del cilindro

Limpe el sistema refrigerante con un cepillo una vez por semana (en condiciones difíciles, con mayor frecuencia). Un sistema refrigerante sucio u obturado produce sobrecalentamiento de la máquina, con las consiguientes averías del cilindro y el pistón.

Silenciador

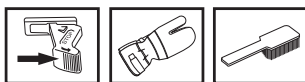

El silenciador está diseñado para amortiguar el ruido y para apartar del usuario los gases de escape. Los gases de escape están calientes y pueden contener chispas que pueden ocasionar incendios si se dirigen los gases a materiales secos e inflamables.

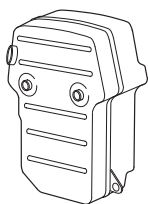

No utilice nunca la máquina con un silenciador en mal estado.

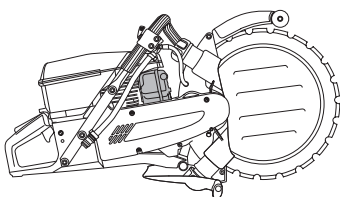

Reacondicionamiento del disco



¡ATENCIÓN! Los discos de corte de la cortadora Ring no se deben reacondicionar. Por su diseño, un disco Ring es sometido a esfuerzos distintos a los que se dan en un disco de diamante de 14 pulgadas con accionamiento central. En primer lugar, dado que la rueda motriz propulsa el diámetro interior del disco, las superficies de la rueda y del disco se desgastan. El núcleo del disco pierde grosor y la guía se ensancha, lo cual hace que la rueda motriz no propulse el disco. En segundo lugar, el disco es sometido a carga de los rodillos y del corte mismo si no se mantiene totalmente recto. Entonces se generan tensiones en el disco hasta que éste se rompe o se sale si ha sido reacondicionado. Una rotura de disco puede causar daños graves al operador de la máquina o a otras personas. Por este motivo, Husqvarna no aprueba el reacondicionamiento de discos Ring. Consulte con el distribuidor de Husqvarna para instrucciones al respecto.

MANTENIMIENTO

Instrucciones generales de mantenimiento

A continuación, se indican algunas instrucciones generales de mantenimiento. Para más información, consulte a su taller de servicio.

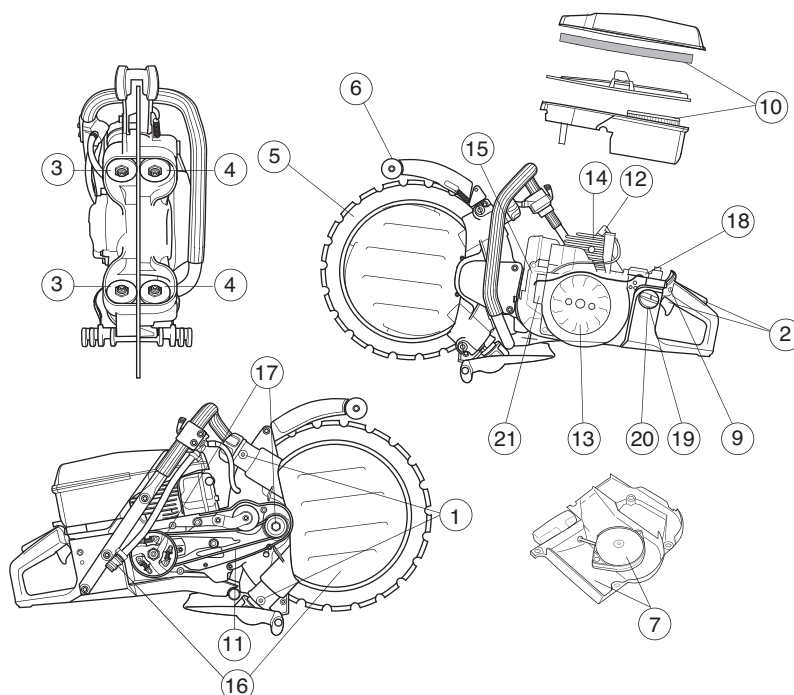

Mantenimiento diario

- 1 Lubrique los rodillos guía.
- 2 Compruebe que los componentes del acelerador funcionen con seguridad (acelerador y fiador de aceleración de arranque.)
- 3 Controle el desgaste de los rodillos guía al cambiar el disco. Desmonte los rodillos guía completos. Limpie y engrase los rodillos para un resultado óptimo.
- 4 Controle el desgaste de los rodillos de apoyo.
- 5 Controle el estado del disco y la rueda motriz.
- 6 Controle el estado de la protección del disco.
- 7 Revise el mecanismo de arranque y el cordón de arranque y limpie el exterior de la entrada de aire del mecanismo de arranque.
- 8 Compruebe que los tornillos y las tuercas estén apretados.
- 9 Controle que el mando de detención funcione.

Mantenimiento semanal

- 10 Revise, limpie o cambie el filtro principal.
- 11 Controle el tensado de la correa de transmisión.
- 12 Limpie la bujía. Compruebe que la separación de los electrodos sea de 0,5 mm.
- 13 Limpie las palas de ventilador del volante. Revise el mecanismo de arranque y el muelle de retorno.
- 14 Limpie las aletas de enfriamiento del cilindro.
- 15 Compruebe que el silenciador esté firmemente montado y en buenas condiciones.
- 16 Revise y limpie el disco de agua y el colador de entrada de agua.

Mantenimiento mensual

- 17 Revise el centro del embrague, la rueda motriz y el muelle de acoplamiento para ver si presentan desgaste.
- 18 Limpie el exterior del carburador.
- 19 Revise el filtro y el conducto de combustible. Cámbielos si es necesario.
- 20 Limpie el interior del depósito de combustible.
- 21 Revise todos los cables y conexiones.

DATOS TECNICOS

Datos técnicos

Motor	K950 Ring
Cilindrada, cm ³	93,6
Diámetro del cilindro, mm	56
Carrera, mm	38,0
Régimen de ralentí, r.p.m.	2500
Régimen máximo de embalamiento recomendado, r.p.m.	9750±250
Potencia, kW/r.p.m.	4,5
Sistema de encendido	
Tipo de sistema de encendido	CD
Bujía	NGK BPMR 7A
Distancia de electrodos, mm	0,5
Sistema de combustible y lubricación	
Fabricante de carburador	Tillotson
Tipo de carburador	HS 282A
Capacidad del depósito de gasolina, litros	1,0
Peso	
Cortadora sin combustible y disco, kg	13,1
Emisiones de ruido	
(ver la nota 1)	
Nivel de potencia acústica medido dB(A)	117
Nivel de potencia acústica garantizado L _{WA} dB(A)	118
Niveles acústicos	
(vea la nota 2)	
Nivel de presión acústica equivalente en el oído del usuario, medido según EN1454, dB(A).	103
Niveles de vibraciones	
Vibraciones en la empuñadura, medidas según ISO 19432	
Empuñadura delantera, valor equivalente, m/s ²	3,9
Empuñadura trasera, valor equivalente, m/s ²	8,3

Nota 1: Emisiones sonoras en el entorno medidas como potencia acústica (L_{WA}) según la directiva CE 2000/14/CE.

Nota 2: El nivel equivalente de presión acústica se calcula como la suma de energía, ponderada en el tiempo, de los niveles de presión acústica en diferentes estados de funcionamiento, con la siguiente división temporal: 1/2 en vacío y 1/2 a régimen máximo.

Equipo de corte

Velocidad periférica máxima, m/s	55
Diámetro de disco, mm/pulgadas	350/14"
Profundidad de corte, mm/pulgadas	260/10"
Régimen máximo del motor, r.p.m.	10000
Peso del disco, kg	0,8
Dimensiones	
Altura, mm	410
Longitud, mm	715
Anchura, mm	260
Consumo de agua, litros / minuto	4

DATOS TECNICOS

Localización de averías

Mecánica

Síntoma	Causa probable
El disco no gira.	1 Las manijas de rodillos no están apretadas.
	2 El disco no está bien montado en los rodillos guía.
	3 Los rodillos están demasiado apretados.
El disco gira con demasiada lentitud.	1 Las manijas de rodillos no están apretadas.
	2 La rueda motriz está gastada.
	3 El diámetro interior en V del disco está gastado.
	4 Los muelles de los rodillos guía están vencidos.
	5 Defecto en los cojinetes de los rodillos.
El disco se sale de su posición.	1 El ajuste de rodillos está demasiado suelto.
	2 Rodillos guía gastados.
	3 El disco no está bien montado en los rodillos guía.
	4 Disco dañado.
El disco se dobla.	1 Los rodillos están demasiado apretados.
	2 Sobrecalentamiento del disco.
Se salen segmentos.	1 Disco doblado, retorcido o mal cuidado.
	2 Siga utilizando el disco si solamente falta un segmento, o entregue el disco para reacondicionar si el desgaste si el desgaste es del 50% como máximo.
El disco corta con demasiada lentitud.	1 Disco erróneo para el material en que se trabaja.
El disco patina.	1 Los rodillos guía no se mueven libremente en la entrada y salida. Un rodillo agarrotado no puede presionar el disco con fuerza suficiente contra la rueda motriz.
	2 Rueda motriz gastada. El material abrasivo y la escasez de agua al cortar aumentan el desgaste de la rueda.
	3 La brida del rodillo guía está gastada. Si se ha gastado más de la mitad de la brida, el disco patina.
	4 Ranura y borde interior del disco gastados. Desgaste causado por irrigación de agua insuficiente del material abrasivo y/o rueda motriz gastada que hace patinar el disco.

DATOS TECNICOS

Declaración CE de conformidad (Rige sólo para Europa)

Husqvarna Construction Products, SE-433 81 Partille, Suecia, teléfono: +46-31-949000, garantiza por la presenta que la cortadora **K950 Ring** a partir del número de serie de 2006 (el año se indica con texto en la placa de características seguido de un número de serie) cumple con las disposiciones de la DIRECTIVA DEL CONSEJO 72/23/CEE

- **98/37/CE**, "referente a máquinas", Anexo IIA, del 22 de junio de 1998.
- **89/336/CEE**, "referente a compatibilidad electromagnética", del 3 de mayo de 1989, y los suplementos válidos a la fecha.
- **2000/14/CE**, "sobre emisiones sonoras en el entorno" del 8 de mayo de 2000. Declaración de conformidad efectuada según el anexo V.

Para más información sobre las emisiones sonoras, consulte el capítulo Datos técnicos.

Se han aplicado las siguientes normas: **SS-EN ISO 12100:2003, EN-ISO 55012:2002, EN 1454, ISO 19432**

SMP Svensk Maskinprovning AB, Fyrisborgsgatan 3, SE-754 50 Uppsala, Suecia, ha efectuado un examen de tipo voluntario según la Directiva 2000/14/CE. El certificado tiene el número: **01/169/011** – K950 Ring.

Partille, 14 de noviembre de 2006



Ove Donnerdal, Jefe de Desarrollo



1150289-46



2006-12-09