

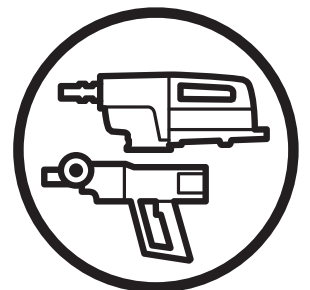

Руководство Оператора

Изучите это Руководство перед использованием машины и убедитесь, что Вы его понимаете

DM 230



RU

ЗНАЧЕНИЯ СИМВОЛОВ

Символы на машине:

ПРЕДУПРЕЖДЕНИЕ! неправильное или небрежное использование машины может сделать ее опасным инструментом и привести к серьезной травме или даже смерти оператора или других людей.



Пожалуйста, внимательно прочитайте руководство перед использованием машины и убедитесь, что Вы его поняли.



Не работайте без:

- Апробированным защитным шлемом
- Апробированных защитных наушников
- Защитных очков или маски
- Респиратора



Это изделие соответствует применимым директивам ЕС.



Экологические отметки. Знаки на изделии или его упаковке указывают, что это изделие нельзя выбрасывать, как обычные отходы. Изделие должно быть сдано в соответствующий пункт рециркуляции для изъятия электрического оборудования.



Обеспечивая правильное использование и хранение этого изделия, Вы можете уменьшить его потенциально отрицательное воздействие на окружающую среду и людей.

За подробностями о рециркуляции этого изделия, обратитесь в ваш муниципалитет, утилизационную компанию или магазином, где Вы покупали изделие.

Обеспечьте невозможность попадания воды в машину при сверлении потолка. Используйте адекватный водосборник и закрывайте машину экранами, но не закрывайте воздуховоды.



Другие наклейки на машине относятся к специальным требованиям сертификации для отдельных рынков.

Символы в руководстве:

Осмотр и/или техническое обслуживание должны выполняться только с выключенным двигателем и разъединенным штепселем.

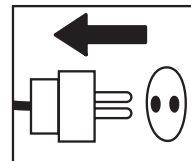

Примените защитные перчатки.

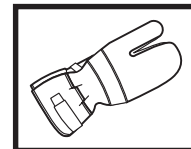

Требуется регулярная чистка.

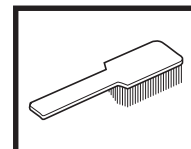

Визуальная проверка.

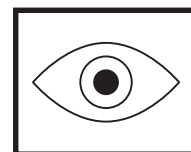

Примените защитные очки или маску.

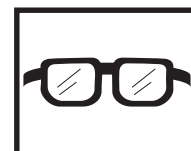

СОДЕРЖАНИЕ

Содержание

ЗНАЧЕНИЯ СИМВОЛОВ

| | |
|------------------------------|---|
| Символы на машине: | 2 |
| Символы в руководстве: | 2 |

СОДЕРЖАНИЕ

| | |
|------------------|---|
| Содержание | 3 |
|------------------|---|

ЧТО ЕСТЬ ЧТО?

| | |
|---|---|
| Что есть что на сверлильной машине? | 4 |
|---|---|

ПРАВИЛА ТЕХНИКИ БЕЗОПАСНОСТИ

| | |
|---|---|
| Перед использованием новой машины | 5 |
| Средства личной защиты | 5 |
| Защитные средства машины | 6 |
| Проверка и обслуживание защитных средств..... | 6 |
| Общие меры предосторожности | 6 |

ПРЕДСТАВЛЕНИЕ

| | |
|--------------|---|
| DM 230 | 7 |
|--------------|---|

СТАРТ И ОСТАНАВЛИВАНИЕ

| | |
|----------------------|---|
| Перед стартом | 8 |
| Старт | 8 |
| Останавливание | 8 |

ТЕХНИКА РАБОТЫ

| | |
|--|----|
| Общие инструкции по эксплуатации | 9 |
| Использование машины | 10 |

ТЕХНИЧЕСКОЕ ОБСЛУЖИВАНИЕ

| | |
|---|----|
| Общие сведения | 11 |
| Очистка | 11 |
| Электрическая Подача | 11 |
| Ремонты | 11 |
| Замена трансмиссионного масла | 11 |
| Замена угольных щеток | 12 |
| Ежедневное техническое обслуживание | 12 |

ТЕХНИЧЕСКИЕ ДАННЫЕ

| | |
|------------------------------------|----|
| Технические Данные | 13 |
| Декларация о соответствии ЕС | 14 |

ЧТО ЕСТЬ ЧТО?

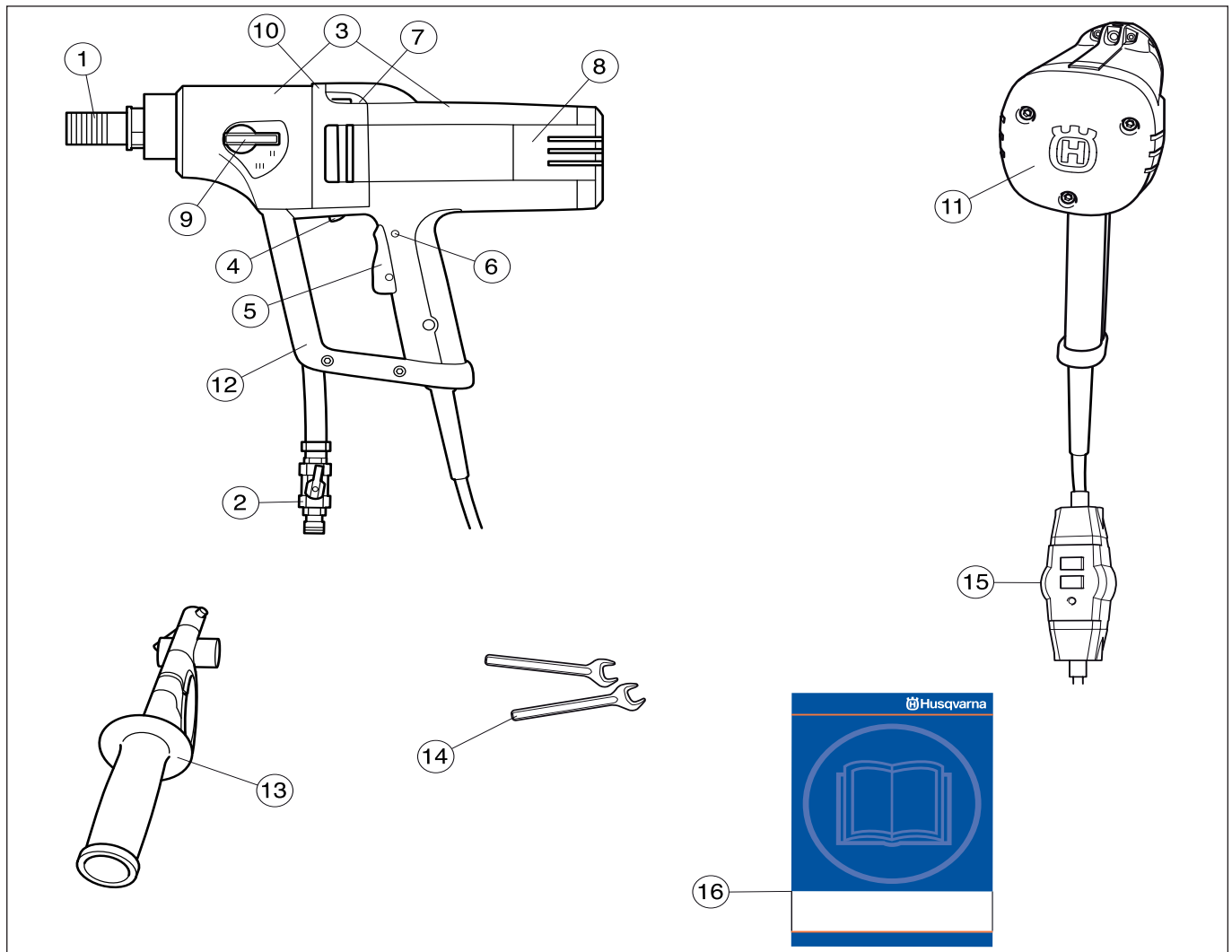

Что есть что на сверлильной машине?

- | | | | |
|---|---------------------------------|----|--|
| 1 | Шпиндель | 9 | Переключатель передач |
| 2 | Патрубок ввода воды | 10 | Отверстие утечек (если здесь появляются вода или масло - требуется обслуживание) |
| 3 | Модули мотора и коробки передач | 11 | Накладка жесткости |
| 4 | Кнопка SmartStart™ | 12 | Защитная скоба – нивелировочный груз |
| 5 | Включатель | 13 | Съемная рукоятка с хомутом |
| 6 | Фиксатор включателя | 14 | Гаечные ключи |
| 7 | Спиртовой уровень | 15 | Устройство электрозащиты |
| 8 | Панели осмотра щеток | 16 | Руководство пользователя |

Перед использованием новой сверлильной машины:

- Перед использованием машины внимательно прочитайте инструкции Руководства.
- Эта машина разработана для и предназначена для сверления бетона, кирпича и других каменных материалов. Любое другое использование не рекомендуется.
- Машина предназначена для применения опытными операторами в строительной промышленности.
- Проверьте посадку сборку сверла, смотри главу «Замена коронки».
- Проверьте, что и шнур, и кабель - удлинитель в хорошем состоянии и не повреждены.
- Сохраняйте рабочее место в опрятности. Беспорядок ведет к рискам несчастного случая.

Всегда используйте здравый смысл

Невозможно охватить все возможные ситуации, с которыми Вы можете столкнуться, используя сверлильную машину. Используйте ваш здравый смысл. Избегайте всех ситуаций, в которых Вы не чувствуете себя уверенными. Если Вы все еще сомневаетесь в понимании рабочих процессах после чтения этих инструкций, Вы должны консультироваться с экспертом. Не стесняйтесь связываться с вашим дилером или нами, если Вы имеете вопросы об использовании сверлильной машины. Мы охотно будем предоставлять Вам совет, а также помогать Вам использовать вашу сверлильную машину и эффективно и благополучно.

Проверять сверлильную машину и делать необходимые регулировки и ремонты Позвольте вашему дилеру Husqvarna.

Вся информация и все данные в Руководстве были применимы на момент отсылки Руководства в печать.

ПРЕДУПРЕЖДЕНИЕ! ни в коем случае конструкция машины не может быть изменена без разрешения изготовителя. Используйте только оригинальные принадлежности. Неразрешенные изменения и/или принадлежности могут привести к серьезной травме или даже смерти оператора или других.

ПРЕДУПРЕЖДЕНИЕ! Использование машин типа резчиков, шлифовальных и сверлильных станков для формования может создавать пыль и пары, содержащие опасные химикалии. Уточните состав материала и используйте адекватный респиратор.

Средства личной защиты

ПРЕДУПРЕЖДЕНИЕ! При использовании машины Вы должны использовать апробированные средства личной защиты. Средства личной защиты не могут устранить риск травмы, но могут снизить степень ее тяжести, если несчастный случай произойдет. Спросите у вашего дилера помощь при выборе правильного оборудования.

- Защитная каска
- Защитные наушники
- Защитные очки или маска

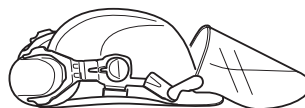

- Респиратор

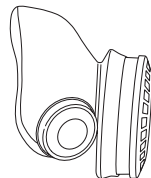

- Плотные перчатки с жестким хватом.

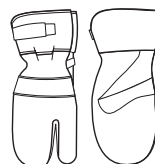

- Плотная, сидящая по фигуре удобная одежда, которая не сковывает движения.



- Обувь со стальными мысками и нескользящей подошвой.



- Имейте под рукой аптечку первой помощи.



Защитные средства машины

Этот раздел описывает защитные средства машины, их цель, и какие проверки и обслуживание должны быть выполнены, чтобы убедиться в правильности их работы. Смотрите раздел "Что есть что?", чтобы уточнить, где на вашей машине находится это оборудование.

ПРЕДУПРЕЖДЕНИЕ! Никогда не используйте машину, которая имеет дефектные средства защиты! Средства защиты должны быть осмотрены и установлены. Смотрите инструкции в главе «Проверки и обслуживание средств защиты машины». Если ваша машина не проходит проверки, отправьте ее для ремонта в сервисную мастерскую.

Проверки защитных средств машины

ВАЖНО! Все ремонтные работы и обслуживание и машины требуют специального обучения. Это особенно важно для средств защиты. Если ваша машина работает некорректно, после проверок, описанных ниже, Вы должны связаться с вашим сервисным агентом. Когда Вы покупаете любую нашу продукцию, мы гарантируем доступность профессионального обслуживания. Если розничный продавец, который продал Вам машину, не является уполномоченным дилером, спросите у него адрес ближайшего к Вам сервисного агента.

Выключатель

Выключатель используется, чтобы запустить и остановить машину.

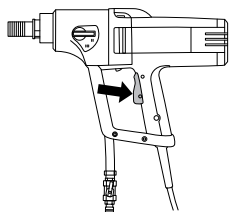

Проверка выключателя питания

Запустите машину, отпустите выключатель питания и убедитесь, что двигатель и коронка остановились.

Дефектный выключатель источника питания должен быть заменен авторизованной мастерской.

Проверка фиксатора выключателя

Нажмите выключатель питания и затем фиксатор. Убедитесь, что, выключатель питания зафиксирован и не требует удержания пальцем.

Нажмите выключатель питания и убедитесь, что при отпускании он возвращается в исходное положение.

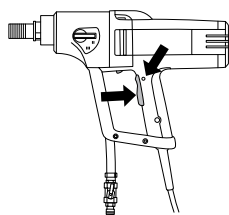

Проверьте, что выключатель питания и его фиксатор двигаются свободно и легко.

Общие меры предосторожности

- Не используйте сверлильную машину без предварительного прочтения этого Руководства и понятия содержания.

ПРЕДУПРЕЖДЕНИЕ! Электропитание машин создает риск электроудара. Избегайте работы в плохих погодных условиях и контакта между заземленными и металлическими объектами. Всегда следуйте инструкциям Руководства, чтобы избежать повреждений.

- Никогда не используйте машину, если Вы устали или под воздействием алкоголя или лекарств, которые могут влиять на ваше зрение, координацию или суждение.
- Используйте средства личной защиты.
- Никогда не носите машину и не вытягивайте штепсель за шнур. Держите все шнуры и удлинители подальше от воды, масла и острых предметов. Убедитесь, что шнур не защемляется в дверях, ограждениях или подобном. Иначе объект может стать подвижным.
- Проверьте, что и шнур, и удлинитель не повреждены и в хорошем состоянии. Используйте удлинительные кабели, предназначенные для наружного использования. Никогда не используйте машину с поврежденным кабелем, отдайте ее для ремонта в авторизованную мастерскую.
- Во избежание перегрева не используйте удлинительный шнур в скатанном положении.



- Машина должна подключаться к заземленной розетке.
- Убедитесь, что сетевое напряжение соответствует указанному на шильде машины.
- Никогда не используйте машину с дефектами. Выполните проверки и техническому обслуживанию, описанные в этом руководстве. Некоторые технические мероприятия и сервисные измерения должны быть выполнены специально обученными техниками. Смотрите главу «Техническое обслуживание».
- Никогда не позволяйте никому использовать машину без уверенности в том, что они поняли содержание этого руководства.
- Люди и животные могут отвлекать Вас, заставляя терять контроль над машиной. Поэтому всегда оставайтесь сконцентрированными на задаче.
- Будьте аккуратны, так как одежда, длинные волосы и драгоценности могут быть захвачены движущимися частями.

Транспортировка и хранение

Для предотвращения повреждений машины и коронки снимайте коронку с машины перед транспортировкой и хранением.

Храните сверлильную машину в закрываемых помещениях вне досягаемости детей и неуполномоченных людей.

Храните сверлильную машину и стенд в сухом прохладном месте.

ПРЕДСТАВЛЕНИЕ

DM 230

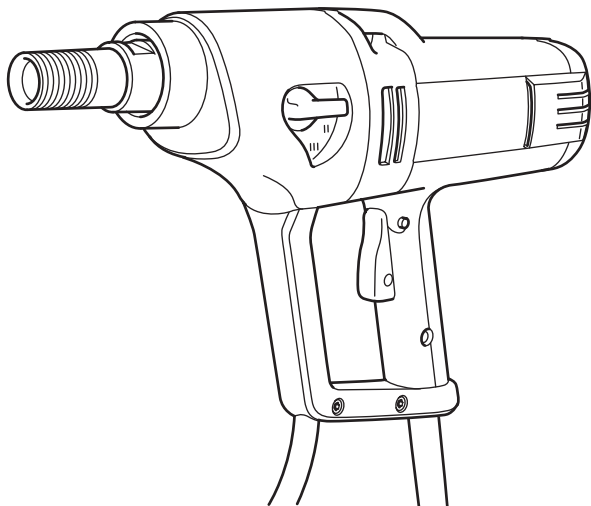

Мы хотим, чтобы Вы были удовлетворены вашим изделием и чтобы она стала вашим компаньоном на долгое время. Отнеситесь к этому руководству, как к ценному документу. Следование его содержанию (в части использования, технического обслуживания и т.д.) увеличит сроки службы машины. Если Вы продадите эту машину, сделайте, чтобы покупатель получил это руководство.

Покупка нашего продукта дает Вам доступ к помощи профессионалов ремонта и обслуживания всякий раз, когда это становится необходимым. Если продавец, который продал Вам нашу машину, не является нашим уполномоченным дилером, спросите у него адрес ближайшей сервисной мастерской. Используйте для ремонтов только оригинальные части. При использовании не подлинных запчастей гарантия не действительна.

Husqvarna Construction Products следует стратегии непрерывного развития изделия и поэтому резервирует за собой право модифицировать конструкцию и выпускать продукцию без предшествующего уведомления, и без дальнейших обязательств по вводу изменений в проект.

- **DM230** - ручная электрическая машина для сверления бетона, кирпича и других каменных материалов.
- Сверлильная машина имеет модульную конструкцию и легко собирается.
- Машина оборудована спиртовыми уровнями, чтобы облегчить бурение и поворотной ручкой с хомутом для крепления на машине, что делает работу более удобной.
- **DM230** имеет три передачи для коронок до 150 мм.
- Машина имеет коробку передач, охлаждаемую водой в трубке, которая проходит через шпиндель.
- **DM230** может быть связана с пылесосом с помощью адаптера, присоединяемого к шпинделю, что используется для сухого бурения.
- Сверлильная машина оборудована Softstart™, Smartstart™, Elgard™ и переключателем передач.

Softstart™

Softstart™ - электронный ограничитель мощности, облегчающий засверливание. Заданная скорость достигается примерно через три секунды после нажатия выключателя.

Smartstart™

Нажатие кнопки Smartstart™ после нажатия выключателя мощности снижает скорость на 50%. В режиме Smartstart™ машина выдает меньше мощности до повторного нажатия кнопки. Эти функции часто применяются для бурения направляющего отверстия.

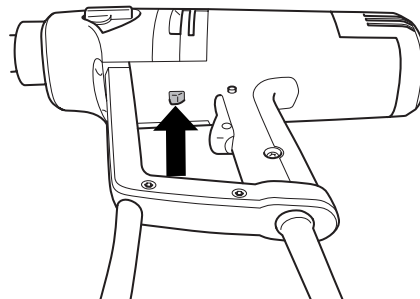

Elgard™

Elgard™ - электронная защита от перегрузки.

Если двигатель перегружен, система заставляет мотор пульсировать. Снизьте нагрузку, и мотор снова заработает в обычном режиме. Если машина подвергается тяжелым перегрузкам или если коронка останавливается, защитная система отключает питание. После такого выключения машина запускается новым нажатием выключателя питания. Если резко останавливается коронка (клинит), срабатывает предохранительная фрикционная муфта, чем защищает коробку передач от перегрузки.

Переключение передач

Переключение передач применяется для достижения максимальной выходной мощности при безопасной скорости. Также эта функция дает машине ограничение скорости холостого хода.

Эргономика

Мягкая задняя часть **DM230** имеет большую контактную поверхность так, чтобы оператору было удобней упирать машину корпусом. Скругленная ручка делает удобным удержание машины при сверлении. Защитная скоба практически является ручкой для транспортировки.

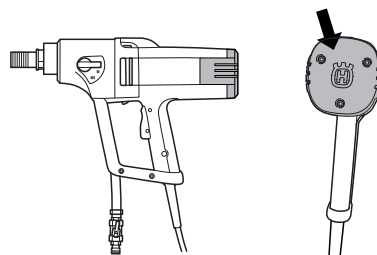

ЗАПУСК И ОСТАНАВЛИВАНИЕ МАШИНЫ

Перед стартом



ПРЕДУПРЕЖДЕНИЕ! Перед стартом заметьте:

Машина должна быть подключена к заземленной розетке.

Убедитесь в соответствии сетевого напряжения указанному на шильде машины.

Обеспечьте себе надежную опору. Удалите из зоны работ посторонних людей и животных.

Убедитесь, что:

- Выключатель не поврежден. Если поврежден, он должен быть заменен уполномоченным ремонтником.
- Выключатель не заедает.
- Сверло и его принадлежности установлены правильно:
 - Сверло закреплено должным образом.
 - При использовании станда машина должна быть присоединена к нему через шейку редуктора.
- Используются средства личной защиты. Смотрите инструкции главы «Средства личной защиты».
- Водяное охлаждение или пылесос (через адаптер) присоединены к машине. Используйте правильные коронки в зависимости от того, влажное или сухое бурение выполняется. В случае неопределенности свяжитесь с вашим дилером, вашей сервисной мастерской или опытным оператором.

Запуск машины

ВАЖНО! Изменение скорости производить только при остановившемся моторе. В противном случае риск повреждения коробки передач очень высок.

1. Включайте рабочую скорость, слегка проворачивая шпиндель одновременно с передвижением переключателя коробки передач в нужное положение.

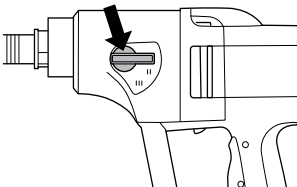

2. Включите водяное охлаждение или пылесос (при сухом бурении).

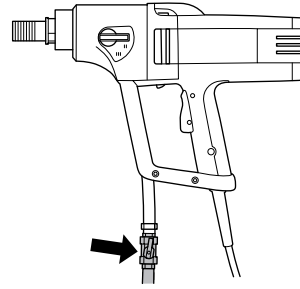

3. Жестко поддерживайте установку.
4. Нажмите выключатель полностью. Также нажмите, при желании, кнопку Smartstart™.

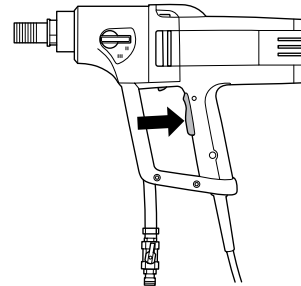

ПРЕДУПРЕЖДЕНИЕ! Коронка продолжает вращаться некоторое время после того, как двигатель был выключен. Не останавливайте коронку с вашими руками. Травмы могут произойти.

Остановите двигатель отпусканием выключателя питания.

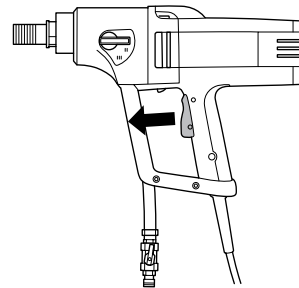

Охлаждение

чтобы охладить двигатель, дайте машине поработать минуту или две без нагрузки, вынув коронку из отверстия.

ТЕХНИКА РАБОТЫ

Общие инструкции по эксплуатации



ПРЕДУПРЕЖДЕНИЕ! Этот раздел описывает основные меры предосторожности при работе со сверлильной машиной. Эта информация никогда не заменит профессиональных навыков и опыта. Если Вы попадаете в ситуацию, где Вы сомневаетесь в своих действиях, Вы должны спросить эксперта. Свяжитесь с вашим дилером или опытным пользователем подобной машины. Не попробуйте выполнять задачу, в которой Вы не уверены!

ПРЕДУПРЕЖДЕНИЕ! Избыточное воздействие вибрации может привести у людей с ослабленными нервной или системой кровоснабжения к повреждениям. Свяжитесь с вашим доктором, если Вы испытываете признаки избыточного воздействия вибрации. Такие признаки включают потерю чувствительности, покалывание, боли, упадок сил, изменения цвета кожи или ее состояния. Эти признаки обычно появляются в пальцах, руках или запястьях. Эти признаки могут усилиться при низких температурах.

- Не используйте машину при плохой погоде, типа густого тумана, дождя, сильного ветра, сильного холода, и т.д. Работа в плохую погоду утомляет и может привести к травмам, например, на скользких поверхностях.
- Перед началом работы с машиной очистите зону работ и обеспечьте себе жесткую точку опоры. Изучите все объекты, которые могут неожиданно начать двигаться и обеспечьте, чтобы они не сдвинулись при резке, ибо это может привести к травме.
- Никогда не бурите с рук, стоя на лестнице. Для обеспечения безопасности используйте стенд.

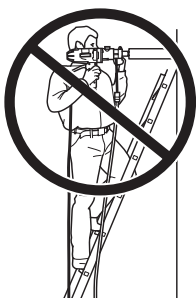

- Не приближайтесь к коронке при работающем моторе.
- Убедитесь, что зона работ освещена достаточно для безопасности производства работ.

Убедитесь, что в зоне сверления не проложены трубы или электрические кабели.

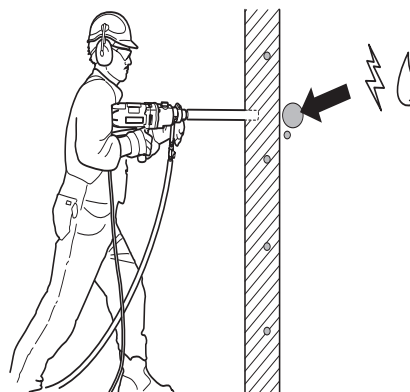

- Перед запуском убедитесь, что шнур питания находится позади Вас, чтобы не повредить его.
- Никогда не оставляйте машину с работающим мотором без внимания. Вращающаяся коронка может повлечь за собой риск серьезной травмы.
- Отключайте штепсель машины от сети питания при длительных перерывах в работе.
- Не допускайте перегрузки машины. Это может повредить машину.
- Сохраняйте инструменты чистыми и заточенными, чтобы позволить более безопасную работу.
- Следите за поверхностью выхода коронки из материала (при сквозном бурении). Оградите область выхода и убедитесь, что никто не будет ранен, и материал не будет поврежден.
- Перед перемещением машины выключите электропитание.
- Никогда не работайте в одиночку, рядом должны быть другие работники, которые могут оказать Вам помощь как при сборке машины, так и при несчастном случае.
- Содержите все составляющие машины в состоянии, пригодном к работе и регулярно контролируйте затяжку всех креплений.

ТЕХНИКА РАБОТЫ

Использование машины

- Машина имеет очень большой вращающий момент. Это требует хорошей концентрации в процессе работы, поскольку при внезапной остановке коронки может произойти серьезная травма.
- Держите руки на безопасном расстоянии от шпинделя и коронки при работе машины.
- Следите за утечками воды и масла. Если из отверстия утечек на верху редуктора появляется вода или масло, замените уплотнения.

Бурение с рук

ПРЕДУПРЕЖДЕНИЕ! Не сверлите с рук на первой передаче, поскольку машина имеет мощный вращающий момент, который может привести к травмам при заклинивании коронки.

- Не бурите с рук коронками с диаметром свыше 75 мм. Чем больше коронка, тем труднее удержать машину при ее заклинивании.
- При ручном сверлении гарантируйте свою устойчивость и жесткость опоры.

Бурение со стандом

- Обязательно используйте станд, если необходимо выполнить бурение с лестницы или с настила.

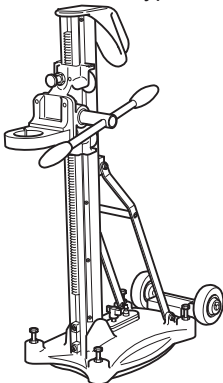

- Ручное бурение в этих ситуациях полно рисками, поскольку очень высок риск падения при заклинивании коронки.



- Убедитесь, что станд закреплен правильно.
- Убедитесь, что сверлильная машина правильно закреплена к станду.

Бурение вне помещений

- Всегда используйте удлинители, сертифицированные для наружного использования.

Бурение над собой (потолки и т.п.)

- Во избежание попадания воды в электромотор используйте водосборник. Машина должна быть укрыта пластиковым или подобным кожухом, который при этом оставляет доступ воздуха к воздухозаборникам машины.

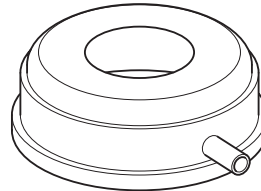

ВАЖНО! Воздухозаборник не должен быть закрыт

Замена коронки



1. Выньте штепсель из сетевой розетки.
2. Подготовьте:
 - Новую коронку.
 - Приложенные к машине рожковые ключи 24 мм и 32 мм.
 - Водостойкую смазку.
3. Удалите старую коронку с использованием ключей.
4. Нанесите водостойкую смазку на резьбу новой коронки.
5. Наверните и закрепите коронку с помощью ключей.

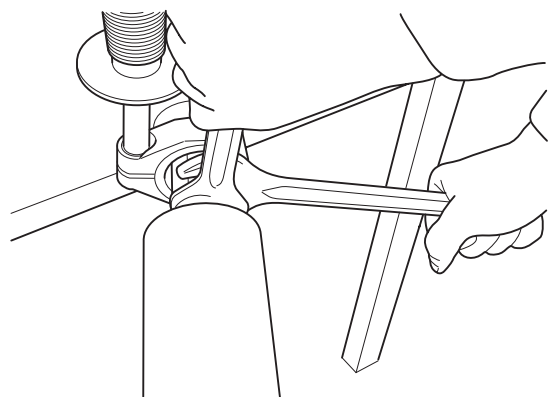

Перед запуском мотора убедитесь, что новая коронка закреплена прочно.

Общие сведения



ВАЖНО! Осмотр и/или техническое обслуживание должны выполняться только после отсоединения штепсельной вилки от розетки сети электропитания.

При правильном и своевременном обслуживании срок службы вашей машины может быть значительно продлен.

Очистка



- Использование очищенной машины и коронки повышает шансы на благополучное выполнение бурения

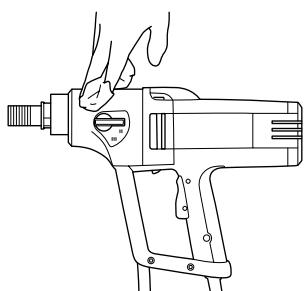

- Сохраняйте ручки в чистоте и сухости.
- Для охлаждения машины очень важно чистить проемы для охлаждающего воздуха. Регулярно продувайте машину сжатым воздухом.

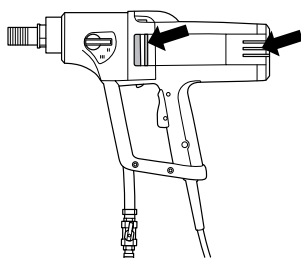

- Для регулярной очистки двигателя можно использовать сжатый воздух. Чтобы очистить заднюю крышку изнутри, снимите ее.

Подвод электроэнергии

ПРЕДУПРЕЖДЕНИЕ! Никогда не используйте поврежденные кабели, это может вызвать серьезные, вплоть до фатальных, травмы.

Проверьте, что и шнур, и удлинительный кабель в хорошем состоянии и не имеют повреждений. Не используйте машину с поврежденным кабелем. Сдайте ее для ремонта в сертифицированную мастерскую.

Ремонты

ВАЖНО! Любой ремонт должен выполняться только уполномоченными ремонтниками. Это – залог того, что операторы не подвергнутся излишним рискам.

Замена трансмиссионного масла



Свяжитесь с вашим дилером для получения правильного масла.

Масло в коробке передач должно заменяться после каждых 400 часов работы. Прочтите следующее:

- Подготовьте:
 - Новое масло Mobile Lube1 SHC 75W90 или другое подобное.
 - Контейнер для сбора старого масла.
- Закрепите машину шпindelем вниз в тисках через медные прокладки.
- Отвинтите шесть винтов, скрепляющих двигатель и коробку передач.

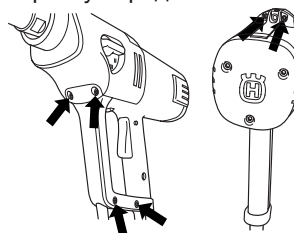

- Аккуратно разнимите машину.
- Слейте старое трансмиссионное масло в контейнер.
- В случае необходимости свяжитесь с вашим дилером, чтобы очистить коробку передач.
- Залейте в коробку передач примерно 0.25 л нового масла.

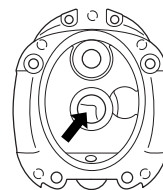

- Установите новое уплотнительное кольцо между модулями мотора и коробки передач. Свяжитесь с вашим дилером для получения оригинального уплотнителя.

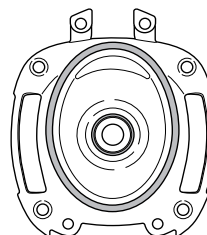

- Соберите машину и завинтите шесть винтов.

Замена угольных щеток



Угольные щетки должны регулярно проверяться и заменяться. При ежедневном использовании проверяйте еженедельно, при менее частом - соответственно реже. Рабочая зона щетки должна быть достаточной и не поврежденной.

Обе угольных щетки должны заменяться парой, поочередно. Прделайте следующее:

1. Отвинтите 3 винта задней крышки.



2. Снимите пружину щеткодержателя на одной стороне.
3. Отпустите винт.
4. Вытяните соединитель угольной щетки.
5. Вытяните щетку из держателя.

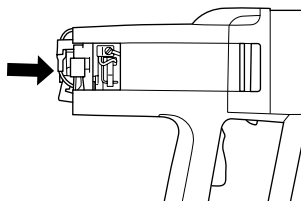

6. Очистите щеткодержатель сжатым воздухом или щеткой. Замените изношенные щетки.
7. Установите новые щетки и убедитесь, что они легко скользят в держателях.
8. Установите пружину щеткодержателя на место.
9. Вставьте соединитель щетки под винт.
10. Повторите процедуру с другой угольной щеткой.
11. Закройте крышку и завинтите 3 ее винта. Прижмите задний отсек, чтобы облегчить завинчивание. Убедитесь, что инспекционные лепестки крышки входят в пазы.

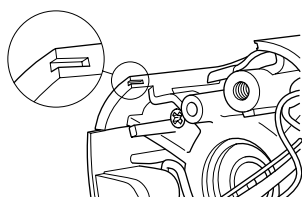

12. Чтобы приработать новые угольные щетки, позвольте машине поработать 10 минут на холостом ходу.

Ежедневное техническое обслуживание



1. Проверьте затяжку гаек и винтов.
2. Убедитесь в плавности работы выключателя питания.
3. Очистите машину снаружи.
4. Проверьте и очистите воздухозаборы
5. Убедитесь, что и кабель и удлинительный шнур в хорошем состоянии и не повреждены.

ТЕХНИЧЕСКИЕ ДАННЫЕ

| | | |
|--|-----------------|---------|
| Электродвигатель | Однофазный | |
| Номинальное напряжение, V | 230 / 100-120 | |
| Номинальная мощность, W | 1850 / 8 A | |
| Расчетный ток, A | | |
| 230 V | 8 | |
| 100-120 V | 15 | |
| Вес, кг | 7 | |
| Применяемые коронки, мм | | |
| со станком, мм | 150 | |
| с рук, мм | 75 | |
| Резьба шпинделя | G 1/2 | G 1 1/4 |
| Ввод воды | G 1/4 | |
| Шейка для крепления к станку, мм | 60 | |
| Уровень вибрации на ручке, м/с² | < 2.5 | |
| Выделение шума | | |
| Уровень акустической мощности, измеренный по EN 60745-2-1, дБ (A) | 94 | |
| Уровни шума | | |
| Уровень давления звука в ухе оператора, измеренный согласно EN 60745-2-1, дБ (A) | 90 | |

| Передача | Скорость коронки под нагрузкой | Скорость коронки без нагрузки | РУЧНОЕ БУРЕНИЕ | БУРЕНИЕ СО СТАНКА |
|----------|--------------------------------|-------------------------------|----------------------------------|----------------------------------|
| | | | Рекомендуемый размер коронки, мм | Рекомендуемый размер коронки, мм |
| 1 | 580 | 730 | 60 - 75 | 100 – 150 |
| 2 | 1400 | 1700 | 30 – 60 | 40 – 80 |
| 3 | 2900 | 3600 | 0 - 30 | 0 - 40 |

ДЕКЛАРАЦИЯ О СООТВЕТСТВИИ

Только для Европы

Husqvarna Construction Products, SE-433 81 Partille, Швеция, телефон: +46-31-949000, с полной ответственностью объявляет, что **Husqvarna DM230**, начиная с регистрационных номеров 2007 года и далее (год ясно указан в тексте с последующим регистрационным номером на шильде с техническими данными), соответствует требованиям следующих директив СОВЕТА ЕВРОПЫ:

- **98/37/ЕС** от 22 июня 1998 "О машинах", приложение IIА.
- **72/23/ЕЕС** от 19 февраля 1973 "Об электрооборудовании"
- **89/336/ЕЕС** от 3 мая 1989 "Об электромагнитной совместимости" и применимых дополнений.

При изготовлении применялись следующие стандарты:

SS-EN ISO 12100 (2003); EN 55014-1 (2000)/A1/A2; EN 55014-2 (1997)/A1; EN 61000-3-2 (2000)/A2; EN 61000-3-3 (1995)/A1/A2;

Поставленная сверлильная машина идентична экземпляру, подвергшемуся экспертизе ЕС.

Göteborg, май 2007



Ulf Petersson, Development manager