

Naudojimosi instrukcijos
K650 Cut-n-break

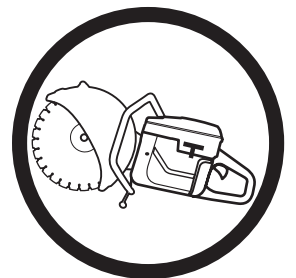

Prieš naudodami įrenginį, atidžiai perskaitykite naudojimosi instrukcijas ir įsitikinkite, ar viską gerai supratote.

Lithuanian

SUTARTINIAI ŽENKLAI

Simboliai ant įrengino:

PERSPĖJIMAS! Dėl neteisingo ar neapdairaus naudojimo mašina gali būti pavojingas įrenginys, ir naudotojas ar kiti asmenys gali rimtai ar net mirtinai susižeisti.



Prieš naudodami įrenginį, atidžiai perskaitykite naudojimosi instrukcijas ir įsitikinkite, ar viską gerai supratote.



Visada nešiokite:

- Apsauginis šalmas
- Apsauginės ausinės
- Apsauginiai akiniai arba apsauginis šalmo skydelis
- Kvėpavimo kaukė



Šis gaminytis atitinka galiojančius Europos (CE) reikalavimus.



PERSPĖJIMAS! Pjaunant atsiranda dulkės, kurių įkvėpimas gali būti žalingas sveikatai. Naudokite pripažintas apsaugines kvėpavimo priemones. Venkite įkvėpti benzino garų ir išmetamųjų dujų. Pasirūpinkite geru vėdinimu.



PERSPĖJIMAS! Diskinio pjūklo keliamos kibirkštys, patekusios ant degių medžiagų, pvz., benzino, medžio, sausos žolės ir pan., gali sukelti gaisrą.



Oro sklendės simbolis

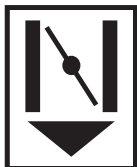

Išjungimo (Stop) simbolis



Triukšmo emisijos į aplinką pagal Europos Bendrijos direktyvą. Įrenginio emisija pateikiama skyriuje Techniniai duomenys ir ant lipduko.



Simboliai naudojimosi instrukcijoje:

Atlikdami apžiūrą ir/ar jį taisydami išjunkite variklį, o mygtuką nuspauskite į STOP padėtį.

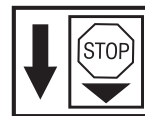

Darbinė padėtis



Oro sklendės reguliatorius padėtyje „uždaryta“.

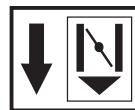

Oro sklendės reguliatorius padėtyje „atidaryta“.

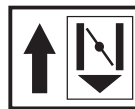

Visada mūvėkite pripažintas apsaugines pirštines.

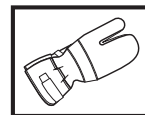

Būtina nuolatinė priežiūra.

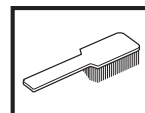

Patikrinkite vizualiai.



Turite nešioti apsauginius akinius arba šalmo apsauginį skydelį.



Likusieji ant įrenginio nurodyti simboliai pažymi specialius įvairiose rinkose keliamus sertifikavimo reikalavimus.

TURINYS

Turinys

SUTARTINIAI ŽENKLAI

Simboliai ant įrengino: 2

Simboliai naudojimosi instrukcijoje: 2

TURINYS

Turinys 3

KAS YRA KAS?

Pjaustytuvo dalys. 4

SAUGOS INSTRUKCIJOS

Prieš pradėdant naudoti naują pjaustytuvą 5

SAUGOS INSTRUKCIJOS

Asmeninės saugumo priemonės 5

Įrenginio apsauginės dalys 6

Įrenginio apsauginės įrangos kontrolė, priežiūra ir taisymas . 7

Bendri saugumo reikalavimai 8

Bendrosios darbo instrukcijos 9

Pjaunamieji diskai 12

SURINKIMAS

Pjaunamųjų diskų montavimas 13

Pjaunamųjų diskų apsaugai 13

KAIP ELGTIS SU KURU

Kuro maišymas 14

Kuro užpylimas 14

ĮJUNGIMAS IR IŠJUNGIMAS

Įjungimas ir išjungimas 15

PRIEŽIŪRA

Pavaros diržo patikra ir reguliavimas 16

Varomojo dirželio keitimas 16

Dirželio ratukas ir sankaba 17

Karbiuratorius 17

Oro filtras 18

Starteris 19

Žvakė 20

Aušinimo sistema 20

Duslintuvas 20

Bendros priežiūros instrukcijos 21

TECHNINIAI DUOMENYS

Techniniai duomenys 22

Pjaustyimo įranga 22

EB patvirtinimas dėl atitikimo 23

KAS YRA KAS?

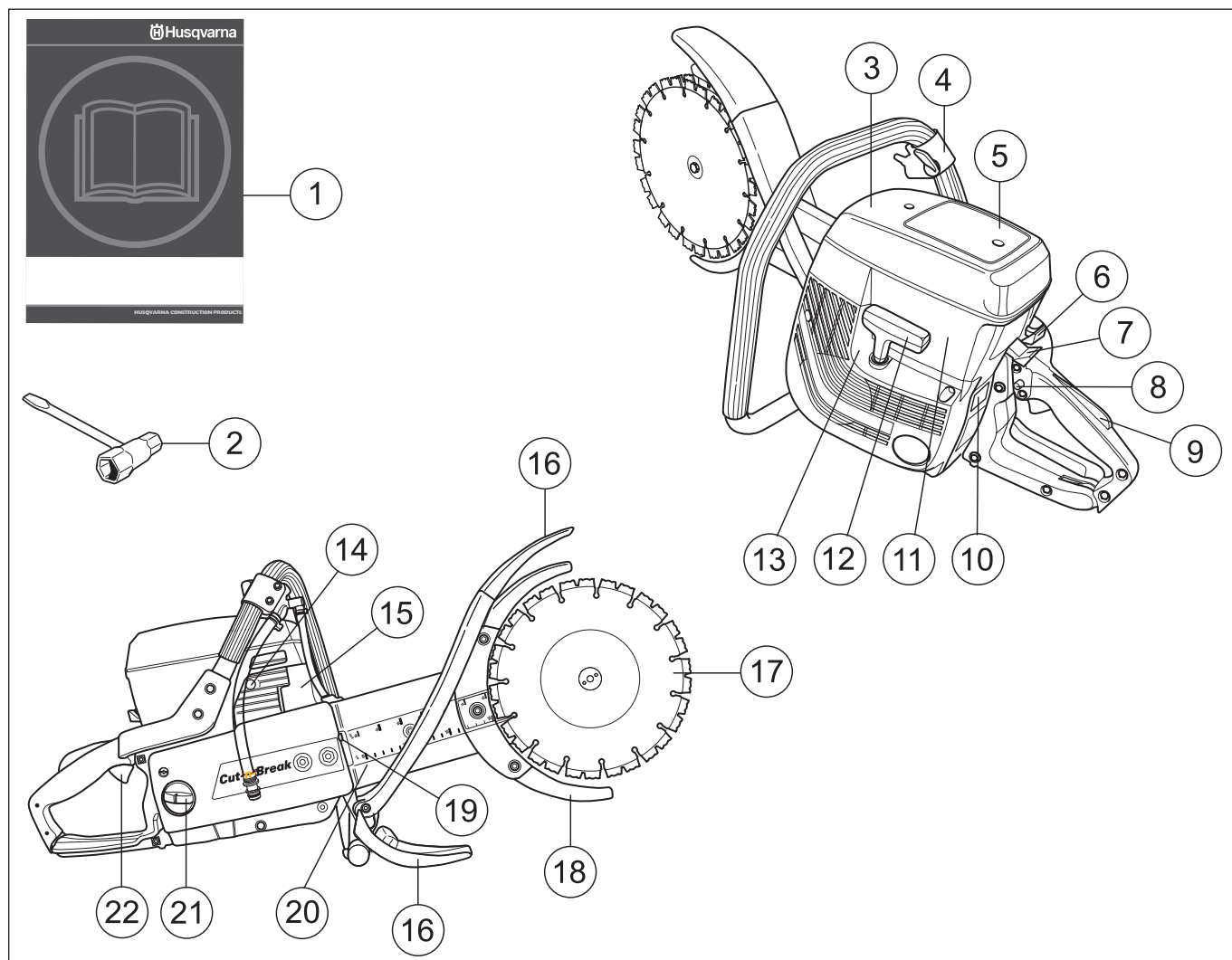

Pjaustytuvo dalys

- | | |
|---------------------------------------|------------------------------|
| 1 Naudojimosi instrukcijos | 12 Starterio rankenėlė |
| 2 Universalus raktas | 13 Starteris |
| 3 Oro filtro dangtelis | 14 Dekompresinis vožtuvas |
| 4 Priekinė rankena ir vandens čiapas | 15 Duslintuvas |
| 5 Perspėjimo lipdukas | 16 Purvasaugis |
| 6 Oro sklendė | 17 Pjaunamieji diskai |
| 7 Stop mygtukas | 18 Pjaunamųjų diskų apsaugai |
| 8 Akceleratoriaus įjungimo užraktas | 19 Dirželio įtempėjas |
| 9 Akceleratoriaus gaiduko blokatorius | 20 Pjovimo rankena |
| 10 Tipiško plokštelė | 21 Kuro bakas |
| 11 Cilindro dangtelis | 22 Akceleratoriaus gaidukas |

SAUGOS INSTRUKCIJOS

Prieš pradėdant naudoti naują pjaustytuvą

- Mašina skirta tik kietoms medžiagoms pjaustyti, pvz., betonui, plytom, mūriniai, taip pat vamzdžiams, pagamintiems iš ketaus ir cemento.
- Atidžiai perskaitykite naudojimosi instrukcijas.
- Patikrinkite, kaip sumontuoti ir sureguliuoti pjaunamieji diskai; žr. skyriuje „Pjaunamųjų diskų montavimas“ pateiktus nurodymus.
- Užveskite variklį ir patikrinkite tuščiosios eigos nustatymą; žr. skyriuje „Techninė priežiūra“ pateiktus nurodymus. Jei karbiuratoriaus nustatymas tinkamas, varikliui veikiant tuščiąja eiga pjaunamieji diskai nesisuka. Tuščiosios eigos sūkių skaičiaus nustatymas aprašytas naudojimo instrukcijoje. Tinkamą sūkių skaičių nustatykite remdamiesi minėtomis instrukcijomis. Nedirbkite su pjaustytuvu, jei nenustatytas tinkamas sūkių skaičius!
- Leiskite savo Husqvarna platintojui reguliariai tikrinti pjūklą ir atlikti būtinuosius nustatymo ir remonto darbus.



PERSPĖJIMAS! Be gamintojo leidimo jokių būdu negalima keisti įrenginio konstrukcijos. Visada naudokite originalias atsargines dalis. Nesuderinti konstrukcijos pakeitimai bei nepritaikytos detalės gali sukelti rimtus kūno sužalojimus ir net mirtį.



PERSPĖJIMAS! Naudojant pjovimo, šlifavimo, gręžimo ar formavimo įrankius, gali atsirasti dulkių ar garų, kuriuose gali būti kenksmingų cheminių medžiagų. Sužinokite, iš ko sudarytos medžiagos, su kuriomis dirbate, ir dėvėkite atitinkamą veido kaukę ar kvėpavimo apsaugą.



PERSPĖJIMAS! Pjaustytuvas – pavojingas darbo įrankis, ir jei neapdairiai ar neteisingai juo naudositės, galite rimtai ar net lemtingai susižeisti. Labai svarbu, kad Jūs perskaitytumėte ir suprastumėte šių naudojimosi instrukcijų turinį.



PERSPĖJIMAS! Šio aparato uždegimo sistema darbo metu sudaro elektromagnetinį lauką. Esant tam tikroms aplinkybėms, šis laukas gali trikdyti širdies stimuliatorių veikimą. Siekdami sumažinti rimto arba mirtino sužeidimo pavojų, rekomenduojame asmenims, naudojančiams širdies stimulatorius, pasitarti su savo gydytoju ir širdies stimulatoriaus gamintoju prieš dirbant su šiuo aparatu.

Husqvarna Construction Products siekia pastoviai gerinti produktų konstrukciją. Todėl Husqvarna pasilieka teisę be išankstinio perspėjimo ir papildomų įsipareigojimų keisti konstrukciją.

Visa informacija ir visi šiose instrukcijose pateikti duomenys galioja šias instrukcijas atiduodant į spaustuovę.

Asmeninės saugumo priemonės



PERSPĖJIMAS! Naudodami įrenginį, visada dėvėkite atitinkamų tarnybų pripažintas asmenines saugumo priemones. Asmeninės saugumo priemonės nepašalins rizikos susižeisti, tačiau nelaimingo atsitikimo atveju mažiau nukentėsite. Paprašykite pardavėjo išrinkti Jums tinkamiausias priemones.

- Apsauginis šalmas
- Apsauginės ausinės
- Apsauginiai akiniai arba apsauginis šalmo skydelis



- Kvėpavimo kaukė

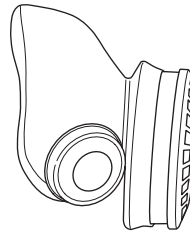

- Patvarios ir neslidžios pirštinės.

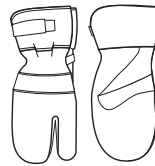

- Ne per didelė, tvirta ir patogi apranga, leidžianti laisvai judėti.

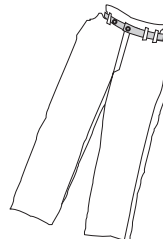

- Auliniai batai plieniniu pirštų gaubteliu ir rantytu padu



- Netoliese visada turėkite pirmosios pagalbos vaistinėlę.



SAUGOS INSTRUKCIJOS

Įrenginio apsauginės dalys

Šiame skyriuje pasakojama apie įvairius įrenginio saugos elementus, aiškinama, kaip jie veikia, patariama, kaip juos prižiūrėti ir tvarkyti, jei norite, kad pjūklas dirbtų gerai ir saugiai. Žr. skyrių Kas yra kas?, jei norite pamatyti, kur kokia detalė yra Jūsų įrenginyje.



PERSPĖJIMAS! Niekada nenaudokite įrenginio su netvarkingomis apsauginėmis detalėmis. Laikykitės kontrolės, priežiūros ir taisymo instrukcijų, kurios yra nurodytos šiame skyrelyje.

Antivibracinė sistema

Jūsų įrenginys turi antivibracinę sistemą, kuri iki minimumo sumažina vibraciją ir leidžia sėkmingiau dirbti.

Mašinos antivibracinė sistema slopina virpesius, perduodamus iš variklio mazgo/pjaunamojo įtaisu į mašinos rankenų mazgą.

Variklio korpusas, įskaitant pjaunamąjį įtaisą, sujungtas su rankenų mazgu naudojant vadinamąsias antivibracines jungtis.



Stop mygtukas

Stop mygtuką paspauskite, kai norite išjungti variklį.

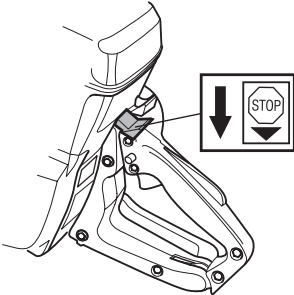

Duslintuvas



PERSPĖJIMAS! Po ilgesnio pjovimo duslintuvas tampa labai karštas. Nelieskite duslintuvo, jei jis karštas!

Duslintuvas iki minimumo sumažina garso lygį ir tolyn nuo naudotojo nukreipia variklio išmetamąsias dujas.

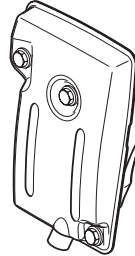

PASTABA! Niekada nenaudokite įrenginio su netvarkingu duslintuvu.



PERSPĖJIMAS! Variklio išmetamosios dujos yra karštos, jos gali kibirkščiuoti ir sukelti gaisrą. Todėl niekada neužveskite įrenginio uždaroje patalpoje ar netoliese degių medžiagų!



SVARBU! Kai naudojate duslintuvą, labai svarbu laikytis kontrolės, priežiūros ir taisymo instrukcijų. Žr. nuorodas įrenginio apsauginės įrangos kontrolė, priežiūra ir taisymas.



PERSPĖJIMAS! Duslintuvo viduje yra chemikalai, kurie gali turėti kancerogeninių medžiagų. Venkite kontakto su šiais elementais, jei duslintuvas yra pažeistas.

Akceleratoriaus gaiduko blokatorius

Akceleratoriaus užrakto konstrukcija yra tokia, kad netyčia nebūtų galima aktyvuoti akceleratoriaus gaiduko. Kai užraktas (A) įspaudžiamas, išsijungia akceleratorius (B).

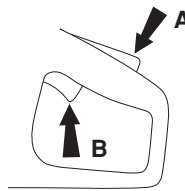

Užraktas liks įspaustas tol, kol bus įspaustas akceleratoriaus gaidukas. Atleidus rankenos suimamąją dalį, oro sklendės reguliatorius ir oro sklendės reguliatoriaus fiksatorius grįžta į pradinę padėtį. Šias dalis į pradinę padėtį grąžina dvi viena nuo kitos nepriklausomos grąžinamųjų spyruoklių sistemos. Tai reiškia, kad oro sklendės reguliatorius automatiškai užblokuojamas tuščiosios eigos padėtyje ir taip užkertamas kelias savaiminiam reguliatoriaus įsijungimui.

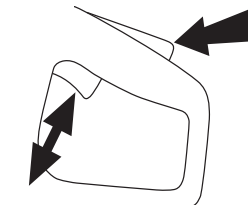

SAUGOS INSTRUKCIJOS

Pjaunamųjų diskų apsaugai



PERSPĖJIMAS! Prieš įjungdami mašiną visada patikrinkite, ar pjaunamųjų diskų apsaugai sumontuoti tinkamai.

Šie apsaugai būna sumontuoti virš ir po pjaunamaisiais diskais, jie sukonstruoti taip, kad apsaugotų su pjaustytuvu dirbantį asmenį nuo išsviestų pjaunamųjų diskų dalių arba pjaunamos medžiagos nuopjovų.

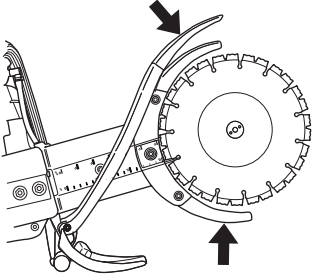

Įrenginio apsauginės įrangos kontrolė, priežiūra ir taisymas



PERSPĖJIMAS! Įrenginio priežiūra ir taisymas reikalauja specialaus pasirengimo. Tai ypač liečia įrenginio apsauginę įrangą. Jei jūsų įrenginys neatitiks nors vieno iš žemiau pateiktų kontrolės reikalavimų, kreipkitės į sertifikuotą remonto dirbtuvę. Perkant mūsų produktus, mes garantuojame profesionalų aptarnavimą ir priežiūrą. Jei įrenginio pardavėjas neatlieka aptarnavimo, paprašykite jo duoti artimiausios remonto dirbtuvės adresą.

Antivibracinė sistema

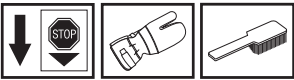

Reguliariai tikrinkite antivibracinės sistemos detales: jos turi būti nepažeistos ir nedeformuotos.



Patikrinkite, ar antivibracinės sistemos detalės yra gerai pritvirtintos prie variklio ir rankenų.

Stop mygtukas

Užveskite variklį ir patikrinkite, ar jis sustoja nuspaudus stop mygtuką.

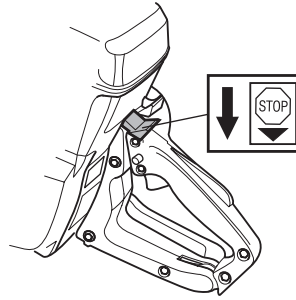

Duslintuvas

Niekada nenaudokite įrenginio su netvarkingu duslintuvu.



Reguliariai tikrinkite, ar duslintuvas yra saugiai pritvirtintas prie įrenginio.

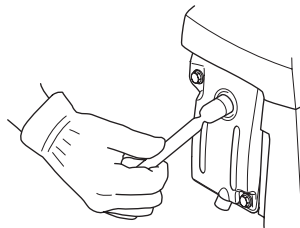

SAUGOS INSTRUKCIJOS

Akseleratoriaus gaiduko blokatorius

- Patikrinkite, ar laisvoje eigoje akseleratorius yra užblokuotas, o akseleratoriaus gaiduko blokatorius yra savo pirminėje padėtyje.

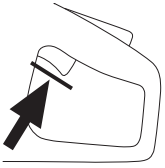

- Paspauskite gaiduko blokatorių ir patikrinkite, ar jis gįžta į pirminę padėtį, kai jį atleidžiate.

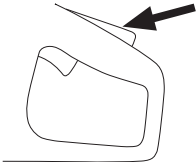

- Patikrinkite, ar akseleratorius ir jo gaiduko blokatorius laisvai junginėjasi, ir ar gerai veikia jų spyruoklių sistema.

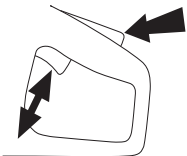

- Užveskite pjaustytuvą ir visiškai atidarykite oro sklendę. Atleiskite oro sklendės reguliatorių ir patikrinkite, ar pjaunamieji diskai sustos ir nebesisuks. Jei pjaunamieji diskai, kai oro sklendės reguliatorius yra tuščiosios eigos padėtyje, būtina patikrinti oro sklendės tuščiosios eigos nustatymą. Žr. nuorodas skyrelyje "Priežiūra".

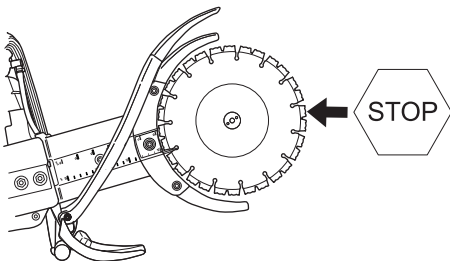

Pjaunamųjų diskų apsaugų patikra

Niekada nenaudokite pažeistos arba neteisingai pritvirtintos apsaugos.

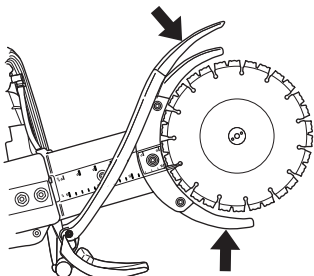

PERSPĖJIMAS! Prieš įjungdami mašiną visada patikrinkite, ar apsaugai sumontuoti tinkamai.

Taip pat patikrinkite, ar tinkamai sumontuoti ir nesugadinti pjaunamieji diskai. Sugadinti pjaunamieji diskai gali sužaloti. Žr. nuorodas Surinkimas.

Bendri saugumo reikalavimai

- Pjaustytuvo konstrukcija leidžia pjauti kietas medžiagas, pavyzdžiui, mūrą. Saugokitės padidėjusio atotrūkio pavojaus pjaunant minkštas medžiagas. Žr. nuorodas Kaip išvengti atotrūkio smūgių.
- Nedirbkite diskiniu pjūklų, pirmiau neperskaitę ir nesupratę šios instrukcijos turinio. Taisyklą, kuris nėra aprašytas skirsnyje „Diskinio pjūklų saugos detalių tikrinimas, priežiūra ir taisyklas“, turi atlikti kompetentingi aptarnavimo specialistai.
- Niekada nenaudokite įrenginio, jei esate pavargę, jei vartojote alkoholį ar vaistus, kurie gali turėti įtakos jūsų regėjimui, nuovokai ar koordinacijai.
- Naudokite asmenines saugumo priemones. Žr. nuorodas Asmeninės saugumo priemonės.
- Niekada nenaudokite įrenginio, kurio konstrukcija yra modifikuota, lyginant su gamyklos standartu.
- Niekada nenaudokite techniškai netvarkingo įrenginio. Reguliariai tikrinkite detales, atlikite testus ir priežiūros darbus, nurodytus šioje instrukcijoje. Kai kurias priežiūros operacijas ir aptarnavimo darbus gali atlikti tik tam paruošti kvalifikuoti specialistai. Žr. nuorodas Priežiūra.
- Niekam kitam niekada neleiskite naudotis įrenginiu prieš tai neįsitikinęs, ar jie suprato naudojimosi instrukcijų turinį.
- Niekada nedirbkite su mašina patalpoje. Turėkite omenyje, kad pavojinga įkvėpti variklio išmetamųjų dujų.

Pervežimas ir laikymas

Pjaustytuvą laikykite užrakinamoje patalpoje, kur jo negalės pasiekti vaikai ir pašaliniai asmenys.

Naujus pjaunamuosius diskus apžiūrėkite dėl galimų gedimų transportuojant ir laikant sandėlyje.

SAUGOS INSTRUKCIJOS

Saugumo reikalavimai kuroi



(Bako pripildymas/Kuro mišinys/Laikymas)



PERSPĖJIMAS! Būkite atsargus su kuru. Saugokitės atviros liepsnos, sproгимų ir nekvėpuokite degalų garais.

- Niekada nepilkite kuro esant įjungtam įrenginiui.
- Degalus pilkite ir maišykite tik gerai ventiliuojamoje vietoje (benzinas ir dvitaktė alyva).
- Prieš užvesdami įreginį, perneškite jį mažiausiai 3 m nuo tos vietos, kur pylėte degalus.

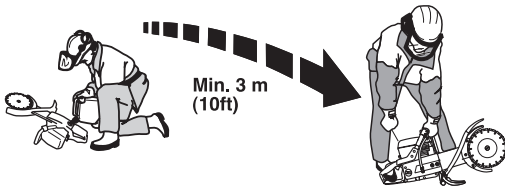

- Nebandykite užvesti įrenginio:
 - Jei ant jo užpylėte degalų. Pirmiausia viską švariai nušluostykite ir kuro likučiams leiskite išgaruoti.
 - Jei Jūs apsipylėte degalais ar apipylėte drabužius, persirenkite. Nuplaukite tas kūno dalis, ant kurių užlašėjo kuras. Naudokite muilą ir vandenį.
 - Jei degalai varva iš įrenginio. Reguliariai tikrinkite kuro bako ir kuro žarnelių sandarumą.
- Įreginį ir kurą laikykite ir pervežkite taip, kad kuras nevarvėtų ir negaruotų netoli kibirkščių ar atviros liepsnos šaltinių, pavyzdžiui, elektrinių įrenginių, elektrinių variklių, elektros jungiklių/rozečių ar šilumos katilų.
- Degalus visada laikykite tik tam skirtuose pripažintuose bakuose.
- Jei įrenginiu nesiruošiate dirbti ilgesnį laiko tarpą, ištuštinkite degalų baką. Artimiausioje degalinėje paklauskite, kur išpilti nereikalingus degalus.
- Naudokite „Husqvarna kuro bakelį su apsauga nuo perpilimo.“



PERSPĖJIMAS! Nepamirškite pavojaus apie gaisrą, sproгимą ir įkvėpimą. Prieš pildami kurą, išjunkite variklį. Pilkite taip, kad kuras neperbėgtų. Nuvalykite ant žemės ir įrenginio išbėgusius likučius. Jei apsipylėte kuru patys ar suliejote savo drabužius. Persirenkite. Prieš užvesdami, nuneškite įreginį mažiausiai 3 m nuo tos vietos, kur pylėte kurą.

Bendrosios darbo instrukcijos



SVARBU! Šiame skyrelyje aprašomos esminės saugaus darbo pjaustytuvu taisyklės. Ši informacija padės Jums ugdyti profesionalius įgūdžius ir turtinti patirtį. Jei tam tikroje situacijoje pasijusite nesaugiai, užbaikite darbą ir kreipkitės į ekspertus. Kreipkitės į prekybos agentą, aptarnavimo dirbtuves arba patyrusį pjaustytuvo naudotoją. Nesistenkite atlikti darbo, jei nesate tam pakankamai kvalifikuotas!

Esminės saugumo taisyklės

- Apsidairykite aplink:
 - Ar šalia nėra žmonių, gyvulių ar kt., kas galėtų trukdyti jūsų darbui šiuo įrenginiu.
 - Siekiant apsaugoti ką tik paminėtus – žmones ir kt. – nuo kontakto su pjaunamaisiais diskais.
- Nenaudokite esant nepalankioms oro sąlygoms. Pavyzdžiui, esant tirštam rūkui, lyjant, pučiant stipriam vėjui, esant dideliame šalčiui ir t. t. Darbas blogomis oro sąlygomis vargina, padidėja rizikos faktoriai, pavyzdžiui, dėl slidaus pagrindo.
- Niekada nepradėkite dirbti pjūkle, neatlaisvinę darbo vietos bei tvirtai neatsistoję. Apsidairykite, ar nėra galimų kliūčių netikėtam atsitraukimui. Įsitinkite, kad niekas ant jūsų neužkris ir nesužeis jūsų dirbant pjūkle. Būkite ypač atsargūs, dirbdami nuožulnaus reljefo vietovėje.
- Užvesdami variklį saugokitės, kad drabužiai arba kūno dalys nesusiliestų su pjaunamaisiais diskais.
- Varikliui veikiant laikykitės atokiau nuo pjaunamųjų diskų.
- Kai mašina veikia, pjaunamojo įtaiso apsaugas visada turi būti sumontuotas.
- Pasirūpinkite pakankamu darbo vietos apšvietimu, kad jūsų darbo sąlygos būtų saugios.
- Visuomet pasitikrinkite, ar Jūs turite saugią ir tvirtą atramą kojoms.
- Patikrinkite, ar pjovimo zonoje nėra išvedžiotų vamzdinių ar elektros laidų.



PERSPĖJIMAS! Neneškite pjaustytuvo, kai pjaunamasis įtaisas sukasi.



PERSPĖJIMAS! Dirbkite įrenginiu tik gerai vėdinamose patalpose. Neatsargumas gali sukelti rimtų kūno sužalojimų ar net mirtį.

SAUGOS INSTRUKCIJOS

Pjovimas



PERSPĖJIMAS! Pjaustytuvo saugus atstumas yra 15 metrų. Jūs nešate atsakomybę už tai, kad darbo zonoje nebūtų nei gyvūnų, nei žmonių. Nepradėkite pjauti, kol darbo zona nėra laisva, o jūs nestovite tvirtai.

Bendri principai

- Pradėkite pjauti, kai variklis veikia maksimaliomis apsucomis.
- Įrenginį visada laikykite tvirtai suėmę abejomis rankomis. Laikykite taip, kad nykščiai ir pirštai apimtų rankenas.



PERSPĖJIMAS! Ilgalaikė vibracija gali pakenkti silpnesnės sveikatos žmonių kraujo apytakai ir nervų sistemai. Pajutę somatinius negalavimo požymius, kreipkitės į gydytoją. Pirmieji simptomai gali būti: kūno tirpimas, jautrumo praradimas, peršėjimas, smelkimas, skausmas, sumažėjusi jėga ar silpnumas, odos spalvos ar jos struktūros pakitimai. Šie simptomai paprastai pasirodo ant pirštų, rankų ar riešų. Rizika padidėja esant žemai temperatūrai.

Pjovimo technika

- Apdorojamą detalę atremkite tokiu būdu, kad būtų galima numatyti, kas gali įvykti, o pjovimo metu pjūvis išliktų atviras.

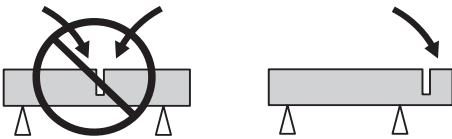

- Užvesdami pjaustytuvą patikrinkite, ar pjaunamieji diskai su niekuo nesiliečia.
- Visada pjaustykite visiškai atidarę oro sklendę.
- Pjaustyti pradėkite neskubėdami, pjaustytuvas turi veikti laisvai, nespauskite pjaunamųjų diskų su jėga.
- Stovėkite pjovimo kryptimi. Priešingu atveju pjaunamieji diskai gali užstrigti arba įrenginys gali "įstrigti" pjūvyje.

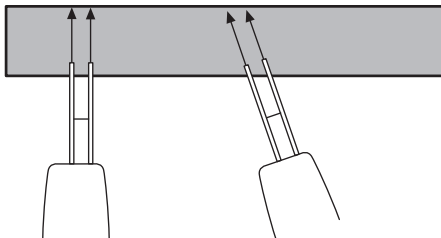

- Pjaukite iš viršaus žemyn (A). Atitraukite pjaunamuosius diskus ir laužiamuoju įrankiu pašalinkite medžiagą, likusią tarp pjūvių (B).

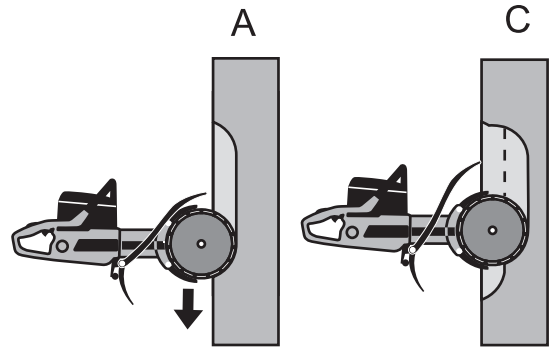

- Pjaukite išilgai to paties pjūvio, tik šįkart pjūvis ruošinyje turi būti ilgesnis (C), paskui laužiamuoju įrankiu vėl pašalinkite tarp pjūvių likusią medžiagą.

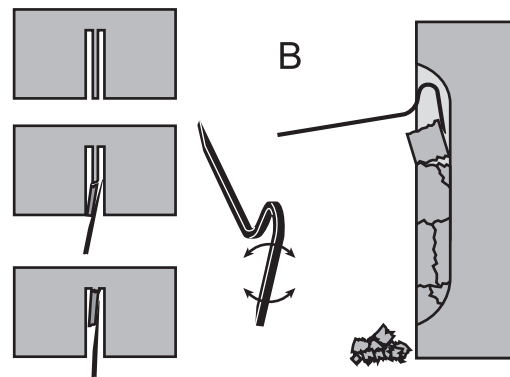

- Šiuos veiksmus kartokite tol, kol pasieksite pageidaujamą pjovimo gylį (D, E).

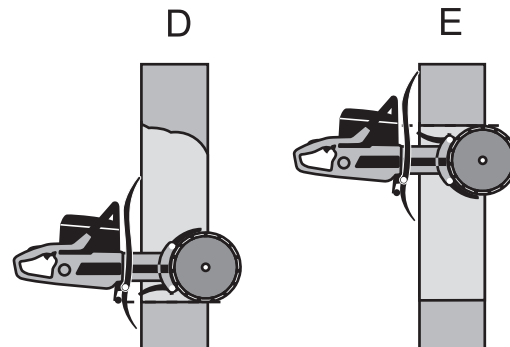

- Pjaunamųjų diskų apsaugai sukonstruoti taip, kad juos būtų galima lengvai pritaikyti prie pjūvio ruošinyje gylio.

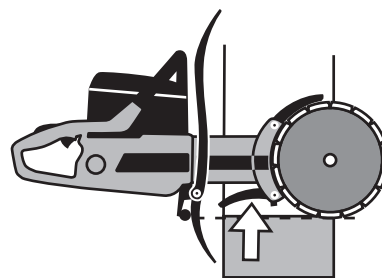

PERSPĖJIMAS! Nekraipykite pjaustytuvo į šonus, nes pjaunamieji diskai gali užstrigti arba sulūžti ir sužaloti dirbantįjį.

SAUGOS INSTRUKCIJOS

Pjovimo seka

Pirmaisiai atlikite apatinį horizontalų pjūvį. Paskui atlikite du vertikalius pjūvius. Užbaikite horizontaliu viršutiniu pjūviu.

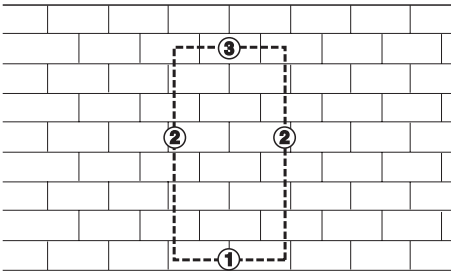

PASTABA! Viršutinį horizontalų pjūvį padarius anksčiau, nei apatinį horizontalų pjūvį, ruošinys nukris ant pjaunamųjų diskų ir juos prispaus.

Aušinimas vandeniu

Visada reikia naudoti aušinimą vandeniu. Dėl aušinimo pailgėja pjaunamųjų diskų eksploatavimo trukmė ir susidaro mažiau dulkių. Vandens žarnoje yra sklendė, kuri sumažina vandens srovę.

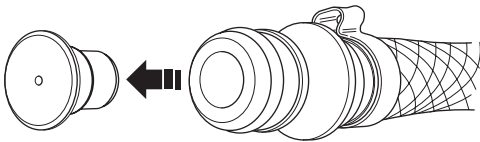

Esant mažam vandens slėgiui, pvz., kai vanduo imamas iš vandens rezervuaro, šią sklendę galima išmontuoti, kad vandens srovė būtų tokia, kokios reikia.

PASTABA! Svarbu nenaudoti per stiprios vandens srovės išardžius sklendę, nes gali praslysti diržas.

Geležčių deimantiniais ašmenimis galandymas

Geležties deimantiniais ašmenimis gali atbukti, naudojant netinkamą spaudimą arba pjaunant kai kurias medžiagas, pvz., tvirtai armuotą betoną. Dirbant atšipusiais deimantiniais pjaunamaisiais diskais jie perkaišta, todėl gali atspalaiduoti deimantiniai segmentai.

Ašmenis pagaląskite pjaudami minkštą medžiagą, pvz., smiltainį arba plytą.

Pjaunamųjų diskų vibracija

Pjaunamieji diskai gali prarasti taisyklingą apskritą formą ir vibruoti, jei jie spaudžiami per stipriai.

Vibraciją galima pašalinti sumažinus spaudimą. Priešingu atveju pakeiskite pjaunamuosius diskus. Žr. skyriuje „Pjaunamųjų diskų montavimas“ pateiktus nurodymus.

Pjaunamieji diskai turi būti skirti pjaustomai medžiagai.

Kaip išvengti atatranks smūgių



PERSPĖJIMAS! Atatranka gali būti žaibiška, staigi ir stipri, ji gali atmesti pjaustytuvą ir pjaunamuosius diskus dirbančiojo link. Jei pjaunamieji diskai sukasi, kai jie atsitrenkia į pjaustytuvu dirbantį asmenį, pjaunamieji diskai kelia didžiulį pavojų ir gali mirtinai sužaloti. Būtina suprasti, kas sukelia atatranką, ir kad atatrankų galima išvengti laikantis atsargumo priemonių ir tinkamų darbo būdų.

Kas yra atatranks smūgis?

Atatranka vadinama staigi reakcija, kuomet pjaustytuvą ir pjaunamieji diskai atmetami nuo daikto, kuris susiliečia su pjaunamųjų diskų viršutiniu kvadrantu, vadinamuoju atatranks pavojaus sektoriumi.

Esminės taisyklės

- Niekada nepradėkite pjauti pjaunamųjų diskų viršutiniaus kvadrantais, kurie parodyti paveikslėlyje, t.y. vadinamaisiais atatranks pavojaus sektoriais.

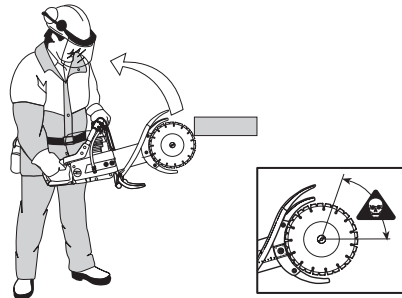

- Įrenginį visada laikykite tvirtai suėmę abejomis rankomis. Laikykite taip, kad nykščiai ir pirštai apimtų rankenas.
- Tvirtai laikykite pusiausvyrą ir tvirtai remkitės į žemę kojomis.
- Visada pjaustykite visiškai atidarę oro sklendę.
- Stovėkite patogiai nutolę nuo pjaunamo objekto.
- Būkite atsargūs, įleisdami pjūklą į anksčiau pradėtą pjūvį.
- Niekada nekelkite pjūklo aukščiau pečių linijos.
- Dirbkite atidžiai, kad ruošinys nepasislinktų ar neatsitiktų kas kita, dėl ko pjūvis galėtų susispausti ir prispausti pjaunamuosius diskus.

Disko įtraukimas

Patraukite viršun, kai apatinės pjaunamųjų diskų dalys staiga užstringa arba susispaudžia pjūvis. (Kaip to išvengti, skaitykite skyriuose „Pagrindinės taisyklės“ ir „Užstrigimas/sukimasis“, žr. toliau.)

Suspaudimas ir sukimasis

Suspaudimas atsiranda tada, kai pjūvis susipaudžia. Įrenginys staiga ir labai stipriai gali būti patrauktas žemyn.

Kaip išvengti suspaudimo

Atremkite gaminį taip, kad pjūvis liktų atviras ir pjaunant, ir pabaigus pjovimą.

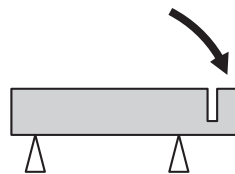

Patikrinkite variklio apskukas

Reguliariai tachometru tikrinkite variklio apskukų skaičių prie darbinės temperatūros, pilnai akceleruojant ir nesant apkrovimui.

Pjaunamieji diskai



PERSPĖJIMAS! Pjaunamieji diskai gali subyrėti ir sunkiai sužaloti su pjaustytuvu dirbantį asmenį.

Niekada nenaudokite jokių kitų, o tik šiam pjaustytuvui skirtus mūsų gamybos pjaunamuosius diskus.

Niekada nenaudokite pjaunamųjų diskų kitokioms medžiagoms pjaustyti, nei toms, kurioms pjaustyti jie skirti.



PERSPĖJIMAS! Plastikinės medžiagos pjaustymas deimantiniais pjaunamaisiais diskais gali sukelti atitrūkimą, kuomet medžiaga išsilydo dėl karščio, kuris susidaro pjaustant, ir prilimpa prie pjaunamųjų diskų. Nepjaustykite plastikinių medžiagų.

Bendri principai

Su šiuo pjaustytuvu naudotini tik specialūs pjaunamieji diskai su integruotu pusiniu diržo skriemuliu.

Naudokite pjaunamuosius diskus, kurie skirti pjaustytinai medžiagai – taip pasieksite maksimalų pjovimo našumą ir diskų ilgaamžiškumą.

Ant pjaunamųjų diskų pažymėtas sūkių skaičius turi būti toks pat arba didesnis už sūkių skaičių, nurodytą mašinos duomenų lentelėje. Niekada nenaudokite pjaunamųjų diskų, kurių sūkių skaičius mažesnis už pjaustytuvo sūkių skaičių.

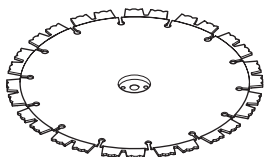

Patikrinkite, ar pjaunamieji diskai neįtrūkę ir kitaip nesugadinti. Jeigu reikia, pakeiskite pjaunamuosius diskus.

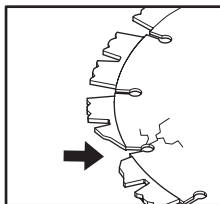

Rankiniai pjaustytuvai, pasižymintys dideliu sūkių skaičiumi

Su šiuo pjaustytuvu naudotini tik specialūs pjaunamieji diskai su integruotu pusiniu diržo skriemuliu.

Pjaunamųjų diskų montavimas

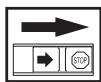

Kompanijos „Husqvarna“ pjaunamieji diskai yra specialiai pagaminti ir patvirtinti rankiniam pjaustymui naudojant K650 Cut-n-Break. Pjaunamieji diskai yra su integruotu pusiniu diržo skriemuliu ir turi būti keičiami poromis.

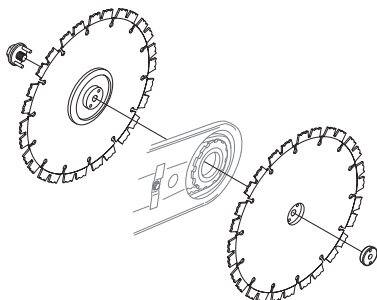

- Atsukite pjovimo svarto varžles, veržiamąjį varžtą atsukite keletą sūkių prieš laikrodžio rodyklę ir pjovimo svartą atitraukite, kiek įmanoma, prieš išmontuodami senuosius pjaunamuosius diskus. Tokiu būdu pavaros diržas atsiduria patogesnėje padėtyje, kalbant apie naujų pjaunamųjų diskų montavimą. **Pavaros diržas prispaudžia ne taip lengvai.**
- Atsukite centrinę varžlę ir išmontuokite senuosius pjaunamuosius diskus. Išmontavę pjaunamuosius diskus, pavaros diržą patikrinkite dėl sudilimo. Dėl pavaros diržo keitimo žr. nurodymus skyriuje „Pavaros diržo keitimas“.
- Pjaunamuosius diskus uždėkite iš abiejų pjovimo svarto pusių. Žiūrėkite, kad kreipiamiesiems pirštams skirtos skylės pusiniame diržo skriemulyje sutaptų su skylėmis poveržlėje ir varžlėje. Paskui sumontuokite varžto ir poveržlės mazgą su kreipiamiesiems pirštais.

PASTABA! Labai svarbu, kad užveržiant varžlę pjaunamieji diskai suktųsi. Tai reikalinga siekiant užtikrinti, kad diržas nebus suspaustas tarp pjaunamųjų diskų integruotų pusinių diržo skriemulių, pjaunamuosius diskus/diržo skriemulį suveržus varžle. Pageidautina šiuos veiksmus kaitalioti, t.y. šiek tiek priveržti, truputį pasukti ir t.t., kol pjaunamieji diskai laikysis tvirtai.

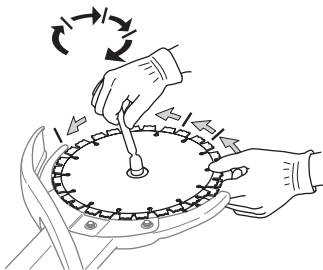

SVARBU! Prieš pradėdami pjaustyti nepamirškite įtempti diržą ir patikrinti diržo įtempį. Žr. nurodymus, pateiktus skyriuje „Pavaros diržo patikra ir reguliavimas“.

Pjaunamųjų diskų apsaugai

- Apsaugai visada turi būti pritvirtinti prie pjaustytuvo. Prieš pradėdami pjaustymo darbus patikrinkite, ar apsaugai sumontuoti tvirtai ir veikia tinkamai.

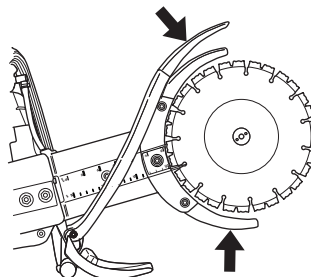

KAIP ELGTIS SU KURU

Kuro maišymas

PASTABA! Įrenginio variklis yra dvitaktis ir jam visada reikia naudoti benzino ir dvitaktčio variklio alyvos mišinį. Labai svarbu tiksliai atmatuoti naudojamos alyvos tūrį tam, kad gautumėte teisingos konsistencijos mišinį. Jei ruošiate nedidelį kuro kiekį, net ir maži netikslumai gali drastiškai įtakoti mišinio proporcijas.



PERSPĖJIMAS! Kurą ruoškite tik gerai ventiliuojamoje vietoje.

Benzinas

Žemiausias rekomenduojamas oktano skaičius turi būti 90 (RON). Jei naudojate mažesnį negu 90 oktano skaičių turintį benzina, variklis gali pradėti "kalti". Dėl to pradeda kilti jo temperatūra, o tai savo ruožtu gali sąlygoti rimtus variklio gedimus.

Dvitaktė alyva

- Norėdami pasiekti geriausią rezultatą ir darbinės charakteristikas, naudokite HUSQVARNA dvitaktę variklių alyvą, kuri yra specialiai sukurta mūsų oru aušinamiems dvitaktčiams varikliams.
- Niekada nenaudokite alyvos, skirtos vandeniu aušinamiems varikliams, vadinamosios alyvos pakabinamiems varikliams (TCW).
- Niekada nenaudokite alyvos, skirtos keturtaktčiams varikliams.

Mišinio proporcija

1:50 (2%) su HUSQVARNA dvitakte alyva arba analogu.

1:33 (3%) su kitomis alyvomis yra skirta oru aušinamiems dvitaktčiams varikliams; skirti JASO FB/ISO EGB.

Benzinas, litrai	Dvitaktė alyva, litrai	
	2% (1:50)	3% (1:33)
5	0,10	0,15
10	0,20	0,30
15	0,30	0,45
20	0,40	0,60

Maišymas

- Benziną ir alyvą visada maišykite švariame kurui skirtame bakelyje.
- Visada pirmiausiai supilkite pusę numatomo naudoti benzino. Tada supilkite visą reikalingą alyvos kiekį. Išmaišykite (suplakite) kuro mišinį. Supilkite likusią benzino dalį.
- Gerai išmaišykite (suplakite) kuro mišinį, prieš pildami jį įrenginio baką.

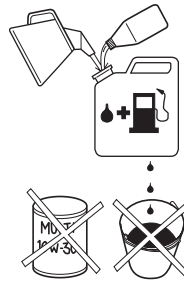

- Kuro mišinio neruoškite daugiau kaip 1 mėnesiui į priekį.
- Jei kurį laiką įrenginio nenaudojate, ištuštinkite ir išvalykite kuro baką.

Kuro užpylimas



PERSPĖJIMAS! Šios saugumo priemonės sumažins gaisro pavojų:

Nerūkykite ir nelaikykite karštų daiktų šalia kuro.

Prieš užpildami kurą, visada išjunkite variklį.

Pildami degalus, iš lėto atsukite kuro bako dangtelį tam, kad palaipsniui išsilygintų galintis bake susidaryti garų spaudimas.

Supylę degalus, kruopščiai užsukite kuro bako dangtelį.

Prieš užvesdami įrenginį, visada panešėkite jį toliau nuo kuro pylimo vietos.

- Pasirūpinkite, kad rankenos būtų sausos, švarios ir ant jų nebūtų alyvos bei kuro.
- Prieš užpildami degalus, gerai suplakite kanistrą ir išmaišykite kuro mišinį.
- Pilant kurą visada būkite atsargūs. Prieš užvedant įrenginį, patraukite jį bent tris metrus nuo kuro papildymo vietos. Patikrinkite, ar bako dangtelis yra prisuktas.

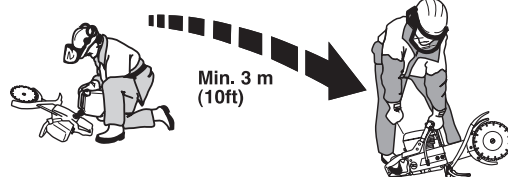

- Švariai nuvalykite vietą aplink kuro dangtelį. Reguliariai valykite kuro ir alyvos bakelį. Kuro filtras turi būti keičiamas bent jau kartą metuose. Bakeliuose esantys nešvarumai sąlygoja eksploatacijos sutrikimus.

IJUNGIMAS IR IŠJUNGIMAS

Ijungimas ir išjungimas



PERSPĖJIMAS! Prieš užvedant atkreipkite dėmesį:

Nejunkite mašinos nesumontavę jungiamosios movos gaubto. Priešingu atveju jungiamoji mova gali atsipalaiduoti ir sužaloti dirbantįjį.

Prieš užvesdami įrenginį, visada panešėkite jį toliau nuo kuro pylimo vietos.

Patikrinkite, ar jūs patys ir mašina stovi tvirtai, ir ar pjaunamieji diskai sukasi nekliudomai.

Žiūrėkite, kad darbo zonoje nesimaišytų kiti žmonės ar gyvuliai.

Šalto variklio užvedimas



Dekompresinis vožtuvas: Įspauskite vožtuvą, kad sumažėtų slėgis cilindruose, tuomet bus lengviau užvesti pjaustytuvą. Užvedant pjaustytuvą visada reikia naudotis slėgio apsauginiu vožtuvu (A). Mašinai užsivedus šis vožtuvas automatiškai grįžta į pradinę padėtį.

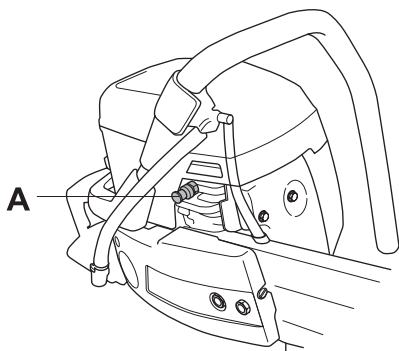

Akceleratoriaus užraktas: Įspauskite akceleratoriaus užraktą, akceleratoriaus gaiduką, o po to ir akceleratoriaus įjungimo užraktą (B). Atleiskite akceleratoriaus gaiduką ir jis sustos dalinės akceleracijos padėtyje. Akceleratoriaus gaiduką įspaudus pilnai, užraktas tampa neveiksnius.

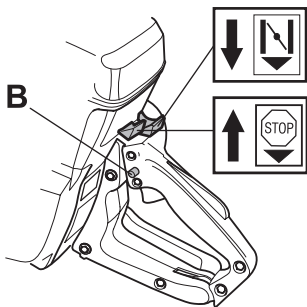

Degimas: Stop mygtuką stumtelkite į start padėtį.

Sklendė: Pilnai ištraukite oro sklendės rankenėlę.

Šilto variklio užvedimas

Darykite taip pat, kaip ir užvesdami šaltą variklį, bet nenaudokite oro sklendės.

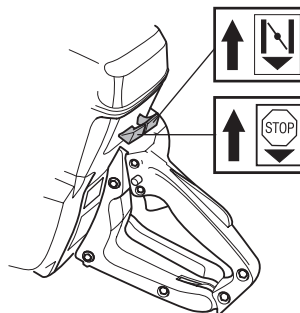

Užvedimas



PERSPĖJIMAS! Užsivedus varikliui pjaunamieji diskai sukasi. Patikrinkite, ar jie sukasi nekliudomai.

Kairiaja ranka paimkite už priekinės rankenos. Dešiniąją koją pastatykite ant apatinės galinės rankenos ir spauskite įrenginį prie žemės. **Niekada nevyniokite starterio lynelio sau ant rankos.**

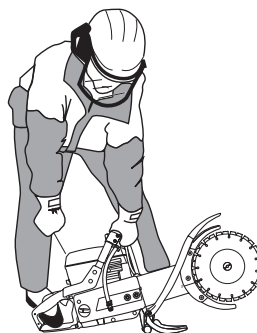

Paimkite paleidimo rankenėlę, dešine ranka lėtai traukite paleidimo trosą, kol pajusite pasipriešinimą (paleidimo dantys susikabins), tada patraukite greitai ir stipriai.

PASTABA! Staigiai nepaleiskite pilnai ištrauktos starterio rankenėlės. Tai gali pakenkti įrenginiui.

Užsivedus varikliui, spustelėkite akceleratorių, o variklio startinis greitis automatiškai išsijungs.

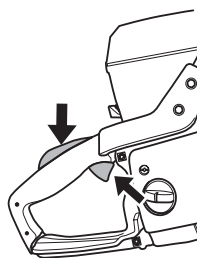

Išjungimas

Variklis išjungiamas išjungiant degimą, nuspaudus išjungimo mygtuką.

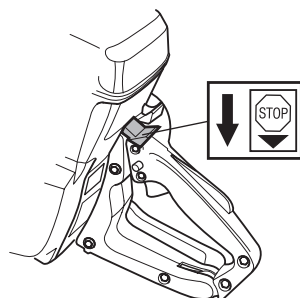

Pavaros diržo patikra ir reguliavimas



- Varantysis dirželis yra visiškai hermetiškas ir gerai apsaugotas nuo dulkių, purvo ir mechaninio poveikio plovimo metu.
- Patikrinkite pavaros diržo įtempį pirštu, kaip parodyta paveikslėlyje. Tinkamai įtemptas diržas turėtų įlinkti apytiksliai 5 mm.

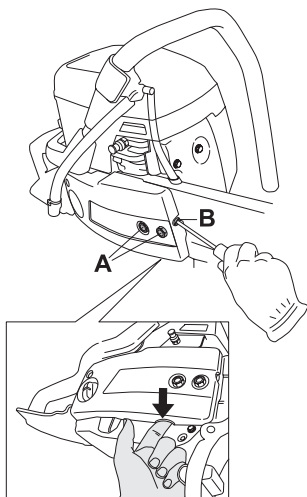

- Norint įtempti pavaros diržą, abu varžtus (A), kuriais priveržtas plovimo svirtas, reikia atsukti vieną sukį prieš laikrodžio rodyklę.
- Tempiamąjį varžtą (B) sukite pagal laikrodžio rodyklę, tuo pat metu pirštu tikrindami pavaros diržo įtempį. Kai pavaros diržą bus galima įspausti apytiksliai 5 mm, reiškia, jis įtemptas tinkamai ir galite užveržti abu varžtus, kuriais priveržtas plovimo svirtas.

SVARBU! Naują pavaros diržą reikia pakartotinai įtempti išnaudojus vieną arba du bakelius degalų.

Varomojo dirželio keitimas



- Sumažinkite diržo įtempį. Diržo tempiamąjį varžtą (A) įsukite iki dugno.

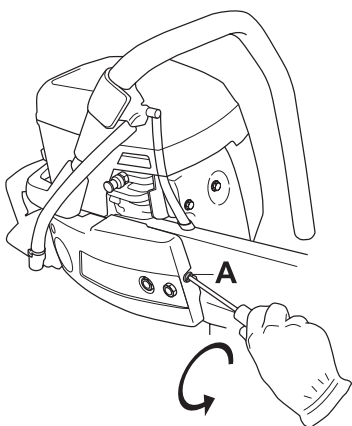

- Nuimkite pjaunamuosius diskus.

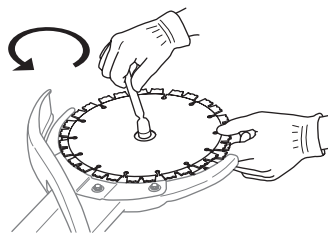

- Atsukite varžtus A ir B bei atsukite jungiamosios movos gaubtą.

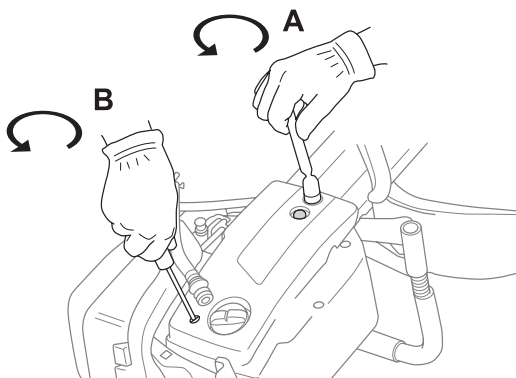

- Pavaros diržą numaukite nuo plovimo sverto priekinio galo (C).

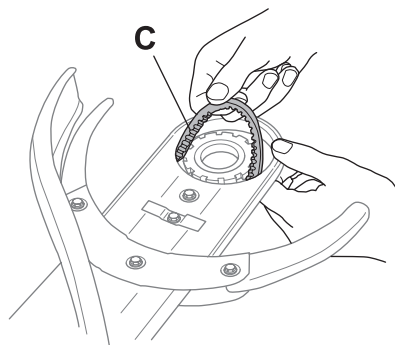

- Atjunkite vandens žarną (E). Patraukite svirtą ir nuimkite pavaros diržą nuo jungiamosios movos (D).

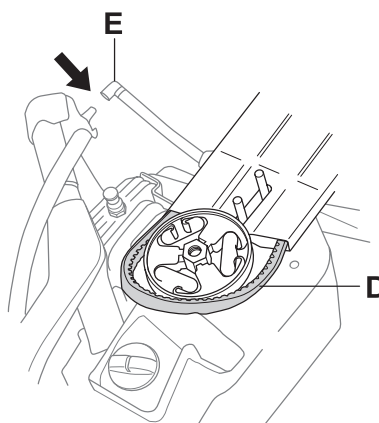

PRIEŽIŪRA

- Ištraukite pjovimo svertą, traukdami jį tiesiai, kaip parodyta paveikslėlyje.

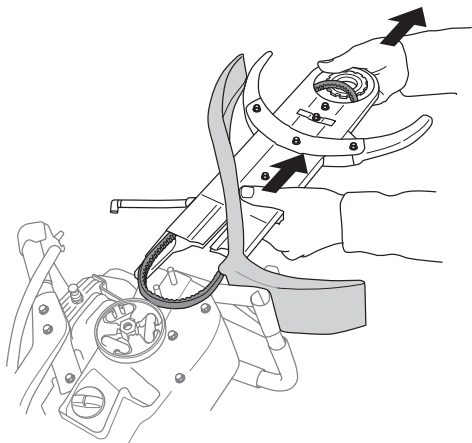

- Nuimkite visą pavaros diržą (D).
- Atsukite šešis varžtus (F), kuriais apsaugai pritvirtinti prie pjovimo sverto.

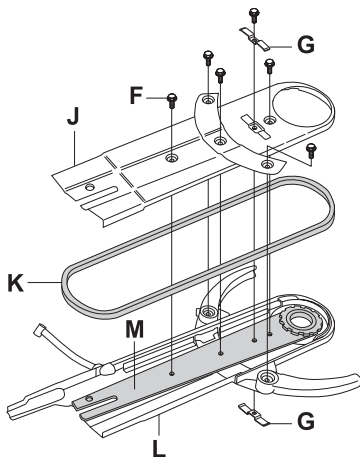

- Uždėkite naują pavaros diržą (K).
- Vėl uždėkite apsaugus ir diržo gaubtą.
- Svertą (M) reikia uždėti ant plokštės (L) taip, kad skylė plokštėje būtų ties skyle, esančia sverte.
- Plokštės (J) briaunos turi būti tarp plokštės (L) briaunų iš vidaus pusės.
- Užveržkite šešis varžtus (F) ir patikrinkite/sureguliuokite pavaros diržo (K) įtempį. Žr. nurodymus, pateiktus skyriuje „Pavaros diržo patikra ir reguliavimas“.
- Iškyšos ribotuvai (G) montuojami paskiausiai. Suveržkite plokštes, kaip parodyta paveikslėlyje.

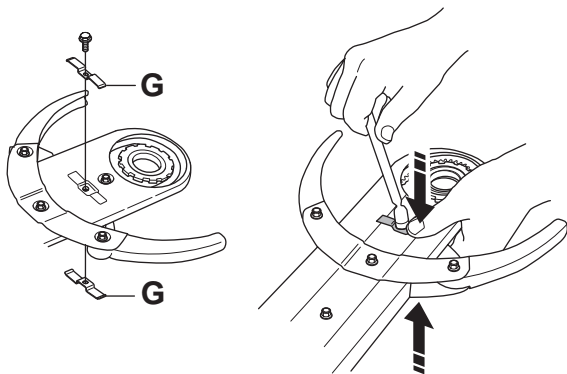

- Vėl uždėkite pjaunamuosius diskus ir užveržkite veržlę. Žr. skyriuje „Pjaunamųjų diskų montavimas“ pateiktus nurodymus.

PASTABA! Patikrinkite, ar diržo tempiamasis diržas įsuktas iki dugno, o svertas priveržtas atitrauktas, kiek įmanoma, kad diržo gaubtas įsitvirtintų reikiamoje padėtyje.

Dirželio ratukas ir sankaba

Niekada nebandykite užvesti variklį, jei diržo skriemulys ir jungiamoji mova išmontuoti.

Karbiuratorius

Jūsų Husqvarna produktas suprojektuotas ir pagamintas laikantis specifikacijų, kurios sumažina kenksmingų išmetamųjų dujų kiekį.

Veikimas

Karbiuratorius reguliuoja įrenginio greitį akceleratoriaus pagalba. Karbiuratoriuje sumaišomas oras ir kuras.



PERSPĖJIMAS! Neveskite įrenginio, kol nepritvirtinta pjovimo rankena ir pjovimo agregatas. Priešingu atveju sankaba gali atsilaisvinti ir sužeisti.

Purkštukas

Karbiuratorius turi stacionarius antgalius tam, kad įrenginys visada naudotų tinkamą kuro ir oro mišinį. Jei varikliui trūksta galios ar blogai akceleroja, imkitės šių priemonių:

- Patikrinkite oro filtrą ir jei reikia, pakeiskite.
- Jei tai nepadės, kreipkitės į įgaliotas techninio aptarnavimo dirbtuves.

Galutinis laisvos eigos T sureguliuojimas

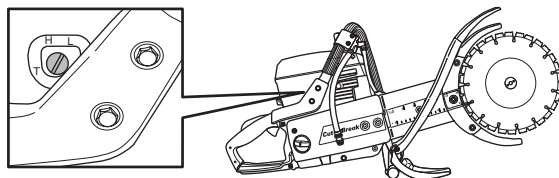

Tuščiosios eigos sūkių skaičių sureguliuokite varžtu T. Jei reikia sureguliuoti, tuščiosios eigos varžtą pirmiausia sukite pagal laikrodžio rodyklę, kol pjaunamieji diskai pradės sukis. Paskui varžtą sukite prieš laikrodžio rodyklę, kol diskai nebesisuks. Tuščioji eiga sureguliuota tinkamai tuomet, kai variklis įsisuka be trūkčiojimų.

Rekomenduojamas laisvos eigos sūkių skaičius: 2500 aps./min



PERSPĖJIMAS! Jei laisvos eigos sūkių skaičiaus negalima sureguliuoti taip, kad pjovimo įranga sustotų, kreipkitės į pardavėją/remonto dirbtuves. Nenaudokite įrenginio tol, kol jis nėra tinkamai nustatytas ar pataisytas.

Oro filtras



Oro filtras turi būti reguliariai valomas nuo dulkių ir purvo, siekiant išvengti:

- Karbiuratoriaus veikimo sutrikimų
- Užvedimo problemų
- Mažesnis našumas
- Bereikalingo variklio detalių dėvėjimosi
- Per didelio kuro sunaudojimo.

Oro filtravimo sistemą sudaro ištemptas alyva filtras iš putplasčio (1) ir popierinis filtras (2):

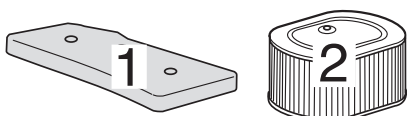

- Filtras iš putplasčio yra lengvai prieinamas po filtro dangteliu A. Šį filtrą reikia tikrinti kartą per savaitę ir jei reikia, pakeisti. Visaverčiam filtro poveikiui išsaugoti filtras reguliariai turi būti keičiamas arba valomas ir ištempamas alyva. Šiam tikslui yra skirta speciali HUSQVARNA alyva.

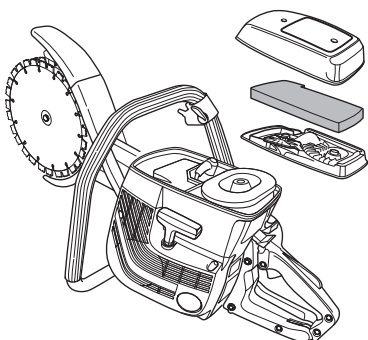

- Nuimkite filtrą iš putplasčio. Kruopščiai išplaukite filtrą drungname muilo tirpalo vandenyje. Išvalius, filtrą atidžiai išskalaukite švariame vandenyje. Išgręžkite ir palikite filtrą išdžiūti. DĖMESIO! Per stipriai suspaustas oras gali pažeisti poroloną.



- Kruopščiai ištempkite filtrą iš putplasčio alyva. Labai svarbu, kad visas filtras būtų ištemptas alyva.
- Įdėkite filtrą į plastikinį maišelį ir pilkite alyvą. Paspaudykite maišelį, kad tepalas vienodai pasiskirstytų. Ištraukite filtrą iš maišelio ir nuvalykite alyvos perteklių, prieš įdėdami filtrą į įrenginį. Niekada nenaudokite įprastos variklių alyvos. Ji gana greitai nuteka per filtrą ir susirenka apačioje.

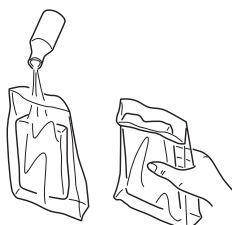

- Keletą kartų plautas filtras iš putplasčio susidėvi. Pakeiskite jį nauju filtru, jei jis nebėra toks stiprus ir sandarus.
- Popierinis filtras prieinamas po dangteliu B. Šį filtrą reikia keisti/valyti, kai sumažėja variklio galingumas arba po 1–2 savaitių. Atkreipkite dėmesį, kad filtro negalima plauti.

Ilgiau naudotas oro filtras pilnai nebeišsivalo. Todėl jį reikia reguliariai pakeisti nauju. **Pažeistas oro filtras turi būti iš karto pakeičiamas.**

SVARBU! Prasta oro filtro priežiūra sąlygoja apnašų susidarymą ant žvakės ir bereikalingą variklio dalių dėvėjimąsi.

Kuro filtras

- Kuro filtras yra kuro bako viduje.
- Pilant degalus, kuro baką reikia apsaugoti nuo purvo. Tai sumažins eksploatacinių sutrikimų pavojų, kuris atsiranda dėl bako esančio kuro filtro užsikimšimo.
- Kuro filtras nėra valomas – užsikimšusį filtrą reikia pakeisti nauju. **Filtrą reikia keisti ne rečiau kaip vieną kartą per metus.**

Vandens čiaupas

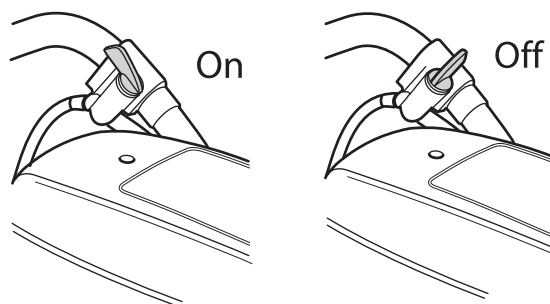

Vandens filtras

Patikrinkite ir, jeigu reikia, nuvalykite sklendę.



Starteris



PERSPĖJIMAS! Starterio korpuse esanti spyruoklė visuomet yra įtempta, ir, staigiai iššokusi, gali rimtai sužeisti, jeigu neatsargiai su ja elgsitės.

Visada būkite labai atsargūs, kai keičiate spyruoklę ar starterio trosą. Darbo metu visada nešiokite apsauginius akinius.

Sulūžusio ar nusidėvėjusio starterio trosų pakeitimas



- Atsukite filtro dangtelį ir cilindro gaubtą.
- Atsukite varžtus, tvirtinančius starterį prie užvedimo bloko ir nuimkite starterį.

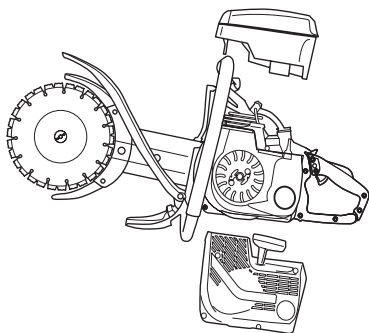

- Ištraukite trosą apie 30 cm ir įstatykite jį į išpjovą skriemulyje. Atpalaiduokite spyruoklę, leisdami skriemuliui lėtai sukintis atgal.

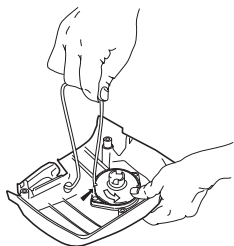

- Pašalinkite senojo užvedimo lynelio liekanas ir patikrinkite, ar veikia užvedimo spyruoklė. Naujajį užvedimo lynelį prakiškite per starterio korpuse esančią angą ir nukreipkite link lynelio ritės.

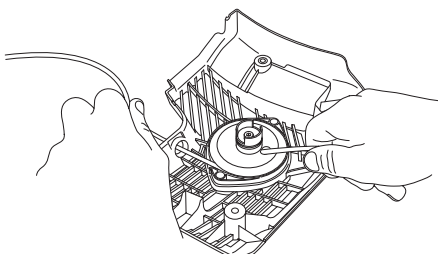

- Užvedimo lynelį užfiksuokite prie lynelio ritės centro taip, kaip parodyta paveikslėlyje. Stipriai priveržkite fiksiatorių ir žiūrėkite, kad laisvasis galas būtų kuo trumpesnis. Užvedimo lynelio galą užfiksuokite starterio rankenėleje.

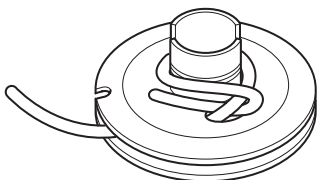

- Lynelį prakiškite per skriemulio išpjovą ir pagal laikrodžio rodyklę apsukite aplink ritės centrą 3 kartus.

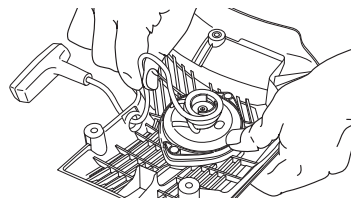

- Paskui patraukite starterio rankenėlę ir spyruoklė įsitemps. Pakartokite procedūrą dar kartą, tačiau šį kartą apsukant keturis kartus.
- Atkreipkite dėmesį, jog įtempus spyruoklę, starterio rankenėlė sugrįžta atgal į savo pradinę padėtį.
- Patikrinkite, ar spyruoklė pilnai ištraukdama užvedimo lynelį, nepasilieka savo kraštinėje padėtyje. Užvedimo lynelį sustabdykite nykščiu ir patikrinkite, ar skriemulį galima pasukti dar bent pusę karto.

Spyruoklės įtempimas

- Įstatykite trosą į išpjovą starterio skriemulyje ir pasukite skriemulį 2 apsisukimus pagal laikrodžio rodyklę.

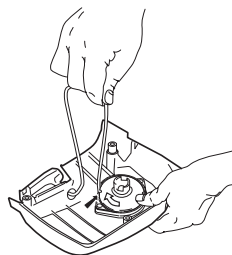

PASTABA! Patikrinkite, kad pilnai ištraukus trosą, starterio skriemulį galima būtų pasukti dar bent pusę apsisukimo.

Sulūžusios spyruoklės pakeitimas



- Atsukite lynelio skriemulio varžtus ir nukelkite skriemulį.
- Atsiminkite, jog atmetamoji spyruoklė starterio korpuse yra įtemptoje padėtyje.
- Atsukite varžtus, laikančius spyruoklių kasetę.

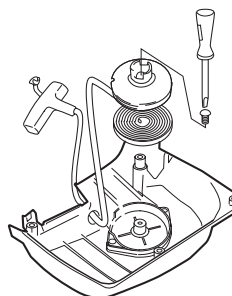

- Apversdami starterį ir atsuktuvu atsukę kabliukus, nuimkite atmetamąją spyruoklę. Kabliukai laiko atmetamosios spyruoklės įrenginį ant starterio.
- Sutepkite spyruoklę plonu alyvos sluoksniu. Surinkite starterio skriemulį ir įtempkite spyruoklę.

PRIEŽIŪRA

Starterio surinkimas

- Surinkite starterį, pirmiausiai ištraukę trosą, o po to pritvirtinę starterį prie užvedimo bloko. Tada iš lėto atleiskite starterio trosą taip, kad jis pradėtų kabinti užvedimo mechanizmą.

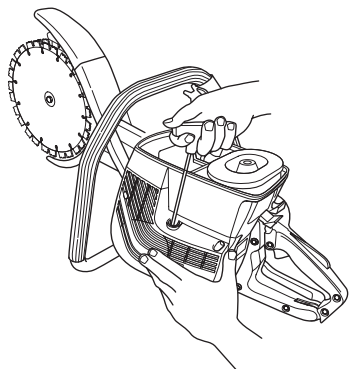

- Sumontuokite paleidimo aparatą ir priveržkite varžtus.
- Sumontuokite cilindro dangtį ir filtro dangtį.

Žvakė



Žvakės veikimui įtakos turi:

- Neteisingai sureguliuotas karbiuratorius.
- Netinkamas kuro mišinys (per didelis alyvos kiekis mišinyje).
- Nešvarus oro filtras.

Dėl šių priežasčių ant žvakės elektrodų susidaro apnašos, kurios sąlygoja veikimo sutrikimus ir problemas užvedimo metu.

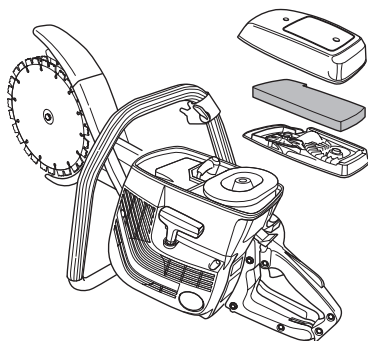

- Jeigu įrenginys neturi galios, sunku jį užvesti ar jis trūkčioja paleistas laisva eiga, visada pirmiausiai patikrinkite žvakę. Jeigu žvakė nešvari, išvalykite ją ir patikrinkite tarpelį tarp elektrodų, kuris turi būti 0,5 mm. Žvakę reikia pakeisti maždaug po mėnesio darbo arba dar anksčiau.

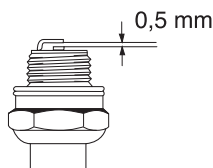

PASTABA! Visada naudokite rekomenduojamo tipo žvakes! Netinkamo tipo žvakė gali smarkiai sugadinti stūmoklį ir cilindrą.

Aušinimo sistema



Siekiant žemiausios galimos variklio darbinės temperatūros, įrenginys turi aušinimo sistemą.

Aušinimo sistemą sudaro:

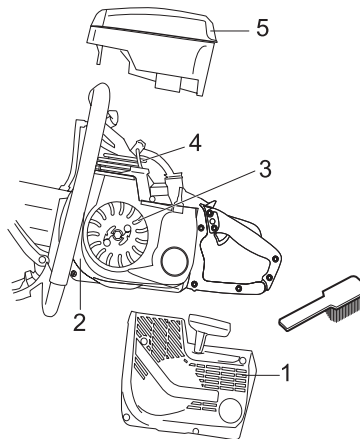

- 1 Oro padavimo skylė starteryje.
- 2 Oro nukreipimo plokštelė.
- 3 Smagratis su sparneliais.
- 4 Aušinimo flanšai ant cilindro.
- 5 Cilindro gaubtas (paduoda šaltą orą link cilindro).

Kartą per savaitę ar dažniau, priklausymai nuo sąlygų, šepėčiu išvalykite aušinimo sistemą. Jei aušinimo sistema užteršta ar užsikimšusi, įrenginys perkais, o tai gali sugadinti cilindrą ir stūmoklį.

Duslintuvas



Duslintuvas sumažina garso lygį ir tolyn nuo naudotojo nukreipia išmetamąsias dujas. Išmetamosios dujos yra karštos, jose gali būti kibirkčių, kurios, patekusios ant sausų ir degių medžiagų, gali sukelti gaisrą.

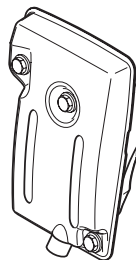

Niekada nenaudokite įrenginio su netvarkingu duslintuvu.

Bendros priežiūros instrukcijos

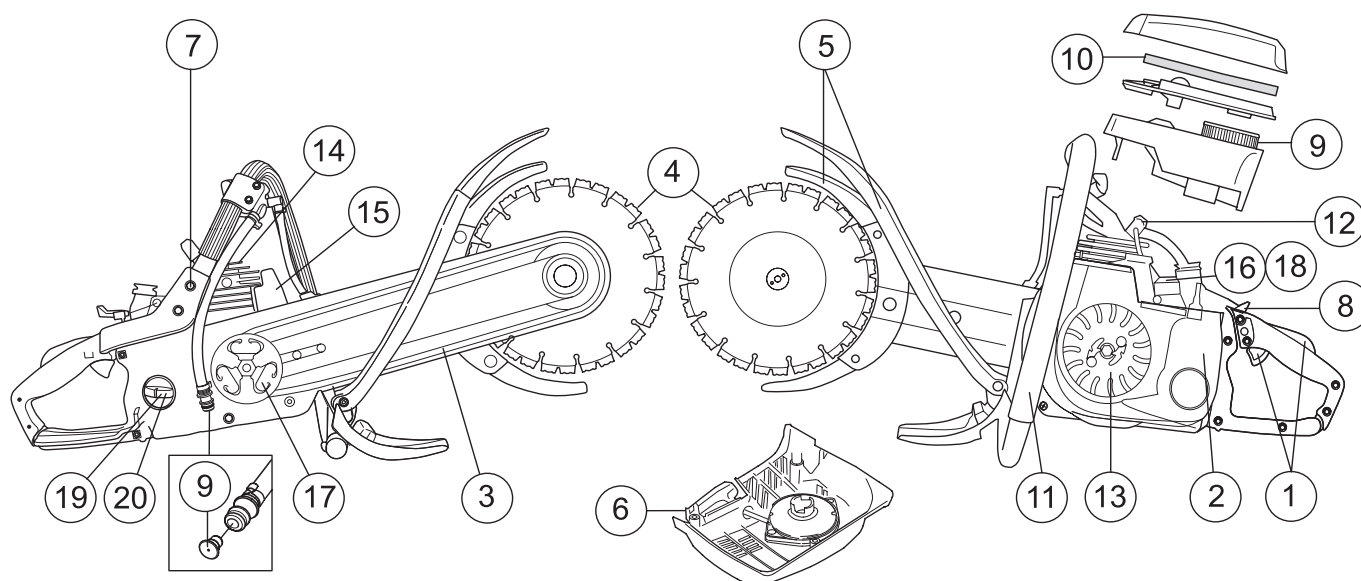

Toliau pateikiamos bendros priežiūros instrukcijos. Jeigu turite klausimų, kreipkitės į aptarnavimo dirbtuves.

Kiekvieną dieną

- 1 Patikrinkite, ar saugiai veikia akceleratorius (akceleratorius ir akceleratoriaus įjungimo užraktas).
- 2 Išvalykite įrenginį išoriškai.
- 3 Patikrinkite varomojo dirželio įtempimą.
- 4 Patikrinkite pjaunamųjų diskų ir pavaros skriemulio būklę.
- 5 Patikrinkite pjaunamųjų diskų apsaugų būklę.
- 6 Patikrinkite starterį ir užvedimo lynelį bei iš išorės išvalykite starterio ortakį.
- 7 Patikrinkite, ar veržlės ir varžtai yra priveržti.
- 8 Patikrinkite, ar veikia stop mygtukas.
- 9 Patikrinkite, kaip veikia sklendė.

Kiekvieną savaitę

- 10 Patikrinkite oro filtro būklę.
- 11 Patikrinkite, ar nepažeistos rankenos ir antivibracinės sistemos elementai.
- 12 Išvalykite žvakę. Patikrinkite, tarpelis tarp elektrodų yra 0,5 mm.
- 13 Išvalykite smagračio sparnelius. Patikrinkite starterį ir spyruoklę.
- 14 Išvalykite cilindro flanšus.
- 15 Patikrinkite, ar duslintuvai yra saugiai pritvirtinti ir nėra pažeisti.
- 16 Patikrinkite karbiuratoriaus veikimą.

Kiekvieną mėnesį

- 17 Patikrinkite sankabos veleno, vedančiosios žvaigždutės ir sankabos spyruoklės susidėvėjimą.
- 18 Išvalykite karbiuratorių išoriškai.
- 19 Patikrinkite kuro filtrą ir žarną. Jei reikia, pakeiskite.
- 20 Išvalykite kuro baką iš vidaus.

TECHNINIAI DUOMENYS

Techniniai duomenys

	K650 Cut-n-break
Variklis	
Cilindro tūris, cm ³	71
Cilindro diametras, mm	50
Stūmoklio eiga, mm	36
Laisvosios eigos apsisukimai, aps./min	2500
Rekomenduojamas maks. greitis, aps./min	9750±250
Galingumas, kW	3,5
Degimo sistema	
Degimo sistemos gamintojas	EM
Žvakė	Champion RCJ 6Y/ NGK BPMR 7A
Tarpas tarp elektrodų, mm	0,5
Kuro / tepimo sistema	
Karbiuratoriaus gamintojas	Tillotson
Karbiuratoriaus tipas	HS
Benzino bakelio tūris, litrai	0,7
Svoris	
Svoris, įskaitant vandens tiekimo mazgą, be degalų ir pjaunamojo įtaiso, kg	8,9
Svoris, įskaitant vandens tiekimo mazgą, be degalų ir pjaunamojo įtaiso, kg	10,3
Triukšmo emisijos	
(žr. pastabą 1)	
Garso stiprumo lygis, išmatuotas dB(A)	115
Garso stiprumo lygis, garantuotas L _{WA} dB(A)	116
Garso lygiai	
(žr. 2 pastabą)	
Tolygus garso spaudimo naudotojo ausiai lygis, išmatuotas pagal EN 1454, dB(A)	100
Vibracijos lygiai	
Vibracija rankenose išmatuota pagal ISO 19432	
Priekinė rankena, ekvivalentinė vertė, m/s ²	3,2
Užpakalinė rankena, ekvivalentinė vertė, m/s ²	5,7

1 pastaba: Triukšmo emisija į aplinką išmatuota kaip garso stiprumas (L_{WA}) pagal EB direktyvą 2000/14/EG.

2 pastaba: Tolygus garso spaudimo lygis skaičiuojamas kaip garso spaudimo lygių energetinė išraiška per nustatytą laiką suma, esant skirtingiems darbo režimams ir tokioms laiko proporcijoms: 1/2 laisvosios eigos ir 1/2 maksimalaus sūkių skaičiaus.

Pjaustymo įranga

Pjovimo diskas	Perdavimo santykis	Maks. periferinis greitis, m/s	Maksimalus pjovimo gylis
9"	48/77	80	400 mm



EB patvirtinimas dėl atitikimo

(galioja tik Europoje)

„Husqvarna Construction Products”, SE-433 81 Partille, Švedija, tel. +46-31-949000, garantuoja, kad pjaustytuvas „K650 Cut-n-break”, paženklinėti 2006 m. ir vėlesnių metų serijos numeriais (metai nurodyti nekoduotu tekstu duomenų lentelėje, po jų nurodytas serijos numeris), atitinka reikalavimus, išdėstytus TARYBOS DIREKTYVOJE:

- 1998 m. birželio 22 d. "dėl mašinų" **98/37/EB**, priedas IIA.
- 1989 m. gegužės 3 d. "dėl elektromagnetinio atitikimo" **89/336/EEC** bei dabar galiojančių priedų.
- 2000 m. gegužės 8 d. "dėl triukšmo emisijos į aplinką" **2000/14/EG**. Susitarimo vertinimas atliktas remiantis Priedu V.

Dėl informacijos apie triukšmo emisijas žr. skyrių Techniniai duomenys.

Pritaikyti šie standartai: **EN ISO 12100:2003, EN ISO 55012:2002, EN 1454, ISO 19432**

"SMP Svensk Maskinprovning AB", Fyrisborgsgatan 3, SE-754 50 Uppsala, Švedija, "Husqvarna AB" užsakymu atliko savanorišką atitikties patikrą pagal direktyvos 2000/14/EB reikalavimus. Sertifikato numeris: **01/169/002**

Partille, 2006 m. gegužės 2 d.



Ove Donnerdal, vystymo vadovas

1150286-65



2006-11-02