

# Bruksanvisning **K650 Cut-n-break**

Les nøye gjennom bruksanvisningen og forstå innholdet før du  
braker maskinen.

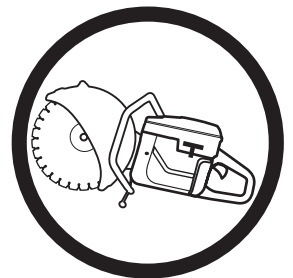

**Norwegian**

# SYMBOLFORKLARING

## Symboler på maskinen:

ADVARSEL! Hvis maskinen brukes uforsiktig eller feilaktig, kan den være et farlig redskap som kan forårsake alvorlige skader eller dødsfall for brukeren eller andre.



Les nøye gjennom bruksanvisningen og forstå innholdet før du bruker maskinen.



Bruk alltid:

- Vernehjelm
- Hørselsvern
- Vernebriller eller visir
- Pustemaske



Dette produktet er i overensstemmelse med gjeldende CE-direktiv.



ADVARSEL! Ved kapping oppstår det støvdannelse som kan forårsake skade ved innånding. Bruk godkjent åndedrettsvern. Unngå å puste inn bensindamp og avgasser. Sørg for god ventilasjon.



ADVARSEL! Gnister fra kappskiven kan forårsake brann i brennbare materialer som: bensin, tre, tørt gress m.m.



Chokesymbol



Stoppsymbol



Støyutslipp til omgivelsene ifølge EFs direktiv. Maskinens utslipp angis i kapitlet Tekniske data og på klistremerke.



## Symboler i bruksanvisningen:

Kontroll og/eller vedlikehold skal utføres med avslått motor og med stoppbryteren i STOP-stilling.

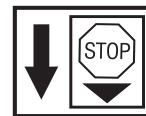

Kjørestilling.



Chokehendelen i 'stengt' stilling.

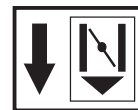

Chokehendelen i 'åpen' stilling.

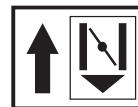

Bruk alltid godkjente vernehansker.

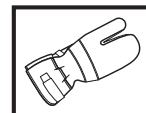

Regelmessig renhold er nødvendig.

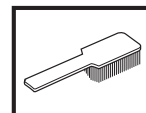

Visuell kontroll.



Vernebriller eller visir må benyttes.



Øvrige symboler/klistremerker angitt på maskinen gjelder spesifikke krav for sertifiseringer på visse markeder.

---

# INNHold

---

## Innhold

### SYMBOLFORKLARING

Symboler på maskinen: ..... 2

Symboler i bruksanvisningen: ..... 2

### INNHold

Innhold ..... 3

### HVA ER HVA?

Hva er hva på motorkapperen? ..... 4

### SIKKERHETSINSTRUKSJONER

Tiltak før bruk av ny motorkapper ..... 5

### SIKKERHETSINSTRUKSJONER

Personlig verneutstyr ..... 5

Maskinens sikkerhetsutstyr ..... 6

Kontroll, vedlikehold og service av maskinens  
sikkerhetsutstyr ..... 7

Generelle sikkerhetsinstruksjoner ..... 8

Generelle arbeidsinstruksjoner ..... 9

Skiver ..... 12

### MONTERING

Montering av kappskiver ..... 13

Beskyttelse for skivene ..... 13

### BRENNSTOFFHÅNTERING

Brennstoff ..... 14

Fylling av brennstoff ..... 14

### START OG STOPP

Start og stopp ..... 15

### VEDLIKEHOLD

Kontroll og justering av drivrem ..... 16

Bytte av drivrem ..... 16

Remhjul og kopling ..... 17

Forgasser ..... 17

Luftfilter ..... 18

Startmotor ..... 19

Tennplugg ..... 20

Kjølesystem ..... 20

Lyddemper ..... 20

Generelle vedlikeholdsinstruksjoner ..... 21

### TEKNISKE DATA

Tekniske data ..... 22

Kappeutstyr ..... 22

EF-erklæring om samsvar ..... 23

# HVA ER HVA?

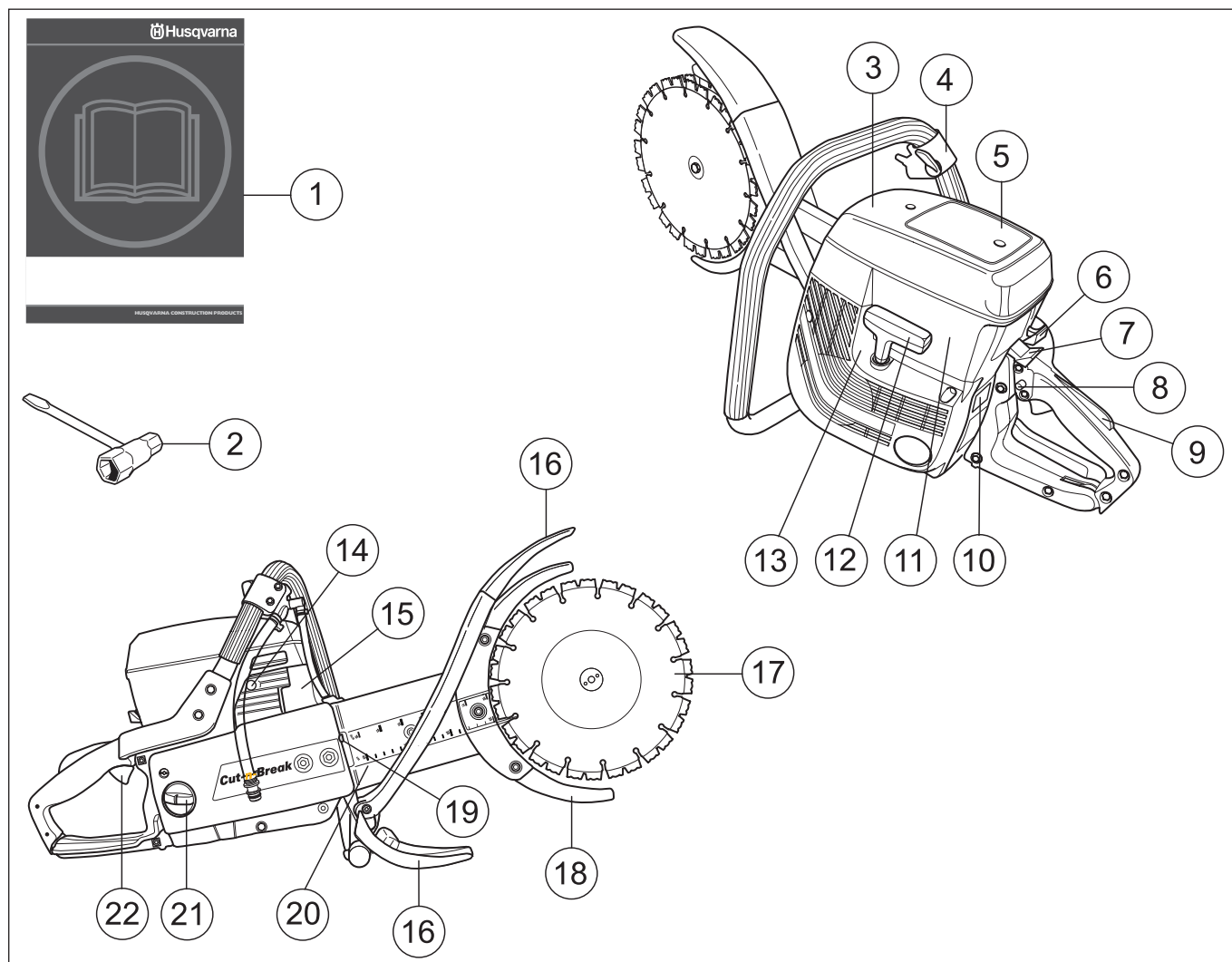

## Hva er hva på motorkapperen?

- |                              |                        |
|------------------------------|------------------------|
| 1 Bruksanvisning             | 12 Starthåndtak        |
| 2 Kombinøkkel                | 13 Startmotor          |
| 3 Luftfilterdeksel           | 14 Dekompresjonsventil |
| 4 Fremre håndtak og vannkran | 15 Lyddemper           |
| 5 Advarselsetikett           | 16 Sprutbeskyttelse    |
| 6 Choke                      | 17 Skiver              |
| 7 Stoppbryter                | 18 Skivebeskyttelse    |
| 8 Startgassperre             | 19 Remstrammer         |
| 9 Gassregulatorsperre        | 20 Kappearm            |
| 10 Typeskilt                 | 21 Brennstofftank      |
| 11 Sylinderdeksel            | 22 Gassregulator       |

# SIKKERHETSINSTRUKSJONER

## Tiltak før bruk av ny motorkapper

- Maskinen er kun konstruert for kapping i harde materialer som betong, tegl, murverk samt støpejern- og sementrør.
- Les nøye gjennom bruksanvisningen.
- Kontroller kappskivenes montering og justering, se anvisninger under overskriften Montering av kappskiver.
- Start motoren og kontroller tomgangsinnstillingen, se anvisninger under overskriften Vedlikehold. Ved korrekt forgasserinnstilling skal skivene stå stille på tomgang. Innstillingen av tomgangsturtallet beskrives i bruksanvisningen. Still inn turtallet riktig i henhold til disse anvisningene. Motorkapperen må ikke brukes hvis ikke tomgangsturtallet er riktig justert!
- La din Husqvarna-forhandler kontrollere motorkapperen regelmessig og foreta nødvendige innstillinger og reparasjoner.



**ADVARSEL! Maskinens opprinnelige konstruksjon må ikke under noen omstendighet endres uten produsentens tillatelse. Bruk alltid originalt tilleggsutstyr. Uautoriserte endringer og/eller tilleggsutstyr kan medføre alvorlige skader eller dødsfall for brukeren eller andre.**



**ADVARSEL! Bruk av produkter som skjærer, sliper, borer, finsliper eller former materialer, kan generere støv og damp som kan inneholde skadelige kjemikalier. Finn ut beskaffelsen av materialet du arbeider med og bruk egnet ansikts- eller pustemaske.**



**ADVARSEL! En motorkapper som brukes skjedesløst eller galt kan være et farlig redskap som kan forårsake alvorlige, til og med livstruende skader. Det er meget viktig at du leser og forstår innholdet i denne bruksanvisningen.**



**ADVARSEL! Denne maskinens tenningsystem genererer et elektromagnetisk felt under bruk. Dette feltet kan under visse omstendigheter forstyrre pacemakere. For å redusere risikoen for alvorlig eller livstruende skade, anbefaler vi at personer med pacemaker rådfører seg med sin lege og pacemakerfabrikanten før denne maskinen tas i bruk.**

Husqvarna Construction Products etterstreber å forbedre produktene konstruksjon løpende. Husqvarna forbeholder seg derfor retten til å innføre konstruksjonsendringer uten varsel og ytterligere forpliktelser.

All informasjon og alle data i denne bruksanvisningen var gjeldende den dato da denne bruksanvisningen ble levert til trykking.

## Personlig verneutstyr



**ADVARSEL! Ved all bruk av maskinen skal det brukes godkjent personlig verneutstyr. Personlig verneutstyr eliminerer ikke skaderisikoen, men det reduserer virkningen av en skade hvis ulykken skulle være ute. Be forhandleren om hjelp ved valg av utstyr.**

- Vernehjelm
- Hørselsvern
- Vernebriller eller visir



- Pustemaske

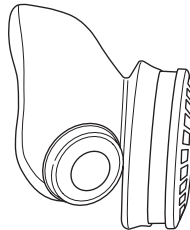

- Kraftige gripesikre hansker.

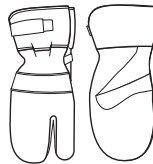

- Ettersittende, kraftige og komfortable klær som tillater full bevegelsesfrihet.

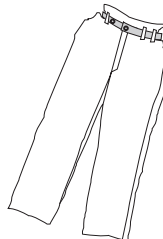

- Støvler med ståltupp og sklisikker såle



- Førstehjelpsutstyr må alltid finnes for hånden.



# SIKKERHETSINSTRUKSJONER

## Maskinens sikkerhetsutstyr

I dette avsnittet forklares hvilket sikkerhetsutstyr maskinen er utstyrt med, hvilken funksjon det har og hvordan man utfører kontroll og vedlikehold for å være sikker på at utstyret fungerer. Se kapitlet Hva er hva? for å se hvor disse delene er plassert på din maskin.



**ADVARSEL! Bruk aldri en maskin med defekte sikkerhetsdetaljer. Følg de kontroll-, vedlikeholds og serviceinstruksjonene som er gitt i dette avsnittet.**

## Avvibreringssystem

Din maskin er utstyrt med et avvibreringssystem som er konstruert for å gi en mest mulig vibrasjonsfri og behagelig bruk.

Maskinens avvibreringssystem reduserer overføringen av vibrasjoner mellom motorenhet/kappeutstyr og maskinens håndtak.

Motorkroppen, inklusive kappeutstyr, er opphengt i håndtaksdelen med såkalte avvibreringselementer.



## Stoppbryter

Stoppbryteren skal brukes for å slå av motoren.

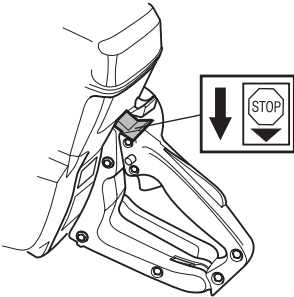

## Lyddemper



**ADVARSEL! Under og en stund etter bruk er lyddemperen meget varm. Lyddemperen må ikke røres når den er varm!**

Lyddemperen er konstruert for å gi et lydnivå som er så lavt som mulig, og for å lede avgassene fra motoren bort fra brukeren.

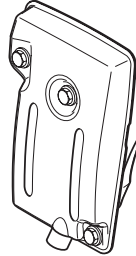

OBS! Bruk aldri en maskin som har defekt lyddemper.



**ADVARSEL! Motorens avgasser er varme og kan inneholde gnister som kan forårsake brann. Start derfor aldri maskinen innendørs eller i nærheten av lettantennelig materiale!**



**VIGTIG!** For lyddempere er det meget viktig at instruksjonene for kontroll, vedlikehold og service blir fulgt. Se anvisninger under overskriften Kontroll, vedlikehold og service av maskinens sikkerhetsutstyr.



**ADVARSEL! Lyddemperen inneholder kjemikalier som kan være kreftfremkallende. Unngå kontakt med disse elementene dersom lyddemperen blir skadd.**

## Gassregulatorsperre

Gassregulatorsperren er konstruert for å hindre at gassregulatoren aktiveres ufrivillig. Når sperren (A) trykkes inn, koples gassregulatoren (B) fri.

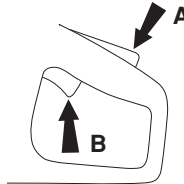

Sperren forblir inntrykt så lenge gassregulatoren er inntrykt. Når grepet om håndtaket slippes, tilbakestilles både gassregulatoren og gassregulatorsperren til sine respektive utgangsstillinger. Dette skjer via to retur fjærsystemer som er uavhengige av hverandre. Denne stillingen innebærer at gassregulatoren automatisk låses på tomgang og ufrivillig aktivering av regulatoren hindres.

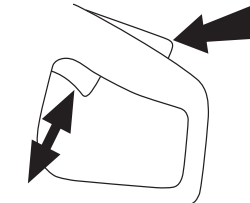

# SIKKERHETSINSTRUKSJONER

## Beskyttelse for skivene



**ADVARSEL! Kontroller at skiveskjermene er riktig montert før maskinen startes.**

Disse skjermene sitter montert over og under skivene og er konstruert for å forhindre at deler av skivene eller kappet materiale slynges mot brukeren.

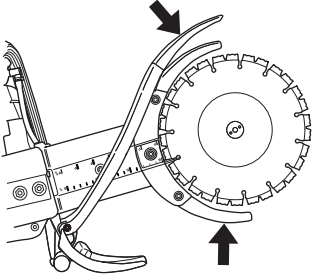

## Kontroll, vedlikehold og service av maskinens sikkerhetsutstyr



**ADVARSEL! All service og reparasjon av maskinen krever spesialutdanning. Dette gjelder særlig maskinens sikkerhetsutstyr. Hvis maskinen ikke består alle kontrollene som er oppgitt nedenfor, må du oppsøke et serviceverksted. Kjøp av våre produkter garanterer at du kan få utført en fagmessig reparasjon og service. Hvis maskinen ikke er kjøpt hos en av våre sericiefaghandlere, så spør dem etter nærmeste serviceverksted.**

## Avvibreringssystem

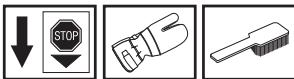

Kontroller regelmessig avvibreringselementene med tanke på materialsprekker og deformering.

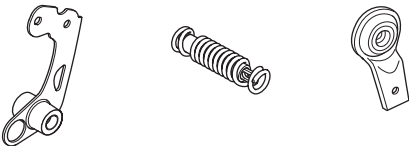

Kontroller at avvibreringselementene er fast forankret mellom motor- og håndtaksenhet.

## Stoppbryter

Start motoren og kontroller at motoren blir slått av når stoppbryteren føres til stopstilling.

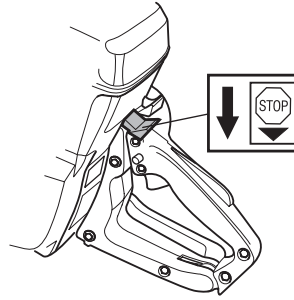

## Lyddemper

Bruk aldri en maskin som har defekt lyddemper.



Kontroller regelmessig at lyddemperen sitter fast i maskinen.

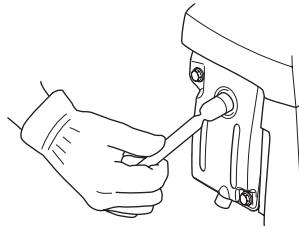

# SIKKERHETSINSTRUKSJONER

## Gassregulatorsperre

- Kontroller at gassregulatoren er låst i tomgangsstilling når gassregulatorsperren er i sin utgangsposisjon.

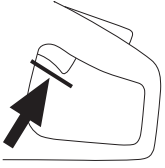

- Trykk inn gassregulatorsperren og kontroller at den går tilbake til sin opprinnelige stilling når den slippes.

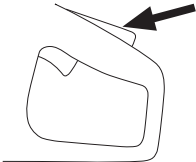

- Kontroller at gassregulatoren og gassregulatorsperren går lett og at returfjærsystemet fungerer.

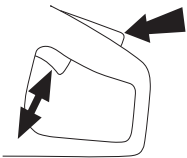

- Start motorkapperen og gi full gass. Slipp gassregulatoren og kontroller at kappskivene stanser og at de blir stående stille. Hvis kappskivene roterer med gassregulatoren i tomgangsstilling må forgasserens tomgangsjustering kontrolleres. Se anvisninger under overskriften Vedlikehold.

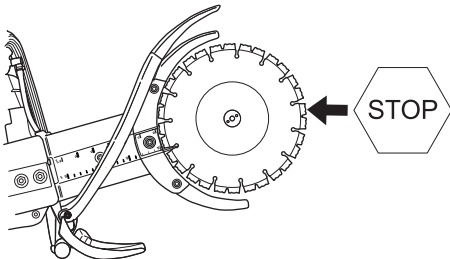

## Kontroll av beskyttelse for skivene

Bruk aldri defekt vern eller vern som ikke er riktig montert.

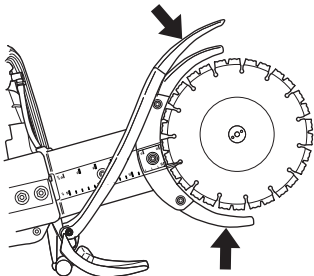

**ADVARSEL!** Kontroller alltid at beskyttelsene er riktig montert før maskinen startes.

Kontroller også at skivene er riktig montert og ikke har noen skader. Skadde skiver kan forårsake personskade. Se anvisninger under overskriften Montering

## Generelle sikkerhetsinstruksjoner

- En motorkapper er konstruert for å kappe i harde materialer så som murverk. Vær klar over den økte kastrisikoen ved kapping i myke materialer. Se anvisninger under overskriften Kastforebyggende tiltak.
- Arbeid ikke med motorkapperen uten først å ha lest og forstått innholdet i denne bruksanvisningen. All service utover de punktene som står i kapittelet "Kontroll, vedlikehold og service på motorkapperens sikkerhetsutstyr" skal utføres av kompetent servicepersonale.
- Bruk aldri maskinen hvis du er trett, har drukket alkohol eller bruker medisiner som kan påvirke syn, vurderingsevne eller kroppskontroll.
- Bruk personlig verneutstyr. Se anvisninger under overskriften Personlig verneutstyr.
- Bruk aldri en maskin som er modifisert slik at den ikke lenger er i samsvar med originalutførelsen.
- Bruk aldri en maskin som det er noe galt med. Følg vedlikeholds-, kontroll- og serviceinstruksjonene i denne bruksanvisningen. Noen vedlikeholds- og servicetiltak må utføres av erfarne og kvalifiserte spesialister. Se anvisninger under overskriften Vedlikehold.
- La aldri noen annen bruke maskinen før du har forsikret deg om at de har forstått innholdet i bruksanvisningen.
- Bruk aldri maskinen innendørs. Vær oppmerksom på faren ved innånding av motorens avgasser.

## Transport og oppbevaring

Oppbevar motorkapperen på et låsbart sted slik at den er utilgjengelig for barn og uvedkommende.

Inspiser nye kappskiver med henblikk på transport- eller lagringsskader.



# SIKKERHETSINSTRUKSJONER

## Brennstoffsikkerhet



### (Tanking/Brennstoffblanding/Oppbevaring)



**ADVARSEL! Vær forsiktig ved håndtering av brennstoff. Husk brann-, eksplosjons- og innåndingsfare.**

- Fyll aldri brennstoff på maskinen når motoren er i drift.
- Sørg for god ventilasjon ved tanking og blanding av brennstoff (bensin og totaktsolje).
- Flytt maskinen minst 3 m fra tankingsstedet før du starter den.

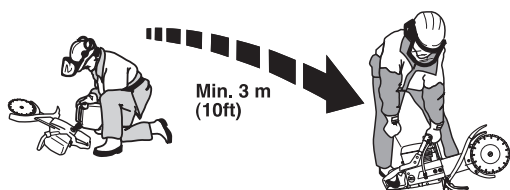

- Start aldri maskinen:
  - Hvis du har sølt brennstoff på den. Tørk opp alt søl og la bensinrestene fordampe.
  - Hvis du har sølt brennstoff på deg selv eller klærne dine, skift klær. Vask de kroppsdeler som har vært i kontakt med brennstoff. Bruk såpe og vann.
  - Hvis maskinen lekker brennstoff. Kontroller regelmessig med tanke på lekkasje fra tankklokk og brennstoffledninger.
- Oppbevar og transporter maskin og brennstoff slik at det ikke er fare for at en eventuell lekkasje og damp kommer i kontakt med gnister eller åpen ild, for eksempel fra el-maskiner, el-motorer, elektriske kontakter/strømbrytere, eller varmekjeler.
- Brennstoff skal alltid oppbevares i beholdere som er spesielt beregnet og godkjent for dette.
- Ved lengre tids oppbevaring av maskinen skal brennstofftanken tømmes. Hør med nærmeste bensinstasjon hvor du kan bli kvitt overflødig brennstoff.
- Bruk Husqvarnas bensinkanne med overfyllingsbeskyttelse.



**ADVARSEL! Husk brann-, eksplosjons- og innåndingsfaren. Stans motoren før fylling av bensin. Ikke fyll slik at bensinen renner over. Tørk opp alt søl på bakken og motorkapperen. Hvis du har sølt bensin på deg selv eller klærne dine: Skift klær. Flytt motorkapperen minst 3 meter fra påfyllingsstedet før start.**

## Generelle arbeidsinstruksjoner



**VIGTIG!** Dette avsnittet behandler grunnleggende sikkerhetsregler for arbeid med motorkapper. Denne informasjonen kan aldri erstatte den kunnskap en profesjonell bruker besitter i form av opplæring og praktisk erfaring. Når du kommer ut for en situasjon som gjør deg usikker på fortsatt bruk, skal du rådføre deg med en ekspert. Henvend deg til din forhandler, eller ditt serviceverksted eller en erfaren motorkapperbruker. Unngå all bruk du ikke føler deg kvalifisert til!

### Grunnleggende sikkerhetsregler

- Pass på omgivelsene:
  - For å være sikker på at ikke mennesker, dyr eller annet kan påvirke din kontroll over maskinen.
  - For å forhindre at de forannevnte ikke risikerer å komme i kontakt med kappskivene.
- Unngå bruk i dårlig vær. Slik som tett tåke, regn, sterk vind, kraftig kulde osv. Å arbeide i dårlig vær er slitsomt og kan skape farlige omstendigheter, for eksempel glatt underlag.
- Begynn aldri å arbeide med maskinen før arbeidsområdet er ryddig og du har sikkert fotfeste. Se etter eventuelle hinder ved uventet forflytting. Forviss deg om at det ikke er noe som kan falle ned og forårsake skader når du arbeider med maskinen. Vær meget forsiktig ved arbeid i skrånende terreng.
- Påse at ingen klær eller kroppsdeler kommer i kontakt med kappskivene når motoren startes.
- Hold deg på avstand fra kappskivene når motoren er i gang.
- Beskyttelsene for kappeutstyret skal alltid være på når maskinen er i gang.
- Forviss deg om at arbeidsområdet er tilstrekkelig opplyst til å skape et sikkert arbeidsmiljø.
- Pass alltid på at du har en sikker og stødig arbeidsstilling.
- Kontroller at det ikke er trukket rørledninger eller elektriske kabler i kappeområdet.



**ADVARSEL! Ikke flytt maskinen når kappeutstyret roterer.**



**ADVARSEL! Bruk maskinen kun på steder med god ventilasjon. I motsatt tilfelle kan det medføre alvorlig skade eller død.**

# SIKKERHETSINSTRUKSJONER

## Kapping



**ADVARSEL!** Motorkapperens sikkerhetsavstand er 15 meter. Du er ansvarlig for at det ikke befinner seg dyr og tilskuere innenfor kappeområdet. Ikke start kappingen før arbeidsområdet er rent og du har sikkert fotfeste.

## Generelt

- Start kappingen med motoren på maksimalt turtall.
- Hold alltid maskinen i et fast grep med begge hender. Hold slik at tomlene og fingrene griper rundt håndtakene.



**ADVARSEL!** Overeksponering for vibrasjoner kan føre til blodkar- eller nerveskader hos personer som har blodsirkulasjonsforstyrrelser. Oppsøk lege hvis du opplever fysiske symptomer som kan relateres til overeksponering for vibrasjoner. Eksempel på slike symptomer er dovnung, manglende følelse, "kiling", "stikk", smerte, manglende eller redusert styrke, forandringer i hudens farge eller overflate. Disse symptomene opptrer vanligvis i fingrer, hender eller håndledd. Risikoen kan øke ved lave temperaturer.

## Kappeteknikk

- Støtt opp arbeidsstykket slik at det er mulig å forutse hva som kan skje og slik at snittet forblir åpent under kappingen.

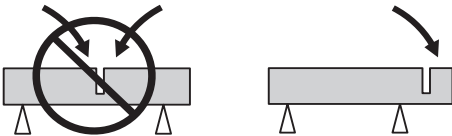

- Kontroller at kappeskvivene ikke er i kontakt med noe når maskinen startes.
- Kapp alltid med full gass.
- Start kappingen mykt, la maskinen arbeide uten å tvinge eller presse inn skivene.
- Behold samme retning under kappearbeidet. Ellers er det risiko for at kappeskvivene klemmes eller at maskinen kan "klatre" i kappesnittet.

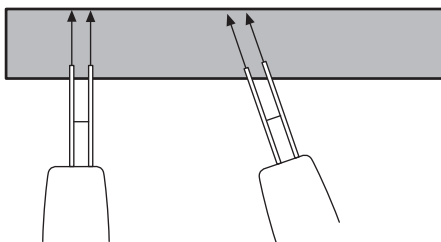

- Lag et kappesnitt ovenfra og ned (A). Fjern motorkapperen og bruk bryteverktøyet for å fjerne det materialet som blir igjen mellom snittene (B).

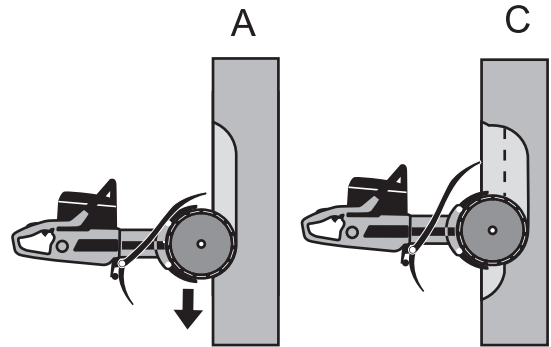

- Følg samme kappesnitt, men lengre inn i arbeidsstykket (C), og gjenta arbeidet med bryteverktøyet.

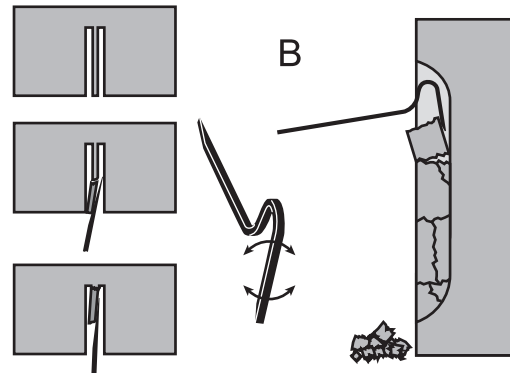

- Gjenta denne arbeidsmåten til ønsket kappedybde er nådd (D, E).

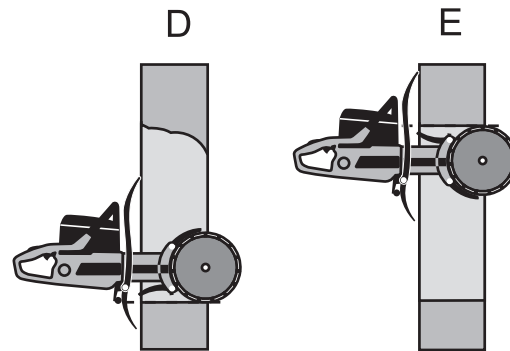

- Beskyttelsene ved kappeskvivene er konstruert slik at de lett tilpasses etter hvor dypt motorkapperen føres inn i arbeidsstykket.

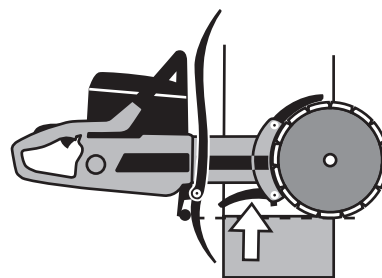

**ADVARSEL!** Ikke legg motorkapperen mot siden, dette kan få skivene til å sette seg fast eller brytes og medføre personskaade.

# SIKKERHETSINSTRUKSJONER

## Skjæresekvens

Utfør først det nedre horisontale snittet. Utfør deretter de to vertikale snittene. Avslutt med det øvre horisontale snittet.

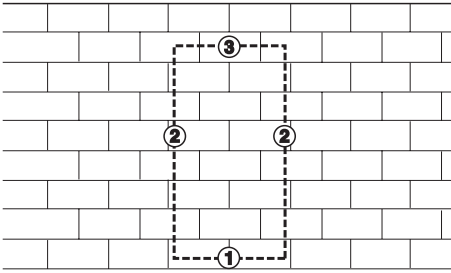

OBS! Hvis det øvre horisontale snittet utføres før det nedre horisontale snittet, faller arbeidsstykket på skivene og klemmer dem.

## Vannkjøling

Vannkjøling bør alltid brukes. Dette avkjøler kappskivene og øker deres levetid samt reduserer støvdannelse.

Det sitter en struping i vannslangen som reduserer vanngjennomstrømmingen.

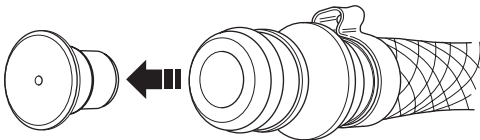

Ved lavt vanntrykk, f.eks. ved bruk av vanntank, kan strupingen demonteres for å få riktig vanngjennomstrømming.

OBS! Det er viktig å ikke bruke for stor vanngjennomstrømming uten struping, for da kan remmen slure.

## Sliping av diamantskiver

Diamantskiver kan bli sløve ved bruk av feil matetrykk eller ved kapping av visse materialer, slik som kraftig armert betong. Å arbeide med sløve diamantskive medfører overoppheting, hvilket kan føre til at diamantsegment løsnes.

Fil kappskivene ved å skjære i et mykt materiale som sandstein eller tegl.

## Vibrasjon i kappskiver

Skivene kan bli urunde og vibrere hvis det brukes for høyt matetrykk.

Et lavere matetrykk kan oppheve vibrasjonen. Bytt i motsatt tilfelle skivene. Se anvisninger under overskriften Montering av kappskiver.

Skivene skal være beregnet for det materialet som skal kappes.

## Kastforebyggende tiltak



**ADVARSEL! Kast kan forekomme lynraskt og være plutselige og voldsomme, og kan kaste motorkapper og kappskiver mot brukeren. Hvis kappskivene er i bevegelse når og hvis de treffer brukeren, kan det oppstå meget alvorlige og til og med livstruende skader. Det er nødvendig å forstå hva som forårsaker kast og at de kan unngås ved forsiktighet og riktig arbeidsteknikk.**

## Hva er kast?

Kast er betegnelsen på en plutselig reaksjon der motorkapper og kappskivee kastes fra et objekt som har kommet i kontakt med den øvre kvadranten av skivene, den såkalte kastrisikosektoren.

## Grunnregler

- Begynn aldri å kappe med kappskivens øvre kvadrant som vist på bildet, den såkalte kastrisikosektoren.

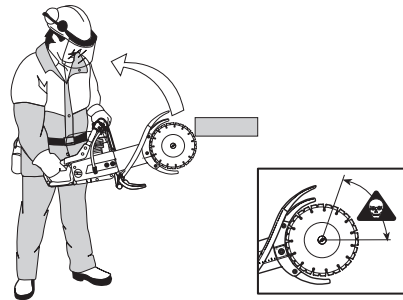

- Hold alltid maskinen i et fast grep med begge hender. Hold slik at tomlene og fingrene griper rundt håndtakene.
- Ha god balanse og sikkert fotfeste.
- Kapp alltid med full gass.
- Stå på komfortabel avstand fra arbeidsstykket.
- Vær forsiktig ved innmating i et eksisterende snitt.
- Kapp aldri over skulderhøyde.
- Vær oppmerksom på om arbeidsstykket flytter seg eller noe annet skjer som kan få snittet til å gå sammen og låse kappskivene.

## Pull in

Pull in oppstår når skivens øvre del plutselig stanses eller når snittet går sammen. (For å unngå dette, se anvisninger under overskriften 'Grunnregler' og 'Klemming/rotasjon' under.)

## Fastklemming/rotering

Klemming skjer når snittet går sammen. Maskinen kan bli trukket brått nedover med en meget kraftig bevegelse.

## Hvordan man unngår fastklemming

Støtt under arbeidsstykket på en slik måte at snittet holder seg åpent under kappingen og når kappingen er avsluttet.

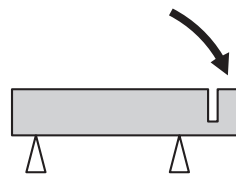

## Kontroller motorens turtall

Bruk regelmessig en turteller for å kontrollere motorens turtall ved arbeidstemperatur, med full gass og uten belastning.

# SIKKERHETSINSTRUKSJONER

## Skiver



**ADVARSEL!** Kappskiver kan gå i stykker og forårsake alvorlige skader for brukeren.

Bruk aldri anner enn originale kappskiver ment for motorkapperen.

Bruk aldri kappskiver til noe annet materiale enn de er ment for.



**ADVARSEL!** Kapping av plastmaterialer med diamantkappskiver kan forårsake kast når materialet smelter av varmen som oppstår ved kapping og setter seg fast på kappskivene. Unngå å kappe i plastmaterialer.

## Generelt

Til denne motorkapperen brukes det kun spesialkappskiver med integrert remhjulshalvdel.

Bruk kappskiver som er ment for det materialet det skal kappes i for å oppnå maksimal skjæreevne og levetid.

Kappskivene skal være merket med samme eller høyere turtall som motorkapperens merkeskilt angir. Bruk aldri kappskivee med lavere turtallsmerking enn motorkapperens.

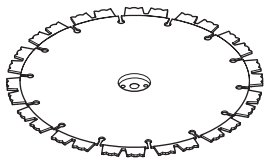

Påse at kappskivene er fri for sprekker og andre skader. Bytt kappeblader ved behov.

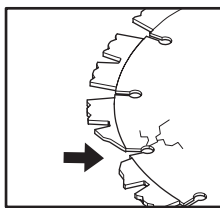

## Håndholdte maskiner med høyt turtall

Til denne motorkapperen brukes det kun spesialkappskiver med integrert remhjulshalvdel.

# MONTERING

## Montering av kappskiver

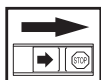

Husqvarna-kappskivene er spesialprodusert og godkjent for frihåndskapping med K650 Cut-n-Break. Kappskivene har en integrert remhjulhalvdel og skal byttes parvis.

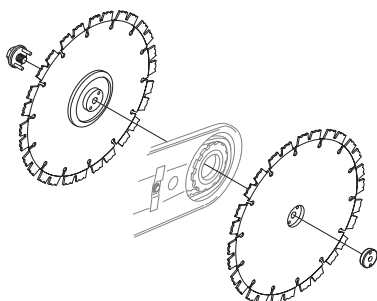

- Løsne sverdmutrene, skru strammeskruen noen omdreininger mot urviseren og skru tilbake sverdet så langt det går før du demonterer de gamle kappskivene. På denne måten havner drivremmen i en gunstigere posisjon med henblikk på montering av nye kappskiver.  
**Drivremmen klemmes ikke like lett.**
- Demonter de gamle kappskivene ved å løsne sentrummutteren. Kontroller drivremmen med henblikk på slitasje når kappskivene er demontert. Se anvisninger under overskriften 'Bytte av drivrem'.
- Plasser kappskivene på hver side av kappearmen. Påse at hullene for de to styrepinnene i remhjulhalvdelen orienteres slik at de passer mot hullene i skiven og også mutteren. Monter deretter skruen og skiveenheten med styrepinnene.

**OBS!** Det er svært viktig at kappskivene roteres når mutteren trekkes til. Dette er for å sikre at remmen ikke klemmes mellom de integrerte remhjulhalvdelenene på kappskivene når kappskivene/remhjulene trekkes sammen med mutteren. Dette gjøres helst vekselvis, dvs. trekk til litt, roter litt og gjenta til kappskivene sitter fast.

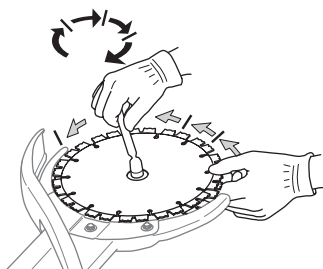

**VIGTIG!** Ikke glem å stramme remmen og kontrollere remstrammingen før kapping. Se anvisninger under overskriften 'Kontroll og justering av drivrem'.

## Beskyttelse for skivene

- Beskyttelsen skal alltid være montert på maskinen. Kontroller at beskyttelsen sitter ordentlig fast og fungerer før kappingen påbegynnes.

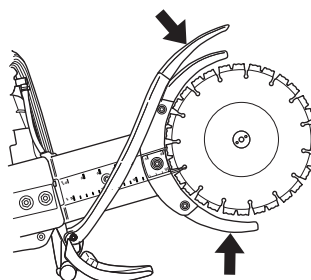

# BRENNSTOFFHÅNDTERING

## Brennstoff

OBS! Maskinen er utstyrt med totaktsmotor og må alltid kjøres på en blanding av bensin og totaktsmotorolje. For å sikre riktig blandingsforhold, er det viktig at oljemengden som skal blandes måles nøyaktig. Ved blanding av små mengder brennstoff vil selv små feil i oljemengden virke kraftig inn på blandingsforholdet.



**ADVARSEL! Sørg for god luftventilasjon ved håndtering av brennstoff.**

## Bensin

Anbefalt laveste oktantall er 90. Hvis man kjører motoren på bensin med lavere oktantall enn 90 (RON), kan det medføre bankning. Dette medfører motortemperatur, som kan resultere i alvorlige motorhavarier.

## Totaktsolje

- For beste resultat og yteevne, bruk HUSQVARNA totaktsmotorolje som er lagd spesielt for våre luftkjølte totaktsmotorer.
- Bruk aldri totaktsolje beregnet til vannkjølte påhengsmotorer, såkalt outboardoil (med betegnelsen TCW).
- Bruk aldri olje beregnet på firetaktsmotorer.

## Blandingsforhold

1:50 (2 %) med HUSQVARNA totaktsolje eller tilsvarende.

1:33 (3 %) med andre oljer lags for luftkjølte totaktsmotorer klassifisert for JASO FB/ISO EGB.

Bensin, liter	Totaktsolje, liter	
	2% (1:50)	3% (1:33)
5	0,10	0,15
10	0,20	0,30
15	0,30	0,45
20	0,40	0,60

## Blanding

- Bensin og olje må alltid blandes i en ren beholder som er godkjent for bensin.
- Begynn alltid med å helle i halvparten av bensinen som skal blandes. Hell deretter i hele oljemengden. Bland (rist) brennstoffblandingen. Fyll på resten av bensinen.
- Bland (rist) brennstoffblandingen omhyggelig før den fylles over på maskinens brennstofftank.

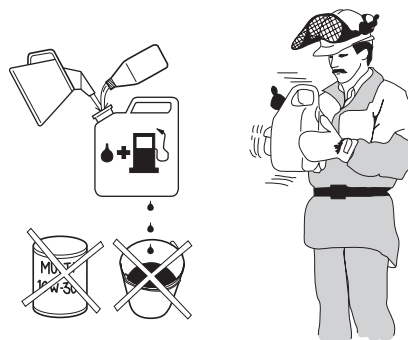

- Bland ikke drivstoff for mer enn maks. 1 måneds behov.
- Hvis maskinen ikke brukes over en lengre periode, skal brennstofftanken tømmes og rengjøres.

## Fylling av brennstoff



**ADVARSEL! Følgende forholdsregler reduserer brannfaren:**

**Det må ikke røykes og heller ikke plasseres varme gjenstander i nærheten av brennstoffet.**

**Fyll aldri brennstoff med motoren i gang.**

**Åpne tankklokket sakte ved påfylling av brennstoff slik at et eventuelt overtrykk forsvinner sakte.**

**Trekk tankklokket godt til etter bruk.**

**Flytt alltid maskinen fra tankingsstedet før start.**

- Hold håndtakene tørre og fri for olje og brennstoff.
- Påse at brennstoffet er godt blandet ved å riste beholderen før tanken fylles.
- Vær alltid forsiktig ved fylling av brennstoff. Flytt motorkapperen minst tre meter bort fra påfyllingsstedet før den startes. Kontroller at tankklokket er tilskrudd.

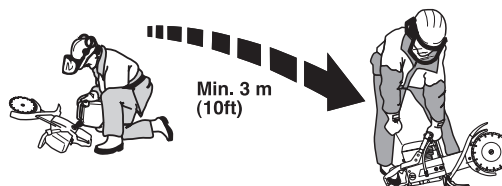

- Tørk rent rundt tankklokket. Rengjør brennstoff- og oljetanken regelmessig. Brennstofffilteret skal skiftes minst en gang årlig. Forurensninger i tankene fører til driftsforstyrrelser.

# START OG STOPP

## Start og stopp



**ADVARSEL!** Før start må man legge merke til følgende:

Ikke start motorkapperen uten at koplingsdekselet er montert. Ellers kan koplingen løsne og forårsake personskade.

Flytt alltid maskinen fra tankingsstedet før start.

Kontroller at du og motorkapperen står støtt og at kappskivene kan rotere fritt.

Sørg for at ikke uvedkommende oppholder seg i arbeidsområdet.

## Start av kald motor



**Dekompresjonsventil:** Trykk inn ventilen for å redusere trykket i sylinderen, slik at motorkapperen blir lettere å starte. Dekompresjonsventilen (A) bør alltid brukes ved start. Når motorkapperen har startet går ventilen automatisk til utgangsstilling.

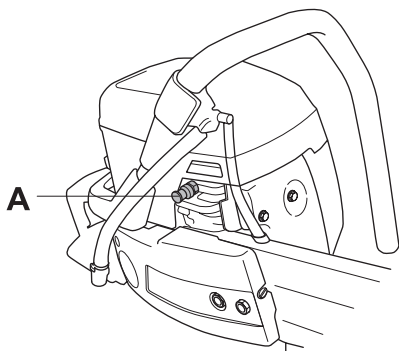

**Startgassperre:** Trykk inn gassregulatorsperren, gassregulatoren og deretter startgassperren (B). Slipp gassregulatoren, så er den sperret i halv gass-stilling. Sperren frigjøres når gassregulatoren trykkes helt inn.

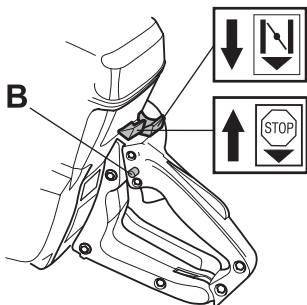

**Tenning:** Still stoppbryteren i startstilling.

**Choke:** Trekk chokeregulatoren helt ut.

## Start av varm motor

Bruk samme fremgangsmåte ved start som ved kald motor, men uten å sette chokehendelen i chokestilling.

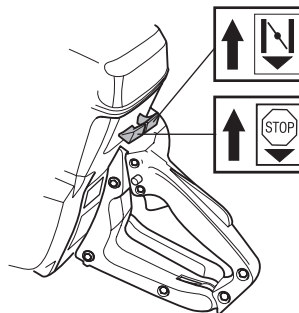

## Start



**ADVARSEL!** Kappskivene roterer når motoren starter. Påse at de kan rotere fritt.

Grip rundt det fremre håndtaket med venstre hånd. Plasser høyre fot på underdelen av det bakre håndtaket og press motorkapperen mot bakken. **Surr aldri startlinen rundt hånden.**

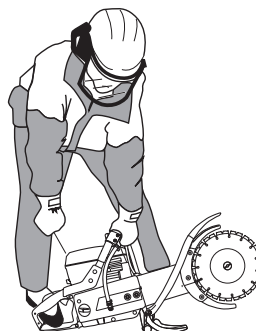

Ta tak i starthåndtaket med høyre hånd og dra langsomt ut startsnoren til du merker motstand (starthakene griper inn) og trekk deretter raskt og kraftig til.

OBS! Dra ikke startsnoren helt ut og slipp heller ikke håndtaket fra helt utdratt stilling. Dette kan skade maskinen.

Når motoren starter gir du raskt full gass, og startgassen koples ut automatisk.

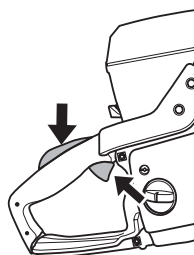

## Stopp

Motoren stanses ved at tenningen slås av med stoppbryteren.

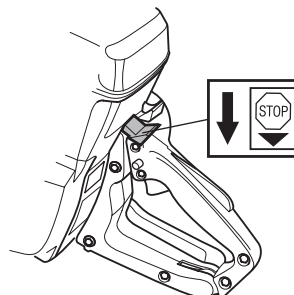

# VEDLIKEHOLD

## Kontroll og justering av drivrem



- Drivremmen er helt innkapslet og godt beskyttet mot både støv, smuss og mekanisk påvirkning under kapping.
- Kontroller drivremmens stramning ved å kjenne med fingeren slik bildet viser. En korrekt strammet drivrem skal gi etter ca. 5 mm.

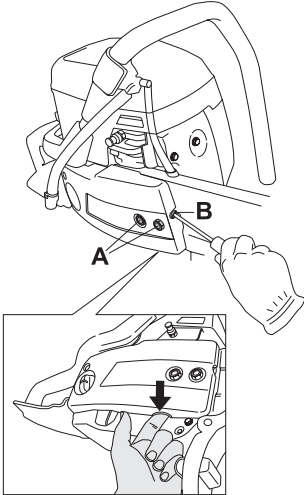

- for å stramme drivremmen, løsnes de to skruene (A) som holder kappesverdet én omdreining mot urviseren.
- Vi strammeskruen (B) med urviseren samtidig som du kjenner med fingeren hvordan drivremmen strammes. Når drivremmen gir etter ca. 5 mm, er den passe strammet, og du kan da trekke til de to skruene som holder kappesverdet.

**VIGTIG!** En ny drivrem skal etterstrammes en gang når det er kjørt én eller to bensintanker.

## Bytte av drivrem



- Låsne remstramningen. Skru remstrammingskruen (A) til bunns.

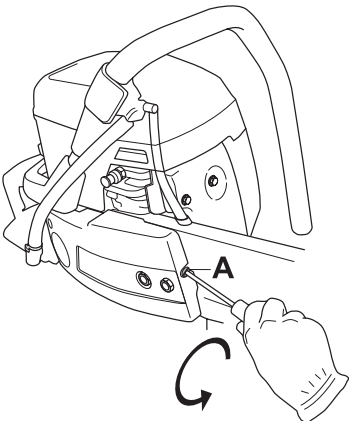

- Ta vekk kappskivene.

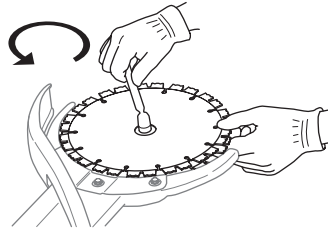

- Fjern koplingsdekslet ved å løsne skruene A og B.

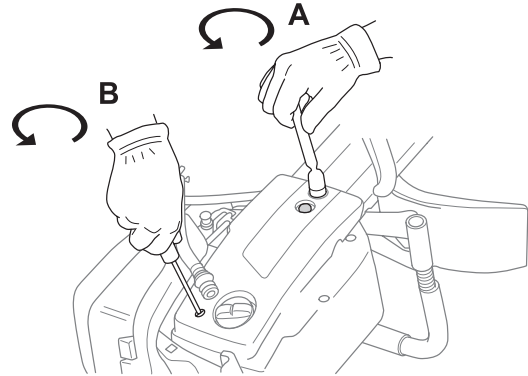

- Vreng av drivremmen fra kappearmens nese (C).

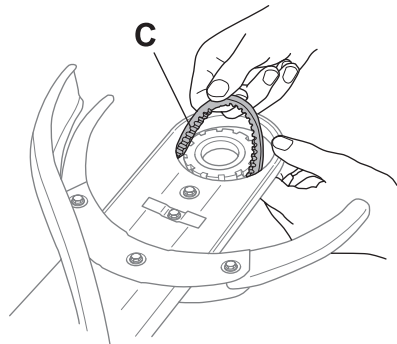

- Løsne vannslangen (E). Skyv tilbake sverdet og ta av drivremmen rundt kopligen (D).

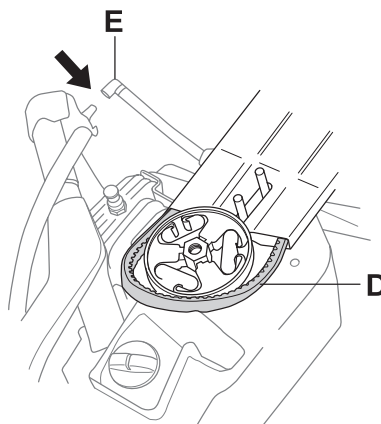



# VEDLIKEHOLD

- Trekk løs kappearmen ved å trekke den rett fram som vist på bildet.

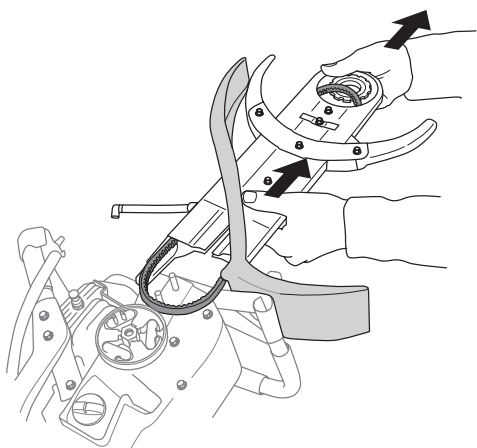

- Ta av hele drivremmen (D).
- Løsne de seks skruene (F) som fester beskyttelsen på kappearmen.

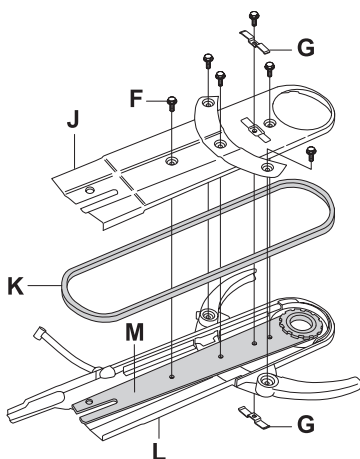

- Sett på den nye drivremmen (K)
- Sett tilbake beskyttelsen og remdekselet.
- Sverdet (M) må plasseres på platen (L) slik at hullene i platen ligger rett overfor hullene i sverdet.
- Kantene på platen (J) må ligge innenfor kantene på platen (L).
- Skru fast de seks skruene (F) og kontroller/juster drivremmens (K) stramming. Se anvisninger under overskriften 'Kontroll og justering av drivrem'.
- Utslagsbegrenerne (G) settes på til slutt. Klem sammen platene som vist på bildet.

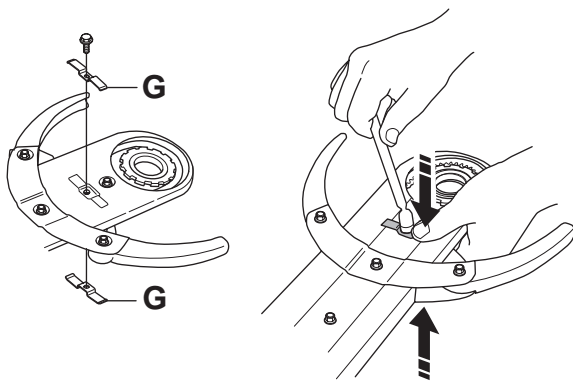

- Sett tilbake kappskivene og trekk til mutteren. Se anvisninger under overskriften 'Montering av kappskiver'.

OBS! Påse at remstrammerskruen er skrudd til bunns samt at sverdet er skrudd tilbake maksimalt for at remdekselet skal passe i stilling.

## Remhjul og kopling

Start aldri motoren dersom remhjul og kopling er demontert.

## Forgasser

Ditt Husqvarna-produkt er konstruert og produsert ifølge spesifikasjoner som reduserer de skadelige avgassene.

## Funksjon

Forgasseren regulerer motorkapperens hastighet via gassregulatoren. Luft og drivstoff blandes i forgasseren.



**ADVARSEL! Ikke start motorkapperen uten at kappearm og kappeaggregat er montert. Ellers kan koplingen løsne og forårsake personskaade.**

## Munnstykker

Forgasseren er utstyrt med faste munnstykker for å sørge for at maskinen alltid får riktig blanding av drivstoff og luft. Gjør følgende hvis motoren mangler kraft eller akselererer dårlig:

- Kontroller luftfilteret og bytt ved behov.
- Hvis ikke det hjelper, kontakt et autorisert serviceverksted.

## Sluttinnstilling av tomgangsturtallet T

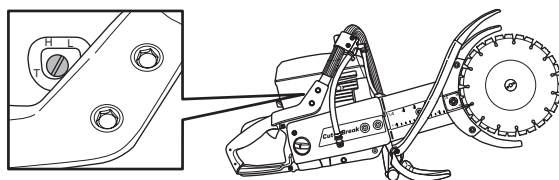

Juster tomgangsturtallet med skruen T. Hvis justering trengs, vri først tomgangsskruen med urviseren til kappskivene begynner å rotere. Vri deretter skruen mot urviseren til skivene slutter å rotere. En korrekt justert tomgang er nådd når motoren akselererer uten å nøle.

Anbefalt tomgangsturtall: 2500 rpm



**ADVARSEL! Hvis tomgangsturtallet ikke kan justeres slik at skjæreutstyret står stille, kontakt din forhandler/serviceverksted. Bruk ikke maskinen før den er korrekt innstilt eller reparert.**

# VEDLIKEHOLD

## Luftfilter



Luftfilterne må rengjøres regelmessig for støv og smuss for å unngå:

- Forgasserforstyrrelser
- Startproblemer
- Lavere effekt
- Unødvendig slitasje på motorens deler.
- Unormalt høyt brennstofforbruk.

Luftfiltersystemet består av et innoljet skumplastfilter (1) og et papirfilter (2):

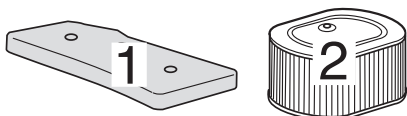

- Skumplastfilteret er lett tilgjengelig under filterdeksel A. Dette filteret skal kontrolleres en gang i uken og skiftes ved behov. For at filteret skal fungere fullgodt, må filteret skiftes regelmessig eller rengjøres og settes inn med olje. For dette formålet er det utviklet en spesiell HUSQVARNA-olje.

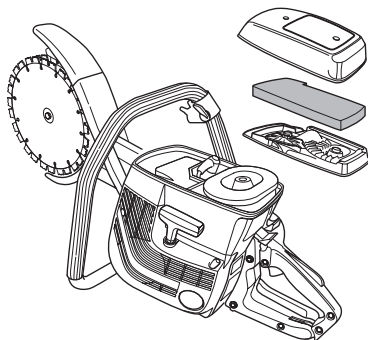

- Fjern skumplastfilteret. Vask filteret grundig i lunkent såpevann. Etter rengjøring skylles filteret grundig i rent vann. Klem ut og la filteret tørke. OBS! Trykkluft under for høyt trykk kan skade skumplasten.



- Sett inn skumplastfilteret grundig med olje. Det er svært viktig at hele filteret er mettet med olje.
- Legg filteret i en plastpose og hell på filteroljen. Kryst plastposen lett slik at oljen fordeles. Klem ut filteret i plastposen og hell ut overskuddsoljen før filteret monteres på maskinen. Bruk aldri vanlig motorolje. Denne synker ganske fort ned gjennom filteret og legger seg på bunnen.

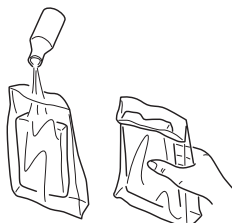

- Et skumplastfilter som har vært rengjort flere ganger, blir slitt. Skift til nytt filter hvis det ikke er spenstig og tetter godt mot filterdekslet.
- Papirfilteret er tilgjengelig under deksel B. Dette filteret skal skiftes/rengjøres når motorens effekt reduseres eller etter 1-2 uker. Legg merke til at filteret ikke må vaskes.

Et filter som har vært mye brukt kan aldri bli fullstendig rent. Derfor må det skiftes med jevne mellomrom. **Et skadet luftfilter må alltid skiftes.**

**VIGTIG!** Dårlig vedlikehold av luftfilteret medfører belegg på tennpluggen og unormal slitasje på motorens deler.

## Bensinfilter

- Bensinfilteret sitter inne i bensintanken.
- Bensintanken må beskyttes mot smuss ved fylling. Dette reduserer risikoen for driftsforstyrrelser forårsaket av tilstopping av bensinfilteret som sitter inne i tanken.
- Bensinfilteret kan ikke rengjøres, men må erstattes med et nytt når det er tilstoppet. **Bytte av filter bør skje minst én gang i året.**

## Vannkran

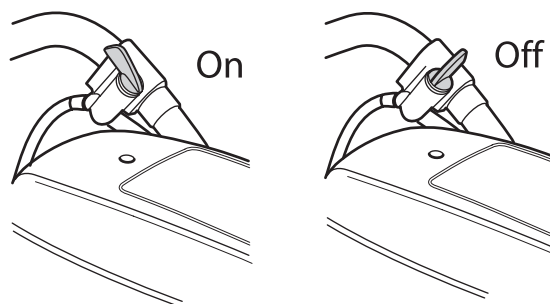

## Vannfilter

Kontroller og juster strupingen ved behov.

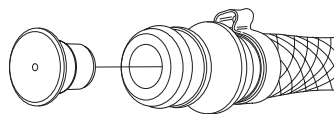

# VEDLIKEHOLD

## Startmotor



**ADVARSEL!** Returfjæren ligger i spent stilling i startaggregathuset og kan ved uaktsom behandling sprette ut og forårsake personskade.

Ved bytte av startfjær eller startsnor skal man være forsiktig. Bruk vernebriller.

## Skift av brutt eller slitt startsnor



- Løsne filterdeksel og sylindredeksel.
- Løsne skruene som holder startmotoren mot veivhuset og løft av startmotoren.

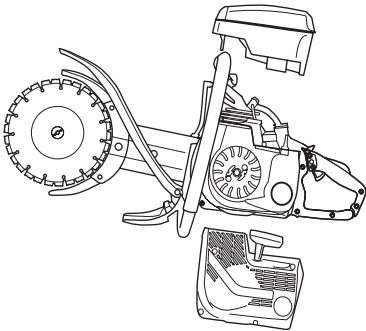

- Trekk snoren ca. 30 cm ut og løft den opp i utsparingen i ytterkant av snorhjulet. Nullstill returfjæren ved å la hjulet rotere sakte baklengs.

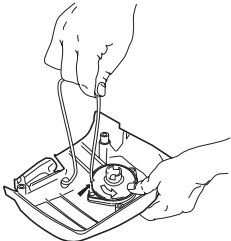

- Fjern ev. rester av den gamle startsnoren og kontroller at startfjæren fungerer. Stikk inn den nye startsnoren gjennom hullet i startaggregathuset og i snorskiven.

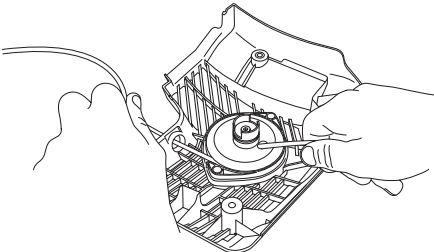

- Lås fast startsnoren rundt snorskivens sentrum som vist på figuren. Trekk innfestingen hardt til og påse at den frie enden er så kort som mulig. Forankre startsnorens ende i starthåndtaket.

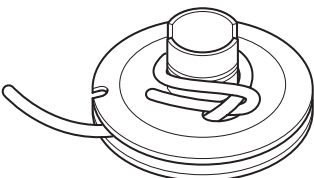

- Før snoren opp gjennom utsparingen i hjulets periferi og vikle snoren 3 omdreininger med urviseren rundt snorskivens sentrum.

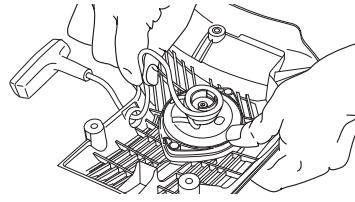

- Trekk deretter i starthåndtaket slik at fjæren strammes. Gjenta prosedyren nok en gang, men da med fire omdreininger.
- Legg merke til at starthåndtaket trekkes til sin korrekte utgangsstilling etter at fjæren er strammet.
- Kontroller at fjæren ikke trekkes til endestilling ved å trekke startsnoren helt ut. Brems snorhjulet med tommelen og kontroller at det går an å vri hjulet ytterligere minst en halv omdreining.

## Oppspenning av returfjær

- Løft startsnoren opp i utsparingen på snorhjulet og vri snorhjulet ca. 2 omdreininger med klokken.

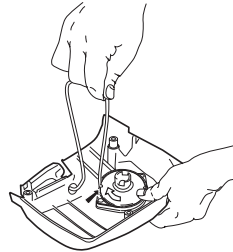

OBS! Kontroller at snorhjulet kan vris ytterligere minst 1/2 omdreining når startsnoren er dratt helt ut.

## Bytte av ødelagt returfjær



- Løsne skruen i midten av snorhjulet og løft bort hjulet.
- Husk at returfjæren ligger spent i startaggregathuset.
- Løsne skruene som holder fjærkassetten.

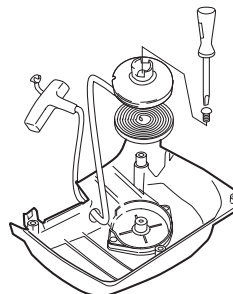

- Ta av returfjæren ved å snu startaggregatet og løsne hakene ved hjelp av en skrutrekker. Hakene holder fast returfjærpakken på startaggregatet.
- Smør returfjæren med tynn olje. Monter snorhjulet og spenn opp returfjæren.

# VEDLIKEHOLD

## Montering av startmotor

- Monter startmotoren ved først å trekke ut startsnoren og deretter legge startmotoren på plass mot veivhuset. Slipp deretter startsnoren langsomt inn slik at starthakene griper inn i snorhjulet.

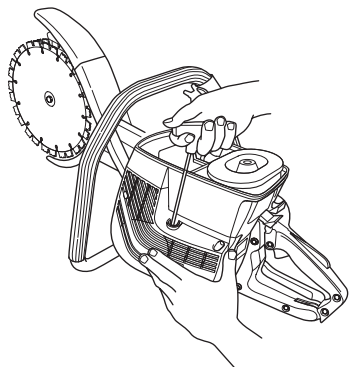

- Monter startapparatet og trekk til skruene.
- Monter sylinderdeksel og filterdeksel.

## Tennplugg



Tennpluggens stand påvirkes av:

- Feil innstilt forgasser.
- Feil oljeblanding i brennstoffet (for mye olje).
- Tilsmusset luftfilter.

Disse faktorene gir belegg på tennpluggenes elektroder og kan forårsake driftsforstyrrelser og startvansker.

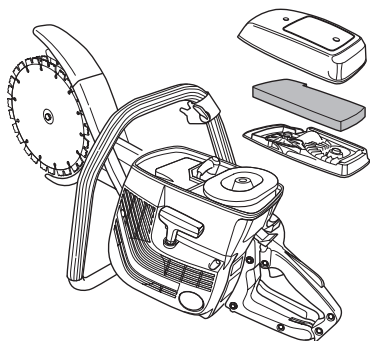

- Hvis maskinens effekt er for lav, maskinen er vanskelig å starte eller tomgangen er urolig: kontroller alltid tennpluggen først før andre tiltak iverksettes. Hvis tennpluggen har mye belegg, rengjøres den, og kontroller samtidig at elektrodeavstanden er 0,5 mm. Tennpluggen bør skiftes etter omtrent en måneds drift eller om nødvendig tidligere.

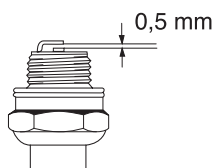

OBS! Bruk alltid anbefalt type tennplugg! Feil tennplugg kan ødelegge stempel/sylinder.

## Kjølesystem

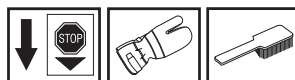

For å oppnå lavest mulig driftstemperatur er maskinen utstyrt med et kjølesystem.

Kjølesystemet består av:

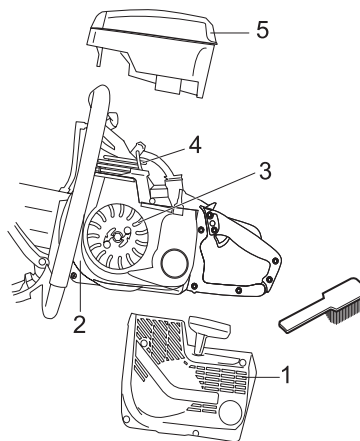

- 1 Luftinntak i startmotor.
- 2 Luftføringskinne.
- 3 Vifteskovler på svinghjulet.
- 4 Kjøleflenser på sylindren.
- 5 Sylinderdeksel (leder kjøleluften mot sylindren).

Rengjør kjølesystemet med en børste en gang i uken, ved vanskelige forhold oftere. Et tilsmusset eller tett kjølesystem fører til at maskinen overopphetes, noe som forårsaker skader på sylinder og stempel.

## Lyddemper



Lyddemperen er utformet for å dempe lydnivået og for å lede avgassene bort fra brukeren. Avgassene er varme og kan inneholde gnister som kan forårsake brann hvis gassene rettes mot et tørt og brennbart materiale.

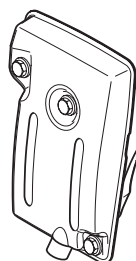

Bruk aldri maskinen med en lyddemper som er i dårlig stand.

# VEDLIKEHOLD

## Generelle vedlikeholdsinstruksjoner

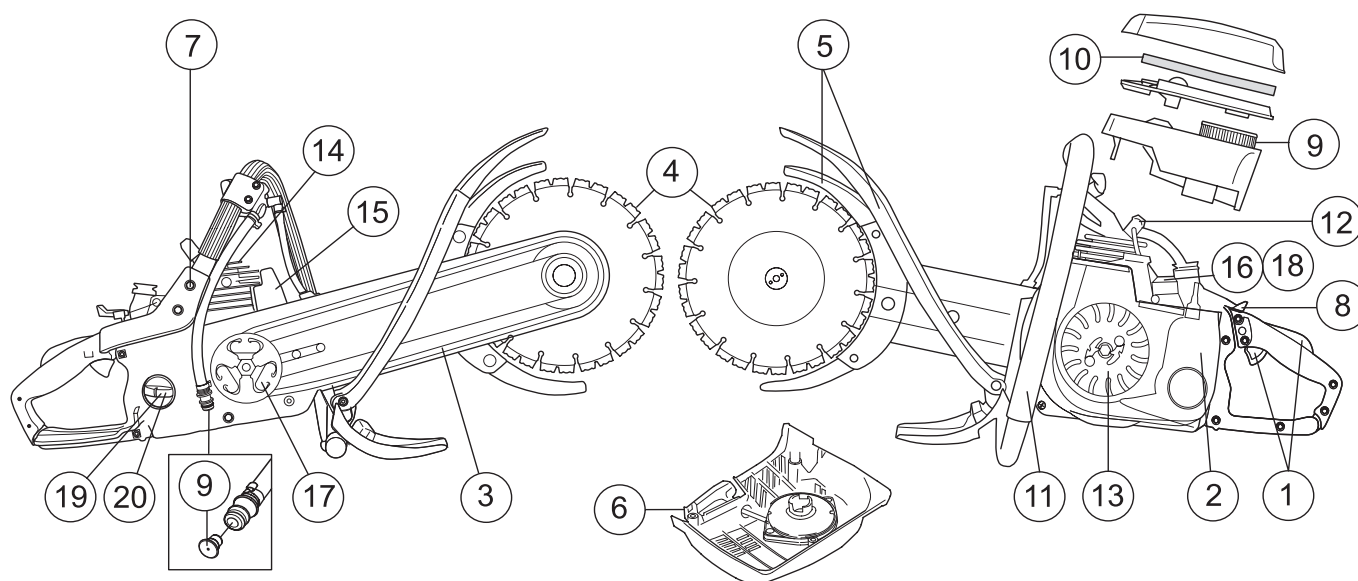

Nedenfor følger noen generelle vedlikeholdsinstruksjoner. Ytterligere spørsmål besvares av serviceverkstedet.

### Daglig ettersyn

- 1 Kontroller at gassregulatorens deler fungerer sikkert (gassregulator og startgassperre).
- 2 Rengjør maskinen utvendig.
- 3 Kontroller drivremmens stramming.
- 4 Kontroller tilstanden til kappskiver og drivhjul.
- 5 Kontroller klingevernets stand.
- 6 Kontroller startapparatet og startsnoren samt rengjør startapparatets luftinntak utvendig.
- 7 Kontroller at skruer og mutre er trukket til.
- 8 Kontroller at stoppbryteren fungerer.
- 9 Kontroller strupingens funksjon.

### Ukentlig ettersyn

- 10 Kontroller luftfilterets stand.
- 11 Kontroller at håndtakene og vibrasjonsisolatorene ikke er skadd.
- 12 Rengjør tennpluggen. Kontroller at elektrodeavstanden er 0,5 mm.
- 13 Rengjør vifteskivene på svinghjulet. Kontroller startapparatet og retur fjæren.
- 14 Rengjør kjøleflensene på sylindren.
- 15 Kontroller at lyddempere sitter fast og er uskadd.
- 16 Kontroller forgasserfunksjonen.

### Månedlig ettersyn

- 17 Kontroller koplingscenteret, drivhjulet og koplingsfjæren med henblikk på slitasje.
- 18 Rengjør forgasseren utvendig.
- 19 Kontroller brennstofffilteret og brennstoffslangen. Skift om nødvendig.
- 20 Rengjør brennstofftanken innvendig.

# TEKNISKE DATA

## Tekniske data

	K650 Cut-n-break
<b>Motor</b>	
Sylindervolum, cm <sup>3</sup> :	71
Sylinderdiameter, mm	50
Slaglengde, mm	36
Tomgangsturtall, o/min	2500
Anbefalt maks. ruseturtall, o/min	9750±250
Effekt, kW	3,5
<b>Tenningsystem</b>	
Produsent av tenningsystem	EM
Tennplugg	Champion RCJ 6Y/ NGK BPMR 7A
Elektrodeavstand, mm	0,5
<b>Brennstoff-/smøresystem</b>	
Produsent av forgasser	Tillotson
Type forgasser	HS
Volum bensintank, liter	0,7
<b>Vekt</b>	
Vekt, inklusive vannsett, uten drivstoff og skjæreutstyr, kg	8,9
Vekt, inklusive vannsett, uten drivstoff og med skjæreutstyr, kg	10,3
<b>Støyutslipp</b>	
(se anm. 1)	
Lydeffektnivå, mål dB(A)	115
Lydeffektnivå, garantert L <sub>WA</sub> dB(A)	116
<b>Ljudnivåer</b>	
(se anm. 2)	
Ekvivalent lydtryknivå ved brukerens øre, målt i henhold til EN 1454, dB(A)	100
<b>Vibrasjonsnivåer</b>	
Håndtaksvibrasjoner målt i henhold til ISO 19432	
Fremre håndtag, ekvivalentverdi, m/s <sup>2</sup>	3,2
Bakre håndtag, ekvivalentverdi, m/s <sup>2</sup>	5,7

Anm. 1: Utslipp av støy til omgivelsene målt som lydeffekt (L<sub>WA</sub>) ifølge EF-direktiv 2000/14/EC.

Anm. 2: Ekvivalent lydtryknivå beregnes som den tidsvektede energisummen for lydtryknivåene ved ulike driftstilstander under følgende tidsinndeling: 1/2 tomgang og 1/2 maks. turtall.

## Kappeutstyr

Kappskive	Utveksling	Maks. periferhastighet, m/s	Maks. kappedybde
9"	48/77	80	400 mm



---

# TEKNISKE DATA

---

## EF-erklæring om samsvar

### (Gjelder kun Europa)

**Husqvarna Construction Products**, SE-433 81 Partille, Sverige, tlf.: +46-31-949000, erklærer hermed at motorkapperen **K650 Cut-n-Break** fra 2006s serienummer og fremover (året angis i klartekst på typeskiltet pluss et etterfølgende serienummer), tilsvarer forskriftene i RÅDETS DIREKTIV:

- av 22. juni 1998 "angående maskiner" **98/37/EC**, tillegg IIA.
- av 3. mai 1989 "angående elektromagnetisk kompatibilitet" **89/336/EC**, samt nå gjeldende tillegg.
- av 8. mai 2000 "angående utslipp av støy til omgivelsene" **2000/14/EC**. Vurdering av overensstemmelse utført i henhold til Vedlegg V.

For informasjon angående støyutslippene, se kapitlet Tekniske data.

Følgende standarder er blitt tillempet: **EN ISO 12100:2003**, **EN ISO 55012:2002**, **EN 1454**, **ISO 19432**

SMP Svensk Maskinprovning AB, Fyrisborgsgatan 3, SE-754 50 Uppsala, Sverige, har utført frivillig typekontroll med henblikk på direktiv 2000/14/EU for Husqvarna AB. Sertifikatet har nummer: **01/169/002**

Partille 2. mai 2006



Ove Donnerdal, Utviklingssjef

1150286-21



2006-11-01