

# Bruksanvisning **K950 Ring**

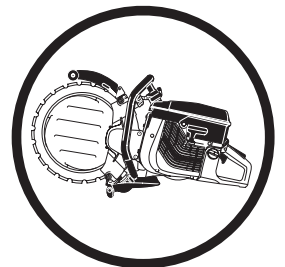

Läs igenom bruksanvisningen noggrant och förstå innehållet innan du använder maskinen.

**Svenska**

# SYMBOLFÖRKLARING

## Symbolförklaring

**VARNING!** Maskinen kan felaktigt eller slarvigt använd vara ett farligt redskap, som kan orsaka allvarliga skador eller dödsfall för användaren eller andra.



Läs igenom bruksanvisningen noggrant och förstå innehållet innan du använder maskinen.



Använd alltid:

- Skyddshjälm
- Hörselskydd
- Skyddsglasögon eller visir



Denna produkt överensstämmer med gällande EG-direktiv.



**VARNING!** Vid kapning uppstår dammbildning som kan förorsaka skador vid inandning. Använd godkänt andningskydd. Undvik att inandas bensinångor och avgaser. Sörj för god ventilation.



**VARNING!** Gnistor från kapskivan kan förorsaka brand i brännbara material såsom: bensin, trä, torrt gräs m.m.



Bulleremissioner till omgivningen enligt Europeiska Gemenskapens direktiv. Maskinens emission anges i kapitel Tekniska data och på dekal.



Kontroll och/eller underhåll skall utföras med motorn frånslagen, med stoppkontakten i läge STOP.



Använd alltid skyddshandskar.



Regelbunden rengöring krävs.

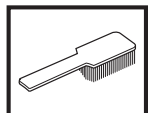

Okulär kontroll.



Skyddsglasögon eller visir måste användas.



Körläge



Stopp, med fjäderretur till körläge.

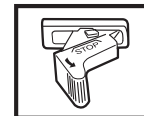

Stopp, i fixerat läge.



Övriga på maskinen angivna symboler/dekaler avser specifika krav för certifieringar på vissa marknader.

---

# INNEHÅLL

---

## Innehåll

### SYMBOLFÖRKLARING

|                        |   |
|------------------------|---|
| Symbolförklaring ..... | 2 |
|------------------------|---|

### INNEHÅLL

|                |   |
|----------------|---|
| Innehåll ..... | 3 |
|----------------|---|

### VAD ÄR VAD?

|                                  |   |
|----------------------------------|---|
| Vad är vad på kapmaskinen? ..... | 4 |
|----------------------------------|---|

### SÄKERHETSINSTRUKTIONER

|  |   |
|--|---|
| Åtgärder före användning av ny kapmaskin ..... | 5 |
|--|---|

|                                  |   |
|----------------------------------|---|
| Personlig skyddsutrustning ..... | 5 |
|----------------------------------|---|

|                                     |   |
|-------------------------------------|---|
| Maskinens säkerhetsutrustning ..... | 6 |
|-------------------------------------|---|

|   |   |
|---|---|
| Kontroll, underhåll och service av maskinens<br>säkerhetsutrustning ..... | 7 |
|---|---|

|                                       |   |
|---------------------------------------|---|
| Allmänna säkerhetsinstruktioner ..... | 8 |
|---------------------------------------|---|

|                                    |   |
|------------------------------------|---|
| Allmänna arbetsinstruktioner ..... | 9 |
|------------------------------------|---|

### INSTÄLLNINGAR OCH JUSTERINGAR

|                |    |
|----------------|----|
| Drivning ..... | 12 |
|----------------|----|

|                           |    |
|---------------------------|----|
| Montering av klinga ..... | 12 |
|---------------------------|----|

|   |    |
|---|----|
| Demontering av komplett styrrulle ..... | 14 |
|---|----|

|                                       |    |
|---------------------------------------|----|
| Montering av komplett styrrulle ..... | 14 |
|---------------------------------------|----|

|                             |    |
|-----------------------------|----|
| Viktiga anmärkningar: ..... | 14 |
|-----------------------------|----|

|                        |    |
|------------------------|----|
| Byte av drivhjul ..... | 15 |
|------------------------|----|

|                                     |    |
|-------------------------------------|----|
| Byte av stödrullar/styrrullar ..... | 15 |
|-------------------------------------|----|

|                   |    |
|-------------------|----|
| Vattenslang ..... | 15 |
|-------------------|----|

### BRÄNSLEHANTERING

|                 |    |
|-----------------|----|
| Drivmedel ..... | 16 |
|-----------------|----|

|                             |    |
|-----------------------------|----|
| Blandningsförhållande ..... | 16 |
|-----------------------------|----|

|                |    |
|----------------|----|
| Tankning ..... | 16 |
|----------------|----|

### START OCH STOPP

|                       |    |
|-----------------------|----|
| Start och stopp ..... | 17 |
|-----------------------|----|

### UNDERHÅLL

|                               |    |
|-------------------------------|----|
| Smörjning av styrrullar ..... | 18 |
|-------------------------------|----|

|                            |    |
|----------------------------|----|
| Justering av drivrem ..... | 18 |
|----------------------------|----|

|                                     |    |
|-------------------------------------|----|
| Remsträckning/byte av drivrem ..... | 18 |
|-------------------------------------|----|

|                            |    |
|----------------------------|----|
| Remhjul och koppling ..... | 18 |
|----------------------------|----|

|                 |    |
|-----------------|----|
| Förgasare ..... | 18 |
|-----------------|----|

|                     |    |
|---------------------|----|
| Bränslefilter ..... | 19 |
|---------------------|----|

|                  |    |
|------------------|----|
| Luftfilter ..... | 19 |
|------------------|----|

|                    |    |
|--------------------|----|
| Startapparat ..... | 19 |
|--------------------|----|

|                 |    |
|-----------------|----|
| Tändstift ..... | 21 |
|-----------------|----|

|                 |    |
|-----------------|----|
| Kylsystem ..... | 21 |
|-----------------|----|

|                   |    |
|-------------------|----|
| Ljuddämpare ..... | 21 |
|-------------------|----|

|                               |    |
|-------------------------------|----|
| Reomläggning av klingan ..... | 21 |
|-------------------------------|----|

|                                     |    |
|-------------------------------------|----|
| Allmänna skötselinstruktioner ..... | 22 |
|-------------------------------------|----|

### TEKNISKA DATA

|                     |    |
|---------------------|----|
| Tekniska data ..... | 23 |
|---------------------|----|

|                     |    |
|---------------------|----|
| Kaputrustning ..... | 23 |
|---------------------|----|

|                  |    |
|------------------|----|
| Felsökning ..... | 24 |
|------------------|----|

|  |    |
|--|----|
| EG-försäkran om överensstämmelse ..... | 25 |
|--|----|

# VAD ÄR VAD?

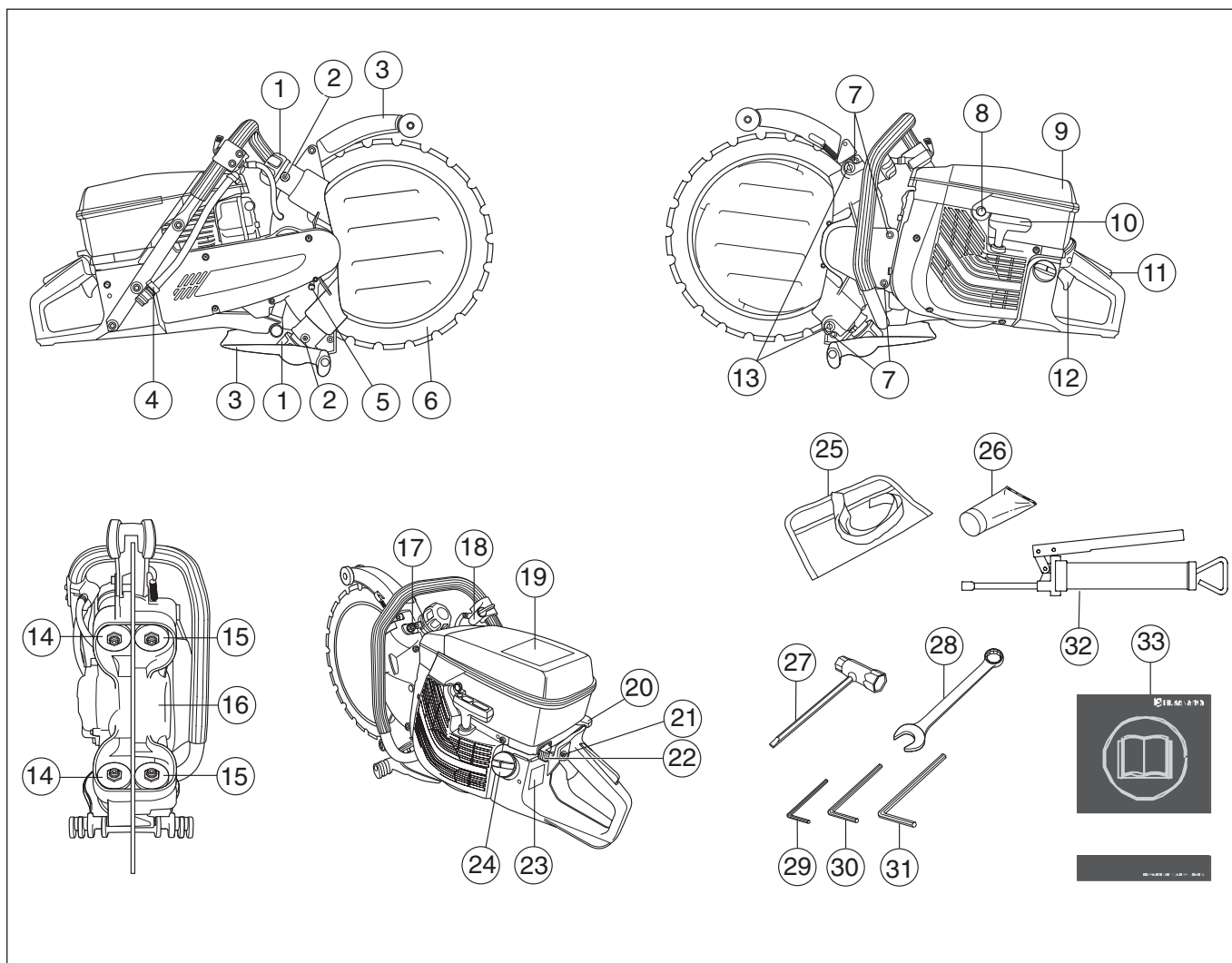

## Vad är vad på kapmaskinen?

- |                                |                             |
|--------------------------------|-----------------------------|
| 1 Ratt för styrrullar          | 18 Vattenjusteringsreglage  |
| 2 Smörjnipplar                 | 19 Varningsdekal            |
| 3 Klingskydd/stänkskydd        | 20 Choke                    |
| 4 Vattenanslutning             | 21 Startgasspärr            |
| 5 Spärrknapp för drivhjul      | 22 Stoppkontakt             |
| 6 Diamantklinga                | 23 Typskylt                 |
| 7 Kåpskruvar                   | 24 Bränsletank              |
| 8 Dekompressionsventil         | 25 Verktagsväska            |
| 9 Luftfilterkåpa               | 26 Lagerfett                |
| 10 Starthandtag                | 27 Kombinyckel              |
| 11 Gasreglagespärr             | 28 19 mm kombinationsnyckel |
| 12 Gasreglage                  | 29 4 mm insexnyckel         |
| 13 Justerskruvar               | 30 5 mm insexnyckel         |
| 14 Styrrullar                  | 31 6 mm insexnyckel         |
| 15 Stödrullar                  | 32 Fettspruta               |
| 16 Drivhjul                    | 33 Bruksanvisning           |
| 17 Låsmuttrar för stödrullarna |                             |

# SÄKERHETSINSTRUKTIONER

## Åtgärder före användning av ny kapmaskin

- Läs igenom bruksanvisningen noggrant.
- Kontrollera kapskivans montering, se kapitel "Montering".
- Starta motorn och kontrollera tomgångsinställningen, se anvisningar under rubrik Underhåll. Vid korrekt förgasarinställning ska kapskivan stå stilla på tomgång. Inställningen av tomgångsvarvtalet beskrivs i bruksanvisningen. Ställ in varvtalet rätt enligt dessa anvisningar. Använd inte kapmaskinen om inte tomgångsvarvtalet är rätt justerat!
- Låt din Husqvarna-återförsäljare regelbundet kontrollera kapmaskinen och göra nödvändiga inställningar och reparationer.



**WARNING!** Under inga förhållanden får maskinens ursprungliga utformning ändras utan tillstånd från tillverkaren. Använd alltid originaltillbehör. Icke auktoriserade ändringar och/eller tillbehör kan medföra allvarliga skador eller dödsfall för föraren eller andra.



**WARNING!** Användning av produkter som skär, slipar, borrar, finslipar eller formar material kan generera damm och ångor som kan innehålla skadliga kemikalier. Ta reda på hur det material som du arbetar med är beskaffat och bär lämplig ansikts- eller andningsmask.



**WARNING!** En kapmaskin kan felaktigt eller slarvigt använd vara ett farligt redskap, som kan orsaka allvarlig, till och med livshotande, skada. Det är mycket viktigt att du läser och förstår innehållet i denna bruksanvisning.



**WARNING!** Tändsystemet i denna maskin alstrar under drift ett elektromagnetiskt fält. Detta fält kan under vissa omständigheter ge påverkan på pacemakerfunktionen. För att reducera risken för allvarliga eller livshotande skador rekommenderar vi därför pacemakeranvändare att rådgöra med läkare samt tillverkaren av pacemakern innan denna maskin används.

Husqvarna Construction Products strävar efter att ständigt förbättra produkternas konstruktion. Husqvarna förbehåller sig därför rätten att utan föregående meddelande och utan ytterligare åtaganden införa konstruktionsförändringar.

All information och alla data i denna bruksanvisning gällde det datum denna bruksanvisning lämnades till tryck.

## Personlig skyddsutrustning



**WARNING!** Vid all användning av maskinen skall godkänd personlig skyddsutrustning användas. Personlig skyddsutrustning eliminerar inte skaderisken, men den reducerar effekten av en skada vid ett olyckstillbud. Be din återförsäljare om hjälp vid val av utrustning.

- Skyddshjälm
- Hörselskydd
- Skyddsglasögon eller visir



- Andningsmask

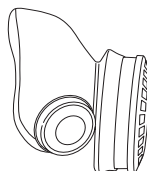

- Kraftiga greppsäkra handskar.

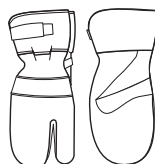

- Åtsittande, kraftig och bekväm klädsel som tillåter full rörelsefrihet.



- Använd benskydd som rekommenderas för det material som ska kapas.
- Stövlar med stålhätta och halkfri sula



- Första förband ska alltid finnas till hands.



# SÄKERHETSINSTRUKTIONER

## Maskinens säkerhetsutrustning

I detta avsnitt förklaras vilka maskinens säkerhetsdetaljer är, vilken funktion de har samt hur kontroll och underhåll skall utföras för att säkerställa att de är i funktion. Se kapitel Vad är vad?, för att hitta var dessa detaljer är placerade på din maskin.



**VARNING!** Använd aldrig en maskin med defekta säkerhetsdetaljer. Följ i detta avsnitt listade kontroll-, underhålls- och serviceinstruktioner.

## Avvibreringssystem

Din maskin är utrustad med ett avvibreringssystem, vilket är konstruerat att ge en så vibrationsfri och behaglig användning som möjligt.

Maskinens avvibreringssystem reducerar överföringen av vibrationer mellan motorenhet/skärutrustning och maskinens handtagsenhet.

Motorkroppen, inklusive skärutrustning, hänger i handtagsenheten via s.k. avvibreringselement.

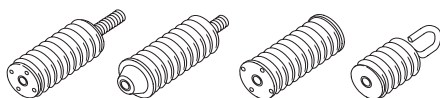

## Stoppkontakt

Stoppkontakten ska användas för att stänga av motorn.

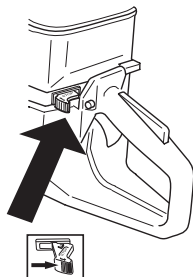

## Ljuddämpare



**VARNING!** Under samt en stund efter användning är ljuddämparen mycket varm. Rör inte ljuddämparen om den är varm!

Ljuddämparen är konstruerad för att ge så låg ljudnivå som möjligt samt för att leda bort motorns avgaser från användaren.



**VARNING!** Motorns avgaser är heta och kan innehålla gnistor vilka kan orsaka brand. Starta därför aldrig maskinen inomhus eller nära eldfångt material!

## VIKTIG INFORMATION

För ljuddämpare är det mycket viktigt att instruktionerna för kontroll, underhåll och service följs. Se anvisningar under rubrik Kontroll, underhåll och service av maskinens säkerhetsutrustning.



**VARNING!** Ljuddämparen innehåller kemikalier som kan vara cancerframkallande. Undvik kontakt med dessa kemikalier ifall ljuddämparen skulle gå sönder.

## Gasreglagespärr

Gasreglagespärren är konstruerad att förhindra ofrivillig aktivering av gasreglaget. När spärren (A) trycks ner i handtaget (= när man håller om handtaget) frikopplas gasreglaget (B). När greppet om handtaget släpps återställs både gasreglaget samt gasreglagespärren till sina respektive ursprungslägen. Detta sker via två av varandra oberoende retur fjäder system. Detta läge innebär att gasreglaget automatiskt låses på tomgång.

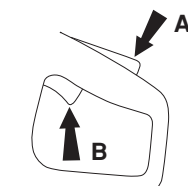

## Skydd för klingan



**VARNING!** Kontrollera alltid att skyddet är korrekt monterat innan maskinen startas.

Detta skydd sitter monterat ovanför klingan och är konstruerat för att förhindra att delar från klingan eller kapat material slungas mot användaren.

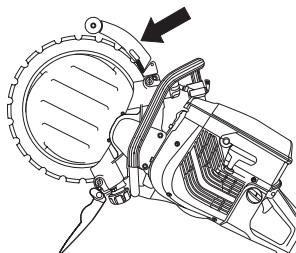

# SÄKERHETSINSTRUKTIONER

## Kontroll, underhåll och service av maskinens säkerhetsutrustning



**VARNING!** All service och reparation av maskinen kräver specialutbildning. Detta gäller särskilt maskinens säkerhetsutrustning. Om maskinen inte klarar någon av nedan listade kontroller ska du uppsöka din serviceverkstad. Ett köp av någon av våra produkter garanterar att du kan få en fackmannamässig reparation och service utförd. Om inköpsstället för maskinen inte är en av våra servande fackhandlare, fråga dem efter närmaste serviceverkstad.

## Avvibreringssystem



Kontrollera regelbundet avvibreringselementen efter materialsprickor och deformationer.

Kontrollera att avvibreringselementen är fast förankrade mellan motorenhet respektive handtagsenhet.

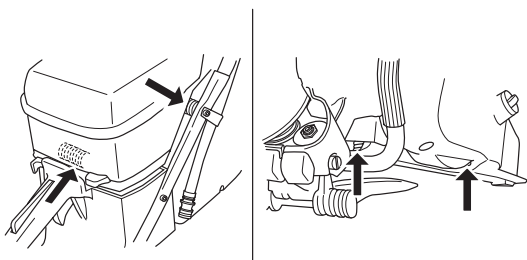

Håll handtagen rena och torra.

## Stoppkontakt

Starta motorn och kontrollera att motorn stängs av när stoppkontakten förs till stoppläget.

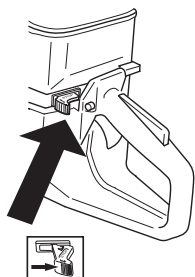

## Ljuddämpare

Använd aldrig en maskin som har en defekt ljuddämpare.



Kontrollera regelbundet att ljuddämparen sitter fast på motorn.

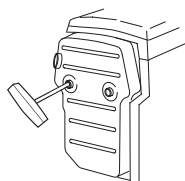

## Gasreglagespär

- Kontrollera att gasreglaget är låst i tomgångsläge när gasreglagespärren är i sitt ursprungsläge.

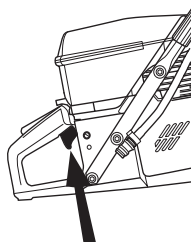

- Tryck in gasreglagespärren och kontrollera att den återgår till sitt ursprungsläge när den släpps.

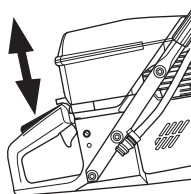

- Kontrollera att gasreglaget och gasreglagespärren går lätt samt att deras retur fjäder system fungerar.

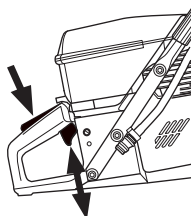

- Starta kapmaskinen och ge fullgas. Släpp gasreglaget och kontrollera att klingan stannar och att den förblir stillastående. Om klingan roterar med gasreglaget i tomgångsläge skall förgasarens tomgångsjustering kontrolleras.

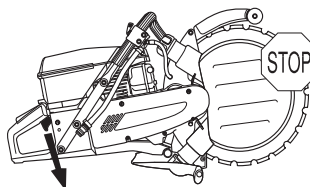

- Se anvisningar under rubrik Underhåll.



# SÄKERHETSINSTRUKTIONER

## Skydd för klingan

Kontrollera att skyddet är helt och inte har några sprickor eller deformationer.

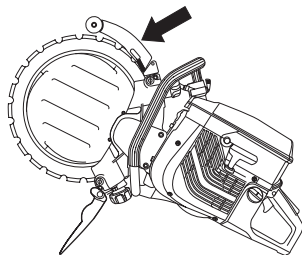

**VARNING! Kontrollera alltid att skyddet är korrekt monterat innan maskinen startas. Kontrollera även att klingan är korrekt monterad och inte har några skador. En skadad klinga kan orsaka personskador. Se anvisningar under rubrik Montering.**

## Allmänna säkerhetsinstruktioner

**VIKTIG INFORMATION** K950 Ring skall endast användas för våtkapning. Vattnet rensar och koler såväl klingan som skärutrustningens ingående delar.

- En kapmaskin är konstruerad för att kapa i hårda material, såsom murverk. Beakta den ökade kastrisken vid kapning i mjuka material. Se anvisningar under rubrik Kastförebyggande åtgärder.
- Arbeta inte med kapmaskinen utan att först ha läst och förstått innehållet i denna bruksanvisning. All service utöver de punkter som uppräknas i kapitlet "Kontroll, underhåll och service av maskinens säkerhetsutrustning" ska utföras av kompetent servicepersonal.
- Använd aldrig maskinen om du är trött, om du har druckit alkohol eller intagit andra droger eller om du använder vissa mediciner som kan påverka din syn, omdömesförmåga eller koordinering.
- Använd personlig skyddsutrustning. Se anvisningar under rubrik Personlig skyddsutrustning.
- Använd aldrig en maskin som modifierats så att den ej längre överensstämmer med originalutförandet.
- Använd aldrig en maskin som är felaktig. Följ underhålls-, kontroll- och serviceinstruktioner i denna bruksanvisning. Vissa underhålls- och serviceåtgärder skall utföras av tränade och kvalificerade specialister. Se anvisningar under rubrik Underhåll.
- Låt aldrig någon annan använda maskinen utan att försäkra dig om att de har förstått innehållet i bruksanvisningen.

## Transport och förvaring

Förvara eller transportera inte kapmaskinen med påmonterad klinga.

Förvara kapmaskinen i ett låsbart utrymme så att den är oåtkomlig för barn och obehöriga.

Klingan ska tas av maskinen efter användning och lagras väl. Förvara klingan torrt.

## Bränslesäkerhet



(Tankning/Bränsleblandning/Förvaring)



**VARNING! Var försiktig vid hantering av bränsle. Tänk på brand-, explosions- och inandningsrisker.**

- Tanka aldrig maskinen när motorn är i drift.
- Sörj för god ventilation vid tankning och blandning av bränsle (bensin och 2-taktsolja).
- Flytta maskinen minst 3 m från tankningsstället innan du startar.

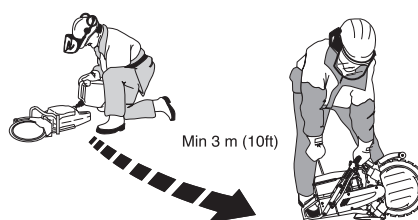

- Starta aldrig maskinen:
  - Om du spillt bränsle på den. Torka av allt spill och låt bensinresterna avdunsta.
  - Om du spillt bränsle på dig själv eller dina kläder, byt kläder. Tvätta de kroppsdelar som varit i kontakt med bränsle. Använd tvål och vatten.
  - Om maskinen läcker bränsle. Kontrollera regelbundet efter läckage från tanklock och bränsleledningar.
- Förvara och transportera maskinen och bränslet så att eventuellt läckage och ångor inte riskerar att komma i kontakt med gnistor eller öppen låga, exempelvis från elmaskiner, elmotorer, elkontakter/strömbrytare eller värmepannor.
- Vid förvaring av bränsle skall för ändamålet speciellt avsedda och godkända behållare användas.
- Vid längre tids förvaring av maskin ska bränsletanken tömmas. Hör med närmaste bensinstation var du kan göra dig av med bränsleöverskott.
- Använd Husqvarnas bränslebehållare med överfyllnadsskydd.



**VARNING! Tänk på brand-, explosions- och inandningsrisker. Stoppa motorn innan tankning. Fyll ej så att bränslet flödar över. Torka av allt spill på marken och maskinen. Om du spillt bränsle på dig själv eller dina kläder. Byt kläder. Flytta maskinen minst 3 meter från tankningsplatsen innan start.**



# SÄKERHETSINSTRUKTIONER

## Allmänna arbetsinstruktioner



**VARNING!** Detta avsnitt behandlar grundläggande säkerhetsregler för arbete med kapmaskin. Given information kan aldrig ersätta den kunskap en yrkesman besitter i form av utbildning och praktisk erfarenhet. När du råkar ut för en situation som gör dig osäker angående fortsatt användning skall du rådfråga en expert. Vänd dig till din återförsäljare, din serviceverkstad eller en erfaren kapanvändare. Undvik all användning du anser dig otillräckligt kvalificerad för!

## Grundläggande säkerhetsregler

### VIKTIG INFORMATION

Arbeta aldrig med en kapmaskin som är skadad eller felinställd. Arbeta med en kapmaskin där någon del saknas eller där monteringen inte gjorts på ett betryggande sätt. Kontrollera att kapskivan slutar att rotera när gasreglaget frigörs.

- lakta omgivningen:
  - För att säkerställa att inte människor, djur eller annat kan påverka din kontroll över maskinen.
  - För att förhindra att de förutnämnda inte riskerar att komma i kontakt med kapskivan.
- Undvik användning vid ogynnsamma väderleksförhållanden. Exempelvis tät dimma, regn, hård vind, stark kyla, osv. Att arbeta i dåligt väder är tröttsamt och kan skapa farliga omständigheter, exempelvis halt underlag.
- Börja aldrig att arbeta med maskinen innan arbetsområdet är fritt och du har säkert fotfäste. Titta efter eventuella hinder vid en oväntad förflyttning. Försäkra dig om att inget material kan falla ned och orsaka skador när du arbetar med maskinen. Iakttäta stor försiktighet vid arbete i sluttande terräng.
- Se till att inga kläder eller kroppsdelar kommer i kontakt med skärutrustningen när den roterar.
- Håll dig på avstånd från skärutrustningen när den roterar.
- Skyddet för skärutrustningen ska alltid vara nedfällt då maskinen är igång.
- Försäkra dig om att arbetsområdet är tillräckligt upplyst för att skapa en säker arbetsmiljö.
- Förflytta inte maskinen när skärutrustningen roterar.
- Se alltid till att du har en säker och stadig arbetsposition.
- Kontrollera så att inga rörledningar eller elektriska kablar är dragna i kapområdet.

Följ ovannämnda punkter men använd aldrig en kapmaskin utan möjlighet att kunna påkalla hjälp i händelse av olycka.



**VARNING!** Använd maskinen endast i utrymmen med god ventilation. Försummelse kan leda till allvarlig skada eller död.

## Kapning



**VARNING!** Säkerhetsavståndet för kapmaskinen är 15 meter. Du är ansvarig för att djur och åskådare inte befinner sig inom arbetsområdet. Starta inte kapningen förrän arbetsområdet är fritt och du har säkert fotfäste.

- Starta kapningen med motorn på maximalt varvtal.
- Håll alltid maskinen i ett fast grepp med båda händerna. Håll så att tummarna och fingrarna griper runt handtagen.



**VARNING!** Överexponering av vibrationer kan leda till blodkärls- eller nervskador hos personer som har blodcirkulationsstörningar. Uppsök läkare om ni upplever kroppsliga symptom som kan relateras till överexponering av vibrationer. Exempel på sådana symptom är domningar, avsaknad av känsel, "kittlingar", "stickningar", smärta, avsaknad eller reducering av normal styrka, förändringar i hudens färg eller dess yta. Dessa symptom uppträder vanligtvis i fingrar, händer eller handleder. Riskerna kan öka vid låga temperaturer.

## Kapteknik

Den teknik som beskrivs nedan är av allmän karaktär.

- Stöd under arbetsstycket på ett sådant sätt att det går att förutsäga vad som kan hända och så att snittet förblir öppet under kapningen.



- Kontrollera att klingan inte är i kontakt med någonting när maskinen startas.
- Kapa alltid med maximalt varvtal.
- Starta kapningen mjukt, låt maskinen arbeta utan att tvinga eller pressa in skivan.

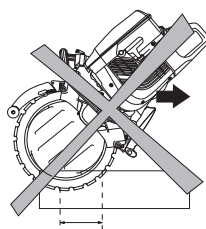

- För klingan långsamt fram och tillbaka för att erhålla en liten kontaktyta mellan klingan och materialet som ska kapas. På så vis hålls klingans temperatur nere och effektiv kapning erhålls.

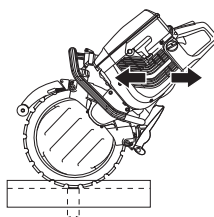

- Använd en liten del av klingans skärande del.

# SÄKERHETSINSTRUKTIONER

- Mata ner maskinen i linje med klingan. Sidotryck kan förstöra klingan och är mycket farligt.

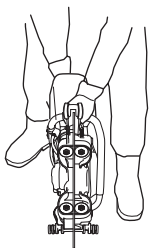

**VARNING!** Vik inte kapmaskinen åt sidan, detta kan få klingan att fastna eller brytas med skada på människor som följd.

## Snittdjup

K950 Ring kan skära upp till 260 mm (10 tum) djupa snitt. Du kontrollerar maskinen bäst om du först gör ett markeringsnitt på 50-70 mm (2-3 tum). På så sätt kan vattendisken tränga in i arbetsstycket och hjälpa dig att styra maskinen. Om du försöker att såga hela djupet i ett pass tar det längre tid. Om du arbetar i flera pass, 3 till 4 om snittet är 260 mm (10 tum) djupt, går det snabbare.

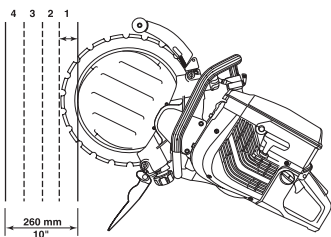

## Större jobb

Snitt överstigande 1 m - fäst en bräda längs linjen som ska skäras. Brädan fungerar som styrlinjal. Använd denna styrlinjal för att göra ett markeringsnitt över hela snittlängden, 50-70 mm (2-3 tum) djupt. Avlägsna styrlinjalerna när markeringsnitten utförts.



## Mindre jobb

Gör först ett ytligt markeringsnitt, max 50-70 mm (2-3 tum) djupt. Utför sedan de slutgiltiga snitten.

## Skärsekvens

Utför först det nedre horisontella snittet. Utför sedan de två vertikala snitten. Avsluta med det horisontella övre snittet.

Tänk på att dela upp blocken i hanterbara bitar så att de kan transporteras och lyftas på ett säkert sätt.

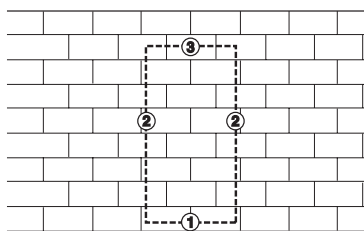

**OBS!** Om det övre horisontella snittet utförs före det nedre horisontella snittet, faller arbetsstycket på klingan och klämmer den.

## Kastförebyggande åtgärder



**VARNING!** Kast kan vara blixtnabba, plötsliga och våldsamma och kan kasta kapmaskin och kapskiva mot användaren. Är kapskivan i rörelse när och om den träffar användaren kan mycket allvarlig, till och med livshotande skada uppstå. Det är nödvändigt att förstå vad som orsakar kast och att de kan undvikas genom försiktighet och rätt arbetsteknik.

## Vad är kast?

Kast är benämningen på en plötslig reaktion där kapmaskin och kapskiva kastas från ett föremål som kommit i kontakt med skivans övre kvadrant, den s.k. kastrisksektorn.

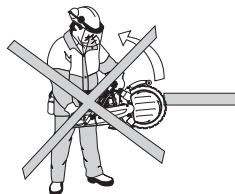

Kast kan endast inträffa när kapskivans kastrisksektor kommer i kontakt med ett föremål.

# SÄKERHETSINSTRUKTIONER

## Grundregler

- Börja aldrig kapa med kapskivans övre kvadrant som visas på bilden, den s.k. kastrisksektorn.

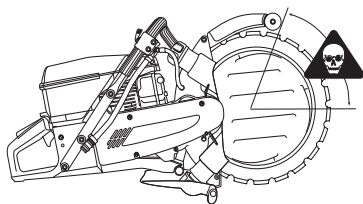

- Håll god balans och säkert fotfäste.
- Håll alltid maskinen i ett fast grepp med båda händerna. Håll så att tummarna och fingrarna griper runt handtagen.
- Stå på bekvämt avstånd från arbetsstycket.
- Kapa alltid med maximalt varvtal.
- Var försiktig vid inmatning i befintligt snitt.
- Kapa aldrig över skulderhöjd.
- Var uppmärksam på om arbetsstycket flyttar sig eller något annat sker, som skulle kunna få snittet att gå ihop och låsa skivan.

## Pull in

Pull in uppstår när skivans nedre del plötsligt stoppas eller när snittet går ihop. (För undvikande, se rubrik "Grundregler" och "Klämning/rotation", här nedan.)

## Klämning/rotation

Klämning sker när snittet går ihop. Maskinen kan dras ned plötsligt med en mycket kraftig rörelse.

## Hur man undviker klämning

Stöd under arbetsstycket på ett sådant sätt att snittet förblir öppet under kapningen och när kapningen är avslutad.

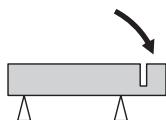

## Kontrollera motorns varvtal

Använd regelbundet en varvräknare för att kontrollera motorns varvtal vid arbetstemperatur, med fullt gaspådrag och utan belastning.

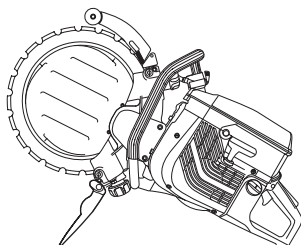

**VARNING!** Om varvtalet är högre än det angivna ska enheten justeras vid en auktoriserad reparationsverkstad innan den får användas.

## Diamantklingsor

Diamantklingsor består av en stålstomme försedd med segment som innehåller industriamanter.

Använd alltid en skarp diamantklingsa. Skarp klingan genom att skära i ett mjukt material som sandsten eller tegel.

Diamantklingsor finns i flera hårdhetsgrader. En "mjuk" diamantklingsa har en förhållandevis kort livslängd och stor avverkningsförmåga. Den används i hårda material såsom granit och hård betong. En "hård" diamantklingsa har längre livslängd, mindre avverkningsförmåga och skall användas i mjuka material såsom tegel och asfalt.

Diamantklingsor används med fördel till allt murverk, armerad betong och andra sammansatta material. Diamantklingsor rekommenderas inte för metallkapning.

## Vattenkylning



**VARNING!** Kyl diamantklingsor kontinuerligt med vatten för att hindra upphettning som kan få diamantklingsan att brytas och bitar att lossna med skador som följd.

Diamantklingsor ska vattenbegjutas under kapningen för att kyla klingan och binda dammet som bildas vid kapningen.

## Skärpning av diamantklingsor

Diamantklingsor kan bli slöa när fel matningstryck används eller vid kapning av vissa material såsom kraftigt armerad betong. Att arbeta med en slö kapskiva medför överhettning och slutligen bortfall av ett segment (del av en kapskiva).

Skärp klingan genom att skära i ett mjukt material som sandsten eller tegel.

## Vibrationer i diamantklingsor

Klingan kan bli orund och vibrera om för högt matningstryck används.

Ett lägre matningstryck kan häva vibrationen. Byt i annat fall klingan. Klingan ska vara avsedd för det material som ska kapas.

# INSTÄLLNINGAR OCH JUSTERINGAR

## Drivning

Tack vare maskinens unika konstruktion överförs drivkraft inte via klingans centrum. De två styrrullarnas flänsar löper i klingans spår. Styrrullarnas fjädrar pressar ut rullarna, vilka i sin tur pressar den V-formade kanten på klingans innerdiameter mot det V-formade spåret i drivhjulet. Drivhjulet är monterat på en axel som drivs av motorn via en drivrem. Detta medger ett totalt snittdjup på 260 mm (10 tum) med en 350 mm (14 tum) diamantklinga.

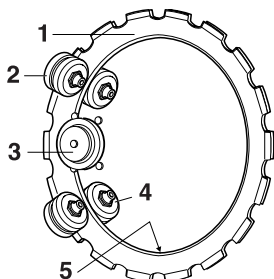

- 1 Klinga
- 2 Stödrullar
- 3 Drivhjul
- 4 Styrrullar
- 5 V-formad kant

## Kontroll av slitage

Efter hand som klingan används slits dess innerdiameter och spåret i drivhjulet.

Ringkapen kommer att fungera bra även fortsättningsvis om:

- drivhjulet inte är för slitet

- A) Nytt
- B) Utslitet

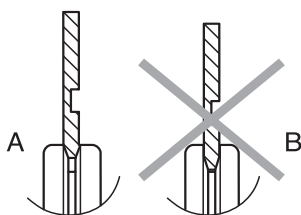

- styrrullarna inte är för slitna

- A) Ny
- B) Utsliten

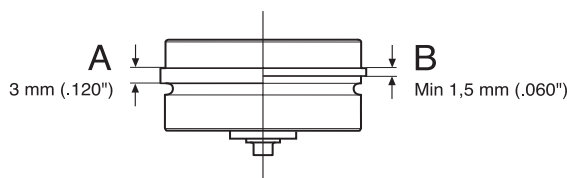

- justeringen mellan rullarna och klingan är korrekt.

Under diamantklingans livslängd bör rullarnas inställning kontrolleras två gånger, dels efter montering av en ny klinga och dels när klingan är förbrukad till hälften.

## Montering av klinga

Vi har i vårt sortiment ett antal klingor för olika material. Hör med din Husqvarna återförsäljare vilken klinga som lämpar sig bäst för din tillämpning.

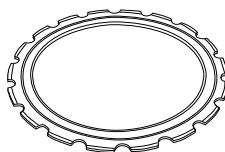

**VARNING!** Det är förbjudet att reomlägga en använd klinga. En begagnad klinga kan vara försvagad. En reomlagd klinga kan spricka eller brytas sönder och skada operatören eller andra personer allvarligt.

- Torka bort ev smuts från klingans yta.

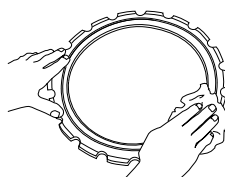

- Lossa låsmuttrarna på stödrullekåpan.

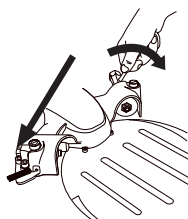

- Skruva upp justerskruvarna några varv.

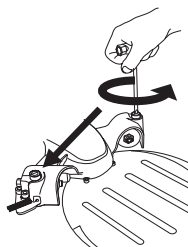

- Lossa på vreden så att all fjäderspänning tas bort.

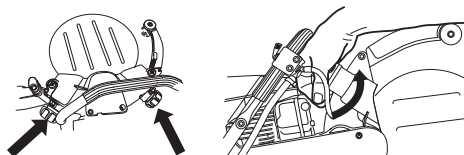

- Avlägsna de fyra skruvarna som håller fast stödrullens kåpa med hjälp av en 6 mm insexnyckel och lyft bort kåpan.

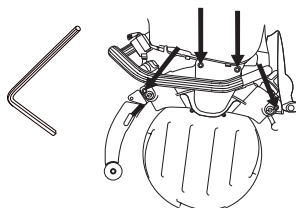

# INSTÄLLNINGAR OCH JUSTERINGAR



**VARNING! Kontrollera att klingan inte är skadad innan du monterar den på maskinen. Skadade klingor kan sprängas och orsaka allvarliga personskador.**

- Montera klingan.

OBS! Klingan har ett spår (A) på ena sidan som utgör styrspår för styrrullarna. Se till att klingans V-formade kant hamnar i drivhjulet och att klingans styrspår passar in i respektive styrrulle. Se även under rubrik Drivning.

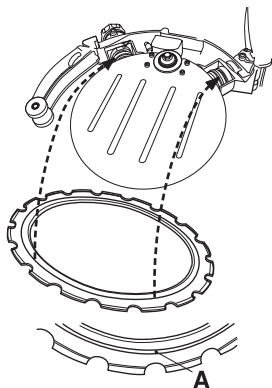

- Vid behov tryck in styrrullen så att den äntrar in i spåret på klingan.

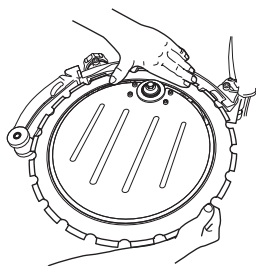

- Montera stödrullekåpan. Skruva sedan fast de fyra skruvarna hårt.

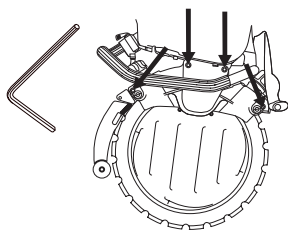

- Roterar klingan och se till att stödrullarna inte är inspända mot klingan.

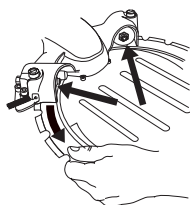

- Justera ställskruvarna så att stödrullarna får kontakt mot klingan.

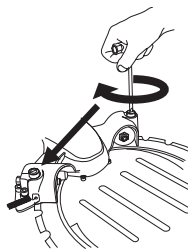

- Justera så att man lätt kan hålla emot stödrullarna med tummen då klingan roteras. Stödrullen skall bara följa med klingan då och då.

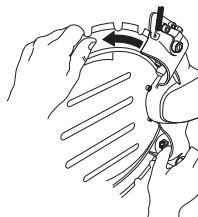

- Drag åt låsmuttrarna på stödrullekåpan.

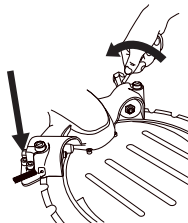

- Roterar klingan och testa om man fortfarande kan hålla emot rullarna med tummen då klingan roteras.

OBS! Maskinen skall stå upprätt. Om maskinen ligger på sidan gör klingans tyngd att det är svårt att erhålla en riktig justering.

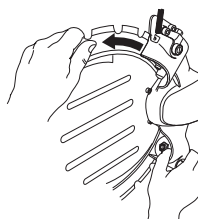

- Drag åt rattarna hårt och maskinen är redo att användas.

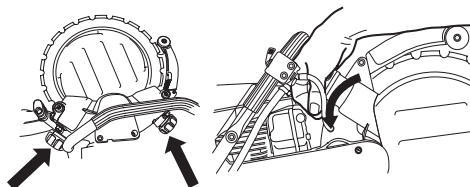

# INSTÄLLNINGAR OCH JUSTERINGAR

## Demontering av komplett styrrulle

- Ta bort stödrullekåpan.

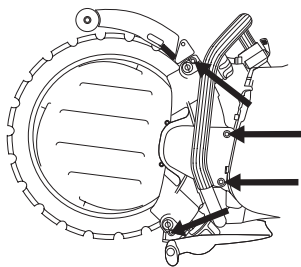

- Lyft bort klingan.

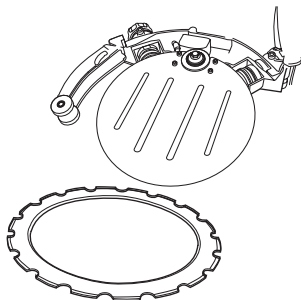

- Skruva loss vredet. Vrid först vredet ett par varv tills det känns ett motstånd. Styrrullen följer då med vredet ut och stannar när det känns ett motstånd.

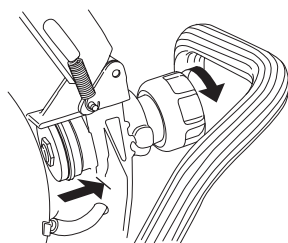

Styrrullen sitter intryckt i vredet. För att få loss styrrullen vrider du ytterligare på vredet tills det lossnar helt.

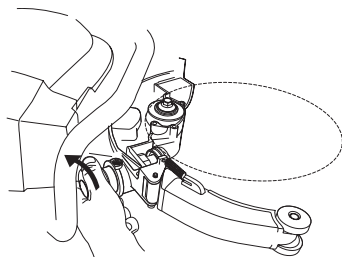

Styrrullen kan nu dras ur chassit

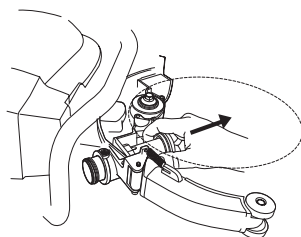

## Montering av komplett styrrulle

- Skruva dit vredet i botten och lossa det sedan 2 varv.

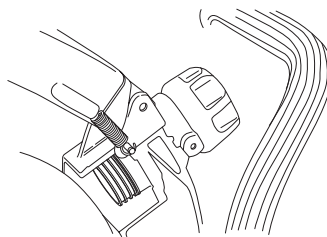

- För in styrrullen i chassit

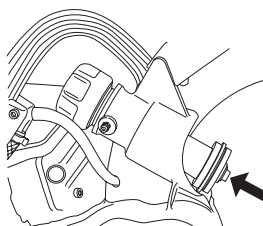

- Tryck därefter fast styrrullen i vredet.

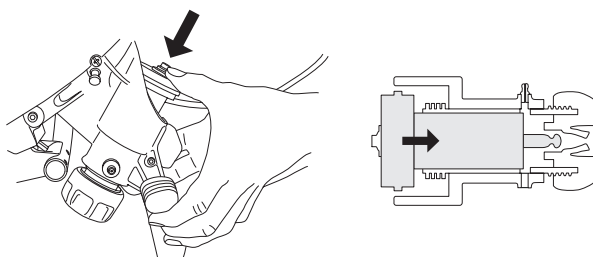

- Smörj styrrullens hylsa med fett. Anslut fettsprutan till smörjniplarna (A) och pumpa in fett tills det kommer ut rent fett ur skvallerhålen (B).

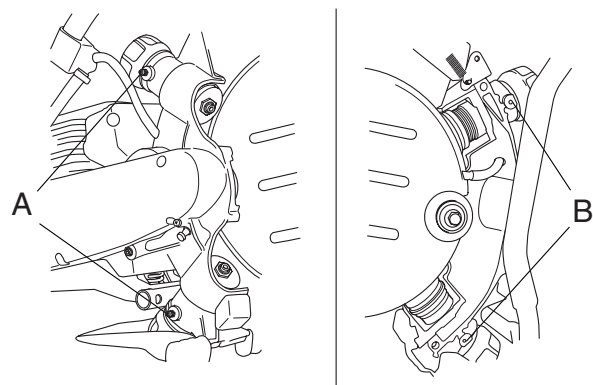

- Sätt dit klingan. Se rubrik Montering av klinga.

## Viktiga anmärkningar:

- Felaktig justering kan leda till skador på klingan.
- Om klingan roterar långsamt eller stannar, avbryt kapningen omedelbart och felsök.



# INSTÄLLNINGAR OCH JUSTERINGAR

## Byte av drivhjul

- 1 Spärra axeln med spärrknappen.
- 2 Lossa centrumskruvorna och ta bort brickan.

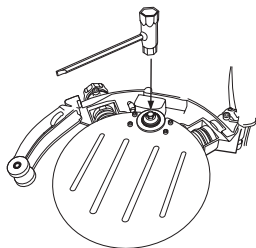

- 3 Nu kan du lyfta av drivhjulet.

OBS! Byt drivhjulet när du monterar en ny klinga. Ett slitet drivhjul kan medföra att klingan slirar och skadas.

Bristande vattenflöde förkortar drivhjulets livslängd drastiskt.

## Byte av stödrullar/styrrullar

- Ta bort stödrullekåpan.
- Kontrollera slitaget på rullarna.
- Använd 19 mm fast nyckel och 5 mm insexnyckeln för att byta rullarna.

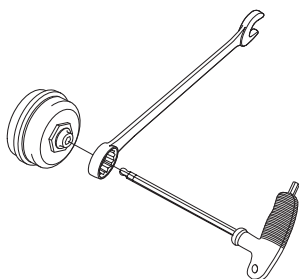

- Innan de nya rullarna sätts dit ska man smörja med lagerfett innanför rullarna.

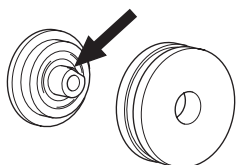

- Byt styrrullar när rullarnas flänsar är nedslitna till hälften.

A) Ny

B) Utsliten

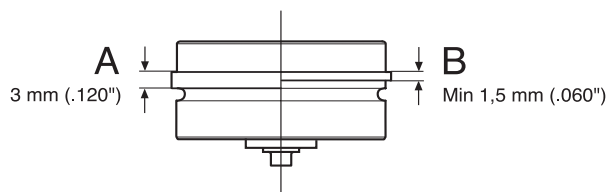

- Byt stödrullar när rullytan är plan, (eller) när spåret i rullytan är borta.

A) Ny

B) Utsliten

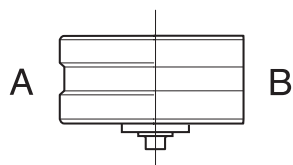

## Vattenslang

Anslut vattenslangen till vattenförsörjningen. Vattenflödet aktiveras genom att öppna strypventilen. Minsta vattenflöde: 4 l/min. Notera att maskinens slangnippel är försedd med ett filter.

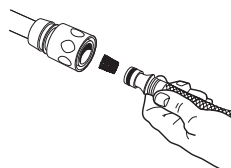



# BRÄNSLEHANTERING

## Drivmedel

OBS! Maskinen är försedd med en tvåtaktsmotor och måste alltid köras på en blandning av bensin och tvåtaktsmotorolja. För att säkerställa rätt blandningsförhållande är det viktigt att noggrant mäta den oljemängd som skall blandas. Vid tillblandning av små bränslemängder inverkar även små felaktigheter i oljemängden kraftigt på blandningsförhållandet.



**VARNING! Sörj för god luftventilation vid bränslehantering.**

## Bensin

- Använd blyfri eller blyad kvalitetsbensin.

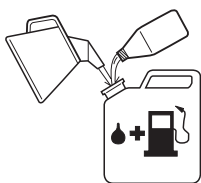

- Rekommenderat lägsta oktantal är 90 (RON). Om man kör motorn på bensin med ett lägre oktantal än 90 kan så kallad spikning uppträda. Detta leder till ökad motortemperatur, som kan orsaka svåra motorhaverier.

## Tvåtaktsolja

- För bästa resultat och funktion använd HUSQVARNA tvåtakts motorolja, som är speciellt tillverkad för våra luftkylda tvåtaktsmotorer.
- Använd aldrig tvåtaktsolja avsedd för vattenkylda utombordsmotorer, s.k. outboardoil.
- Använd aldrig olja avsedd för fyrtaktsmotorer.

## Blandningsförhållande

1:50 (2%) med HUSQVARNA tvåtaktsolja eller motsvarande.

1:33 (3%) med andra oljor gjorda för luftkylda tvåtaktsmotorer klassade för JASO FB/ISO EGB.

| Bensin, liter | Tvåtaktsolja, liter |           |
|---------------|---------------------|-----------|
|               | 2% (1:50)           | 3% (1:33) |
| 5             | 0,10                | 0,15      |
| 10            | 0,20                | 0,30      |
| 15            | 0,30                | 0,45      |
| 20            | 0,40                | 0,60      |

## Blandning

- Blanda alltid bensin och olja i en ren behållare godkänd för bensin.
- Börja alltid med att fylla i hälften av bensinen som skall tillblandas. Fyll därefter i hela oljemängden. Blanda (skaka) bränsleblandningen. Fyll återstående mängd bensin.

- Blanda (skaka) bränsleblandningen omsorgsfullt innan maskinens bränsletank fylls.

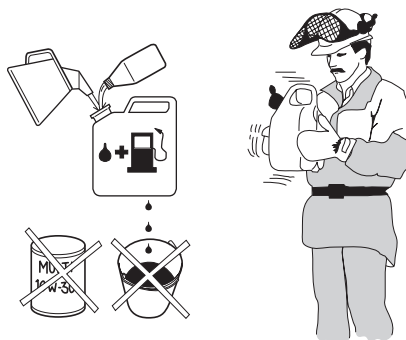

- Blanda inte bränsle för mer än max 1 månads behov.
- Om maskinen inte används under en längre tid skall bränsletanken tömmas och rengöras.

## Tankning



**VARNING! Följande försiktighetsåtgärder minskar brandrisken:**

**Rök inte eller placera något varmt föremål i närheten av bränsle.**

**Tanka aldrig med motorn igång.**

**Öppna tanklocket sakta vid bränslepåfyllning så att eventuellt övertryck sakta försvinner.**

**Drag åt tanklocket noga efter tankning.**

**Flytta alltid maskinen från tankningsplatsen före start.**

- Håll handtagen torra och fria från olja och bränsle.
- Torka rent runt tanklocket. Rengör bränsletanken regelbundet. Bränslefiltret skall bytas minst en gång per år. Föroreningar i tanken orsakar driftstörningar.

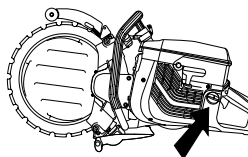

- Se till att bränslet är väl blandat genom att skaka behållaren innan tanken fylls.



- Var alltid försiktig vid påfyllning av bränsle. Flytta maskinen minst tre meter från påfyllningsstället innan den startas. Kontrollera att tanklocket är åtdraget.

# START OCH STOPP

## Start och stopp



**VARNING!** Innan start måste följande observeras:

Starta ej kapmaskinen utan att remkåpan är monterad. Kopplingen kan annars lossna och orsaka personskador.

Flytta alltid maskinen från tankningsplatsen före start.

Kontrollera att du och maskinen står stadigt och att kapskivan kan rotera fritt.

Se till att inga obehöriga finns inom arbetsområdet.

## Start av kall motor

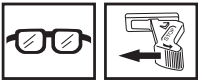

**Tändning:** Skjut stoppkontakten till vänster.

**Choke:** Drag ut chokereglaget helt.

**Gasreglagespär:** Tryck in gasreglagespärren, gasreglaget och därefter startgasspärren (A). Släpp gasreglaget och det är spärrat i halvgasläge. Spärren lossas när gasreglaget trycks in helt.

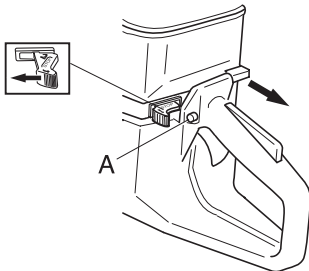

**Dekompressionsventil:** Tryck in ventilen för att minska trycket i cylindern, detta för att underlätta starten av kapmaskinen. Dekompressionsventilen bör alltid användas vid start. När maskinen har startat återgår ventilen automatiskt till utgångsläget.

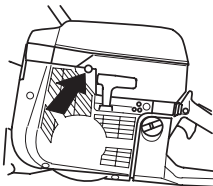

## Start av varm motor

Använd samma startförfarande som för kall motor men utan att ställa chokereglaget i chokeläge.

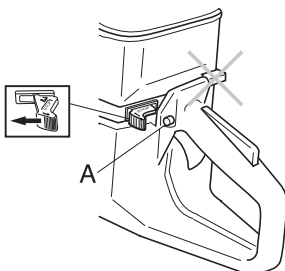

## Start



**VARNING!** Kapskivan roterar när motorn startar. Se till att den kan rotera fritt.

Fatta om främre handtaget med vänster hand. Placera höger fot på underdelen av bakre handtaget och tryck maskinen mot marken. **Vira aldrig startlinan runt handen.**

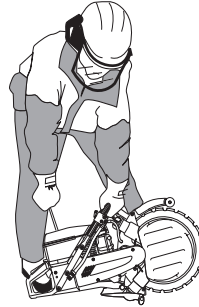

Grip starthandtaget, drag med höger hand långsamt ut startlinan tills ett motstånd känns (starthakarna griper in) och gör därefter snabba och kraftfulla ryck.

OBS! Drag inte ut startlinan helt och släpp inte heller starthandtaget från helt utdraget läge. Detta kan orsaka skador på maskinen.

När motorn startar, ge snabbt fullgas och startgasen kopplas automatiskt ur.

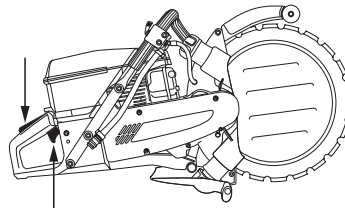

## Stopp

Motorn stannas genom att tändningen slås ifrån med stoppkontakten.

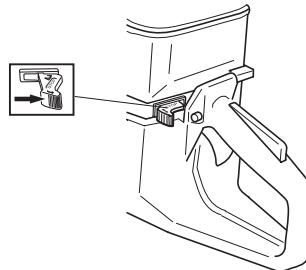

# UNDERHÅLL

## Smörjning av styrrullar

- Anslut fettssprutan till smörjniplarna.

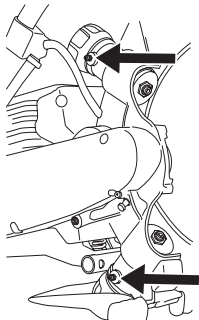

- Pumpa i fett tills det kommer ut rent fett genom skvallerhålet.

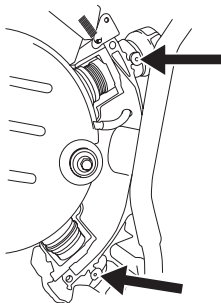

## Justering av drivrem



Drivremmen är helt inkapslad och väl skyddad från både damm, smuts och mekanisk åverkan under kapning.

- Demontera kåpan och lossa remsträckarskruven.

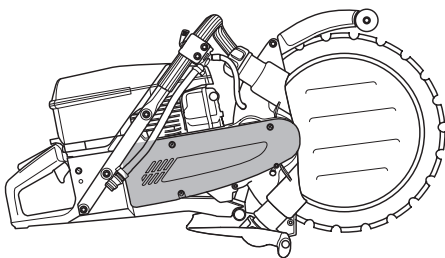

- Tryck på remsträckaren med tummen för att späna remmen. Drag därefter åt skruven som håller remsträckaren.

## Remsträckning/byte av drivrem



- Demontera kåpan och lossa remsträckarskruven. Tryck tillbaka remsträckarrullen och installera en ny drivrem.

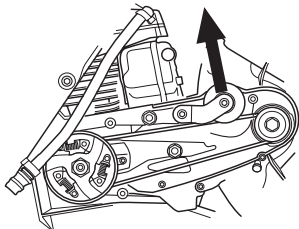

OBS! Se till att de båda remhjulen är rena och oskadade innan en ny drivrem monteras.

- Tryck på remsträckaren med tummen för att späna remmen. Drag därefter åt skruven som håller remsträckaren.

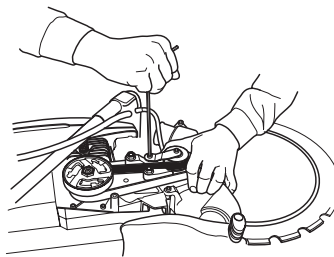

- Montera remkåpan.

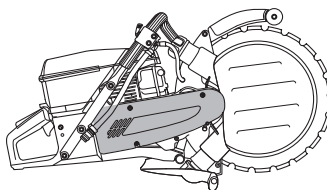

**WARNING! Använd aldrig kapmaskinen utan klingskydd över klingan.**

## Remhjul och koppling

Starta aldrig motorn om remhjul och koppling är demonterade för underhåll.

## Förgasare

Din HUSQVARNA-produkt har utformats och tillverkats enligt specifikationer som reducerar skadliga avgaser.

Förgasaren är utrustad med fasta munstycken, för att se till att maskinen alltid får rätt blandning av bränsle och luft. Om motorn saknar kraft eller accelererar dåligt, gör följande:

- Kontrollera luftfiltret och byt vid behov.
- Om det inte hjälper, kontakta en auktoriserad serviceverkstad.

## Justering av tomgång (T)

Justera tomgångsvarvtalet med tomgångsskruven T, om omjustering skulle behövas. Vrid först T-skruven medurs tills skärutrustningen börjar rotera. Vrid sedan skruven moturs tills skärutrustningen stannar. Ett korrekt justerat tomgångsvarvtal har uppnåtts när motorn går jämnt i varje läge. Det bör även vara en god marginal till det varvtal, då skärutrustningen börjar rotera.

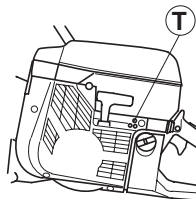

Rek. tomgångsvarvtal 2500 r/min



**WARNING! Kan tomgångsvarvtalet ej justeras så att skärutrustningen står stilla, kontakta din återförsäljare/serviceverkstad. Använd inte maskinen förrän den är korrekt inställd eller reparerad.**

# UNDERHÅLL

## Bränslefilter

- Bränslefiltret sitter inuti bränsletanken.
- Bränsletanken måste skyddas från smuts vid tankning. Detta minskar risken för driftstörningar orsakade av igensättning av bränslefilter som finns inne i tanken.
- Bränslefiltret kan inte rengöras utan måste ersättas med ett nytt när det är igensatt. **Byte av filter bör göras minst en gång om året.**

## Luftfilter



Luftfiltren ska regelbundet rengöras från damm och smuts för att undvika:

- Förgasorstörningar
- Startproblem
- Sämre effekt
- Onödigt slitage på motorns delar.
- Onormalt hög bränsleförbrukning.

Luftfiltersystemet består av ett inoljat skumplastfilter (1) och ett pappersfilter (2):

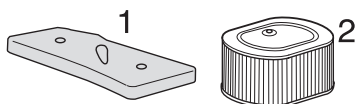

Ett länge använt luftfilter kan aldrig bli fullständigt rent. Därför måste filtret med jämna mellanrum ersättas med ett nytt. **Ett skadat luftfilter måste alltid bytas ut.**

### VIKTIG INFORMATION

Dålig skötsel av luftfiltret medför beläggning på tändstiftet och onormalt slitage på motorns delar.

## Rengöring av skumplastfilter

Skumplastfiltret är lätt åtkomligt under filterkåpa A. Detta filter skall kontrolleras en gång i veckan och bytas vid behov.

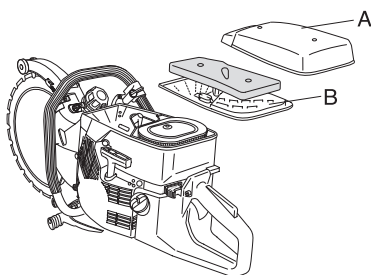

För att erhålla en fullgod filterverkan måste filtret regelbundet bytas eller rengöras och oljas in. För detta ändamål finns en speciell HUSQVARNA-olja framtagen.

Avlägsna skumplastfiltret. Tvätta filtret noggrant i ljummen tvålattenlösning. Efter rengöring, skölj filtret noggrant i rent vatten. Krama ur och låt filtret torka. OBS! Tryckluft under för högt tryck kan skada skumgummit.



Efter rengöring skall skumplastfiltret inoljas. Se anvisningar under rubrik Inoljning av skumplastfilter.

## Inoljning av skumplastfilter

Stoppa ned filtret i en plastpåse och håll på filteroljan. Knåda plastpåsen för att fördela oljan. Krama ur filtret i plastpåsen och håll bort överskottsoljan innan filtret monteras på maskinen. Använd aldrig vanlig motorolja. Denna sjunker ganska fort ner genom filtret och lägger sig i botten.

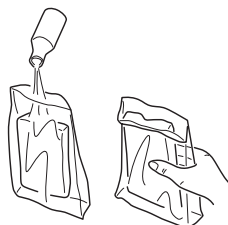

## Pappersfilter

Pappersfiltret är åtkomligt under kåpa B. Detta filter skall kontrolleras en gång i veckan och bytas vid behov. Pappersfiltret kan ej rengöras och får ej tvättas.

## Startapparat



**WARNING! Returfjädern ligger i uppspant läge i startapparathuset och kan vid ovarsam behandling sprätta ut och orsaka personskador.**

**Vid byte av startfjäder eller startlina skall varsamhet iakttagas. Använd skyddsglasögon.**

## Byte av borsten eller sliten startlina



- Lossa skruvarna som håller startapparaten mot vevhuset och lyft bort startapparaten.

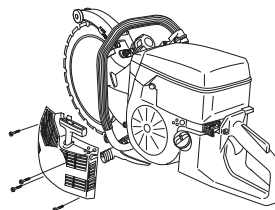

Drag ut linan ca 30 cm och lyft upp den i urtaget i linhulets periferi. Är linan hel: Släpp fjäderspänningen genom att låta hjulet sakta rotera baklänges.

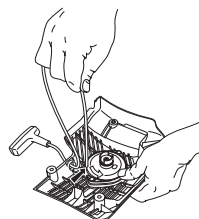

# UNDERHÅLL

- Tag bort ev rester av den gamla startlinan och kontrollera att startfjädern fungerar. Stick in den nya startlinan genom hålet i startapparathuset och i linskivan.

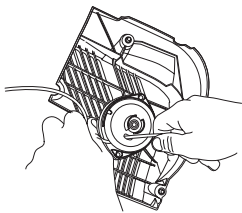

- Lås fast startlinan runt linskivans centrum så som bilden visar. Drag åt infästningen hårt och se till att den fria änden är så kort som möjlig. Förankra startlinans ände i starthandtaget.

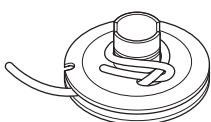

För upp linan genom uttaget i hjulets periferi och linda linan 3 varv medurs runt linskivans centrum.

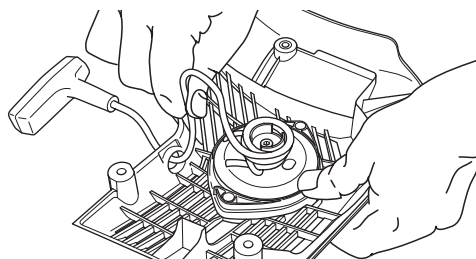

Drag sedan i starthandtaget varvid fjädern spänns. Upprepa proceduren ytterligare en gång men då med 4 varv, så totalt ca 7 varv lindats upp.

Observera att starthandtaget dras till sitt rätta utgångsläge efter uppspänningen av fjädern.

Kontrollera att fjädern inte dras till sitt ändläge genom att dra ut startlinan fullt. Bromsa linhjulet med tummen och kontrollera att det går att vrida hjulet ytterligare minst ett halvt varv.

## Uppspänning av retur fjäder

- Lyft upp startlinan i urtaget på linhjulet och vrid linhjulet ca 2 varv medurs.

Ta bort linan från urtaget på linhjulet och släpp på fjäderspänningen genom att låta hjulet sakta rotera baklänges.

OBS! Kontrollera att linhjulet kan vridas ytterligare minst 1/2 varv då startlinan är helt utdragen.

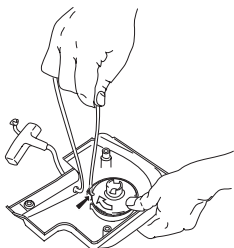

## Byte av borsten retur fjäder



- Lossa skruvarna som håller startapparaten mot vevhuset och lyft bort startapparaten.

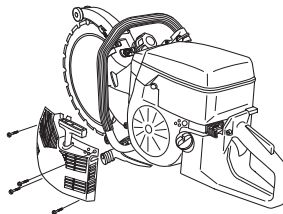

- Lossa skruven i linhjulets centrum och lyft bort hjulet.

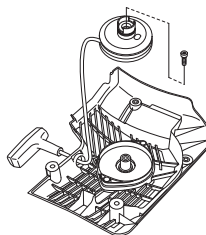

- Lossa skruvarna som håller fjäderkassetten.

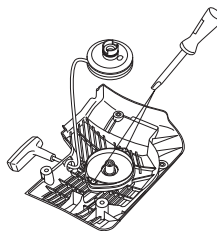

- Ta bort retur fjädern genom att vända på startapparaten och lossa på hakarna, med hjälp av en skruvmejsel. Hakarna håller fast retur fjäderpaketet på startapparaten.

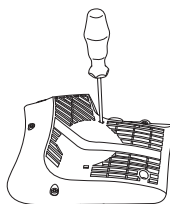

Tänk på att retur fjädern ligger uppspänd i startapparathuset. Om fjädern sprätter ut vid montering lindas den i utifrån och in mot centrum.

- Smörj retur fjädern med tunn olja. Montera linhjulet och spänn upp retur fjädern.

## Montering av startapparaten

- Montera startapparaten genom att först dra ut startlinan och sedan lägga startapparaten på plats mot vevhuset. Släpp därefter långsamt in startlinan så att starthakarna griper in i linhjulet.

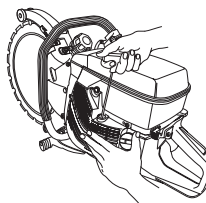

- Montera och drag fast skruvarna som håller startapparaten.



# UNDERHÅLL

## Tändstift



Tändstiftets kondition påverkas av:

- En felaktigt inställd förgasare.
- Felaktig oljeblandning i bränslet (för mycket olja).
- Ett smutsigt luftfilter.

Dessa faktorer orsakar beläggningar på tändstiftets elektroder och kan förorsaka driftstörningar och startsvårigheter.

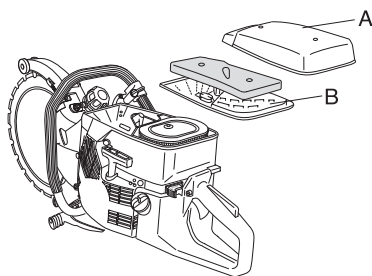

- Om maskinens effekt är låg, om den är svår att starta eller om tomgången är orolig: kontrollera alltid först tändstiftet innan ytterligare åtgärder vidtages. Om tändstiftet är igensatt, rengör det och kontrollera samtidigt att elektrodgapet är 0,5 mm. Tändstiftet bör bytas efter ungefär en månad i drift eller om nödvändigt tidigare.

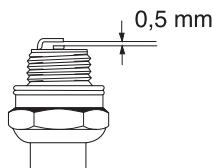

OBS! Använd alltid rekommenderad tändstiftstyp! Felaktigt tändstift kan förstöra kolv/cylinder.

## Kylsystem

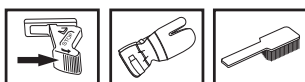

För att erhålla en så låg driftstemperatur som möjligt är maskinen utrustad med ett kylsystem.

Kylsystemet består av:

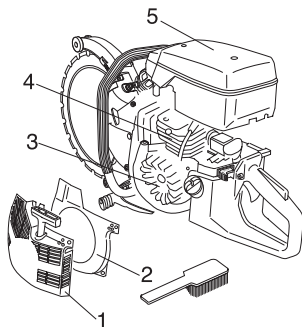

- 1 Luftintag i startapparat.
- 2 Luftledskena.
- 3 Fläktvingar på svänghjulet.
- 4 Kylflänsar på cylindern.
- 5 Cylinderkåpa

Rengör kylsystemet med en borste en gång per vecka, vid svårare förhållanden oftare. Ett smutsigt eller igensatt kylsystem leder till överhettning av maskinen med skador på cylinder och kolv som följd.

## Ljuddämpare

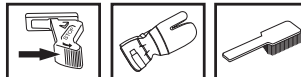

Ljuddämparen är utformad för att dämpa ljudnivån och för att leda avgaserna bort från användaren. Avgaserna är heta och kan innehålla gnistor vilka kan orsaka brand om avgaserna riktas mot ett torrt och brännbart material.

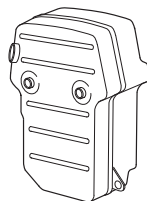

Använd aldrig maskinen med en ljuddämpare som är i dåligt skick.

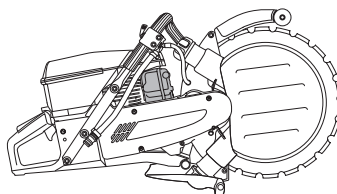

## Reomläggning av klingan



**WARNING! Ringkapsklingor får inte reomläggas. På grund av sin konstruktion är en ringklinga utsatt för andra påfrestningar än en centrumdriven 14 tums diamantklinga. För det första driver drivhjulet på klingans innerdiameter så att både drivhjulets och klingans yta utsätts för slitage. Klingkärnan blir tunnare och styrningen bredare vilket hindrar att klingan drivs av hjulet. För det andra utsätts klingan för belastning från rullarna och från själva kapningen om inte klingan hålls fullständigt rak. Spänningar byggs upp i klingan tills den spricker eller går av om den är omlagd. En brusten klinga kan orsaka allvarliga personskador hos användaren eller andra personer. Av denna anledning godkänner Husqvarna inte att ringkapsklingor reomläggs. Kontakta din Husqvarna återförsäljare för instruktioner.**

# UNDERHÅLL

## Allmänna skötselinstruktioner

Nedan följer några allmänna skötselinstruktioner. Föreligger ytterligare förfrågningar kontakta er serviceverkstad.

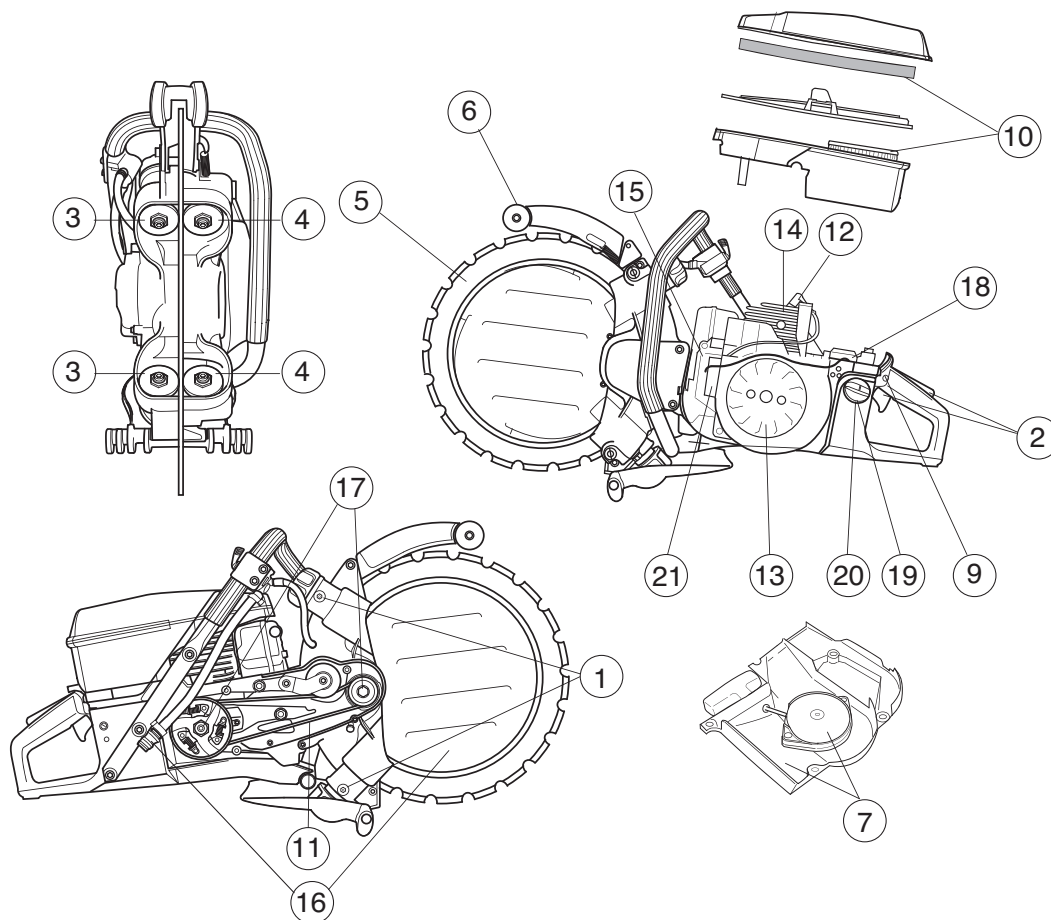

### Daglig tillsyn

- 1 Smörj styrrullarna.
- 2 Kontrollera att gasreglagetets ingående delar fungerar säkerhetsmässigt (gasreglage och startgasspärr).
- 3 Kontrollera slitaget på styrrullarna vid klingbyte. Demontera komplett styrrulle. Rengör och infetta dem för bästa effekt.
- 4 Kontrollera slitaget på stödrullarna.
- 5 Kontrollera konditionen på klinga och drivhjul.
- 6 Kontrollera klingskyddets kondition.
- 7 Kontrollera startapparaten och startlinan samt rengör startapparatus luftintag utvändigt.
- 8 Kontrollera att skruvar och muttrar är åtdragna.
- 9 Kontrollera att stoppkontakten fungerar.

### Veckotillsyn

- 10 Kontrollera, rengör eller byt huvudfilter.
- 11 Kontrollera drivremmens sträckning.
- 12 Rengör tändstiftet. Kontrollera att elektrodavståndet är 0,5 mm.
- 13 Rengör fläktvingarna på svänghjulet. Kontrollera startapparaten och retur fjädern.
- 14 Rengör kylflänsarna på cylindern.
- 15 Kontrollera att ljuddämparen sitter fast och är oskadad.
- 16 Kontrollera och rengör vattendisken och inloppssilen för vattnet.

### Månadstillsyn

- 17 Kontrollera kopplingscentrumet, drivhjulet och kopplings fjädern med avseende på slitage.
- 18 Rengör förgasaren utvändigt.
- 19 Kontrollera bränslefiltret och bränsleslangen. Byt om det behövs.
- 20 Rengör bränsletanken invändigt.
- 21 Kontrollera alla kablar och anslutningar.



---

# TEKNISKA DATA

---

## Tekniska data

| <b>Motor</b>   | <b>K950 Ring</b> |
|--|------------------|
| Cylindervolym, cm <sup>3</sup>   | 93,6             |
| Cylinderdiameter, mm   | 56               |
| Slaglängd, mm  | 38,0             |
| Tomgångsvarvtal, r/min   | 2500             |
| Rekommenderat max rusvarvtal, r/min  | 9750±250         |
| Effekt, kW/ r/min  | 4,5              |
| <b>Tändsystem</b>  |                  |
| Typ av tändsystem  | CD               |
| Tändstift  | NGK BPMR 7A      |
| Elektroddgap, mm   | 0,5              |
| <b>Bränsle-/smörjsystem</b>  |                  |
| Tillverkare av förgasare   | Tillotson        |
| Typ av förgasare   | HS 282A          |
| Volym bensintank, liter  | 1,0              |
| <b>Vikt</b>  |                  |
| Kapmaskin utan bränsle och klinga, kg  | 13,1             |
| <b>Bulleremissioner</b>  |                  |
| (se anm. 1)  |                  |
| Ljudeffektnivå, uppmätt dB(A)  | 117              |
| Ljudeffektnivå, garanterad L <sub>WA</sub> dB(A)                             | 118              |
| <b>Ljudnivåer</b>  |                  |
| (se anm. 2)  |                  |
| Ekvivalent ljudtrycksnivå vid användarens öra, uppmätt enligt EN 1454, dB(A) | 103              |
| <b>Vibrationsnivåer</b>  |                  |
| Handtagsvibrationer uppmätta enligt ISO 19432                                |                  |
| Främre handtag, ekvivalentvärde, m/s <sup>2</sup>                            | 3,9              |
| Bakre handtag, ekvivalentvärde, m/s <sup>2</sup>                             | 8,3              |

Anm. 1: Emission av buller till omgivningen uppmätt som ljudeffekt (L<sub>WA</sub>) enligt EG-direktiv 2000/14/EG.

Anm. 2: Ekvivalent ljudtrycksnivå beräknas som den tidsviktade energisumman för ljudtrycksnivåerna vid olika driftstillstånd under följande tidsindelning: 1/2 tomgång och 1/2 max varvtal.

## Kaputrustning

|                             |         |
|-----------------------------|---------|
| Max. periferihastighet, m/s | 55      |
| Klingdiameter, mm/tum       | 350/14" |
| Kapdjup, mm/tum             | 260/10" |
| Motorns maxvarvtal, r/min   | 10000   |
| Klingans vikt, kg           | 0,8     |
| <b>Dimensioner</b>          |         |
| Höjd, mm                    | 410     |
| Längd, mm                   | 715     |
| Bredd, mm                   | 260     |
| Vattenåtgång, liter/min     | 4       |

# TEKNISKA DATA

## Felsökning

### Mekanik

| Symptom                       | Trolig orsak  |
|-------------------------------|---|
| Klingan roterar inte.         | 1 Rullvreden inte tillräckligt åtdragna.  |
|                               | 2 Klingan inte korrekt monterad på styrrullarna.  |
|                               | 3 Rullarna för hårt spända.   |
| Klingan roterar för långsamt. | 1 Rullvreden inte tillräckligt åtdragna.  |
|                               | 2 Drivhjulet slitet.  |
|                               | 3 Klingans v-formade innerdiameter sliten.  |
|                               | 4 Fjädrarna på styrrullarna försvagade.   |
|                               | 5 Fel på rullarnas lager.   |
| Klingan hoppar ur sitt läge.  | 1 Rullinställningen för lös.  |
|                               | 2 Slitna styrrullar.  |
|                               | 3 Klingan inte korrekt monterad på styrrullarna.  |
|                               | 4 Skadad klinga.  |
| Klingan skevar.               | 1 Rullarna för hårt spända.   |
|                               | 2 Klingan överhettad.   |
| Segment går av.               | 1 Klingan böjd, vriden eller dåligt skött.  |
|                               | 2 Fortsätt att använda klingan om endast ett segment saknas eller lämna in för reomläggning om klingan slitits ned max 50%.                                 |
| Klingan skär för långsamt.    | 1 Fel klinga för aktuellt material.   |
| Klingan slirar.               | 1 Styrrullarna rör sig inte fritt in och ut. En kärvande rulle kan inte pressa klingan tillräckligt hårt mot drivhjulet.                                    |
|                               | 2 Drivhjulet slitet. Slipande material och för lite vatten vid kapning ökar hjulets slitage.  |
|                               | 3 Styrrullens fläns sliten. Om mer än hälften av flänsens bredd slitits ned slirar klingan.   |
|                               | 4 Klingans spår och innerkant slitna. Orsakat av bristfällig vattenbegjutning av slipande material och/eller ett slitet drivhjul som får klingan att slira. |

---

# TEKNISKA DATA

---

## EG-försäkran om överensstämmelse (Gäller endast Europa)

**Husqvarna Construction Products**, SE-433 81 Partille, Sverige, tel: +46-31-949000, försäkrar härmed att kapmaskinen **K950 Ring** från 2006 års serienummer och framåt (året anges i klartext på typskylten plus ett efterföljande serienummer) motsvarar föreskrifterna i RÅDETS DIREKTIV:

- av den 22 juni 1998 "angående maskiner" **98/37/EG**, bilaga IIA.
- av den 3 maj 1989 "angående elektromagnetisk kompatibilitet" **89/336/EEC**, samt nu gällande tillägg.
- av den 8 maj 2000 "angående emission av buller till omgivningen" **2000/14/EG**. Bedömning av överensstämmelse utförd enligt Bilaga V.

För information angående bulleremissionerna, se kapitel Tekniska data.

Följande standarder har tillämpats: **SS-EN ISO 12100:2003, EN-ISO 55012:2002, EN 1454, ISO 19432**

SMP Svensk Maskinprovning AB, Fyrisborgsgatan 3, SE-754 50 Uppsala, Sverige, har utfört frivillig typkontroll åt Husqvarna AB. Certifikatet har nummer: **01/169/011** – K950 Ring.

Partille 14 november, 2006



Ove Donnerdal, Utvecklingschef





1150289-01



2006-12-09