

Instruções para o uso **K960 Ring**

Leia as instruções para o uso com toda a atenção e compreenda o seu conteúdo antes de fazer uso da máquina.

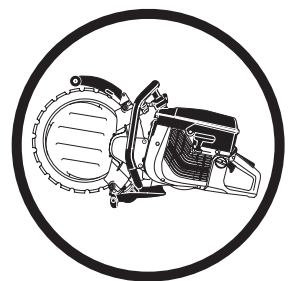

Portuguese

EXPLICAÇÃO DOS SÍMBOLOS

Símbolos na máquina:

ATENÇÃO! A máquina, se for usada de forma indevida ou incorrecta, pode ser perigosa, causando sérios ferimentos ou mesmo a morte do utente ou outras pessoas.



Leia as instruções para o uso com toda a atenção e compreenda o seu conteúdo antes de fazer uso da máquina.



Use sempre:

- Capacete de protecção
- Protectores acústicos
- Óculos ou viseira de protecção
- Máscara respiratória



Este produto está conforme as directivas em validade da CE.



ATENÇÃO! Durante o corte produz-se poeira que, se respirada, pode causar lesões. Use protecção respiratória aprovada. Evite respirar vapores de gasolina e gases de escape. Certifique-se de que haja boa ventilação.



ATENÇÃO! Os retrocessos podem ser súbitos, rápidos e violentos, podendo causar ferimentos que podem pôr em risco a vida. Leia o manual do utilizador atentamente e compreenda o seu conteúdo antes de fazer uso da máquina.



ATENÇÃO! Chispas do disco de corte podem originar incêndio de materiais combustíveis, tais como gasolina, madeira, erva seca, etc..



Emissões sonoras para o meio ambiente conforme directiva da Comunidade Europeia. A emissão da máquina é indicada no capítulo Especificações técnicas e no autocolante.



Símbolos nas instruções para o uso:

Controlo e/ou manutenção devem ser efectuados com o motor desligado, com o contacto de paragem na posição STOP.

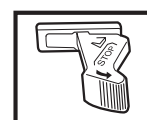

Posição operacional.



Paragem, com mola de retorno para a posição de operação.



Paragem, em posição fixa.

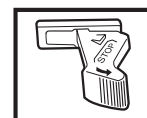

Use sempre luvas de protecção aprovadas.

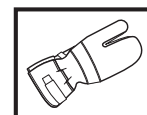

Limpeza periódica obrigatória.

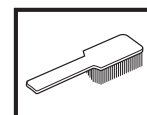

Inspeção ocular.

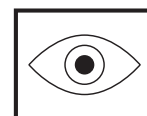

Uso obrigatório de óculos ou viseira de protecção.



Os restantes símbolos e autocolantes existentes na máquina dizem respeito a exigências específicas para homologação em alguns países.

Índice

EXPLICAÇÃO DOS SÍMBOLOS

Símbolos na máquina:	2
Símbolos nas instruções para o uso:	2

ÍNDICE

Índice	3
--------------	---

COMO SE CHAMA?

Como se chama no cortador de disco?	4
---	---

INSTRUÇÕES DE SEGURANÇA

Precauções antes de usar uma cortadora de disco nova	5
Equipamento de protecção pessoal	5
Instruções gerais de segurança	6
Equipamento de segurança da máquina	8
Controlo, manutenção e assistência ao equipamento de segurança da máquina	9
Instruções gerais de trabalho	10

AJUSTES E AFINAÇÕES

Accionamento	13
Montagem da lâmina	13
Desmontagem de rolo-guia completo	15
Montagem de rolo-guia completo	15
Observações importantes:	15
Substituição do pinhão	16
Substituição de rolos de apoio/rolos-guia	16
Mangueira de água	16

MANEJO DE COMBUSTÍVEL

Combustível	17
Proporção de mistura	17
Abastecimento	17

ARRANQUE E PARAGEM

Antes de começar	18
Arranque	18

MANUTENÇÃO

Lubrificação dos rolos-guia	19
Ajuste da correia	19
Esticamento/substituição da correia de transmissão ...	19
Polia e embraiagem.	19
Carburador	20
Filtro de combustível	20
Filtro de ar	20
Dispositivo de arranque	21
Vela de ignição	23
Sistema de arrefecimento	23
Silenciador	23
Recondicionamento da lâmina	24
Instruções gerais de manutenção	24
Localização de avarias	25

ESPECIFICAÇÕES TÉCNICAS

Especificações técnicas	26
Equipamento de corte	26
Certificado CE de conformidade	27

COMO SE CHAMA?

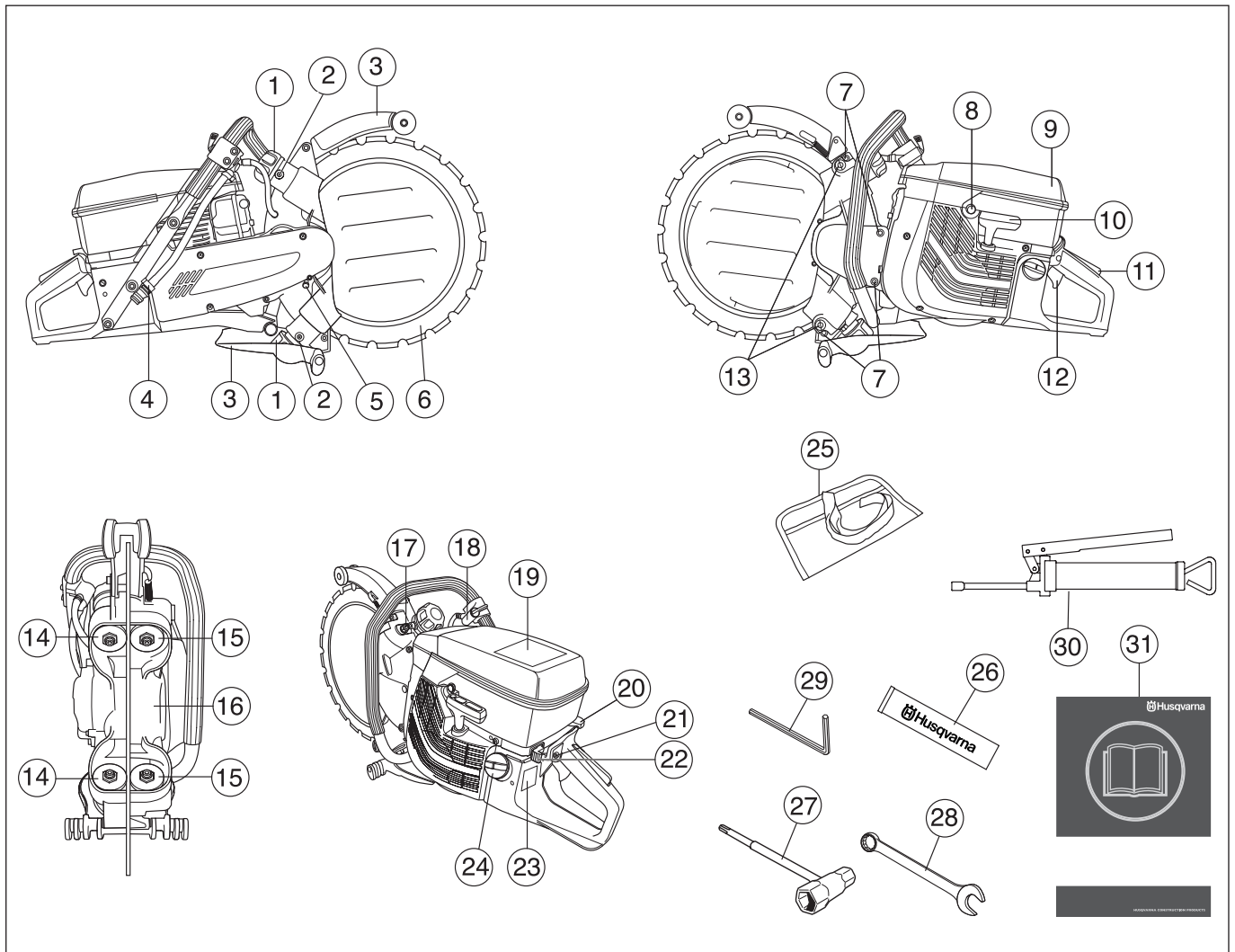

Como se chama no cortador de disco?

- | | | | |
|----|--|----|---------------------------------------|
| 1 | Maçaneta dos rolos-guia | 17 | Porcas de bloqueio dos rolos de apoio |
| 2 | Copos de lubrificação | 18 | Torneira da água |
| 3 | Protecção do disco/protecção contra salpicos | 19 | Autocolante de aviso |
| 4 | Ligação da água | 20 | Estrangulador |
| 5 | Botão de bloqueio do pinhão | 21 | Bloqueio de aceleração de arranque |
| 6 | Lâmina de diamante | 22 | Contacto de paragem |
| 7 | Parafusos da cobertura | 23 | Placa de tipo |
| 8 | Válvula descompressora | 24 | Depósito de combustível |
| 9 | Cobertura do filtro de ar | 25 | Bolsa de ferramentas |
| 10 | Pega do arranque | 26 | Massa lubrificante para rolamentos |
| 11 | Bloqueio do acelerador | 27 | Chave universal |
| 12 | Acelerador | 28 | Chave combinada 19 mm |
| 13 | Parafusos de afinação | 29 | Chave sextavada de 6 mm |
| 14 | Rolos-guia | 30 | Bomba de massa lubrificante |
| 15 | Rolos de apoio | 31 | Instruções para o uso |
| 16 | Pinhão | | |

INSTRUÇÕES DE SEGURANÇA

Precauções antes de usar uma cortadora de disco nova

- Leia as instruções para o uso com toda a atenção e compreenda o seu conteúdo antes de fazer uso da máquina.
- Inspeccione a montagem do disco de corte (consulte o capítulo "Montagem").
- Ponha o motor a funcionar e verifique a regulação da marcha em vazio (consulte as instruções na secção 'Manutenção'). Com a afinação correcta do carburador, o disco de corte estará parado na marcha em vazio. A afinação das rotações da marcha em vazio é descrita nas instruções para o uso. Afine as rotações correctas conforme estas instruções. Não utilize o cortador de disco se as rotações da marcha em vazio não estiverem correctamente afinadas!
- Deixe o seu concessionário Husqvarna controlar regularmente o cortador de disco e efectuar as afinações e reparações necessárias.



ATENÇÃO! Em caso algum deverá a configuração original da máquina ser alterada sem autorização do fabricante. Use sempre acessórios genuínos. Modificações e/ou acessórios não autorizados podem provocar sérias lesões ou perigo de vida para o utilizador ou outros.



ATENÇÃO! O uso de equipamento para cortar, lixar, furar, polir ou deformar materiais pode provocar-se poeira ou vapores que contêm produtos nocivos. Procure informar-se sobre a composição do material em que está a trabalhar, e use uma máscara respiratória e protectora do rosto adequada.



ATENÇÃO! Um cortador de disco, se utilizado inadvertida ou erradamente, pode tornar-se num instrumento perigoso, causando sérias lesões, até mesmo mortais. É de extrema importância que você leia e compreenda o conteúdo destas instruções para o uso.



ATENÇÃO! O sistema de ignição desta máquina produz um campo electromagnético durante o funcionamento. Em determinadas circunstâncias, este campo pode interferir com o funcionamento de estimuladores cardíacos. Para reduzir o risco de lesões graves ou mortais, recomendamos que portadores de estimuladores cardíacos consultem o seu médico e o fabricante do estimulador cardíaco, antes de utilizar a máquina.

Husqvarna Construction Products esforça-se por melhorar constantemente o desenho dos produtos. Por essa razão, Husqvarna reserva-se o direito de, sem aviso prévio e sem quaisquer outras obrigações, introduzir alterações de construção.

Toda a informação e dados contidos nestas instruções para o uso eram válidos na data em que as instruções para o uso foram entregues para serem impressas.

Equipamento de protecção pessoal



ATENÇÃO! Em quaisquer circunstâncias de utilização da máquina deve ser utilizado equipamento de protecção pessoal aprovado. O equipamento de protecção pessoal não elimina o risco de lesão mas reduz os seus efeitos em caso de acidente. Consulte o seu concessionário na escolha do equipamento.

- Capacete de protecção
- Protectores acústicos
- Óculos ou viseira de protecção

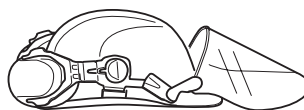

- Máscara respiratória

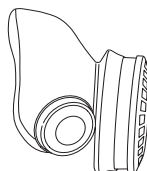

- Luvas fortes e de agarre seguro.

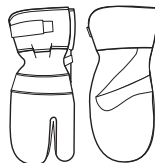

- Vestuário justo, forte e confortável que permita total liberdade de movimentos.



- Use protecção para as pernas, do tipo recomendado para o material que vai ser cortado.
- Botas com biqueiras de aço e solas antideslizantes.



- Os primeiros socorros devem sempre estar à mão.



INSTRUÇÕES DE SEGURANÇA

Instruções gerais de segurança

IMPORTANTE! Não trabalhe com a cortadora de disco sem antes haver lido e compreendido o conteúdo destas instruções para o uso. Toda a assistência técnica além dos pontos enunciados no capítulo "Controlo, manutenção e assistência técnica do equipamento de segurança da cortadora de disco" serão realizados por pessoal técnico competente.

Segurança no local de trabalho

- Mantenha a área de trabalho limpa e bem iluminada. Áreas desarrumadas ou escuras convidam ao acidente.
- Evite usar a máquina em condições atmosféricas desfavoráveis. Por exemplo, nevoeiro denso, chuva, vento forte, frio intenso etc. Trabalhar com mau tempo é cansativo e pode ocasionar situações perigosas, por exemplo, solo escorregadio.
- Nunca inicie o trabalho com a máquina antes de certificar-se que o local de trabalho está desimpedido e que tenha um apoio seguro para os seus pés. Observe se há eventuais obstáculos caso necessite de deslocar-se inesperadamente. Assegure-se que não possa cair nenhum material, causando danos, enquanto estiver a trabalhar com a máquina. Tenha muito cuidado ao trabalhar em terreno inclinado.
- Certifique-se de que não há tubagens ou cabos eléctricos na zona de corte.
- Observe a vizinhança:
 - Para assegurar-se de que pessoas, animais ou outro factor não possam interferir no seu controlo sobre a máquina.
 - Para impedir que os acima citados incorram em risco de entrar em contacto com o disco de corte.



ATENÇÃO! Use a máquina apenas em lugares com boa ventilação. Descuidos podem causar acidentes graves ou morte.



ATENÇÃO! A distância de segurança da máquina de cortar é de 15 metros. Você é responsável pelo afastamento de animais e espectadores do local de trabalho. Não inicie o corte antes do local de trabalho estar livre e de você se encontrar numa posição estável.

Segurança pessoal

- Use equipamento de protecção pessoal. Ver as instruções na secção Equipamento de protecção pessoal.
- Nunca use a máquina quando estiver cansado, se tiver tomado bebidas alcoólicas ou ingerido outras drogas, ou se usar certos medicamentos que possam afectar a sua visão, o seu discernimento ou a sua coordenação.
- Nunca permita que outra pessoa utilize a máquina sem estar certo de que a mesma entendeu o conteúdo do manual de instruções.

- Tenha cuidado para que nenhuma peça de roupa ou partes do corpo entrem em contacto com o equipamento de corte quando este se encontra em rotação.
- Mantenha-se a distância do equipamento de corte quando o mesmo estiver a rodar.
- As protecções do equipamento de corte têm sempre que estar montadas quando a máquina estiver a funcionar.
- Certifique-se de que tem uma posição de trabalho segura e estável.



ATENÇÃO! A exposição excessiva a vibrações pode levar a lesões arteriais ou nervosas em pessoas que tenham distúrbios do aparelho circulatório. Procure um médico se constatar sintomas corporais que se possam relacionar com exposição excessiva a vibrações. Exemplos desses sintomas são entorpecimento, ausência de tacto, comichões, pontadas, dor, ausência ou redução da força normal, mudanças na cor da pele ou na sua superfície. Esses sintomas surgem normalmente nos dedos, mãos ou pulsos.

Utilização e manutenção

- Um cortador de disco destina-se a cortar em materiais duros, como por exemplo, alvenaria. Ter em consideração que o risco de retrocesso é maior ao cortar em materiais macios. Ver as instruções na secção Medidas de prevenção contra retrocessos.
- Nunca use uma máquina defeituosa. Siga as instruções de manutenção, controlo e assistência técnica destas instruções para o uso. Alguns serviços de manutenção e de assistência técnica deverão ser executados por especialistas qualificados. Ver as instruções na secção Manutenção.
- Nunca use uma máquina que foi modificada a ponto de não mais corresponder à construção original.
- Não transporte a máquina com o equipamento de corte a rodar.

IMPORTANTE! K960 Ring deve ser usada apenas para corte húmido. A água lava e arrefece tanto a lâmina como os componentes do equipamento de corte.

IMPORTANTE! Nunca trabalhe com uma máquina de cortar defeituosa ou mal afinada. Certifique-se de que a lâmina pára de rodar quando se solta o acelerador.

Transporte e armazenagem

Não guarde nem transporte a máquina de cortar com a lâmina montada.

Guarde a cortadora de disco em local trancado, de modo a não ser acessível a crianças e estranhos.

A lâmina deve ser desmontada da máquina e bem guardada após o uso. Guarde a lâmina seca.

INSTRUÇÕES DE SEGURANÇA

Segurança no manejo de combustível



(Abastecimento/Mistura/Armazenagem)



ATENÇÃO! Tenha cuidado ao manusear combustível. Pense nos riscos de incêndio, explosão e inalação.

- Nunca abasteça uma máquina com o motor em funcionamento.
- Zele por uma boa ventilação ao abastecer e misturar combustível (gasolina e óleo de dois tempos).
- Afaste a máquina pelo menos 3 metros do lugar onde abasteceu, antes de arrancar.

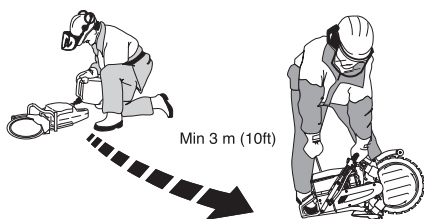

- Nunca arranque com a máquina:
 - Se derramou combustível sobre a máquina. Remova todo o líquido derramado e deixe que os restos de gasolina se evaporem.
 - Se derramou combustível sobre si próprio ou na sua roupa, troque de roupa. Lave as partes do corpo que estiveram em contacto com o combustível. Lave com água e sabonete.
 - Se a máquina tiver fuga de combustível. Controle regularmente se há fugas na tampa do depósito e nos tubos de combustível.
- Guarde e transporte a máquina e o combustível de modo tal que não haja o risco de possíveis fugas e vapores entrarem em contacto com fontes de faíscas ou chama aberta, tais como máquinas e motores eléctricos, contactos/interruptores eléctricos ou mesmo caldeiras.
- Ao armazenar combustível deverá usar-se um recipiente especialmente destinado e aprovado para esse fim.
- Em armazenagem por tempo prolongado, o depósito de combustível da máquina deve ser esvaziado. Consulte o posto de abastecimento mais próximo sobre como proceder com o combustível excedente.
- Use o depósito de combustível Husqvarna com protecção contra enchimento excessivo.



ATENÇÃO! Seja consciente do perigo de incêndio e de explosão, e dos riscos inerentes a respirar os vapores de combustível. Pare o motor antes de abastecer combustível. Não abasteça combustível ao ponto de transbordar. Limpe todo o combustível derramado no chão e na máquina. Se tiver derramado combustível sobre si mesmo ou na sua roupa. Mude de roupa. Antes de pôr a máquina a funcionar, afaste-a pelo menos 3 metros do local de abastecimento.

INSTRUÇÕES DE SEGURANÇA

Equipamento de segurança da máquina

Nesta secção esclarecem-se quais são as peças de segurança da máquina, que função desempenham e ainda como efectuar o controlo e a manutenção para se certificar da sua operacionalidade. Ver capítulo Como se chama?, para localizar onde estas peças se encontram na sua máquina.



ATENÇÃO! Nunca use uma máquina com peças de segurança defeituosas. Siga as instruções de controlo, manutenção e assistência técnica listadas nesta secção.

Sistema anti-vibração

A máquina está equipada com um sistema de amortecimento de vibrações, construído de forma a propiciar uma utilização tão confortável e isenta de vibrações quanto possível.

O sistema de amortecimento de vibrações da máquina reduz a transmissão das vibrações entre a parte do motor/equipamento de corte e a parte dos punhos.

O corpo do motor, inclusivamente o equipamento de corte, ligam-se à parte dos punhos por meio de elementos anti-vibração.

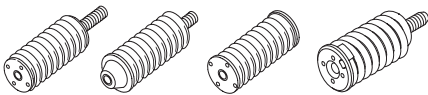

Contacto de paragem

O contacto de paragem é usado para desligar o motor.

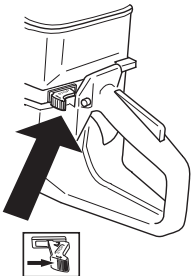

Silenciador



ATENÇÃO! Durante algum tempo após a utilização, o silenciador está muito quente. Não toque no silenciador se estiver quente!

O silenciador é construído para propiciar o mais baixo nível de ruído possível bem como desviar os gases de escape do utilizador.



ATENÇÃO! Os gases de escape do motor são quentes e podem conter faíscas causadoras de incêndios. Portanto, nunca arranque com a máquina em interiores ou nas proximidades de material inflamável!

IMPORTANTE! Para silenciadores é muito importante que as instruções de controlo, manutenção e assistência sejam cumpridas. Ver as instruções da secção Controlo, manutenção e assistência técnica ao equipamento de segurança da máquina.



ATENÇÃO! O interior do silenciador contém produtos químicos potencialmente cancerígenos. Evite o contacto directo com esses produtos se tiver um silenciador danificado.

Bloqueio do acelerador

O bloqueio do acelerador tem como função impedir a activação involuntária do acelerador. Quando o bloqueio (A) é premido para dentro, o acelerador (B) fica desbloqueado.

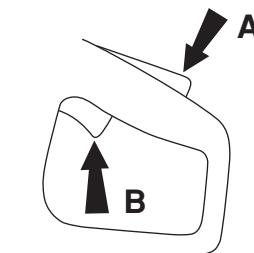

O bloqueio mantém-se apertado enquanto o acelerador estiver apertado.

O acelerador e o bloqueio de acelerador retornam às suas posições originais quando se solta o punho. Isto ocorre por meio de dois sistemas de molas de retorno independentes entre si. Esta posição significa que o acelerador está sempre bloqueado na marcha em vazio.

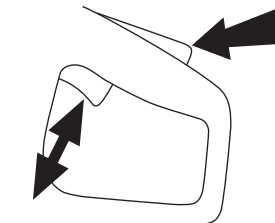

Protecção da lâmina



ATENÇÃO! Verifique sempre se a protecção está correctamente montada antes de pôr a máquina a funcionar.

Esta protecção está montada sobre a lâmina e destina-se a impedir que pedaços da lâmina ou de material cortado sejam projectados contra o utilizador da máquina.

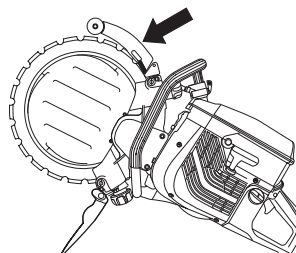

INSTRUÇÕES DE SEGURANÇA

Controlo, manutenção e assistência ao equipamento de segurança da máquina



ATENÇÃO! Toda a assistência e reparação da máquina requer formação especializada. Especialmente no que se refere ao equipamento de segurança. Se a máquina não satisfizer algum dos controlos abaixo mencionados, procure a sua oficina autorizada. A compra de qualquer dos nossos produtos garante-lhe a obtenção de reparação e assistência profissionais. Se o local da compra da máquina não for um dos nossos concessionários com assistência técnica, consulte a oficina autorizada mais próxima.

Sistema anti-vibração

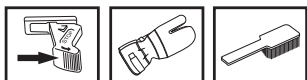

Verifique periodicamente os elementos anti-vibração quanto a rachaduras no material e deformações.

Verifique se os elementos anti-vibração estão fixos entre a parte do motor e a parte dos punhos.

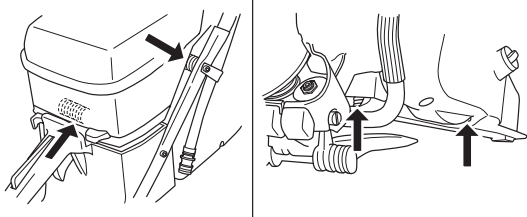

Mantenha os punhos da máquina limpos e secos.

Contacto de paragem

Arranque o motor e verifique se este se desliga quando o contacto de paragem é levado à posição de paragem.

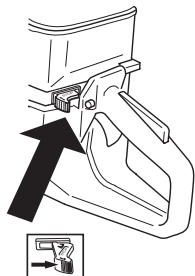

Silenciador

Nunca use uma máquina com silenciador defeituoso.



Verifique regularmente se o silenciador está fixo à máquina.



Bloqueio do acelerador

- Verifique se o acelerador está fixo na posição marcha em vazio quando o bloqueio de acelerador estiver na sua posição original.



- Comprima o bloqueio do acelerador e verifique se este retorna à sua posição original quando libertado.

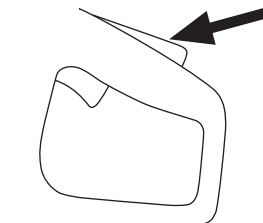

- Verifique se o acelerador e o bloqueio do acelerador funcionam com facilidade e se os seus respectivos sistemas de mola de retorno funcionam.

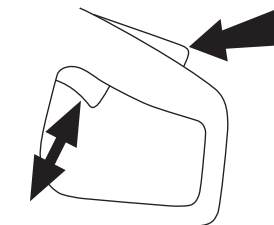

- Ponha o cortador de disco a funcionar e acelere ao máximo. Solte o acelerador e verifique se o disco de corte pára e permanece imóvel. Se o disco de corte rodar com o acelerador na posição de marcha em vazio, o ajuste da marcha em vazio do carburador terá que ser controlado.

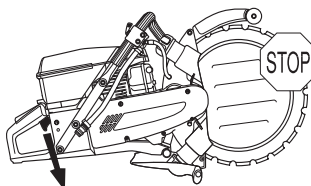

- Consultar as instruções na secção 'Manutenção'.

INSTRUÇÕES DE SEGURANÇA

Protecção da lâmina

Verifique se a protecção está intacta e se não tem fendas nem deformações.

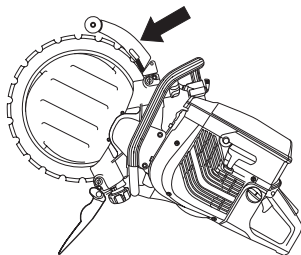

ATENÇÃO! Verifique sempre se a protecção está correctamente montada antes de pôr a máquina a funcionar. Verifique também se a lâmina está correctamente montada e intacta. Uma lâmina danificada pode causar ferimentos. Ver as instruções na secção Montagem,

Instruções gerais de trabalho



ATENÇÃO! Esta secção aborda regras básicas de segurança para o trabalho com o cortador de disco. A informação apresentada não pode nunca substituir os conhecimentos que um profissional possui sob a forma de instrução e de experiência. Se você se encontrar numa situação em que se sinta inseguro sobre o modo de continuar com o uso, consulte um especialista. Contacte o seu revendedor, a sua oficina de serviço ou um utilizador de cortadores de disco experiente. Evite toda a utilização para a qual se sinta insuficientemente capacitado!

Técnica de corte

A técnica descrita abaixo é de carácter geral.

- Apoie a peça de trabalho de forma tal que se possa prever o que vai ocorrer e a abertura do corte se mantenha aberta durante o corte.

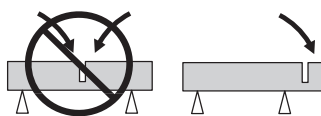

- Mantenha sempre a máquina bem segura com ambas as mãos. Segure de modo tal que os polegares e os dedos agarrem ao redor dos punhos.
- Certifique-se de que a lâmina não esteja em contacto com nada no momento de pôr a máquina em funcionamento.
- Inicie o corte com o motor à rotação máxima.
- Inicie o corte suavemente, deixe a máquina trabalhar sem a forçar nem pressionar com o disco.

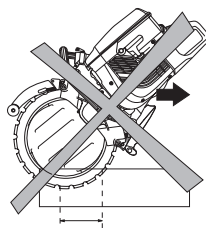

- Corte sempre à rotação máxima.
- Avance e recue lentamente com a lâmina para obter uma pequena superfície de contacto entre a lâmina e o material que vai ser cortado. Desta forma mantém-se a temperatura da lâmina baixa e obtém-se um corte eficaz.

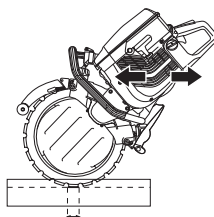

INSTRUÇÕES DE SEGURANÇA

- Use uma pequena porção da parte cortante da lâmina.
- Faça entrar a máquina em linha com a lâmina. Pressão lateral pode destruir a lâmina e é muito perigosa.

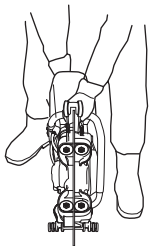

ATENÇÃO! Não incline a máquina lateralmente, para evitar o risco de prender ou quebrar a lâmina, causando danos pessoais.

Profundidade de corte

K960 Ring pode cortar até 260 mm (10 polegadas) de profundidade. A melhor forma de controlar a máquina é efectuar primeiro um corte de marcação com 50-70 mm (2-3 polegadas). Deste modo, o disco húmido penetra melhor na peça de trabalho e ajuda-o a dirigir a máquina. Se tentar efectuar de uma só vez o corte a toda a profundidade, demorará mais tempo. Se trabalhar em várias etapas, 3 ou 4 se o corte for de 260 mm (10 polegadas) de profundidade, vai mais depressa.

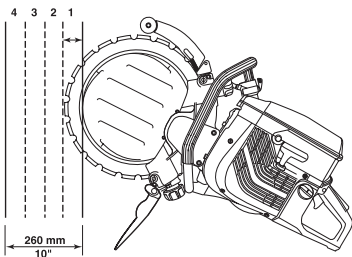

Trabalhos grandes

Para cortes com mais de 1 metro; fixe uma tábua ao longo da linha que vai ser aberta. A tábua serve de régua de guia. Use a régua-guia para abrir um golpe de marcação com 50-70 mm (2-3 polegadas) de profundidade, ao longo do comprimento de corte inteiro. Após ter efectuado o corte de marcação, remova as régua-guia.



Trabalhos pequenos

Abra primeiro um corte de marcação superficial com uma profundidade máxima de 50-70 mm (2-3 polegadas). Efectue depois os cortes definitivos.

Sequência de corte

Efectue primeiro o corte horizontal inferior. Efectue depois os dois cortes verticais. Finalize o trabalho efectuando o corte horizontal superior.

Planeie a divisão dos blocos em pedaços manejáveis, de modo a poderem ser transportados e levantados com segurança.

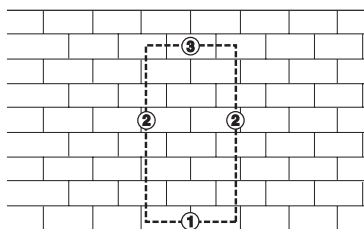

NOTA! Se o corte horizontal superior for executado antes do corte horizontal inferior, a peça de trabalho cai sobre a lâmina entalando-a.

Medidas de prevenção contra retrocessos



ATENÇÃO! O retrocesso pode ser rapidíssimo, repentino e violento, e pode arremessar o cortador e o disco de corte contra o utilizador. Se o disco de corte estiver em rotação ao acertar no utilizador, pode causar ferimentos perigosíssimos e até mesmo mortais. Tem-se que compreender qual é que causa do retrocesso e que pode ser evitado tendo cuidado e usando a técnica de trabalho correcta.

Que é retrocesso?

Retrocesso é o nome dado a uma reacção repentina, na qual o cortador e o disco de corte são arremessados de um objecto que entrou em contacto com o quadrante superior do disco, também chamado de sector de risco de retrocesso.

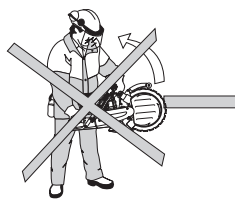

O retrocesso só pode ocorrer quando o sector de risco de retrocesso do disco de corte entra em contacto com um objecto.

Regras básicas

- Nunca comece a cortar com o quadrante superior da lâmina como ilustrado na figura; é a chamada zona de arremesso.

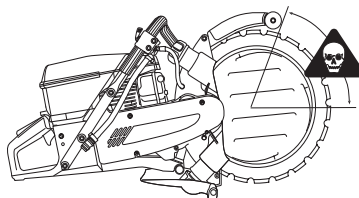

INSTRUÇÕES DE SEGURANÇA

- Mantenha bom equilíbrio e apoio para os pés.
- Mantenha sempre a máquina bem segura com ambas as mãos. Segure de modo tal que os polegares e os dedos agarrem ao redor dos punhos.
- Mantenha a peça em obra a uma distância confortável.
- Corte sempre à rotação máxima.
- Tenha cuidado ao alimentar em sulco já existente.
- Nunca corte acima da altura dos ombros.
- Esteja atento caso a peça de trabalho se mova ou alguma outra coisa ocorra que possa comprimir o sulco e prender o disco.

Entrave

O "pull in" sucede quando a parte inferior do disco pára repentinamente ou se as faces de corte apertarem. (Para evitar que isso aconteça, veja as secções "Regras básicas" e "Entalamento/rotação", a seguir.)

Entale/rotação

O entalamento sucede se as faces de corte apertarem. A máquina pode ser repentinamente puxada para baixo com um movimento violento.

Como evitar o entale

Apoie sob a peça de trabalho de modo que o sulco possa permanecer aberto durante o corte e quando terminar este.

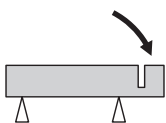

Verificar a rotação do motor

Com um conta-rotações, verifique a intervalos regulares a velocidade de rotação do motor à temperatura de operação, à máxima aceleração e sem carga.

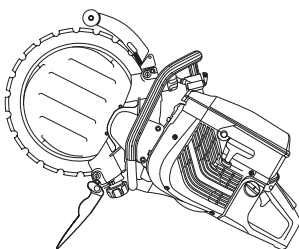

ATENÇÃO! Se a rotação for superior à indicada, a unidade deve ser afinada numa oficina autorizada antes de ser novamente usada.

Discos de diamante

Os discos de diamante consistem de uma estrutura de aço com segmentos que contêm diamantes industriais.

Use sempre um disco de diamante afiado. Afie a lâmina cortando em material macio, como grés ou tijolo.

Os discos de diamante podem ter diferentes graus de dureza. Um disco de diamante 'macio' tem uma vida útil relativamente curta e alta capacidade de desbaste. É usado em materiais duros tais como granito e betão duro. Um disco de diamante 'duro' tem uma vida útil mais curta, menos capacidade de desbaste e deve ser usado em materias macios tais como tijolo e asfalto.

Os discos de diamante são usados de preferência em todos os tipos de alvenaria, cimento armado e outros materiais compósitos. Os discos de diamante não são aconselháveis para corte de metal.

Refrigeração a água



ATENÇÃO! Arrefeça continuamente com água as lâminas de diamante, de modo a impedir sobreaquecimento que possa causar a quebra e libertação de pedaços da mesma, e causar ferimentos.

As lâminas de diamante devem ser aspergidas com água durante a operação de corte, de modo a arrefecer a lâmina e a ligar o pó que se forma durante o corte.

Afiação de discos de diamante

Os discos de diamante podem ficar rombos se for usada a pressão de aplicação errada ou se forem usados no corte de determinados materiais, tais como betão fortemente armado. Trabalhar com um disco de corte rombo implica no sobreaquecimento e, finalmente, na separação de um segmento (uma parte do disco de corte) do disco.

Afie a lâmina cortando em material macio, como grés ou tijolo.

Vibrações em lâminas de diamante

Se a pressão de aplicação usada for demasiado alta, a lâmina pode ficar excêntrica e vibrar.

Diminuir a pressão de aplicação pode eliminar a vibração. Se isso não resolver, substitua a lâmina. A lâmina deve ser do tipo apropriado para o material que vai ser cortado.

AJUSTES E AFINAÇÕES

Accionamento

Graças ao desenho único da máquina, a força motriz não é transmitida através do centro da lâmina. Os flanges dos dois rolos-guia correm no sulco da lâmina. As molas dos rolos-guia pressionam para fora os rolos, que por sua vez pressionam o bordo trapezoidal no diâmetro interno da lâmina contra o sulco em V do pinhão. O pinhão está montado num eixo que é accionado pelo motor através duma correia de transmissão. Isso permite uma profundidade total de corte de 260 mm (10 polegadas) com uma lâmina de diamante de 350 mm (14 polegadas).

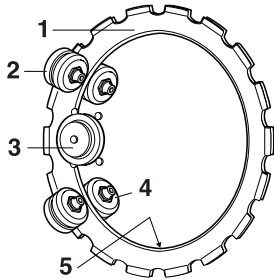

- 1 Lâmina
- 2 Rolos de apoio
- 3 Pinhão
- 4 Rolos-guia
- 5 Bordo em V

Verificação de desgaste

À medida que a lâmina é usada, o diâmetro interno da lâmina e o sulco do pinhão gastam-se.

A serra anelar continuará a funcionar bem se:

- o pinhão não estiver demasiado gasto
 - A) Novo
 - B) Gasto

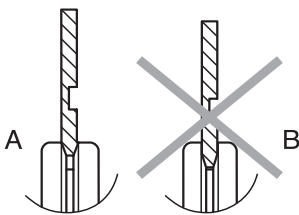

- os rolos-guia não estiverem demasiado gastos
 - A) Novo
 - B) Gasto

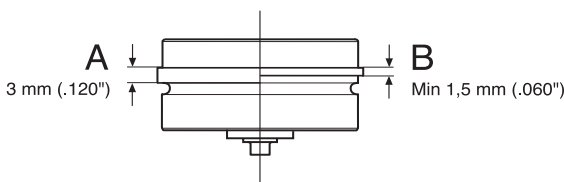

- o ajuste entre os rolos e a lâmina for correcto.

No decorrer da vida útil da lâmina de diamante, a afinação dos rolos deve ser verificada duas vezes; a primeira após montagem de lâmina nova e a segunda quando a lâmina está meio gasta.

Montagem da lâmina

Temos no nosso sortimento diversas lâminas para diferentes materiais. Consulte o seu revendedor Husqvarna sobre qual a lâmina mais adequada para a sua aplicação.

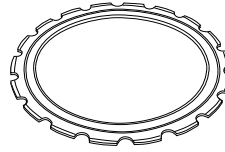

ATENÇÃO! Não é permitido recondicionar uma lâmina usada. As lâminas usadas podem estar enfraquecidas. Uma lâmina recondicionada pode estalar ou quebrar-se e ferir gravemente o operador ou outras pessoas.

- Limpe eventual sujidade da superfície da lâmina.

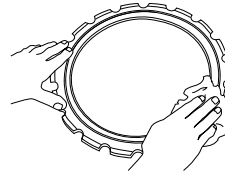

- Desaperte as porcas de fixação da tampa dos rolos de apoio.

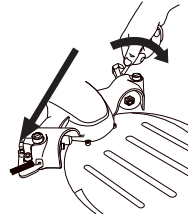

- Desaparafuse algumas voltas os parafusos de afinação.

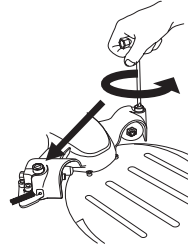

- Afrouxe a maçaneta de forma à tensão de mola desaparecer totalmente.

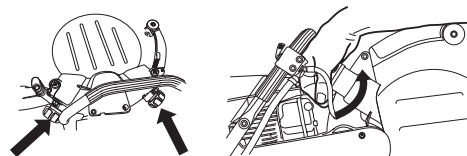

AJUSTES E AFINAÇÕES

- Com uma chave sextavada de 6 mm, retire os quatro parafusos que mantêm a tampa do rolo de apoio presa e remova a tampa.

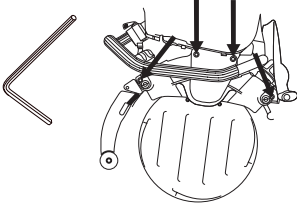

ATENÇÃO! Certifique-se de que a lâmina não está danificada antes de montá-la na máquina. Lâminas danificadas podem explodir e causar ferimentos graves.

- Monte a lâmina.

NOTA! A lâmina tem um sulco num dos lados (A), que serve de guia dos rolos de apoio. Certifique-se de que o bordo em V encaixa no pinhão e a que o sulco-guia da lâmina acerta com os rolos-guia. Ver também submetido ao título Accionamento.

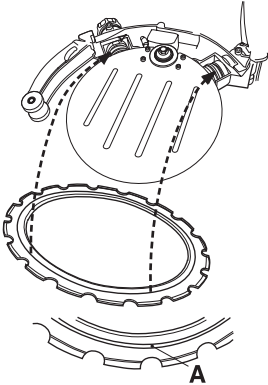

- Se necessário, pressione para dentro os rolos-guia de forma a encaixarem no sulco da lâmina.

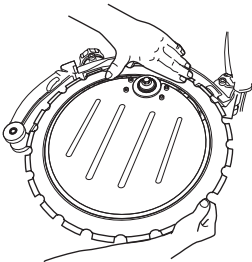

- Monte a tampa dos rolos de apoio. Depois aperte bem os quatro parafusos.

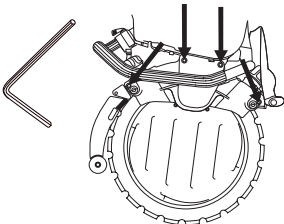

- Rode a lâmina e verifique se os rolos de apoio não estão sob tensão contra a lâmina.

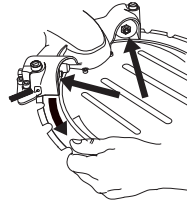

- Ajuste os parafusos de afinação de forma aos rolos de apoio entrarem em contacto com a lâmina.

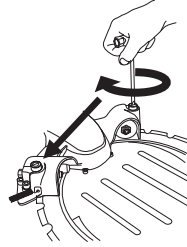

- Ajuste de forma a poder-se manter facilmente os rolos de apoio com o polegar ao rodar a lâmina. Os rolos de apoio só devem acompanhar a lâmina esporadicamente.

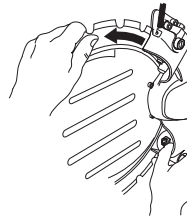

- Aperte as porcas de fixação na tampa dos rolos de apoio.

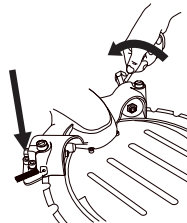

- Rode a lâmina e prove se ainda se pode manter os rolos com o polegar estando a lâmina a rodar.

NOTA! A máquina deve encontrar-se na posição vertical enquanto se verifica a pressão do rolo. Se a máquina estiver deitada de lado, o peso da lâmina torna difícil obter uma afinação correcta.

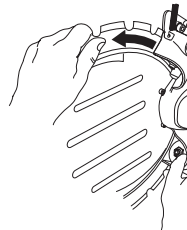

- Aperte as maçanetas com força e a máquina estará pronta a ser usada.

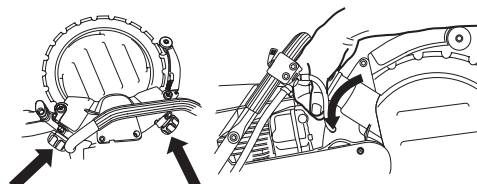

AJUSTES E AFINAÇÕES

Desmontagem de rolo-guia completo

- Desmonte a tampa dos rolos de apoio.

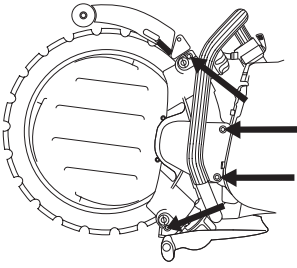

- Retire a lâmina.

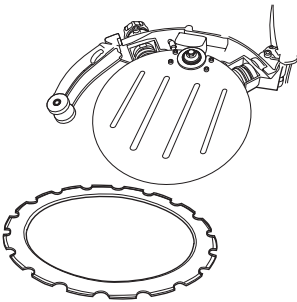

- Desaparafuse a maçaneta. Rode primeiro a maçaneta um par de voltas até sentir resistência. O rolo-guia acompanha então a maçaneta para fora e pára quando se sente resistência.

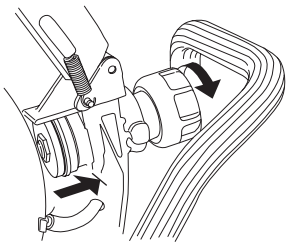

O rolo-guia está encaixado na maçaneta. Para libertar o rolo-guia, continue a rodar a maçaneta até esta se soltar totalmente.

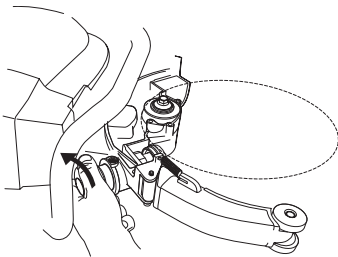

O rolo-guia pode agora ser solto do chassi.

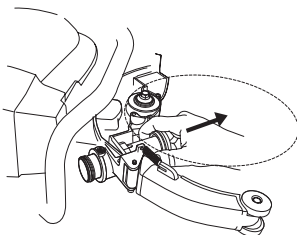

Montagem de rolo-guia completo

- Enrosque a maçaneta a fundo e afrouxe-a depois um par de voltas.

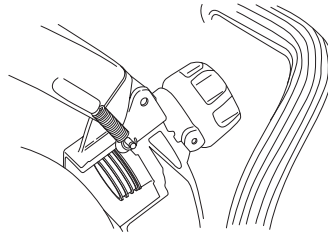

- Introduza o rolo-guia no chassi.

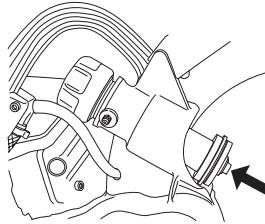

- Encaixe depois o rolo-guia na maçaneta.

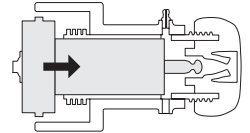
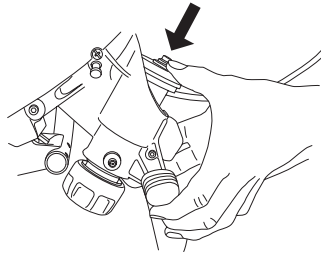

- Lubrifique o casquilho do rolo-guia com massa. Ligue a bomba de massa lubrificante aos copos de lubrificação (A) e dê à bomba até sair massa limpa pelos orifícios de testemunho (B).

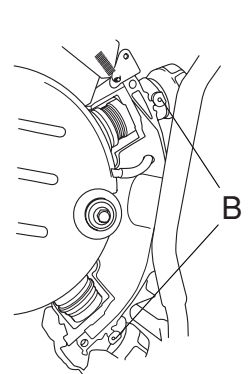
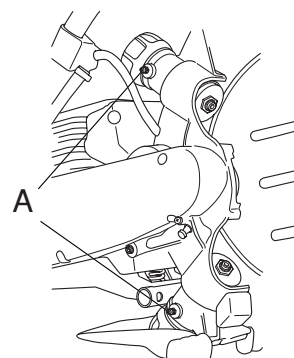

- Monte a lâmina. Ver título Montagem da lâmina.

Observações importantes:

- Um ajuste incorrecto pode levar a danos na lâmina.
- Se a lâmina rodar lentamente ou parar, interrompa imediatamente o corte e localize a avaria.

AJUSTES E AFINAÇÕES

Substituição do pinhão

- 1 Bloqueie o eixo com o botão de bloqueio.
- 2 Desaperte o parafuso central e retire a aninha.

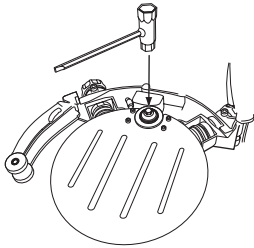

- 3 Agora pode desmontar o pinhão.

NOTA! Mude o pinhão ao montar uma lâmina nova. Um pinhão gasto pode fazer com que a lâmina patine e se danifique.

Fluxo de água insuficiente reduz drasticamente a vida útil do pinhão.

Substituição de rolos de apoio/ rolos-guia

- Desmonte a tampa dos rolos de apoio.
- Verifique o desgaste nos rolos.
- Utilize uma chave de porcas fixa de 19 mm e uma chave de porcas combinada de 13 mm para substituir os rolos.

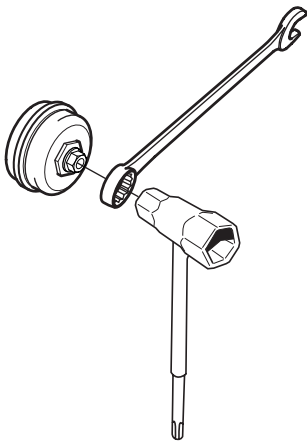

- Os rolos novos devem ser lubrificados por dentro com massa para rolamentos antes de serem montados.

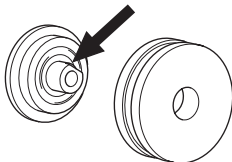

- Substitua os rolos-guia quando os flanges dos rolos estiverem gastos até à metade.

A) Novo

B) Gasto

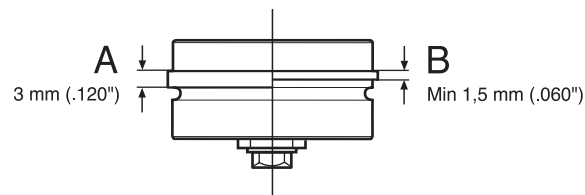

- Substitua os rolos de apoio quando a superfície de rolamento estiver plana, (ou) quando o sulco na superfície de rolamento tiver desaparecido.

A) Novo

B) Gasto

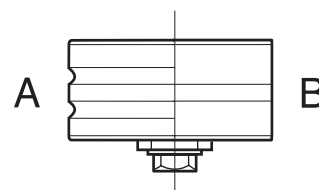

Mangueira de água

Ligue a mangueira da água ao fornecimento de água. O fluxo de água é activado ao abrir-se a válvula de estrangulamento. Fluxo de água mínimo: 4 l/min. Observar que o manguito da mangueira tem um filtro.

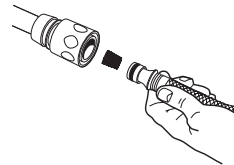

MANEJO DE COMBUSTÍVEL

Combustível

NOTA! A máquina está equipada com um motor de dois tempos e deve sempre funcionar com uma mistura de gasolina e óleo para motores de dois tempos. Para assegurar a mistura correcta é importante medir cuidadosamente a quantidade de óleo a ser misturada. No caso de pequenas quantidades de combustível a misturar, até pequenos erros na quantidade de óleo influem fortemente na proporção da mistura.



ATENÇÃO! Tenha sempre boa ventilação ao manusear combustível.

Gasolina

- O índice de octano mínimo recomendado é 90 (RON). No caso do motor funcionar com gasolina com um índice de octano inferior a 90, o motor pode começar a "grilar". Isso pode causar um aumento de temperatura no motor que pode causar graves avarias no mesmo.

Óleo de dois tempos

- Para obter o melhor resultado e rendimento, use óleo para motores a dois tempos HUSQVARNA, produzido especialmente para os nossos motores a dois tempos arrefecidos a ar.
- Nunca use óleo de dois tempos para motores fora de bordo arrefecidos a água, o chamado outboard oil.
- Nunca use óleo para motores a quatro tempos.

Proporção de mistura

1:50 (2%) com óleo para motores a dois tempos HUSQVARNA ou equivalente.

1:33 (3%) com outros óleos para motores de dois tempos arrefecidos a ar, com homologação JASO FB/ISO EGB.

Gasolina, litros	Óleo de dois tempos, litros	
	2% (1:50)	3% (1:33)
5	0,10	0,15
10	0,20	0,30
15	0,30	0,45
20	0,40	0,60

Mistura

- Misture sempre gasolina e óleo num recipiente limpo e aprovado para gasolina.
- Comece sempre por juntar metade da gasolina a ser misturada. Junte depois todo o óleo. Agite bem a mistura. Por fim, junte o restante da gasolina.

- Agite a mistura cuidadosamente antes de a despejar no depósito de combustível da máquina.

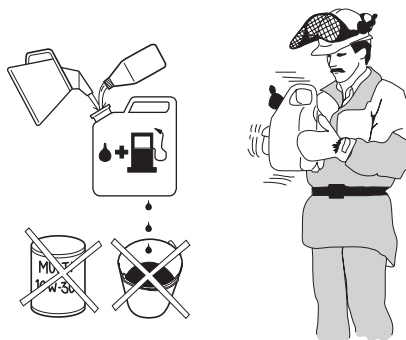

- Não misture combustível além do necessário para se consumir durante um mês, no máximo.
- Se a máquina não for usada por um longo período, esvazie o depósito de combustível e limpe-o.

Abastecimento



ATENÇÃO! As medidas de precaução abaixo diminuem os riscos de incêndio:

Não fume nem ponha nenhum objecto quente nas proximidade do combustível.

Nunca abasteça com o motor em funcionamento.

Abra a tampa do depósito devagar, ao abastecer, para dar saída lenta aos gases se houver um excesso de pressão.

Aperte bem a tampa do depósito após abastecer.

Afaste sempre a máquina do local de abastecimento ao arrancar.

- Mantenha os punhos secos e sem óleo nem combustível.
- Limpe ao redor da tampa do depósito. Limpe periodicamente o depósito de combustível. O filtro de combustível deve ser mudado pelo menos uma vez ao ano. Impurezas no depósito causam mau funcionamento.

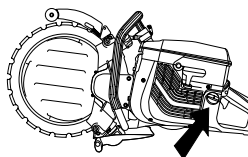

- Certifique-se de que o combustível está bem misturado, agitando o recipiente antes de encher o depósito.



- Seja sempre cauteloso ao abastecer combustível. Antes de pôr a máquina a funcionar, afaste-a pelo menos três metros do local de abastecimento. Verifique se a tampa do depósito está bem apertada.

ARRANQUE E PARAGEM

Antes de começar



ATENÇÃO! Antes de arrancar, observe o seguinte:

Não ponha o cortador de disco a funcionar sem a protecção da correia montada. Caso contrário a embraiagem pode soltar-se e causar danos pessoais.

Afaste sempre a máquina do local de abastecimento ao arrancar.

Certifique-se de que você e a máquina estão em posição estável e que o disco de corte pode girar livremente.

Certifique-se de que nenhuma pessoa estranha se encontra na zona de trabalho.

Válvula descompressora: Comprima a válvula para diminuir a compressão no cilindro. A válvula de descompressão deve ser sempre usada durante o arranque. Após a máquina ter arrancado, a válvula retorna automaticamente à posição original.

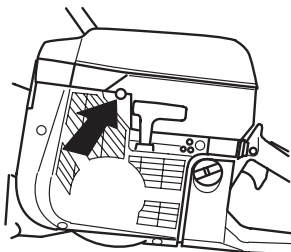

Contacto de paragem: Assegure-se de que o interruptor de paragem (STOP) se encontra na posição esquerda.

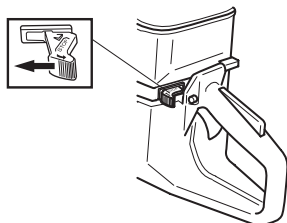

Posição de acelerador de arranque - motor frio: Posição de acelerador de arranque e estrangulador é obtida puxando o estrangulador completamente para fora.

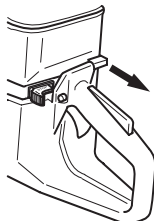

Posição de acelerador de arranque - motor quente: A configuração correta de estrangulador/acelerador de arranque é obtida puxando o controlo do estrangulador para a posição de estrangulador e depois empurrando-o de novo para dentro. Isto apenas engrena o acelerador de arranque sem estrangulação.

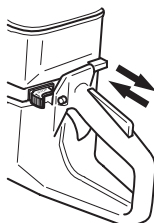

Arranque

Agarre o punho dianteiro com a mão esquerda. Coloque o pé direito sobre a parte inferior do punho traseiro e pressione a máquina contra o solo. **Nunca enrole a corda de arranque na mão.**

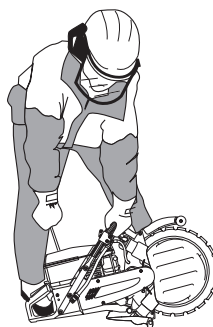

ATENÇÃO! O disco de corte gira quando o motor arranca. Certifique-se de que pode girar livremente.

Agarre depois a pega do arranque com a mão direita e puxe a corda lentamente até sentir resistência (o mecanismo de arranque começa a actuar) e em seguida puxe com movimentos rápidos e fortes.

NOTA! Não puxe inteiramente a corda de arranque nem solte a pega do arranque se estiver em posição totalmente distendida. Esta prática pode danificar a máquina.

Com o motor frio: Comprima imediatamente para dentro o estrangulador quando o motor funcionar e faça renovadas tentativas até que o motor arranque.

Quando o motor pegar, acelere rapidamente ao máximo e a aceleração de arranque desliga-se automaticamente.

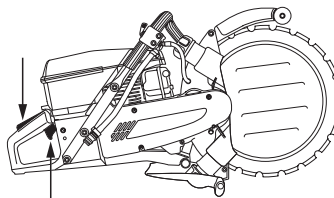

Paragem

Páre o motor movendo o interruptor de paragem (STOP) para a direita.

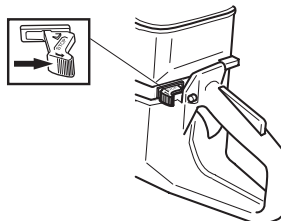

MANUTENÇÃO

Lubrificação dos rolos-guia

- Ligue a bomba de massa lubrificante aos copos de lubrificação.

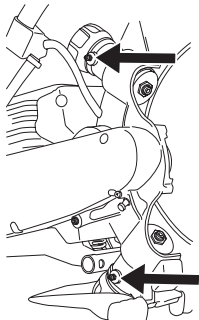

- Bombeie massa até sair massa limpa através do orifício de testemunho.

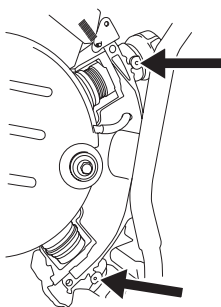

Ajuste da correia



Durante o corte, a correia de accionamento encontra-se totalmente encapsulada e protegida da poeira, sujidade e danos mecânicos.

- Desmonte a tampa e afrouxe o parafuso do esticador da correia.

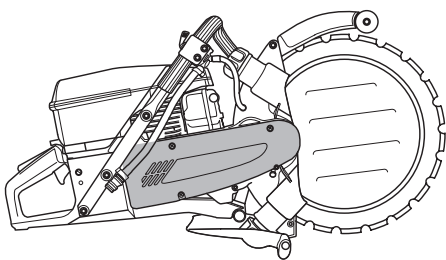

- Carregue no esticador da correia com o polegar para esticar a correia. Aperte depois o parafuso que sujeita o esticador da correia.

Esticamento/substituição da correia de transmissão

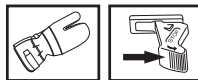

- Desmonte a tampa e afrouxe o parafuso do esticador da correia. Puxe para trás o rolo esticador da correia e instale uma correia de transmissão nova.

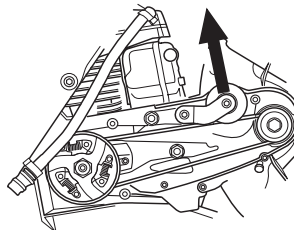

NOTA! Verifique se ambas as polias estão limpas e em bom estado antes de montar uma correia nova.

- Carregue no esticador da correia com o polegar para esticar a correia. Aperte depois o parafuso que sujeita o esticador da correia.

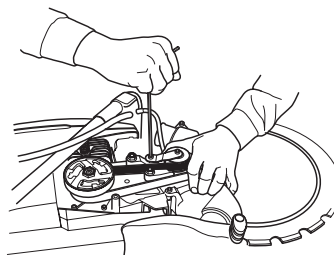

- Monte a tampa da correia.

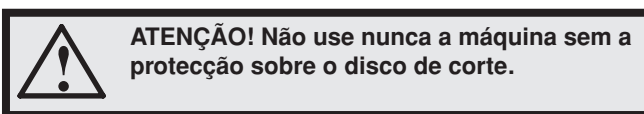
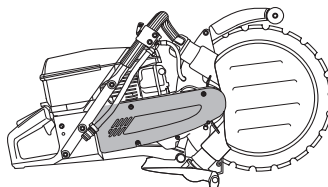

Polia e embraiagem.

Não dê nunca o arranque ao motor com a polia e a embraiagem desmontadas para manutenção.

Carburador

O seu produto Husqvarna foi construído e fabricado seguindo especificações que reduzem a emissão de gases prejudiciais. Quando o motor tiver gasto 8-10 depósitos de combustível, tem a rodagem feita. Para verificar que funciona devidamente e emite o mínimo possível de gases de escape poluentes após a rodagem, peça ao seu revendedor/oficina autorizada (que possui um conta-rotações), que afine o carburador.

Funcionamento



ATENÇÃO! Não dê o arranque à máquina sem estarem montados o braço de corte e a unidade de corte. Caso contrário a embraiagem pode soltar-se e causar danos pessoais.

- O carburador regula a velocidade da máquina através do acelerador. Ar e combustível são misturados no carburador.

Bocais

O carburador está equipado com bocais fixos, de modo a assegurar que a máquina trabalhe sempre com a mistura correcta de combustível e ar. Se o motor tiver falta de força ou acelerar mal, faça o seguinte:

- Inspeccione o filtro de ar e, se necessário, mude-o.
- Se isso não ajudar, contacte uma oficina de mecânica autorizada.

Ajustamento da marcha em vazio (T)

Ajuste a rotação da marcha em vazio com o parafuso T. Se for necessário ajustar, rode primeiro o parafuso T no sentido horário até que o disco de corte comece a girar. Rode depois o parafuso no sentido anti-horário até que o disco deixe de rodar. a marcha em vazio está correctamente afinada quando o motor acelera sem hesitar.

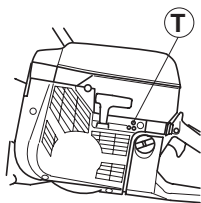

Rotação em vazio recomendada: 2500 r/min



ATENÇÃO! Se não for possível ajustar a rotação na marcha em vazio, de modo a que o equipamento de corte pare, entre em contacto com o seu revendedor ou oficina autorizada. Não utilize a máquina até esta estar correctamente regulada ou devidamente reparada.

Filtro de combustível

- O filtro de combustível encontra-se dentro do depósito de combustível.
- O depósito de combustível tem que ser protegido durante o abastecimento de combustível. Isso reduz o risco de perturbações de funcionamento causadas por entupimento do filtro de combustível existente dentro do depósito.
- No caso de estar entupido, o filtro de combustível não pode ser limpo e tem que ser substituído por um novo. **O filtro tem que ser substituído pelo menos uma vez por ano.**

Filtro de ar



O filtro de ar tem que ser limpo periodicamente de pó e sujidade para evitar:

- Distúrbios no carburador
- Problemas de arranque
- Diminuição de potência
- Desgaste inútil das peças do motor.
- Consumo de combustível fora do normal.

O sistema de filtro de ar é composto por um filtro de espuma de plástico oleado (1) e por um filtro de papel (2):

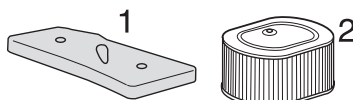

- 1 O acesso ao filtro de espuma de plástico é fácil sob a tampa de filtro A. Este filtro deve ser controlado uma vez por semana e, se necessário, substituído.

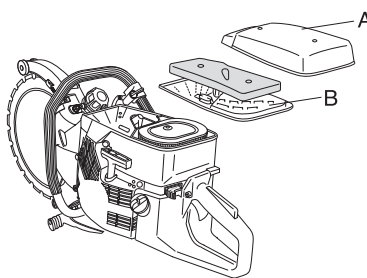

Para se obter uma filtragem perfeita, o filtro tem que ser substituído ou limpo e oleado regularmente. Para esse efeito, há um óleo HUSQVARNA especial.

Retire o filtro de espuma de plástico. Lave minuciosamente o filtro numa solução de água morna e sabão. Após ter procedido à lavagem, enxágue cuidadosamente o filtro com água limpa. Esprema depois o filtro e deixe-o secar. **NOTA!** Ar comprimido com demasiada pressão pode danificar o filtro de espuma.



MANUTENÇÃO

Coloque o filtro num saco de plástico e deite óleo para filtros. Amasse o saco plástico para distribuir o óleo. Remova o filtro, comprimindo o saco, e deite fora o excesso de óleo antes de montar o filtro na máquina. Nunca utilize óleo de motor comum. Este desce rapidamente pelo filtro e acumula-se no fundo.

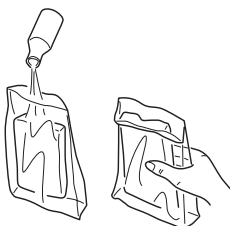

- 2 O filtro de papel está acessível sob a tampa B. Este filtro deve ser mudado/limpo quando a potência do motor diminuir. O filtro é limpo chocalhando-o. Tome atenção a que o filtro não pode ser lavado. **NOTA!** Ar comprimido com demasiada pressão pode danificar o filtro.

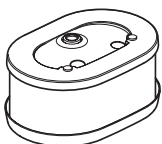

Um filtro de ar usado por longo tempo nunca pode ficar completamente limpo. Por isso o filtro deve, a intervalos regulares, ser trocado por um novo. **Um filtro danificado deve sempre ser substituído.**

IMPORTANTE! Um filtro mal cuidado pode causar depósito de carvão na vela de ignição e desgaste anormal nos componentes do motor.

Dispositivo de arranque



ATENÇÃO! A mola de retorno está tensa na câmara do dispositivo de arranque e pode, em caso de manuseio inadvertido, saltar causando acidentes pessoais.

Em caso de mudança da mola ou corda de arranque deve trabalhar com cuidado. Use óculos de protecção.

Troca de corda de arranque gasta ou rompida



- Solte os parafusos que prendem o dispositivo de arranque contra o carter e levante o dispositivo para fora.

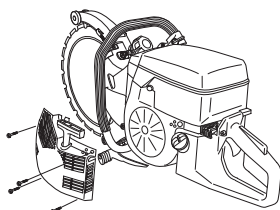

Puxe para fora a corda de arranque cerca de 30 cm e levante-a na reentrância existente na periferia do carretel. Se a corda estiver em bom estado: Afrouxe a tensão da mola deixando a roda rodar lentamente para trás.

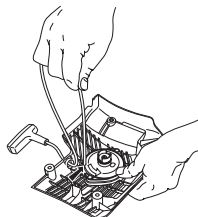

- Remova eventuais restos da corda de arranque velha e verifique se a mola de arranque funciona. Enfie a corda de arranque nova através do orifício na caixa do dispositivo de arranque e a seguir no disco da corda.

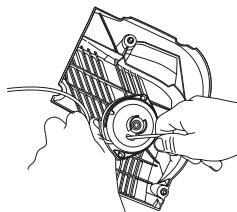

- Prenda a corda de arranque em redor do centro do disco da corda, como mostrado na figura. Estique o nó de fixação com força e trate de que a extremidade livre seja o mais curta possível. Prenda a extremidade da corda de arranque no punho de arranque.

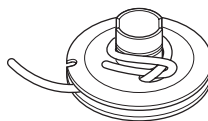

Passa a corda através da reentrância na periferia da roda e enrole-a 3 voltas, na direcção dos ponteiros do relógio, à volta do centro do disco da corda.

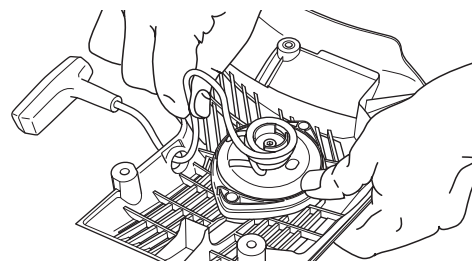

Puxe depois o punho de arranque para esticar a mola. Repita este procedimento novamente, mas desta vez com quatro voltas.

Observar que o punho de arranque retorna à posição original após a mola ter sido esticada.

Certifique-se de que a mola não é esticada até ao final puxando a corda toda para fora. Trave o carretel com o polegar e verifique se é possível girar a roda mais meia volta pelo menos.

MANUTENÇÃO

Dar tensão à mola de retorno

- Levante a corda de arranque no encaixe do carretel e gire este cerca de 2 voltas no sentido horário.

Retire a corda da reentrância no carretel e afrouxe a tensão da mola deixando o carretel girar lentamente para trás.

NOTA! Verifique se o carretel pode ser girado ainda mais, um mínimo de 1/2 volta, quando a corda de arranque estiver totalmente puxada.

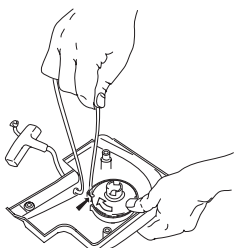

Troca de mola de retorno partida



- Solte os parafusos que prendem o dispositivo de arranque contra o carter e levante o dispositivo para fora.

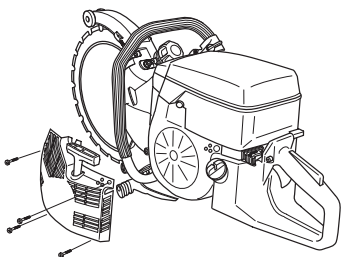

- Desaperte o parafuso no centro do carretel e desmonte o carretel.

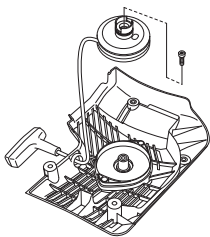

- Desaperte os parafusos que sujeitam a cassete de mola.

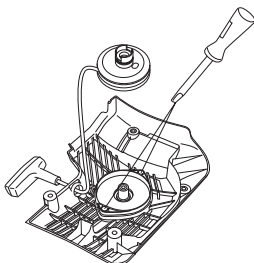

- Desmonte a mola voltando o dispositivo de arranque e soltando as linguetas com uma chave de fendas. As linguetas mantêm o bloco da mola de retorno fixo no dispositivo de arranque.

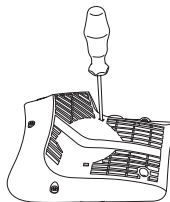

Não se esqueça que a mola de retorno se encontra esticada na caixa do dispositivo de arranque. No caso da mola saltar ao ser montada, deverá ser enrolada de fora para dentro em direcção ao centro.

- Lubrifique a mola de retorno com óleo fino. Monte o carretel e estique a mola de retorno.

Montagem do dispositivo de arranque

- Monte o dispositivo de arranque puxando primeiro a corda para fora e colocando depois o dispositivo de arranque no lugar, contra o carter. Depois solte lentamente a corda de arranque de modo que os prendedores do arranque se prendam ao carretel.

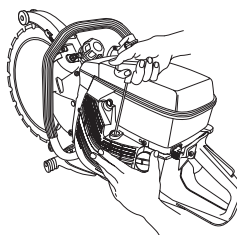

- Monte e aperte os parafusos que prendem o dispositivo de arranque.

Vela de ignição



O funcionamento da vela de ignição é sensível a:

- Carburador incorrectamente regulado.
- Mistura incorrecta de combustível (demasiado óleo).
- Filtro de ar sujo.

Esses factores causam a formação de crostas nos eléctrodos da vela de ignição e podem ocasionar problemas no funcionamento e dificuldades em arrancar.

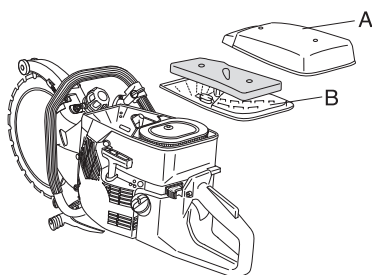

- Se a potência da máquina for baixa, se for difícil de arrancar ou a marcha em vazio for inconstante: verifique sempre a vela de ignição, antes de tomar outras providências. Se a vela estiver suja, limpe-a e verifique se a folga entre os eléctrodos é de 0,5 mm. A vela de ignição deve ser trocada após um funcionamento de cerca de um mês ou mais cedo se necessário.

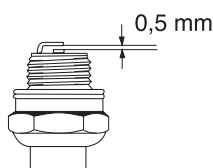

NOTA! Use sempre o tipo de vela de ignição recomendado! Uma vela de ignição incorrecta pode danificar o pistão/cilindro.

Sistema de arrefecimento

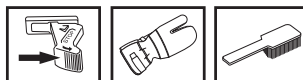

Para obter uma temperatura de funcionamento tão baixa quanto possível, a máquina está equipada com um sistema de arrefecimento.

O sistema de arrefecimento é composto por:

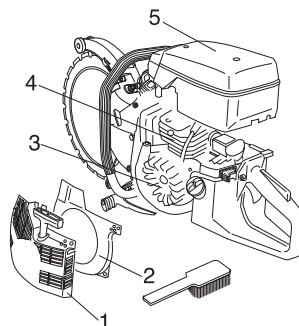

- 1 Entrada de ar no dispositivo de arranque.
- 2 Placa de condução do ar.
- 3 Asas de ventoinha na cambota.
- 4 Aletas de arrefecimento no cilindro.
- 5 Cobertura do cilindro

Limpe o sistema de arrefecimento com uma escova, uma vez por semana, ou com mais frequência, em condições de trabalho difíceis. O sistema de arrefecimento obstruído ou sujo conduz a um sobreaquecimento da máquina, danificando o cilindro e o pistão.

Silenciador



O silenciador é configurado para abafar o nível de ruído e para conduzir os gases de escape para longe do utilizador. Os gases de escape são quentes e podem conter faíscas que podem causar incêndios, se os gases forem dirigidos contra um material seco e inflamável.

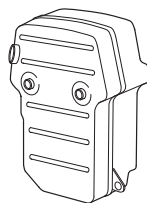

Nunca use a máquina com o silenciador em mau estado.

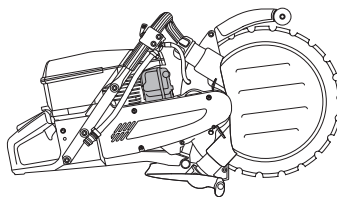

Recondicionamento da lâmina



ATENÇÃO! Não é permitido recondicionar lâminas de serra anelares. Devido à sua construção, uma lâmina anelar está exposta a esforços diferentes ao de uma lâmina de diamante de 14 polegadas accionada pelo centro. Em primeiro lugar, o pinhão acciona o diâmetro interno da lâmina de forma que tanto o pinhão como a superfície da lâmina são expostos a desgaste. O núcleo de lâmina fica mais delgado e a abertura do pinhão mais larga, impedindo que o pinhão accione a lâmina. Em segundo lugar, a lâmina é submetida a esforço pelos rolos e pela própria operação de corte, se não for mantida exactamente recta. Se a lâmina for recondicionada, acumulam-se tensões na lâmina até esta se rachar ou quebrar. Uma lâmina quebrada pode causar graves ferimentos ao utilizador ou a outras pessoas. Por esse motivo, Husqvarna não aprova o recondicionamento de lâminas anelares. Para obter instruções, contacte o seu revendedor Husqvarna.

Instruções gerais de manutenção

Seguem abaixo algumas instruções gerais de manutenção. Para mais informações, consulte a sua oficina autorizada.

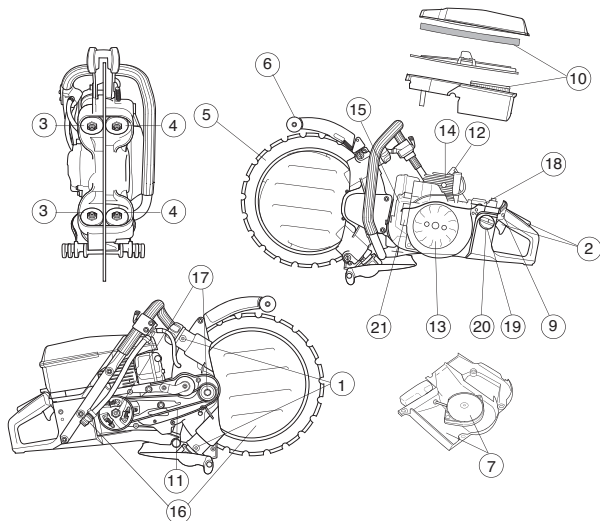

Controle diário

- 1 Lubrifique os rolos-guia.
- 2 Verifique se as peças do acelerador funcionam em condições de segurança (acelerador e bloqueio da aceleração de arranque).
- 3 Ao substituir a lâmina, verifique o desgaste nos rolos-guia. Desmonte os rolos-guia completos. Limpe-os e lubrifique-os para melhor eficácia.
- 4 Verifique o desgaste nos rolos-guia.
- 5 Verifique o estado do disco de corte e do pinhão.
- 6 Verifique o estado da protecção do disco de corte.
- 7 Verifique o dispositivo de arranque e a corda de arranque e limpe a tomada de ar do dispositivo de arranque por fora.
- 8 Verifique se os parafusos e porcas estão apertados.
- 9 Verifique se o contacto de paragem funciona.

Controle semanal

- 10 Inspeccione e limpe ou substitua o filtro principal.
- 11 Verifique a tensão da correia de accionamento.
- 12 Limpe a vela de ignição. Verifique a folga entre os eléctrodos, 0,5 mm.
- 13 Limpe as asas da ventoinha da cambota. Verifique o dispositivo de arranque e a mola de retorno.
- 14 Limpe as aletas de arrefecimento do cilindro.
- 15 Verifique se o silenciador está bem preso e em bom estado.
- 16 Inspeccione e limpe o disco húmido e o coador de entrada da água.

Controle mensal

- 17 Verifique o centro do acoplamento, o pinhão e a mola de acoplamento com vista a desgaste.
- 18 Limpe o carburador exteriormente.
- 19 Verifique o filtro e o tubo de combustível. Troque se necessário.
- 20 Limpe o depósito de combustível internamente.
- 21 Verifique todos os cabos e conexões.

MANUTENÇÃO

Localização de avarias

Mecânica

Sintoma		Causa provável
A lâmina não roda.	1	Maçanetas dos rolos insuficientemente apertadas.
	2	A lâmina não está correctamente montada nos rolos-guia.
	3	Rolos demasiado apertados.
A lâmina roda muito devagar.	1	Maçanetas dos rolos insuficientemente apertadas.
	2	Pinhão gasto.
	3	O diâmetro interno em V da lâmina está gasto.
	4	Molas dos rolos-guia enfraquecidas.
	5	Rolamentos dos rolos defeituosos.
A lâmina salta do seu lugar.	1	Regulação dos rolos demasiado frouxa.
	2	Rolos-guia gastos.
	3	A lâmina não está correctamente montada nos rolos-guia.
	4	Lâmina danificada.
A lâmina torce.	1	Rolos demasiado apertados.
	2	Lâmina sobreaquecida.
Quebra de segmento.	1	Lâmina dobrada, torcida ou mal cuidada.
	2	Continuar a usar a lâmina se faltar apenas um segmento, ou entregá-la para recondiçãoamento se não estiver gasta mais do que 50%.
A lâmina corta muito devagar.	1	Lâmina errada para o material em questão.
A lâmina patina.	1	Os rolos-guia não se deslocam livremente para dentro e para fora. Um rolo perro não consegue pressionar a lâmina com força suficiente contra o pinhão.
	2	Pinhão gasto. Material abrasivo e falta de água durante o corte, aumenta o desgaste da roda.
	3	Flange do rolo-guia gasto. Se mais de metade da largura do flange estiver gasto, a lâmina patina.
	4	Sulco ou bordo interno da lâmina gastos. Causado por falta de aspergimento do material abrasivo com água e/ou por pinhão gasto que provoca patinação da lâmina.

ESPECIFICAÇÕES TÉCNICAS

Especificações técnicas

Motor	K960 Ring
Cilindrada, cm ³	93,6
Diâmetro do cilindro, mm	56
Curso do pistão, mm	38,0
Rotação em vazio, r/min.	2700
Rotação máxima recomendada, r/min.	9750 (+/- 250)
Potência, kW/ r/min.	4,5/9000
Sistema de ignição	
Fabricante do sistema de ignição	SEM
Vela de ignição	Champion RCJ 6Y/ NGK BPMR 7A
Folga dos eléctrodos, mm	0,5
Sistema de combustível/lubrificação	
Fabricante do carburador	Walbro
Tipo de carburador	RWJ-3A
Capacidade do depósito, litros	1,0
Peso	
Máquina de cortar sem combustível e sem lâmina, kg	13,1
Emissões de ruído	
(ver nota 1)	
Nível de potência sonora, medido em dB(A)	114
Nível de potência sonora, L _{WA} garantido dB(A)	116
Níveis acústicos	
(ver obs. 2)	
Nível de pressão sonora equivalente junto ao ouvido do utente, medido conforme EN1454, dB(A)	103
Níveis de vibração	
Vibrações nos punhos medidas conforme ISO 19432	
Punho dianteiro, valor equivalente, m/s ²	3,5
Punho traseiro, valor equivalente, m/s ²	3,7

Obs.1: Emissões sonoras para as imediações, medidas sob forma de potência sonora (L_{WA}) conforme a directiva da CE 2000/14/CE.

Obs. 2: O nível de pressão sonora equivalente é calculado como a soma energética dos níveis de pressão sonora ponderados no tempo, em diferentes condições de funcionamento, sob a seguinte divisão de tempo: 1/2 marcha em vazio e 1/2 máx. rotação.

Equipamento de corte

Velocidade periférica máxima, m/s	55
Diâmetro do disco de corte, mm/ polegadas	350/14"
Profundidade de corte, mm/polegadas	260/10"
Rotação máxima do motor, r/min.	10000
Peso do disco de corte, kg	0,8
Dimensões	
Altura, mm	410
Comprimento, mm	715
Largura, mm	260
Débito de água, litros/min.	4



ESPECIFICAÇÕES TÉCNICAS

Certificado CE de conformidade

(Válido unicamente na Europa)

Husqvarna Construction Products, SE-433 81 Partille, Suécia, telefone: +46-31-949000, garante por este meio que o cortador de disco **K960 Ring** com número de série do ano 2008 e posterior (o ano é indicado na placa de tipo, seguido de um número de série) está em conformidade com o estipulado na DIRECTIVA DO CONSELHO:

- de 22 de Junho de 1998 "referente a máquinas" **98/37/CE**, anexo IIA.
- de 15 de Dezembro de 2004 "referente a compatibilidade electromagnética" **2004/108/CEE**.
- de 8 de Maio de 2000 "referente à emissões sonoras para as imediações" **2000/14/CE**. Avaliação de conformidade efectuada de acordo com as disposições do Anexo V.

Para informações referentes às emissões sonoras, ver o capítulo Especificações técnicas.

Foram respeitadas as normas seguintes, onde aplicáveis: **SS-EN ISO 12100:2003, EN-ISO 55012:2002, EN 1454, ISO 19432**

SMP Svensk Maskinprovning AB, Fyrisborgsgatan 3, SE-754 50 Uppsala, Suécia, efectuou voluntariamente a prova de protótipo, com vista ao cumprimento das estipulações da directiva 2000/14/CEE. O certificado tem o número: **01/169/026** - K960 Ring

Partille, 17 de Janeiro de 2008



Ove Donnerdal, Chefe de Desenvolvimento

1151214-59



2008-05-28