

# Návod k použití

# **K650 Cut-n-Break**

Než začnete stroj používat, prostudujte si, prosím, pečlivě návod k použití a ubezpečte se, že jste dokonale pochopili pokyny v něm uvedené.

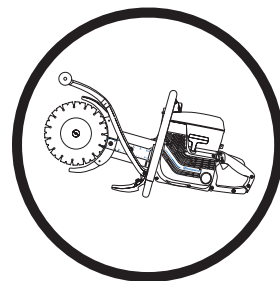

**Czech**

# VYSVĚTLENÍ SYMBOLŮ

## Symbole vyobrazené na tělese stroje:

**VÝSTRAHA!** Při nesprávném nebo neopatrném použití se zařízení může stát nebezpečným nástrojem, což může obsluhu nebo dalším osobám způsobit závažná nebo smrtelná zranění.



Než začnete stroj používat, prostudujte si, prosím, pečlivě návod k použití a ubezpečte se, že jste dokonale pochopili pokyny v něm uvedené.



Vždy používejte:

- Ochranná přilba
- Ochrana sluchu
- Ochranné brýle či štít
- Dechová rouška



Tento výrobek vyhovuje platným předpisům CE.



**VÝSTRAHA!** Při řezání vzniká prach, který může při vdechnutí způsobit zranění. Použijte schválenou dýchací masku. Vyvarujte se vdechování benzínových výparů a výfukových plynů. Vždy zajistěte dobré větrání.



**VÝSTRAHA!** Jiskry od řezného kotouče mohou způsobit požár v hořlavých materiálech, jako: benzín, dřevo, suchá tráva a jiné.



Symbol sytiče



Symbol zastavení



Vždy musí být použito chlazení vodou.



Vždy řezajte správným směrem. Přečtěte si bezpečnostní pokyny!

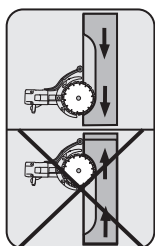

Emise hluku do okolí dle direktivy Evropského společenství. Emise stroje je udána v kapitole Technické údaje a na nálepce.



**Další symboly/štítky na zařízení se týkají zvláštních certifikačních požadavků pro určité obchodní trhy.**

## Symbole v návodu k použití:

Před zahájením jakékoli kontroly či údržby vypněte motor přesunutím vypínače do polohy STOP.

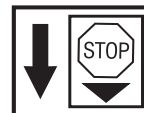

Provozní poloha



Sytič v poloze "zavřen".

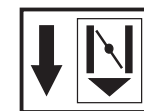

Sytič v poloze "otevřen".



Vždy používejte schválené ochranné rukavice.

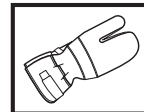

Pro zajištění správné funkce je nutné zařízení pravidelně čistit.

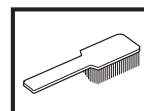

Vizuální kontrola.

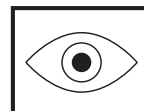

Je nutno používat ochranné brýle či štít.



## Obsah

### VYSVĚTLENÍ SYMBOLŮ

Symboly vyobrazené na tělese stroje: ..... 2

Symboly v návodu k použití: ..... 2

### OBSAH

Obsah ..... 3

### CO JE CO?

Co je co na zkracovačce? ..... 4

### BEZPEČNOSTNÍ PŘEDPISY

Opatření před použitím nové zkracovačky ..... 5

Osobní ochranné pomůcky ..... 5

Obecná bezpečnostní opatření ..... 6

Bezpečnostní vybavení stroje ..... 7

Kontrola a údržba bezpečnostního vybavení stroje ..... 8

Diamantové kotouče ..... 10

Obecné pracovní pokyny ..... 11

### MONTÁŽ

Montáž řezných kotoučů. .... 13

Ochrana řezných kotoučů ..... 13

### MANIPULACE S PALIVEM

Palivo ..... 14

Plnění paliva ..... 14

### STARTOVÁNÍ A VYPÍNÁNÍ

Před nastartováním ..... 15

### ÚDRŽBA

Kontrola a seřízení hnacího řemene ..... 16

Výměna hnacího řemene ..... 16

Řemenice a spojka řemene ..... 17

Karburátor ..... 17

Vzduchový filtr ..... 18

Startér ..... 19

Zapalovací svíčka ..... 20

Chladicí systém ..... 20

Tlumič výfuku ..... 20

Všeobecné pokyny pro údržbu ..... 21

### TECHNICKÉ ÚDAJE

Technické údaje ..... 22

Řezné vybavení ..... 22

ES Prohlášení o shodě ..... 23

# CO JE CO?

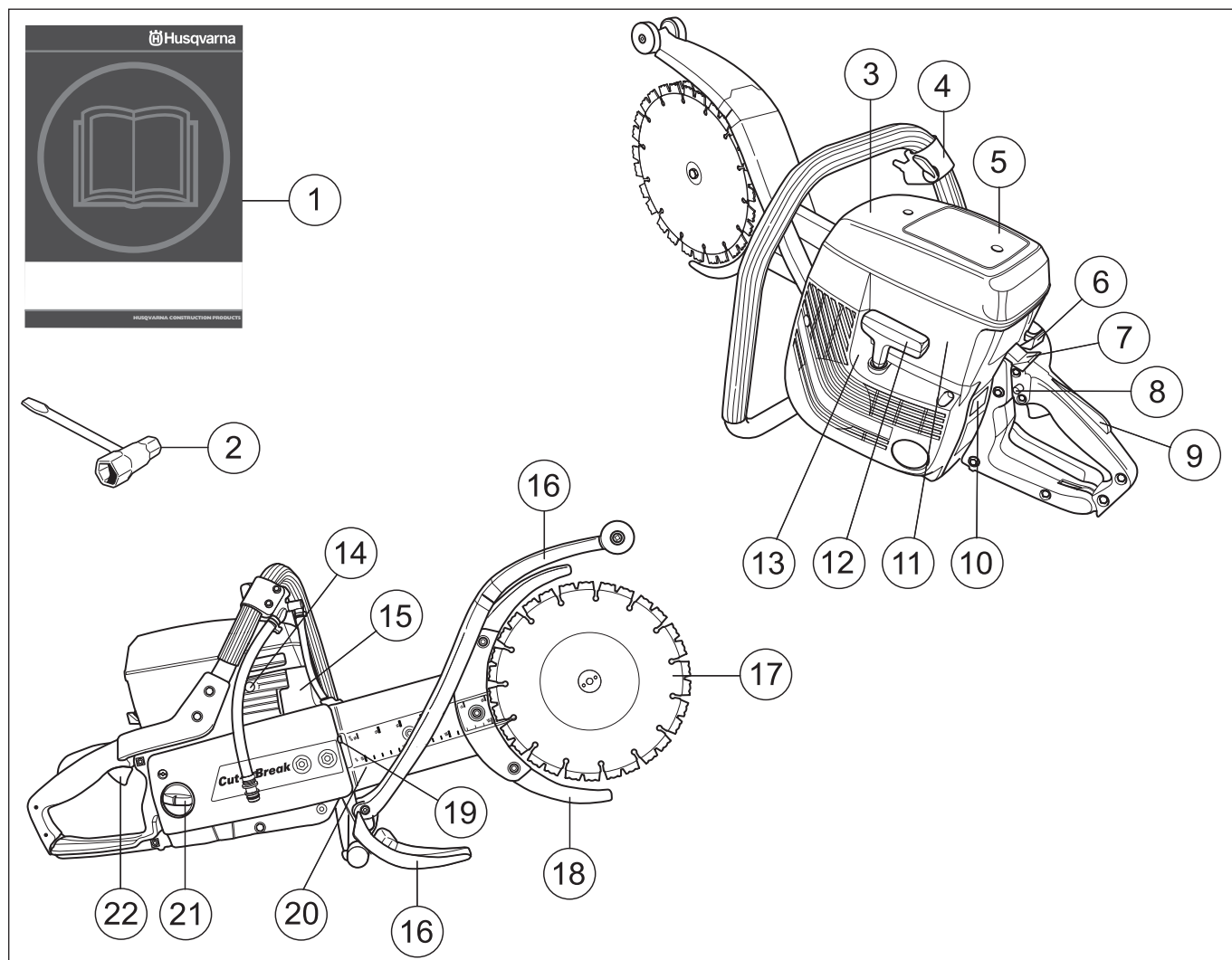

## Co je co na zkracovačce?

- |    |                                  |    |                          |
|----|----------------------------------|----|--------------------------|
| 1  | Návod k použití                  | 12 | Startovací madlo         |
| 2  | Kombinovaný klíč                 | 13 | Startér                  |
| 3  | Kryt vzduchového filtru          | 14 | Dekompresní ventil       |
| 4  | Přední rukojeť a vodní kohoutek. | 15 | Tlumič výfuku            |
| 5  | Výstražný štítek                 | 16 | Ochranný kryt            |
| 6  | Sytič                            | 17 | Řezné kotouče            |
| 7  | Stop spínač (vypínač zapalování) | 18 | Chrániče řezných kotoučů |
| 8  | Zarážka plynu startu             | 19 | Napínač řemene           |
| 9  | Pojistka páčky plynu             | 20 | Řezací rameno            |
| 10 | Typový štítek                    | 21 | Palivová nádrž           |
| 11 | Kryt válce                       | 22 | Páčka plynu              |

## Opatření před použitím nové zkracovačky

- Než začnete stroj používat, prostudujte si, prosím, pečlivě návod k použití a ubezpečte se, že jste dokonale pochopili pokyny v něm uvedené.
- Stroj je určen pouze pro řezání tvrdých materiálů, jako jsou beton, cihly, kamenné zdivo jakož i litina a cementové roury.
- Zkontrolujte upevnění a seřízení řezných kotoučů, viz pokyny v kapitole Montáž řezných kotoučů.
- Uveďte motor do chodu a zkontrolujte nastavení volnoběžných otáček dle kapitoly Údržba. Je-li karburátor nastaven správným způsobem, řezné kotouče by měly být při volnoběžných otáčkách v klidu. Nastavení volnoběžných otáček je popsáno v tomto Návodu k obsluze. Nastavte správné otáčky dle těchto pokynů. Nepoužívejte motorovou rozbrušovací pilu, jestliže nejsou otáčky chodu naprázdno správně seřízené!
- Zajistěte pravidelné kontroly a provádění základního seřízení a oprav rozbrušovací pily u autorizovaného dodavatele společnosti Husqvarna.



**VÝSTRAHA!** Za žádných okolností není dovoleno měnit původní konstrukci stroje bez schválení výrobce. Vždy používejte originální náhradní díly. Neoprávněné změny a nebo použití nepovoleného příslušenství může způsobit vážné zranění nebo smrt uživatele či jiných osob.



**VÝSTRAHA!** Při použití výrobků, které řezou, brousí, vrtají, dobroušují nebo formují materiál, může vznikat prach a výpary, které mohou obsahovat škodlivé chemikálie. Zjistěte, z čeho sestává materiál, s kterým pracujete, a použijte vhodnou obličejovou nebo dýchací masku.



**VÝSTRAHA!** Motorová rozbrušovací pila je nebezpečný nástroj, když se používá nedbalým nebo nesprávným způsobem, a může způsobit vážná nebo dokonce smrtelná zranění. Je mimořádně důležité, abyste si prostudovali tento Návod k obsluze a pochopili jeho obsah.



**VÝSTRAHA!** Systém zapalování tohoto stroje vytváří během provozu elektromagnetické pole. Toto pole může za určitých okolností narušovat funkci kardiostimulátoru. Pro snížení rizika vážného poranění doporučujeme osobám s kardiostimulátorem konzultaci s lékařem a výrobcem kardiostimulátoru předtím, než začnou stroj používat.

Společnost Husqvarna Construction Products dodržuje zásadu průběžného vývoje produktů. Společnost Husqvarna si vyhrazuje právo změn konstrukce a vzhledu bez předchozího oznámení a zavedení změn konstrukce bez dalších závazků.

Veškeré informace a údaje v tomto návodu na obsluhu byly platné v okamžiku jeho předání do tisku.

## Osobní ochranné pomůcky



**VÝSTRAHA!** Při každém použití stroje je nutné používat schválené osobní ochranné pomůcky. Osobní ochranné pomůcky nemohou vyloučit nebezpečí úrazu, ale sniží míru poranění v případě, že dojde k nehodě. Požádejte svého prodejce o pomoc při výběru správného vybavení.

- Ochranná přilba
- Ochrana sluchu
- Ochranné brýle či štít



- Dechová rouška

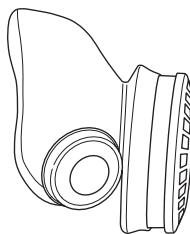

- Silné rukavice s jistým úchopem.

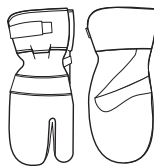

- Přílehavý, silný a pohodlný oděv, který dovolí plnou pohyblivost.



- Vysoké boty s ocelovou špičkou a neklouzavou podrážkou.



- Vždy mějte po ruce soupravu pro poskytování první pomoci.



# BEZPEČNOSTNÍ PŘEDPISY

## Obecná bezpečnostní opatření



**VÝSTRAHA! Nepracujte se zkracovačkou aniž byste nejprve přečetli a pochopili obsah v tomto návodu k použití. Veškerý servis kromě bodů vyjmenovaných v kapitole "Kontrola, údržba a servis bezpečnostního vybavení zkracovačky" je nutno svěřit k provedení vyškolenému personálu servisu.**

## Bezpečnost pracovního prostoru

- Udržujte pracovní prostor čistý a dobře osvětlený. Přeplněné či tmavé prostory nahrávají nehodám.
- Nikdy nepracujte se strojem uvnitř místnosti. Mějte na vědomí nebezpečí vdechování výfukových plynů motoru.
- Nepoužívejte za nepříznivého počasí. Např. hustá mlha, déšť, silný vítr, velký chlad atd. Práce za nepříznivého počasí je únavná a často s sebou nese zvýšené nebezpečí, jako např. kluzkou půdu.
- Nikdy nezačínáte pracovat se strojem dokud není pracovní plocha prázdná a vy nestojíte pevně. Ujistěte se o tom, že nemůže při práci dojít ke spadnutí materiálu a tím ke škodám a úrazu. Buďte velmi opatrní při práci ve svahu.
- Zkontrolujte, že nejsou v prostoru řezání taženy trubky nebo elektrická vedení.
- Sledujte své okolí:
  - Abyste zabezpečili, že žádní lidé, zvířata ani nic jiného nemůže ovlivnit vaši kontrolu nad strojem.
  - Dbejte, aby se do kontaktu s řeznými kotouči nedostaly žádné z výše uvedených materiálů či předmětů.



**VÝSTRAHA! Používejte stroj vždy pouze v prostorech s dobrou ventilací. Nedbalost může vést k těžkému úrazu nebo smrti.**



**VÝSTRAHA! Bezpečnostní vzdálenost od rozbrušovacího stroje je 15 metrů. Jste zodpovědní za to, že se v pracovním okruhu nezdržují zvířata a diváci. Nezačnete řezat pokud není pracovní okruh volný a pokud vy nestojíte pevně.**

## Osobní bezpečnost

- Používejte osobní ochranné pomůcky. Viz pokyny v části Osobní ochranné pomůcky.
- Nikdy nepoužívejte stroj, jste-li unaveni, jestliže jste požili alkohol nebo jestliže užíváte léky, které by mohly ovlivnit váš zrak, úsudek nebo pohybovou koordinaci.
- Nedovoďte pracovat se strojem nikomu, kdo si předem nepřčetl a neporozuměl obsahu návodu k použití.
- Noste vhodný oděv. Nenoste volné oblečení ani šperky. Udržujte vlasy, oděv i rukavice mimo dosah pohyblivých částí. Pohyblivé části mohou zachytit volný oděv, šperky nebo dlouhé vlasy.
- Pokud motor běží, dodržujte bezpečnou vzdálenost od řezných kotoučů.
- Vždy dbejte na to, abyste při práci pevně a stabilně stáli.



**VÝSTRAHA! Nadměrné vystavení vibracím může u osob se zhoršenou funkcí krevního oběhu vést k poruchám oběhového nebo nervového systému. V případě, že byste pocítili příznaky obtíží způsobených nadměrným vystavením vibracím, obraťte se na svého lékaře. Mezi tyto příznaky může patřit znecitlivění některých částí těla, ztráta síly, změna barvy nebo stavu kůže. Tyto příznaky se normálně objevují na prstech, rukou a zápěstích.**

## Používání a údržba

- Rozbrušovací pila je určena k řezání tvrdých materiálů, například zdiva. Uvědomte si nebezpečí zpětného odrazu pily při řezání měkkých materiálů. Viz pokyny v části Jak zabránit zpětnému rázu.
- Nikdy nepoužívejte stroj, který není zcela v pořádku. Pravidelně provádějte kontroly a údržbu podle servisních pokynů popsanych v této příručce. Některé úkony údržby a opravy mohou provádět pouze vyškolení a kvalifikovaní odborníci. Viz pokyny v části Údržba.
- Nikdy nepoužívejte stroj, jehož konstrukce byla jakkoli pozměněna oproti jeho původním specifikacím.
- Za chodu musí být kryty řezného zařízení vždy nasazený.
- Se strojem nikdy nepohybujte, je-li řezné zařízení v pohybu.

## Přeprava a přechovávání

- Přechovávejte zkracovačku v uzamykatelném prostoru mimo dosah dětí a nepovolaných osob.
- U nových kotoučů zkontrolujte, zda nedošlo k jejich poškození při přepravě nebo skladování.

# BEZPEČNOSTNÍ PŘEDPISY

## Bezpečnost při manipulaci s palivem



### (Doplňování paliva/Směs paliva/Skladování)



**VÝSTRAHA! Dbejte zvýšené opatrnosti při manipulaci s palivem. Mějte na paměti nebezpečí požáru, exploze nebo vdechování benzínových výparů.**

- Nikdy nedoplňujte palivo do stroje za chodu motoru.
- Při doplňování paliva či míchání směsi (benzín a olej pro dvoudobé motory) zajistěte dostatečné větrání.
- Před zahájením startování se s motorovým foukačem přemístěte alespoň 3 m od místa, kde jste doplňovali palivo.

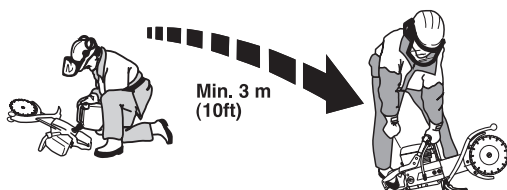

- Stroj nikdy nespustíte:
  - Pokud jste jej při tankování polili palivem. Je třeba všechno rozlité palivo setřít a nechat palivo se vypařit.
  - Jestliže jste potřísnili palivem sebe nebo oděv, převlékněte se. Omyjte ty části těla, které byly v kontaktu s palivem. Použijte mýdlo a vodu.
  - Jestliže ze stroje uniká palivo. Pravidelně kontrolujte těsnost uzávěru palivové nádrže a přívodů paliva.
- Stroj i palivo je třeba přechovávat a přepravovat tak, aby se eventuální ucházející palivo a benzínové výpary nedostaly do kontaktu s jiskrami nebo otevřeným ohněm, například od elektrických strojů, elektrických motorů, elektrických spínačů/vypínačů, tepelných kotlů apod.
- Palivo vždy skladujte ve schválených nádobách určených k tomuto účelu.
- Před uložením stroje na delší dobu je nutno vyprázdnit nádržku na palivo. Zjistěte na vaší nejbližší benzínové čerpací stanici, kam lze odevzdat zbylé palivo.
- Používejte vždy nádrž paliva Husqvarna s ochranou proti přeplnění.



**VÝSTRAHA! Mějte na paměti nebezpečí požáru, exploze a vdechování. Před tankováním zastavte motor. Neplňte natolik, až palivo přeteče. Všechno rozlité palivo na zemi a na stroji otřete. Jestliže jste sebe nebo váš oděv polili palivem. Převlečte se. Před nastartováním stroje jej přestěhujte nejméně 3 metry od místa tankování.**

## Bezpečnostní vybavení stroje

Tato část popisuje bezpečnostní vybavení stroje, jeho účel a způsob, kterým by se měla provádět kontrola a údržba, aby byla zajištěna jeho správná funkce. Pokud chcete zjistit, kde je toto vybavení na stroji umístěno, prostudujte si část Co je co?



**VÝSTRAHA! Nikdy nepoužívejte stroj, který má poškozené bezpečnostní vybavení! Pravidelně provádějte kontrolu a údržbu popsanou v této části.**

## Antivibrační systém

Stroj je vybaven antivibračním systémem, který je konstruován tak, aby minimalizoval vibrace a usnadňoval práci se strojem.

Antivibrační systém rozbrušovací pily snižuje přenos vibrací mezi motorem/řezacím zařízením a jednotkou rukojeti.

Tělo motoru, včetně řezacího zařízení, je izolováno od rukojeti pomocí tlumících antivibračních prvků.

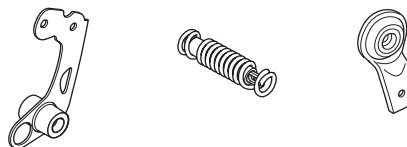

## Stop spínač (vypínač zapalování)

Pomocí vypínače zapalování se vypíná motor.

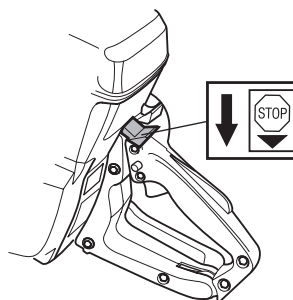

# BEZPEČNOSTNÍ PŘEDPISY

## Tlumič výfuku



**VÝSTRAHA!** Během práce se strojem se tlumič výfuku zahřívá na vysokou teplotu a zůstává horký i krátce po vypnutí stroje. Nedotýkejte se tlumiče výfuku, dokud nevychladne!

Tlumič výfuku je určen k omezení úrovně hluku na minimum a k usměrnění výfukových plynů směrem od uživatele.

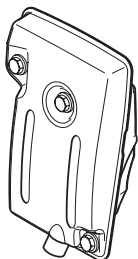

**VAROVÁNÍ!** Nikdy nepoužívejte stroj, který má poškozený tlumič výfuku.



**VÝSTRAHA!** Výfukové plyny z motoru jsou horké a mohou obsahovat jiskry, které by mohly zažehnout požár. Nikdy nespouštějte stroj uvnitř budovy nebo v blízkosti hořlavých materiálů!

**UPOZORNĚNÍ!** U tlumičů výfuku je velmi důležité, aby se uživatel řídil pokyny pro kontrolu a údržbu stroje. Prostudujte si pokyny v části Kontrola a údržba bezpečnostního vybavení stroje.



**VÝSTRAHA!** Vnitřní prostor tlumiče výfuku obsahuje chemikálie, které mohou způsobit rakovinu. V případě poškození tlumiče výfuku se vyvarujte se kontaktu s těmito částmi.

## Pojistka páčky plynu

Zarážka regláže plynu je konstruována tak, aby zamezila nedobrovolné aktivaci regláže plynu. Stlačíte-li zarážku (A) uvolní se regláž plynu (B).

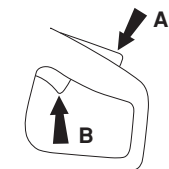

Zarážka zůstane stlačena tak dlouho jak je stlačena regláž plynu. Po uvolnění rukojeti se jak plynová páčka, tak pojistka škrtkové klapky přesunou zpět do své původní polohy. Tento pohyb je ovládán dvěma nezávislými systémy vratných pružin. To znamená, že škrtková klapka je při volnoběhu automaticky blokována.

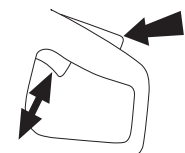

## Ochrana řezných kotoučů



**VÝSTRAHA!** Před spuštěním pily vždy zkontrolujte řádné upevnění ochranných krytů řezných kotoučů.

Tyto kryty jsou upevněny nad a pod kotouči a zabraňují odlétávání řezaného materiálu nebo částí kotoučů směrem k uživateli.

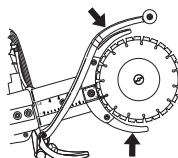

## Kontrola a údržba bezpečnostního vybavení stroje



**VÝSTRAHA!** Servis a opravy stroje vyžadují speciální odborné školení. To platí zejména pro bezpečnostní vybavení stroje. V případě, že by stroj nevyhověl při některé z níže uvedených kontrol, je nutno vyhledat servisní opravnu. Každému zákazníkovi, který zakoupí kterýkoli z našich výrobků, zaručujeme dostupnost profesionálních oprav a servisních prací. Pokud prodejce, který vám stroj prodal, neposkytne servisní práce, požádejte jej o adresu naší nejbližší servisní opravy.

## Antivibrační systém

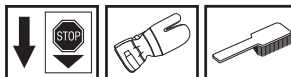

Pravidelně kontrolujte, zda se na blocích antivibračního systému neobjevují trhliny či deformace.

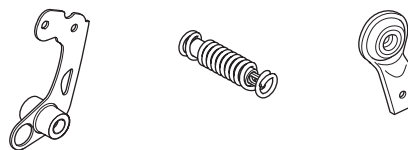

Zkontrolujte, zda jsou antivibrační bloky pevně uchyceny k jednotce motoru i k rukojetím.

## Stop spínač (vypínač zapalování)

Nastartujte motor a zkontrolujte, zda se motor zastaví při přesunutí vypínače zapalování do vypnuté polohy.

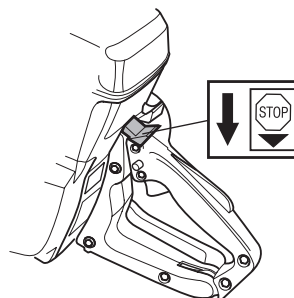



# BEZPEČNOSTNÍ PŘEDPISY

## Tlumič výfuku

Nikdy nepoužívejte stroj, který má poškozený tlumič výfuku.

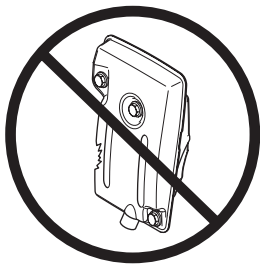

Pravidelně kontrolujte, zda je tlumič výfuku bezpečně upevněn k zařízení.

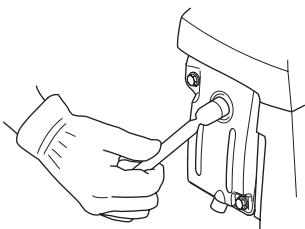

## Pojistka páčky plynu

- Zkontrolujte, zda při uvolnění pojistky páčky plynu zapadne páčka plynu do polohy, při které je motor ve volnoběžných otáčkách.

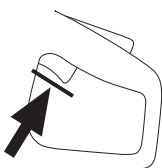

- Stiskněte pojistku páčky plynu a zkontrolujte, zda se po uvolnění vrátí do své výchozí polohy.

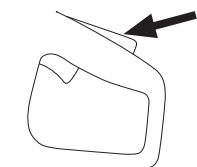

- Zkontrolujte, zda se páčka plynu a její pojistka volně pohybují a zda jejich vratné pružiny fungují správně.

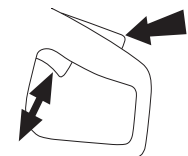

- Nastartujte rozbrušovací pilu a naplno otevřete škrticí klapku. Uvolněte škrticí klapku (plyn) a zkontrolujte, zda se kotouče zastaví a zůstanou v klidu. Pokud se řezné kotouče otáčejí při volnoběžných otáčkách, je zapotřebí zkontrolovat nastavení volnoběhu na karburátoru. Viz pokyny v kapitole Údržba.

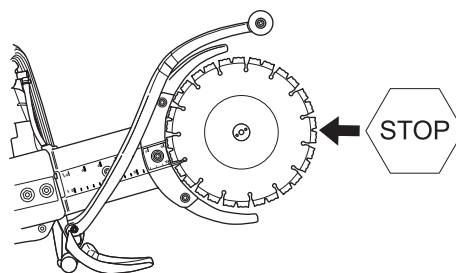

## Kontrola krytů řezných kotoučů

Nikdy nepoužívejte poškozený nebo nesprávně upevněný ochranný kryt řezacího kotouče.

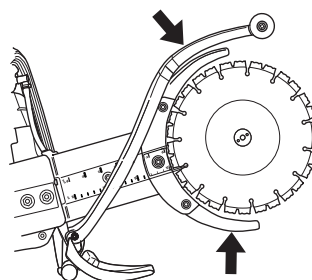

**VÝSTRAHA!** Před spuštěním pily vždy zkontrolujte řádné upevnění ochranných krytů řezných kotoučů.

Přesvědčte se také, zda jsou řezné kotouče správně umístěny a zda nevykazují známky poškození. Poškozené řezné kotouče mohou způsobit zranění obsluhy. Viz pokyny v části Montáž

# BEZPEČNOSTNÍ PŘEDPISY

## Diamantové kotouče



**VÝSTRAHA!** Řezné kotouče se mohou zlomit a způsobit vážné zranění uživatele.

Nikdy nepoužívejte jiné než originální řezné kotouče dodané se strojem.

Řezné kotouče nikdy nepoužívejte pro řezání jiného materiálu, než ke kterému jsou určeny.



**VÝSTRAHA!** V případě řezání plastů diamantovým ostřím může v důsledku tavení přehřátého materiálu dojít ke zpětnému vrhu a zanesení ostří kotouče. Vyvarujte se řezání umělých hmot.

## Všeobecně

Používejte pouze speciální diamantové řezné kotouče s integrovanými řemenicemi na tomto stroji.

Diamantové kotouče se skládají z ocelové kostry opatřené segmenty s průmyslovými diamanty.

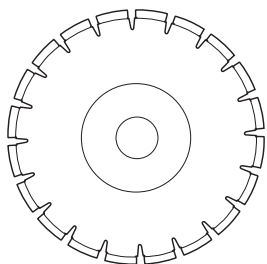

Používejte vždy jen ostrý diamantový kotouč.

Zkontrolujte, nejsou-li řezné kotouče popraskány nebo jinak poškozeny. V případě potřeby vyměňte kotouče.

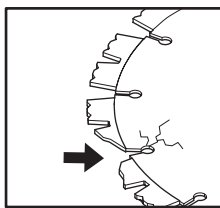

## Chlazení vodou

Vždy musí být použito chlazení vodou. Ochlazováním řezného kotouče se prodlužuje jeho životnost a nedochází k hromadění prachu.



**VÝSTRAHA!** Diamantové řezné kotouče určené pro řezání za mokra je nutno neustále chladit vodou, aby se předešlo jejich zahřátí, které by mohlo zdeformovat diamantový kotouč a způsobit tak poškození stroje a zranění osob.

## Vibrace

V případě nadměrného přitlaku do záběru se může řezný kotouč vychýlit z vyvážené polohy a vibrovat.

Po snížení přitlaku by se vibrace měly zastavit. V opačném případě vyměňte řezné kotouče. Viz pokyny v kapitole Montáž řezných kotoučů.

Řezné kotouče musí být určeny k použití na řezaný materiál.

## Materiály

Diamantové řezací kotouče jsou vhodné pro kamenné, železobetonové a další kompozitní materiály. Diamantové kotouče nejsou vhodné pro řezání kovu.

Diamantové kotouče jsou v provedení o několika stupních tvrdosti. Řezné kotouče musí být určeny k použití na řezaný materiál. "Měkký" diamantový kotouč má poměrně krátkou životnost a velkou schopnost řezání. Používá se v tvrdých materiálech, jako je žula a tvrdý beton. "Tvrdý" diamantový kotouč má delší životnost, menší schopnost řezání a je použitelný v měkkých materiálech, jako je cihla a asfalt.

## Ostření diamantových kotoučů

Diamantové kotouče mohou být tupé, používáte-li nesprávný podávací tlak nebo při řezání některých materiálů jako silně vyztužený beton. Práce s tupým diamantovým kotoučem způsobí přehřátí, což vede k odpadnutí diamantových segmentů.

Naostřete kotouč tak, že řezáte v měkkém materiálu, jako je pískovec nebo cihla.

## Ruční vysokorychlostní stroje

Používejte pouze speciální řezné kotouče s integrovanými řemenicemi na tomto stroji.

Řezné kotouče by měly být označeny stejnými nebo vyššími otáčkami, než které jsou uvedeny na štítku jmenovitých hodnot stroje. Nikdy nepoužívejte řezné kotouče pro nižší otáčky než jsou otáčky rozbrušovací pily.

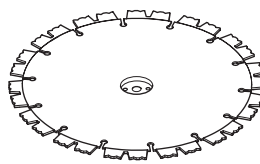

# BEZPEČNOSTNÍ PŘEDPISY

## Obecné pracovní pokyny



**UPOZORNĚNÍ!** Tento oddíl popisuje základní bezpečnostní pravidla při práci se zkracovačkou. Daná informace nemůže nikdy nahradit ty vědomosti, které pracovník nabyde formou školení a praktické zkušenosti. Očtete-li se v situaci, kde se cítíte nejistý co do dalšího použití, obraťte se k odborníkovi. Obráťte se k vašemu prodejci, vašemu servisu nebo ke zkušenému pracovníkovi se zkracovačkou. Vyhněte se všemu používání, ke kterému se necítíte dostatečně vyškolení!

## Chlazení vodou

Vždy musí být použito chlazení vodou. Ochlazováním řezného kotouče se prodlužuje jeho životnost a nedochází k hromadění prachu.

Ve vodní hadici se nachází škrtkovací ventil, který reguluje průtok vody.



Při nízkém tlaku vody, například při použití nádrže s vodou, lze škrtkovací ventil demontovat, aby byl umožněn správný průtok vody.

**VAROVÁNÍ!** Je důležité nepoužívat příliš velký průtok vody bez regulace, jelikož by pak řemen mohl prokluzovat.

## Technika řezání

- Podepřete opracovávaný kus tak, aby se dalo předpokládat, co se může stát a tak, aby řez zůstal během práce otevřený

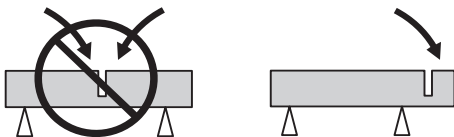

- Držte stroj vždy pevně oběma rukama. Držte jej tak, aby se palce i prsty sevřely kolem držadel.
- Před spuštěním stroje zkontrolujte, zda se řezné kotouče ničeho nedotýkají.
- Začněte řezat s motorem na maximální otáčky.
- Při řezání začínejte postupně, stroj nechte pracovat, aniž byste působili silou nebo tlačili na řezné kotouče. Řežte vždy na maximální otáčky.
- Když řežete v místě existujícího řezu, řežte stejným směrem. Neřežte pod určitým úhlem vůči předchozímu řezu; v takovém případě hrozí nebezpečí uvíznutí řezných kotoučů nebo stroj začne "šplhat" v řezu.

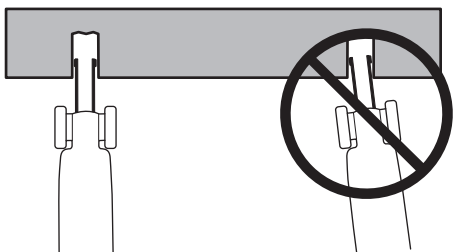

- Vždy řežte shora dolů (A). Odsuňte pilu a pomocí háku odstraňte materiál uvíznutý v řezu (B).

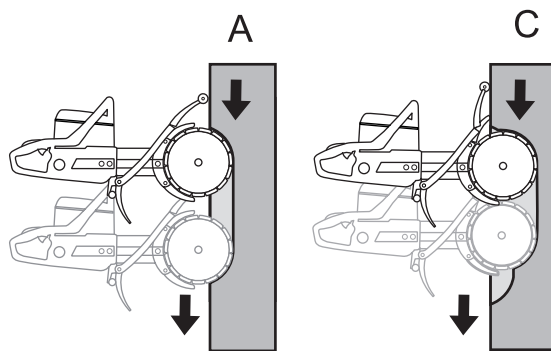

- Pokračujte ve stejném řezu, avšak v řezaném kuse (C) dále, a poté opakujte úkon s hákem.

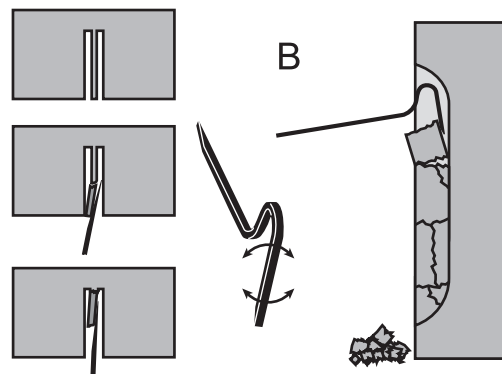

**VÝSTRAHA!** Při řezání vertikálním směrem vždy řežte shora dolů. Nikdy neřežte zdola nahoru. Mohlo by to způsobit zpětný ráz a výsledkem by mohlo být poranění obsluhy.

- Tímto způsobem pokračujte do úplného prořezání materiálu (D, E).

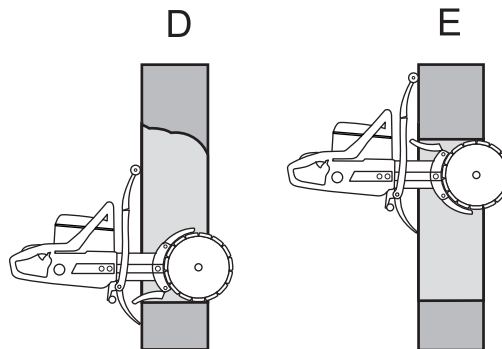

- Kryty řezných kotoučů jsou určeny pro snadné přizpůsobení hloubce řezu v opracovávaném kuse.

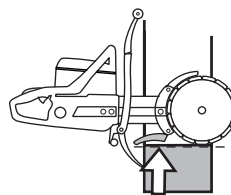

**VÝSTRAHA!** Nenaklánějte pilu ke straně, tím může dojít ke vzpříčení kotouče nebo k jeho rozlomení s následkem zranění osob.

## Zpětný ráz

Zpětný ráz je prudký pohyb pily dozadu, ke kterému může dojít, když se řezné kotouče zaseknou (skřípnou, zablokují, zkroutí) v takzvané zóně zpětného rázu. Většina zpětných rázů je malých a obsluha je pocítí jako malé "škubnutí" v přední rukojeti. Nicméně zpětný ráz může být velmi silný. Pokud nedáváte pozor nebo nedržíte pilu pevně, může být vržena až na vás.



**VÝSTRAHA! Zpětný ráz může být velmi nečekaný a prudký a může hodit pilu až na vás. Může způsobit vážná, dokonce i smrtelná zranění. Je nutné, abyste pochopili, co způsobuje zpětné rázy a jak jim zabránit správnou řezací technikou.**

## Příčina zpětného rázu

Ke zpětnému rázu může dojít, když řežete v zóně zpětného rázu řezacího kotouče, např. při řezání směrem nahoru nebo směrem k sobě.

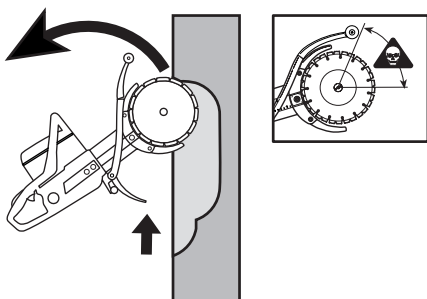

## Obecná pravidla

- Nikdy neřežte směrem nahoru nebo směrem k sobě, abyste se během řezání nedostali do aktivní zóny zpětného rázu.

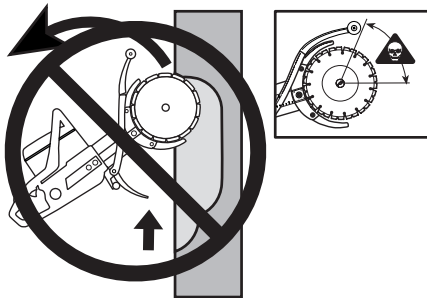

- Držte stroj vždy pevně oběma rukama. Držte jej tak, aby se palce i prsty sevřely kolem držadel.
- Držte dobře rovnováhu a stůjte pevně.
- Při řezání vertikálním směrem vždy řezejte shora dolů.
- Řezání provádějte vždy při zcela otevřené škrticí klapce.
- Neřežte v horním kvadrantu (zóna zpětného rázu) řezacího kotouče. Řezací kotouče se nesmí v řezu zkroutit nebo tlačit do strany. To by mohlo vyvolat zpětný ráz.
- Buďte opatrní při vsunutí kotouče do stávajícího řezu. Řez musí být dostatečně široký a řezací kotouče nesmí být v řezu stočeny pod nějakým úhlem. To by mohlo vyvolat zpětný ráz.
- Stůjte v pohodlné vzdálenosti od zpracovávaného kusu.
- Nikdy neřežte výše než jsou vaše ramena.
- Nikdy neřežte ze žebříku. Při práci ve výškách použijte plošinu nebo lešení.

- Sledujte pozorně pohyb zpracovávaného kusu nebo jakékoli jiné situace, které mohou způsobit uzavření řezu a sevření kotouče.

## Zasuňte

V případě náhlého zastavení spodní části kotouče nebo v případě sevření řezu dochází k tzv. 'vtažení'. (Aby se tomuto jevu zabránilo, prostudujte oddíl "Základní pravidla" a "Sevření/otáčení" níže).

## Uskřípnutí/rotace

Sevře-li se řez, dojde k uskřípnutí. Stroj se může náhle velmi silným pohybem strhnout dolů.

## Jak se vyhnout uskřípnutí

Podepřete zpracovávaný kus tak, aby řez zůstal otevřený jak během řezání tak i po jeho dokončení.

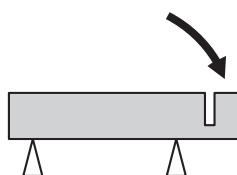

## Kontrola otáček motoru

Ke kontrole otáček motoru při provozu pily při pracovní teplotě, při plném otevření škrticí klapky a bez zátěže používejte pravidelně otáčkoměr.

## Montáž řezných kotoučů.



Tandemové řezné kotouče jsou speciálně vyráběny a schválovány pro ruční řezání rozbrušovací pilou K650 'Cut-n-Break'. Řezné kotouče mají integrované řemenice a vyměňují se v párech.

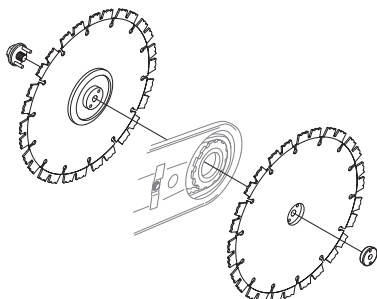

- Uvolněte matici lišty, upínací šroub vyšroubujte o několik otáček proti směru hodinových ručiček a před demontáží starých řezných kotoučů nasadte lištu zpět co nejdále. Tímto způsobem se hnací řemen umístí do výhodnější polohy s ohledem na montáž nových řezných kotoučů. **Hnací řemen se tak snadno neupíná.**
- Uvolněte středovou matici a demontujte staré řezné kotouče. Při výměně řezných kotoučů zkontrolujte opotřebení hnacího řemene. Při výměně hnacího řemene prostudujte pokyny v oddíle "Výměna hnacího řemene".
- Řezné kotouče umísťujte po stranách řezného ramene. Dbejte, aby otvory pro oba vodící čepy v jednotkách hnacích řemenů byly zarovnané tak, aby korespondovaly s otvory v podložce a matici. Nyní nasadte šroub a podložku s vodícími čepy.

**VAROVÁNÍ!** Při dotažení matici se řezné kotouče musí volně otáčet. Cílem je zajistit, aby řemen při stažení řezných kotoučů/hnacích řemenů maticí nebyl upnut mezi integrované jednotky hnacích řemenů na řezných kotoučích. Ideální je střídavý postup, tj. mírně dotáhnout, mírně pootočit a opakovat do řádného zajištění řezných kotoučů.

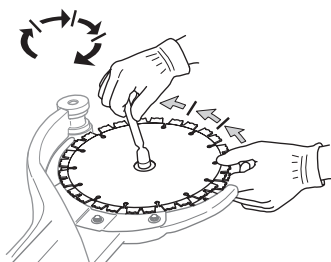

**UPOZORNĚNÍ!** Před řezáním nezapomeňte dotáhnout řemen a zkontrolovat seřízení řemene. Viz pokyny v kapitole 'Kontrola a seřízení hnacího řemene'.

## Ochrana řezných kotoučů

- Na stroji musí být vždy upevněny kryty. Před zahájením řezu zkontrolujte řádné zajištění a funkci krytů.

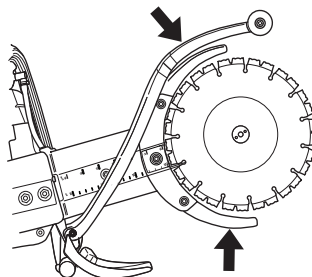

# MANIPULACE S PALIVEM

## Palivo

**VAROVÁNÍ!** Stroj je vybaven dvoudobým motorem a při jeho provozu se musí vždy použít směs benzínu a oleje pro dvoudobé motory. Aby se zaručilo správné složení směsi, je velmi důležité přesně odměřovat množství přidávaného oleje. Když mícháte malá množství paliva, i malé nepřesnosti mohou výrazně ovlivnit poměr směsi.



**VÝSTRAHA!** Při manipulaci s palivem vždy zajistěte dostatečné větrání.

## Benzín

Nejnižší doporučené oktanové číslo je 90 (RON). Pokud je jako palivo použit benzín s nižším oktanovým číslem než 90, může to mít za následek klepání motoru. To způsobuje zvýšení teploty motoru, což může vést k jeho vážnému poškození.

## Olej pro dvoudobé motory

- Abyste dosáhli co nejlepších výsledků a výkonu, používejte olej pro dvoudobé motory HUSQVARNA, který je vyráběn speciálně pro naše vzduchem chlazené dvoudobé motory.
- Nikdy nepoužívejte olej pro dvoudobé motory chlazené vodou, někdy také nazývaný olej pro lodní motory (tzv. TCW).
- Nikdy nepoužívejte olej určený pro čtyřdobé motory.

## Poměr směsi

1:50 (2%) s olejem pro dvoudobé motory HUSQVARNA nebo podobným.

1:33 (3%) s ostatními oleji určenými pro dvoudobé motory chlazené vzduchem, klasifikovanými pro JASO FB/ISO EGB.

Benzín, litrů	Olej pro dvoudobé motory, litrů	
	2% (1:50)	3% (1:33)
5	0,10	0,15
10	0,20	0,30
15	0,30	0,45
20	0,40	0,60

## Míchání směsi

- Vždy míchejte benzín a olej v čisté nádobě určené na pohonné hmoty.
- Míchání začnete vždy nalitím poloviny dávky benzínu. Potom přidejte celou dávku oleje. Směs paliva dobře promíchejte (protřepejte). Přidejte zbývající polovinu dávky benzínu.

- Směs paliva před nalitím do palivové nádrže zařízení důkladně promíchejte (protřepejte).

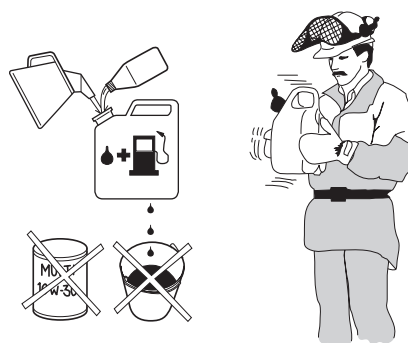

- Nemíchejte větší dávku paliva než na jeden měsíc dopředu.
- Pokud po delší dobu stroj nepoužíváte, vyprázdněte a vyčistěte palivovou nádrž.

## Plnění paliva



**VÝSTRAHA!** Při této činnosti hrozí nebezpečí požáru, které můžete snížit, když budete dodržovat následující opatření:

**V blízkosti paliva nekuřte ani neumísťujte žádné horké předměty.**

**Před doplňováním paliva vždy vypněte motor.**

**Před doplňováním paliva otvírejte uzávěr nádrže pomalu, aby se mohl zvolna uvolnit přetlak.**

**Po doplnění paliva pečlivě uzavřete uzávěr palivové nádrže.**

**Nikdy nestartujte motor stroje v prostoru doplňování paliva.**

- Zajistěte, aby rukojeť byla suchá a bez zbytků oleje nebo paliva.
- Dbejte na to, aby palivo bylo důkladně promíseno tím, že nádobu s benzínem před tankováním protřepejte.
- Při doplňování paliva je nutná vysoká míra opatrnosti. Stroj před jeho uvedením do provozu přemístěte minimálně tři metry od místa doplňování paliva. Zkontrolujte, že víčko palivové nádrže je náležitým způsobem dotažené.

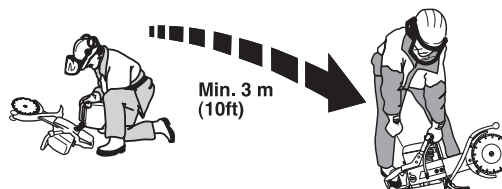

- Očistěte okolí víčka benzínové nádrže. Čistěte pravidelně nádrž na benzín a na olej. Palivový filtr je nutno měnit nejméně jednou za rok. Nečistoty v nádrži vedou k poruchám provozu.

# STARTOVÁNÍ A VYPÍNÁNÍ

## Před nastartováním



**VÝSTRAHA!** Před startováním nezapomínejte na následující:

Neuvádějte motorovou rozbrušovací pilu do chodu bez namontovaného ochranného krytu spojky. V opačném případě by se mohla uvolnit spojka a způsobit zranění osob.

Nikdy nespouštějte motor stroje v prostoru doplňování paliva.

Zajistěte dobrou pracovní polohu stroje, dbejte na vlastní pevný postoj a volné otáčení řezacích kotoučů.

Zajistěte, aby se v pracovní oblasti a jejím okolí nezdržovaly nepovolané osoby či zvířata.

## Připojení vody

Připojte vodní hadici k přívodu vody. Průtok vody se reguluje pomocí vodního kohoutku.

## Spouštění studeného motoru



**Dekompresní ventil:** Rozběh motorové rozbrušovací pily lze usnadnit stisknutím redukčního ventilu. Při každém spouštění je zapotřebí použít dekompresní ventil (A). Po spuštění stroje se ventil automaticky vrátí do své původní polohy.

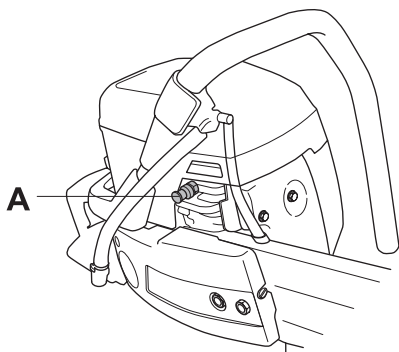

**Zarážka plynu startu:** Stlačte zarážku reguláže plynu, reguláž plynu a potom zarážku startovacího plynu (B). Pusťte reguláž plynu a tato je zablokována v poloze polovičního plynu. Zarážka se povolí úplným stlačením reguláže plynu.

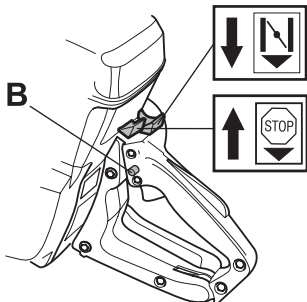

**Zapalování:** Přepněte vypínač zapalování do polohy startu.

**Sytič:** Vytáhněte zcela ovládač sytiče.

## Spouštění teplého motoru

Startujte stejně jako v případě chladného motoru, pouze bez nastavení reguláže sytiče do polohy syčení.

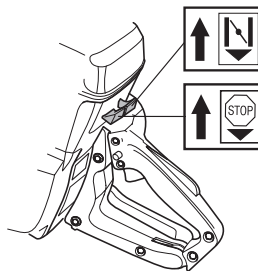

## Startování



**VÝSTRAHA!** Po spuštění motoru se řezné kotouče otáčejí. Zajistěte jejich volné otáčení.

Uchopte přední rukojeť levou rukou. Pravou nohu položte na spodní část zadní rukojeti a přitom přitlačte rozbrušovací pilu k zemi. **Nikdy nemotejte startovací lanko kolem ruky.**

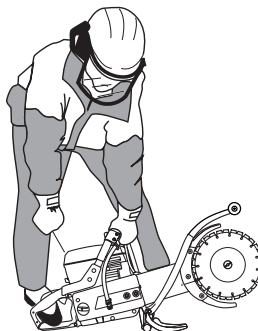

Uchopte pravou rukou startovací rukojeť a zvolna vytáhněte startovací lanko až pocítíte odpor (v této chvíli došlo k zaskočení západek ve startovacím mechanismu) a potom rychle a silně za lanko zatahejte.

**VAROVÁNÍ!** Nevytahujte celou délku lanka startéru, nepouštějte startovací madlo a nenechávejte plně vytažené lanko samovolně navíjet. To by mohlo stroj poškodit.

Při nastartování motoru dejte rychle plný plyn a plyn startu se automaticky vypne.

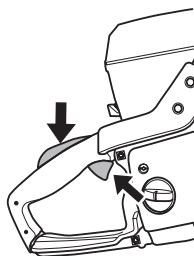

## Vypínání

Motor se uvede do klidu vypnutím zapalování pomocí spínače zastavení.

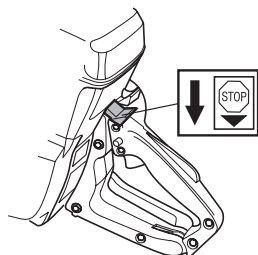

## Kontrola a seřízení hnacího řemene



- Hnací řemen je zcela zakrytý a je během řezání dobře chráněn před prachem, nečistotami a mechanickým poškozením.
- Dotykem zkontrolujte seřízení hnacího řemene dle obrázku. Správně seřízený hnací řemen by měl mít průhyb přibližně 5 mm.

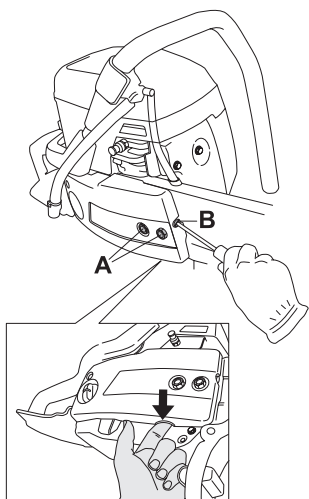

- Pro seřízení hnacího řemene uvolněte oba šrouby (A), přičemž přidržujte lištu a otáčejte proti směru hodinových ručiček.
- Stavěcím šroubem (B) otáčejte ve směru hodinových ručiček, a současně prsty kontrolujte seřízení/vypnutí hnacího řemene. Správně seřízení/vypnutí je při dosažení průhybu přibližně 5 mm. Poté lze dotáhnout oba šrouby upevňující lištu.

**UPOZORNĚNÍ!** Nový řemen je nutno znovu seřídit po spotřebování jedné nebo dvou náplní palivové nádrže.

## Výměna hnacího řemene



- Uvolněte vypnutí řemene.

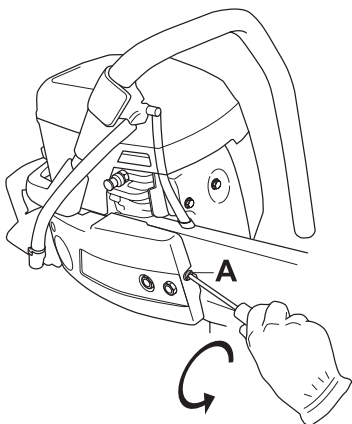

- Demontujte řezné kotouče.

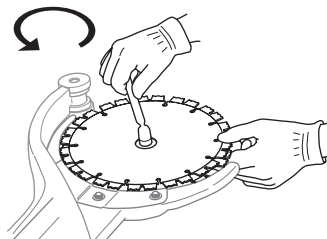

- Uvolněte šrouby A a B sejměte kryt spojky.

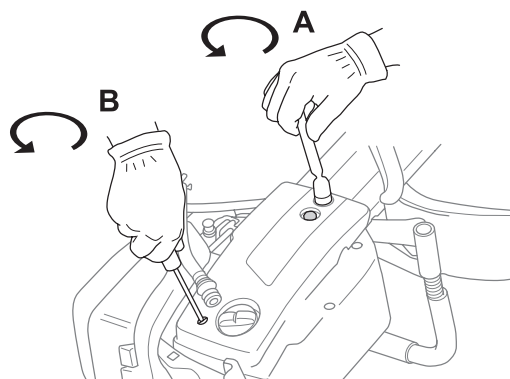

- Z přední části řezného ramene (C) sejměte hnací řemen.

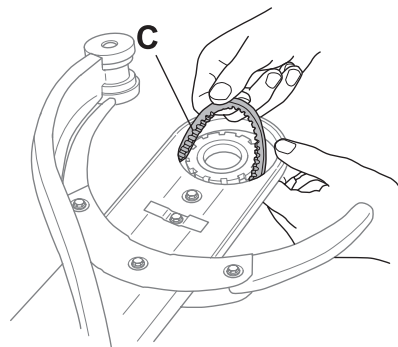

- Uvolněte vodní hadici (E). Vysuňte lištu dozadu a kolem spojky vyjměte hnací řemen (D).

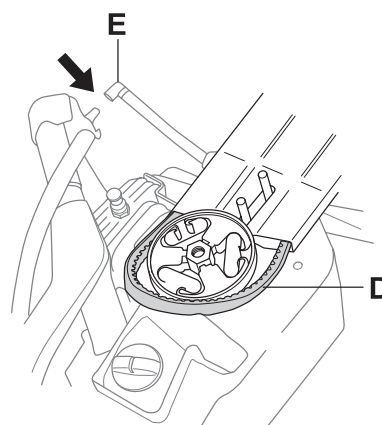



# ÚDRŽBA

- Vyměňte řezné rameno povytažením přímo vpřed dle obrázku.

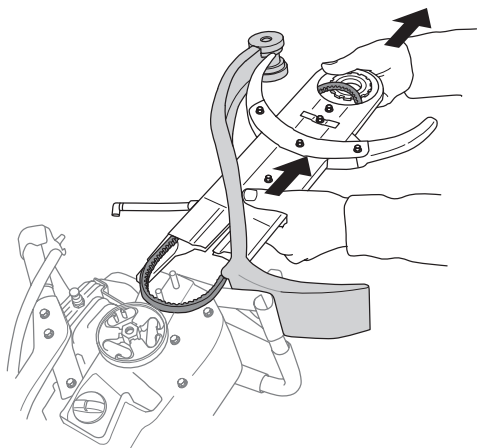

- Demontujte úplný hnací řemen (D).
- Uvolněte šest šroubů (F) upevňujících kryty na řezném ramenu.

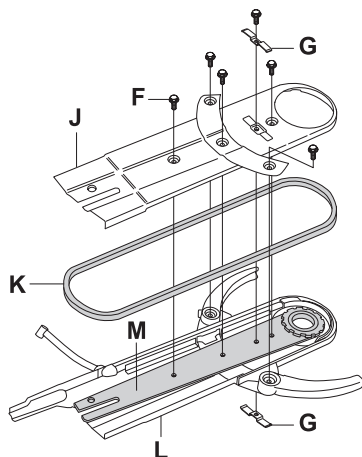

- Nasadte nový hnací řemen (K).
- Nasadte zpět kryty hnacího řemene.
- Lišta (M) musí být umístěna na plechu (L) tak, aby otvory v plechu odpovídaly otvorům v liště.
- Okraje plechu (J) musí být uvnitř okrajů protějššího plechu (L).
- Dotáhněte šest šroubů (F) a zkontrolujte/seřídte vypnutí hnacího řemene (K). Viz pokyny v kapitole 'Kontrola a seřízení hnacího řemene'.
- Naposledy se upevňují dorazy (G). Sepněte plechy k sobě dle obrázku.

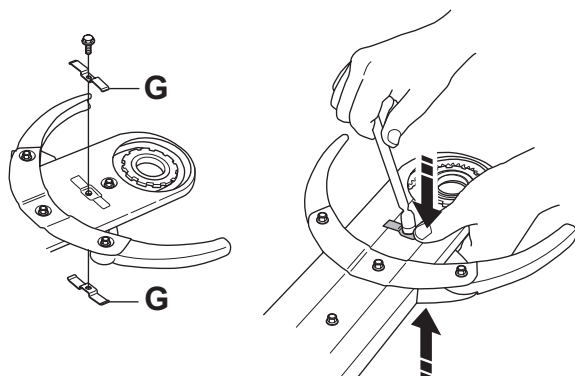

- Nasadte řezné kotouče a dotáhněte matici. Viz pokyny v kapitole 'Montáž řezných kotoučů'.

**VAROVÁNÍ!** Ujistěte se, že seřizovací šroub řemene je dotažen nadoraz a lišta je zcela zašroubována zpět tak, aby správně dosedal kryt řemene.

## Řemenice a spojka řemene

Nikdy nespustíte motor, jsou-li řemenice a spojka řemene demontovány.

## Karburátor

Veškeré výrobky Husqvarna jsou konstruovány a vyrobeny dle specifikací, které snižují obsah škodlivin ve výfukových plynech.

## Funkce

Karburátor ovládá otáčky motoru pomocí škrticí klapky. Vzduch a palivo se směšuje v karburátoru.



**VÝSTRAHA!** Neuvádějte rozbrušovací pilu do chodu bez namontovaného řezacího ramene nebo řezací hlavy. V opačném případě by se mohla uvolnit spojka a způsobit zranění osob.

## Trysky

Karburátor je opatřen pevnými tryskami, aby byla ve stroji vždy správná směs paliva a vzduchu. Jestliže motor nemá sílu nebo akceleruje pomalu, proveďte následující:

- Zkontrolujte vzduchový filtr a v případě potřeby jej vyměňte.
- Jestliže to nepomůže, spojte se s autorizovanou servisní dílnou.

## Konečné nastavení otáček volnoběhu T

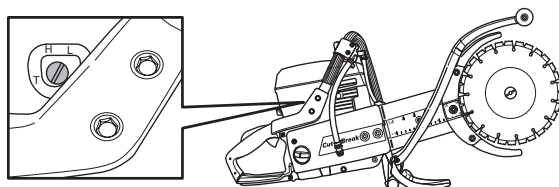

Pomocí křídlatého šroubu seřídíte volnoběžné otáčky. V případě nutnosti nejprve pootočte křídlatý šroub nastavení volnoběhu ve směru hodinových ručiček, až se kotouče začnou otáčet. Nyní šroubem otáčejte proti směru hodinových ručiček, dokud se kotouče nepřestanou otáčet. Správně seřízeného volnoběhu je dosaženo akceleruje-li motor bez váhání.

Doporučený počet otáček při volnoběhu je: 2500 ot/min



**VÝSTRAHA!** Pokud nelze nastavit počet otáček volnoběhu tak, aby řezné vybavení zůstalo v klidu, je nutné se obrátit k prodejci/servisu. Nepoužívejte stroj, dokud není správně seřízen nebo opraven.

## Vzduchový filtr



Vzduchové filtry je třeba pravidelně čistit odstraněním prachu a nečistot, aby se zabránilo:

- Poruchy karburátoru,
- Problémy při startování,
- Snížení výkonu
- Zbytečné opotřebení součástí motoru,
- Nadměrnou spotřebu paliva.

Vzduchový filtrační systém se skládá z filtru z naolejované pěnové umělé hmoty (1) a papírového filtru (2):

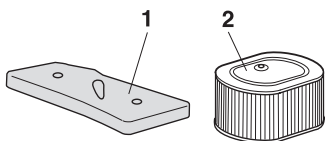

- Filtr z pěnové umělé hmoty je snadno přístupný pod krytem A filtru. Tento filtr je třeba kontrolovat jednou týdně a měnit v případě potřeby. Aby se dosáhlo správného filtračního účinku, musí se filtr pravidelně vyměňovat nebo čistit a olejovat. Pro tento účel se vyrábí speciální olej firmy HUSQVARNA.

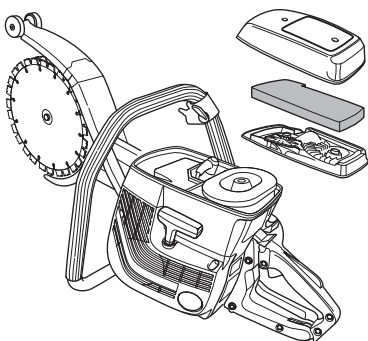

- Vyjměte filtr z pěnové umělé hmoty. Vymyjte filtr pečlivě ve vlažné mýdlové vodě. Po vyčištění důkladně filtr opláchněte v čisté vodě. Vyždímejte filtr a nechejte jej uschnout. **UPOZORNĚNÍ!** Stlačený vzduch může poškodit pěnovou hmotu.



- Filtr z pěnové umělé hmoty důkladně naolejujte. Je mimořádně důležité, aby byl celý filtr nasáklý olejem.
- Vložte filtr do igelitového sáčku a polejte jej olejem. Promněte sáček, aby se olej rovnoměrně rozdělil. Filtr v sáčku vyždímejte a přebytečný olej vylejte před namontováním vzduchového filtru zpět do stroje. Nikdy nepoužívejte normální motorový olej. Ten svou tíhou prosákne filtrem a zůstane na dně.

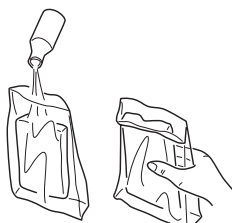

- Filtr z pěnové umělé hmoty, který byl mnohokrát vyprán, je opotřebený. Vyměňte za nový filtr, pokud není pružný a náležitě netěsní vůči krytu filtru.
- Papírový filtr je přístupný pod krytem B. Tento filtr se musí vyměnit/vyčistit při poklesu výkonu motoru nebo po jednom až dvou týdnech. Upozorňujeme, že filtr se nesmí práť.

Vzduchový filtr, který byl používán po delší dobu, již nelze dokonale vyčistit. Filtr se proto musí v pravidelných intervalech měnit za nový. **Rovněž poškozený filtr je nutno vždy vyměnit.**

**UPOZORNĚNÍ!** Nedostatečná péče o vzduchový filtr způsobí tvorbu karbonu na zapalovací svíčke a nadměrné opotřebení částí motoru.

## Palivový filtr

- Palivový filtr je umístěn uvnitř palivové nádrže.
- Palivová nádrž musí být při plnění chráněna proti znečištění. Snižuje se tím nebezpečí provozních poruch způsobených ucpáním palivového filtru umístěného uvnitř palivové nádrže.
- Filtr nelze čistit, ale musí se v případě ucpání vyměnit za nový. **Filtr je třeba vyměnit minimálně jednou za rok.**

## Vodní kohoutek

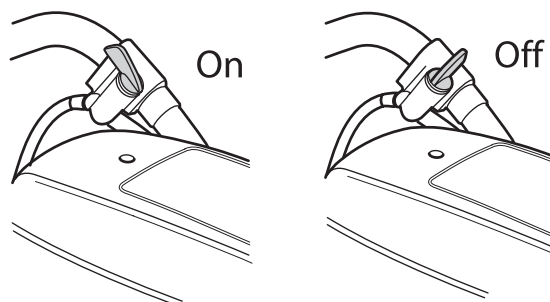

## Vodní filtr

Zkontrolujte škrticí ventil a v případě potřeby ho vyčistěte.

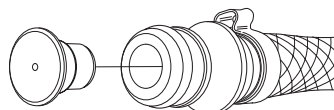

## Startér



**VÝSTRAHA!** Vratná pružina je uložena v pouzdru startéru stočená a napružená a v případě neopatrného zacházení se může vymrštit a způsobit zranění.

Při výměně vratné pružiny nebo lanka startéru dbejte vždy zvýšené opatrnosti. Vždy používejte ochranné brýle.

## Výměna přetrženého nebo opotřebeného lanka startéru



- Uvolněte filtr a kryt válce.
- Povolte šrouby, které upevňují startér ke klikové skříni a vyjměte startér.

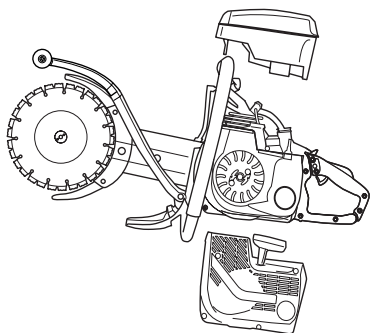

- Vytáhněte přibližně 30 cm lanka a zahákněte jej do zářezu v obvodu řemenice startéru. Uvolněte vratnou pružinu tak, že řemenici necháte pomalu otáčet zpět.

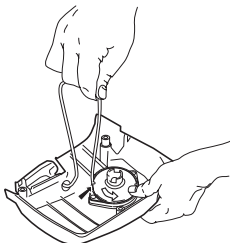

- Odstraňte zbytky staré startovací šňůry a zkontrolujte, zda vratná pružina funguje. Navlékněte novou šňůru startéru do otvoru v krytu startéru a v cívice se šňůrou.

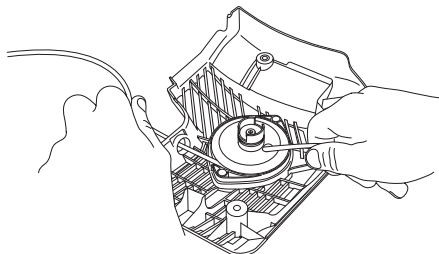

- Spouštěcí šňůru naviňte na cívku podle obrázku. Pevně šňůru utáhněte a ujistěte se, že volný konec je co možná nejkratší. Vložte a zajistěte šňůru v rukojeti startéru.

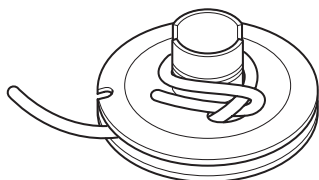

- Šňůru vedte výřezem na okraji kotouče a oviňte ji 3× ve směru hodinových ručiček kolem středu cívky startéru.

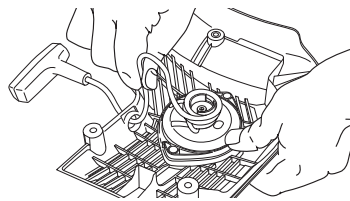

- Nyní zatáhněte za rukojeť startéru a napněte tak pružinu. Celý postup zopakujte ještě jednou, ale tentokrát se čtyřmi otáčkami.
- Po napnutí pružiny zkontrolujte, zda je rukojeť startéru natažená do správné základní polohy.
- Po úplném vytažení šňůry startéru zkontrolujte, zda pružina není vytažena do své koncové polohy. Spouštěcí cívku zpomalte palcem a zkontrolujte, zda lze cívkou pootočit nejméně o další polovinu otáčky.

## Napínání vratné pružiny

- Zahákněte lanko startéru do zářezu v obvodu řemenice startéru a otočte řemenici startéru přibližně o dvě otáčky po směru hodinových ručiček.

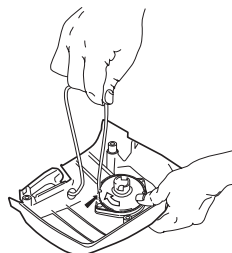

**VAROVÁNÍ!** Zkontrolujte, zda je možné řemenici otočit o další 1/2 otáčky, když je lanko startéru plně vytaženo.

## Výměna prasklé vratné pružiny startéru



- Povolte šroub umístěný uprostřed cívky a vyjměte cívku.
- Nezapomínejte, že vratná pružina leží napjatá v prostoru startéru.
- Uvolněte šrouby upevňující pouzdro pružiny.

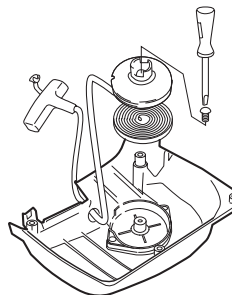

- Vyjměte vratnou pružinu tím, že spouštěč přetočíte a pomocí šroubováku uvolníte háky. Háky přidržují vratnou pružinu ke startéru.
- Namažte vratnou pružinu řídkým olejem. Namontujte řemenice a napněte vratnou pružinu.

## Montáž startéru

- Před montáží startéru nejprve vytáhněte lanko startéru a přiložte startér na příslušné místo na klikové skříni. Potom pomalu uvolněte lanko startéru tak, aby zaskočily západky řemenice.

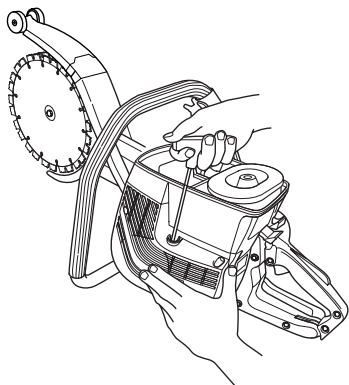

- Namontujte startér a dotáhněte šrouby.
- Upevněte kryt válce a kryt filtru.

## Zapalovací svíčka



Na stav zapalovací svíčky má nepříznivý vliv:

- Nesprávné seřízení karburátoru.
- Špatná směs paliva (příliš mnoho oleje).
- Znečištěný vzduchový filtr.

Tyto faktory přispívají k tvorbě usazenin na elektrodách zapalovací svíčky, které mohou následně vést k provozním problémům a obtížím při startování.

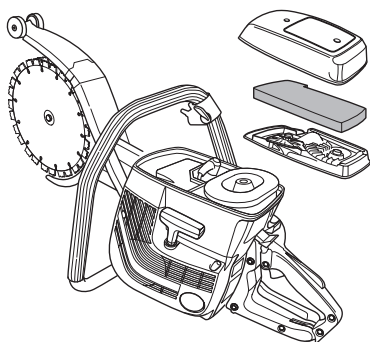

- Pokud se snižuje výkon zařízení, je obtížné jej nastartovat či dochází k problémům při volnoběžných otáčkách, vždy, než přikročíte k dalším opatřením, nejprve zkontrolujte stav zapalovací svíčky. Jestliže je zapalovací svíčka znečištěná, vyčistěte ji a zkontrolujte, zda je vzdálenost elektrod zapalovací svíčky 0,5 mm. Zapalovací svíčka by se měla vyměňovat po jednom měsíci provozu nebo i častěji, pokud je to nutné.

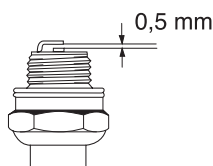

**VAROVÁNÍ!** Vždy používejte doporučený typ zapalovacích svíček! Použití jiného typu zapalovacích svíček by mohlo poškodit píst či válec.

## Chladicí systém



Zařízení je vybaveno chladicím systémem, který zajišťuje udržení co nejnižší provozní teploty.

Chladicí systém se skládá z následujících součástí:

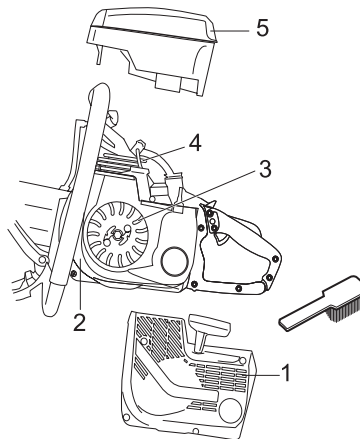

- 1 Sání vzduchu v krytu startéru.
- 2 Vodící deska vstupu vzduchu,
- 3 Lopatky ventilátoru,
- 4 Chladicí žebra na válci,
- 5 Kryt válce (usměřuje průběh chladného vzduchu podél válce).

Chladicí systém je zapotřebí čistit kartáčem jednou za týden, v případě náročných podmínek ještě častěji. Znečištěný nebo ucpaný chladicí systém má za následek přehřívání zařízení, což vede k poškození válce a pístu.

## Tlumič výfuku



Tlumič výfuku je určen ke snížení úrovně hluku a k usměrnění výfukových plynů směrem od uživatele. Výfukové plyny jsou horké a mohou obsahovat jiskry, které by mohly způsobit požár, pokud by byly nasměrovány proti suchému a hořlavému materiálu.

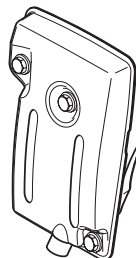

Nikdy nepracujte se strojem s poškozeným tlumičem zvuku.

## Všeobecné pokyny pro údržbu

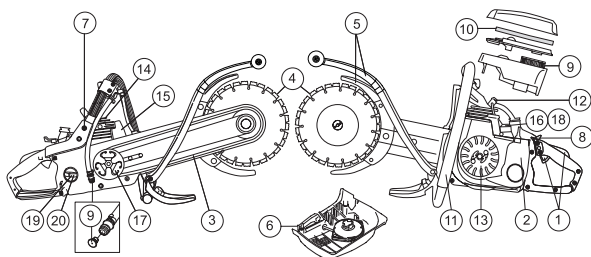

V následujících odstavcích najdete některé pokyny k provádění obecné údržby. V případě dalších otázek se obraťte na servisní opravnu.

### Denní údržba

- 1 Zkontrolujte, zda součásti ovládání škrticí klapky mají volný chod (ovládání škrticí klapky a pojistka páčky škrticí klapky).
- 2 Očistěte stroj zvenku.
- 3 Kontrola napětí hnacího motoru.
- 4 Zkontrolujte stav řezacích kotoučů a hnacího kola.
- 5 Zkontrolujte stav ochranných krytů řezných kotoučů.
- 6 Zkontrolujte spouštěcí zařízení a šňůru spouštěcího zařízení a vyčistěte vnější povrch sání vzduchu spouštěcího zařízení.
- 7 Přesvědčte se, zda jsou matice a šrouby utažené.
- 8 Prověřte činnost vypínače.
- 9 Zkontrolujte funkci škrticího ventilu.

### Týdenní údržba

- 10 Zkontrolujte stav vzduchového filtru.
- 11 Zkontrolujte rukojeti a antivibrační prvky, zda nejsou poškozené.
- 12 Vyčistěte zapalovací svíčku. Ověřte, zda je vzdálenost elektrod zapalovací svíčky 0,5 mm.
- 13 Vyčistěte lopatky ventilátoru. Zkontrolujte startér a jeho vratnou pružinu.
- 14 Vyčistěte chladicí žebra válce.
- 15 Zkontrolujte, zda je tlumič zvuku řádně připevněn a není poškozen.
- 16 Zkontrolujte funkci karburátoru.

### Měsíční údržba

- 17 Zkontrolujte opotřebování středu spojky, hnacího ozubeného kola a spojkové pružiny.
- 18 Očistěte vnější povrch karburátoru.
- 19 Zkontrolujte stav filtru paliva a hadice přívodu paliva. V případě potřeby je vyměňte.
- 20 Vyčistěte vnitřek palivové nádrže.

# TECHNICKÉ ÚDAJE

## Technické údaje

	K650 Cut-n-break
<b>Motor</b>	
Obsah válce, cm <sup>3</sup>	71
Vrtání válce, mm	50
Zdvih, mm	36
Otáčky chodu naprázdno, ot./min	2500
Doporučené maximální vysoké otáčky chodu naprázdno, ot./min	9750 (+/- 250)
Výkon, kW	3,5
<b>Systém zapalování</b>	
Výrobce systému zapalování	EM
Zapalovací svíčka	Champion RCJ 6Y/ NGK BPMR 7A
Vzdálenost elektrod, mm	0,5
<b>Palivový a mazací systém</b>	
Výrobce karburátoru	Tillotson
Typ karburátoru	W CAT: 5,7
Objem palivové nádrže, litr	0,7
<b>Hmotnost</b>	
Hmotnost, včetně vodní soupravy, bez paliva a řezacího příslušenství, kg	8,9
Hmotnost, včetně vodní soupravy, s palivem a řezacím příslušenstvím, kg	10,3
<b>Emise hluku</b>	
(viz poznámka 1)	
Hladina akustického výkonu, změřená dB(A)	115
Hladina akustického výkonu, zaručená L <sub>WA</sub> dB(A)	116
<b>Hladiny hluku</b>	
(viz poznámka 2)	
Ekvivalentní hladina akustického tlaku v úrovni uší obsluhy, změřená podle EN 1454 dB(A)	100
<b>Hladiny vibrací</b>	
Vibrace v držadlech, naměřené dle ISO 19432	
Přední rukojeť, ekvivalentní hodnota, m/s <sup>2</sup>	3,2
Zadní rukojeť, ekvivalentní hodnota, m/s <sup>2</sup>	5,7

Poznámka 1: Emise hluku do okolí naměřená jako efekt zvuku (L<sub>WA</sub>) dle direktivy ES 2000/14/ES.

Poznámka 2: Ekvivalentní hladina tlaku zvuku se vypočítá jako časově vážená celková energie pro hladiny tlaku zvuku za různých pracovních podmínek s následujícím časovým rozdělením: 1/2 volnoběh a 1/2 maximální počet otáček.

## Řezné vybavení

Řezací kotouč	Převodový poměr	Max. obvodová rychlost, m/s	Max. hloubka řezu
9"	48/79	80	400 mm

### Max. rychlost nože, ot./min

6200



## ES Prohlášení o shodě

### (Platí pouze pro Evropu)

**Husqvarna Construction Products, SE-433 81 Partille, Švédsko, tel: +46-31-949000**, tímto s plnou zodpovědností prohlašuje, že rozbrušovací pila **K650 Cut-n-Break** se sériovými čísly od roku 2004 dále (rok výroby je zřetelně vyznačen na typovém štítku spolu s výrobním číslem) vyhovuje následujícím SMĚRNICÍM RADY:

- ze dne 22.června 1998 "týkající se strojů" **98/37/ES**, příloha IIA.
- ze dne 15. prosince 2004 "týkající se elektromagnetické kompatibility" **2004/108/EEC**.
- ze dne 8. května 2000 "týkající se emise hluku do okolí" **2000/14/ES**. Posouzení shody dle Přílohy V.

Pro informaci ohledně emisí hluku viz kapitolu Technické údaje.

Byly uplatněny následující standardní normy: **EN ISO 12100:2003, EN ISO 55012:2002, EN 1454, ISO 19432**

SMP Svensk Maskinprovning AB, Fyrisborgsgatan 3, SE-754 50 Uppsala, Švédsko, provedla dobrovolné přezkoušení týkající se směrnice 2000/14/ES jménem společnosti Husqvarna AB. Číslo certifikátu je: **01/169/002**

Partille, 2.května 2006



Ove Donnerdal, Vedoucí rozvoje

1151266-90



2008-08-07