

Käsitsemisõpetus

K650 Cut-n-Break

Loe käsitsemisõpetus põhjalikult läbi, et kõik eeskirjad oleksid täiesti arusaadavad, enne kui seadet kasutama hakkad.

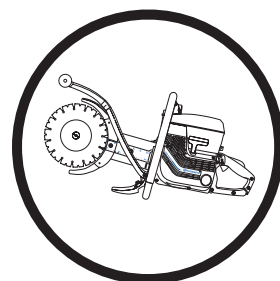

Estonian

SÜMBOLITE TÄHENDUS

Sümbolid seadmel:

ETTEVAATUST! Vääral või hooletul kasutamisel võib seade olla ohtlik, põhjustada raskeid vigastusi või kasutaja ja teiste inimeste surma.

Loe käsitsemisõpetus põhjalikult läbi, et kõik eeskirjad oleksid täiesti arusaadavad, enne kui seadet kasutama hakkad.

Kasuta alati:

- Kaitsekiiver
- Kõrvklapid
- Kaitseprillid või näokaitse
- Hingamiskaitse

Seade vastab EL kehtivatele direktiividele.

ETTEVAATUST! Lõikamisel tekib tolm, mis võib sissehingamisel tekitada kahjustusi. Kasutage heaks kiidetud hingamiskaitset. Vältige bensiiniauru ja heitgaaside sissehingamist. Hoolditsege, et õhutus oleks korralik.

ETTEVAATUST! Ketaslõikurist tulevad lõikamisel sädemed, mis võivad süüdata põlema kergesti süttivaid aineid, nagu bensiin, puit, kuiv rohi jmt.

Õhuklapi tähis

Seiskamistähis

Alati tuleb kasutada vesijahutust.

Lõigake alati korrektse suunas. Lugege ohutusreegleid hoolikalt!

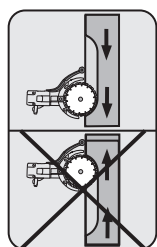

Ümbritsevasse keskkonda leviv müra vastavalt Euroopa Ühenduse direktiivile. Andmed seadme emissiooni kohta on toodud peatükis Tehnilised andmed ja etiketil.



Ülejäänud seadmel toodud sümbolid/ tähised vastavad erinevates riikides kehtivatele sertifitseerimisnõuetele.

Sümbolid käsitsemisõpetuses:

Enne kui hakkad kontrollima või hooldama, lülita mootor välja, lükates lüliti asendisse STOP.

Tööasend

Õhuklapi asend 'suletud'.

Õhuklapi asend 'avatud'.

Kasuta alati heakskiidetud kaitsekindaid.

Korrapärane puhastus vajalik.

Visuaalne kontroll.

Kanna kaitseprille või näokaitset.

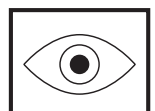
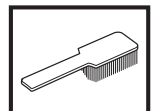
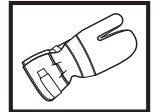
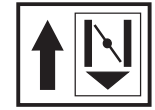
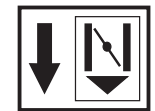
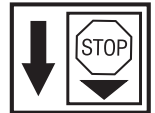

Sisukord

SÜMBOLITE TÄHENDUS

Sümbolid seadmel: 2

Sümbolid käsitsemisõpetuses: 2

SISUKORD

Sisukord 3

MIS ON MIS?

Lõikuri osad 4

OHUTUSEESKIRJAD

Meetmed enne uue seadme kasutusele võtmist 5

Isiklik ohutusvarustus 5

Üldised ohutuseeskirjad 6

Seadme ohutusvarustus 7

Seadme ohutusvarustuse kontroll ja hooldus 8

Teemantlõikekettad 10

Üldised tööeeskirjad 11

KOOSTAMINE

Lõikeketaste paigaldamine 13

Lõikekettakaitsed 13

KÜTUSE KÄSITSEMINE

Küttesegu 14

Tankimine 14

KÄIVITAMINE JA SEISKAMINE

Enne käivitamist 15

HOOLDUS

Veorihma kontrollimine ja seadistamine 16

Veorihma vahetus 16

Rihmaratas ja ülekanne. 17

Karburaator 17

Õhufilter 18

Käiviti 18

Süüteküünlad 20

Jahutussüsteem 20

Summuti 20

Üldised hooldamisjuhised. 21

TEHNILISED ANDMED

Tehnilised andmed 22

Lõikeosa 22

EÜ kinnitus vastavusest 23

MIS ON MIS?

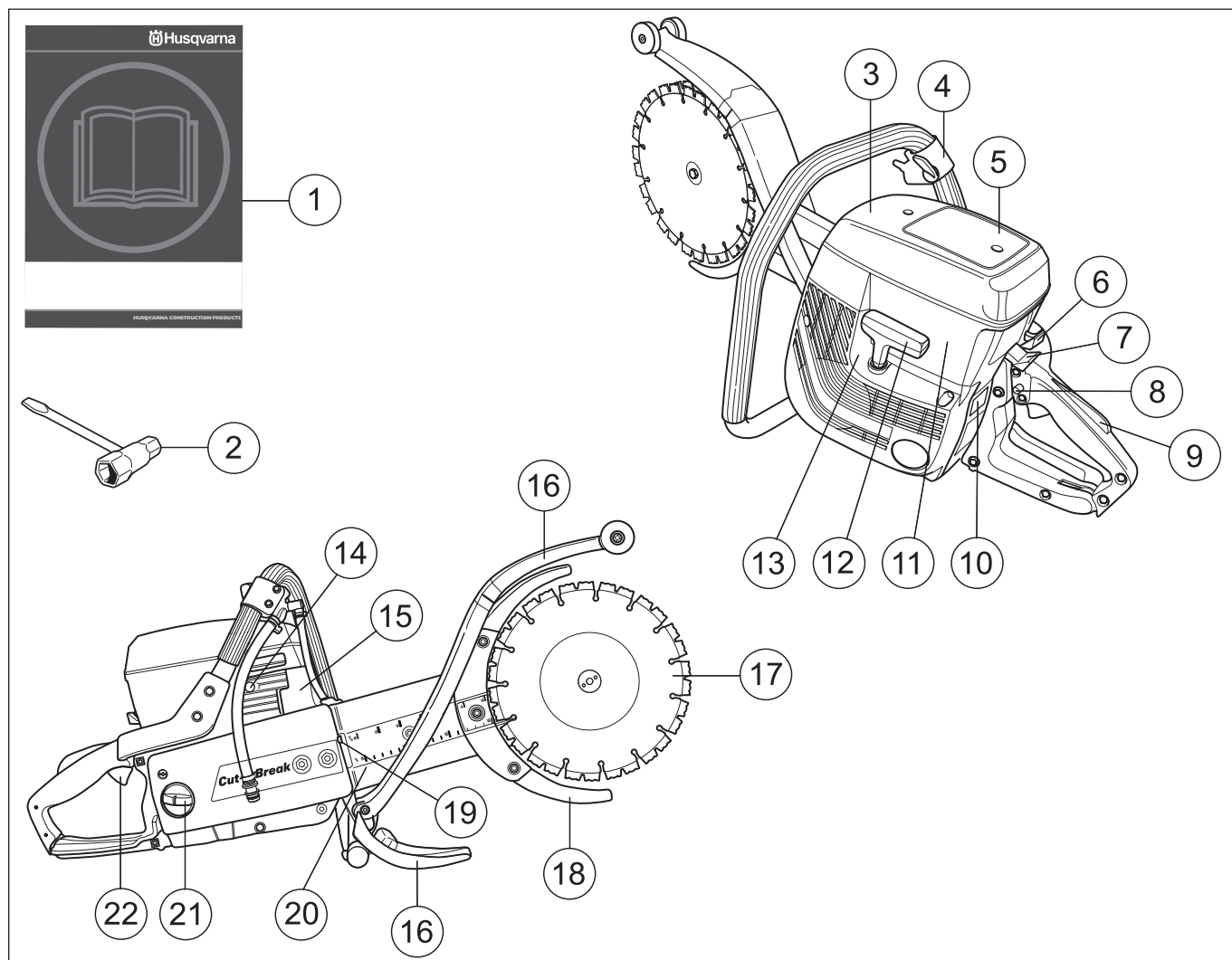

Lõikuri osad

- | | |
|--------------------------------|-------------------------|
| 1 Käsitsemisõpetus | 12 Käiviti käepide |
| 2 Kombivõti | 13 Käiviti |
| 3 Õhufiltri kaas | 14 Dekompressiooniklapp |
| 4 Eesmine käepide ja veekraan. | 15 Summuti |
| 5 Hoiatustähis | 16 Pritsmekaitse |
| 6 Rõhuklapp | 17 Lõikekettad |
| 7 Seiskamislüliti | 18 Lõikekettakaitse |
| 8 Käivitusgaasipäästik | 19 Rihmapingutaja |
| 9 Gaasihoovastiku sulgur | 20 Lõikeõlg |
| 10 Tüübisilt | 21 Kütusepaak |
| 11 Silindri kate | 22 Gaasihoovastik |

OHUTUSEESKIRJAD

Meetmed enne uue seadme kasutusele võtmist

- Loe käsitemisõpetus põhjalikult läbi, et kõik eeskirjad oleksid täiesti arusaadavad, enne kui seadet kasutama hakkad.
- See seade on ette nähtud ainult kõvade materjalide, nagu betooni, telliste, müüritise ja malm- ning tsementtorude lõikamiseks.
- Kontrollige löikeketaste paigaldust ja seadistust, vaadake juhiseid osast Lõikeketaste paigaldamine.
- Käivitage mootor ja kontrollige tühikäigu seadistust, vaadake juhiseid osast Hooldus. Kui tühikäik on õigesti seadistatud, peavad lõiketerad tühikäigul seisma paigal. Kasutusjuhendis on selgitatud, kuidas tühikäigu pöörlemiskiirust seadistada. Seadistage õige pöörlemiskiirus, nagu juhendis kirjeldatud. Ärge kasutage ketaslõikurit, kui sellel pole tühikäik õigesti seadistatud!
- Kontrolli lõikemasinat korrapäraselt oma Husqvarna-edasimüüja juures ning lase neil teha vajalikke seadistamisi ja parandusi.



ETTEVAATUST! Seadme algset ehitust ei tohi muuta ilma tootja loata. Kasutage ainult originaalosi. Kooskõlastuseta muudatused ja mitteoriginaalosalad võivad põhjustada ohtlikke kahjustusi nii kasutajale endale kui juuresviibijaile.



ETTEVAATUST! Lõikamis-, lihvimis-, puurimis- ja poleerimistöödel võib tekkida tolmu või gaase, mis sisaldavad kahjulikke kemikaale. Tehke kindlaks, milliste materjalidega te töötate ja kasutage vastavalt sellele sobivat hingamisteede kaitset või kaitsemaski.



ETTEVAATUST! Ketaslõikur on ohtlik tööriist, kui seda valesti või hooletult kasutada ja põhjustada isegi eluohtlikke vigastusi. Väga tähtis on, et te loeksite selle kasutamishendi läbi ja kõigest aru saaksite.



ETTEVAATUST! Selle seadme süütesüsteem tekitab töötamisel elektromagnetvälja. See väli võib mõningatel juhtudel häirida südamestimulaatori tööd. Et vähendada tõsise ja saatusliku kahjustuse tekkimise ohtu, soovitame südamestimulaatori kasutajatel enne selle seadmega töötamist pidada nõu arstiga.

Husqvarna Construction Products püüab pidevalt toodete konstruktsiooni paremaks muuta. Husqvarna jätab endale õiguse muuta seadmete konstruktsiooni ilma sellest ette teatamata.

Kõik selles kasutamishendis toodud andmed ja teave on kehtiv trükkitoimetamise kuupäeva seisuga.

Isiklik ohutusvarustus



ETTEVAATUST! Seadmega töötamisel tuleb kasutada ettenähtud isiklikku kaitsevarustust. Isiklik kaitsevarustus ei välti õnnetusi, kuid vähendab vigastuse astet. Palu seadme müüjalt abi sobiva varustuse valimisel.

- Kaitsekiiver
- Kõrvklapid
- Kaitseprillid või näokaitse



- Hingamiskaitse

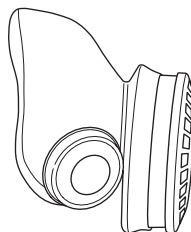

- Tugevad kindad, millega on kerge esemeid haarata.

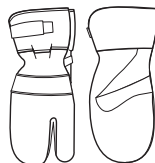

- Hästiistuv vastupidav rõivastus, mis on mugav ja avar.



- Teraskaitsega mittelibisevad kaitsepaad.



- Kanna hoolt, et esmaabivarusus oleks alati käepärast.



OHUTUSEESKIRJAD

Üldised ohutuseeskirjad



ETTEVAATUST! Ära alusta tööd lõikuriga enne, kui sa pole korralikult juhendit läbi lugenud ja kõigest aru saanud. Hooldustoiminguid, mida pole kasutusjuhendis punktis "Ketaslõikuri kontroll ja hooldus" kirjeldatud, tuleb lasta teha kompetentsetel spetsialistidel.

Tööplatsi ohutus

- Hoia tööplats puhas ja hästi valgustatud. Õnnetused kipuvad juhtuma laokil asjade ja halva valguse korral.
- Ärge kasutage seadet siseruumides. Olge ettevaatlik – heitgaaside sissehingamine on ohtlik.
- Väldi kasutamist halbade ilmastikuolude korral. Halbadeks ilmastikuoludeks on tihe udu, tugev tuul, tugev pakane jmt. Halva ilmaga töötamine väsitab ja sellega kaasneb muid ohte, nagu libe maapind.
- Ärge kunagi alustage tööd enne, kui tööala pole vaba ja jalgealune kindel. Vaadake ringi, et poleks takistusi ees, kui tuleb vajadus ootamatult liikuda. Veenduge, et töötamise ajal midagi alla ei kuku. Olge eriti ettevaatlik, kui teil tuleb töötada kaldpinnal.
- Kontrollige, et seal, kus te ketaslõikuriga töötate, poleks elektrijuhtmeid või –liine.
- Vaata ringi:
 - Tee kindlaks, et tööpiirkonnas ei oleks inimesi, loomi ega midagi muud, mis võiks häirida sinu kontrolli seadme üle.
 - Hoidke eelnimetatud lõikeketastega kokku puutumast.



ETTEVAATUST! Kasutage seadet ainult hea õhutusega kohas. Hoolimatu suhtumine võib põhjustada ohtliku kahjustuse või surma.



ETTEVAATUST! Lõikuri ohutusraadius on 15 meetrit. Seadme kasutaja vastutab selle eest, et sellesse raadiusesse ei satuks kõrvalisi inimesi või loomi. Ärge lülitage lõikeseadet sisse, kui tööpiirkond pole vaba ja kui teil pole kindlat jalgealust.

Isiklik ohutus

- Kanna isiklikku ohutusvarustust. Juhised on toodud alajaotuses Isiklik ohutusvarustus.
- Ära kunagi tööta seadmega, kui oled väsinud, alkoholi tarvitanud või kui oled saanud ravimit, mis mõjub su nägemisele, otsustus- või keskendumisvõimele.
- Ära luba kellelgi seadet kasutada enne, kui oled kindel, et ta on kasutamissoptuse sisust aru saanud.
- Kanna vastavaid rõivaid. Ära kanna liigselt avaraid riideid või ehteid. Jälgi, et juuksed, riided või kindad ei satuks liikuvate osade lähedusse. Avarad riided, pikad ehted või juuksed võivad liikuvate osade külge kinni jääda.
- Hoidke end lõikeketastest eemal, kui seadme mootor on sisse lülitatud.
- Jälgi alati, et sul oleks kindel ja püsiv jalgealune.



ETTEVAATUST! Tugeva vibratsiooniga töötamine võib põhjustada vereringe- või närvikahjustusi, eriti neil, kel on vereringehäireid. Pöördu arsti poole, kui ilmneb nähte, mis võivad olla vibratsioonist põhjustatud. Sellisteks nähtudeks on näiteks muudatused nahas või nahavärvis, surin, nõelatorked. Kui sõrmed, käelabad ja randmed jäävad tuimaks, tundetuks, nõrgaks, hakkavad surisema, tundub nõelatorkeid või nahal ilmneb värvimuudatusi, pöördu arsti poole.

Kasutamine ja hooldus

- Ketaslõikur on ette nähtud kõvade materjalide, nagu müüritise lõikamiseks. Pehme materjalide lõikamisel on löögioht. Juhised on toodud alajaotuses Kuidas vältida tagasisiviskumist.
- Ära kasuta vigastatud seadet. Kontrolli ja hoolda seadet korrapäraselt, nagu käsitlemisõpetuses nõutud. Teatud hooldust tohib teha ainult vastava väljaõppe saanud spetsialist. Juhised on toodud alajaotuses Hooldus.
- Ära kunagi kasuta seadet, mille ehitust on muudetud.
- Kui seade töötab, peab lõikeosa olema kaitsega kaetud.
- Ärge liigutage seadet, kui lõikeosa pöörleb.

Transport ja hoiustamine

- Ketaslõikurit tuleb hoida lukustatud ruumis, kus talle lapsed ja kõrvalised isikud ligi ei pääse.
- Vaadake uued lõikekettad üle, kas neil pole vedudel või hoiustamisel tekkinud kahjustusi.

OHUTUSEESKIRJAD

Ohutusnõuded kütuse käsitlemisel



(Kütuse lisamine/Segamine/Hoidmine)



ETTEVAATUST! Ole ettevaatlik kütuse käsitlemisel. Välti tule-, plahvatus- ja sissehingamisohte.

- Ärge kalla seadmesse kütust, kui mootor pole välja lülitatud.
- Hoolitse selle eest, et kütuse segamisel (bensiin kahetaktiõliga) ja tankimisel oleks ventilatsioon hea.
- Enne käivitamist vii seade vähemalt 3 meetri kaugusele kütuse lisamise paigast.

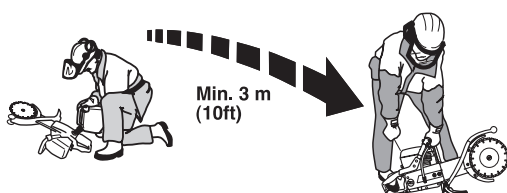

- Ära käivita seadet:
 - Kui kütust on sattunud seadmele. Pühi see ära ja lase jäägil ära aurustuda.
 - Kui kütust on sattunud Su kehale või riietele, vaheta riided. Pese puhtaks kehaosad, kuhu on sattunud kütust. Pese vee ja seebiga.
 - Kui seadmest pihkub kütust. Kontrolli korrapäraselt, et kütust ei lekiks kütusepaagi korgi vahelt või voolikust.
- Ära hoi seadet ega kütust seal, kus pihkumise korral kütuseaurud võivad kokku puutuda sädemete või lahtise tulega, näit. masinate, elektrimootorite, releede, lülitite, soojaveekatelde jt. seadmete läheduses.
- Hoi kütust selleks ettenähtud nõus.
- Lase kütuse- ja õlipaak täiesti tühjaks, enne kui jätab seadme pikaks ajaks seisma. Palu lähimast bensiinijaamast abi sobiva paiga leidmisel vana kütuse ja õli jaoks.
- Kasutage Husqvarnai kütuseanumat, millel on ülevoolukaitse.



ETTEVAATUST! Jälgige, et ei tekiks süttimis- või plahvatusohtu ega ei hingataks kahjulikke auruksid sisse. Enne kütuse tankimist tuleb mootor seisata. Kütust ei tohi üle voolata ega maha tilkuda. Puhastage ära kõik pritsmed seadmelt ja seadme ümbrusest. Kui kütust on sattunud teie riietele või nahale. Vahetage riided. Enne käivitamist tuleb seade viia vähemalt 3 meetri kaugusele kütuse tankimise kohast.

Seadme ohutusvarustus

Käesolevas käsitletakse seadme ohutusvarustust, selle toimimist, kontrollimist ning põhihooldust, mis tagab ohutu töö. Peatükis Mis on mis? on näidatud detailide paiknemine seadmelt.



ETTEVAATUST! Ära kunagi kasuta seadet, mille ohutusvarustus on puudulik. Järgi käesolevas toodud kontrolli- ja hooldusjuhiseid.

Vibratsioonisummutussüsteem

Seade on varustatud vibratsioonisummutussüsteemiga, mis vähendab vibratsiooni ja teeb seadme kasutamise mugavaks.

Seadme vibratsioonisummutussüsteem summutab vibratsioone, mis võiksid kanduda mootorist ja löikeosast käepideme üksusesse.

Mootoriüksus koos löikeosaga on käepideme üksusega ühendatud nn vibratsioonisummutuselementide kaudu.

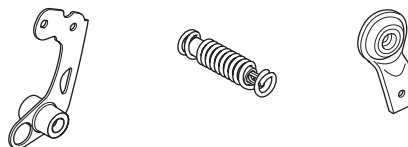

Seiskamislüliti

Mootori väljalülitamiseks kasuta seiskamislüliti.

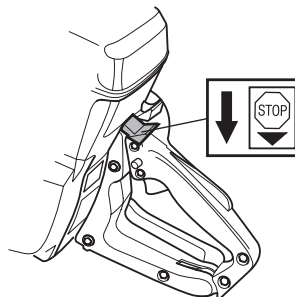

OHUTUSEESKIRJAD

Summuti



ETTEVAATUST! Summuti võib seadme kasutamisel minna väga kuumaks ja säilitada kuumust ka mõni aeg peale mootori väljalülitamist. Ära puuduta kuuma summutit!

Summuti ülesandeks on hoida minimaalset mürataset ja suunata mootori heitgaasid operaatorist eemale.

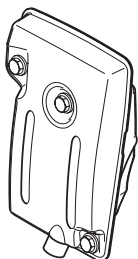

TÄHELEPANU! Ära kasuta kunagi vigastatud summutiga seadet.



ETTEVAATUST! Mootori heitgaasid on kuumad ja võivad sisaldada sädemeid, mis võivad tekitada tulekahju. Sellepärast ära käivita seadet kunagi ruumis sees ega tuleohtlike materjalide ligidal!

TÄHTIS! On väga oluline, et järgitaks summuti hoolduse ja kontrolli juhiseid. Vastavad juhised on toodud alajaotuses Seadme ohutusvarustuse kontroll ja hooldus.



ETTEVAATUST! Summuti sisaldab kemikaale, mis võivad olla kantserogeense toimega. Vältige kokkupuudet nende ainetega, kui summuti katki läheb või saab kahjustada.

Gaasihoovastiku sulgur

Gaasihoovastiku pidur on nii konstrueeritud, et ta hoiab ära gaasihoovastiku tahtmatu sisselülitumise. Kui pidur (A) sisse vajutatakse, vabaneb gaasihoovastik (B).

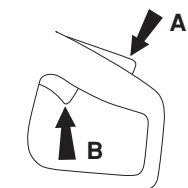

Pidur jääb sisse vajutatud asendisse senikauaks, kuni gaasihoovastik on sisse lülitatud. Kui käepide vabastada, lähevad nii gaasihoovastik kui gaasipäästik oma lähteasendisse. See toimub kahe tagasitõmbevedruga süsteemi kaudu. Selles asendis lukustub gaasihoovastik automaatselt tühikäigu režiimis, nii et see ei saa tahtmatult käima minna.

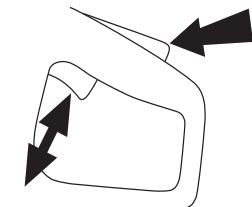

Lõikekettakaitses



ETTEVAATUST! Kontrollige kindlasti, kas lõikekettakaitses on korralikult paigaldatud, enne kui käivitate seadme.

Lõikekettakaitses on paigaldatud lõikeketta peale ja alla ning on sellise ehitusega, et lõikeketta või lõigatud materjali tükid ei paiskuks kasutaja suunas.

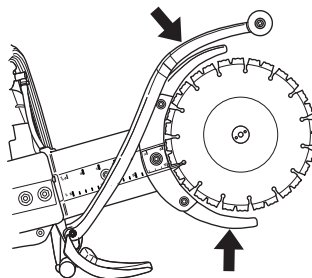

Seadme ohutusvarustuse kontroll ja hooldus



ETTEVAATUST! Seadme hooldus ja parandamine nõuab eraldi väljaõpet. See kehtib eriti ohutusvarustuse kohta. Kui seade ei vasta allpool toodud nõuetele, vii see hoolduspunkti. Meie toodetele on tagatud professionaalne hooldus ja parandus. Kui seadme müüja ei tegele hooldusega, palu teda juhatada sind lähimasse hoolduspunkti.

Vibratsioonisummutussüsteem

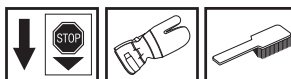

Kontrolli korrapäraselt, et amortiseerivad elemendid ei oleks pragunenud ega deformeerunud.

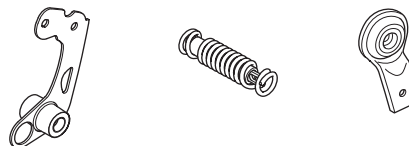

Kanna hoolt, et amortiseerivad elemendid oleks kindlalt kinnitatud mootori ja käepidemete külge.

OHUTUSEESKIRJAD

Seiskamislüliti

Käivita mootor ja kontrolli, kas mootor seiskub, kui lükkad lüliti seiskamisasendisse.

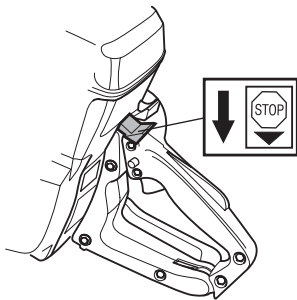

Summuti

Ära kasuta kunagi vigastatud summutiga seadet.

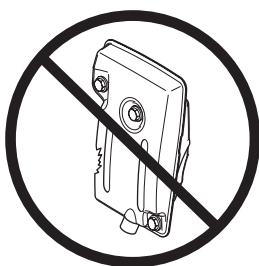

Kontrolli korrapäraselt, kas summuti on kindlalt seadme külge kinnitatud.

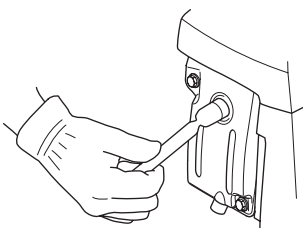

Gaasihoovastiku sulgur

Kontrolli, kas gaasihoovastik sulgub tühikäigul, kui gaasihoovastiku sulgur läheb oma lähteasendisse.



Vajuta gaasihoovastiku sulgurit ja kontrolli, kas see läheb, kui lased ta lahti, tagasi algasendisse.

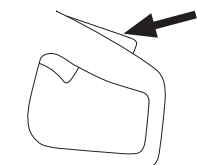

Kontrolli, kas gaasihoovastik ja gaasihoovastiku sulgur liiguvad vabalt ja kas tagasitõmbevedrud töötavad korralikult.

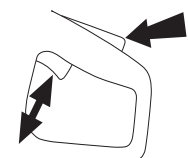

- Käivitage seade ja andke täisgaas. Laske gaasihoovastik vabaks ja kontrollige, kas lõiketerad seiskuvad ja jäävad seisma. Kui lõiketerad liiguvad, kuigi gaasihoovastik on tühikäiguasendis, tuleb kontrollida tühikäigu seadistust. Vaadake juhiseid osast Hooldus.

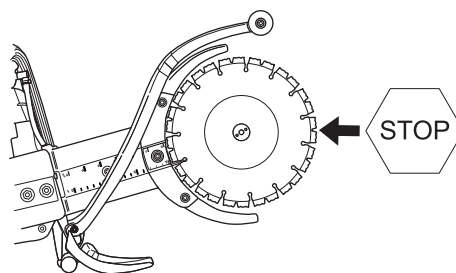

Lõikekettakaitse kontrollimine

Ärge kasutage defektset kaitset või valesti paigaldatud kaitset.

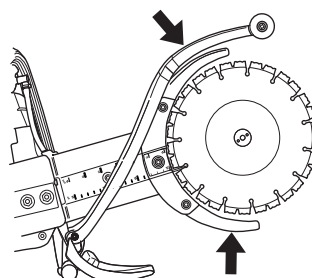

ETTEVAATUST! Enne seadme käivitamist tuleb kindlasti kontrollida, kas kaitse on õigesti paigaldatud.

Kontrollige ka seda, kas lõikekettad on õigesti paigaldatud ning kas neil pole kahjustusi. Kahjustatud lõikekettad võivad tekitada inimestele vigastusi. Juhised on toodud Koostamist käsitlevas alajaotuses.

OHUTUSEESKIRJAD

Teemantlõikekettad



ETTEVAATUST! Lõikekettad võivad katki minna ja tekitada kasutajale ohtliku vigastuse.

Kasutage lõikamiseks ainult selleks ettenähtud originaallõikeketaid.

Kasutage lõikeketaid ainult selle materjali lõikamiseks, milleks nad on ette nähtud.



ETTEVAATUST! Kui teemantlõikekettaga plastikut lõigata, võib tekkida tagasilöökk selle tõttu, et plastmass sulab lõikamisel tekkiva soojuste toime tõttu. Hoiduge plastmassi lõikamisest.

Üldised näpunäited

Selle ketaslõikuriga kasutatakse ainult spetsiaalseid teemantketaid, millesse on integreeritud pool rihmaratast.

Teemantkettad koosnevad terasest alusest, millel on tööstuslike teemantidega segmendid.

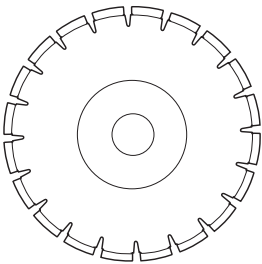

Töötada tohib ainult terava teemantkettaga.

Kontrollige, et lõikeketastel poleks pragusid või teisi kahjustusi. Kui vaja, tuleb lõikeketas vahetada.

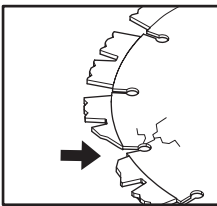

Vesijahutus

Alati tuleb kasutada vesijahutust. See jahutab lõikeketaid ja pikendab nende tööiga ning vähendab tolmu tekkimist.



ETTEVAATUST! Jahutage märglõikuse teemantketaid pidevalt veega, et takistada ülekuumenemist, mis võib põhjustada teemantketta deformeerumise ja selle tagajärjel vigastusi masinale ja kasutajale.

Lõikeketta vibreerumine

Kui liiga kõvasti suruda, võib lõikeketas muutuda loperguseks ja hakata vibreerima.

Kui survet vähendada, võib vibratsioon kaduda. Vastasel juhul tuleb lõikekettad vahetada. Vaadake juhiseid lõikeketta vahetamiseks osast Lõikeketaste paigaldamine.

Lõikeketas peab olema valitud vastavalt lõigatavale materjalile.

Materjal

Teemantlõikeketastega saab edukalt lõigata kiviseina, sarrustatud betooni ja muid komposiitmaterjale. Teemantkettad ei sobi metalli lõikamiseks.

Teemantketaid valmistatakse erinevate kõvadustega. Lõikeketas peab olema valitud vastavalt lõigatavale materjalile. "Pehme" teemantketas on suhteliselt lühikese tööeaga ja hea lõikevõimega. Pehme ketastega lõigatakse kõvu materjale, nagu näiteks graniiti või kõva betooni. "Kõva" teemantketas on pikema tööeaga, väiksema lõikevõimega ja seda kasutatakse pehmete materjalide, nagu näiteks telliste ja asfaldi lõikamiseks.

Teemantketta teritamine

Vale survega töötamisel ja mõningate materjalide lõikamisel võivad teemantkettad nüriks minna (näiteks tugeva sarrustusega betooni korral). Nüri teemantkettaga töötamisel tekib ülekuumenemine ja see põhjustab lõikesegmentide lahtitulemist.

Ketta teritamiseks lõigake mingit pehmet ainet, näiteks liivakivi või tellist.

Suure pöörlemiskiirusega töötavad käes hoitavad seadmed

Selle ketaslõikuriga kasutatakse ainult spetsiaalseid lõikeketaid, millesse on sisse ehitatud pool rihmaratast.

Lõikekettad peavad olema tähistatud vähemalt sama kiirusega, mis on toodud seadme sildil. Ärge kasutage lõikeketaid, mis on ettenähtud väiksema kiirusega töötamiseks kui ketaslõikur.

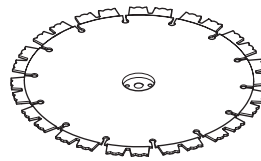

Üldised tööeeskirjad



TÄHTIS! Selles osas käsitletakse põhilisi ohutusreegleid lõikeseadmega töötamisel. Pidage meeles, et toodud teave ei asenda teadmisi ja oskusi, mida vastava ala ametimees on omandanud väljaõppel ja igapäevases töös. Kui teil tuleb seadmega töötamisel ette olukord, kus te tunnete ennast ebakindlalt, küsige parem asjatundja käest nõu. Pöörduge oma edasimüüja, hooldustöökoja või kogunud asjatundja poole, et nõu küsida. Ärge võtke tööd ette, kui te ei ole selleks saanud piisavat ettevalmistust.

Vesijahutus

Alati tuleb kasutada vesijahutust. See jahutab lõikeketaid ja pikendab nende tööiga ning vähendab tolmu tekkimist.

Veevoolikus paikneb piiraja, mis vähendab veevoolu.



Vee madala rõhu korral, näiteks veepaagi kasutamisel, võib piirajat demonteerida, et saavutada vajalik veevool.

TÄHELEPANU! On oluline, et ei kasutataks liiga suurt veevoolu ilma piirajata, sest siis võib rihtm libisema hakata.

Lõiketehnika

- Toetage lõigatavat materjali nii, et teil on ülevaade sellest, mis võib juhtuda ja et lõikesoon oleks kogu lõikamise kestel avatud.

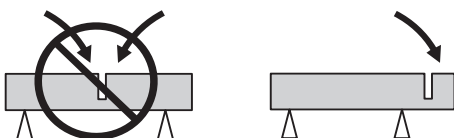

- Hoidke lõikurit mõlema käega kindlalt kinni. Hoidke nii, et põidlad ja sõrmed oleksid käepidemete ümber.
- Kontrollige, et lõikekettad ei puutuks millegagi kokku, kui seadet käivitatakse.
- Käivitage lõikeseadme mootor maksimaalsel pöörlemiskiirusel.
- Alustage lõikamist sujuvalt, laske seadmel töötada, ilma seda surumata või sundimata. Lõigake alati maksimaalsel pöörlemiskiirusel.
- Juba olemasolevat lõiget edasi lõigates tuleb lõigata sellega samas suunas. Vältige kalde all lõikamist, sest lõikekettad võivad lõikesoonde kinni jääda või hakata selles ülespoole "ronima".

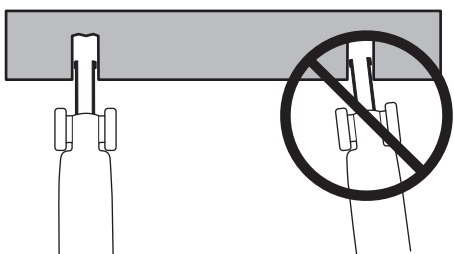

- Lõigake alati suunaga ülevalt alla (A). Eemaldage lõikur ja murdke lõigatud materjal murdmiseks sobiva riistaga lõikesoonest ära (B).

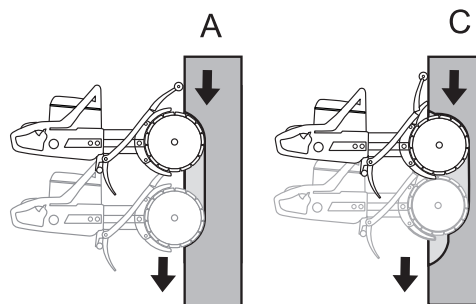

- Jätkake samas soones lõikamist, kuid juba kaugemalt (C), ning murdke jälle vastava tööriistaga lõigatud materjal ära.

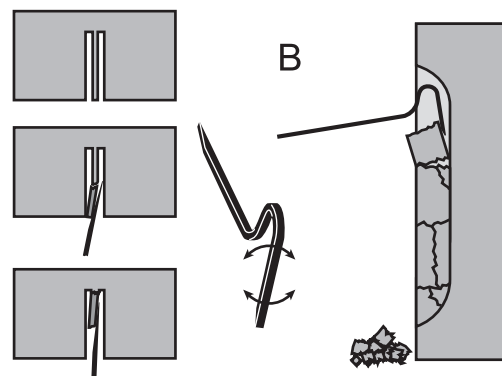

ETTEVAATUST! Vertikaalselt lõigates tuleb alati lõigata suunaga ülevalt alla. Ärge alustage kunagi vertikaalset lõikamist altpoolt. See võib põhjustada tagasiviskumise ja tekitada kehavigastusi.

- Korrake sama töövõtet, kuni olete saavutanud nõutava lõikesügavuse (D,E).

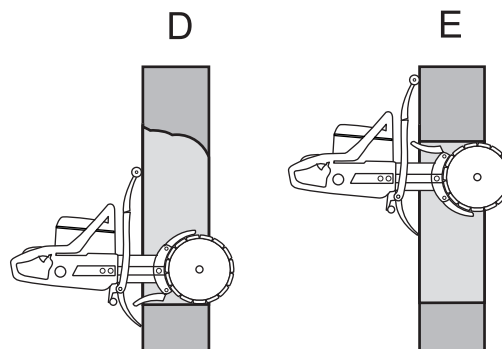

- Lõikekettakaitse on valmistatud sellise arvestusega, et nad sobivad ketaslõikuri lõikesügavusega materjalis.

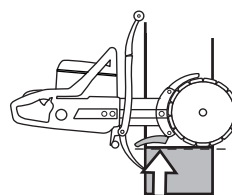

ETTEVAATUST! Ärge painutage ketaslõikurit külje suunas, sest lõikekettad võivad lõikesoonde kinni jääda ja tekitada ohtliku vigastuse.

OHUTUSEESKIRJAD

Tagasiviskumine

Tagasiviskumine on sae äkiline tagasipõrkumine, mis võib juhtuda olukorras, kus terade liikumine on niinimetatud tagasiviskumistsoonis takistatud (pigistatud, surutud, painutatud). Enamasti on tagasiviskumine vähene ning tunnete ainult, kuidas esikäepide nõksatab. Tagasiviskumine võib aga olla ka väga võimas. Kui te pole piisavalt tähelepanelik või hoiate saest liiga õrnalt kinni, võib saag paiskuda kuni teieni.



ETTEVAATUST! Tagasiviskumine võib olla väga ootamatu ja jõuline, lüües sae kuni teieni tagasi. See võib põhjustada väga raskeid või isegi surmaga lõppevaid kehavigastusi. Sellepärast tuleb teada, mis tagasilööki põhjustab, ja tunda õigeid töövõtteid.

Tagasiviskumise põhjus

Tagasiviskumist põhjustab see, kui saete saetera tagasiviskumistsoonis, nt kui lõikate "ülespoole" või enda suunas.

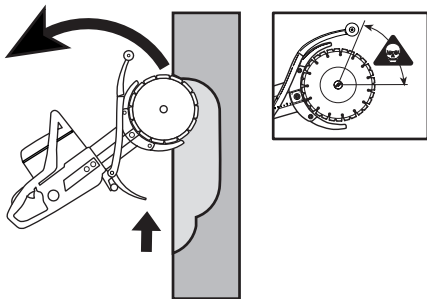

Üldised eeskirjad

- Mitte kunagi ei tohi ülespoole või enda suunas saagida nii, et tagasiviskumistsoon hakkab aktiivselt lõikama.

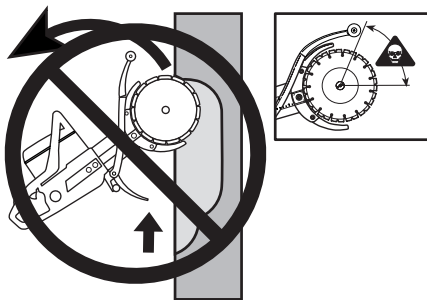

- Hoidke lõikurit mõlema käega kindlalt kinni. Hoidke nii, et põidlad ja sõrmed oleksid käepidemete ümber.
- Olge kindlal pinnal ja hoidke ennast tasakaalus.
- Vertikaalselt lõigates tuleb alati lõigata suunaga ülevalt alla.
- Lõikamisel tuleb alati anda täisgaasi.
- Ärge saagige saetera ülemise neljandikuga (tagasiviskumistsoon). Vältige väänamist või terade lükkamist lõikesoonde ristipidi. See võib põhjustada tagasiviskumist.
- Olemasolevasse soonde ketta suunamisel olge eriti ettevaatlik. Hooldage, et lõige oleks piisavalt lai ja saeterad ei oleks lõigates kaldus. See võib põhjustada tagasiviskumist.
- Hoidke lõigatavat eset parajal kaugusel.
- Ärge lõigake kunagi kõrgemal õlakõrgusest.

- Mitte kunagi ei tohi saagida redelilt. Kõrgustes töötades kasutage platvormi või tellinguid.
- Olge ettevaatlik, kontrollige, et lõigatav materjal ei liiguks paigast või ei juhtuks muud ohtlikku, mis lõikesoone sulgeb või lõikeketta kinni kiilub.

Tõmme

Tõmme tekib siis, kui lõikeketta alumine osa äkitselt seiskub või lõikesoon kinni vajub. (Et seda ära hoida, tuleb järgida töövõtteid, mis on kirjeldatud edaspidi osades 'Põhireeglid' ja 'Kinnikiilumine/pöörlemine'.)

Kinnikiilumine/pöörlemine

Kinnikiilumine tekib siis, kui lõikesoon vajub kinni. Seade võib siis äkitselt tugeva jõuga alla liikuda.

Kuidas kinnikiilumist ära hoida

Toetage lõigatav ese nii, et lõikesoon jääks lahti kuni lõikamise lõpuni.

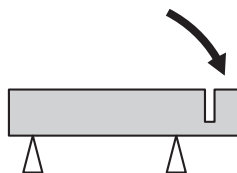

Kontrollige mootori pöörlemiskiirust.

Mõõtke korrapäraselt mootori pöörlemiskiirust töötemperatuuril ja täiskäigul, kuid ilma koormuseta.

KOOSTAMINE

Lõikeketaste paigaldamine



Husqvarna lõikekettad on spetsiaalselt valmistatud ja ette nähtud kasutamiseks mudeliga K650 Cut-n-Break. Lõikeketastele on sisse ehitatud rihmaratta pooled ja neid vahetatakse paarikaupa.

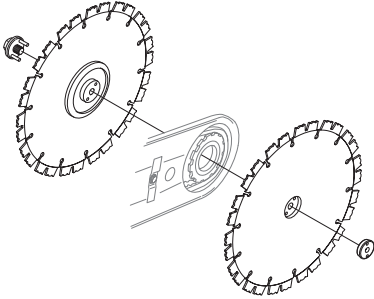

- Keerake kinnitusmutrid lahti, keerake pingutuskrusid mõni pööre vastupäeva ja kruvige latti tagasi nii kaugele kui võimalik, enne kui hakkate vanu lõikekettaid lahti võtma. Siis läheb veorihm paremasse asendisse ning uusi lõikekettaid on parem paigaldada. **Veorihm ei jää nii kergesti kinni.**
- Võtke vanad lõikekettad ära, milleks keerake lahti keskmutter. Kui lõikekettad on maha võetud, kontrollige veorihma kulumisastet. Veorihma vahetamise juhiseid vaadake osast 'Veorihma vahetamine'.
- Pange lõikekettad teine teisele poole lõikeõlga. Jälgige, et juhttihvtide avad rihmarataste pooltes oleksid nii suunatud, et nad jääksid seibi avadega ja ka mutriga kohakuti. Pange tagasi kruvid ja seibiüksus koos juhttihvtidega.

TÄHELEPANU! Väga tähtis on kontrollida, et lõikekettad pöörleksid, kui mutreid pingutatakse. Sellega kontrollitakse, et veorihm ei jääks sisseehitatud rihmarataste poolte vahele kinni, kui lõikekettaid ja rihmarattaid mutriga kokku tõmmatakse. Seda tuleb teha samm-sammult, pisut pingutades, seejärel pöörates lõikekettaid, uuesti pingutades jne, kuni lõikekettad on korralikult kinni.

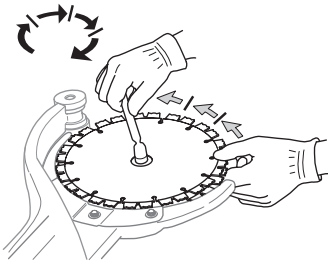

TÄHTIS! Enne lõikamise alustamist ärge unustage rihma pingutada ja kontrollida rihma pingsust. Vaadake juhiseid osast 'Veorihma kontrollimine ja seadistamine'.

Lõikekettakaitse

- Seadmele peavad alati olema paigaldatud lõikekettakaitse. Enne lõikamise alustamist tuleb kindlasti kontrollida, kas lõikekettakaitse on korralikult kinni.

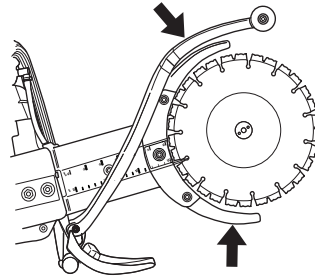

KÜTUSE KÄSITSEMINE

Küttesegu

TÄHELEPANU! Seadmel on kahetaktimootor ja see vajab töötamiseks bensiini ja kahetaktiõli segu. Et segu oleks õige, tuleb mõõta segatava õli kogus väga täpselt. Väiksemate koguste segamisel mõjutavad ka väikesed kõrvalekalded õli koguses oluliselt segu koostist.



ETTEVAATUST! Hoolitse, et segamise ajal oleks ventilatsioon hea.

Bensiin

Soovitatav madalaim oktaanarv on 90 (RON). Sellest madalama oktaanarvuga bensiiniga töötamisel võib mootori temperatuur tõusta. See võib mootorit tõsiselt kahjustada.

Kahetaktiõli

- Parima tulemuse saavutamiseks kasutage HUSQVARNA kahetaktiõli, mis on spetsiaalselt meie õhkjahutusega kahetaktimootorite jaoks valmistatud.
- Ärge kasutage mingil juhul vesijahutusega kahetaktimootorite jaoks toodetud õli, mille võõrkeelne nimetus on outboardoil (lühend TCW).
- Ära kasuta kunagi neljataktilise mootori õlisid.

Segu koostis

1:50 (2%) HUSQVARNA kahetaktiõli või muud vastavat õli.

1:33 (3%) teiste õlide korral, mis on õhkjahutusega kahetaktimootoritele, klassifitseeritud JASO FB/ISO EGB jaoks.

Bensiin, liitrit	Kahetaktiõli, liitrit	
	2% (1:50)	3% (1:33)
5	0,10	0,15
10	0,20	0,30
15	0,30	0,45
20	0,40	0,60

Segamine

- Bensiini ja õli omavaheliseks segamiseks kasuta alati puhast nõu, mis on ette nähtud bensiini jaoks.
- Esiteks vala nõusse pool segatavast bensiinist. Lisa kogu õlikogus. Sega (loksuta) küttesegu segamini. Lisa ülejäänud bensiin.
- Sega (loksuta) küttesegu hoolikalt enne seadme kütusepaagi täitmist.

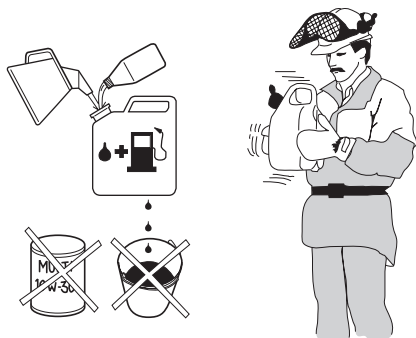

- Ära sega rohkem kütust kui üheks kuuks vaja.
- Kui seade jääb pikemaks ajaks seisma, tuleb kütusepaak tühjendada ja puhastada.

Tankimine



ETTEVAATUST! Järgnevad ettevaatusabinõud vähendavad tulekahjuohtu:

Ärge suitsetage kütuse lähedal ega pange sinna kuumi esemeid.

Ära lisa kütust, kui mootor pole välja lülitatud.

Kütuse lisamisel ava kork ettevaatlikult, et ülerõhk saaks aeglaselt väheneda.

Pärast kütuse lisamist pinguta korki hoolikalt.

Enne käivitamist vii seade alati tankimiskohast eemale.

- Hoidke käepidemed kuivad ja puhtad õlist ja kütusest.
- Jälgi, et kütus oleks korralikult segunenud, selleks loksuta iga kord enne kütusepaagi täitmist kütusenõud.
- Olge tankimisel tähelepanelik. Enne käivitamist viige seade tankimise kohast vähemalt 3 m kaugusele. Kontrollige, et kütusepaagi kork oleks korralikult kinni keeratud.

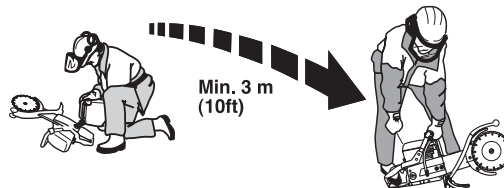

- Pühkige kütusepaagi korki ümbrus puhtaks. Puhastage korrapäraselt kütuse- ja õli paaki. Kütusefiltrit tuleb vahetada vähemalt kord aastast. Paakidesse sattunud mustus rikub seadme töötamist.

KÄIVITAMINE JA SEISKAMINE

Enne käivitamist



ETTEVAATUST! Enne käivitamist tuleb meeles pidada järgmist:

Ärge käivitage ketaslõikurit, kui sidurikate pole paigaldatud. Sidur võib lahti tulla ja tekitada ohtlikke vigastusi.

Enne käivitamist vii seade alati tankimiskohast eemale.

Jälgige, et te ja seade oleksite kindlal pinnal ja et lõikekettad pöörleksid vabalt.

Vaata, et tööpiirkonnas poleks võõraid isikuid.

Veeliitmik

Ühendage veevoolik veevärgiga. Veevoolu reguleeritakse veekraaniga.

Külma mootori käivitamine



Dekompresiooniklapp: Silindris rõhu vähendamiseks vajutage ventiil sisse, sellega kergendate ketaslõikuri käivitamist.

Käivitamisel tuleb kasutada õhuklappi (A). Kui seade on käima hakanud, läheb ventiil ise lähteasendisse.

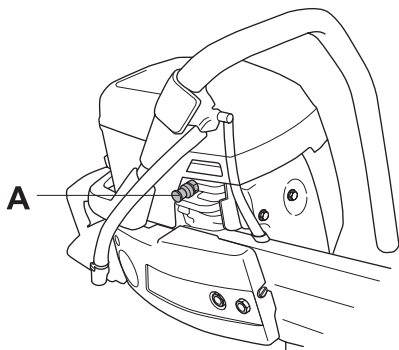

Käivitusgaasipidur: Vajutage sisse gaasihoovastiku päästik, gaasihoovastik ja seejärel käivitusgaasi päästik. (B). Vabastage gaasihoovastik ja see võtab poolgaasiasendi. Päästik vabaneb, kui gaasihoovastik täielikult sisse vajutada.

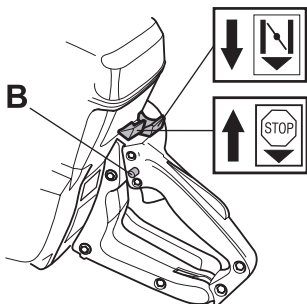

Süüde: Vii seiskamislüliti käivitusasendisse.

Õhuklapp: Tõmmake õhuklapilüliti täiesti välja.

Kuuma mootori käivitamine

Toimi samuti kui külma mootori puhul, aga ära vii õhuklappi asendisse "choke".

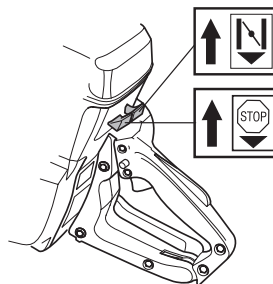

Käivitamine



ETTEVAATUST! Kui mootor käivitatakse, hakkavad lõikekettad pöörlema. Jälgige, et nad pöörleksid vabalt.

Võtke vasaku käega kinni esimesest käepidemest. Pange parem jalg tagumise käepideme alumisele osale ja vajutage seade vastu maad. **Käivitusnööri ei tohi kerida kää ümber.**

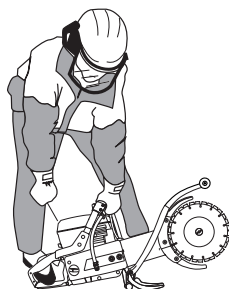

Võta starteri käepidemest kinni, tõmmake käivitusnõör parema käega aeglaselt välja, kuni tunned vastupanu (starteri hambad haakuvad), soorita seejärel tugevaid ja kiireid tõmbeid.

TÄHELEPANU! Ära tõmba käivitusnööri täies pikkuses välja, ära lase käiviti käepidet lahti, kui see on väljatõmmatud asendis. See võib seadmele vigastusi tekitada.

Kui mootor läheb käima, andke täisgaas ja käivitusgaas lülitub ise välja.

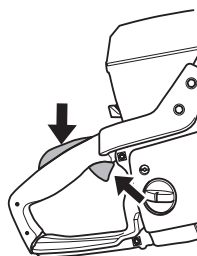

Seiskamine

Mootori seiskamiseks tuleb süüde välja lülitada.

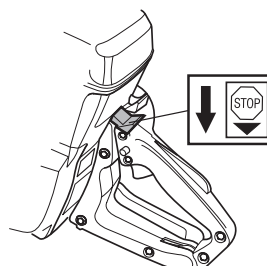

Veorihma kontrollimine ja seadistamine



- Veorihm on kaetud ja korralikult tolmu, mustuse ja mehhaaniliste vigastuste eest kaitstud.
- Kontrollige sõrmega veorihma pingsust, nagu näidatud joonisel. Õigesti pingutatud veorihm peab painduma umbes 5 mm ulatuses.

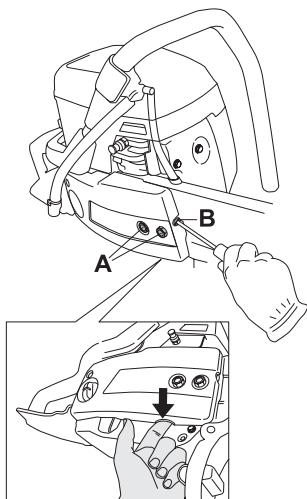

- Veorihma pingutamiseks tuleb mõlemat kruvi (A), mis hoiavad lõikelatti kinni, üks pööre vastupäeva keerata.
- Keerake pingutuskrugi (B) vastupäeva ja kontrollige samal ajal sõrmega veorihma pingsust. Kui veorihm paindub umbes 5 mm, on see piisavalt pingul ja võib lõikelatti hoidvad kruvid kinni keerata.

TÄHTIS! Uut veorihma pingutatakse, kui üks-kaks paagitäit kütust on ära töötatud.

Veorihma vahetus



- Võtke rihmapingutajast.

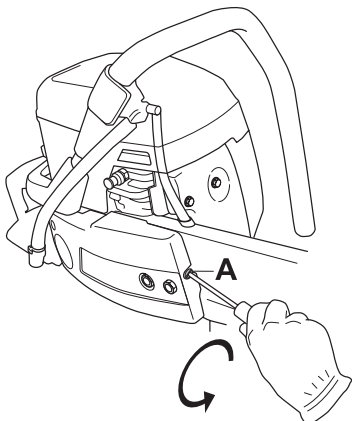

- Võtke lõikekettad ära.

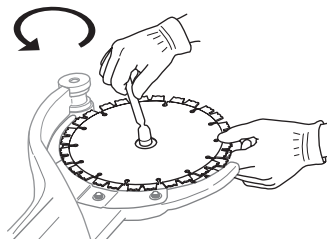

- Võtke ära sidurikate, milleks keerake lahti kruvid A ja B.

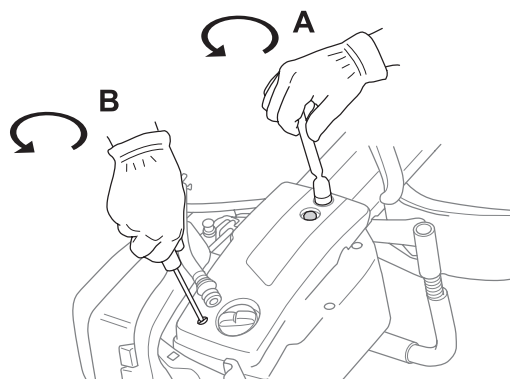

- Võtke veorihm lõikeõla otsalt (C) maha.

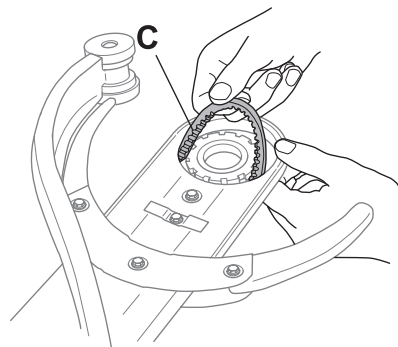

- Võtke lahti veevoolik (E). Lükake latt tagasi ja võtke veorihm sidurilt maha (D).

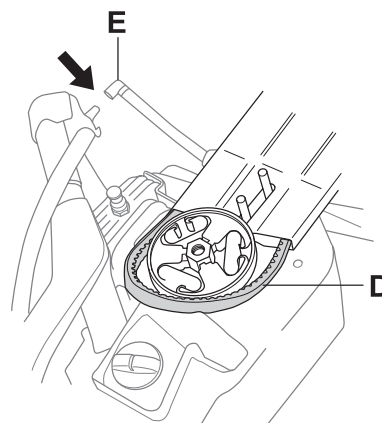

HOOLDUS

- Võtke lahti löikeõlg, tõmmates seda otse ettepoole, nagu joonisel näha.

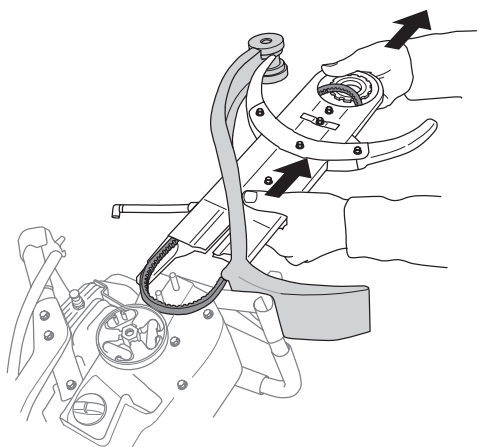

- Võtke kogu veorihm maha (D).
- Keerake lahti kuus kruvi (F), millega löikekettakaitse on kinnitatud löikeõlale.

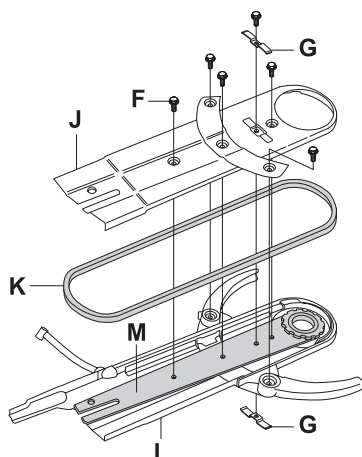

- Pange uus veorihm oma kohale (K).
- Pange tagasi löikekettakaitse ja veorihmakate.
- Latt (M) pannakse plaadile (L) nii, et plaadi augud ja lati augud oleksid kohakuti.
- Plaadi (J) servad peavad jääma plaadi (L) servadest sissepoole.
- Keerake lahti kuus kruvi (F) ja kontrollige ning seadistage veorihma (K) pingsust. Vaadake juhiseid osast 'Veorihma kontrollimine ja seadistamine'.
- Kõige lõpuks pannakse kohale piirajad (G). Suruge plaadid kokku, nagu näha joonisel.

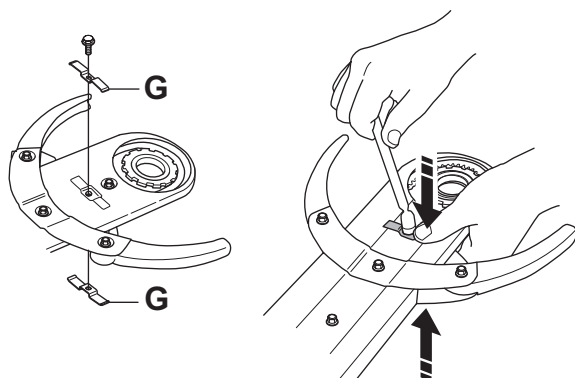

- Pange löikekettad tagasi ja keerake mutter kinni. Vaadake juhiseid löikekettade vahetamiseks osast 'Löikekettade paigaldamine'.

TÄHELEPANU! Kontrollige, et rihmapingutuskravid oleksid lõpuni keeratud ja et latt oleks lõpuni tagasi keeratud, et rihmakate oma kohale läheks.

Rihmaratas ja ülekanne.

Ärge käivitage mootorit, kui rihmaratas ja sidur on paigaldamata.

Karburaator

Sinu Husqvarna-toode on konstrueeritud ja valmistatud selliste omadustega, mis vähendavad kahjulikke heitgaase.

Töö

Karburaator reguleerib seadme töökiirust gaasihoovastiku kaudu. Karburaatoris seguneb kütus õhuga.



ETTEVAATUST! Ärge käivitage seadet, kui löikeõlg ja löikeosa pole paigaldatud. Ülekanne võib lahti tulla ja inimesi vigastada.

Suulised

Karburaatoril on fikseeritud suuline, millega on tagatud, et seade saab alati õiges vahekorras kütuse ja õhu segu. Kui mootoril pole jõudu või kiirendus on väike, tehke järgmist.

- Kontrollige õhufiltrit ja kui vaja, vahetage.
- Kui see ei aita, võtke ühendust volitatud hooldustöökojaga.

Tühikäigu pöörete arvu T lõppreguleerimine

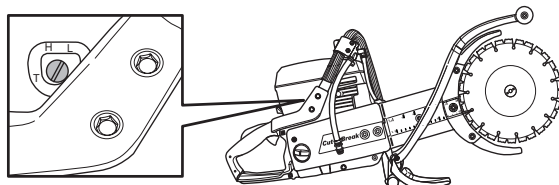

Tühikäiku seadistatakse kruviga T. Kui on vaja teha seadistust, tuleb keerata tühikäigukruvi päripäeva, kuni löikekettad hakkavad pöörlema. Seejärel keeratakse kruvi vastupäeva, kuni löikekettad jäävad seisma. Tühikäik on seadistatud õigesti, kui mootor kiireneb ühtlaselt ja ilma tõrgeteta.

Soovit. tühikäigu pööretearv: 2500 p/min



ETTEVAATUST! Kui tühikäigu pöörete arvu ei saa reguleerida, nii et löikeosa jääks paigale, võta ühendust teenindustöökojaga/ edasimüüjaga. Ära kasuta seadet enne, kui see on korralikult reguleeritud või parandatud.

Õhufilter



Õhufiltrit peab korrapäraselt puhastama tolmust ja mustusest, et ära hoida:

- Häireid karburaatori töös
- Käivitamisraskusi
- Väiksem võimsus
- Mootori osade asjatut kulumist
- Liigset kütusekulu.

Õhufiltrisüsteem koosneb õlitatud vahtkummifiltrist (1) ja paberfiltrist (2):

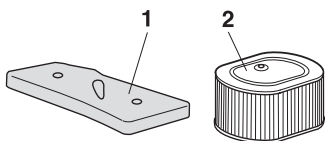

- Vahtkummifilter on filtri katte A all kergesti kättesaadav. Filtrit peab kontrollima ühe korra nädalas ja vajadusel vahetama. Et filter töötaks korralikult, peab seda korrapäraselt vahetama või puhastama ja õlitama. Selleks kasutatakse spetsiaalset HUSQVARNA õli.

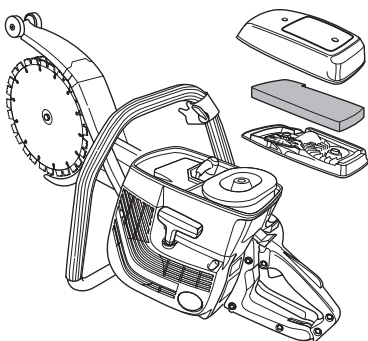

- Võtke vahtkummifilter ära. Peske filtrit korralikult leiges seebivees. Pärast pesemist loputage filtrit korralikult puhtas vees. Pigistage filtrit ja pange kuivama. NB! Kõrge survega suruõhk võib vahtkummit kahjustada.



- Õlitage vahtkummifilter korralikult. Kogu filter peab olema õline.
- Pane filter kilekotti ja kalla filtri peale õli. Mulju filtrit läbi kilekoti, et õli jaguneks ühtlaselt kogu filtri ulatuses. Lõpuks pigista filtrit liigne õli ja kalla kilekotist välja, misjärel paigalda filter oma kohale seadmesse. Õlitamiseks ei tohi kasutada tavalist mootoriõli. See sadestub filtrist välja.

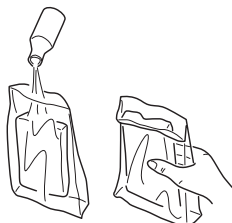

- Mitme pesemise tulemusena kulub vahtkummifilter ära. Kui filter pole enam kohe ega täida kattealust, tuleb see vahetada.
- Paberfilter on katte B all. Seda filtrit tuleb puhastada või vahetada vähemalt 1–2 korda nädalas. Pidage silmas, et filtrit ei tohi pesta.

Pikemat aega kasutatud õhufiltrit ei saa enam täiesti puhtaks. Sellepärast tuleb see korrapäraselt uuega asendada. **Vigastatud õhufilter tuleb kohe välja vahetada.**

TÄHTIS! Halvasti hooldatud õhufiltri tõttu tekib süüteküünlale katt ja mootori osadel ilmneb liigne kulumine.

Kütusefilter

- Kütusefilter paikneb kütusepaagis.
- Kütusepaak peab olema kaitstud mustuse eest, kui kütust tangitakse. Sellega hoitakse ära häired seadme töötamisel, mis võivad tekkida filtri ummistumisest.
- Kütusefiltrit puhastada ei saa, see tuleb vajadusel välja vahetada. **Filtrit peab vahetama vähemalt üks kord aastas.**

Veekraan

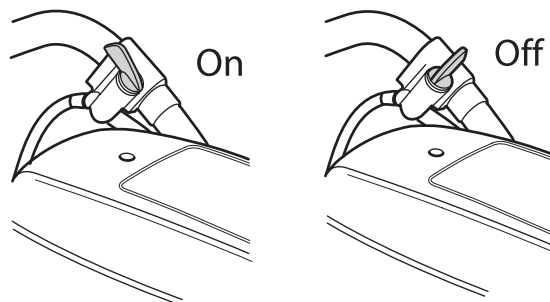

Veefilter

Vajadusel kontrollige ja puhastage piirajat.

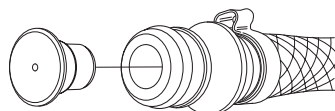

Käiviti



ETTEVAATUST! Tagasitõmbevedru asetseb vinnastatult käivitikambris ja võib hooletu käsitsemise puhul välja pääseda ja tekitada kehavigastusi.

Käiviti vedru või nõõri vahetamisel peab olema ettevaatlik. Kasuta kaitseprille.

Katkenud või kulunud käivitinöör vahetamine



- Võtke lahti filtri kate ja silindri kate.
- Ava kruvid, millega käiviti on karteri külge kinnitatud ja eemalda käiviti.

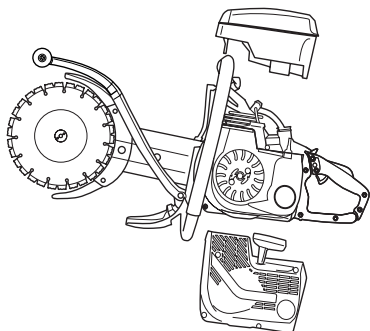

- Tõmba nöör välja umbes 30 cm ja vea nööriratta servas asetsevast soonest läbi. Vabasta tagasitõmbevedru, lastes rattal aeglaselt tagurpidi pöörelda.

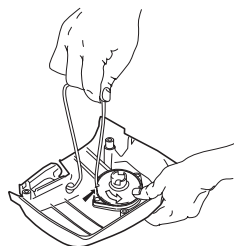

- Võtke vana käivitusnööri tükid välja ja kontrollige, kas käivitusvedru töötab. Pistke uus käivitusnöör läbi ava käivitikorpuses ja nööriketlale.

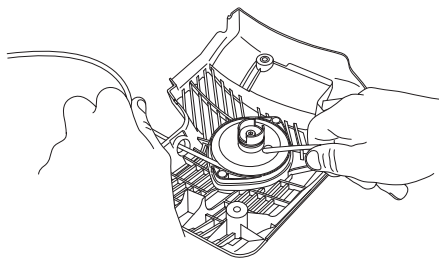

- Kinnitage käivitusnöör nööriketlale keskmesse, nagu näidatud joonisel. Pingutage kinnitust kõvasti ja jälgige, et vaba ots oleks võimalikult lühike. Kinnitage käivitusnööri ots käivituskäepideme külge.

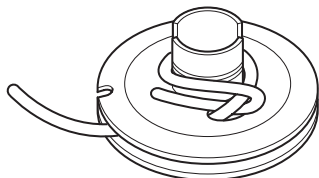

- Tõmmake nööri ots läbi ratta servas oleva ava ja keerake nöör 3 keerdu päripäeva nööriketlale keskmee ümber.

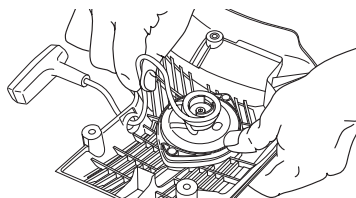

- Tõmmake käivituskäepidet, et vedru läheks pingule. Korrake seda toimingut veel kord, kuid seekord keerake neli keerdu.
- Jälgige, et käivituskäepideme läheks pärast vedru pingule tõmbamist algasendisse tagasi.
- Kontrollige, et vedru ei läheks lõppasendisse käivitusnöör täielikul väljatõmbamisel. Peatage nööriratas pöidlaga ja kontrollige, et ratas saaks pöörata veel vähemalt pool pöört.

Tagasitõmbevedru vinnastamine

- Tõmba käivitinöör nööriratta soonest läbi ja keera ratas umbes 2 tiiru päripäeva.

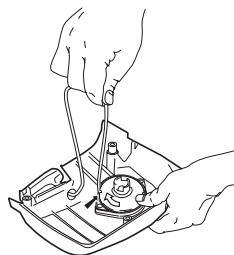

TÄHELEPANU! Kontrolli, et ratas saab veel keerata vähemalt 1/2 tiiru täiesti välja tõmmatud nööri puhul.

Katkenud tagasitõmbevedru vahetamine



- Keerake lahti kruvid nööriratta keskmee ja võtke ratas välja.
- Ärge unustage, et tagasitõmbevedru on käivitikorpuses pinges all.
- Keerake kruvid, mis vedrukassetti hoiavad, lahti.

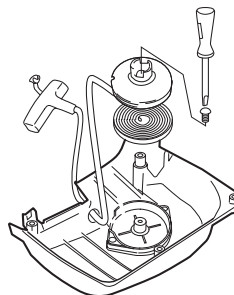

- Võtke välja tagasitõmbevedru, milleks pöörake käiviti ja tehke kruvikeerajaga lahti kinnitusklambrid. Kinnitusklambrid hoiavad tagasitõmbevedrukorpust käiviti küljes.
- Õlita tagasitõmbevedru vedela õliga. Paigalda nööriratas ja vinnasta vedru.

Käiviti paigaldamine

- Käiviti paigaldamisel tõmba kõigepealt käivitinöör välja ja aseta käiviti oma kohale karteri küljes. Lase käivitinööril aeglaselt sisse joosta, et hambad haakuksid nõoirattasse.

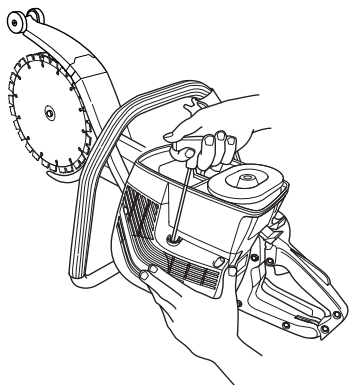

- Paigaldage käiviti ja keerake kruvid kinni.
- Paigaldage silindri kate ja filtri kate.

Süüteküünlad



Süüteküünla töövoimet mõjutavad:

- Valesti seadistatud karburaator.
- Vale küttesegu koostis (liiga palju õli).
- Määrdund õhufilter.

Need tegurid tekitavad setteid süüteküünla elektroodidel ja võivad põhjustada tööhäireid ning käivitusraskusi.

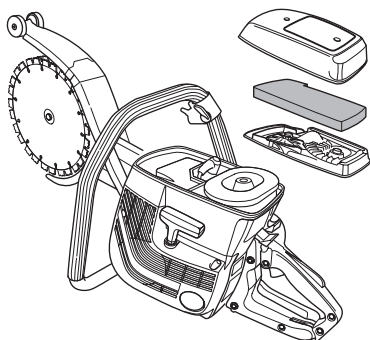

- Väikese võimsuse, raske käivitamise või ebaühtlase tühikäigu puhul kontrolli alati kõigepealt süüteküünalt, enne kui võtad ette teisi meetmeid. Puhasta must süüteküünal ja kontrolli samal ajal, kas elektroodide vahe on 0,5 mm. Vaheta süüteküünal pärast kuuajalist kasutamist või vajaduse korral varem.

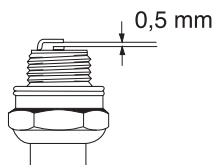

TÄHELEPANU! Kasuta alati soovitatud süüteküünla tüüpi! Vale süüteküünal võib vigastada kolbi või silindrit.

Jahutussüsteem

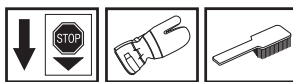

Võimalikult madala töötemperatuuri tagamiseks on seade varustatud jahutussüsteemiga.

Jahutussüsteem koosneb järgnevatest osadest:

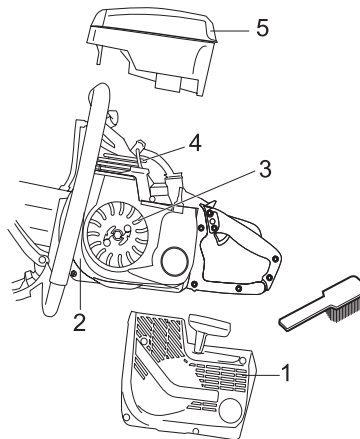

- 1 Õhu sisseimemisava käivitis.
- 2 Õhukanal.
- 3 Ventilaatoritiivad hoorattal.
- 4 Jahutusribid silindril.
- 5 Silindrikate (juhhib jahutusõhu silindrisse).

Puhasta jahutussüsteemi kord nädalas harjaga, raskete tööolude puhul tihedamini. Määrdund või ummistunud jahutussüsteemi puhul kuumeneb seade üle, mis vigastab silindrit ja kolbi.

Summuti



Summuti ülesandeks on summutada müra ja suunata heitgaasid operaatorist eemale. Heitgaasid on kuumad ja võivad sisaldada sädemeid, mis võivad tekitada tulekahju, kui läheduses on kergesti süttivaid esemeid.

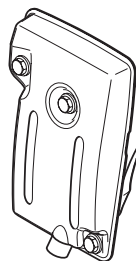

Ära kunagi kasuta vigastatud summutiga seadet.

Üldised hooldamisjuhised.

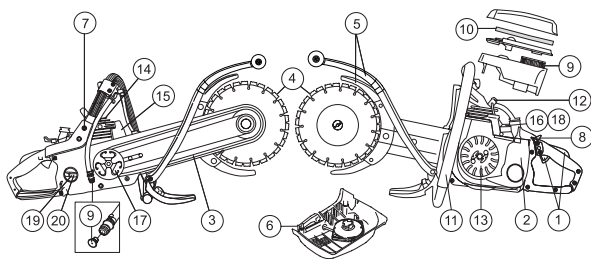

Allpool on toodud üldised hoolduseeskirjad. Kui esineb küsimusi, võta ühendust hooldustöökojaga.

Igapäevane hooldus

- 1 Kontrollige, et gaasihoovastiku osad töötaksid korralikult (gaasihoovastik ja käivitusgaasipäästik).
- 2 Puhasta seade väljastpoolt.
- 3 Kontrollige veorihma pingsust
- 4 Kontrollige löikeketaste ja rihmaratta seisukorda.
- 5 Kontrollige, millises seisukorras on löikekettakaitse.
- 6 Kontrollige käivitusseadet ja käivitinööri välispidiselt.
- 7 Kontrolli, et kruvid ja mutrid oleksid korralikult kinnitatud.
- 8 Kontrolli, kas seiskamislüliti toimib.
- 9 Kontrollige, kuidas piiraja töötab.

Iganädalane hooldus

- 10 Kontrollige õhufiltri seisundit.
- 11 Kontrollige käepidemeid, jälgige, et vibratsioonisummutuselemendid oleksid korras.
- 12 Puhasta süüteküünal. Kontrolli, et elektrootide vahe oleks 0,5 mm.
- 13 Puhasta ventilaatoritiivad ja hooratas. Kontrolli käivitit ja tagasitõmbevedru.
- 14 Puhasta silindri jahutusribid.
- 15 Kontrollida, et summuti on korralikult kinni ega pole kahjustatud.
- 16 Kontrollige karburaatori tööd.

Igakuine hooldus

- 17 Kontrollige ülekannet, veorastast ja sidurivedru, kas neil pole märgata kulumist.
- 18 Puhasta karburaatorit väljastpoolt.
- 19 Kontrolli kütusefiltrit ja -voolikut. Vajadusel vaheta.
- 20 Puhasta kütusepaak seest.

TEHNILISED ANDMED

Tehnilised andmed

	K650 Cut-n-break
Mootor	
Silindri maht, cm ³	71
Silindri läbimõõt, mm	50
Käigu pikkus, mm	36
Pöörlemiskiirus tühikäigul, p/min	2500
Soovituslik suurim pöörlemiskiirus, p/min	9750 (+/- 250)
Võimsus, kW	3,5
Süütesüsteem	
Süütesüsteemi valmistaja	EM
Süüteküünlad	Champion RCJ 6Y/ NGK BPMR 7A
Elektroodide vahe, mm	0,5
Kütuse- /määrimissüsteem	
Karburaatori valmistaja	Tillotson
Karburaatori tüüp	W CAT: 5,7
Bensiinipaagi maht, l	0,7
Kaal	
Kaal koos veekomplektiga, ilma kütuse ja lõikeosata, kg	8,9
Kaal koos veekomplektiga, ilma kütuse ja lõikeosaga, kg	10,3
Müraemissioon	
(vt. märkust 1)	
Müra võimsustase, dBA	115
Müra võimsustase, garanteeritud L _{WA} dBA	116
Müratase	
(vt. märkust 2)	
Ekvivalentne müra rõhutase kasutaja kõrvas, mõõdetud vastavalt EN 1454 nõuetele, dBA	100
Vibratsioonitase	
Vibratsioonid käepidemes, mõõdetud vastavalt ISO 19432 nõuetele	
Esikäepide, ekvivalentne väärtus, m/s ²	3,2
Tagakäepide, ekvivalentne väärtus, m/s ²	5,7

Märkus 1: ümbritsevasse keskkonda leviva müra võimsus (L_{WA}), mõõdetud vastavalt EÜ direktiivile 2000/14/EÜ.

Märkus 2: Ekvivalentne müra rõhutase määratakse kui ajaga kaalutud müra rõhutasete summa erinevates tööoludes, kusjuures ajajaotus on järgmine: 1/2 aega tühikäigul ja 1/2 aega maksimaalsetel pööretel.

Lõikeosa

Lõikeketas	Ülekanne	Suurim joonkiirus, m/s	Suurim lõikesügavus
9"	48/79	80	400 mm

Lõiketera maks. kiirus, p/min.

6200



EÜ kinnitus vastavusest

(Kehtib vaid Euroopas)

Husqvarna Construction Products, SE-433 81 Partille, Rootsi, tel.: +46-31-949000, kinnitab käesolevaga, et ketaslõikur **K650 Cut-n-break** 2006. aasta ja järgnevat seerianumbritega (aastarv koos sellele järgneva seerianumbrigaon kirjutatud selgelt etiketile) vastab nõuetele, mis on toodud NÕUKOGU DIREKTIIVIS:

- masinadirektiiv 22. juunist 1998 **98/37/EG**, lisa IIA.
- elektromagnetilise ühilduvuse direktiiv 15. detsember 2004, **2004/108/EMÜ**.
- müradirektiiv 8. maist 2000 **2000/14/EG**. Vastavushinnang on tehtud kooskilas lisaga V.

Teave müra kohta on toodud peatükis Tehnilised andmed.

Järgitud on alljärgnevaid standardeid: **EN ISO 12100:2003, EN ISO 55012:2002, EN 1454, ISO 19432**

SMP Svensk Maskinprovning AB, Fyrisborgsgatan 3, SE-754 50 Uppsala, Rootsi on teinud Husqvarna AB-le vabatahtliku tüübikontrolli vastavalt direktiivile 2000/14/EÜ. Serifikaadi number on: **01/169/002**

Partille, 2. mail 2006



Ove Donnerdal, arendusjuht

1151266-63



2008-08-08