

Manual de instrucciones K960 Chain

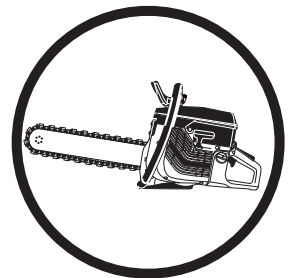

Lea detenidamente el manual de instrucciones y asegúrese de entender su contenido antes de utilizar la máquina.

Spanish

ACLARACIÓN DE LOS SÍMBOLOS

Símbolos en la máquina:

¡ATENCIÓN! La máquina, si se utiliza de forma errónea o descuidada, puede ser una herramienta peligrosa que puede causar daños graves e incluso la muerte al usuario y a otras personas.



Lea detenidamente el manual de instrucciones y asegúrese de entender su contenido antes de utilizar la máquina.



Utilice siempre:

- Casco protector
- Protectores auriculares
- Gafas protectoras o visor
- Máscara respiratoria



Este producto cumple con la directiva CE vigente.



¡ATENCIÓN! Al cortar se genera polvo que puede causar daños por inhalación. Utilice una máscara respiratoria homologada. Evite la inhalación de vapores de gasolina y gases de escape. Procure que haya buena ventilación.



¡ATENCIÓN! Las reculadas pueden ser repentinas, rápidas y violentas, lo que podría causar accidentes mortales. Lea las instrucciones y asegúrese de entender su contenido antes de utilizar la máquina.



¡ATENCIÓN! Al cortar se produce polvo que puede causar daños al inhalar. Utilice una máscara respiratoria homologada. Evite la inhalación de vapores de gasolina y gases de escape. Procure que haya buena ventilación.



Las emisiones sonoras en el entorno según la directiva de la Comunidad Europea. Las emisiones de la máquina se indican en el capítulo Datos técnicos y en la etiqueta.



Símbolos en el manual de instrucciones:

Los controles y/o mantenimiento deben efectuarse con el motor parado, con el botón de parada en la posición STOP.



Posición de marcha.

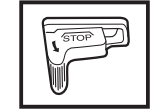

Parada con retorno por muelle a la posición de marcha.



Parada en posición fija.



Utilice siempre guantes protectores homologados.



La máquina debe limpiarse regularmente.

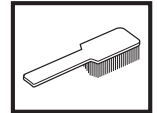

Control visual.



Debe utilizarse gafas protectoras o visor.



Los demás símbolos/etiquetas que aparecen en la máquina corresponden a requisitos de homologación específicos en determinados mercados.

ÍNDICE

Índice

ACLARACIÓN DE LOS SÍMBOLOS

Símbolos en la máquina: 2

Símbolos en el manual de instrucciones: 2

ÍNDICE

Índice 3

¿QUÉ ES QUÉ?

¿Qué es qué en la motosierra de diamante? 4

INSTRUCCIONES DE SEGURIDAD

Antes de utilizar una motosierra de diamante nueva ... 5

Equipo de protección personal 5

Instrucciones generales de seguridad 6

Equipo de seguridad de la máquina 7

Control, mantenimiento y servicio del equipo de seguridad de la máquina 8

Instrucciones generales de trabajo 9

MONTAJE

Cómo tensar la cadena 13

Cambio de la cadena y del piñón motriz 14

Ajuste de la tuerca de la espada 15

MANIPULACION DEL COMBUSTIBLE

Carburante 16

Repostaje 16

ARRANQUE Y PARADA

Antes de arrancar 17

Arranque 17

MANTENIMIENTO

Carburador 18

Filtro de combustible 18

Filtro de aire 18

Mecanismo de arranque 19

Bujía 20

Sistema refrigerante 20

Silenciador 21

Instrucciones generales de mantenimiento 21

DATOS TECNICOS

Equipo de corte 22

Declaración CE de conformidad 23

¿QUÉ ES QUÉ?

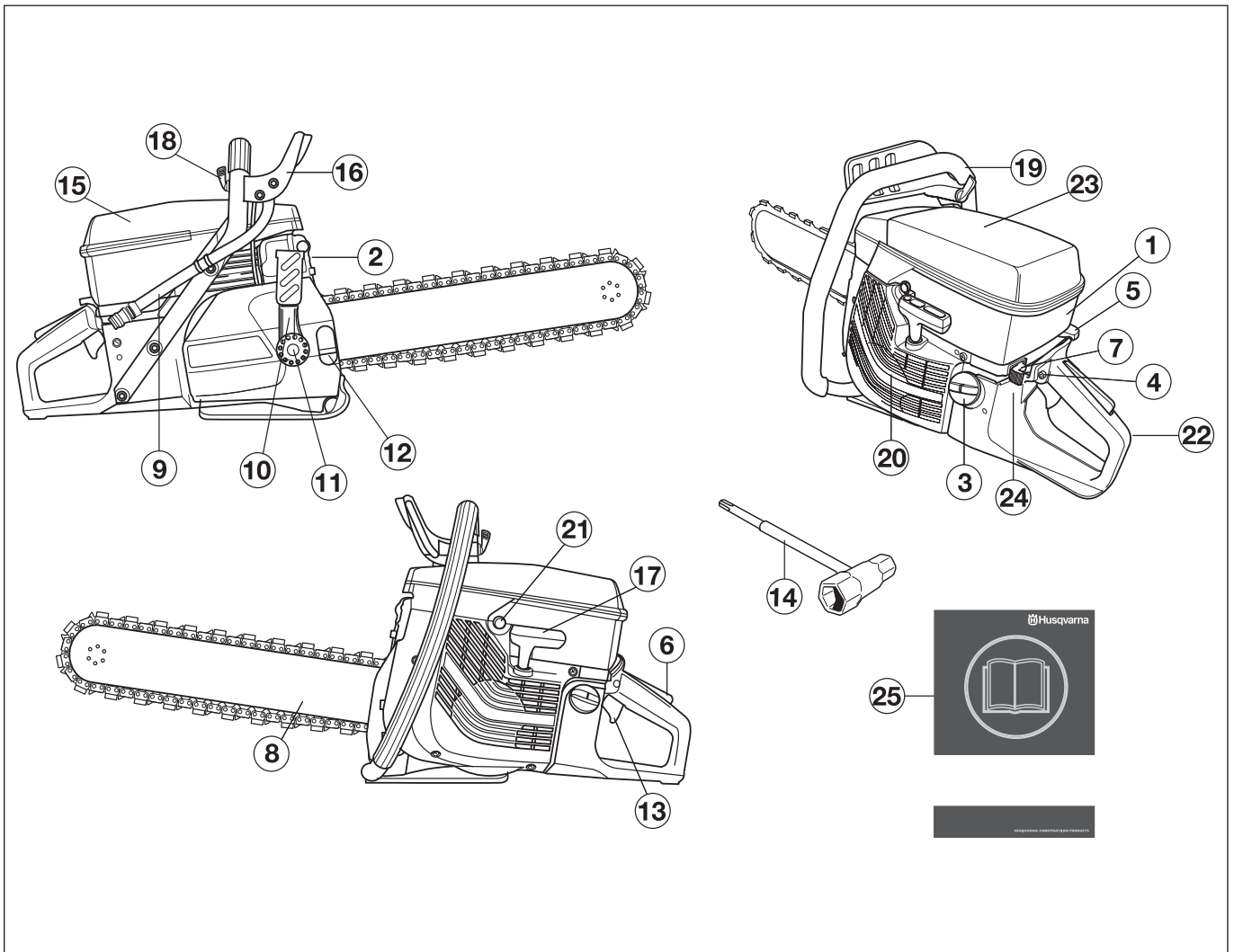

¿Qué es qué en la motosierra de diamante?

- | | | | |
|----|-----------------------------------|----|--------------------------|
| 1 | Cubierta del cilindro | 14 | Llave combinada |
| 2 | Silenciador | 15 | Tapa del filtro de aire |
| 3 | Depósito de combustible | 16 | Protección para la mano |
| 4 | Fiador del acelerador de arranque | 17 | Empuñadura de arranque |
| 5 | Estrangulador | 18 | Grifo de agua |
| 6 | Fiador del acelerador | 19 | Mango delantero |
| 7 | Botón de parada | 20 | Mecanismo de arranque |
| 8 | Espada y cadena | 21 | Válvula de descompresión |
| 9 | Conexión de agua | 22 | Mango trasero |
| 10 | Empuñadura de tensor de cadena | 23 | Rótulo de advertencia |
| 11 | Tuerca de la espada | 24 | Placa de características |
| 12 | Tornillo de cierre | 25 | Manual de instrucciones |
| 13 | Acelerador | | |

INSTRUCCIONES DE SEGURIDAD

Antes de utilizar una motosierra de diamante nueva

- Lea detenidamente el manual de instrucciones.
- Controle el montaje y el ajuste de la cadena de diamante; consulte el capítulo «Montaje».
- Arranque el motor y controle el ajuste del carburador; vea el apartado «Carburador» del capítulo «Mantenimiento». Si el ajuste del carburador es correcto, la cadena de diamante se mantendrá inmóvil al ralentí. El ajuste del ralentí se describe en el manual de instrucciones. Ajuste el ralentí según dichas instrucciones. No utilice la motosierra de diamante si el ralentí no está correctamente ajustado.
- Diríjase a su distribuidor de Husqvarna para que revise la máquina regularmente y para que realice ajustes y reparaciones básicas.



¡ATENCIÓN! No está permitido modificar el diseño original de la máquina, por ningún motivo, sin la autorización del fabricante. Utilice siempre accesorios originales. Las modificaciones y/o el uso de accesorios no autorizados comportan riesgo de daños personales graves y peligro de muerte para el usuario y otras personas.



¡ATENCIÓN! El uso de productos de corte, amolado, taladrado, lijado o formación de materiales puede generar polvo y vapores que pueden contener productos químicos perniciosos. Averigüe la índole del material de trabajo y utilice una máscara contra polvo o respiratoria adecuada.



¡ATENCIÓN! La utilización errónea o descuidada de una motosierra de diamante puede convertirla en una herramienta peligrosa que puede causar accidentes graves e incluso mortales. Es muy importante que lea y comprenda el contenido de este manual de instrucciones.



¡ATENCIÓN! El sistema de encendido de esta máquina genera un campo electromagnético durante el funcionamiento. Este campo magnético puede, en determinadas circunstancias, interferir con marcapasos. Para reducir el riesgo de lesiones graves o letales, las personas que utilizan marcapasos deben consultar con su médico y con el fabricante del marcapasos antes de emplear esta máquina.

Husqvarna Construction Products se esfuerza constantemente por mejorar la construcción de sus productos. Por consiguiente, Husqvarna se reserva el derecho a introducir modificaciones de diseño sin previo aviso y sin compromisos ulteriores.

Toda la información y todos los datos contenidos en este manual de instrucciones son vigentes en la fecha de impresión del manual.

Equipo de protección personal



¡ATENCIÓN! Para trabajar con la máquina debe utilizarse un equipo de protección personal homologado. El equipo de protección personal no elimina el riesgo de lesiones, pero reduce su efecto en caso de accidente. Pida a su distribuidor que le asesore en la elección del equipo.

- Casco protector
- Protectores auriculares
- Gafas protectoras o visor

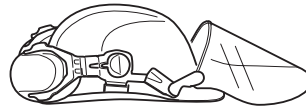

- Máscara respiratoria

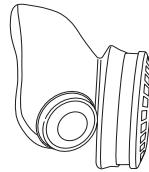

- Guantes resistentes de agarre seguro.

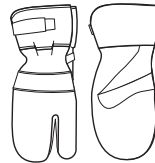

- Prendas de vestir ceñidas, resistentes y cómodas que permitan una libertad de movimientos total.



- Utilice protectores de pierna recomendados para el material que se va a cortar.
- Botas con puntera de acero y suela antideslizante.



- Tenga siempre a mano el equipo de primeros auxilios.



INSTRUCCIONES DE SEGURIDAD

Instrucciones generales de seguridad

¡IMPORTANTE! No utilice la máquina sin haber leído y comprendido el contenido de este manual de instrucciones. Todas las medidas de servicio aparte de las que se describen en el capítulo "Revisión, mantenimiento y servicio del equipo de seguridad de la máquina" deben ser efectuadas por técnicos de servicio capacitados.

Seguridad en el área de trabajo

- Mantenga el área de trabajo limpia y bien iluminada. Las zonas abarrotadas de cosas u oscuras favorecen los accidentes.
- No use nunca la máquina en interiores. Tenga en cuenta el riesgo de inhalación de los gases de escape del motor.
- No usar en condiciones climáticas desfavorables. Por ejemplo, niebla densa, lluvia, viento fuerte, frío intenso, etc. El trabajo con mal tiempo es fatigoso y puede crear circunstancias peligrosas, como terreno resbaladizo.
- Antes de comenzar a trabajar con la máquina, controle siempre que el lugar esté libre y que los pies estén bien afirmados al terreno. Controle posibles obstáculos en caso de movimientos repentinos. Asegúrese de que no haya elementos que puedan caer y provocar daños al trabajar con la máquina. Tenga sumo cuidado al trabajar en taludes.
- Use la máquina exclusivamente en lugares con buena ventilación. Los descuidos pueden ocasionar daños graves o mortales.
- Observe el entorno para:
 - Comprobar que no hayan personas, animales, etc., que puedan influir en su control de la máquina.
 - Para evitar el riesgo de que los elementos mencionados anteriormente entren en contacto con la cadena de diamante.



¡ATENCIÓN! Utilice solamente la máquina en espacios bien ventilados. La negligencia comporta riesgo de daños personales graves o peligro de muerte.



¡ATENCIÓN! La distancia de seguridad hasta la motosierra con cadena de diamantes es de 15 metros. Usted, el operador, es responsable de mantener fuera de la zona de trabajo a personas y animales. No empiece a cortar hasta que la zona de trabajo esté limpia y usted pueda mantener una postura de trabajo estable.

Seguridad personal

- Utilice el equipo de protección personal. Vea las instrucciones bajo el título Equipo de protección personal.
- Nunca utilice la máquina si está cansado, si ha ingerido alcohol o si toma medicamentos que puedan afectar la vista, su capacidad de discernimiento o el control del cuerpo.
- Nunca deje que terceros utilicen la máquina sin asegurarse primero de que hayan entendido el contenido de este manual de instrucciones.
- Utilice la ropa adecuada. No utilice nunca ropa amplia ni joyas. Mantenga el pelo, la ropa y los guantes alejados de las piezas móviles. La ropa amplia, las joyas o el pelo largo pueden quedar atrapados en las piezas móviles.
- Manténgase apartado de la cadena de diamantes cuando el motor está en marcha.
- Cerciórese siempre de tener una posición de trabajo segura y firme.



¡ATENCIÓN! La sobreexposición a las vibraciones puede producir trastornos vasculares o nerviosos en personas que adolecen de deficiencia circulatoria. Si advierte síntomas que puedan relacionarse con la sobreexposición a las vibraciones, consulte a un médico. Ejemplos de estos síntomas son: entumecimiento, pérdida de sensibilidad, "hormigueo", "puntadas", dolor, pérdida o reducción de la fuerza normal, y cambios en el color o la superficie de la piel. Normalmente estos síntomas se presentan en los dedos, las manos y las muñecas.

Uso y cuidado

- Esta máquina está diseñada para cortar materiales duros como, por ejemplo, materiales de albañilería. Tenga en cuenta que el riesgo de reculada es mayor al cortar materiales blandos. Vea las instrucciones bajo el título Medidas preventivas de las reculadas.
- No utilice nunca una máquina defectuosa. Siga las instrucciones de mantenimiento, control y servicio de este manual. Algunas medidas de mantenimiento y servicio deben ser efectuadas por especialistas formados y cualificados. Vea las instrucciones bajo el título Mantenimiento.
- No utilice nunca una máquina que haya sido modificada de modo que ya no coincida con la configuración original.
- No traslade la máquina cuando el equipo de corte gira.



¡ATENCIÓN! No ponga nunca en marcha la máquina sin que esté montada la espada completa con cadena.

Transporte y almacenamiento

- Guarde el equipo en un lugar seguro fuera del alcance de los niños y las personas no autorizadas.
- Guarde la máquina sin la cadena montada.
- Controle que el nuevo equipo de corte no haya sufrido averías por el transporte o almacenamiento.

INSTRUCCIONES DE SEGURIDAD

Seguridad en el uso del combustible



(Repostaje/Mezcla/Almacenamiento)



¡ATENCIÓN! Sea cuidadoso al manejar el combustible. Piense en los riesgos de incendio, explosión e intoxicación respiratoria.

- No reposte nunca la máquina con el motor en marcha.
- Procure que haya buena ventilación durante el repostaje y la mezcla de combustible (gasolina y aceite para motores de 2 tiempos).
- Antes de arrancar, aparte la máquina a 3 m como mínimo del lugar de repostaje.

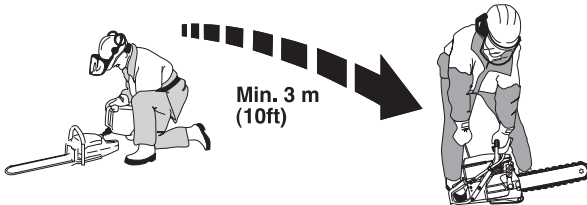

- Nunca arranque la máquina:
 - Si derramó combustible sobre la máquina. Seque cualquier residuo y espere a que se evaporen los restos de combustible.
 - Si se salpicó el cuerpo o las ropas, cambie de ropas. Lave las partes del cuerpo que han entrado en contacto con el combustible. Use agua y jabón.
 - Si hay fugas de combustible en la máquina. Compruebe regularmente si hay fugas en la tapa del depósito o en los conductos de combustible.
- Almacene y transporte la máquina y el combustible de manera que eventuales fugas o vapores no puedan entrar en contacto con chispas o llamas, por ejemplo, máquinas eléctricas, motores eléctricos, contactos eléctricos/ interruptores de corriente o calderas.
- Para el almacenamiento del combustible deben utilizarse recipientes especiales homologados.
- Si la máquina se va a almacenar por un período largo, se debe vaciar el depósito de combustible. Pregunte en la estación de servicio más cercana qué hacer con el combustible sobrante.
- Utilice el recipiente de combustible Husqvarna con protección antirebose.



¡ATENCIÓN! Tenga en cuenta los riesgos de incendio, explosión e inhalación. Pare el motor antes de repostar gasolina. No llene hasta que el combustible rebose. Seque los derrames de gasolina del suelo y en la máquina. Si ha derramado combustible sobre sí mismo o su ropa: cámbiese de ropa. Antes de arrancar, aparte la máquina hasta un mínimo de 3 metros del lugar de repostaje.

Equipo de seguridad de la máquina

En este capítulo se describen los componentes de seguridad de la máquina, su función y el modo de efectuar el control y el mantenimiento para garantizar un funcionamiento óptimo. En cuanto a la ubicación de estos componentes en su máquina, vea el capítulo Qué es qué.



¡ATENCIÓN! Nunca utilice una máquina con componentes de seguridad defectuosos. Siga las instrucciones de control, mantenimiento y servicio indicadas en este capítulo.

Sistema amortiguador de vibraciones

Su máquina incorpora un sistema amortiguador diseñado para reducir al máximo posible las vibraciones y optimizar la comodidad de uso.

El sistema amortiguador de vibraciones de la máquina reduce la transmisión de vibraciones entre la parte del motor/ equipo de corte y la parte de los mangos de la máquina.

El cuerpo del motor, incluso equipo de corte, está suspendido en la unidad de empuñadura por un elemento amortiguador de vibraciones.

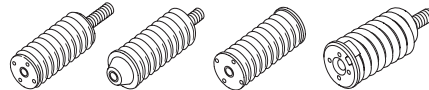

Botón de parada

El botón de parada se utiliza para parar el motor.

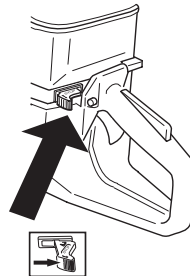

Silenciador



¡ATENCIÓN! Durante y un rato después del uso, el silenciador sigue estando muy caliente. ¡No toque el silenciador si está caliente!

El silenciador está diseñado para reducir al máximo posible el nivel sonoro y para apartar los gases de escape del usuario.



¡ATENCIÓN! Los gases de escape del motor están calientes y pueden contener chispas que pueden provocar incendio. Por esa razón, ¡nunca arranque la máquina en interiores o cerca de material inflamable!

INSTRUCCIONES DE SEGURIDAD

¡IMPORTANTE! Para el silenciador, es sumamente importante seguir las instrucciones de control, mantenimiento y servicio. Vea las instrucciones bajo el título Control, mantenimiento y servicio del equipo de seguridad de la máquina.



¡ATENCIÓN! En el interior del silenciador hay sustancias químicas que pueden ser cancerígenas. Evitar el contacto con estas sustancias si se daña el silenciador.

Fiador del acelerador

El bloqueador del acelerador está diseñado para impedir la activación involuntaria del acelerador. Cuando se presiona el bloqueador (A), se suelta el acelerador (B).

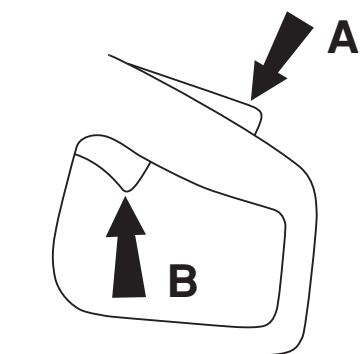

El bloqueador permanece presionado mientras está presionado el acelerador. Al soltar el mango tanto el acelerador como el bloqueo vuelven a su posición original. Esto ocurre gracias a dos sistemas de muelle de retorno independientes entre sí. El acelerador queda, de esta manera, automáticamente bloqueado en ralentí.

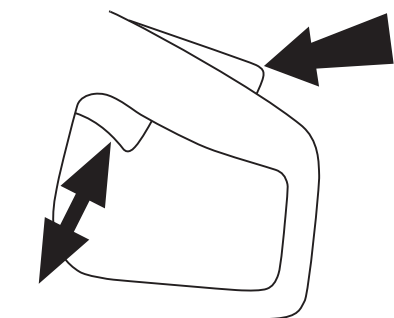

Control, mantenimiento y servicio del equipo de seguridad de la máquina



¡ATENCIÓN! Todos los trabajos de servicio y reparación de la máquina requieren una formación especial. Esto es especialmente importante para el equipo de seguridad de la máquina. Si la máquina no pasa alguno de los controles indicados a continuación, acuda a su taller de servicio local. La compra de alguno de nuestros productos le garantiza que puede recibir un mantenimiento y servicio profesional. Si no ha adquirido la máquina en una de nuestras tiendas especializadas con servicio, solicite información sobre el taller de servicio más cercano.

Sistema amortiguador de vibraciones

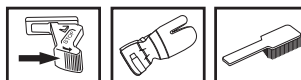

Compruebe regularmente que los elementos antivibraciones no estén agrietados o deformados.

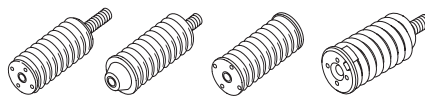

Compruebe que los elementos antivibraciones estén bien anclados entre la parte del motor y la parte de los mangos, respectivamente.

Botón de parada

Arranque el motor y compruebe que se pare cuando se mueve el botón de parada a la posición de parada.

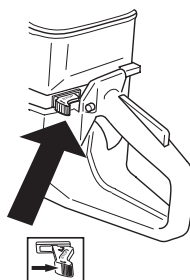

Silenciador

Nunca utilice una máquina que tenga un silenciador defectuoso.



INSTRUCCIONES DE SEGURIDAD

Compruebe regularmente que el silenciador esté firmemente montado en la máquina.



Fiador del acelerador

- Compruebe que el acelerador esté bloqueado en la posición de ralentí cuando el fiador está en su posición inicial.

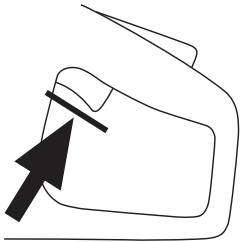

- Apriete el fiador del acelerador y compruebe que vuelva a su posición de partida al soltarlo.

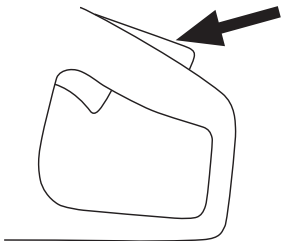

- Compruebe que el acelerador y el fiador se muevan con facilidad y que funcionen sus muelles de retorno.

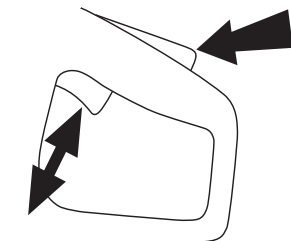

- Arranque la motosierra de diamante y acelere al máximo. Suelte el acelerador y compruebe que la cadena se para y permanece inmóvil. Si la cadena gira con el acelerador en la posición de RALENTÍ, debe controlarse el REGLAJE DE RALENTÍ del carburador. Vea las instrucciones del capítulo 'Mantenimiento'.

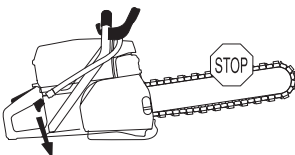

Instrucciones generales de trabajo



¡ATENCIÓN! Este apartado trata las normas de seguridad básicas para trabajar con el dispositivo. Esta información no sustituye en ningún caso los conocimientos y la experiencia de un profesional. Si se encuentra en alguna situación que le haga sentirse inseguro, deténgase y consulte con un experto. Póngase en contacto con su distribuidor, un taller de servicio o un usuario de cortadoras experimentado. No emplee la máquina en aplicaciones para las que no se considere plenamente cualificado.

Refrigeración por agua

Debe emplearse siempre refrigeración por agua. El corte en seco se traduce de inmediato en recalentamiento y avería de la cadena y la espada, con el consiguiente riesgo de daños personales.

Además de la refrigeración de la cadena y la espada, la corriente de agua limpia las partículas de la espada y los eslabones de la cadena. Por ello es importante que la presión de agua sea alta. La presión de agua debe ser de como mínimo 2,5 bar y como máximo 11 bar. Presión recomendada, 5 bar aproximadamente.



¡ATENCIÓN! La refrigeración por agua, que se utiliza para cortar hormigón, enfría el disco, alarga su durabilidad y reduce la formación de polvo. Entre sus desventajas cabe mencionar las dificultades a temperaturas muy bajas, el riesgo de daños en el suelo y otros elementos de hormigón y el riesgo de resbalamiento.

Técnica de corte

La técnica que se describe a continuación es de índole general.

- Apoye la pieza de trabajo por debajo de forma que se pueda predecir lo que puede ocurrir y para que el corte permanezca abierto al cortar.

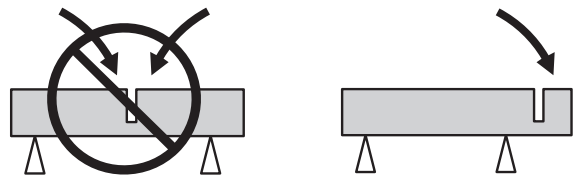

- Agarre siempre la máquina firmemente con ambas manos. Agarre con los dedos y pulgares alrededor de las empuñaduras.
- Inicie el corte con el motor a régimen máximo.
- Empiece el corte con suavidad, sin forzar ni atascar la cadena. Corte siempre con el régimen máximo del motor.
- Normalmente la máquina debe utilizarse con plena aceleración. La presión de avance se adapta para que el régimen baje aproximadamente un 20 – 30% por debajo del régimen de embalamiento; con lo que se consigue la eficacia de corte y economía óptimas.

INSTRUCCIONES DE SEGURIDAD

- Desplace la sierra lentamente hacia adelante y hacia atrás.

Por regla general hay que intentar que la cadena corte en tramos lo más cortos posible. Así, la presión parcial es más alta y el trabajo de corte es más rápido.

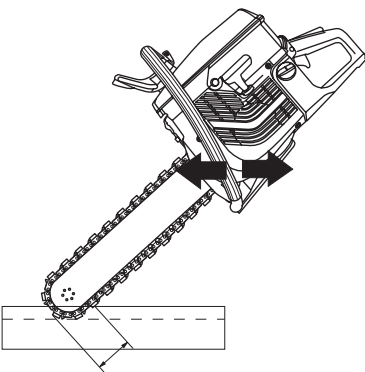
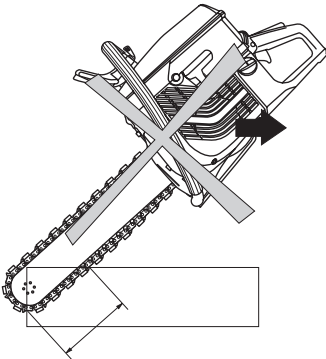

¡ATENCIÓN! No corte nunca con el lado de la cadena: De hacerlo es prácticamente seguro que se averiará o romperá, pudiendo causar daños de envergadura. Utilice solamente la parte cortante.

No incline la sierra hacia un lado. De hacerlo, la cadena se puede atascar o romper, causando daños personales.

En principio hay dos métodos para iniciar el trabajo de entrada en un objeto grueso para cortarlo.

Método de inserción

Empiece haciendo una ranura de unos 10 cm de profundidad en la pared con la parte inferior del tope de la espada. Enderece la motosierra al mismo tiempo que inserta la punta de la espada en la ranura. Subiendo y bajando la motosierra y e introduciéndola al mismo tiempo en la pared, se puede cortar eficazmente a plena profundidad.

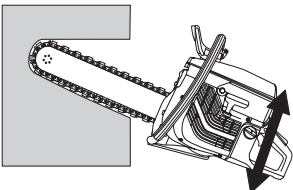
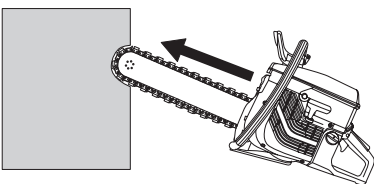

Método de corte preliminar

Este método se recomienda cuando se desean cortes absolutamente rectos y en ángulo recto.

Para una mejor economía de corte, realice un precorte con una cortadora equipada con la espada especial para precortes de Husqvarna, diseñada para continuar cortando con una motosierra de diamante.



¡ATENCIÓN! No utilice nunca una cortadora de disco común para el corte preliminar. El disco de corte produce una ranura demasiado fina y el corte subsiguiente con la motosierra con cadena de diamantes produce indefectiblemente reculadas peligrosas y atascos en la ranura.

Se recomienda empezar fijando una tabla en el punto en que se va a hacer el corte. La tabla sirve de guía para cortar. Corte a una profundidad aproximada de 2 cm en toda la línea con la parte inferior del tope de la espada. Seguidamente, corte otros 2 cm. Repita el procedimiento hasta una profundidad de 5-10 cm, dependiendo de los requisitos de precisión y del grosor del objeto. El corte preliminar guía la espada en sentido recto en el corte subsiguiente, que se hace con el método de inserción a plena profundidad, utilizando un taco de goma como punto de ruptura / sufridera.

Técnica de péndulo

El corte se realiza a través de un movimiento pendular, y la sierra se debe mantener recta únicamente al llegar al extremo del corte.

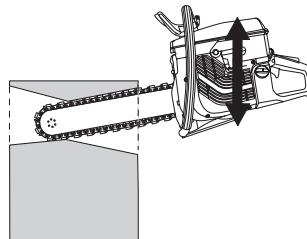
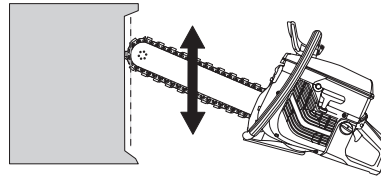

Instrucciones de seguridad durante el trabajo

Planifique el trabajo de forma que no haya riesgo de que la espada se atasque cuando se separan las piezas cortadas. La planificación también es sumamente importante para su propia seguridad.

Puesto que con la motosierra de cadena de diamante se cortan normalmente unidades grandes y pesadas, las fuerzas son de tal envergadura que el atasco puede causar averías irreparables en la cadena y la espada.

Apoye la pieza de trabajo por debajo de forma que se pueda predecir lo que puede ocurrir y para que el corte permanezca abierto al cortar. En los casos en que resulte difícil prever cómo se separarán las piezas, o cuando es imposible atacar la pieza de trabajo de la forma deseada, el calzado de la ranura cortada es un método eficaz y seguro.

INSTRUCCIONES DE SEGURIDAD

Perforación

Una de las aplicaciones normales de la motosierra con cadena de diamantes es la perforación de pequeñas aberturas en paredes gruesas. Primero, haga el corte horizontal inferior. A continuación, haga los dos cortes verticales. Termine con el corte horizontal superior. Así se evita el riesgo de atasco.

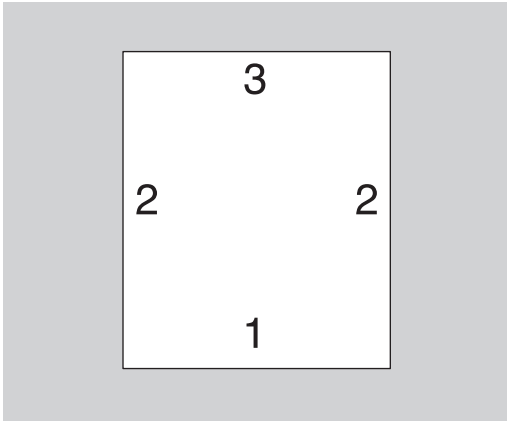

Apuntalamiento

Al perforar cortando piezas grandes es importante apuntalar la pieza que se corta para que no pueda caer hacia el operador.

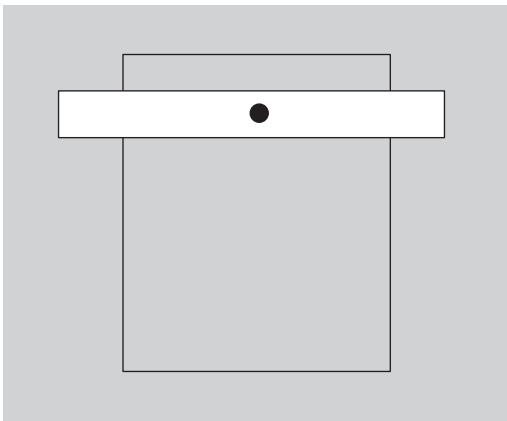

Medidas preventivas de las reculadas



¡ATENCIÓN! Las reculadas pueden ser muy rápidas, instantáneas y violentas, y pueden lanzar la cortadora y el disco de corte contra el usuario. Si se produce una reculada con el disco en movimiento y éste toca en el usuario, hay riesgo de daños muy graves e incluso peligro de muerte. Es importante comprender la causa de la reculada y que se puede evitar procediendo con cautela y usando una técnica de trabajo adecuada.

¿Qué es la reculada?

La reculada es una reacción súbita en la que la cortadora y el disco de corte son despedidos cuando el cuadrante superior del disco (llamado sector de riesgo de reculada) toca en un objeto.

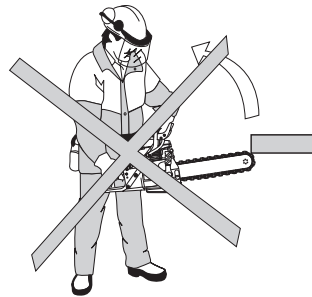

Reglas básicas

- No empezar nunca a cortar con el cuadrante superior del disco de corte que se muestra en la figura; el llamado sector de riesgo de reculada.

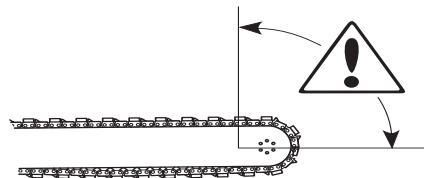

- Agarre siempre la máquina firmemente con ambas manos. Agarre con los dedos y pulgares alrededor de las empuñaduras.
- Manténgase bien parado y con buen equilibrio.
- Corte siempre con el régimen máximo del motor.
- Sitúese a una distancia cómoda de la pieza de trabajo.
- Tenga cuidado al introducirla en un corte ya comenzado.
- No corte nunca a una altura superior a la de sus propios hombros.
- Controle que la pieza que está cortando no se mueva y en general que no ocurran cosas no previstas que puedan comprimir el corte y atascar el disco.

Pull in (frenado)

El efecto de tirón se produce cuando la parte inferior del disco es detenida súbitamente o si se cierran los lados del corte. (Para evitarlo, vea los titulares "Reglas básicas" y "Apriete/rotación" más abajo.)

Atasco /Rotación

El atasco se produce cuando el corte se cierra. La máquina puede ser arrastrada hacia abajo repentinamente con un movimiento muy fuerte.

INSTRUCCIONES DE SEGURIDAD

Para evitar atascos

Apoyar la pieza a cortar de modo que el corte quede abierto mientras trabaja y hasta terminar.

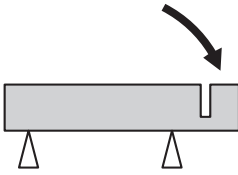

Cadenas de diamantes



¡ATENCIÓN! Las roturas de cadena pueden causar daños personales graves si la cadena es lanzada contra el operador.

Se comercializan dos tipos básicos de cadena de diamante.

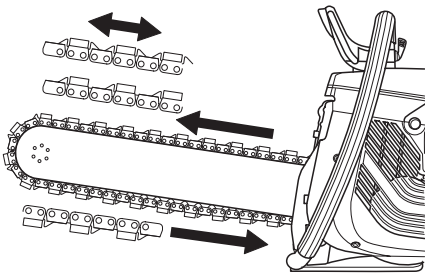

Las cadenas con dientes dobles pueden montarse del derecho o del revés. Las cadenas con dientes sencillos deben montarse siempre del derecho. Los dientes deben guiar el segmento a la altura correcta a la hora de efectuar el corte.

¡IMPORTANTE! Las cadenas usadas deben montarse en el mismo sentido de trabajo con el que fueron utilizadas anteriormente para reducir el desgaste del segmento y obtener directamente la capacidad de corte total.

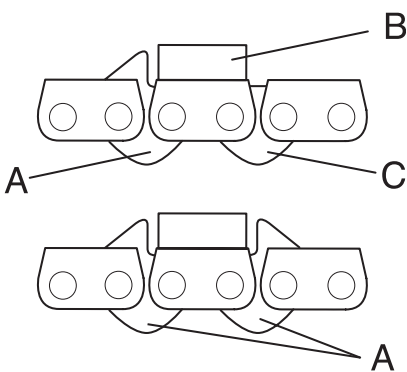

A) Eslabón de arrastre con guía de segmento

B) Eslabón de corte con segmento de diamantes

C) Eslabón de arrastre sin arandela

Revisión de la cadena

Revise la cadena para comprobar que no presenta señales de daños como enlaces de eslabones con huelgo o rotura de guías de segmento, eslabones de arrastre o segmentos.

Si la cadena ha sido sometida a un atasco fuerte u otra carga anormalmente grande, desmóntela de la espada y revísela a fondo.

Monte la cadena en sentido correcto

La cadena no debe montarse nunca en sentido erróneo. La guía de segmento debe guiar éste a la altura correcta en el corte.

Revisión de la motosierra

La motosierra está equipada con diversos dispositivos de seguridad que protegen al operador en caso de rotura de la cadena. Estos dispositivos de seguridad deben revisarse antes de iniciar el trabajo. No utilice nunca la motosierra si falta o está dañado alguno de estos componentes:

- Cubierta del piñón motriz
- Protección de mano dañada o no montada
- Cadena dañada

Utilice la motosierra en posición de trabajo correcta

Por razones de seguridad, la motosierra no debe utilizarse invertida. De hacerlo hay riesgo de lanzamiento de trozos del objeto que se corta o partes de la cadena contra el operador.

Material

Esta máquina está diseñada y prevista para cortar hormigón, ladrillos y distintos tipos de piedra. Cualquier otro uso se considerará inadecuado.

La motosierra no debe emplearse nunca para cortar metales puros, ya que de hacerlo es probable que se produzca rotura de segmentos o de la cadena. Los segmentos de diamantes resisten el corte de hormigón armado. Procure cortar la armadura junto con la mayor cantidad posible de hormigón para limitar el desgaste de la cadena.

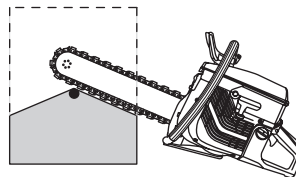
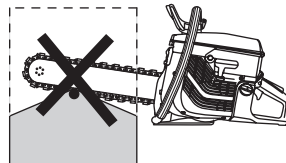

Pulido

Al cortar hormigón muy duro o piedra, puede reducirse progresivamente o perderse la capacidad de corte de los segmentos de diamantes. Esto también puede ocurrir si se corta con una presión parcial baja (la cadena de diamantes está en contacto con la pieza de trabajo en toda la longitud de la espada). Este problema se soluciona cortando unos instantes en un material abrasivo blando (como arenisca o ladrillo). Al hacerlo se liberan los diamantes y se afila la cadena.



¡ATENCIÓN! La motosierra con cadena de diamantes no debe modificarse, por ningún concepto, para cortar materiales distintos a los indicados. La motosierra no debe, por ningún motivo, equiparse con una cadena para cortar madera.

MONTAJE

Cómo tensar la cadena

Si el espacio entre el eslabón de arrastre y la espada es superior a 12 mm, la cadena está demasiado suelta y debe tensarse.

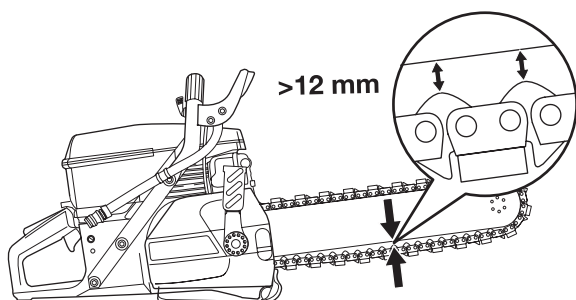

Abra la tapa del tornillo de sujeción.

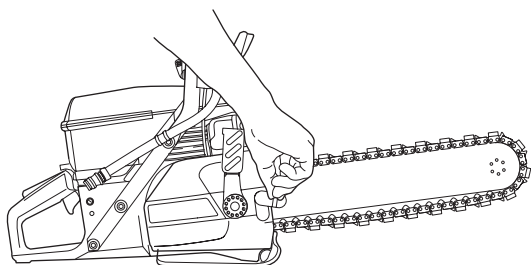

Abata la empuñadura y mueva la palanca hacia abajo / atrás.

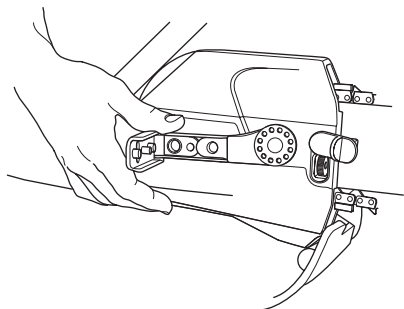

Siga moviendo la palanca hacia abajo / atrás hasta que se tense la cadena.

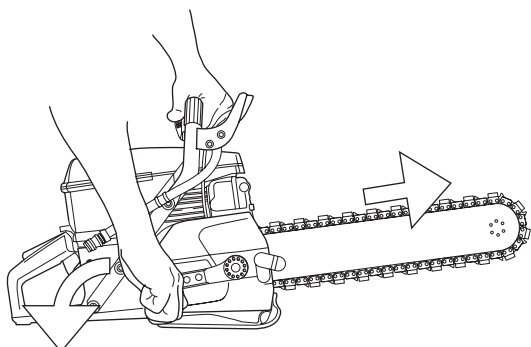
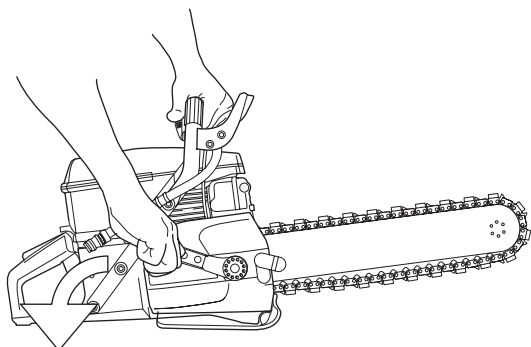

Sujete la espada por la punta al mismo tiempo que mueve la palanca hacia arriba / delante.

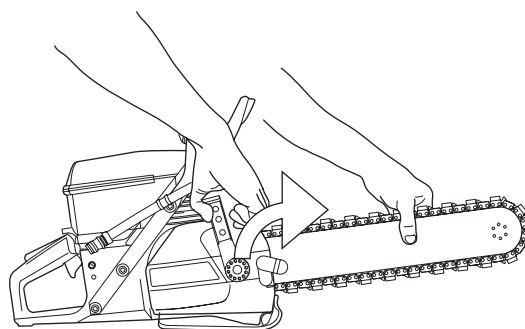

Bloquee el mecanismo tensor de la cadena ajustando el tornillo de cierre.

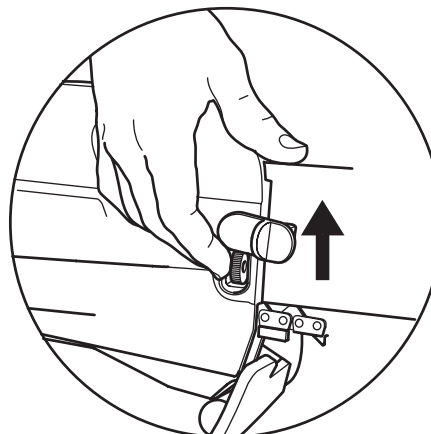

Cierre la tapa del tornillo de sujeción.

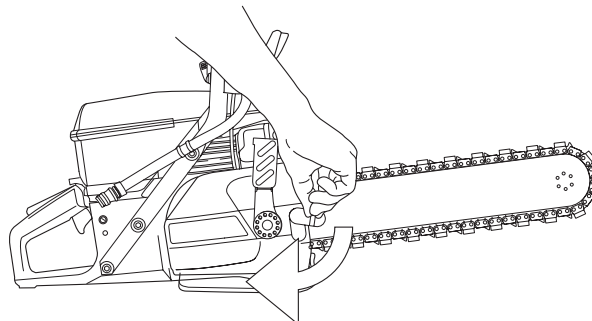

Una cadena bien ajustada debe poderse transportar manualmente con facilidad.

MONTAJE

Cambio de la cadena y del piñón motriz

Abata la empuñadura y mueva la palanca hacia abajo / atrás.

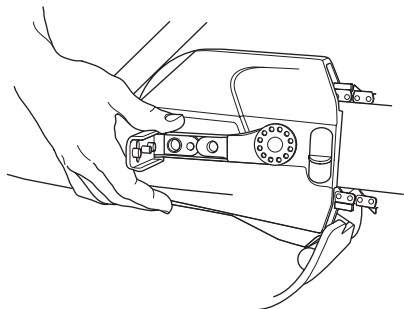

Presione el muelle hacia abajo sobre la empuñadura del tensor de la cadena. Desatornille la tuerca de ajuste de la espada de ajuste en sentido contrario a las agujas del reloj.

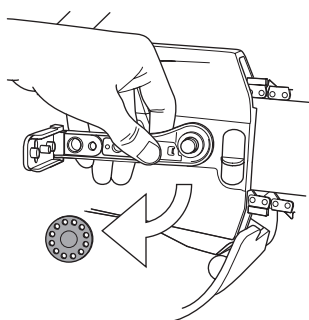

Desmonte la cubierta del embrague.

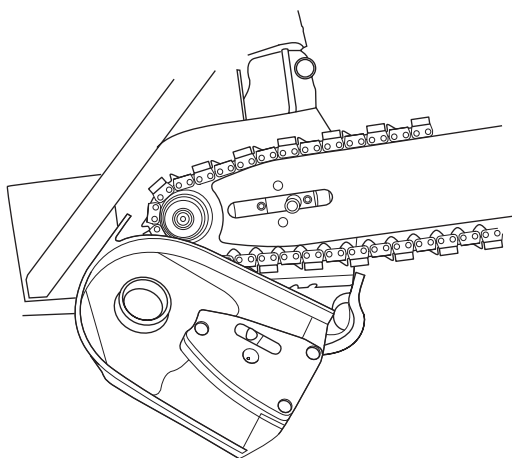

Desmonte la espada y la cadena.

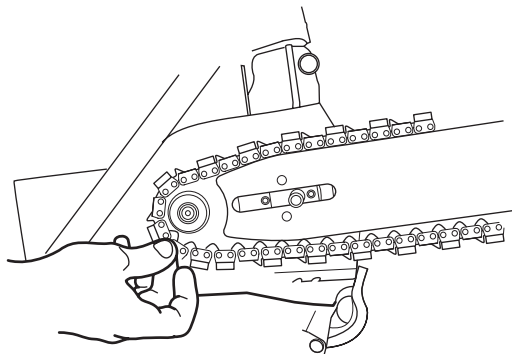

Quite el circlip que sujeta las dos medias lunas”, presionando con cuidado con un destornillador.

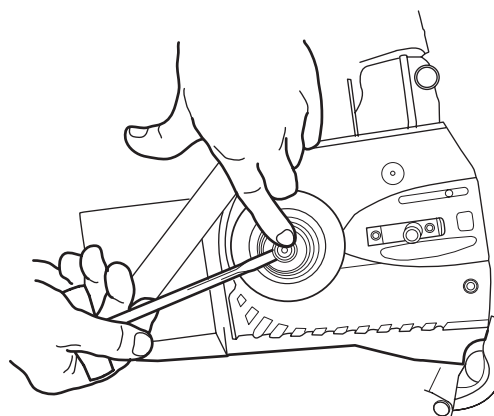

Extraiga las «medias lunas», la protección del anillo exterior, la junta tórica y el piñón de arrastre.

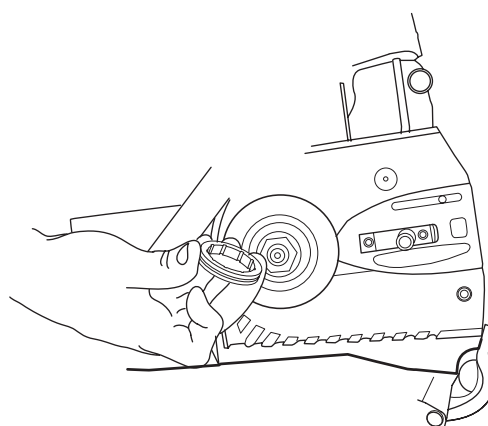

El montaje se hace en orden inverso al desmontaje.

¡IMPORTANTE! Al montar, procure que la cubierta del embrague encaje en las ranuras del soporte de la espada; de lo contrario pueden dañarse las cubiertas.

Asegúrese de que el vástago de tensado de cadena se ajusta en el orificio de la espada.

Gire la espada al cambiar la cadena, para prolongar al máximo la vida útil de la espada.

Ajuste de la tuerca de la espada

Si la espada y la empuñadura del tensor de la cadena se han aflojado, debe ajustar la tuerca de la espada para obtener la tensión correcta en la tuerca. De esta manera, la espada no estará floja.

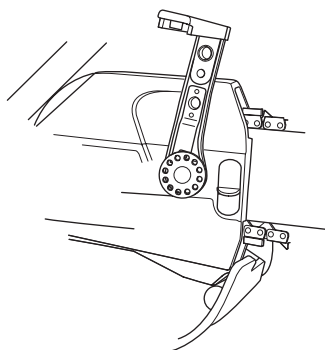

Ponga la palanca en la posición trasera inferior. Introduzca el muelle en la empuñadura del tensor de la cadena y gire la tuerca de la espada manualmente en el sentido de las agujas del reloj.

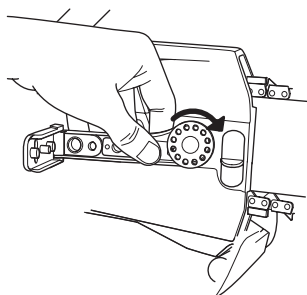

Suelte el muelle. Sujete la espada por la punta al mismo tiempo que mueve la palanca hacia arriba / delante. Tenga en cuenta que no debe alcanzarse el tope mecánico del brazo. El tope impide que el brazo apunte hacia delante e impide los cortes.

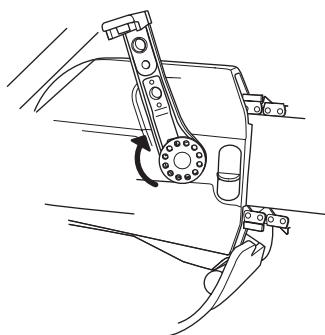

MANIPULACION DEL COMBUSTIBLE

Carburante

¡NOTA! El motor de la máquina es de dos tiempos y debe funcionar con una mezcla de gasolina y aceite para motores de dos tiempos. Para obtener una mezcla con las proporciones correctas debe medirse con precisión la cantidad de aceite a mezclar. En la mezcla de pequeñas cantidades de combustible, los errores más insignificantes en la medición del aceite influyen considerablemente en las proporciones de la mezcla.



¡ATENCIÓN! Para hacer la mezcla, compruebe que haya buena ventilación.

No use nunca una máquina si no tiene posibilidad de pedir auxilio si se produce un accidente.

Gasolina

- El octanaje mínimo recomendado es 90 (RON). Si se hace funcionar el motor con gasolina de octanaje inferior a 90, puede producirse clavazón. Esto aumenta la temperatura del motor, con el consiguiente riesgo de averías.

Aceite para motores de dos tiempos

- Para un resultado y prestaciones óptimos, utilice aceite para motores de dos tiempos HUSQVARNA, especialmente fabricado para motores de dos tiempos refrigerados por aire.
- No utilice nunca aceite para motores de dos tiempos fuera borda refrigerados por agua (llamado outboard oil), con designación TCW.
- No utilice nunca aceite para motores de cuatro tiempos.

Mezcla

1:50 (2%) con aceite para motores de dos tiempos HUSQVARNA o equivalente.

1:33 (3%) con otros aceites para motores de dos tiempos refrigerados por aire y clasificados para JASO FB/ISO EGB.

Gasolina, litros	Aceite para motores de dos tiempos, litros	
	2% (1:50)	3% (1:33)
5	0,10	0,15
10	0,20	0,30
15	0,30	0,45
20	0,40	0,60

Mezcla

- Siempre haga la mezcla de gasolina y aceite en un recipiente limpio, homologado para gasolina.
- Primero, ponga la mitad de la gasolina que se va a mezclar. Luego, añada todo el aceite y agite la mezcla. A continuación, añada el resto de la gasolina.
- Agite bien la mezcla de combustible antes de ponerla en el depósito de combustible de la máquina.

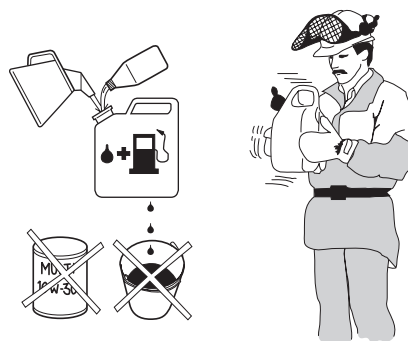

- No mezcle más combustible que el necesario para utilizar un mes como máximo.
- Si no se ha utilizado la máquina por un tiempo prolongado, vacíe el depósito de combustible y límpielo.

Repostaje



¡ATENCIÓN! Las siguientes medidas preventivas reducen el riesgo de incendio:

No fume ni ponga objetos calientes cerca del combustible.

No haga nunca el repostaje con el motor en marcha.

Para repostar, abra despacio la tapa del depósito de combustible para evacuar lentamente la eventual sobrepresión.

Después de repostar, apriete bien la tapa del depósito de combustible.

Antes de arrancar, aparte siempre la máquina del lugar de repostaje.

- Mantenga las empuñaduras secas y limpias de aceite y combustible.
- Asegúrese de que el combustible esté bien mezclado sacudiendo el recipiente antes de llenar el depósito.

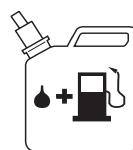

- Proceda siempre con cuidado al repostar combustible. Antes de arrancar, aparte la máquina hasta un mínimo de 3 metros del lugar de repostaje. Compruebe que el tapón del depósito está apretado.

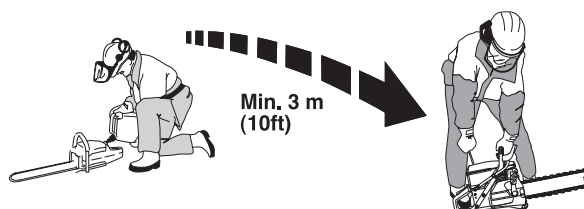

- Limpie alrededor del tapón del depósito. Limpie los depósitos de combustible y aceite a intervalos regulares. El filtro de combustible debe cambiarse como mínimo una vez al año. La suciedad en los depósitos puede causar perturbaciones del funcionamiento.

ARRANQUE Y PARADA

Antes de arrancar



¡ATENCIÓN! Antes de arrancar, observe lo siguiente:

No arranque la cortadora sin que esté montada la cubierta de la correa. De hacerlo puede soltarse el acoplamiento y causar daños personales.

Antes de arrancar, aparte siempre la máquina del lugar de repostaje.

Asegúrese de tener una postura estable, de que la máquina está en posición estable y de que el disco de corte puede girar libremente.

Asegúrese de que no haya terceros desautorizados en la zona de trabajo.

Válvula de descompresión: Oprima la válvula para reducir la compresión en el cilindro. Para arrancar se debe usar siempre la válvula de descompresión. Cuando la máquina ha arrancado, la válvula vuelve automáticamente a la posición de partida.

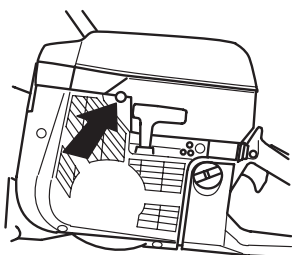

Botón de parada: Asegúrese de que el mando de parada (STOP) se encuentra en la posición de la izquierda.

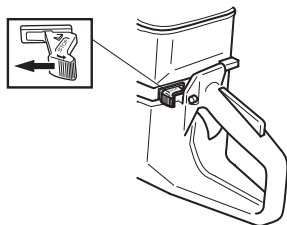

Posición de aceleración de arranque, motor frío: La posición de aceleración de arranque y estrangulamiento se obtienen tirando del estrangulador completamente.

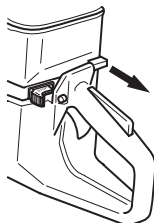

Posición de aceleración de arranque, motor caliente: Para la aceleración de arranque, ponga el estrangulador en la posición de estrangulamiento y, a continuación, vuelva a empujarlo hacia dentro. Esto solo activa la aceleración de arranque sin estrangular.

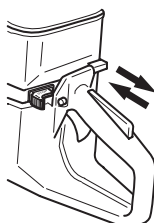

Arranque

Agarre la empuñadura delantera con la mano izquierda. Pise la parte inferior de la empuñadura trasera con el pie derecho y presione la máquina contra el suelo. **Nunca enrosque el cordón de arranque alrededor de la mano.**

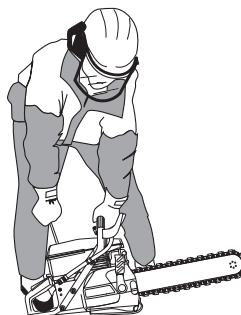

¡ATENCIÓN! El disco de corte gira cuando arranca el motor. Asegúrese de que puede girar libremente.

Agarre la empuñadura de arranque y tire despacio de la cuerda con la mano derecha, hasta sentir una resistencia (los dientes de arranque engranan), y después tire rápido y con fuerza.

¡NOTA! No extraiga el cordón de arranque al máximo, y no suelte la empuñadura de arranque si ha extraído todo el cordón. Ello puede ocasionar averías en la máquina.

Con el motor frío: Cuando el motor encienda, oprima inmediatamente el estrangulador y repita los intentos de arranque hasta que el motor se ponga en marcha.

Cuando el motor encienda, oprima inmediatamente el estrangulador y repita los intentos de arranque hasta que el motor se ponga en marcha.

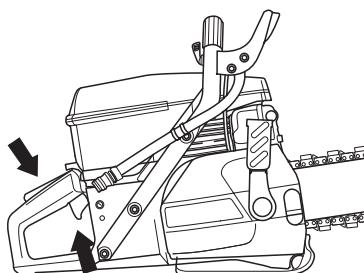

Parada

Detenga el motor moviendo el mando de parada (STOP) a la posición de la derecha.

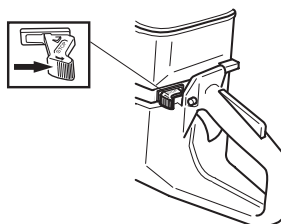

MANTENIMIENTO

Carburador

Su producto Husqvarna ha sido construido y fabricado conforme a especificaciones que reducen los gases de escape tóxicos. Cuando el motor ha consumido 8-10 depósitos de combustible, se dice que el motor ha sido rodado. Para asegurarse de que funcione de la mejor manera y despidan la menor cantidad posible de gases tóxicos después del período de rodaje, contacte a su distribuidor/ taller de servicio (que tenga acceso a un tacómetro) para que regule su carburador.

Funcionamiento

- El carburador regula la velocidad de la máquina mediante el acelerador. En el carburador se hace la mezcla de aire y combustible.



¡ATENCIÓN! No ponga nunca en marcha la máquina sin que esté montada la espada completa con cadena.

Surtidores

El carburador tiene surtidores fijos para que el motor reciba siempre la mezcla adecuada de combustible y aire. Si el motor tiene poca potencia o mala aceleración, proceda como sigue:

- Revise el filtro de aire y cámbielo si es necesario
- Si esto no ayuda, acuda a un taller de servicio oficial.

Reglaje definitivo del régimen de ralentí T

Regule el ralentí con el tornillo en T. Gire el tornillo de ralentí en el sentido de las agujas del reloj hasta que la cadena comience a girar. A continuación, gire el tornillo en el sentido contrario a las agujas del reloj hasta que la cadena deje de girar. Cuando el ralentí está correctamente ajustado, el motor acelera sin dilación.

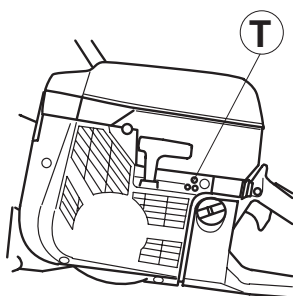

Régimen recomendado en ralentí: 2.700 r.p.m.



¡ATENCIÓN! Si el régimen de ralentí no puede ajustarse para que se pare la cadena, acuda a un taller de servicio. No utilice la máquina hasta que no esté correctamente regulada o reparada.

Filtro de combustible

- El filtro de combustible está dentro del depósito de combustible.
- Al repostar hay que proteger el depósito de combustible de la suciedad. Así se reduce el riesgo de perturbaciones del funcionamiento debidas a obturación del filtro de combustible situado dentro del depósito.
- Un filtro de combustible obturado no se puede limpiar, sino que se debe sustituir por un filtro nuevo. **El filtro debe cambiarse como mínimo una vez al año.**

Filtro de aire



El filtro de aire debe limpiarse regularmente de polvo y suciedad para evitar:

- Fallos del carburador
- Problemas de arranque
- Reducción de la potencia
- Desgaste innecesario de las piezas del motor.
- Un consumo de combustible excesivo.

El sistema del filtro de aire está compuesto por un filtro de gomaespuma (1) y un filtro de papel (2).

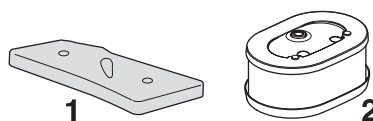

- 1 El filtro de gomaespuma es fácilmente accesible debajo de la tapa de filtro (A). Este filtro debe revisarse una vez a la semana y cambiarse cuando sea necesario. Para conseguir un efecto filtrante óptimo, el filtro debe cambiarse regularmente o limpiarse y aceitarse. Para este fin hay un aceite HUSQVARNA especial.

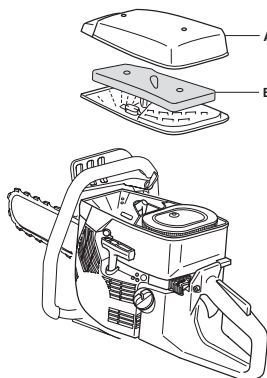

Saque el filtro de gomaespuma. Limpie bien el filtro en una solución de agua jabonosa tibia. Después de limpiar el filtro, enjuáguelo bien con agua limpia. Estruje el filtro y deje que se seque. ¡ATENCIÓN! El aire comprimido a una presión demasiado alta puede dañar el filtro de gomaespuma.



MANTENIMIENTO

Introduzca el filtro en una bolsa de plástico y vierta el aceite para filtros. Masajee la bolsa para distribuir el aceite. Apriete el filtro en la bolsa y tire el exceso de aceite antes de colocar el filtro en la máquina. No use nunca aceite común para motores. Éste desciende bastante rápido a través del filtro, depositándose en el fondo.

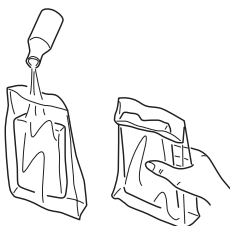

- 2 El filtro de papel está debajo de la cubierta B. Este filtro debe limpiarse o cambiarse cuando baja la potencia del motor. El filtro se limpia agitando. Tenga en cuenta que el filtro no se debe lavar. ¡ATENCIÓN! El aire comprimido a una presión demasiado alta puede dañar el filtro.

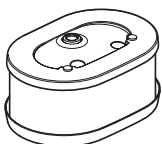

Un filtro utilizado durante mucho tiempo no puede limpiarse del todo. Por tanto, hay que cambiarlo a intervalos regulares.

Un filtro de aire averiado debe cambiarse.

INFORMACIÓN IMPORTANTE

Un mantenimiento defectuoso del filtro de aire comporta revestimientos en la bujía y desgaste anormal de los componentes del motor.

Mecanismo de arranque



¡ATENCIÓN! El muelle de retorno está tensado en el cuerpo del mecanismo de arranque y, con una manipulación negligente, puede soltarse y causar lesiones.

Para cambiar el muelle de retorno o el cordón de arranque, proceda con cuidado. Utilice gafas protectoras.

Cambio de un cordón de arranque roto o desgastado



- Afloje los tornillos que fijan el mecanismo de arranque en el cárter y saque el mecanismo.

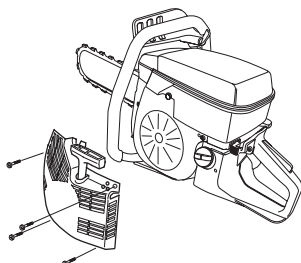

- Extraiga el cordón unos 30 cm y sáquelo de la guía en la periferia de la polea. Anule el efecto del muelle de retorno dejando que la polea gire despacio hacia atrás.

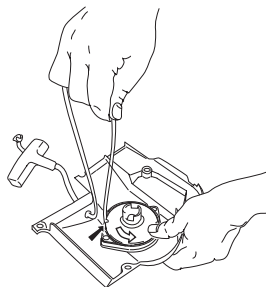

- Quite eventuales restos del cordón de arranque viejo y compruebe que el muelle de arranque funciona. Introduzca el cordón de arranque nuevo en el orificio de la caja del aparato de arranque y en la polea.

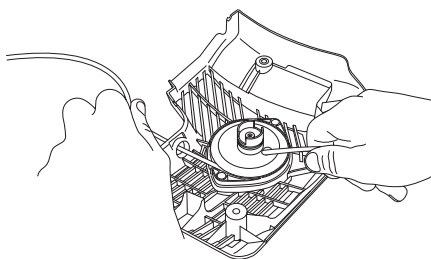

- Fije el cordón de arranque alrededor del centro de la polea, tal como se muestra en la figura. Apriete con fuerza la fijación, dejando el extremo libre lo más corto posible. Fije el extremo del cordón de arranque en la empuñadura de arranque.

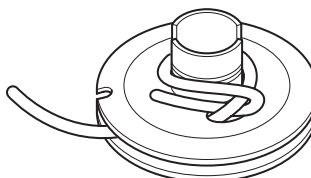

- Pase el cordón por el rebaje de la periferia de la polea y enróllalo 3 vueltas a derechas alrededor del centro del disco de cordón.

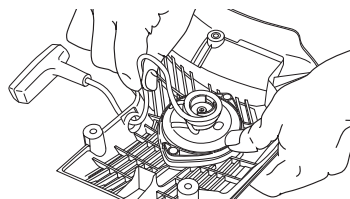

- A continuación, tire de la empuñadura de arranque, con lo que se tensa el muelle. Repita el procedimiento una vez más pero con cuatro vueltas.
- Tenga en cuenta que la empuñadura de arranque es tirada hasta su posición de partida después de tensarse el muelle.
- Controle que el muelle no es tirado hasta su posición extrema, tirando completamente del cordón de arranque. Frene la polea con el pulgar y compruebe que es posible girar la polea como mínimo media vuelta más.

MANTENIMIENTO

Tensado del muelle de retorno

- Saque el cordón de arranque de la guía de la polea y gire ésta en el sentido de las agujas del reloj unas 2 vueltas.

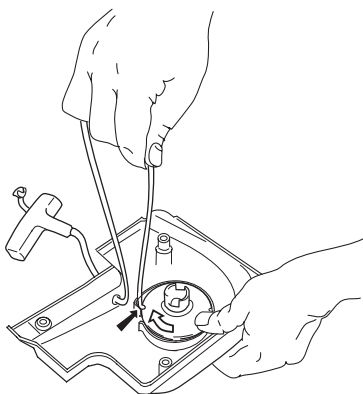

¡NOTA! Compruebe que sea posible girar la polea como mínimo 1/2 vuelta más con el cordón totalmente extraído.

Cambio de un muelle de retorno roto



- Afloje el tornillo del centro de la polea y saque la polea.
- Tenga en cuenta que el muelle está tensado en la caja del aparato de arranque.
- Afloje los tornillos que fijan el casete de muelle.

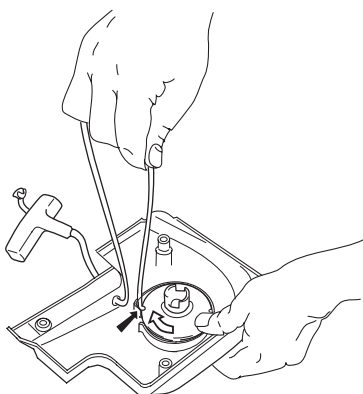

- Lubrique el muelle de retorno con aceite claro. Monte la polea y tense el muelle.

Montaje del mecanismo de arranque

- Para montar el mecanismo de arranque, primero extraiga el cordón y después coloque el mecanismo en su sitio en el cárter. Luego, suelte despacio el cordón para que los ganchos agarren la polea.

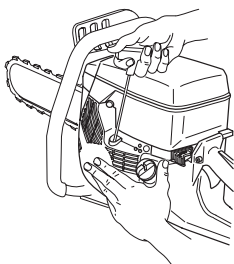

- Ponga los tornillos de fijación del mecanismo de arranque y apriételos.

Bujía



Los factores siguientes afectan al estado de la bujía:

- Carburador mal regulado.
- Mezcla incorrecta de aceite en el combustible (demasiado aceite).
- Filtro de aire sucio.

Estos factores producen revestimientos en los electrodos de la bujía que pueden ocasionar perturbaciones del funcionamiento y dificultades de arranque.

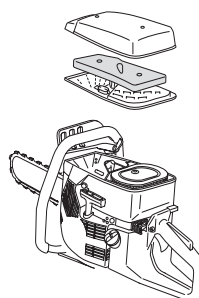

- Si la potencia de la máquina es demasiado baja, si es difícil arrancar la máquina o si el ralenti es irregular: revise primero la bujía antes de tomar otras medidas. Si la bujía está muy sucia, límpiela y compruebe que la separación de los electrodos sea de 0,5 mm. La bujía debe cambiarse aproximadamente después de un mes de funcionamiento o más a menudo si es necesario.

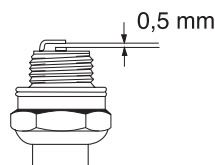

¡NOTA! ¡Utilice siempre el tipo de bujía recomendado! Una bujía incorrecta puede arruinar el pistón y el cilindro.

Sistema refrigerante



Para lograr una temperatura de funcionamiento lo más baja posible, la máquina incorpora un sistema refrigerante.

El sistema refrigerante está compuesto por:

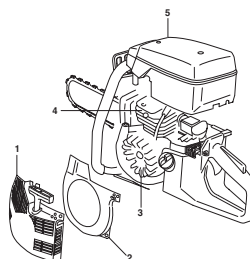

- 1 Toma de aire en el mecanismo de arranque.
- 2 Deflector de aire.
- 3 Palas de ventilador en el volante.
- 4 Aletas de enfriamiento en el cilindro.
- 5 Cubierta del cilindro

MANTENIMIENTO

Limpe el sistema refrigerante con un cepillo una vez por semana (en condiciones difíciles, con mayor frecuencia). Un sistema refrigerante sucio u obturado produce sobrecalentamiento de la máquina, con las consiguientes averías del cilindro y el pistón.

Silenciador

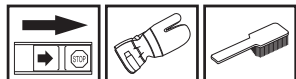

El silenciador está diseñado para amortiguar el ruido y para apartar del usuario los gases de escape. Los gases de escape están calientes y pueden contener chispas que pueden ocasionar incendios si se dirigen los gases a materiales secos e inflamables.

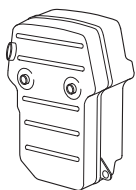

No utilice nunca la máquina con un silenciador en mal estado.

Instrucciones generales de mantenimiento

A continuación, se indican algunas instrucciones generales de mantenimiento. Para más información, consulte a su taller de servicio.

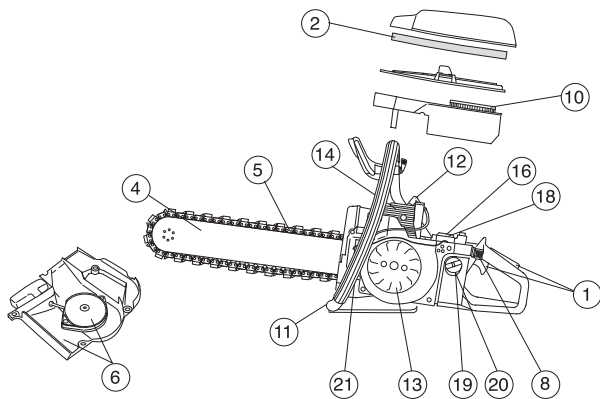

Mantenimiento diario

- 1 Compruebe que los componentes del acelerador funcionen con seguridad (acelerador y fiador de aceleración de arranque.)
- 2 Compruebe el cabezal de rueda de la espada.
- 3 Controle el estado de la espada.
- 4 Controle el estado de la cadena de diamante.
- 5 Revise, limpie o cambie el filtro principal.
- 6 Revise el mecanismo de arranque y el cordón de arranque y limpie el exterior de la entrada de aire del mecanismo de arranque.
- 7 Compruebe que los tornillos y las tuercas estén apretados.
- 8 Controle que el mando de detención funcione.
- 9 Lubrique la cadena, el cabezal de rueda de la espada y la espada para evitar la corrosión.

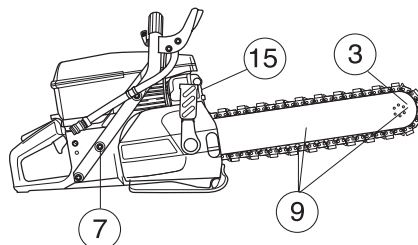

Mantenimiento semanal

- 10 Revise el filtro de papel.
- 11 Compruebe que las empuñaduras y los aisladores de vibraciones estén intactos.
- 12 Limpie la bujía. Compruebe que la separación de los electrodos sea de 0,5 mm.
- 13 Limpie las palas de ventilador del volante. Revise el mecanismo de arranque y el muelle de retorno.
- 14 Limpie las aletas de enfriamiento del cilindro.
- 15 Compruebe que el silenciador esté firmemente montado y en buenas condiciones.
- 16 Controle el funcionamiento del carburador.

Mantenimiento mensual

- 17 Revise el centro del embrague, la rueda motriz y el muelle de acoplamiento para ver si presentan desgaste.

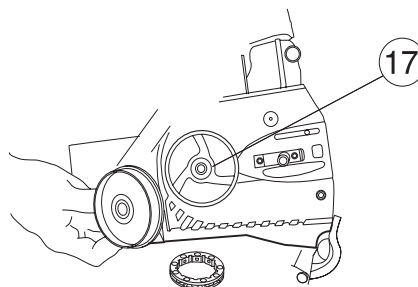

- 18 Limpie el exterior del carburador.
- 19 Revise el filtro y el conducto de combustible. Cámbielos si es necesario.
- 20 Limpie el interior del depósito de combustible.
- 21 Revise todos los cables y conexiones.

DATOS TECNICOS

Motor

Cilindrada, cm ³	93,6
Diámetro del cilindro, mm	56
Carrera, mm	38
Régimen de ralentí, r.p.m.	2700
Régimen máximo de embalamiento recomendado, r.p.m.	9750 (+/- 250)
Potencia, kW/r.p.m.	4,5/9000

Sistema de encendido

Fabricante de sistema de encendido	SEM
Tipo de sistema de encendido	CD
Bujía	Champion RCJ 6Y/ NGK BPMR 7A
Distancia de electrodos, mm	0,5

Sistema de combustible y lubricación

Fabricante de carburador	Walbro
Tipo de carburador	RWJ-3A
Capacidad del depósito de gasolina, litros	1,0

Peso

Peso sin combustible y equipo de corte, kg	9,4
--	-----

Emisiones de ruido

(ver la nota 1)

Nivel de potencia acústica medido dB(A)	114
Nivel de potencia acústica garantizado L _{WA} dB(A)	116

Niveles acústicos

(vea la nota 2)

Nivel de presión acústica equivalente en el oído del usuario, medido según EN1454, dB(A).	103
---	-----

Niveles de vibraciones

Vibraciones en la empuñadura, medidas según ISO 19432

Empuñadura delantera, valor equivalente, m/s ²	5,3
Mango trasero, m/s ²	5,0

Nota 1: Emisiones sonoras en el entorno medidas como potencia acústica (L_{WA}) según la directiva CE 2000/14/CE.

Nota 2: El nivel equivalente de presión acústica se calcula como la suma de energía, ponderada en el tiempo, de los niveles de presión acústica en diferentes estados de funcionamiento, con la siguiente división temporal: 1/2 en vacío y 1/2 a régimen máximo.

Equipo de corte

Espada y cadena de diamante	Velocidad de la cadena a potencia máxima, m/s
14"	28



DATOS TECNICOS

Declaración CE de conformidad

(Rige sólo para Europa)

Husqvarna Construction Products, SE-433 81 Partille, Suecia, teléfono: +46-31-949000, garantiza por la presenta que la motosierra con cadena de diamantes **K960 Chain** a partir del número de serie de 2008 (el año se indica con texto en la placa de características seguido de un número de serie) cumple con las disposiciones de la DIRECTIVA DEL CONSEJO 72/23/CEE

- **98/37/CE**, "referente a máquinas", Anexo IIA, del 22 de junio de 1998.
- **2004/108/CEE**, "referente a compatibilidad electromagnética", del 15 de diciembre de 2004.
- **2000/14/CE**, "sobre emisiones sonoras en el entorno" del 8 de mayo de 2000. Declaración de conformidad efectuada según el anexo V.

Para más información sobre las emisiones sonoras, consulte el capítulo Datos técnicos.

Se han aplicado las siguientes normas donde procediese: **SS-EN ISO 12100:2003, EN-ISO 55012:2002, EN 1454, ISO 19432**

SMP Svensk Maskinprovning AB, Fyrisborgsgatan 3, SE-754 50 Uppsala, Suecia, ha efectuado un examen de tipo voluntario según la Directiva 2000/14/CE, para Husqvarna AB. El certificado tiene el número: **01/169/027** - K960 Chain

Partille, 17 de enero de 2008



Ove Donnerdal, Jefe de Desarrollo

1151215-46



2008-05-28