

# **Manual de instrucciones** **K3000 Cut-n-break**

Lea detenidamente el manual de instrucciones y asegúrese de entender su contenido antes de utilizar la máquina.

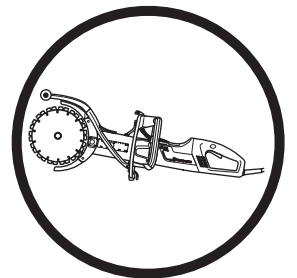

**Spanish**

# ACLARACIÓN DE LOS SÍMBOLOS

## Símbolos en la máquina:

¡ATENCIÓN! La máquina, si se utiliza de forma errónea o descuidada, puede ser una herramienta peligrosa que puede causar daños graves e incluso la muerte al usuario y a otras personas.

Lea detenidamente el manual de instrucciones y asegúrese de entender su contenido antes de utilizar la máquina.

Utilice siempre:

- Casco protector homologado
- Protectores auriculares homologados
- Gafas protectoras o visor

Este producto cumple con la directiva CE vigente.

¡ATENCIÓN! Al cortar se genera polvo que puede causar daños por inhalación. Utilice una máscara respiratoria homologada. Procure que haya buena ventilación.

¡ATENCIÓN! Al cortar se produce polvo que puede causar daños al inhalar. Utilice una máscara respiratoria homologada. Evite la inhalación de vapores de gasolina y gases de escape. Procure que haya buena ventilación.

Debe emplearse siempre refrigeración por agua.

¡ATENCIÓN! Las reculadas pueden ser repentinas, rápidas y violentas, lo que podría causar accidentes mortales. Lea las instrucciones y asegúrese de entender su contenido antes de utilizar la máquina.

Corte siempre en la dirección correcta. Consulte las instrucciones de seguridad.

**Etiquetado ecológico.** El símbolo en el producto o en su envase indica que no se puede tratar este producto como desperdicio doméstico. Deberá por lo tanto depositarse en un centro de recogida adecuado para el reciclado de equipos eléctricos y electrónicos.

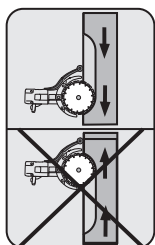

Haciendo que este producto sea manipulado adecuadamente, se ayuda a evitar consecuencias negativas potenciales para el medio ambiente y las personas, lo que puede ocurrir con la manipulación inadecuada como residuos del producto.

Para obtener información más detallada sobre el reciclado de este producto, contacte con la oficina municipal local, con el servicio de eliminación de desperdicios domésticos o con la tienda donde compró el producto.

**Los demás símbolos/etiquetas que aparecen en la máquina corresponden a requisitos de homologación específicos en determinados mercados.**

## Símbolos en el manual de instrucciones:

El control y/o mantenimiento de la máquina debe hacerse con el motor parado y el enchufe desenchufado.

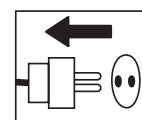

Utilice siempre guantes protectores homologados.

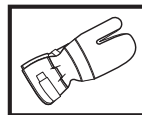

La máquina debe limpiarse regularmente.

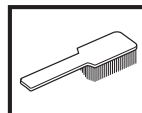

Control visual.



Debe utilizarse gafas protectoras o visor.



---

# ÍNDICE

---

## Índice

### ACLARACIÓN DE LOS SÍMBOLOS

Símbolos en la máquina: .....	2
Símbolos en el manual de instrucciones: .....	2

### ÍNDICE

Índice .....	3
--------------	---

### ¿QUÉ ES QUÉ?

Componentes de la máquina .....	4
---------------------------------	---

### INSTRUCCIONES DE SEGURIDAD

Antes de utilizar una nueva cortadora .....	5
Equipo de protección personal .....	5

### INSTRUCCIONES DE SEGURIDAD

Instrucciones generales de seguridad .....	6
Equipo de seguridad de la máquina .....	8
Hojas de diamante .....	10
Instrucciones generales de trabajo .....	11

### MONTAJE

Montaje .....	14
---------------	----

### ARRANQUE Y PARADA

Antes de arrancar .....	15
Arranque .....	15
Parada .....	15

### MANTENIMIENTO

Mantenimiento .....	16
Control y ajuste de la correa de transmisión .....	16
Cambio de la correa de transmisión .....	16
Sistema refrigerante .....	17
Cambio de escobillas de carbón .....	17
Grifo de agua .....	17
Suministro eléctrico .....	17
Mantenimiento diario .....	17

### DATOS TÉCNICOS

Equipo de corte .....	18
Declaración CE de conformidad .....	19

# ¿QUÉ ES QUÉ?

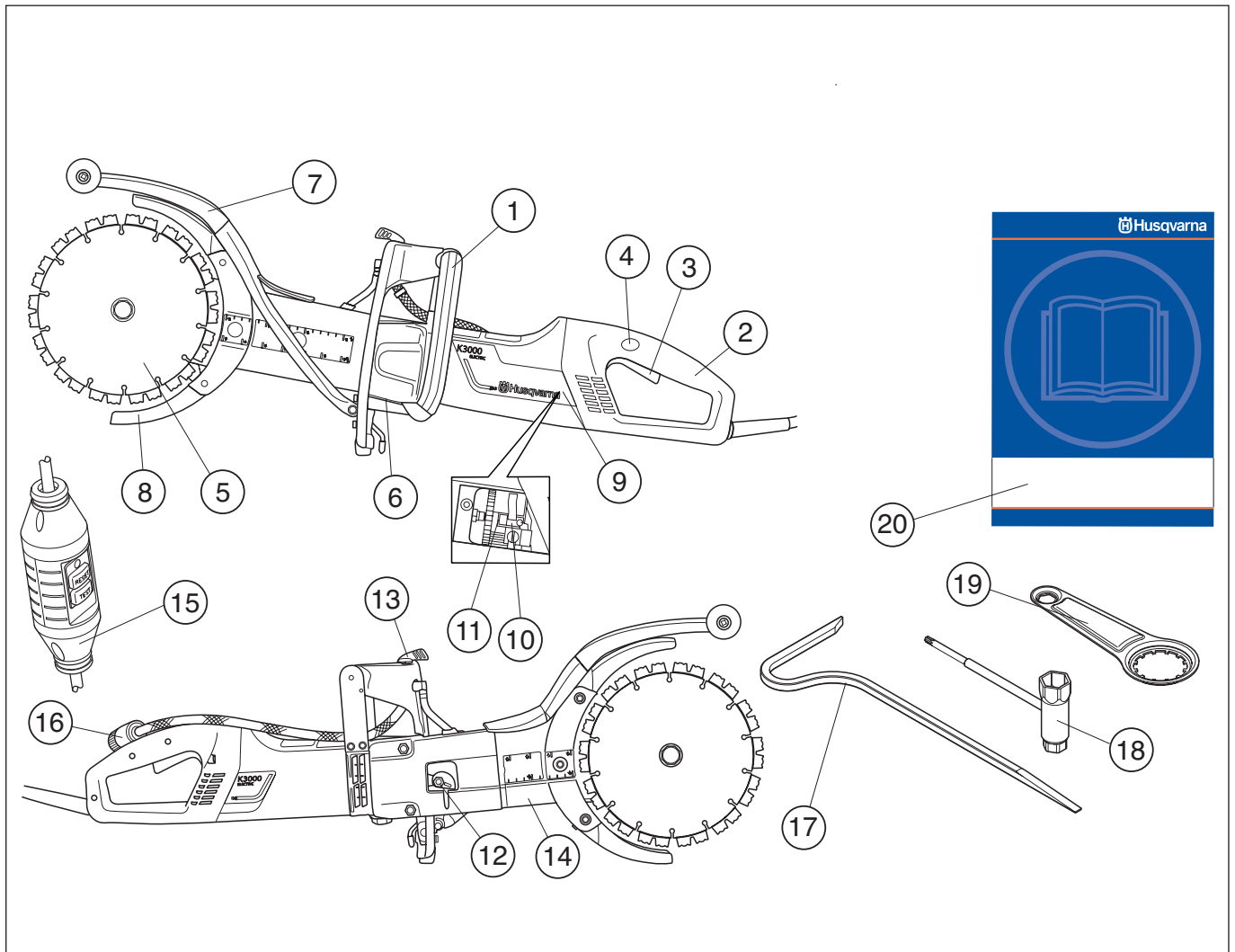

## Componentes de la máquina

- |    |                                |    |   |
|----|--------------------------------|----|---|
| 1  | Mango delantero                | 11 | Portaescobilla                              |
| 2  | Mango trasero                  | 12 | Tensor de correa                            |
| 3  | Interruptor                    | 13 | Grifo de agua                               |
| 4  | Bloqueador de interruptor      | 14 | Brazo de corte                              |
| 5  | Discos de corte                | 15 | Interruptor de circuito de pérdida a tierra |
| 6  | Placa de características       | 16 | Conexión de agua                            |
| 7  | Protección contra salpicaduras | 17 | Herramienta de fragmentación                |
| 8  | Protección del disco de corte  | 18 | Llave combinada                             |
| 9  | Tapas de inspección            | 19 | Herramienta de soporte                      |
| 10 | Escobillas de carbón           | 20 | Manual de instrucciones                     |

# INSTRUCCIONES DE SEGURIDAD

## Antes de utilizar una nueva cortadora

- Lea detenidamente el manual de instrucciones y asegúrese de entender su contenido antes de utilizar la máquina.
- La máquina sólo está diseñada para el corte de materiales duros como hormigón, ladrillo, materiales de albañilería y tubos de hierro fundido y cemento.
- Encargue al distribuidor de Husqvarna la revisión regular de la cortadora y los ajustes y reparaciones necesarios.



**¡ATENCIÓN! No está permitido modificar el diseño original de la máquina, por ningún motivo, sin la autorización del fabricante. Utilice siempre accesorios originales. Las modificaciones y/o el uso de accesorios no autorizados comportan riesgo de daños personales graves y peligro de muerte para el usuario y otras personas.**



**¡ATENCIÓN! El uso de productos de corte, amolado, taladrado, lijado o formación de materiales puede generar polvo y vapores que pueden contener productos químicos perniciosos. Averigüe la índole del material de trabajo y utilice una máscara contra polvo o respiratoria adecuada.**



**¡ATENCIÓN! Una cortadora empleada de forma errónea o negligente puede ser una herramienta peligrosa que puede causar daños graves e incluso la muerte. Es muy importante que lea y comprenda el contenido de este manual de instrucciones.**

Husqvarna Construction Products se esfuerza constantemente por mejorar la construcción de sus productos. Por consiguiente, Husqvarna se reserva el derecho a introducir modificaciones de diseño sin previo aviso y sin compromisos ulteriores.

Toda la información y todos los datos contenidos en este manual de instrucciones son vigentes en la fecha de impresión del manual.

## Equipo de protección personal



**¡ATENCIÓN! Para trabajar con la máquina debe utilizarse un equipo de protección personal homologado. El equipo de protección personal no elimina el riesgo de lesiones, pero reduce su efecto en caso de accidente. Pida a su distribuidor que le asesore en la elección del equipo.**

- Casco protector
- Protectores auriculares
- Gafas protectoras o visor



- Máscara respiratoria

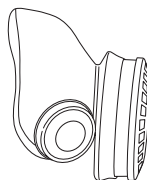

- Guantes resistentes de agarre seguro.

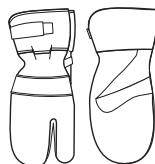

- Prendas de vestir ceñidas, resistentes y cómodas que permitan una libertad de movimientos total.

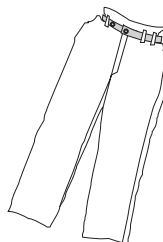

- Utilice protectores de pierna recomendados para el material que se va a cortar.
- Botas con puntera de acero y suela antideslizante.



- Tenga siempre a mano el equipo de primeros auxilios.



# INSTRUCCIONES DE SEGURIDAD

## Instrucciones generales de seguridad



**¡ATENCIÓN! Lea todas las advertencias e instrucciones de seguridad. No atender a estas advertencias e instrucciones puede provocar descargas eléctricas, incendios y lesiones graves.**

Conserve todas las advertencias e instrucciones para su consulta.

El término «herramienta eléctrica» empleado en las advertencias hace referencia a una herramienta eléctrica que funciona con conexión a la red de suministro (con cable) o a una herramienta que funciona con batería (sin cable).

## Seguridad en el área de trabajo

- Mantenga el área de trabajo limpia y bien iluminada. Las zonas abarrotadas de cosas u oscuras favorecen los accidentes.
- No maneje herramientas eléctricas en ambientes explosivos como aquellos en los que hay líquidos, gases o polvo inflamables. Las herramientas eléctricas producen chispas que pueden inflamar el polvo o los vapores.
- Mantenga alejados a los niños y a otras personas mientras trabaje con una herramienta eléctrica. Las distracciones pueden hacer que pierda el control de esta.
- No usar en condiciones climáticas desfavorables. Por ejemplo, niebla densa, lluvia, viento fuerte, frío intenso, etc. Trabajar con mal tiempo es cansador y puede crear condiciones peligrosas, por ejemplo suelo resbaladizo.
- Asegúrese de que no haya elementos que puedan caer y provocar daños al trabajar con la máquina. Tenga sumo cuidado al trabajar en taludes.



**¡ATENCIÓN! La distancia de seguridad de la cortadora es de 15 metros. Usted es el responsable de que no haya personas y animales dentro de la zona de trabajo. No empiece a cortar antes de que la zona de trabajo esté libre ni sin tener un apoyo seguro para los pies.**

## Seguridad eléctrica

- Los enchufes de las herramientas eléctricas deben corresponder a la toma de corriente utilizada. No modifique nunca el enchufe de modo alguno. No utilice adaptadores para las herramientas eléctricas con conexión a tierra. No modificar los enchufes y usar las tomas de corriente que se adapten a estos reducirán el riesgo de descarga eléctrica.
- Evite el contacto de su cuerpo con superficies puestas a tierra como tuberías, radiadores, cocinas y neveras. Si su cuerpo está en contacto con el suelo, existe un mayor riesgo de descarga eléctrica.
- No exponga la herramienta eléctrica a una humedad mayor que la del sistema hidráulico de descarga suave. No exponga la herramienta eléctrica a la lluvia. El riesgo de recibir descargas eléctricas aumentará si penetra agua en la herramienta eléctrica.
- Maneje el cable con cuidado. No lo utilice nunca para transportar, tirar o desenchufar la herramienta eléctrica. Manténgalo alejado de fuentes de calor, aceite, aristas vivas o piezas móviles. Los cables dañados o enredados incrementan el riesgo de descarga eléctrica.
- Cuando trabaje con una herramienta eléctrica en exteriores, utilice un alargador indicado para este uso. Utilizar un cable adecuado para su uso en exteriores reduce el riesgo de descarga eléctrica.
- Compruebe que el cable y el cable de empalme está intacto. Si se daña el cable, no utilice la máquina. Llévela a un taller de servicio oficial para reparar.
- Un cable de alargue no debe usarse enrollado porque hay riesgo de sobrecalentamiento.
- La máquina se debe enchufar a un enchufe con masa. Compruebe que la tensión de red concuerda con la que se indica en la placa de características de la máquina.
- Al emplear la máquina, hágalo con el cable detrás suyo para evitar dañarlo.



**¡ATENCIÓN! No lave la máquina con agua, ya que puede penetrar en el sistema eléctrico o en el motor y causar daños en la máquina o un cortocircuito.**

# INSTRUCCIONES DE SEGURIDAD

## Seguridad personal

- Esté siempre atento, fíjese en lo que está haciendo y utilice el sentido común cuando maneje una herramienta eléctrica. No utilice herramientas eléctricas si está cansado o bajo los efectos de estupefacientes, alcohol o medicamentos. Un momento de descuido, mientras se trabaja con herramientas eléctricas, puede causar lesiones graves.
- Utilice el equipo de protección individual. Utilice siempre protección para los ojos. El equipo de protección, como la mascarilla antipolvo, los zapatos de seguridad antideslizantes, el casco o los protectores auditivos, utilizados en función de las condiciones de trabajo, reducirán el riesgo de lesiones.
- Evite el encendido accidental de la herramienta. Asegúrese de que el interruptor está en la posición de apagado antes de conectar la máquina a la fuente de alimentación y/o la batería, cogerla o transportarla. Transportar herramientas eléctricas con el dedo puesto sobre el interruptor o encenderlas con el interruptor en la posición de encendido puede provocar accidentes.
- Quite todas las clavijas de ajuste o llaves de tuercas antes de encender la herramienta eléctrica. Una llave de tuercas o clavija de ajuste que se ha dejado colocada en una pieza giratoria de la herramienta eléctrica puede causar lesiones.
- No se estire demasiado. Mantenga una posición correcta y el equilibrio en todo momento. Esto le permitirá controlar mejor la herramienta eléctrica en situaciones imprevistas.
- Utilice la ropa adecuada. No utilice nunca ropa amplia ni joyas. Mantenga el pelo, la ropa y los guantes alejados de las piezas móviles. La ropa amplia, las joyas o el pelo largo pueden quedar atrapados en las piezas móviles.
- Si se suministran equipos de aspiración o captación de polvo, asegúrese de que estén conectados y se utilicen correctamente. El uso de estos equipos puede reducir los riesgos derivados del polvo.
- Manténgase apartado de los discos de corte cuando el motor está en marcha.



**¡ATENCIÓN! La sobreexposición a las vibraciones puede producir trastornos vasculares o nerviosos en personas que padecen de deficiencia circulatoria. Si advierte síntomas que puedan relacionarse con la sobreexposición a las vibraciones, consulte a un médico. Ejemplos de estos síntomas son: entumecimiento, pérdida de sensibilidad, "hormigueo", "puntadas", dolor, pérdida o reducción de la fuerza normal, y cambios en el color o la superficie de la piel. Normalmente estos síntomas se presentan en los dedos, las manos y las muñecas.**

## Uso y cuidado de la herramienta eléctrica

- No sobrecargue la herramienta eléctrica. Utilice la herramienta eléctrica adecuada para el trabajo que debe realizar. Con la herramienta eléctrica apropiada hará el trabajo mejor y con mayor seguridad a la potencia para la que fue diseñada.
- No utilice la herramienta eléctrica si el interruptor no funciona. Las herramientas que no se puedan controlar con el interruptor son peligrosas y deben repararse.
- Desconecte el enchufe de la fuente de alimentación y/o la batería de la herramienta eléctrica antes de realizar cualquier ajuste, cambiar accesorios o guardarla. Estas medidas de seguridad preventivas reducen el riesgo de encendido accidental de la herramienta eléctrica.
- Guarde las herramientas eléctricas que no se utilicen fuera del alcance de los niños y no permita que personas no familiarizadas con su uso o con estas instrucciones las manejen. Las herramientas eléctricas resultan peligrosas en manos de usuarios no cualificados.
- Cuide las herramientas. Compruebe que no haya partes móviles mal alineadas o trabadas, piezas rotas o cualquier otra circunstancia que pueda afectar al funcionamiento de la herramienta eléctrica. Si detecta daños, haga reparar la herramienta eléctrica antes de utilizarla. Muchos accidentes se deben al uso de herramientas eléctricas que carecen de un mantenimiento adecuado.
- Mantenga las herramientas de corte afiladas y limpias. Las herramientas de corte con aristas afiladas y un mantenimiento adecuado tienen menos probabilidades de trabarse y son más fáciles de controlar.
- Utilice la herramienta eléctrica, los accesorios, útiles, etc. según se indica en estas instrucciones, teniendo en cuenta las condiciones de trabajo y la tarea que debe realizar. El uso de la herramienta eléctrica para trabajos distintos a aquellos para los que fue diseñada podría dar lugar a situaciones peligrosas.
- No utilice nunca una máquina que haya sido modificada de modo que ya no coincida con la configuración original.
- Use la máquina exclusivamente en lugares con buena ventilación. Los descuidos pueden ocasionar daños graves o mortales.
- Averigüe y marque siempre la ubicación del trazado de las tuberías de gas. El corte cerca de las tuberías de gas siempre es peligroso. Procure que no se generen chispas al cortar, debido al riesgo de explosión. Trabaje concentrado en su tarea. La negligencia comporta riesgo de daños personales graves y peligro de muerte.
- Revise los discos de corte nuevos para comprobar si presentan daños de transporte o almacenaje.
- La protección del equipo de corte debe estar siempre colocada cuando la máquina funciona.

## Servicio

- Solicite que su herramienta eléctrica sea reparada por personal cualificado y utilizando únicamente piezas de repuesto originales. Esto garantizará la seguridad de la herramienta.

# INSTRUCCIONES DE SEGURIDAD

## Equipo de seguridad de la máquina

En este capítulo se describen los componentes de seguridad de la máquina, su función y el modo de efectuar el control y el mantenimiento para garantizar un funcionamiento óptimo. En cuanto a la ubicación de estos componentes en su máquina, vea el capítulo Qué es qué.



**¡ATENCIÓN! Nunca utilice una máquina con componentes de seguridad defectuosos. Siga las instrucciones de control, mantenimiento y servicio indicadas en este capítulo.**

**Todos los trabajos de servicio y reparación de la máquina requieren una formación especial. Esto es especialmente importante para el equipo de seguridad de la máquina. Si la máquina no pasa alguno de los controles indicados a continuación, acuda a su taller de servicio local. La compra de alguno de nuestros productos le garantiza que puede recibir un mantenimiento y servicio profesional. Si no ha adquirido la máquina en una de nuestras tiendas especializadas con servicio, solicite información sobre el taller de servicio más cercano.**

## Interruptor

El interruptor se usa para arrancar y parar la máquina.

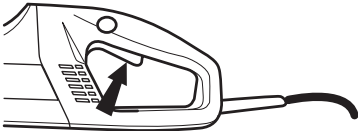

### Control del interruptor

- Arrancar la máquina, soltar el interruptor y controlar que se para el motor y el disco de corte.

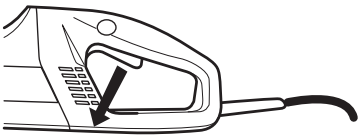

- Un interruptor defectuoso debe ser cambiado por un taller de servicio oficial.

## Bloqueador de interruptor

El bloqueador de interruptor está diseñado para impedir la activación involuntaria del interruptor. Cuando se presiona el bloqueador (A), se suelta el interruptor (B).

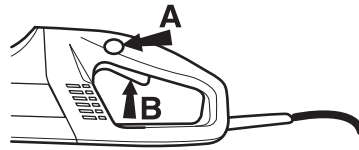

El bloqueador de interruptor permanece presionado mientras está presionado el interruptor. Cuando se suelta la empuñadura, se restablece el interruptor y el bloqueador de interruptor. Esto se hace con dos sistemas de muelle de retorno independientes. Con esta posición, la máquina se para y se bloquea el interruptor.

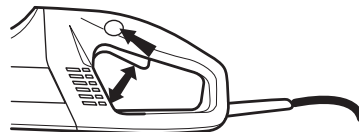

### Control del bloqueador del interruptor

- Comprobar que el interruptor esté bloqueado y que el bloqueador esté en la posición inicial.

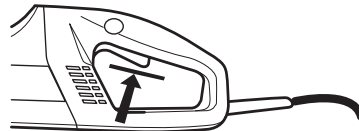

- Presionar el bloqueador de interruptor y comprobar que retorna a su posición inicial al soltarlo.

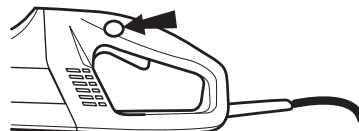

- Controlar que el interruptor y el bloqueador se mueven con facilidad y que sus sistemas de muelle de retorno funcionan.

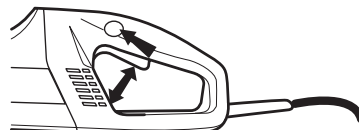

- Encienda la máquina, suelte el interruptor y compruebe que el motor y los discos se detienen.

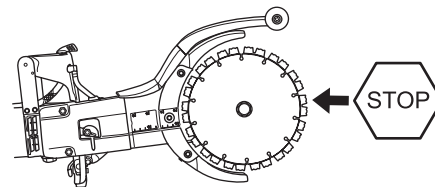



# INSTRUCCIONES DE SEGURIDAD

## Arranque suave y protección contra sobrecarga

Maskinen är försedd med elektroniskt styrd mjukstart och överlastskydd.

Om maskinen belastas över en viss nivå börjar motorn pulsera. Om belastningen sänks återgår motorn till normalläge och kapningen kan fortsätta.

Om maskinen fortsätter att köras med pulserande motor bryter elektroniken strömmen efter en viss tid. Ju högre belastning desto snabbare frånslag.

Vid fastkörning av kapskivan bryter elektroniken strömmen omedelbart.

## Protección del disco de corte

Esta protección está montada por encima y por debajo de la cuchilla de corte y su diseño impide que se desprendan fragmentos de la cuchilla o del material cortado hacia el usuario.

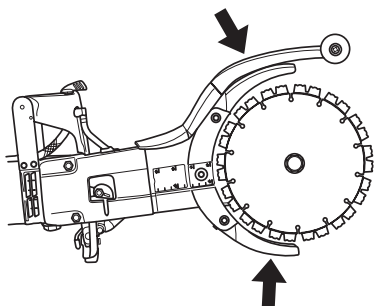

## Control de las protecciones de los discos de corte



**¡ATENCIÓN!** Antes de arrancar la máquina, controle siempre que la protección está correctamente montada. Controle también que el disco de corte esté correctamente montado y que no esté dañado. Un disco de corte dañado puede ocasionar accidentes personales. Vea las instrucciones bajo el título Montaje.

- Controle que la protección está intacta y que no tiene grietas ni deformaciones.
- No utilice nunca una protección defectuosa ni que esté incorrectamente montada.

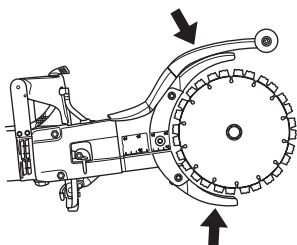

## Interruptor de circuito de pérdida a tierra

Los interruptores de circuito de pérdida a tierra aportan protección en caso de que se produzca un fallo eléctrico.

El LED indica que el interruptor de circuito de pérdida a tierra está encendido y que la máquina puede encenderse. Si el LED no está encendido, pulse el botón RESET (Reinicio) (verde).



## Compruebe el interruptor de circuito de pérdida a tierra

- Conecte la máquina a la toma. Pulse el botón RESET (verde) y el LED rojo se encenderá.



- Arranque la máquina.
- Pulse el botón TEST (Prueba) (azul).



- El interruptor de circuito de pérdida a tierra se activará y la máquina se apagará inmediatamente. En caso contrario, póngase en contacto con su distribuidor.
- Reinicielo pulsando el botón RESET (verde).

# INSTRUCCIONES DE SEGURIDAD

## Hojas de diamante



**¡ATENCIÓN!** Los discos pueden romperse y causar daños graves al usuario.

**Nunca utilice discos de corte distintos a los discos originales destinados a la máquina.**

**No utilice nunca discos de corte para materiales distintos a los que están destinados.**



**¡ATENCIÓN!** El corte de materiales plásticos con discos de diamante puede causar reculada cuando el material es fundido por el calor generado al cortar y se adhiere en los discos. No corte materiales de plástico.

## Generalidades

- Para esta máquina se utilizan solamente discos de diamante especiales con mitad de polea integrada.
- Las hojas de diamante están compuestas por un armazón de acero provisto de segmentos conteniendo diamantes industriales.

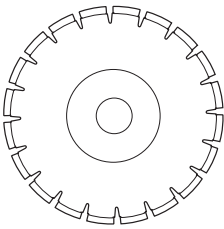

- Use siempre una hoja de diamante afilada.
- Compruebe que los discos de corte no tienen grietas ni daños de otro tipo.
- Cambie los discos de corte si es necesario.

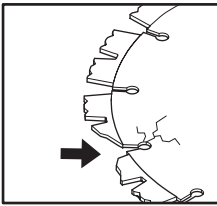

## Refrigeración por agua

- Debe emplearse siempre refrigeración por agua. Así se enfrían los discos de corte, se aumenta su durabilidad y se reduce la formación de polvo.



**¡ATENCIÓN!** Refrigere los discos de diamante para corte húmedo continuamente con agua para impedir calentamiento que puede causar deformar el disco, con el riesgo consiguiente dañar la máquina o el usuario.

## Vibraciones en los discos de corte

- Los discos puede ovalarse y vibrar si se utiliza una presión de avance demasiado alta.
- Una presión de avance más baja puede impedir la vibración. De no ser así, cambie los discos. Vea las instrucciones del apartado "Montaje de discos de corte".
- Los discos deben ser adecuados para el material que se va a cortar.

## Material

- Es ventajoso emplear las hojas de diamante para todo tipo de albañilería, hormigón armado y otros materiales compuestos. No se recomienda utilizar hojas de diamante para cortar metales.
- Las hojas de diamante están disponibles en varios grados de dureza. Los discos deben ser adecuados para el material que se va a cortar. Las hojas de diamante 'blandas' tienen una durabilidad relativamente corta y una capacidad de corte grande. Se utilizan para materiales duros como granito y hormigón. Las hojas de diamante 'duras' tienen mayor durabilidad, una capacidad de corte menor, y se deben utilizar en materiales blandos como ladrillo y asfalto.

## Afilado de hojas de diamante

- Las hojas de diamante pueden volverse romas si se utiliza una presión de avance errónea o al cortar materiales como por ejemplo hormigón muy armado. El trabajo con una hoja de diamante roma comporta recalentamiento, lo que puede causar que se suelten segmentos de diamante.
- Afíle la hoja cortando en un material blando como gres o ladrillo.

## Máquinas de mano de alta velocidad

- Para esta máquina se utilizan solamente discos especiales con mitad de polea integrada.
- Los discos de corte deben estar marcados con la misma velocidad que se indica en la placa de características de la máquina, o una velocidad superior. No utilice nunca discos de corte con una marca de velocidad inferior a la de la máquina.

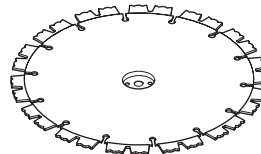

# INSTRUCCIONES DE SEGURIDAD

## Instrucciones generales de trabajo



**¡ATENCIÓN!** Este capítulo trata las reglas de seguridad básicas para trabajar con la cortadora. La información no puede sustituir nunca a los conocimientos, formación y experiencia práctica de un profesional. Si se enfrenta a alguna situación que le crea inseguridad en cuanto a seguir empleando la máquina, consulte con un experto. Consulte al concesionario, al taller de servicio o a un usuario de cortadora experimentado. No emplee la máquina en aplicaciones para las que no se considere plenamente cualificado.

## Refrigeración por agua

Debe emplearse siempre refrigeración por agua.

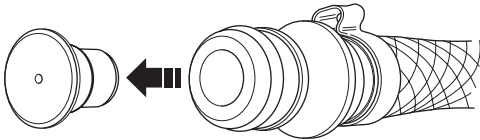

Cuando la presión de agua es baja (por ejemplo, al usar un depósito de agua), se puede desmontar la estrangulación para obtener el flujo de agua correcto.

Al trabajar sin la estrangulación es importante no usar un flujo de agua demasiado grande porque podría patinar la correa.

## Técnica de corte

- Apoye la pieza de trabajo por debajo de forma que se pueda predecir lo que puede ocurrir y para que el corte permanezca abierto al cortar.

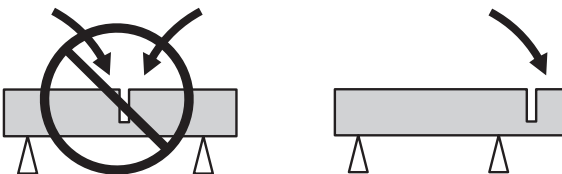

- Agarre siempre la máquina firmemente con ambas manos. Agarre con los dedos y pulgares alrededor de las empuñaduras.

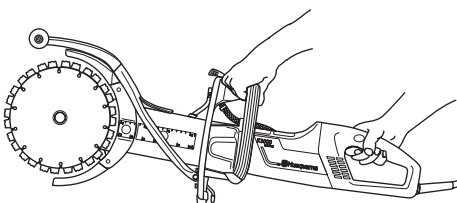

- Asegúrese de que el disco no toca en ningún objeto al arrancar la máquina.
- Inicie el corte con el motor a régimen máximo.
- Empiece a cortar con suavidad, deje que la máquina trabaje sin forzar ni presionar el disco hacia adentro. Corte siempre con el régimen máximo del motor.

- Corte en la misma dirección cuando lo haga sobre un corte ya efectuado. Evite cortar en posición inclinada sobre el corte anterior; de lo contrario, hay riesgo de que el disco se atasque o de que la máquina «escale» en el corte.

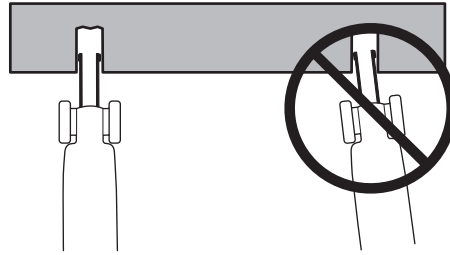

- Corte siempre de arriba abajo (A).
- Quite la cortadora y utilice la herramienta rompedora para quitar el material que queda entre los cortes (B).

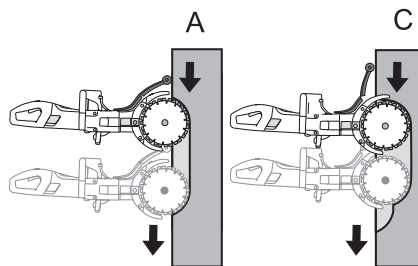

- Siga el mismo corte, profundizando más en la pieza de trabajo (C), y repita el trabajo con la herramienta rompedora.

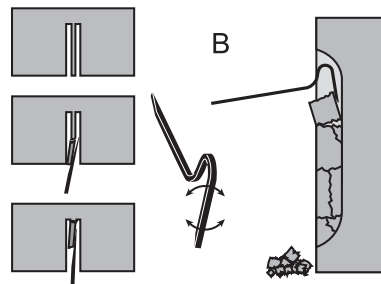

**¡ATENCIÓN!** Cuando corte en vertical, hágalo siempre desde la parte superior del corte y hacia abajo. No corte nunca desde la parte inferior del corte y hacia arriba. Esto puede producir reculadas, lo cual comporta riesgo de daños personales.

- Repita este método hasta alcanzar la profundidad de corte deseada (D, E).

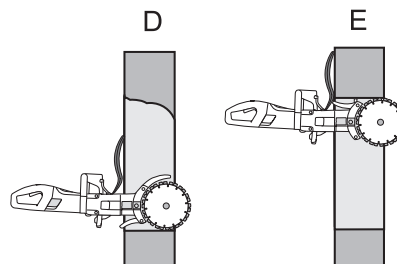

# INSTRUCCIONES DE SEGURIDAD

- Las protecciones de los discos de corte están diseñadas para adaptarse fácilmente a la profundidad en que entra la máquina en la pieza de trabajo.

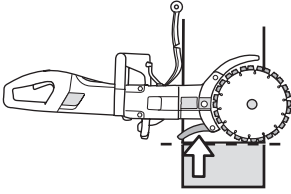

**¡ATENCIÓN!** No corte nunca con el lado del disco porque seguramente se dañará, se romperá o causará serios daños. Utilice solamente el filo.

No incline la cortadora hacia un costado porque el disco puede atascarse o romperse y causar lesiones.

## Corte nítido

Para llevar a cabo un corte nítido, debe ajustar la protección contra salpicaduras.

- Desbloquee el seguro.

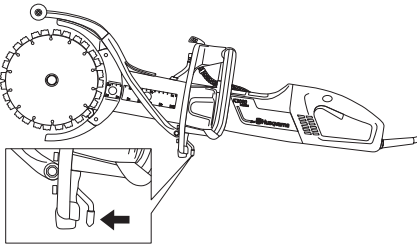

- Deslice la protección contra salpicaduras lateralmente.

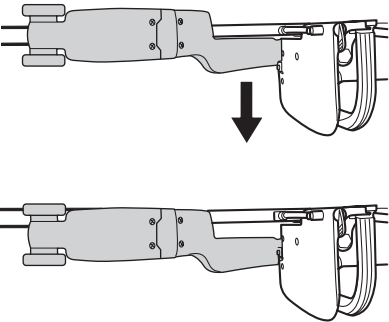

- Bloquee el seguro.

## Reculadas

Una reculada es el movimiento repentino y hacia atrás de la sierra que puede producirse si los discos se detienen (al engancharse, atascarse o torcerse) en el llamado sector de riesgo de reculada. La mayoría de las reculadas son pequeñas y solo se perciben como ligeros «tirones» en el mango delantero. No obstante, las reculadas pueden ser muy fuertes. Si no está atento, o si no sujeta el mango con firmeza, la sierra puede lanzarse contra usted.



**¡ATENCIÓN!** Las reculadas pueden ser muy repentinas y violentas y lanzar la sierra contra el usuario. Esto puede provocar lesiones graves o mortales. Es importante comprender la causa de las reculadas y aprender a evitarlas usando una técnica de corte adecuada.

## Causas de las reculadas

Las reculadas se producen cuando está cortando con el sector de riesgo de reculada del disco, como cuando corta «hacia arriba» o hacia usted mismo.

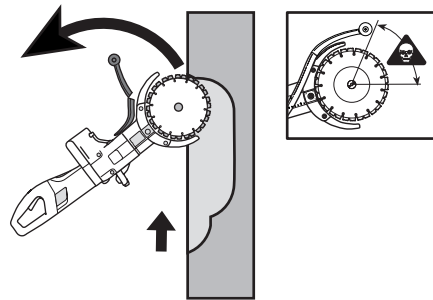

## Reglas básicas

- No corte nunca hacia arriba o hacia usted mismo para evitar que el sector de riesgo de reculada corte de manera activa.

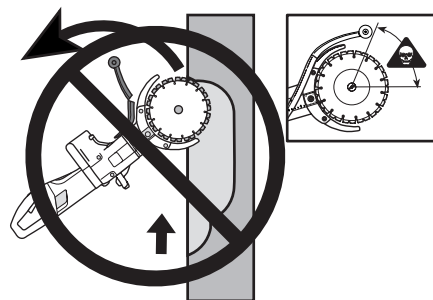

- Agarre siempre la máquina firmemente con ambas manos. Agarre con los dedos y pulgares alrededor de las empuñaduras.

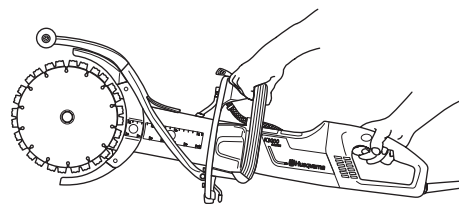

# INSTRUCCIONES DE SEGURIDAD

- Manténgase bien parado y con buen equilibrio.
- Cuando corte en vertical, hágalo siempre desde la parte superior del corte y hacia abajo.
- Corte siempre con el régimen máximo del motor.
- No corte con el cuadrante superior del disco (sector de riesgo de reculada). Evite torcer o empujar el disco hacia los lados del corte. Esto puede provocar una reculada.
- Tenga cuidado al introducirla en un corte ya comenzado. Asegúrese de que el corte es lo suficientemente ancho y de que los discos no se inclinan en el corte. Esto puede provocar una reculada.
- Sitúese a una distancia cómoda de la pieza de trabajo.
- No corte nunca a una altura superior a la de sus propios hombros.
- No efectúe nunca un corte subido a una escalera. Utilice una plataforma o un andamio cuando trabaje a gran altura.
- Controle que la pieza que está cortando no se mueva y en general que no ocurran cosas no previstas que puedan comprimir el corte y atascar el disco.

## **Pull in (frenado)**

El efecto de tirón se produce cuando la parte inferior de los discos es detenida súbitamente o si se cierran los lados del corte. (Para evitarlo, vea los titulares "Reglas básicas" y "Apriete/rotación" más abajo.)

## **Atasco /Rotación**

El atasco se produce cuando el corte se cierra. La máquina puede ser arrastrada hacia abajo repentinamente con un movimiento muy fuerte.

## **Para evitar atascos**

Apoyar la pieza a cortar de modo que el corte quede abierto mientras trabaja y hasta terminar.

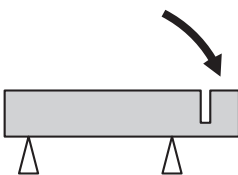

## **Controle el régimen del motor**

Controle regularmente con un tacómetro el régimen del motor a temperatura de trabajo, a plena aceleración y sin carga.

# MONTAJE

## Montaje



**¡ATENCIÓN! Desenchufe siempre el enchufe antes de efectuar trabajos de limpieza, mantenimiento o montaje de la máquina.**

## Montaje de discos de corte

- Los discos de corte Husqvarna están especialmente fabricados y homologados para el corte a mano libre con K3000 Cut-n-Break. Los discos tienen una mitad de polea incorporada que se debe cambiar por pares.
- Afloje las tuercas y el perno de cierre que sueltan la palanca. Así la correa de transmisión queda en una posición más favorable para el montaje de discos de corte nuevos. **La correa de transmisión no se aprieta con la misma facilidad.**

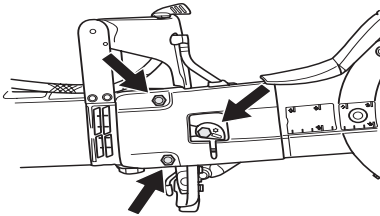

- Desmonte los discos de corte viejos aflojando la tuerca central. Cuando se hayan desmontado los discos de corte, revise la correa de transmisión para ver si está desgastada. Para cambiar la correa de transmisión, vea las instrucciones del apartado 'Cambio de la correa de transmisión'.
- Coloque los discos de corte a cada lado del brazo de corte. Oriente los agujeros de las dos espigas guía en la mitad de polea para que entren en los agujeros de la arandela y de la tuerca. Seguidamente, ponga el tornillo y la unidad de arandela con las espigas guía.

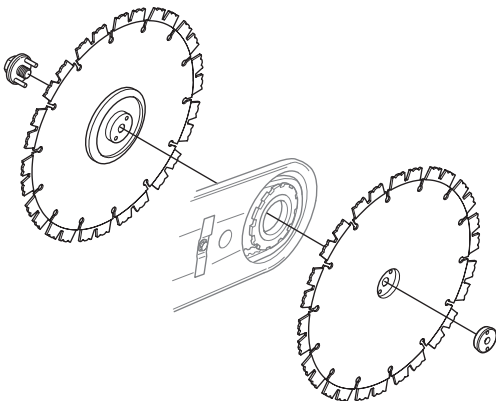

Es muy importante que los discos de corte giren cuando se aprieta la tuerca. Así se asegura que la correa no es apretada entre las mitades de polea integradas en los discos de corte cuando los discos/poleas se unen con la tuerca. Se recomienda hacer esta operación de forma intermitente; es decir, apretar un poco, girar un poco y repetir hasta que los discos están fijos.

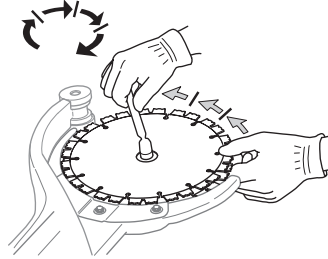

**¡IMPORTANTE! No olvide tensar la correa y controlar la tensión de la correa antes de cortar. Vea las instrucciones del apartado 'Control y ajuste de la correa de transmisión'.**

## Protección de los discos

- Las protecciones deben estar siempre montadas en la máquina. Compruebe que las protecciones están bien fijadas y funcionan, antes de empezar a cortar.

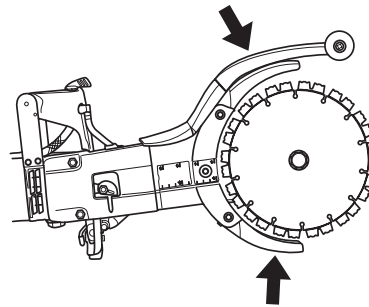

# ARRANQUE Y PARADA

## Antes de arrancar



**¡ATENCIÓN!** Antes de arrancar, observe lo siguiente:

La máquina se debe enchufar a un enchufe con masa.

Compruebe que la tensión de red concuerda con la que se indica en la placa de características de la máquina.

Mantenga una postura estable y asegúrese de que el disco de corte no puede entrar en contacto con ningún objeto.

Asegúrese de que no haya terceros desautorizados en la zona de trabajo.

## Conexión de agua

- Conecte la manguera de agua al suministro de agua (A). El flujo de agua se regula con el grifo de agua (B).

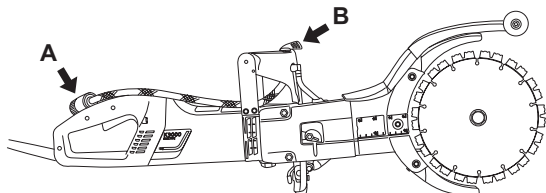

## Interruptor de circuito de pérdida a tierra

- Asegúrese de que el interruptor de circuito de pérdida a tierra está encendido. El LED indica que el interruptor de circuito de pérdida a tierra está encendido y que la máquina puede encenderse. Si el LED no está encendido, pulse el botón RESET (Reinicio) (verde).



- Compruebe el interruptor del circuito de avería por puesta a tierra. Vea las instrucciones bajo el título Control, mantenimiento y servicio del equipo de seguridad de la máquina.

## Arranque

- Agarre la empuñadura delantera con la mano izquierda.
- Agarre la empuñadura trasera con la mano derecha.

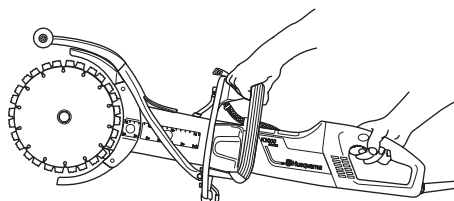

- Presione el bloqueador de interruptor con el pulgar derecho y presione el interruptor.

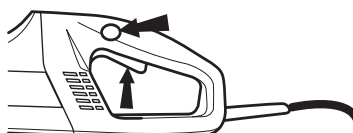

- Deje funcionar la máquina sin carga y de forma segura durante 30 segundos como mínimo.

## Parada

- El motor se para al soltar el interruptor.



**¡ATENCIÓN!** El disco de corte continúa girando unos instantes después de parar el motor.

# MANTENIMIENTO

## Mantenimiento



**¡ATENCIÓN! El control y/o mantenimiento de la máquina debe hacerse con el motor parado y el enchufe desenchufado.**

## Control y ajuste de la correa de transmisión

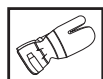

- La correa de transmisión está totalmente encerrada y bien protegida contra el polvo, la suciedad y los daños mecánicos durante el corte.

## Controle el tensado de la correa de transmisión

- Apoye un destornillador en la muesca.
- Una correa de transmisión correctamente tensada debe tener una deflexión de unos 5 mm.

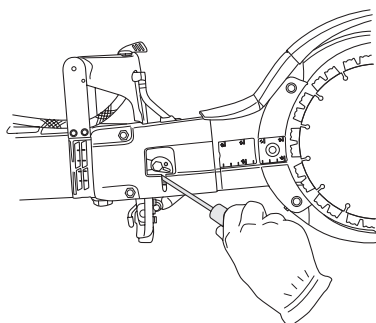

## Tense la correa de transmisión

- Afloje las dos tuercas.
- Afloje el perno de cierre.

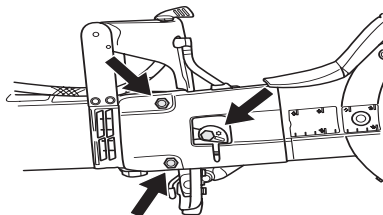

- Gire la placa excéntrica en el sentido contrario a las agujas del reloj con un destornillador plano o de estrella. De esta manera, la correa de transmisión se tensa al mover la palanca hacia delante.

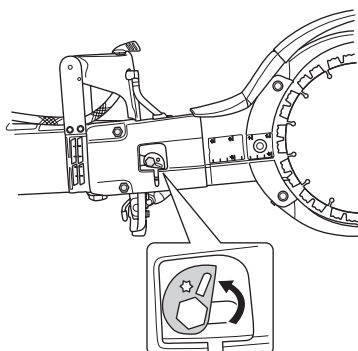

- Apriete las tuercas.
- Atornille bien el perno. Mantenga inmóvil la placa excéntrica para que no se desplace mientras ajusta los tornillos.

**¡IMPORTANTE! Si la correa de transmisión es nueva, deberá tensarla de nuevo al cabo de 30-60 minutos de funcionamiento.**

## Cambio de la correa de transmisión

- Afloje la tensión de la correa.
- Desmonte los discos de corte.

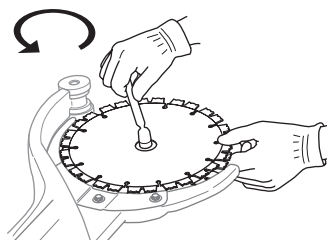

- Retire la cubierta de la correa aflojando las tuercas, el perno de sujeción y la leva excéntrica.

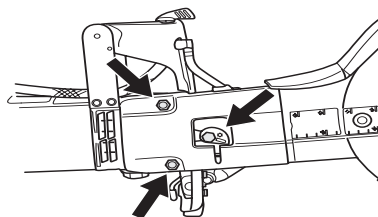

- Suelte la manguera de agua.

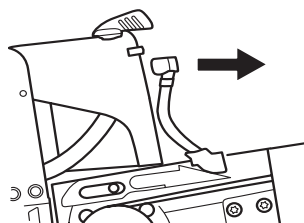

- Afloje el engranaje impulsor. Utilice una llave como bloqueo. (Puede usar una llave de combinación o una herramienta de soporte como bloqueo).

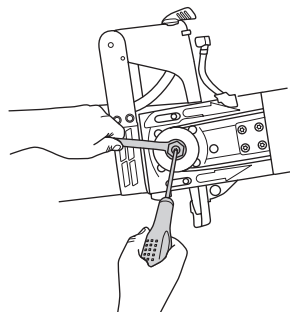

- Retire el brazo de corte tirando recto para sacarlo de la máquina.

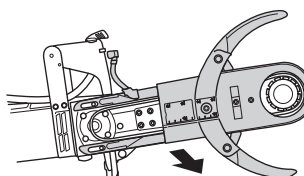



# MANTENIMIENTO

- Afloje los cinco tornillos que fijan las protecciones en el brazo de corte.

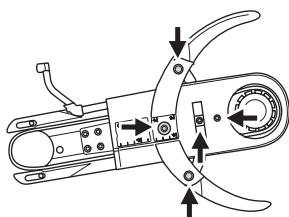

- Quite la correa de transmisión antigua y ponga una nueva.
- Vuelva a colocar las protecciones en el brazo de corte.
- Coloque el brazo de corte en la máquina ajustando la rueda motriz.
- Vuelva a colocar la manguera de agua.
- Vuelva a colocar la cubierta de la correa, las tuercas, el perno de sujeción y la leva excéntrica.
- Monte los discos de corte y apriete la tuerca. Vea las instrucciones del apartado "Montaje de discos de corte".
- Ajuste la correa de transmisión, las tuercas y el perno. Vea las instrucciones del apartado 'Control y ajuste de la correa de transmisión'.

**¡IMPORTANTE!** No olvide tensar la correa y controlar la tensión de la correa antes de cortar. Vea las instrucciones del apartado 'Control y ajuste de la correa de transmisión'.

## Sistema refrigerante



- La máquina incorpora un eficaz ventilador para refrigerar el motor. El aire refrigerante que es aspirado a través de la rejilla junto a la empuñadura trasera de la máquina pasa por el estator y el rotor y sale por la parte delantera de la envuelta del motor.

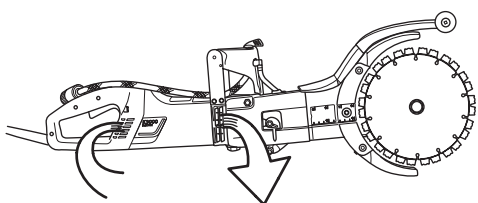

- Para que la máquina tenga siempre una buena refrigeración, las aberturas de paso del aire refrigerante deben mantenerse libres y limpias. Limpie regularmente la máquina con aire comprimido.

## Cambio de escobillas de carbón

- Revise las escobillas como mínimo 1 vez al mes. Si están gastadas, agrietadas o deformadas hay que cambiarlas por nuevas.
- Al cambiar escobillas, hay que sustituirlas todas.
- Desmonte las tapas de inspección traseras aflojando los tornillos.

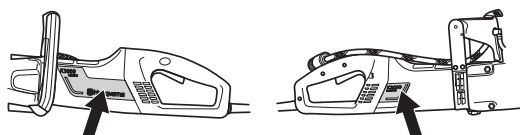

- Suelte el cable que sujeta la escobilla, levante el muelle y saque la escobilla del portaescobilla.

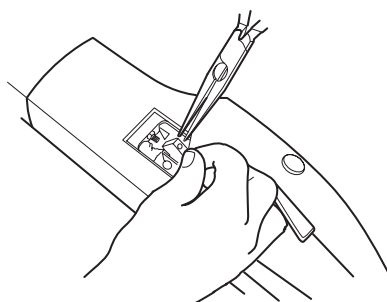

- Limpie las escobillas con un pincel seco.
- Limpie el polvo soplando con cuidado.
- Monte las escobillas nuevas y compruebe que se deslizan con facilidad en los portaescobillas.
- Abata los muelles hacia abajo y fije el cable con el tornillo.
- Las escobillas nuevas deben someterse a un rodaje de aproximadamente 40 minutos en ralentí.

## Grifo de agua

- Revise y limpie la estrangulación si es necesario. No utilice mangueras torcidas, gastadas o defectuosas.

## Suministro eléctrico



**¡ATENCIÓN!** No usar nunca cables dañados, puesto que pueden causar daños personales graves e incluso mortales.

Compruebe que el cable y el cable de empalme está intacto. Si se daña el cable, no utilice la máquina. Llévela a un taller de servicio oficial para reparar.

## Mantenimiento diario

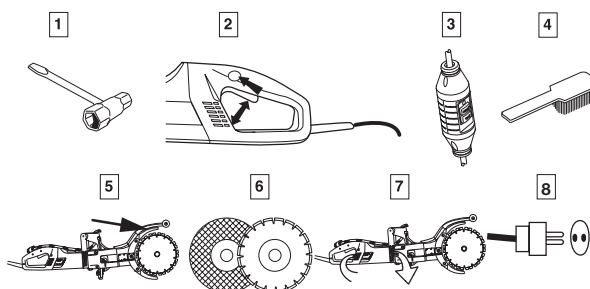

- 1 Compruebe que los tornillos y las tuercas estén apretados.
- 2 Compruebe que la unidad de interruptor funciona de forma segura.
- 3 Compruebe el interruptor de circuito de pérdida a tierra
- 4 Limpie la parte exterior de la máquina.
- 5 Control de la protección del disco de corte
- 6 Control del estado del disco de corte.
- 7 Revise y limpie las aberturas de aire refrigerante.
- 8 Compruebe que el cable y el cable de empalme está intacto.

# DATOS TECNICOS

## Datos técnicos

## K 3000 Cut-n-Break

### Motor

Tipo de protección	I
Velocidad máxima de disco, r/min	4700

### Tensión nominal, V

Europe	230
Great Britain	110
USA / Canada / Japan	100-120

### Potencia nominal, W

Europe	2700/12 A
Great Britain	2200/20 A
USA / Canada / Japan	15 A, 50-60 Hz

### Peso

Cortadora sin discos, kg	7,9
--------------------------	-----

### Niveles acústicos

Nivel de potencia acústica a régimen máximo medido según EN 50144-1, dB(A)	108
Nivel de presión acústica en el oído del usuario, a régimen máximo medido según EN 50144-1, dB(A)	95

### Niveles de vibraciones

(ver la nota 1)

Mango delantero, m/s <sup>2</sup>	3,2
Mango trasero, m/s <sup>2</sup>	3,4

### Refrigeración por agua

Refrigeración por agua	Sí
Boquilla de conexión	Tipo «Gardena»
Presión del agua - máx, bar	8

Nota 1: Vibraciones en la empuñadura, ponderadas según ISO 5349-1, EN 50144-1, EN 50144-2-3.

## Equipo de corte

Disco de corte, mm/pulgadas	Desmultiplicación	Velocidad periférica máxima, m/s	Profundidad de corte, mm/pulgadas
225/9	45/79	60	400/16



---

# DATOS TECNICOS

---

## Declaración CE de conformidad

### (Rige sólo para Europa)

**Husqvarna Construction Products**, SE-433 81 Göteborg, Suecia, teléfono: +46-31-949000, garantiza por la presenta que la cortadora **Husqvarna K3000 Cut-n-Break** a partir del número de serie de 2008 (el año se indica con texto en la placa de características seguido de un número de serie) cumple con las disposiciones de la DIRECTIVA DEL CONSEJO 72/23/CEE

- **98/37/CE**, "referente a máquinas", Anexo IIA, del 22 de junio de 1998.
- **2004/108/CEE**, "referente a compatibilidad electromagnética", del 15 de diciembre de 2004.
- **2006/95/CE** del 12 de diciembre de 2006 relativa a equipos eléctricos.

Se han aplicado las siguientes normas: EN ISO 12100-2, EN 60745-1, EN 60745-2-3, EN 55014-1, EN 55014-2, EN 61000-3-2, EN 61000-3-3.

La cortadora suministrada concuerda con el ejemplar que fue sometido al ensayo de tipo de la CE.

Göteborg, 3 de abril de 2008



Ove Donnerdal, Jefe de Desarrollo

1151267-46



2008-08-08