

Istruzioni per l'uso

K650 Cut-n-Break

Prima di usare la macchina, leggere per intero le istruzioni per l'uso e accertarsi di averne compreso il contenuto.

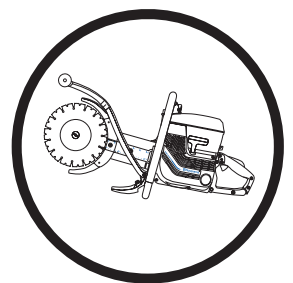

Italian

SIMBOLOGIA

I simboli sulla macchina:

AVVERTENZA! Se utilizzata in modo improprio o non corretto, la macchina può essere un attrezzo pericoloso in grado di provocare gravi lesioni o morte dell'operatore, o di altre persone.



Prima di usare la macchina, leggere per intero le istruzioni per l'uso e accertarsi di averne compreso il contenuto.



Usare sempre:

- Elmo protettivo
- Cuffie auricolari protettive
- Occhiali o visiera di protezione
- Mascherina protettiva



Il presente prodotto è conforme alle vigenti direttive CEE.



AVVERTENZA! Durante il taglio si produce polvere che può provocare difficoltà respiratorie. Usare una mascherina di protezione omologata. Evitare l'inalazione di vapori di benzina e gas di scarico. Assicurare una buona ventilazione.



AVVERTENZA! Le scintille che possono sprigionarsi dal disco di taglio possono provocare incendi in presenza di materiale infiammabile come benzina, legno, erba secca ecc.



Simbolo dello starter



Simbolo di arresto



Utilizzare sempre il raffreddamento ad acqua.



Tagliare sempre nella direzione corretta. Leggere le norme di sicurezza!

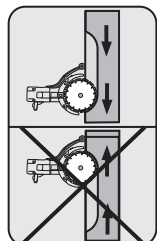

Emissioni di rumore nell'ambiente in base alla direttiva della Comunità Europea. L'emissione della macchina è indicata al capitolo Dati tecnici e sulla decalcomania.



I restanti simboli/decalcomanie riguardano particolari requisiti necessari per ottenere la certificazione in alcuni mercati.

Simboli nelle istruzioni per l'uso:

Il controllo e/o la manutenzione vanno eseguiti a motore spento, con il pulsante di arresto in posizione STOP.

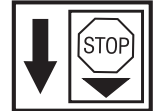

Posizione di funzionamento.

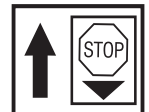

Comando dell'aria in posizione 'chiusa'.

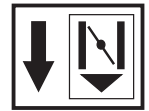

Comando dell'aria in posizione 'aperta'.



Utilizzare sempre guanti protettivi omologati.



E' necessario pulire con regolarità.

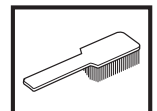

Controllo visivo.



Usare sempre occhiali o visiera di protezione.



INDICE

Indice

SIMBOLOGIA

I simboli sulla macchina: 2

Simboli nelle istruzioni per l'uso: 2

INDICE

Indice 3

CHE COSA C'È?

Cosa c'è nella moto-troncatrice? 4

NORME DI SICUREZZA

Provvedimenti prima dell'uso di una nuova troncatrice 5

Abbigliamento protettivo 5

Norme generali di sicurezza 6

Dispositivi di sicurezza della macchina 7

Controllo, manutenzione e servizio dei dispositivi di
sicurezza della macchina 8

Dischi al diamante 10

Istruzioni generali di lavoro 11

MONTAGGIO

Montaggio delle lame 13

Protezioni delle lame 13

OPERAZIONI CON IL CARBURANTE

Carburante 14

Rifornimento 14

AVVIAMENTO E ARRESTO

Prima dell'avvio 15

MANUTENZIONE

Controllo e regolazione della cinghia di trasmissione .. 16

Sostituzione della cinghia di trasmissione 16

Pulegge e frizione 17

Carburatore 17

Filtro dell'aria 18

Dispositivo di avviamento 19

Candela 20

Sistema di raffreddamento 21

Marmitta 21

Istruzioni generali di manutenzione 21

CARATTERISTICHE TECNICHE

Caratteristiche tecniche 22

Attrezzatura di taglio 22

Dichiarazione di conformità CE 23

CHE COSA C'È?

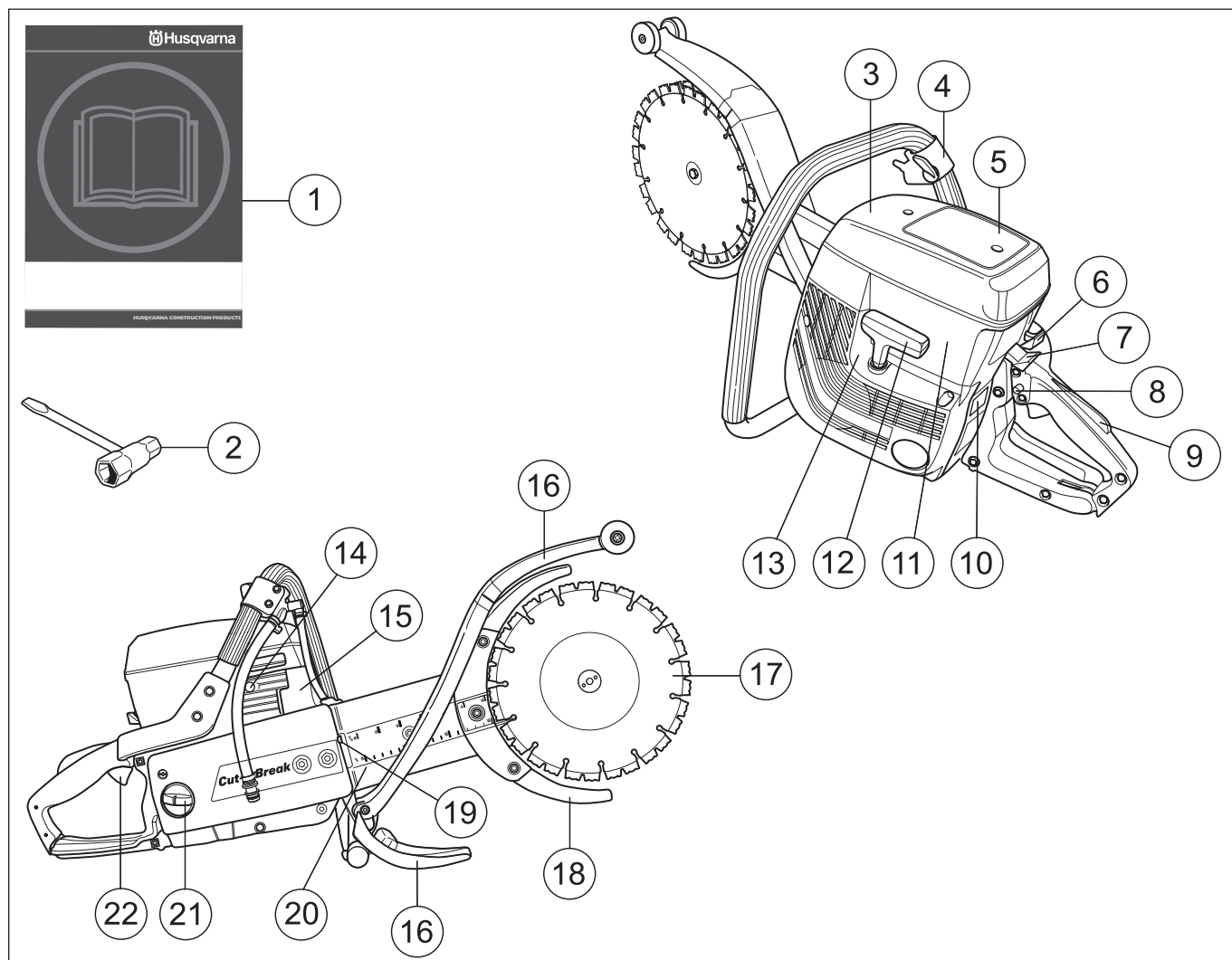

Cosa c'è nella moto-troncatrice?

- | | |
|--|------------------------------|
| 1 Istruzioni per l'uso | 12 Maniglia di avviamento |
| 2 Chiave combinata | 13 Dispositivo di avviamento |
| 3 Coperchio filtro aria | 14 Valvola di decompressione |
| 4 Impugnatura anteriore e rubinetto dell'acqua | 15 Marmitta |
| 5 Decalcomania di avvertenza | 16 Paraspruzzi |
| 6 Valvola dell'aria | 17 Lama |
| 7 Interruttore di arresto | 18 Protezione della lama |
| 8 Blocco del gas di avviamento | 19 Tendicinghia |
| 9 Fermo del gas | 20 Braccio portalama |
| 10 Marchio di fabbrica | 21 Serbatoio carburante |
| 11 Coperchio del cilindro | 22 Comando del gas |

NORME DI SICUREZZA

Provvedimenti prima dell'uso di una nuova troncatrice

- Prima di usare la macchina, leggere per intero le istruzioni per l'uso e accertarsi di averne compreso il contenuto.
- Questa macchina è progettata esclusivamente per tagliare materiali duri quali calcestruzzo, laterizi, mattoni e tubi di ghisa o cemento.
- Controllare montaggio e regolazione delle lame, vedere le istruzioni alla sezione Montaggio delle lame.
- Accendere il motore e controllare la regolazione del minimo, vedere le istruzioni alla sezione Manutenzione. Per la corretta regolazione del carburatore, le lame devono essere ferme al minimo. La regolazione del minimo è descritta nelle istruzioni per l'uso. Regolare il regime come indicato nelle istruzioni. Non utilizzare la troncatrice se il minimo non è regolato correttamente!
- Rivolgersi periodicamente al rivenditore Husqvarna per il controllo della troncatrice ed eventuali regolazioni e riparazioni.



AVVERTENZA! La struttura originale della macchina non deve essere modificata per alcun motivo senza il consenso del produttore. Utilizzare sempre gli accessori originali. Modifiche e/o utilizzo di accessori non autorizzati possono causare gravi lesioni e la morte dell'operatore o altre persone.



AVVERTENZA! L'utilizzo di prodotti che tagliano, macinano, perforano, sabbiano o sagomano può creare polveri e vapori contenenti agenti chimici pericolosi. Prendere conoscenza della natura del materiale con cui la macchina entra in contatto ed indossare apposita mascherina protettiva o respiratore.



AVVERTENZA! Se usata in modo errato o incauto la moto-troncatrice può essere un attrezzo pericoloso, in grado di causare danni gravi e persino letali. È importantissimo leggere attentamente e capire queste istruzioni per l'uso.



AVVERTENZA! L'impianto di accensione di questa macchina genera un campo elettromagnetico durante il funzionamento che in determinate circostanze può interferire con alcuni pacemaker. Per ridurre il rischio di gravi lesioni personali o morte, i portatori di pacemaker devono consultare il proprio medico e il produttore del pacemaker prima di utilizzare la macchina.

La Husqvarna Construction Products mira a migliorare costantemente la costruzione dei propri prodotti. La Husqvarna si riserva quindi il diritto di introdurre modifiche ai modelli senza preavviso e senza ulteriori provvedimenti.

Tutte le informazioni e i dati contenuti in questo manuale sono da riferirsi alla data di stampa del manuale stesso.

Abbigliamento protettivo



AVVERTENZA! Lavorando con la macchina usare sempre abbigliamento protettivo omologato. L'uso di abbigliamento protettivo non elimina i rischi di lesioni, ma riduce gli effetti del danno in caso di incidente. Consigliatevi con il vostro rivenditore di fiducia per la scelta dell'attrezzatura adeguata.

- Elmo protettivo
- Cuffie auricolari protettive
- Occhiali o visiera di protezione



- Mascherina protettiva

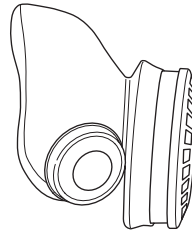

- Guanti robusti, in grado di garantire una presa sicura.

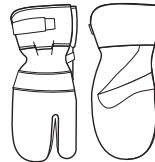

- Abbigliamento aderente, robusto e comodo che permetta libertà nei movimenti.



- Stivali con calotta di acciaio e suola antiscivolo.



- Tenere sempre a portata di mano la cassetta di pronto soccorso.



NORME DI SICUREZZA

Norme generali di sicurezza



AVVERTENZA! Prima di utilizzare la moto-troncatrice, leggere attentamente il presente manuale di istruzioni. Ogni intervento diverso da quanto previsto al capitolo "Controllo, Manutenzione e Servizio ai dispositivi di sicurezza della moto-troncatrice", deve essere eseguito da personale specializzato.

Sicurezza dell'area di lavoro

- Tenere l'area di lavoro pulita e ben illuminata. Le zone in disordine o male illuminate possono provocare incidenti.
- Non utilizzare mai la macchina in ambienti chiusi. Considerare il rischio di inalazione dei gas di scarico del motore.
- Evitare l'uso in caso di condizioni meteorologiche sfavorevoli. Ad esempio nebbia fitta, pioggia, vento forte, freddo intenso ecc. Il lavorare con tempo cattivo è spesso stancante e comporta situazioni di rischio, come ad esempio il terreno scivoloso.
- Cominciate a lavorare solo dopo essere certi che l'area di lavoro sia libera e la posizione da voi assunta sia stabile. Individuate eventuali ostacoli in caso di spostamenti imprevisti. Quando usate la macchina, assicuratevi che il materiale non possa cadere provocando danni. Osservare la massima attenzione lavorando su terreni in pendenza.
- Accertarsi che non vi siano tubature o cavi elettrici nell'area di taglio.
- Osservare l'ambiente circostante:
 - Per escludere la presenza di persone, animali o altro che possa interferire sul vostro controllo della macchina.
 - Per evitare che questi possano venire a contatto con le lame.



AVVERTENZA! Utilizzare la macchina esclusivamente in ambienti con sufficiente ricambio d'aria. Il mancato rispetto di questa indicazione può provocare gravi lesioni o morte.



AVVERTENZA! La distanza di sicurezza dalla moto-troncatrice è di 15 metri. Siete responsabili affinché animali o persone non vengano a trovarsi entro l'area delle operazioni. Non iniziare a tagliare prima che l'area di lavoro sia libera e prima di avere assunto una posizione stabile con i piedi.

Sicurezza personale

- Usare sempre abbigliamento protettivo. Vedi istruzioni alla voce Abbigliamento protettivo.
- Non usare la macchina in condizioni di stanchezza o sotto l'effetto di alcool o medicinali in grado di compromettere il vostro stato psichico e il controllo dei vostri atti.
- Non consentire mai ad altri l'utilizzo della macchina senza accertarsi che abbiano capito il contenuto del manuale di istruzioni.
- Vestirsi in maniera adeguata. Non indossare abiti troppo ampi o gioielli. Tenere capelli, indumenti e guanti lontani dalle parti in movimento. Lasciati liberi, indumenti, gioielli o capelli lunghi possono restare impigliati nelle parti in movimento.
- Non avvicinarsi alle lame quando il motore è acceso.
- Lavorare sempre in posizione sicura e stabile.



AVVERTENZA! L'esposizione eccessiva alle vibrazioni può causare lesioni neurovascolari a chi soffre di disturbi circolatori. In caso di sintomi riferibili ad un'esposizione eccessiva alle vibrazioni, contattare il medico. Tali sintomi possono essere torpore, perdita della sensibilità, punture, prurito, dolore, riduzione o perdita della forza, decolorazioni della pelle o modifiche strutturali della sua superficie. tali sintomi si riscontrano soprattutto nelle mani, nei polsi e alle dita.

Uso e manutenzione

- La troncatrice è progettata per tagliare materiali duri quali mattoni. Tenere conto del maggior rischio di proiezione quando si tagliano materiali morbidi. Vedi istruzioni alla voce Prevenzione del contraccolpo.
- Non usare mai una macchina difettosa. Seguire le istruzioni per l'uso e la manutenzione indicate nel presente manuale. Alcuni interventi devono essere eseguiti da personale specializzato. Vedi istruzioni alla voce Manutenzione.
- Non usare mai una macchina che abbia subito modifiche tali da non corrispondere più alle specifiche originali.
- Le protezioni dell'attrezzatura di taglio devono sempre essere in posizione quando la macchina è in funzione.
- Non spostare la macchina con l'attrezzatura di taglio in rotazione.

Trasporto e rimessaggio

- Conservare la troncatrice in un locale che può essere chiuso a chiave, in modo che non sia alla portata di bambini o persone non autorizzate.
- Verificare che le lame nuove non abbiano subito danni durante il trasporto o lo stoccaggio.

NORME DI SICUREZZA

Carburante



(Rifornimento/Miscela/Conservazione)



AVVERTENZA! Il carburante va maneggiato con cautela. Tenere presenti i rischi d'incendio, esplosione e intossicazione in caso di aspirazione.

- Effettuare sempre il rifornimento a motore spento.
- Durante il rifornimento e la preparazione della miscela (benzina e olio per motori a due tempi) assicurare la massima ventilazione.
- Prima di avviare la macchina spostarla di almeno 3 metri dal luogo del rifornimento.

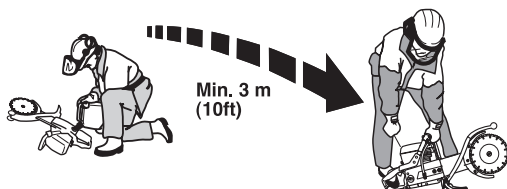

- Non accendere mai la macchina:
 - Se è stato versato del carburante sulla macchina. Eliminare ogni traccia di sporco e lasciare evaporare i resti di benzina.
 - Se avete versato del carburante su voi stessi o sui vostri abiti, cambiare abiti. Lavare le parti del corpo che sono venute a contatto con il carburante. Usare acqua e sapone.
 - Se vi sono perdite di carburante nella macchina. Controllare con regolarità la presenza di eventuali perdite dal tappo del serbatoio o dai tubi di alimentazione.
- Il rimessaggio e il trasporto della macchina e del carburante devono essere eseguiti in modo che eventuali perdite o vapori non rischino di venire a contatto con scintille o fiamme aperte, generate ad esempio da macchine elettriche, motori elettrici, contatti/interruttori o caldaie.
- Per la conservazione del carburante usare solo recipienti omologati.
- In caso di rimessaggio della macchina per un periodo prolungato il serbatoio del carburante va svuotato. Per l'eliminazione dei resti inutilizzati di carburante rivolgersi al più vicino distributore di benzina.
- Utilizzare il serbatoio del carburante Husqvarna con protezione dal troppopieno.



AVVERTENZA! Tenere conto dei rischi di incendio, esplosione e inalazione. Spegner il motore prima del rifornimento. Non immettere una quantità di carburante tale che fuoriesca. Raccogliere eventuali perdite da terreno e macchina. In caso di perdite di carburante sulla pelle o sui vestiti, cambiarsi. Trasferire la macchina ad almeno 3 metri dal luogo di rifornimento prima di avviarla.

Dispositivi di sicurezza della macchina

In questo capitolo vengono presentati i dispositivi di sicurezza della macchina, la loro funzione, il controllo e la manutenzione necessari per assicurarne una funzione ottimale. Vedi al capitolo Che cosa c'è?, per individuare la posizione di questi componenti sulla macchina.



AVVERTENZA! Non usare mai una macchina con dispositivi di sicurezza difettosi. Seguire le istruzioni per il controllo, la manutenzione e il servizio.

Sistema di smorzamento delle vibrazioni

Il sistema di smorzamento delle vibrazioni adottato, elimina la maggior parte delle vibrazioni che si sviluppano durante l'uso della macchina.

Il sistema di smorzamento delle vibrazioni riduce il trasferimento delle vibrazioni fra gruppo motore/attrezzatura di taglio e gruppo impugnatura della macchina.

Il corpo motore, inclusa l'attrezzatura di taglio, è appeso al gruppo impugnatura mediante gli elementi di smorzamento delle vibrazioni.



Interruttore di arresto

L'interruttore di arresto serve a spegnere il motore.

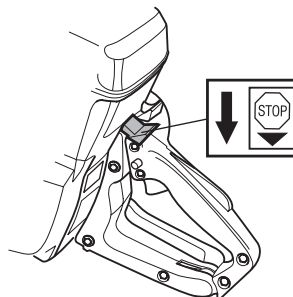

Marmitta



AVVERTENZA! La marmitta rimane molto calda anche dopo aver spento il motore. Non toccare la marmitta se è ancora calda!

La marmitta è costruita in modo da assicurare il minimo livello di rumorosità e da allontanare i gas di scarico del motore dall'operatore.

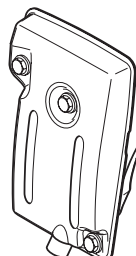

NORME DI SICUREZZA

N.B! Non usare mai la macchina se la marmitta è in cattive condizioni.



AVVERTENZA! I gas di scarico del motore sono molto caldi e possono contenere scintille in grado di provocare incendi. Non avviare mai la macchina in ambienti chiusi o vicino a materiale infiammabile!

IMPORTANTE! È di estrema importanza seguire le istruzioni relative a controllo, manutenzione e servizio della marmitta. Vedi istruzioni alla voce Controllo, manutenzione e servizio dei dispositivi di sicurezza della macchina.



AVVERTENZA! L'interno della marmitta contiene sostanze chimiche che potrebbero essere cancerogene. Evitare il contatto con queste sostanze in caso di marmitta danneggiata.

Fermo del gas

Il fermo dell'acceleratore ha il compito di prevenire l'attivazione involontaria dell'acceleratore. Premendo il fermo (A) si sblocca l'acceleratore (B).

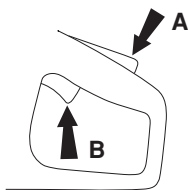

Il fermo resta premuto finché resta premuto l'acceleratore. Rilasciando l'impugnatura, sia l'acceleratore che il relativo fermo ritornano nelle posizioni originarie. A tal fine sono previsti due sistemi di molle di ritorno indipendenti fra loro. In questa posizione, l'acceleratore è automaticamente bloccato sul minimo e si previene l'attivazione involontaria dello stesso.

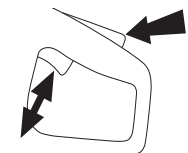

Protezioni delle lame



AVVERTENZA! Verificare sempre che le protezioni delle lame siano montate correttamente prima di avviare la macchina.

Queste protezioni sono montate sopra e sotto le lame e progettate per prevenire la proiezione verso l'utente di parti delle lame o del materiale tagliato.

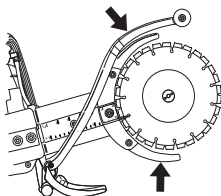

Controllo, manutenzione e servizio dei dispositivi di sicurezza della macchina



AVVERTENZA! Tutte le riparazioni e l'assistenza della macchina vanno eseguite da personale specializzato. Questo vale soprattutto per i dispositivi di sicurezza. Se la macchina non supera tutti i controlli sottoelencati, contattare l'officina autorizzata. L'acquisto di uno dei nostri prodotti garantisce l'assistenza di personale qualificato. Se non avete acquistato la macchina presso un rivenditore con centro di assistenza, informatevi sull'ubicazione della più vicina officina autorizzata.

Sistema di smorzamento delle vibrazioni

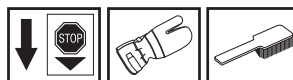

Controllare con regolarità che gli smorzatori non siano deformati o lesi.

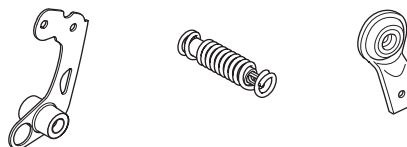

Controllare che gli smorzatori siano correttamente ancorati tra gruppo motore e gruppo impugnatura.

Interruttore di arresto

Mettere in moto e controllare che il motore si spenga portando l'interruttore in posizione di arresto.

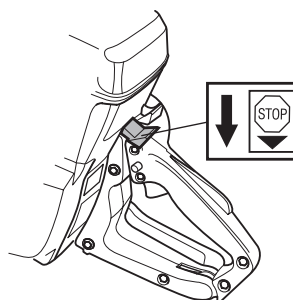

Marmitta

Non usare mai la macchina se la marmitta è in cattive condizioni.



NORME DI SICUREZZA

Controllare con regolarità che la marmitta sia ben fissa nella macchina.

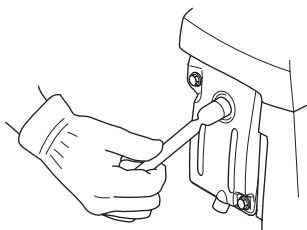

Fermo del gas

- Controllare che l'acceleratore sia bloccato sul minimo quando il fermo è in posizione di riposo.

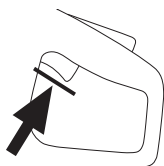

- Premere sul fermo del gas e controllare che ritorni in posizione di riposo non appena viene rilasciato.

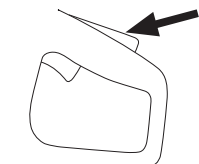

- Controllare che acceleratore e fermo del gas si muovano liberamente e che le molle di richiamo funzionino a dovere.

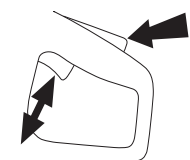

- Avviare la troncatrice e accelerare a fondo. Rilasciare l'acceleratore, quindi controllare che le lame si fermino e rimangano ferme. Se le lame ruotano con l'acceleratore al minimo, controllare la regolazione del minimo del carburatore. Vedere le istruzioni alla voce Manutenzione.

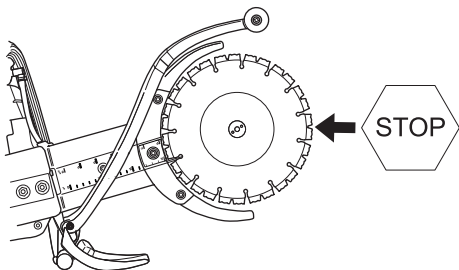

Controllo delle protezioni delle lame

Non usare mai una protezione difettosa o montata in modo errato.

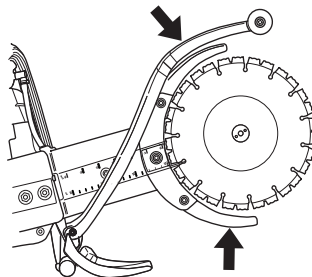

AVVERTENZA! Verificare sempre che le protezioni siano montate correttamente prima di avviare la macchina.

Verificare inoltre che le lame siano montate correttamente e non presentino danni. Eventuali lame danneggiate possono provocare lesioni personali. Vedi istruzioni alla voce Montaggio.

NORME DI SICUREZZA

Dischi al diamante



AVVERTENZA! Le lame possono rompersi causando gravi lesioni personali all'utente.

Utilizzare esclusivamente le lame originali progettate appositamente per la macchina.

Utilizzare le lame esclusivamente nei materiali per cui sono state progettate.



AVVERTENZA! In seguito al calore generato durante il taglio di materiali plastici con lame diamantate, il materiale si può sciogliere attaccandosi alle lame. In tal caso si verifica un contraccolpo. Evitare di tagliare materiali plastici.

Generalità

Per questa macchina si utilizzano esclusivamente lame diamantate speciali con semipuleggia integrata.

I dischi al diamante sono costituiti da una base in acciaio dotata di segmenti contenenti diamanti industriali.

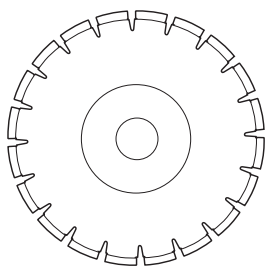

Usare sempre un disco di taglio ben affilato.

Controllare che le lame siano prive di crepe e altri danni. Sostituire le lame all'occorrenza.

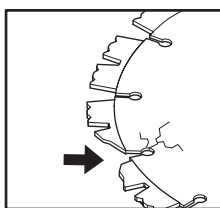

Raffreddamento ad acqua

Utilizzare sempre il raffreddamento ad acqua. In tal modo le lame si raffreddano, la loro durata aumenta e si riduce la formazione di polvere.

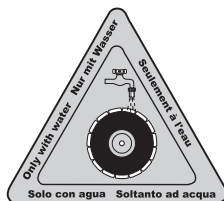

AVVERTENZA! Durante il taglio a umido, raffreddare costantemente con acqua le lame diamantate per prevenire fenomeni di surriscaldamento che possono provocare la deformazione della lama con conseguenti danni alla macchina e lesioni personali.

Vibrazioni nelle lame

Applicando una pressione di alimentazione eccessiva, le lame possono diventare ovali e vibrare.

Una pressione di alimentazione inferiore può eliminare le vibrazioni. In caso contrario, sostituire le lame. Vedere le istruzioni alla sezione Montaggio delle lame.

Le lame devono essere adatte al materiale da tagliare.

Materiale

I dischi al diamante sono consigliabili per tutte le opere in muratura, il cemento armato ed altri materiali composti. I dischi al diamante non sono raccomandati per il taglio dei metalli.

I dischi al diamante sono disponibili con durezza di diverso grado. Le lame devono essere adatte al materiale da tagliare. I dischi al diamante "morbidi" hanno una durata relativamente corta e una grande capacità di taglio. Vengono usati per i materiali duri come il granito e il cemento duro. I dischi al diamante "duri" hanno una durata maggiore, una minore capacità di taglio e sono destinati a materiali come i mattoni e l'asfalto.

Affilatura dei dischi al diamante

I dischi al diamante possono perdere l'affilatura se viene usata una pressione di alimentazione errata oppure durante il taglio di alcuni materiali come il cemento dotato di armatura molto consistente. Lavorare con un disco al diamante non affilato provoca surriscaldamento il che può comportare il distacco dei segmenti diamantati.

Affilare il disco tagliando un materiale morbido come arenaria o mattoni.

Macchine portatili con regime elevato

Per questa macchina si utilizzano esclusivamente lame speciali con semipuleggia integrata.

Le lame devono essere omologate per un regime uguale o maggiore di quello indicato sulla targhetta dati della macchina. Non utilizzare mai lame omologate per un regime inferiore a quello della troncatrice.

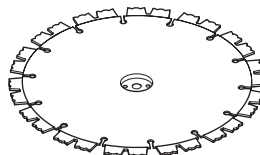

NORME DI SICUREZZA

Istruzioni generali di lavoro



IMPORTANTE! Questo capitolo si riferisce alle norme basilari di sicurezza da osservare durante l'uso della mototroncatrice. Queste informazioni non potranno mai sostituire la competenza di un professionista, costituita sia da formazione professionale che da esperienza pratica. In situazioni in cui vi sentite incerti su come procedere, rivolgersi sempre ad un esperto. Contattate il vostro rivenditore o un operatore che abbia esperienza della macchina. Evitare ogni tipo di operazione per la quale non vi sentiate sufficientemente competenti!

Raffreddamento ad acqua

Utilizzare sempre il raffreddamento ad acqua. In tal modo le lame si raffreddano, la loro durata aumenta e si riduce la formazione di polvere.

Il flessibile dell'acqua presenta una strozzatura che riduce il flusso d'acqua.



In caso di bassa pressione dell'acqua, ad es. quando l'acqua proviene da un serbatoio, è possibile rimuovere la strozzatura per ottenere il flusso d'acqua corretto.

N.B! In assenza di strozzatura, è importante non utilizzare un flusso d'acqua eccessivo, altrimenti la cinghia slitterebbe.

Taglio

- Fornire un sostegno sotto il pezzo da lavorare per prevenire le conseguenze dell'operazione e per far sì che il taglio rimanga aperto durante l'operazione.

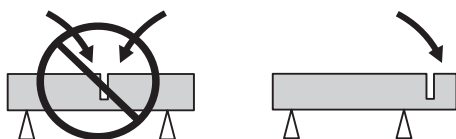

- Tenere sempre la macchina fermamente con entrambe le mani. Afferrare facendo in modo che tutte le dita abbiano una presa salda intorno all'impugnatura.
- All'avviamento della macchina, verificare che le lame non tocchino nulla.
- Iniziare a tagliare con il motore al massimo regime.
- Avviare il taglio in modo dolce, facendo funzionare la macchina senza forzare o spingere le lame. Tagliare sempre al massimo regime.
- Se si vuole continuare un taglio già esistente, tagliare sempre nella stessa direzione. Evitare di tagliare di sbieco rispetto al taglio precedente: la lama potrebbe incepparsi o la macchina potrebbe «saltare sul taglio».

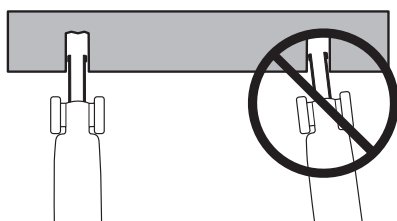

- Tagliare sempre dall'alto verso il basso (A). Rimuovere la troncatrice e utilizzare l'apposito attrezzo per rimuovere il materiale rimasto fra i tagli (B).

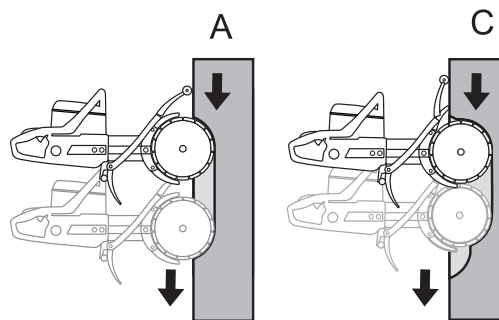

- Seguire lo stesso taglio nel pezzo ma più in profondità (C) e ripetere l'operazione di rimozione con l'apposito attrezzo.

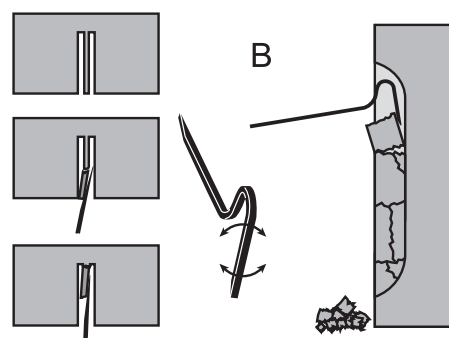

AVVERTENZA! Per eseguire un taglio verticale, tagliare sempre dall'estremità superiore del taglio verso il basso. Non tagliare mai dall'estremità inferiore del taglio verso l'alto. Ciò potrebbe generare un contraccolpo e provocare lesioni personali.

- Ripetere questa procedura finché non si è attraversato tutto il materiale da tagliare (D, E).

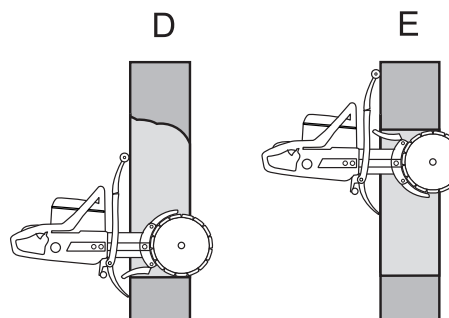

- Le protezioni delle lame sono progettate appositamente per utilizzare la troncatrice a qualsiasi profondità nel pezzo.

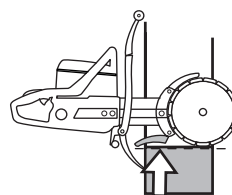

AVVERTENZA! Non inclinare la troncatrice; le lame potrebbero incepparsi o spezzarsi, provocando lesioni personali.

NORME DI SICUREZZA

Contraccolpo

Il contraccolpo è un movimento improvviso all'indietro della motosega che può prodursi se le lame si bloccano (si comprimono, s'incastrano, si torcono) nel cosiddetto settore di contraccolpo. Generalmente i contraccolpi sono leggeri e si percepiscono come piccoli «strappi» sull'impugnatura frontale. Tuttavia, il contraccolpo può essere molto violento. Se non si presta attenzione o se la presa sulla motosega non è ben salda, questa può saltare all'indietro violentemente.



AVVERTENZA! Il contraccolpo può essere improvviso e molto violento, e come conseguenza la motosega può saltare all'indietro con molta forza. Può causare lesioni gravi o addirittura mortali. È quindi necessario analizzare le possibili cause del contraccolpo ed evitarle usando una corretta tecnica di taglio.

Causa del contraccolpo

Il contraccolpo si produce se si esegue il taglio con il settore di contraccolpo della lama, per esempio se si taglia dal basso verso l'alto o verso se stessi.

Regole basilari

- Non tagliare mai dal basso verso l'alto o verso se stessi: in questo modo si limita il pericolo del settore di contraccolpo.

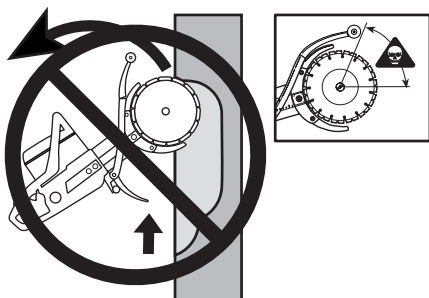

- Tenere sempre la macchina fermamente con entrambe le mani. Afferrare facendo in modo che tutte le dita abbiano una presa salda intorno all'impugnatura.
- Mantenere una posizione ben salda ed equilibrata.
- Per eseguire un taglio verticale, tagliare sempre dall'estremità superiore del taglio verso il basso.
- Tagliare sempre a pieno gas.
- Non tagliare con il quadrante superiore (settore di contraccolpo) della lama. Evitare di torcere o spingere lateralmente le lame durante l'operazione di taglio. Ciò può produrre un contraccolpo.
- Avanzare con cautela in un taglio già esistente. Accertarsi che il taglio sia sufficientemente ampio e che le lame non siano inclinate durante l'operazione di taglio. Ciò può produrre un contraccolpo.
- Mantenersi ad una distanza comoda dal pezzo.
- Non lavorare mai ad altezza superiore della spalla.
- Non tagliare mai da una scala. Se si deve lavorare a una certa altezza, usare una piattaforma o un'impalcatura.
- Prestare attenzione all'eventuale spostamento del pezzo o ad altri eventi che possono causare la chiusura del taglio e il bloccaggio delle lame.

Frenaggio

L'incastramento si verifica quando le parti inferiori delle lame si fermano improvvisamente o il taglio si chiude. (Per evitare il problema, vedere le istruzioni alle sezioni Regole di base e Incastramento/rotazione, di seguito.)

Schiacciamento/rotazione

L'incastro si verifica quando il taglio si chiude. La macchina può venir tirata improvvisamente verso il basso con un movimento molto violento.

Come evitare lo schiacciamento

Appoggiare il pezzo in lavorazione in modo che il taglio rimanga aperto durante tutta l'operazione e anche al termine di questa.

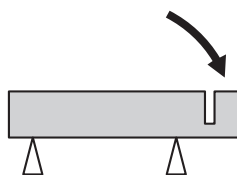

Controllare il regime del motore

Utilizzando un contagiri, controllare periodicamente il regime del motore alla temperatura di esercizio, a pieno gas e a vuoto.

MONTAGGIO

Montaggio delle lame

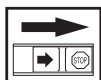

Le lame Husqvarna sono progettate appositamente e omologate per il taglio a mano libera con la troncatrice K650 Cut-n-Break. Le lame sono dotate di una semipuleggia integrata e devono essere sostituite a coppia.

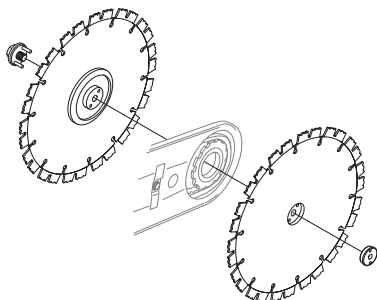

- Svitare i dadi della barra, fare compiere alla vite tenditrice qualche giro in senso antiorario e riavvitare a fondo la barra prima di rimuovere le vecchie lame. In tal modo, la cinghia di trasmissione si trova in una posizione che agevola il montaggio delle nuove lame. **La cinghia di trasmissione non si schiaccia altrettanto facilmente.**
- Rimuovere le vecchie lame svitando il dado centrale. Dopo aver rimosso le lame, controllare che la cinghia di trasmissione non sia usurata. Per la sostituzione della cinghia di trasmissione, vedere le istruzioni alla sezione Sostituzione della cinghia di trasmissione.
- Posizionare le lame su ogni lato del braccio di taglio. Controllare che i fori per entrambi i perni guida nella semipuleggia siano allineati ai fori nella rosetta e al dado. Montare quindi la vite e il gruppo rosetta con perni guida.

N.B! È molto importante far ruotare le lame quando si serra il dado. In tal modo si è certi che la cinghia non rimanga schiacciata fra le semipulegge integrate sulle lame quando si serrano le lame/la puleggia con il dado. Si consiglia di procedere in sequenza, cioè serrare parzialmente, ruotare leggermente e ripetere la procedura fino al fissaggio delle lame.

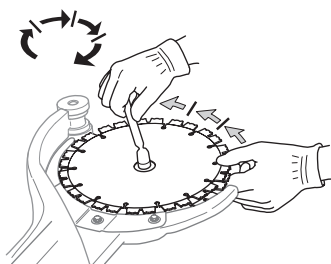

IMPORTANTE! Ricordare di tendere la cinghia e controllarne la tensione prima del taglio. Vedere le istruzioni alla sezione Controllo e regolazione della cinghia di trasmissione.

Protezioni delle lame

- Le protezioni devono sempre essere montate sulla macchina. Controllare che le protezioni siano fissate e funzionino correttamente prima di iniziare il taglio.

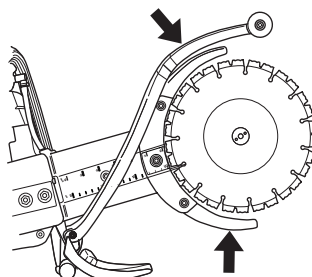

OPERAZIONI CON IL CARBURANTE

Carburante

N.B! La macchina è dotata di motore a due tempi che deve sempre funzionare con una miscela di benzina e olio per motori a due tempi. Per assicurare una corretta miscelazione, misurare con cura la quantità d'olio da mescolare alla benzina. Se la quantità di carburante è limitata, anche un piccolo errore nella quantità d'olio influisce notevolmente sulla miscela.



AVVERTENZA! Durante il rifornimento assicurare la massima ventilazione.

Benzina

Numero minimo di ottani raccomandato: 90 (RON). Se il motore viene alimentato con benzina con numero di ottani più basso batte in testa. Questo provoca un surriscaldamento ed eventuali gravi danni al motore.

Olio per motori a due tempi

- Per un risultato ottimale, utilizzare l'olio per motori a due tempi HUSQVARNA, studiato appositamente per i nostri motori a due tempi con raffreddamento ad aria.
- Non utilizzare mai olio per motori a due tempi formulato per motori fuoribordo con raffreddamento ad acqua (outboardoil - TCW).
- Non usare mai olio per motori a quattro tempi.

Miscela

1:50 (2%) con olio per motori a due tempi HUSQVARNA o equivalente.

1:33 (3%) con altri oli per motori a due tempi con raffreddamento ad aria classificati a norma JASO FB/ISO EGB.

Benzina, litri	Olio per motori a due tempi, litri	
	2% (1:50)	3% (1:33)
5	0,10	0,15
10	0,20	0,30
15	0,30	0,45
20	0,40	0,60

Preparazione della miscela

- Preparare la miscela in recipiente pulito e a parte, omologato per la benzina.
- Iniziare con il versare metà della benzina da usare. Aggiungere tutto l'olio. Mescolare agitando. Versare la benzina rimanente.

- Mescolare (agitare) accuratamente prima di procedere al rifornimento.

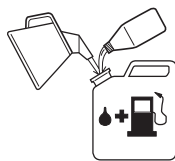

- Preparare una quantità di miscela necessaria al massimo per un mese.
- In caso di rimessaggio prolungato, vuotare e pulire il serbatoio del carburante.

Rifornimento



AVVERTENZA! I seguenti accorgimenti diminuiscono il pericolo di incendio:

Non fumare né collocare oggetti caldi nelle vicinanze del carburante.

Effettuare sempre il rifornimento a motore spento.

Aprire il tappo del serbatoio con cautela, per eliminare eventuali sovrappressioni.

Dopo il rifornimento chiudere bene il tappo.

Spostare sempre la macchina dal luogo del rifornimento prima della messa in moto.

- Mantenere le mani asciutte e prive di residui di olio e carburante.
- Agitare il contenitore della miscela prima di versarla nel serbatoio per assicurarsi che essa sia ben mescolata.
- Agire sempre con cautela durante il rifornimento di carburante. Spostare la macchina di almeno 3 metri dal luogo di rifornimento prima dell'avviamento. Controllare che il tappo del serbatoio sia chiuso.

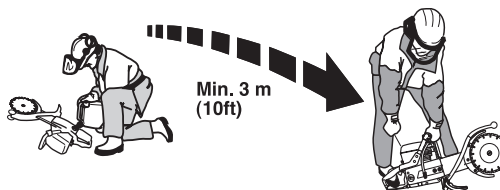

- Pulire intorno al tappo del serbatoio. Pulire regolarmente il serbatoio carburante e quello dell'olio. Sostituire il filtro del carburante almeno una volta all'anno. L'entrata di impurità nei serbatoi provoca disturbi di funzionamento.

AVVIAMENTO E ARRESTO

Prima dell'avvio



AVVERTENZA! Prima dell'avviamento osservare quanto segue:

Non avviare la troncatrice con il carter della frizione smontato. In caso contrario la frizione può staccarsi e provocare lesioni personali.

Spostare sempre la macchina dal luogo del rifornimento prima della messa in moto.

Accertarsi di assumere una posizione stabile, che la macchina sia stabile e le lame possano ruotare liberamente.

Osservare che non vi siano non addetti ai lavori nelle vicinanze.

Raccordo dell'acqua

Collegare il flessibile dell'acqua alla rete idrica. Il flusso d'acqua può essere registrato con l'apposito rubinetto.

Avviamento del motore a freddo



Valvola di decompressione: Premere la valvola per ridurre la pressione nel cilindro ed agevolare l'avviamento della moto-troncatrice. Usare sempre la valvola di decompressione all'avviamento (A). Una volta avviata la macchina, la valvola ritorna automaticamente nella posizione iniziale.

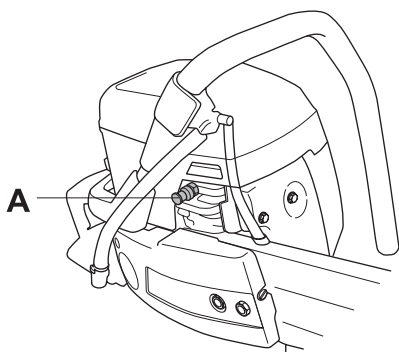

Blocco del gas di avviamento: Premere il fermo dell'acceleratore, l'acceleratore e il fermo del gas all'avviamento (B). Rilasciare l'acceleratore, che si blocca a "metà gas". Per disinserire il fermo, premere a fondo l'acceleratore.

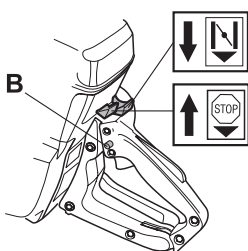

Accensione: Spingere l'interruttore di arresto in posizione di avviamento.

Aria: Tirare completamente il comando della valvola dell'aria.

Avviamento del motore a caldo

Usare la stessa procedura di avviamento usata per il motore a freddo, ma senza portare il comando dell'aria sulla posizione di starter.

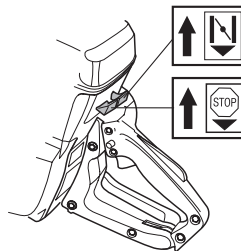

Avviamento



AVVERTENZA! Le lame iniziano a ruotare quando si accende il motore. Accertarsi che possano ruotare liberamente.

Afferrare l'impugnatura anteriore con la mano sinistra. Porre il piede destro sulla sezione inferiore dell'impugnatura posteriore e premere la macchina contro il terreno. **Non avvolgere mai la cordicella di avviamento intorno alla mano.**

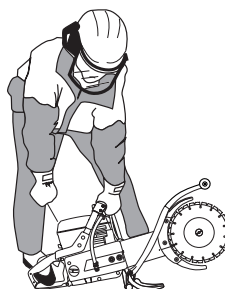

Afferrare la manopola di avviamento, estrarre lentamente la cordicella di avviamento con la mano destra fino a quando si avverte resistenza (i ganci di avviamento entrano in azione) e tirare con movimenti rapidi e decisi.

N.B! Non estrarre completamente la cordicella e non lasciare la maniglia di avviamento con la cordicella estratta. Questo potrebbe danneggiare la macchina.

A motore avviato, premere e rilasciare immediatamente l'acceleratore in modo da sbloccarlo dalla posizione di avviamento.

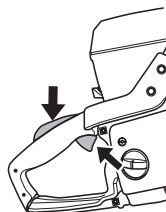

Arresto

Il motore si arresta immediatamente agendo sull'interruttore e portandolo in posizione "Stop".

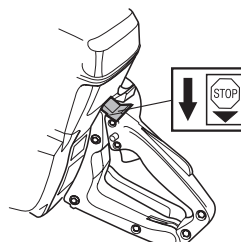

Controllo e regolazione della cinghia di trasmissione



- La cinghia di trasmissione è completamente incapsulata e ben protetta da polvere, sporcizia e problemi meccanici durante la lavorazione.
- Controllare il tensionamento della cinghia di trasmissione con un dito come mostrato in figura. Una cinghia di trasmissione tesa correttamente deve flettersi di circa 5 mm.

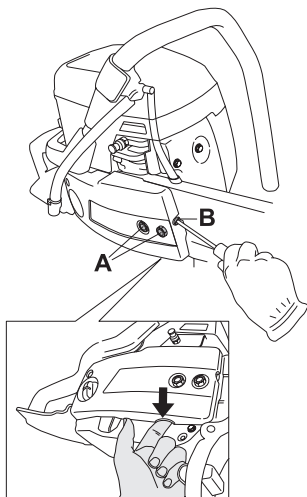

- Per tendere la cinghia di trasmissione, fare compiere un giro in senso antiorario alle due viti (A) che fissano la barra.
- Girare la vite tensionatrice (B) in senso orario controllando con il dito la tensione della cinghia di trasmissione. Quando la cinghia di trasmissione si flette di circa 5 mm è sufficientemente tesa, quindi si possono serrare le due viti che fissano la barra.

IMPORTANTE! Una cinghia di trasmissione nuova deve essere tesa dopo uno o due rifornimenti di carburante.

Sostituzione della cinghia di trasmissione



- Allentare la cinghia.

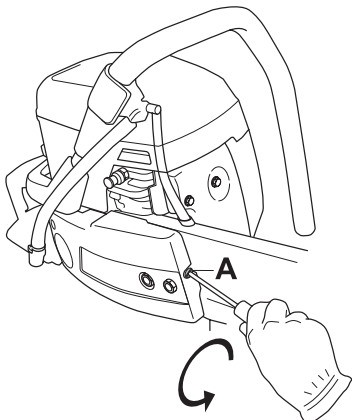

- Rimuovere le lame.

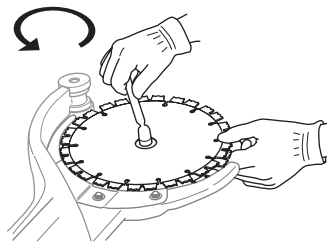

- Rimuovere il carter della frizione svitando le viti (A) e (B).

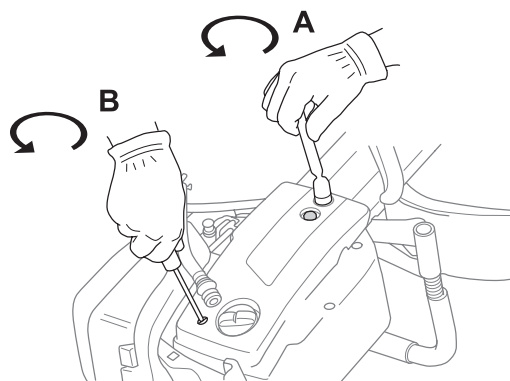

- Sfilare la cinghia di trasmissione dal naso (C) del braccio di taglio.

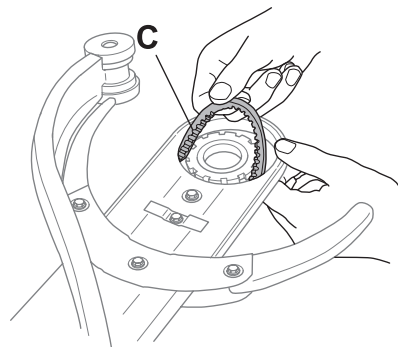

- Staccare il flessibile dell'acqua (E). Spostare la barra all'indietro e rimuovere la cinghia di trasmissione intorno alla frizione (D).

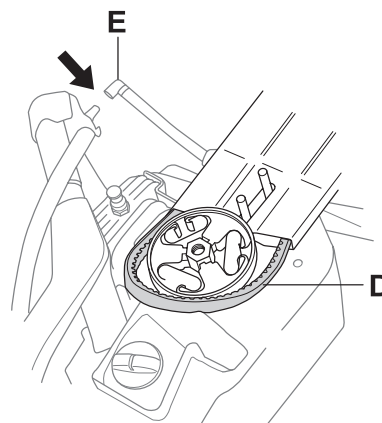

MANUTENZIONE

- Staccare il braccio di taglio tirandolo in avanti in linea retta come mostrato in figura.

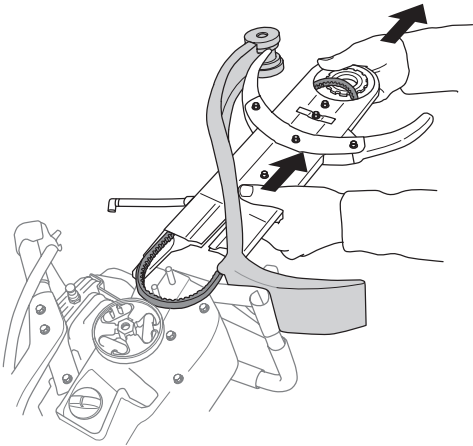

- Togliere l'intera cinghia di trasmissione (D).
- Svitare le sei viti (F) che fissano le protezioni al braccio di taglio.

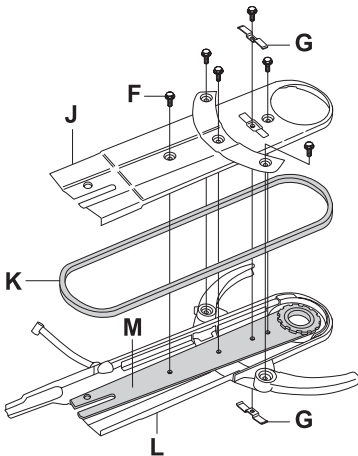

- Montare la nuova cinghia di trasmissione (K).
- Rimontare le protezioni e il carter della cinghia.
- Posizionare la barra (M) sulla piastra (L) in modo da allineare i fori nella piastra a quelli nella barra.
- I bordi della piastra (J) devono trovarsi all'interno di quelli della piastra (L).
- Serrare le sei viti (F) e controllare/regolare la tensione della cinghia di trasmissione (K). Vedere le istruzioni alla sezione Controllo e regolazione della cinghia di trasmissione.
- Montare infine i limitatori di corsa (G). Unire le piastre come mostrato in figura.

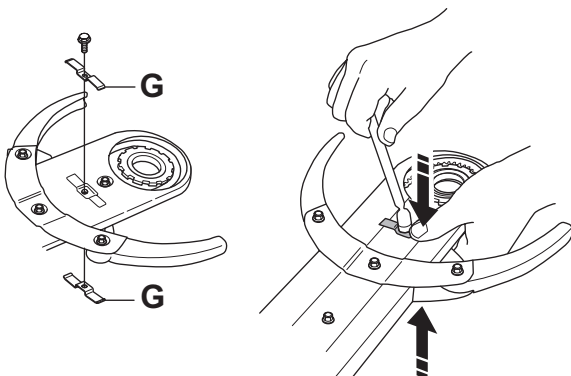

- Rimontare le lame e serrare il dado. Vedere le istruzioni alla sezione Montaggio delle lame.

N.B! Controllare che la vite tenditrice sia avvitata a fondo e la barra sia stata riserrata a fondo, affinché il carter della cinghia possa entrare in posizione.

Pulegge e frizione

Non accendere mai il motore con la puleggia e la frizione smontate.

Carburatore

Il vostro prodotto Husqvarna è stato fabbricato e prodotto in base a norme che permettono di ridurre le emissioni di scarico dannose.

Funzionamento

Il carburatore regola la velocità della macchina tramite l'acceleratore. Nel carburatore avviene una miscela di aria e carburante.



AVVERTENZA! Non avviare la macchina prima di aver montato il braccio e il gruppo di taglio. In caso contrario la frizione può staccarsi e provocare lesioni personali.

Ugelli

Il carburatore è dotato di ugelli fissi affinché la macchina riceva sempre la miscela corretta di carburante e aria. Se il motore presenta cali di potenza o accelerazione insufficiente, procedere come segue:

- Controllare il filtro dell'aria e sostituirlo all'occorrenza.
- Se il problema persiste, rivolgersi a un'officina di assistenza autorizzata.

Regolazione finale del regime di giri al minimo T

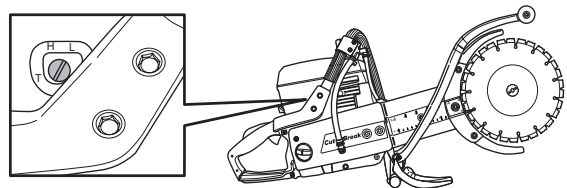

Regolare il minimo con la vite T. Se occorre effettuare la regolazione, girare innanzitutto la vite del minimo in senso orario finché le lame non iniziano a ruotare. Girare quindi la vite in senso antiorario finché le lame non smettono di ruotare. Il minimo è regolato correttamente quando il motore accelera in modo uniforme.

Regime consigliato con motore al minimo: 2500 giri/min



AVVERTENZA! Se non è possibile regolare il regime del minimo affinché il gruppo di taglio si fermi, contattate il rivenditore/ servizio di assistenza. Evitate di utilizzare la macchina prima che questa sia stata correttamente regolata o riparata.

Filtro dell'aria



Il filtro dell'aria dev'essere pulito regolarmente da polvere e sporco per evitare:

- Disturbi di carburazione
- Problemi di messa in moto
- Potenza inferiore
- Inutile usura dei componenti del motore
- Consumi più elevati.

Il sistema del filtro dell'aria è costituito da un filtro in spugna impregnato d'olio (1) e da un filtro in carta (2):

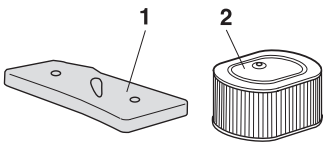

- Il filtro in materiale espanso è facilmente accessibile sotto il coperchio del filtro A. Questo filtro dev'essere controllato una volta alla settimana e sostituito in caso di necessità. Per ottenere una funzione ottimale del filtro è necessario sostituirlo o pulirlo e oliarlo con regolarità. A questo proposito abbiamo prodotto uno speciale olio HUSQVARNA.

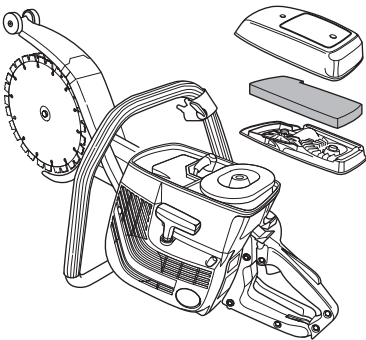

- Rimuovere il filtro in materiale espanso. Pulire il filtro accuratamente con acqua saponata tiepida. Dopo la pulizia, risciacquare il filtro accuratamente con acqua pulita. Strizzare il filtro e lasciarlo asciugare. N.B! L'aria compressa usata a pressione troppo elevata può danneggiare il filtro in materiale espanso.



- Oliare accuratamente il filtro in materiale espanso. È molto importante che l'intero filtro sia impregnato d'olio.
- Porre il filtro in un sacchetto di plastica e versarvi il lubrificante. Cercare di distribuire l'olio manipolando il sacchetto. Avvolgere bene il filtro dentro il sacchetto stringendolo con le mani e far fuoriuscire l'olio eccedente

prima di montare il filtro nella macchina. Non usare mai normale olio per motore. Questo passa attraverso il filtro con una certa velocità per poi depositarsi sul fondo.

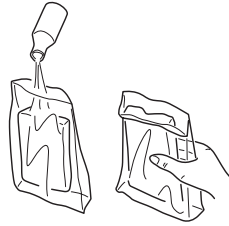

- Se lavato più volte, il filtro in materiale espanso si usura. Sostituire il filtro se non presenta una sufficiente elasticità e non aderisce al relativo carter.
- Il filtro in carta è accessibile sotto il coperchio B. Questo filtro dev'essere sostituito/pulito quando la potenza del motore diminuisce oppure dopo 1-2 settimane. Notare che il filtro non deve essere lavato.

Il filtro non ritorna mai completamente pulito. Pertanto va sostituito periodicamente con uno nuovo. **Un filtro danneggiato va sostituito immediatamente.**

IMPORTANTE! Una cattiva manutenzione del filtro dell'aria comporta depositi sulla candela di accensione e un'usura eccessiva dei componenti del motore.

Filtro del carburante

- Il filtro del carburante si trova dentro il serbatoio del carburante.
- Il serbatoio del carburante dev'essere protetto da impurità durante il rifornimento. Questo riduce il rischio di disturbi di esercizio causati da intasamento del filtro del carburante situato nel serbatoio.
- Il filtro del carburante non può essere pulito; quando è intasato è necessario sostituirlo con un nuovo filtro. **Il cambio del filtro dev'essere eseguito almeno una volta all'anno.**

Rubinetto dell'acqua

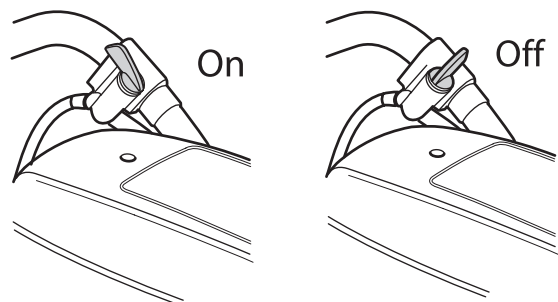

Filtro dell'acqua

Controllare e pulire la strozzatura all'occorrenza.



MANUTENZIONE

Dispositivo di avviamento



AVVERTENZA! La molla di ritorno è in tensione nella sede del dispositivo di avviamento e può, procedendo in modo incauto, causare danni alla persona.

Usare la massima attenzione nella sostituzione della molla o della cordingella. Usare occhiali protettivi.

Sostituzione della cordingella



- Staccare il coperchio del filtro e il coperchio del cilindro.
- Smontare il dispositivo di avviamento togliendo le viti che lo fermano al blocco motore e sollevarlo.

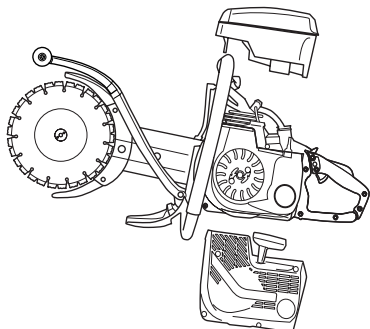

- Estrarre circa 30 cm di corda e sollevarla nella traccia sul bordo del disco portacorda. Scaricare la molla facendo girare lentamente all'indietro il disco.

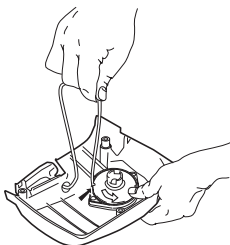

- Rimuovere eventuali resti della vecchia cordingella e controllare che la molla di avviamento funzioni. Infilare la nuova cordingella nel foro nella sede del dispositivo di avviamento e nella bobina.

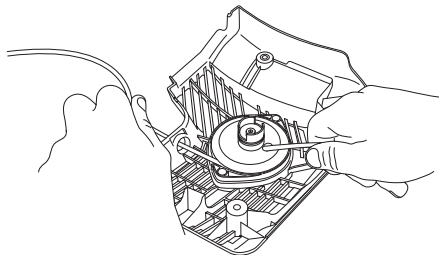

- Bloccare la cordingella attorno al centro della bobina come indicato in figura. Serrare a fondo l'attacco e verificare che l'estremità libera sia la più corta possibile. Bloccare l'estremità della cordingella alla manopola di avviamento.

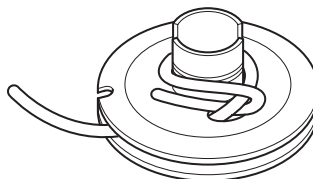

- Infilare la cordingella nella presa alla periferia della bobina e avvolgere la cordingella per 3 giri in senso orario attorno al centro della bobina.

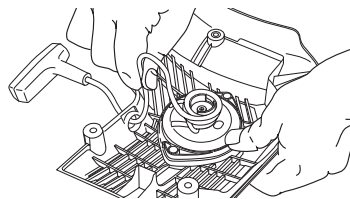

- Tirare quindi la manopola di avviamento per mettere in tensione la molla. Ripetere la procedura una seconda volta, ma dopo aver eseguito 4 giri.
- Notare che la manopola di avviamento si porta nella posizione di partenza corretta dopo il tensionamento della molla.
- Tirando a fondo la cordingella, controllare che la molla non si porti al finecorsa. Bloccare la bobina con il pollice e verificare che sia possibile far ruotare la bobina di almeno un altro mezzo giro.

Messa in tensione della molla

- Sollevare la cordingella dal foro sul disco e girare quindi il disco di circa 2 giri in senso orario.

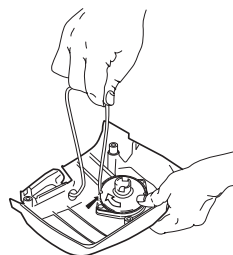

N.B! Controllare che il disco portacorda possa essere fatto girare ancora 1/2 giro con la cordingella completamente estratta.

Sostituzione della molla di ritorno



- Rimuovere la bobina dopo aver svitato la vite al centro della stessa.
- Ricordare che la molla di ritorno è tesa nella sede del dispositivo di avviamento.
- Svitare le viti che fissano la cassetta della molla.

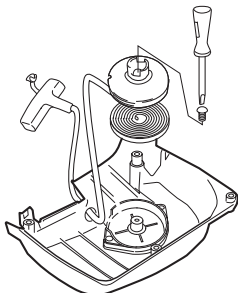

- Rimuovere la molla di ritorno capovolgendo il dispositivo di avviamento e allentando i ganci con un cacciavite. I ganci tengono fermo il gruppo molla di ritorno sul dispositivo di avviamento.
- Lubrificare la molla con olio fine da macchina. Rimontare il disco portacorda e tendere la molla di ritorno.

Montaggio del dispositivo di avviamento

- Rimontare il dispositivo facendo prima passare la cordicella e poi montando il dispositivo a posto contro il carter motore. Rilasciare poi lentamente la cordicella in modo che i ganci facciano presa nel disco portacorda.

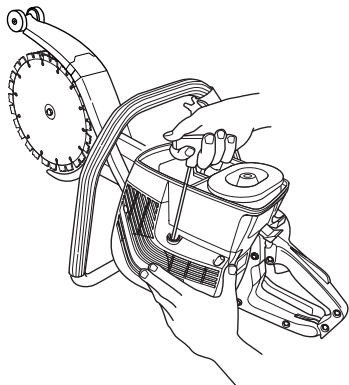

- Montare il dispositivo di avviamento e serrare le viti.
- Montare i carter del cilindro e del filtro.

Candela



Lo stato della candela dipende da:

- Carburatore non tarato.
- Miscela di carburante troppo ricca (troppo olio).
- Filtro dell'aria ostruito .

Questi fattori causano depositi sull'elettrodo della candela, e conseguenti disturbi di funzionamento e di messa in moto.

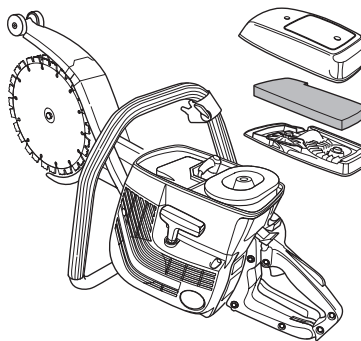

- Se la macchina ha potenza insoddisfacente, difficoltà di messa in moto o il minimo irregolare, controllare innanzitutto la candela. Se questa è incrostata, pulirla e controllare la distanza tra gli elettrodi, che deve essere 0,5 mm. La candela andrebbe cambiata di regola dopo circa un mese di esercizio o prima se necessario.

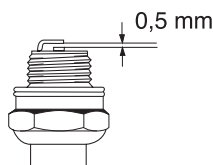

N.B! Usare candele originali o di tipo raccomandato! Altre candele possono danneggiare cilindro e pistone.

MANUTENZIONE

Sistema di raffreddamento

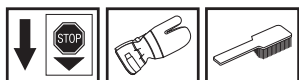

La macchina è dotata di sistema di raffreddamento per mantenere al minimo la temperatura di esercizio.

Il sistema è costituito da:

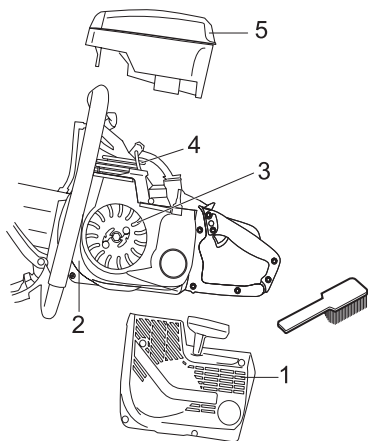

- 1 Presa dell'aria nel dispositivo di avviamento.
- 2 Collettore dell'aria.
- 3 Alette di ventilazione sul volano.
- 4 Flange di raffreddamento sul cilindro.
- 5 Coperchio del cilindro (convoglia l'aria di raffreddamento verso il cilindro).

Pulire il sistema di raffreddamento con una spazzola una volta la settimana, più spesso se necessario. Se il sistema di raffreddamento è sporco o ostruito provoca il surriscaldamento della macchina, con conseguenti danni a cilindro e pistone.

Marmitta



La marmitta è dimensionata in modo da diminuire la rumorosità e per allontanare i gas di scarico dall'operatore. I gas di scarico sono caldi e possono contenere scintille, pericolose in presenza di materiale infiammabile.

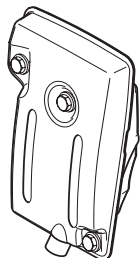

Non usare mai la macchina se la marmitta non è in buone condizioni.

Istruzioni generali di manutenzione

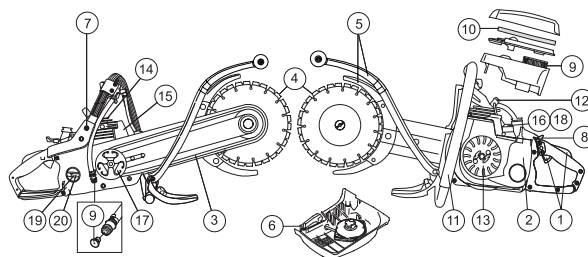

Seguono alcuni consigli di manutenzione. Per ulteriori chiarimenti contattare l'officina autorizzata.

Manutenzione giornaliera

- 1 Controllare che i componenti dell'acceleratore funzionino adeguatamente tenendo conto delle norme di sicurezza (acceleratore e fermo del gas di avviamento).
- 2 Pulire le parti esterne della macchina.
- 3 Controllare il tensionamento della cinghia di trasmissione.
- 4 Controllare lo stato di lame e puleggia.
- 5 Controllare lo stato delle protezioni delle lame.
- 6 Controllare il dispositivo di avviamento e la cordicella di avviamento e pulire esternamente la presa d'aria del dispositivo di avviamento.
- 7 Controllare che dadi e viti siano ben serrati.
- 8 Controllare che l'interruttore d'arresto funzioni.
- 9 Controllare il funzionamento della strozzatura.

Manutenzione settimanale

- 10 Controllare lo stato del filtro dell'aria.
- 11 Controllare che le impugnature e gli elementi antivibrazioni non siano danneggiati.
- 12 Pulire la candela. Controllare che l'elettrodo abbia una distanza di 0,5 mm.
- 13 Controllare il dispositivo di avviamento e la molla di ritorno. Pulire le alette sul volano.
- 14 Pulire le flange di raffreddamento sul cilindro.
- 15 Controllare che la marmitta sia ben fissa e che non sia danneggiata.
- 16 Controllare il funzionamento del carburatore.

Manutenzione mensile

- 17 Controllare il centro della frizione, l'ingranaggio conduttore e la molla della frizione per verificarne lo stato di usura.
- 18 Pulire esternamente il carburatore.
- 19 Controllare il filtro del carburante e il tubo di alimentazione. Sostituire se necessario.
- 20 Pulire internamente il serbatoio del carburante.

CARATTERISTICHE TECNICHE

Caratteristiche tecniche

	K650 Cut-n-break
Motore	
Cilindrata, cm ³	71
Alesaggio, mm	50
Corsa, mm	36
Regime del motore al minimo, giri/min	2500
Regime di massima raccomandato, giri/min	9750 (+/- 250)
Potenza, KW	3,5
Sistema di accensione	
Marca del sistema di accensione	EM
Candela	Champion RCJ 6Y/ NGK BPMP 7A
Distanza all'elettrodo, mm	0,5
Carburante, lubrificazione	
Marca del carburatore	Tillotson
Tipo di carburatore	W CAT: 5,7
Capacità serbatoio carburante, litri	0,7
Peso	
Peso, kit per taglio a umido incluso, carburante e gruppo di taglio esclusi, kg	8,9
Peso, kit per taglio a umido incluso, carburante escluso, gruppo di taglio incluso, kg	10,3
Emissioni di rumore	
(vedere annot. 1)	
Livello potenza acustica, misurato dB(A)	115
Livello potenza acustica, garantito L _{WA} dB(A)	116
Livelli di rumorosità	
(vedi nota 2)	
Livello di pressione acustica equivalente, all'udito dell'utente, misurato secondo EN 1454, dB(A)	100
Livelli di vibrazioni	
Vibrazioni impugnature misurate secondo ISO 19432	
Impugnatura anteriore, valore equivalente, m/s ²	3,2
Impugnatura posteriore, valore equivalente, m/s ²	5,7

Nota 1: Emissione di rumore nell'ambiente misurato come potenza acustica (L_{WA}) in base alla direttiva CE 2000/14/CE.

Nota 2: Il livello di pressione acustica equivalente è calcolato come la quantità di energia media ponderata dei livelli di pressione acustica a diverse condizioni di esercizio nel rispetto della seguente ripartizione temporale: 1/2 al minimo e 1/2 al massimo regime.

Attrezzatura di taglio

Lama a disco	Rapporto	Max velocità periferica, m/s	Max profondità di taglio
9"	48/79	80	400 mm

Velocità max del disco, giri/min

6200



CARATTERISTICHE TECNICHE

Dichiarazione di conformità CE

(Solo per l'Europa)

Husqvarna Construction Products, S-433 81 Partille, Svezia, tel.: +46-31-949000, dichiara che la troncatrice **K650 Cut-n-Break** avente numero di serie a partire dall'anno 2004 (la targhetta dei dati nominali indica chiaramente anno e numero di serie) è conforme alle norme previste nelle seguenti DIRETTIVE DEL CONSIGLIO:

- del 22 giugno 1998 "sulle macchine" **98/37/CE**, allegato IIA.
- del 15 dicembre 2004 "sulla compatibilità elettromagnetica" **2004/108/CE**.
- dell'8 maggio 2000 "sull'emissione di rumore nell'ambiente" **2000/14/CE**. Valutazione della conformità eseguita ai sensi dell'Allegato V.

Per informazioni relative alle emissioni di rumore, vedi capitolo Dati tecnici.

Sono state applicate le seguenti norme: **EN ISO 12100:2003, EN ISO 55012:2002, EN 1454, ISO 19432**

SMP Svensk Maskinprovning AB, Fyrisborgsgatan 3, SE-754 50 Uppsala (Svezia), ha eseguito test di omologazione volontari ai sensi della direttiva 2000/14/CE per conto di Husqvarna AB. Il certificato porta il numero: **01/169/002**

Partille 2 maggio 2006



Ove Donnerdal, Responsabile ricerca e sviluppo

1151266-41



2008-07-09