

Οδηγίες χρήσεως

K650 Cut-n-Break

Διαβάστε προσεκτικά τις Οδηγίες χρήσεως και κατανοήστε
το περιεχόμενο πριν χρησιμοποιήσετε το μηχάνημα.

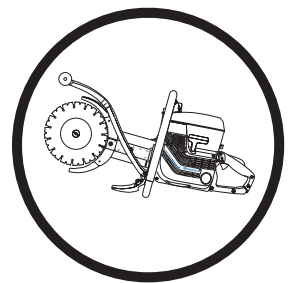

Greek

ΕΠΕΞΗΓΗΣΗ ΣΥΜΒΟΛΩΝ

Σύμβολα πάνω στο μηχάνημα:

ΠΡΟΕΙΔΟΠΟΙΗΣΗ! Το μηχάνημα μπορεί να γίνει επικίνδυνο. Η απρόσεκτη ή λανθασμένη χρήση μπορεί να έχει ως αποτέλεσμα σοβαρό ή θανάσιμο τραυματισμό του χειριστή ή άλλων ατόμων.



Διαβάστε προσεκτικά τις Οδηγίες χρήσεως και κατανοήστε το περιεχόμενο πριν χρησιμοποιήσετε το μηχάνημα.



Χρησιμοποιείτε πάντοτε:

- Προστατευτικό κράνος
- Προστασία ακοής
- Προστατευτικά γυαλιά ή δικτυωτή μάσκα
- Αναπνευστική μάσκα



Αυτό το προϊόν είναι σύμφωνο με τις ισχύουσες οδηγίες της ΕΚ.



ΠΡΟΕΙΔΟΠΟΙΗΣΗ! Κατά το κόψιμο δημιουργούνται σωματίδια σκόνης που μπορεί να προκαλέσουν ζημιά κατά την εισπνοή τους. Χρησιμοποιείτε εγκεκριμένη αναπνευστική μάσκα. Αποφεύγετε την εισπνοή αναθυμιάσεων βενζίνης και καυσαερίων. Φροντίστε να υπάρχει καλός εξαερισμός.



ΠΡΟΕΙΔΟΠΟΙΗΣΗ! Σπίθες από τον κοπτικό δίσκο μπορεί να προκαλέσουν πυρκαγιά σε καύσιμα υλικά όπως: βενζίνη, ξύλα, ξερά χόρτα κλπ.



Σύμβολο τσοκ



Σύμβολο στοπ

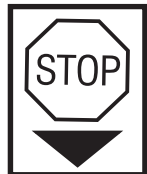

Πρέπει πάντα να χρησιμοποιείται υδρόψυξε.



Κόβετε πάντα στη σωστή κατεύθυνση. Δείτε τις οδηγίες ασφαλείας!

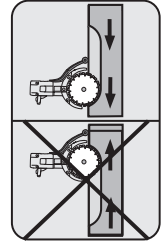

Εκπομπές θορύβων στο περιβάλλον σύμφωνα με την Οδηγία της Ευρωπαϊκής Κοινότητας (ΕΚ). Οι εκπομπές του μηχανήματος αναφέρονται στο κεφάλαιο Τεχνικά χαρακτηριστικά και σε πινακίδα.



Τα υπόλοιπα σύμβολα/επιγραφές του μηχανήματος αναφέρονται σε ειδικές απαιτήσεις για εκπλήρωση προδιαγραφών έγκρισης σε ορισμένες αγορές.

Σύμβολα στις οδηγίες χρήσεως:

Ο έλεγχος και/ή συντήρηση πρέπει να γίνονται με το κινητήρα σταματημένο, με το διακόπτη Στοπ στη θέση ΣΤΟΠ.

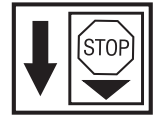

Θέση λειτουργίας.

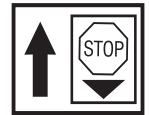

Ο ρυθμιστής τσοκ σε θέση "κλειστό".

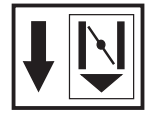

Ο ρυθμιστής τσοκ σε θέση "ανοιχτό".



Χρησιμοποιείτε πάντοτε εγκεκριμένα προστατευτικά γάντια.



Απαιτείται τακτικός καθαρισμός.

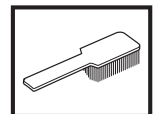

Οπτικός έλεγχος.

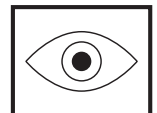

Χρησιμοποιείτε προστατευτικά γυαλιά ή δικτυωτή μάσκα.



ΠΕΡΙΕΧΟΜΕΝΑ

Περιεχόμενα

ΕΠΕΞΗΓΗΣΗ ΣΥΜΒΟΛΩΝ

Σύμβολα πάνω στο μηχάνημα: 2

Σύμβολα στις οδηγίες χρήσεως: 2

ΠΕΡΙΕΧΟΜΕΝΑ

Περιεχόμενα 3

ΤΙ ΕΙΝΑΙ ΤΙ;

Πως λέγεται αυτό στο μηχάνημα? 4

ΟΔΗΓΙΕΣ ΑΣΦΑΛΕΙΑΣ

Ενέργειες πριν τη χρήση καινούργιου κοπτικού
μηχανήματος 5

Ατομικός προστατευτικός εξοπλισμός 5

Γενικές οδηγίες ασφάλειας 6

Προστατευτικός εξοπλισμός του μηχανήματος 7

Έλεγχος, συντήρηση και σέρβις προστατευτικού
εξοπλισμού του μηχανήματος 8

Δίσκοι διαμαντέ 10

Γενικές οδηγίες εργασίας 11

ΣΥΝΑΡΜΟΛΟΓΗΣΗ

Μοντάρισμα δίσκων κοπής 13

Προστατευτικά δίσκων κοπής 13

ΦΡΟΝΤΙΔΑ ΚΑΥΣΙΜΩΝ

Μίγμα καυσίμου 14

Γέμισμα ρεζερβουάρ 14

ΞΕΚΙΝΗΜΑ ΚΑΙ ΣΤΑΜΑΤΗΜΑ

Πριν την εκκίνηση 15

ΣΥΝΤΗΡΗΣΗ

Έλεγχος και ρύθμιση ιμάντα μετάδοσης κίνησης 16

Αντικατάσταση ιμάντα μετάδοσης κίνησης 16

Στρόφαλος ιμάντα και συμπλέκτης 17

Καρμπυρατέρ 17

Φίλτρο αέρα 18

Μηχανισμός εκκίνησης 19

Μπουζί 20

Σύστημα ψύξης 21

Σιγαστήρας 21

Γενικές συστάσεις συντήρησης 21

ΤΕΧΝΙΚΑ ΣΤΟΙΧΕΙΑ

Τεχνικά στοιχεία 22

Εξοπλισμός κοπής 22

ΕΚ–Βεβαίωση συμφωνίας 23

ΤΙ ΕΙΝΑΙ ΤΙ;

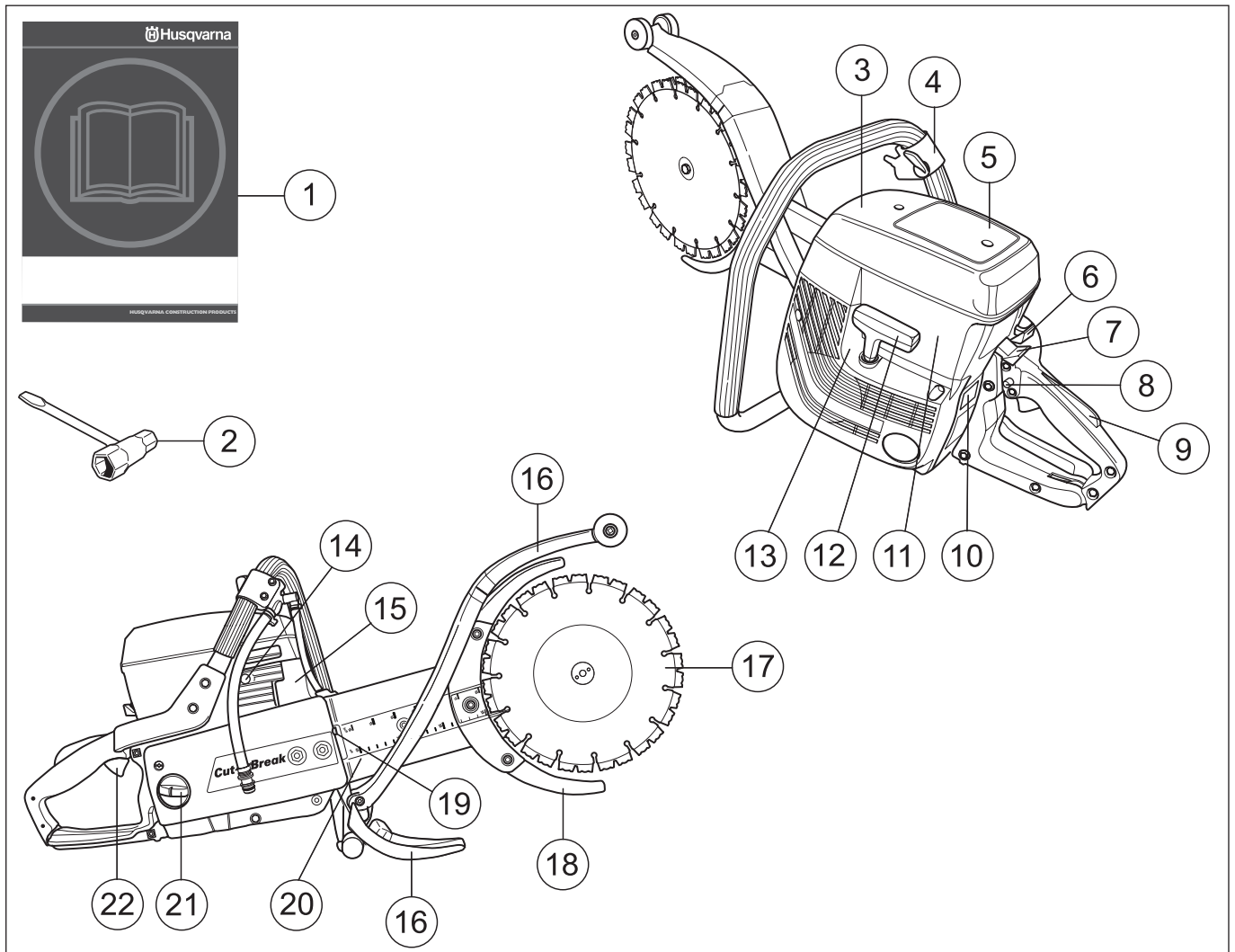

Πως λέγεται αυτό στο μηχάνημα?

- | | |
|----------------------------------------|-------------------------------|
| 1 Οδηγίες χρήσεως | 12 Λαβή σχοινιού εκκίνησης |
| 2 Σύνθετο κλειδί | 13 Μηχανισμός εκκίνησης |
| 3 Κάλυμμα φίλτρου αέρα | 14 Βαλβίδα αποσυμπίεσης |
| 4 Μπροστινή χειρολαβή και παροχή νερού | 15 Σιγαστήρας |
| 5 Προειδοποιητικό αυτοκόλλητο | 16 Προστατευτικό λεπίδας |
| 6 Τσοκ | 17 Δίσκοι κοπής |
| 7 Διακόπτης Στοπ | 18 Προστατευτικά δίσκων κοπής |
| 8 Ασφάλεια γκαζιού εκκίνησης | 19 Τανυστήρας ιμάντα |
| 9 Ασφάλεια γκαζιού | 20 Βραχίονας κοπής |
| 10 Πινακίδα μοντέλου | 21 Ρεζερβουάρ καυσίμου |
| 11 Καπάκι κυλίνδρου | 22 Ρυθμιστής γκαζιού |

ΟΔΗΓΙΕΣ ΑΣΦΑΛΕΙΑΣ

Ενέργειες πριν τη χρήση καινούργιου κοπτικού μηχανήματος

- Διαβάστε προσεκτικά τις Οδηγίες χρήσεως και κατανοήστε το περιεχόμενο πριν χρησιμοποιήσετε το μηχάνημα.
- Το μηχάνημα είναι κατασκευασμένο αποκλειστικά για κοπή σε σκληρά υλικά, όπως σκυρόδεμα, τούβλα, τοιχοποιίες καθώς και σε σωλήνες χυτοσίδηρου και σετσιμεντένιους σωλήνες.
- Ελέγξτε τη συναρμολόγηση και ρύθμιση των δίσκων κοπής, βλέπε οδηγίες κάτω από την επικεφαλίδα Συναρμολόγηση δίσκων κοπής.
- Εκκινήστε τον κινητήρα και ελέγξτε τη ρύθμιση του ρελαντί, βλέπε οδηγίες κάτω από την επικεφαλίδα Συντήρηση. Κατά τη σωστή ρύθμιση του καρμπυρατέρ θα πρέπει οι δίσκοι κοπής να παραμένουν ακίνητοι στο ρελαντί. Η ρύθμιση του ρελαντί περιγράφεται στις οδηγίες χρήσης. Ρυθμίστε τον σωστό αριθμό στροφών σύμφωνα με αυτές τις οδηγίες. Μην χρησιμοποιείτε το κοπτικό μηχάνημα με λάθος στροφές ρελαντί!
- Αφήστε ανά τακτά χρονικά διαστήματα τον επίσημο αντιπρόσωπο της Husqvarna να ελέγχει το κοπτικό και να εκτελεί τις απαραίτητες ρυθμίσεις και επισκευές.



ΠΡΟΕΙΔΟΠΟΙΗΣΗ! Σε καμία περίπτωση δεν πρέπει να τροποποιήσετε τον αρχικό σχεδιασμό του μηχανήματος, χωρίς έγκριση από τον κατασκευαστή. Πάντα να χρησιμοποιείτε γνήσια ανταλλακτικά. Οι μετατροπές ή/και τα εξαρτήματα που δεν φέρουν καμία εξουσιοδότηση μπορεί να προκαλέσουν σοβαρό τραυματισμό ή θάνατο στο χρήστη ή τρίτα πρόσωπα.



ΠΡΟΕΙΔΟΠΟΙΗΣΗ! Χρήση προϊόντων που κόβουν, ακονίζουν, τρυπούν, λειαινούν ή διαμορφώνουν υλικό μπορεί να προκαλέσει σκόνης και ατμούς που περιέχουν βλαβερά χημικά. Φροντίστε να μάθετε από τί αποτελείται το αντικείμενο με το οποίο εργάζεστε και φοράτε κατάλληλη μάσκα προστασίας προσώπου ή αναπνευστική μάσκα.



ΠΡΟΕΙΔΟΠΟΙΗΣΗ! Αν το μηχάνημα χρησιμοποιηθεί απρόσεχτα ή λαθεμένα μπορεί να μετατραπεί σε επικίνδυνο εργαλείο, με αποτέλεσμα σοβαρό ή ακόμη και θανάσιμο τραυματισμό του χειριστή ή άλλων ατόμων. Είναι πολύ σημαντικό να μελετήσετε και να κατανοήσετε το περιεχόμενο των οδηγιών αυτού του βιβλίου.



ΠΡΟΕΙΔΟΠΟΙΗΣΗ! Το σύστημα ανάφλεξης αυτού του μηχανήματος παράγει ένα ηλεκτρομαγνητικό πεδίο κατά τη διάρκεια της λειτουργίας. Σε ορισμένες περιπτώσεις αυτό το πεδίο μπορεί να παρουσιάσει παρεμβολές σε βηματοδότες. Για να ελαττώσετε τον κίνδυνο σοβαρού ή θανατηφόρου τραυματισμού, συνιστούμε σε άτομα με βηματοδότη να συμβουλευτούν το γιατρό τους και τον κατασκευαστή του βηματοδότη, προτού χειριστούν αυτό το μηχάνημα.

Ε Husqvarna Construction Products επιδιώκει τεν διαρκή βελτίωση της κατασκευής των προϊόντων της. Γι' αυτό ε Husqvarna διατερεί το δικαίωμα να πραγματοποιήσει αλλαγές σε κατασκευή χωρίς προηγούμενη προειδοποίηση σε και χωρίς περαιτέρω δεσμεύσεις.

Όλες οι πληροφορίες και όλα τα στοιχεία σε αυτές τις οδηγίες ισχύουν μέχρι την ημερομηνία εκτύπωσης των οδηγιών αυτών.

Ατομικός προστατευτικός εξοπλισμός



ΠΡΟΕΙΔΟΠΟΙΗΣΗ! Σε οποιαδήποτε χρήση του μηχανήματος πρέπει να χρησιμοποιείτε εγκεκριμένο ατομικό προστατευτικό εξοπλισμό. Ο ατομικός προστατευτικός εξοπλισμός δεν εξουδετερώνει τον κίνδυνο τραυματισμού, παρά μειώνει τα αποτελέσματα ενός τραύματος σε περίπτωση ατυχήματος. Ζητήστε από τον έμπορο να σας βοηθήσει στην εκλογή προστατευτικού εξοπλισμού.

- Προστατευτικό κράνος
- Προστασία ακοής
- Προστατευτικά γυαλιά ή δικτυωτή μάσκα

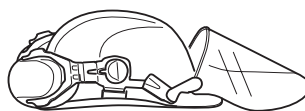

- Αναπνευστική μάσκα

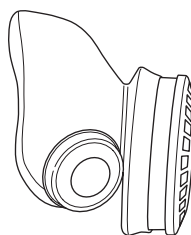

- Γερά γάντια με καλό κράτημα.

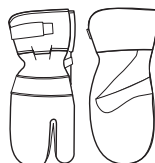

- Εφαρμοστή, ανθεκτική και άνετη επένδυση που επιτρέπει πλήρη ελευθερία κινήσεων.



- Αντιολισθητικές μπότες με χαλύβδινα ψίδια.



- Έχετε πάντοτε μαζί σας κιβώτιο πρώτων βοηθειών.



Γενικές οδηγίες ασφαλείας



ΠΡΟΕΙΔΟΠΟΙΗΣΗ! Μη χρησιμοποιείτε το κοπτικό εργαλείο χωρίς να έχετε διαβάσει και κατανοήσει τα περιεχόμενα του Εγχειριδίου χρήστη. Όλες οι εργασίες επισκευής, εκτός από τα σημεία που παρατίθενται στο κεφάλαιο "Επιθεώρηση, συντήρηση και επισκευή του εξοπλισμού ασφαλείας του κοπτικού εργαλείου", πρέπει να πραγματοποιούνται από έμπειρο προσωπικό επισκευής.

Ασφάλεια στο χώρο εργασίας

- Διατερείτε το χώρο εργασίας καθαρό και με καλό φωτισμό. Οι ακατάστατοι ή σκοτεινοί χώροι ενέχουν τον κίνδυνο ατυχημάτων.
- Μην χρησιμοποιείτε ποτέ το μηχάνημα σε εσωτερικό χώρο. Έχετε επίγνωση του κινδύνου εισπνοής των καυσαερίων του κινητήρα.
- Αποφύγετε τη χρήση σε αντίξοες καιρικές συνθήκες. Για παράδειγμα πυκνή ομίχλη, βροχή, ισχυρό άνεμο, ισχυρό ψύχος, κλπ. Η εργασία με άσχημες καιρικές συνθήκες είναι κουραστική και συχνά επιφέρει πρόσθετους κινδύνους, όπως παγωμένο έδαφος.
- Ποτέ μην αρχίζετε τη δουλειά με το μηχάνημα, εάν ο τόπος εργασίας δεν είναι ελεύθερος και δεν έχετε εξασφαλίσει σταθερή στάση. Κοιτάξτε αν υπάρχουν εμπόδια για την περίπτωση που μετακινηθείτε ξαφνικά. Βεβαιωθείτε όταν εργάζεστε με το μηχάνημα ότι δεν υπάρχει υλικό που μπορεί να πέσει κάτω και να προκαλέσει τραυματισμό. Δείξτε μεγάλη προσοχή όταν εργάζεστε σε περιοχή όπου το έδαφος παρουσιάζει κλίση.
- Ελέγχετε ότι δεν υπάρχουν σωληνώσεις ή ηλεκτρικά καλώδια στο χώρο όπου θα γίνει η κοπή.
- Προσέξτε τον περίγυρό σας:
 - Για να βεβαιωθείτε ότι άνθρωποι, ζώα ή άλλα αντικείμενα δεν επηρεάζουν τον έλεγχο που έχετε πάνω στο μηχάνημα.
 - Για να εμποδίσετε ότι τα προαναφερόμενα δεν κινδυνεύουν να έρθουν σε επαφή με τους δίσκους κοπής.



ΠΡΟΕΙΔΟΠΟΙΗΣΗ! Χρησιμοποιήστε το μηχάνημα μόνο σε χώρους με καλό εξαερισμό. Η αμέλεια μπορεί να προκαλέσει σοβαρό τραυματισμό ή θάνατο.



ΠΡΟΕΙΔΟΠΟΙΗΣΗ! Η απόσταση ασφαλείας για το κοπτικό μηχάνημα είναι τα 15 μέτρα. Είστε υπεύθυνοι ώστε ζώα και θεατές να βρίσκονται εκτός της περιοχής εργασίας σας. Μην αρχίζετε την κοπή πριν ελευθερώσετε την περιοχή εργασίας σας και πριν αποκτήσετε σταθερό πάτημα.

Προσωπική ασφάλεια

- Χρησιμοποιείτε ατομικό προστατευτικό εξοπλισμό. Βλ. τις οδηγίες στο κεφάλαιο Ατομικός προστατευτικός εξοπλισμός.
- Ποτέ μην χρησιμοποιείτε το μηχάνημα όταν είστε κουρασμένος, έχετε πει αλκοόλ ή πήρατε φάρμακα που επηρεάζουν την όρασή σας, την κρίση σας ή τον έλεγχο του σώματός σας.
- Μην επιτρέπετε σε κανέναν άλλον να χρησιμοποιήσει το μηχάνημα αν δεν έχετε βεβαιωθεί ότι γνωρίζει το περιεχόμενο των οδηγιών χρήσης.
- Να φοράτε κατάλληλα ρούχα. Μην φοράτε ψαρδιά ρούχα ή κοσμήματα. Φροντίστε ώστε τα μαλλιά, τα ρούχα και τα γάντια σας να βρίσκονται μακριά από τα κινούμενα μέρη. Τα ψαρδιά ρούχα, τα κοσμήματα ή τα μακριά μαλλιά ενδέχεται να πιαστούν σε κινούμενα μέρη.
- Να κρατάτε απόσταση από τους δίσκους κοπής όταν είναι σε λειτουργία ο κινητήρας.
- Φροντίστε να έχετε ασφαλή και σταθερή στάση εργασίας



ΠΡΟΕΙΔΟΠΟΙΗΣΗ! Υπερβολική έκθεση σε κραδασμούς μπορεί να καταλήξει σε βλάβες των αιμοφόρων αγγείων ή των νεύρων σε άτομα που υποφέρουν από κυκλοφοριακά προβλήματα. Καταφύγετε σε γιατρό εάν διαπιστώσετε συμπτώματα που μπορούν να οφείλονται σε υπερβολική έκθεση σε κραδασμούς. Παραδείγματα τέτοιων συμπτωμάτων είναι μούδιασμα, απώλεια αφής, γαργαλισματά, τσιμπήματα, πόνος, απώλεια σωματικής αντοχής, αλλαγή χρώματος ή υφής της επιδερμίδας. Αυτά τα συμπτώματα εμφανίζονται συνήθως στα δάχτυλα, τις παλάμες και τους καρπούς.

Χρήση και φροντίδα

- Ένα κοπτικό μηχάνημα είναι κατασκευασμένο για κοπή σκληρών υλικών, όπως πλινθοδομές. Λάβετε υπόψη σας τον αυξημένο κίνδυνο κλωστήματος κατά το κόψιμο σε μαλακά υλικά. Βλ. τις οδηγίες στο κεφάλαιο Ενέργειες αποφυγής τινάγματος.
- Ποτέ μην χρησιμοποιείτε ελαττωματικό μηχάνημα. Ακολουθήστε τις οδηγίες συντήρησης, ελέγχου και σέρβις αυτού του βιβλίου. Ορισμένες εργασίες συντήρησης και σέρβις πρέπει να γίνονται από ειδικευμένο προσωπικό. Βλ. τις οδηγίες στο κεφάλαιο Συντήρηση.
- Ποτέ μην χρησιμοποιείτε ένα μηχάνημα στο οποίο έγιναν τέτοιες μετατροπές, ώστε δεν είναι πια σύμφωνο με το πρωτότυπο.
- Τα προστατευτικά του κοπτικού εξοπλισμού πρέπει να είναι πάντοτε στη θέση τους όταν το μηχάνημα είναι σε λειτουργία.
- Μην μετακινείτε το μηχάνημα όταν περιστρέφεται ο κοπτικός εξοπλισμός.

Μεταφορά και αποθήκευση

- Φυλάγετε το κοπτικό μηχάνημα σε κλειδωμένο χώρο, μακριά από παιδιά και άσχετους.
- Εξετάστε καινούργιους δίσκους κοπής για τυχόν φθορές κατά τη μεταφορά ή κατά την αποθήκευση.

Ασφάλεια καυσίμων



(Γέμισμα/Ανάμιξη καυσίμου/Φύλαξη)



ΠΡΟΕΙΔΟΠΟΙΗΣΗ! Δείξτε μεγάλη προσοχή όταν διαχειρίζεστε καύσιμο. Έχετε στον νου σας τον κίνδυνο πυρκαϊάς, εκρήξεων και εισπνοής αναθυμιάσεων.

- Μη γεμίζετε ποτέ το μηχάνημα με καύσιμα όταν ο κινητήρας είναι σε λειτουργία.
- Φροντίστε για τον καλό αερισμό κατά το γέμισμα καυσίμου και την ανάμιξη του (βενζίνη με λάδι δίχρονης μηχανής).
- Πριν ξαναβάλετε μπρος μετακινήστε το μηχάνημα τουλάχιστον 3 m από το σημείο που γεμίσατε βενζίνη.

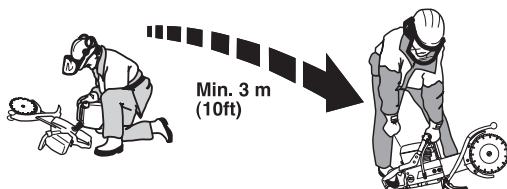

- Μη βάλετε ποτέ εμπρός το μηχάνημα:
 - Εάν έχετε χύσει επάνω του καύσιμο. Σκουπίστε τα και αφήστε να εξατμιστεί το καύσιμο που απομένει.
 - Εάν έχετε χύσει καύσιμο επάνω σας ή στα ρούχα σας, αλλάξτε ρούχα. Πλύνετε οποιοδήποτε μέρος του σώματός σας έχει έλθει σε επαφή με το καύσιμο. Χρησιμοποιήστε σαπούνι και νερό.
 - Αν έχετε διαρροή καυσίμου: ελέγχετε τακτικά για διαρροές από το καπάκι καυσίμου και τις σωληνώσεις καυσίμων.
- Αποθηκεύετε και μεταφέρετε το μηχάνημα και το καύσιμο ώστε να μην υπάρχει κίνδυνος τυχόν διαρροές ή αναθυμιάσεις να έρθουν σε επαφή με σπινθήρες ή γυμνές φλόγες, όπως για παράδειγμα, από ηλεκτρικές μηχανές, ηλεκτροκινητήρες, ηλεκτρικούς διακόπτες/ διακόπτες ρεύματος ή θερμαντήρες.
- Για φύλαξη καυσίμων να χρησιμοποιούνται τα ειδικά δοχεία που είναι εγκριμένα γι' αυτόν το σκοπό.
- Όταν αποθηκεύετε το μηχάνημα για μεγάλα χρονικά διαστήματα το ρεζερβουάρ καυσίμου πρέπει να αδειάσει. Απευθυνθείτε στο πλησιέστερο πρατήριο καυσίμων για να ρωτήσετε τον τρόπο διάθεσης του καυσίμου.
- Χρησιμοποιήστε δοχείο καυσίμων Husqvarna με προστασία υπερχείλισης.



ΠΡΟΕΙΔΟΠΟΙΗΣΗ! Σκεφτείτε τους κινδύνους πυρκαϊγιάς, έκρηξης και εισπνοής ατμών καυσίμου. Να σβήνετε τον κινητήρα πριν από τον ανεφοδιασμό. Γεμίζετε τόσο όσο να μην υπερχειλίζει το καύσιμο. Σκουπίστε όλο το χυμένο καύσιμο πάνω στο έδαφος και στο μηχάνημα. Αν χύσατε καύσιμο στο σώμα ή στα ρούχα σας. Αλλάξτε ρούχα. Μετακινήστε το μηχάνημα τουλάχιστον 3 μέτρα από το σημείο που γεμίσατε καύσιμο πριν το βάλετε σε λειτουργία.

Προστατευτικός εξοπλισμός του μηχανήματος

Στο μέρος αυτό παρουσιάζονται τα εξαρτήματα ασφάλειας του μηχανήματος, η αποστολή τους καθώς και ο τρόπος ελέγχου και συντήρησης για την ασφαλή λειτουργία τους. Βλ. κεφ. Τι είναι τι; για να βρείτε πού είναι τοποθετημένα αυτά τα εξαρτήματα στο μηχάνημα.



ΠΡΟΕΙΔΟΠΟΙΗΣΗ! Ποτέ μην χρησιμοποιείτε ένα μηχάνημα με ελαττωματικά εξαρτήματα ασφάλειας. Ακολουθήστε τις οδηγίες ελέγχου, συντήρησης και σέρβις που παρουσιάζονται στο κεφάλαιο αυτό.

Σύστημα απόσβεσης κραδασμών

Το μηχάνημα είναι εξοπλισμένο με ένα σύστημα απόσβεσης κραδασμών, που είναι σχεδιασμένο για να ελαχιστοποιεί τους κραδασμούς και να κάνει ευκολότερη την εργασία.

Το σύστημα απόσβεσης κραδασμών του μηχανήματος μειώνει τη μετάδοση των κραδασμών μεταξύ κινητήρα/ κοπτικού εξοπλισμού και χειρολαβών.

Το σώμα του κινητήρα, συμπεριλαμβανομένου του κοπτικού εξοπλισμού, κρέμεται από το σύστημα χειρολαβής μέσω ενός συστήματος απόσβεσης κραδασμών.

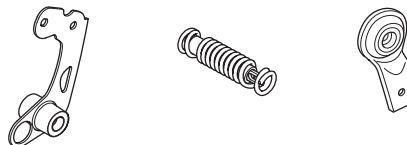

Διακόπτης Στοπ

Ο διακόπτης Στοπ χρησιμοποιείται για το σβήσιμο του κινητήρα.

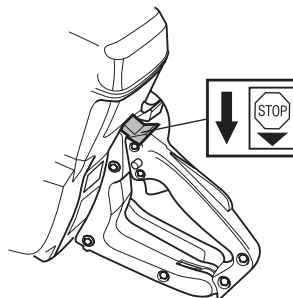

ΟΔΗΓΙΕΣ ΑΣΦΑΛΕΙΑΣ

Σιγαστήρας



ΠΡΟΕΙΔΟΠΟΙΗΣΗ! Όσο διάστημα λειτουργεί ο κινητήρας και για αρκετό διάστημα κατόπιν, ο σιγαστήρας είναι πολύ θερμός. Μην αγγίζετε το σιγαστήρα όταν είναι θερμός!

Ο σιγαστήρας είναι κατασκευασμένος για να περιορίζει τη στάθμη του θορύβου στο ελάχιστο και να διοχετεύει τα καυσαέρια μακριά από τον χειριστή.

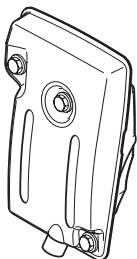

ΠΡΟΣΟΧΗ! Μην χρησιμοποιείτε ποτέ ένα μηχάνημα με ελαττωματικό σιγαστήρα.



ΠΡΟΕΙΔΟΠΟΙΗΣΗ! Τα αέρια εξαγωγής από τον κινητήρα είναι καυτά και είναι δυνατό να περιέχουν σπινθήρες που μπορούν να προκαλέσουν φωτιά. Ποτέ μην ξεκινάτε το μηχάνημα σε εσωτερικό χώρο ή κοντά σε εύφλεκτα υλικά!

ΣΗΜΑΝΤΙΚΟ! Για το σιγαστήρα έχει μεγάλη σημασία να ακολουθήσετε τις οδηγίες ελέγχου, συντήρησης και σέρβις του μηχανήματος. Βλ. τις οδηγίες στο κεφάλαιο Ελεγχος, συντήρηση και σέρβις προστατευτικού εξοπλισμού του μηχανήματος.



ΠΡΟΕΙΔΟΠΟΙΗΣΗ! Στο εσωτερικό του σιγαστήρα περιέχονται χημικά που μπορεί να είναι καρκινογόνα. Στην περίπτωση κατεστραμμένου σιγαστήρα, αποφύγετε την επαφή με αυτά τα στοιχεία.

Ασφάλεια γκαζιού

Ε ασ άλεια γκαζιού είναι σχεδιασμένη έτσι, ώστε να εμποδίζεται το αθέλητο μαρσάρισμα. Όταν ε ασφάλεια (A) πατιέται προς τα μέσα, ελευθερώνεται το γκάζι (B).

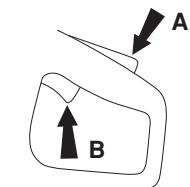

Η ασφάλεια παραμένει πατημένη όσο διάστημα πατιέται και το γκάζι. Όταν αφήνετε τη χειρολαβή επαναφέρονται και η ασφάλεια γκαζιού και το γκάζι στην αρχική τους θέση. Αυτό ρυθμίζεται από δύο μεταξύ τους ανεξάρτητα συστήματα ελατηρίων επαναφοράς. Αυτή η θέση συνεπάγεται ότι το γκάζι ασφαλίζει αυτόματα στο ρελαντί και εμποδίζεται η αθέλητη ενεργοποίησή του.

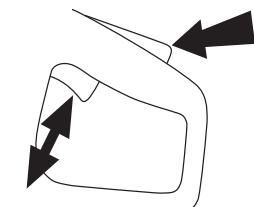

Προστατευτικά δίσκων κοπής



ΠΡΟΕΙΔΟΠΟΙΗΣΗ! Να ελέγχετε πάντοτε αν είναι σωστά τοποθετημένα τα προστατευτικά δίσκων κοπής πριν βάλετε σε λειτουργία το μηχάνημα.

Αυτά τα προστατευτικά είναι τοποθετημένα πάνω και κάτω από τους δίσκους κοπής και είναι έτσι κατασκευασμένα ώστε να εμποδίζουν το εκτίναγμα τμημάτων από τους δίσκους κοπής ή κομμένου υλικού προς τον χρήστη.

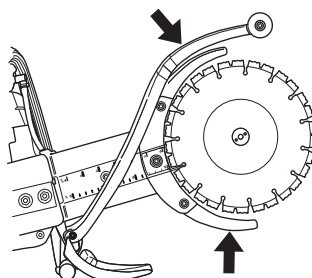

Ελεγχος, συντήρηση και σέρβις προστατευτικού εξοπλισμού του μηχανήματος



ΠΡΟΕΙΔΟΠΟΙΗΣΗ! Οποιαδήποτε συντήρηση και επισκευή του μηχανήματος απαιτεί ειδική εκπαίδευση. Αυτό ισχύει ειδικά για τον προστατευτικό εξοπλισμό του μηχανήματος. Εάν το μηχάνημα δεν είναι εντάξει σύμφωνα με κάποιον από τους παρακάτω ελέγχους, τότε πρέπει να απευθυνθείτε στον αντιπρόσωπο για το σέρβις. Η αγορά κάποιου από τα προϊόντα μας εγγυάται ότι υπάρχει διαθέσιμο έμπειρο προσωπικό για τις επιδιορθώσεις και το σέρβις. Αν το κατάστημα από όπου αγοράσατε το μηχάνημά σας δεν είναι αντιπρόσωπος του σέρβις, ζητήστε να σας δώσουν την διεύθυνση του πλησιέστερου αντιπρόσωπου για το σέρβις.

Σύστημα απόσβεσης κραδασμών

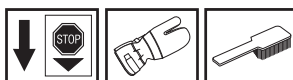

Ελέγχετε τακτικά τα τμήματα του συστήματος απόσβεσης κραδασμών, προσέχοντας για ραγίσματα ή παραμορφώσεις.

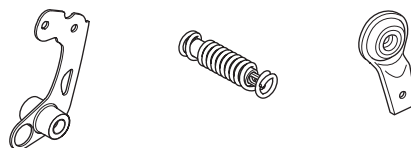

Βεβαιωθείτε ότι οι μονάδες απόσβεσης κραδασμών είναι στερεωμένες ασφαλώς ανάμεσα στον κινητήρα και τις χειρολαβές.

ΟΔΗΓΙΕΣ ΑΣΦΑΛΕΙΑΣ

Διακόπτης Στοπ

Ξεκινήστε τη μηχανή και βεβαιωθείτε ότι ο κινητήρας σταματάει μόλις φέρνετε το διακόπτη στη θέση στοπ.

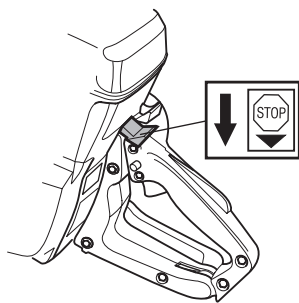

Σιγαστήρας

Μη χρησιμοποιείτε ποτέ ένα μηχάνημα με ελαττωματικό σιγαστήρα.

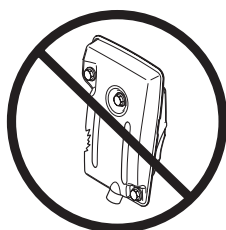

Βεβαιώνετε τακτικά ότι ο σιγαστήρας είναι γερά στερεωμένος στο μηχάνημα.

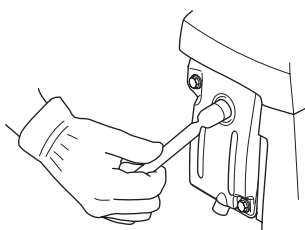

Ασφάλεια γκαζιού

- Βεβαιωθείτε ότι το γκάζι είναι κλειδωμένο στη θέση του ρελαντί, όταν η ασφάλεια γκαζιού ελευθερώνεται.

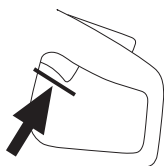

- Πιέστε την ασφάλεια γκαζιού και βεβαιωθείτε ότι επανέρχεται στην αρχική της θέση όταν την αφήνετε.

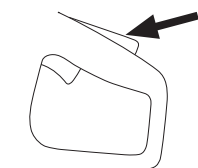

- Βεβαιωθείτε ότι το γκάζι και η ασφάλεια γκαζιού κινούνται ανεμπόδιστα και ότι τα ελατήρια επαναφοράς τους λειτουργούν όπως πρέπει.

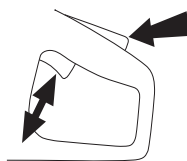

- Εκκινήστε το κοπτικό και δώστε φουλ γκάζι. Αφήστε το γκάζι και ελέγξτε ότι σταματάνε οι δίσκοι κοπής και ότι εξακολουθούν να παραμένουν ακίνητοι. Αν οι δίσκοι κοπής περιστρέφονται με το γκάζι σε θέση "ρελαντί" πρέπει να ελέγξετε τη ρύθμιση του ρελαντί. Βλ. οδηγίες κάτω από την επικεφαλίδα Συντήρηση.

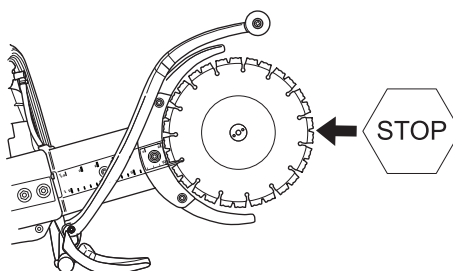

Έλεγχος προστατευτικών δίσκων κοπής

Ποτέ μην χρησιμοποιείτε ελαττωματικό προφυλακτήρα ή προφυλακτήρα που να μην είναι σωστά τοποθετημένος.

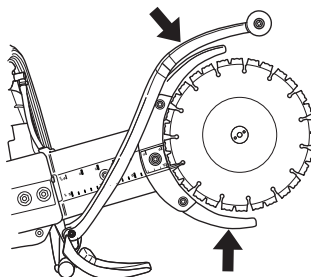

ΠΡΟΕΙΔΟΠΟΙΗΣΗ! Να ελέγχετε πάντοτε αν είναι σωστά τοποθετημένα τα προστατευτικά πριν βάλετε σε λειτουργία το μηχάνημα.

Ελέγξτε επίσης ότι είναι σωστά τοποθετημένοι οι δίσκοι κοπής και ότι δεν έχουν φθορές. Φθαρμένοι δίσκοι κοπής μπορεί να προκαλέσουν τραυματισμούς. Βλ. τις οδηγίες στο κεφάλαιο Συναρμολόγηση.

ΟΔΗΓΙΕΣ ΑΣΦΑΛΕΙΑΣ

Δίσκοι διαμαντέ



ΠΡΟΕΙΔΟΠΟΙΗΣΗ! Οι δίσκοι κοπής μπορεί να σπάσουν και να προκαλέσουν σοβαρό τραυματισμό του χειριστή.

Μην χρησιμοποιείτε παρά μόνο αυθεντικούς δίσκους κοπής για το μηχάνημα.

Ποτέ μην χρησιμοποιείτε δίσκους κοπής για άλλο υλικό εκτός από αυτό για το οποίο είναι κατασκευασμένοι.



ΠΡΟΕΙΔΟΠΟΙΗΣΗ! Η κοπή πλαστικών με διαμαντέ δίσκους μπορεί να προκαλέσει τσίγγα όταν το υλικό τηχθεί λόγω της θερμότητας που παράγεται κατά την κοπή και να κολλήσει στους δίσκους κοπής. Αποφύγετε κόψιμο πλαστικών υλικών.

Γενικά

Για αυτό το μηχάνημα χρησιμοποιούνται αποκλειστικά ειδικοί διαμαντέ δίσκοι με ενσωματωμένο ημιτρόχιο ιμάντα.

Οι διαμαντένιοι δίσκοι αποτελούνται από ένα ατσάλινο σκελετό με φέτες που περιέχουν βιομηχανικά διαμάντια.

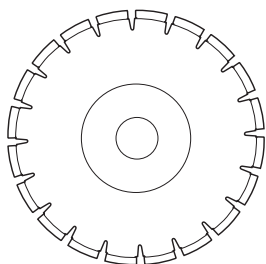

Χρησιμοποιείτε πάντοτε ακονισμένο διαμαντέ δίσκο.

Ελέγξτε ότι οι δίσκοι κοπής δεν παρουσιάζουν ρωγμές και άλλες φθορές. Αλλάξτε δίσκους κοπής αν χρειάζεται.

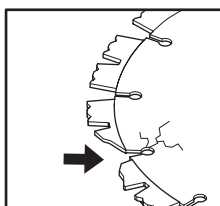

Υδρόψυξη

Πρέπει πάντα να χρησιμοποιείται υδρόψυξη. Αυτό ψύχει τους δίσκους κοπής, αυξάνει το όριο ζωής τους και μειώνει τη δημιουργία σκόνης.



ΠΡΟΕΙΔΟΠΟΙΗΣΗ! Ψύξτε τους διαμαντέ δίσκους υγρής κοπής συνέχεια με νερό για να εμποδίσετε υπερθέρμανση που μπορεί να παραμόρφώσει το δίσκο με αποτέλεσμα φθορές στο μηχάνημα και τραυματισμό του χειριστή.

Κραδασμοί στους διαμαντέ δίσκους

Οι δίσκοι κοπής μπορεί να χάσουν την κυκλικότητα τους και να παράγουν κραδασμούς αν υποστούν πίεση μεγαλύτερη από την κανονική.

Μια μικρότερη πίεση μπορεί να εξαλείψει τον κραδασμό. Διαφορετικά αλλάξτε δίσκους κοπής. Βλ. οδηγίες κάτω από την επικεφαλίδα Συναρμολόγηση δίσκων κοπής.

Οι δίσκοι κοπής πρέπει να είναι οι ενδεδειγμένοι για το υλικό που θα κοπεί.

Υλικά

Οι διαμαντέ δίσκοι χρησιμοποιούνται με πλεονέκτημα για όλους τους τείχους, σε σπλισμένο σκυρόδεμα και σε άλλα σύνθετα υλικά. Οι διαμαντέ δίσκοι δεν συνιστούνται για κοπή σε μέταλλα.

Οι διαμαντένιοι δίσκοι κοπής υπάρχουν σε πολλές εκδόσεις ανάλογα με το βαθμό σκληρότητας. Οι δίσκοι κοπής πρέπει να είναι οι ενδεδειγμένοι για το υλικό που θα κοπεί. Ένας "μαλακός" διαμαντένιος δίσκος κοπής έχει ένα σχετικά μικρό όριο ζωής αλλά μεγάλη απόδοση κοπής. Χρησιμοποιείται σε σκληρά υλικά όπως σε γρανίτη και σε μπετόν. Ένας "σκληρός" διαμαντένιος δίσκος κοπής έχει μεγαλύτερο όριο ζωής, μικρότερη απόδοση κοπής και χρησιμοποιείται σε μαλακά υλικά όπως τούβλο και άσφαλτο.

Ακόνισμα διαμαντέ δίσκων

Οι διαμαντέ δίσκοι μπορεί να στομώσουν όταν χρησιμοποιείται λανθασμένη πίεση τροφοδοσίας ή κατά την κοπή σε ορισμένα υλικά όπως σε ισχυρά σπλισμένο σκυρόδεμα. Η εργασία με στομωμένα διαμαντένια λεπίδα έχει ως αποτέλεσμα υπερθέρμανση που μπορεί να προκαλέσει αποκοπή των διαμαντένιων φετών.

Ακονίστε τη λεπίδα πρινίζοντας σε μαλακό υλικό όπως αμμόπετρα ή τούβλο.

Χειροκίνητα μηχανήματα υψηλών ταχυτήτων

Για αυτό το μηχάνημα χρησιμοποιούνται αποκλειστικά ειδικοί δίσκοι κοπής με ενσωματωμένο ημιτρόχιο ιμάντα.

Οι δίσκοι κοπής πρέπει να έχουν ίδια ή μεγαλύτερη σήμανση στροφών ταχύτητας με αυτή που αναφέρεται στην πινακίδα του μηχανήματος. Ποτέ μην χρησιμοποιείτε δίσκους κοπής με μικρότερο αριθμό στροφών από αυτούς της μηχανής.

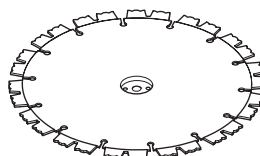

ΟΔΗΓΙΕΣ ΑΣΦΑΛΕΙΑΣ

Γενικές οδηγίες εργασίας



ΣΗΜΑΝΤΙΚΟ! Αυτή η ενότητα πραγματεύεται βασικούς κανόνες ασφάλειας κατά την εργασία με κοπτικό μηχάνημα. Οι πληροφορίες που παρέχονται δεν μπορούν ποτέ να αντικαταστήσουν τις γνώσεις που κατέχει ένας επαγγελματίας από πλευρά εκπαίδευσης και πρακτικής εμπειρίας. Όταν βρίσκεστε μπροστά σε μια κατάσταση που σας κάνει αβέβαιους για τη συνεχιζόμενη χρήση, θα πρέπει να συμβουλευτείτε έναν εμπειρογνώμονα. Ελάτε σε επαφή με τον μεταπωλητή, με το συνεργείο επισκευής ή με έναν έμπειρο χειριστή κοπτικού. Να αποφεύγετε οποιαδήποτε χρήση για την οποία πιστεύετε ότι δεν έχετε τα κατάλληλα προσόντα!

Υδρόψυξη

Πρέπει πάντα να χρησιμοποιείται υδρόψυξη. Αυτό ψύχει τους δίσκους κοπής, αυξάνει το όριο ζωής τους και μειώνει τη δημιουργία σκόνης.

Υπάρχει ένας περιοριστής στο σωλήνα νερού που μειώνει τη ροή νερού.

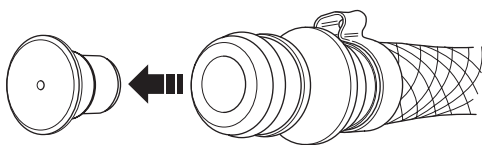

Σε χαμηλή πίεση νερού, π.χ. κατά τη χρήση νεπεόζιτου νερού, μπορεί να ξεμονταριστεί ο περιοριστής για να υπάρχει η κατάλληλη ροή νερού.

ΠΡΟΣΟΧΗ! Είναι σημαντικό να μην γίνεται χρήση μεγάλης ροής νερού χωρίς τον περιοριστή γιατί μπορεί να ολισθήσει ο μάντας.

Τεχνική κοπής

- Να υποστηρίζετε το κομμάτι που πριονίζετε προβλέποντας τι μπορεί να συμβεί και αφήνοντας την τομή ανοιχτή κατά τη διάρκεια του πριονίσματος.

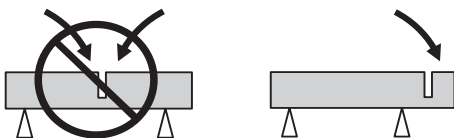

- Κρατάτε πάντοτε το μηχάνημα σταθερό και με τα δύο σας χέρια. Κρατήστε το έτσι ώστε οι αντίχειρες και τα δάχτυλα να πιάνουν γύρω από τις χειρολαβές.
- Ελέγξτε ότι οι δίσκοι κοπής δεν έρχονται σε επαφή με τίποτα όταν εκκινείτε το μηχάνημα.
- Ξεκινήστε το πριόνισμα πάντοτε με φουλ γκάζι.
- Να ξεκινάτε το κόψιμο μαλακά, αφήστε το μηχάνημα να δουλέψει χωρίς να αναγκάζετε ή να πιέζετε τους δίσκους κοπής. Να πριονίζετε πάντοτε με φουλ γκάζι.

- Κόβετε στην ίδια κατεύθυνση, όταν κόβετε σε μια υπάρχουσα τομή. Αποφύγετε την κοπή σε γωνία στην προηγούμενη τομή, διαφορετικά υπάρχει κίνδυνος εμπλοκής της λάμας ή το μηχάνημα μπορεί να συνεχίσει στην προηγούμενη τομή.

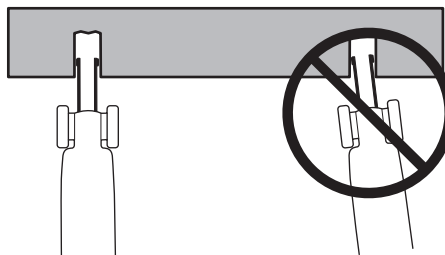

- Κόβετε πάντα από επάνω προς τα κάτω (A). Βγάλτε το κοπτικό και χρησιμοποιήστε σκύλα για να απομακρύνετε το υλικό που έχει παραμείνει μεταξύ των τομών (B).

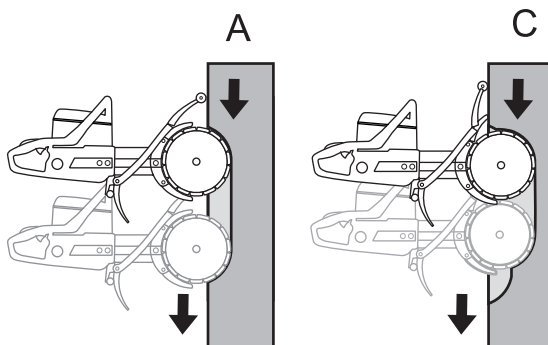

- Ακολουθήστε την ίδια τομή, αλλά πιο μέσα στο αντικείμενο εργασίας (C), και επαναλάβετε τη διαδικασία με τη σκύλα.

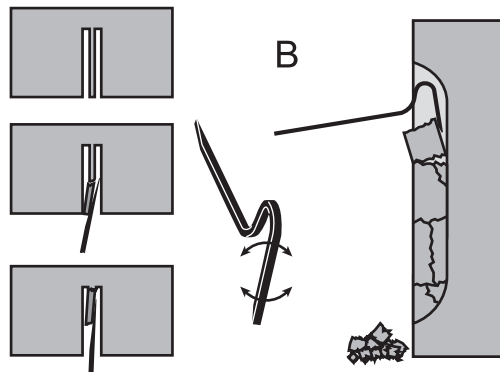

ΠΡΟΕΙΔΟΠΟΙΗΣΗ! Όταν κόβετε κατακόρυφα, κόβετε πάντα από το επάνω μέρος της τομής και κάτω. Μην κόβετε ποτέ από το κάτω μέρος μιας τομής και προς τα επάνω. Αυτό μπορεί να προκαλέσει κλώτσημα και να προκαλέσει προσωπικό τραυματισμό.

- Επαναφέρετε αυτό τον τρόπο εργασίας μέχρι να επιτευχθεί το επιθυμητό βάθος κοπής (D, E).

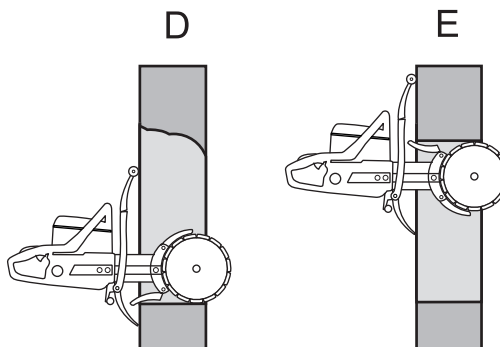

ΟΔΗΓΙΕΣ ΑΣΦΑΛΕΙΑΣ

- Τα προστατευτικά στους δίσκους κοπής είναι έτσι κατασκευασμένα ώστε να προσαρμόζονται εύκολα στο βάθος που εισέρχεται το κοπτικό στο αντικείμενο εργασίας.

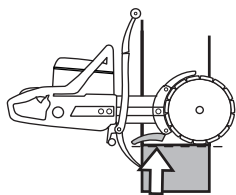

ΠΡΟΕΙΔΟΠΟΙΗΣΗ! Μην λυγίζετε προς τα πλάγια το κοπτικό μηχάνημα, κάτι τέτοιο μπορεί να προκαλέσει μάγκωμα ή σπάσιμο των δίσκων κοπής με επακόλουθο τραυματισμό ατόμων.

Κλώτσημα

Το κλώτσημα είναι μια ξαφνική κίνηση του πριονιού προς τα πίσω, που μπορεί να προκύψει αν οι λάμες καθυστερήσουν (μαγκώσουν, εμπλακούν, συστραφούν) στη λεγόμενη περιοχή κλωστήματος. Τα περισσότερα κλωτήματα είναι μικρά και τα νιώθετε ως μικρά "τινάγματα" στη μπροστινή λαβή. Ωστόσο, το κλώτσημα μπορεί να είναι πολύ ισχυρό. Αν δεν προσέχετε ή δεν κρατάτε σφιχτά το πριόνι, μπορεί να γυρίσει πίσω προς τα εσάς.



ΠΡΟΕΙΔΟΠΟΙΗΣΗ! Το κλώτσημα μπορεί να είναι εξαιρετικά αιφνίδιο και θύσιο, γυρνώντας το πριόνι προς το μέρος σας. Μπορεί να προκαλέσει σοβαρούς ή ακόμα και θανάσιμους τραυματισμούς. Είναι κρίσιμο να κατανοήσετε τι προκαλεί το κλώτσημα και πώς μπορείτε να το αποφύγετε, χρησιμοποιώντας σωστή τεχνική κοπής.

Αιτία κλωστήματος

Το κλώτσημα προκαλείται αν κόβετε με την περιοχή κλωστήματος της λάμας, για παράδειγμα όταν κόβετε "προς τα επάνω" ή προς το μέρος σας.

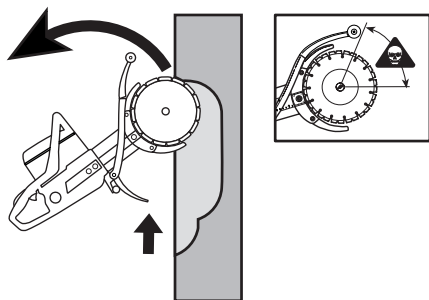

Βασικοί κανόνες

- Μην κόβετε ποτέ προς τα επάνω ή προς το μέρος σας, ώστε η περιοχή κλωστήματος να καταστεί ενεργή.

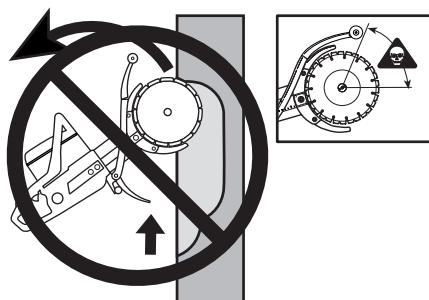

- Κρατάτε πάντοτε το μηχάνημα σταθερό και με τα δύο σας χέρια. Κρατήστε το έτσι ώστε οι αντίχειρες και τα δάχτυλα να πιάνουν γύρω από τις χειρολαβές.
- Κρατάτε καλή ισορροπία και σταθερό πάτημα στο έδαφος.
- Όταν κόβετε κατακόρυφα, κόβετε πάντα από το επάνω μέρος της τομής και κάτω.
- Να πριονίζετε πάντοτε με φουλ γκάζι.
- Μην κόβετε με το επάνω τεταρτημόριο (περιοχή κλωστήματος) της λάμας. Αποφύγετε να συστρέφετε ή να ωθείτε τις λάμες πλευρικά στην τομή. Αυτό μπορεί να προκαλέσει κλώτσημα.
- Προσέξτε όταν βάζετε τον δίσκο σε υφιστάμενη εγκοπή. Βεβαιωθείτε ότι η τομή έχει επαρκές πλάτος και ότι οι λάμες δεν βρίσκονται σε γωνία στην τομή. Αυτό μπορεί να προκαλέσει κλώτσημα.
- Να στέκεστε σε άνετη απόσταση από το αντικείμενο εργασίας.
- Ποτέ μη κόβετε πάνω από το ύψος των ώμων.
- Μην κόβετε ποτέ από μια σκάλα. Χρησιμοποιήστε μια πλατφόρμα ή μια σκαλωσιά, όταν εργάζεστε ψηλά.
- Να προσέχετε αν μετακινηθεί το αντικείμενο εργασίας σας ή συμβεί κάτι άλλο, που θα προκαλούσε κλείσιμο της τομής και μάγκωμα των δίσκων κοπής.

Τράβηγμα

Τράβηγμα προς τα μέσα παρουσιάζεται όταν το κάτω μέρος των δίσκων ακινητοποιείται απότομα ή όταν συγκλίνει η τομή. (Για να το αποφύγετε βλ. τις παρακάτω επικεφαλίδες 'Βασικοί κανόνες' και 'Μάγκωμα/περιστροφή'.)

Σύνθλιψη/περιστροφή

Το μάγκωμα συμβαίνει όταν η τομή στενεύει. Το μηχάνημα μπορεί να τραβηχτεί προς τα κάτω με μια πολύ απότομη κίνηση.

Πώς να αποφεύγετε τη σύνθλιψη

Στηρίξτε το υπό κατεργασία τεμάχιο με τέτοιο τρόπο ώστε η τομή να παραμένει ανοικτή κατά τη διάρκεια της κοπής και όταν τελειώσει η κοπή.

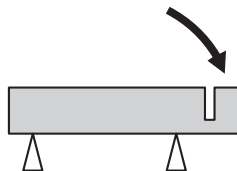

Ελέγξτε τον αριθμό στροφών του κινητήρα.

Χρησιμοποιείτε τακτικά ένα στροφόμετρο για να ελέγχετε τον αριθμό στροφών του κινητήρα σε θερμοκρασία κανονικής λειτουργίας, με φουλ γκάζι και χωρίς φορτίο.

Μοντάρισμα δίσκων κοπής



Οι δίσκοι κοπής Husqvarna είναι ειδικά κατασκευασμένοι και εγκεκριμένοι για χειροκίνητη κοπή με το K650 Cut-n-Break. Οι δίσκοι κοπής και ένα ενσωματωμένο ημιτρόχιο ιμάντα θα αλλάζονται ανά ζεύγη.

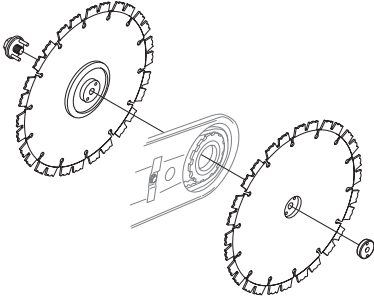

- Λύστε τα μπουλόνια της λάμας, γυρίστε αριστερόστροφα μερικές στροφές τη βίδα τανύσματος και βιδώστε όσο πίσω γίνεται τη λάμα πριν ξεμοντάρετε τους παλιούς δίσκους κοπής. Με αυτό τον τρόπο έρχεται ο ιμάντας σε πιο κατάλληλη θέση για να γίνει η τοποθέτηση των καινούργιων δίσκων κοπής. **Ο ιμάντας δεν μαγκώνει τόσο εύκολα πια.**
- Ξεμοντάρετε τους παλιούς δίσκους κοπής ξεβιδώνοντας το κεντρικό μπουλόνι. Ελέγξτε τον ιμάντα όσον αφορά τη φθορά όταν ξεμοντάρετε τους δίσκους κοπής. Βλ. οδηγίες κάτω από την επικεφαλίδα 'Αντικατάσταση ιμάντα', για αλλαγή του ιμάντα.
- Τοποθετήστε τους δίσκους κοπής σε κάθε μία πλευρά του βραχίονα κοπής. Φροντίστε ώστε οι οπές για τους οδηγούς πείρους στο ημιτρόχιο ιμάντα να προσανατολιστούν έτσι ώστε να ταιριάζουν στην οπές στη ροδέλα καθώς και στο μπουλόνι. Μοντάρετε κατόπιν τη βίδα και τη μονάδα της ροδέλας με τους οδηγούς πείρους.

ΠΡΟΣΟΧΗ! Είναι πολύ σημαντικό να περιστρέφονται οι δίσκοι κοπής όταν σφίγγεται το μπουλόνι. Αυτό για να βεβαιωθείτε ότι δεν έχει μαγκωθεί ο ιμάντας μεταξύ των ενσωματωμένων ημιτρόχιων στους δίσκους όταν σφίγγονται οι δίσκοι/τροχοί ιμάντα με το μπουλόνι. Αυτό γίνεται καταλληλότερα εναλλακτικά, δηλαδή σφίγγετε λίγο, περιστρέφετε λίγο και επαναλαμβάνετε έως ότου σφιξουν καλά οι δίσκοι κοπής.

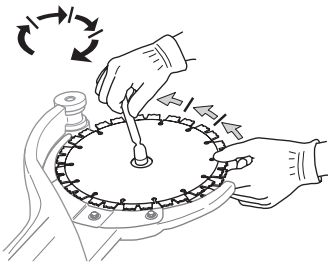

ΣΗΜΑΝΤΙΚΟ! Μην ξεχάσετε να τεντώσετε τον ιμάντα και να ελέγξετε το τέντωμα πριν την κοπή. Βλ. οδηγίες κάτω από την επικεφαλίδα 'Έλεγχος και ρύθμιση ιμάντα μετάδοσης κίνησης'.

Προστατευτικά δίσκων κοπής

- Τα προστατευτικά θα πρέπει πάντα να είναι τοποθετημένα πάνω στο μηχάνημα. Ελέγξτε ότι τα προστατευτικά είναι καλά βιδωμένα και ότι λειτουργούν πριν την έναρξη της κοπής.

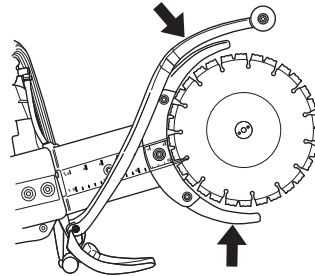

ΦΡΟΝΤΙΔΑ ΚΑΥΣΙΜΩΝ

Μίγμα καυσίμου

ΠΡΟΣΟΧΗ! Το μηχάνημα διαθέτει δίχρονο κινητήρα και πρέπει να εκτελείται πάντα χρησιμοποιώντας ένα μίγμα πετρελαίου και λαδιού για δίχρονους κινητήρες. Είναι σημαντικό να μετράτε με ακρίβεια την ποσότητα του λαδιού που θα αναμιχθεί, για να διασφαλίζετε τη δημιουργία του σωστού μίγματος. Όταν αναμιγνύετε μικρές ποσότητες καυσίμου, ακόμα και οι μικρές ανακρίβειες μπορούν να επηρεάσουν δραστικά την αναλογία του μίγματος.



ΠΡΟΕΙΔΟΠΟΙΗΣΗ! Φροντίζετε επίσης να έχετε καλό εξαερισμό κατά την πρόσμιξη.

Βενζίνη

Συνιστούμε ως κατώτερο όριο τα 90 οκτάνια (RON). Εάν καίτε βενζίνη φτωχότερη από 90 οκτάνια, ο κινητήρας χτυπάει. Αυτό οδηγεί σε αυξημένη θερμοκρασία κινητήρα, που μπορεί να του προκαλέσει σοβαρές βλάβες.

Λάδι για δίχρονους κινητήρες

- Για βέλτιστα αποτελέσματα και επιδόσεις χρησιμοποιήστε δίχρονο λάδι κινητήρων της HUSQVARNA που έχει παρασκευαστεί ειδικά για τους αερόψυκτους δίχρονους κινητήρες μας.
- Ποτέ μην χρησιμοποιήσετε δίχρονο λάδι για υδρόψυκτους εξωλέμβιους κινητήρες, το λεγόμενο outboardoil (με ονομασία TCW).
- Μην χρησιμοποιείτε ποτέ λάδι προορισμένο για τετράχρονους κινητήρες.

Αναλογία πρόσμιξης

1:50 (2%) με δίχρονο λάδι HUSQVARNA ή αντίστοιχο.

1:33 (3%) με άλλα λάδια φτιαγμένα για δίχρονους αερόψυκτους κινητήρες για κλάση JASO FB/ISO EGB.

Βενζίνη, λίτρα	Λάδι για δίχρονους κινητήρες, λίτρα	
	2% (1:50)	3% (1:33)
5	0,10	0,15
10	0,20	0,30
15	0,30	0,45
20	0,40	0,60

Ανάμιξη

- Η ανάμιξη βενζίνης–λαδιού να γίνεται σε καθαρό δοχείο κατάλληλο για καύσιμα.
- Ξεκινήστε πάντοτε με τη μισή ποσότητα βενζίνης προς ανάμιξη. Προσθέστε μετά όλη την ποσότητα λαδιού της αναλογίας. Ανακατέψτε (ανακινήστε) το μίγμα. Προσθέστε το υπόλοιπο μισό της ποσότητας βενζίνης.

- Ανακατέψτε (ανακινήστε) το μίγμα προσεκτικά πριν γεμίσετε το ρεζερβουάρ του μηχανήματος.

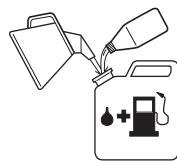

- Μην αναμιγνύετε καύσιμο περισσότερο από την κατανάλωση ενός μηνός το πολύ.
- Αν δεν θα χρησιμοποιηθεί το μηχάνημα για μεγάλο διάστημα, να αδειάσετε και να καθαρίσετε το ρεζερβουάρ.

Γέμισμα ρεζερβουάρ



ΠΡΟΕΙΔΟΠΟΙΗΣΗ! Οι παρακάτω ενέργειες προφύλαξης μειώνουν τους κινδύνους πυρκαγιάς:

Μην καπνίζετε και μην τοποθετείτε κάποιο θερμό αντικείμενο κοντά σε καύσιμο.

Ποτέ μη γεμίζετε το ρεζερβουάρ με τον κινητήρα σε λειτουργία.

Για το γέμισμα να ανοίξετε το τάπα με αργές κινήσεις, ώστε να διαφύγει η πίεση από εξατμισμένο καύσιμο.

Βιδώστε το τάπα προσεκτικά μετά από κάθε γέμισμα του ρεζερβουάρ.

Πριν βάλετε σε λειτουργία το μηχάνημα απομακρύνετε το από το σημείο όπου γεμίσατε βενζίνη.

- Διατηρήστε τις χειρολαβές στεγνές, χωρίς λάδια και καύσιμα.
- Βεβαιωθείτε ότι το καύσιμο είναι καλά αναμεμιγμένο ανακινώντας το δοχείο πριν γεμίσετε το ρεζερβουάρ.
- Να είστε πάντοτε προσεκτικοί κατά τον ανεφοδιασμό με καύσιμα. Μετακινήστε το μηχάνημα τουλάχιστον 3 μέτρα από το σημείο που γεμίσατε καύσιμο πριν το βάλετε σε λειτουργία. Βεβαιωθείτε ότι το καπάκι του ρεζερβουάρ είναι σφικμένο.

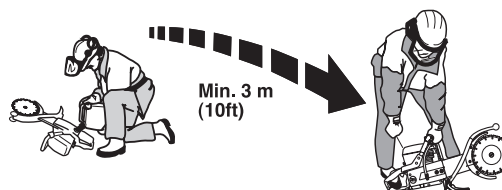

- Καθαρίστε γύρω από το καπάκι του ρεζερβουάρ. Καθαρίζετε τακτικά τα ρεζερβουάρ καυσίμου και λαδιού. Το φίλτρο καυσίμου θα πρέπει να αλλάζεται τουλάχιστον μια φορά το χρόνο. Ακαθαρσίες στο ρεζερβουάρ προκαλούν κακή λειτουργία.

ΞΕΚΙΝΗΜΑ ΚΑΙ ΣΤΑΜΑΤΗΜΑ

Πριν την εκκίνηση



ΠΡΟΕΙΔΟΠΟΙΗΣΗ! Πριν την εκκίνηση πρέπει να προσέξετε τα ακόλουθα:

Μην ξεκινάτε το μηχάνημα χωρίς να είναι στη θέση του το κάλυμμα του συμπλέκτη. Διαφορετικά μπορεί να αποκολληθεί ο συμπλέκτης και να προκαλέσει τραυματισμό.

Πριν βάλετε σε λειτουργία το μηχάνημα απομακρύνετε το από το σημείο όπου γεμίσατε βενζίνη.

Βεβαιωθείτε ότι εσείς και το μηχάνημα στέκεστε σταθερά και ότι οι δίσκοι κοπής μπορεί να περιστραφούν ελεύθερα.

Κρατήστε άσχετα προς την εργασία άτομα ή ζώα μακριά από την περιοχή εργασίας.

Σύνδεσμος νερού

Συνδέστε το λάστιχο νερού στε παροχή νερού. Ε ροή του νερού ρυθμίζεται από τεν παροχή.

Εκκίνηση κρύου κινητήρα



Βαλβίδα αποσυμπίεσης: Πιέστε μέσα τη βαλβίδα για να ελαττώσετε την πίεση στον κύλινδρο, έτσι ώστε να γίνει το ξεκίνημα του κοπτικού ευκολότερα. Η βαλβίδα αποσυμπίεσης (A) πρέπει να χρησιμοποιείται πάντοτε κατά την εκκίνηση. Όταν η μηχανή έχει ξεκινήσει τότε η βαλβίδα αποσυμπίεσης επανέρχεται αυτόματα στην αρχική της θέση.

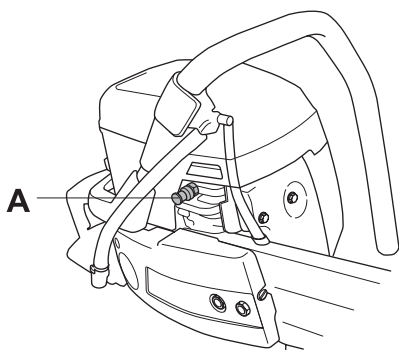

Ασφάλεια γκαζιού εκκίνησης: Πιέστε μέσα τεν ασφάλεια ρυθμιστή γκαζιού, το ρυθμιστή γκαζιού και μετά τεν ασφάλεια γκαζιού εκκίνησης (B). Αφήστε το ρυθμιστή γκαζιού και θα είναι κλειδωμένο στο μισό γκάκι. Ε ασφάλεια λύνεται όταν πατιέται εντελώς μέσα ο ρυθμιστής γκαζιού.

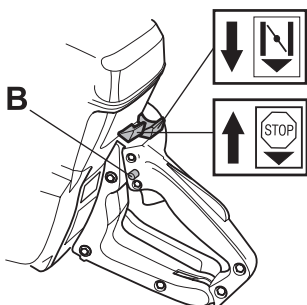

Ανάφλεξη: Ρυθμίστε τον διακόπτη διακοπής στη θέση εκκίνησης.

Τσοκ: Τραβήξτε εντελώς το τσοκ.

Εκκίνηση ζεστού κινητήρα

Ακολουθήστ την ίδια διαδικασία όπως στην κκίνηση κρύου κινητήρα αλλά χωρίς το διακόπτη τσοκ στη θέση τσοκ.

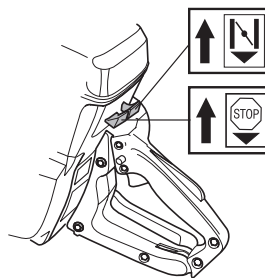

Εκκίνηση



ΠΡΟΕΙΔΟΠΟΙΗΣΗ! Οι δίσκοι κοπής περιστρέφονται όταν ξεκινάει το μηχάνημα. Φροντίστε να μπορούν να περιστρέφονται ελεύθερα.

Πιάστε τη μπροστινή χειρολαβή με το αριστερό σας χέρι. Τοποθετήστε το δεξί πόδι στη πίσω χειρολαβή και πιέστε το μηχάνημα στο έδαφος. **Ποτέ μην τυλίγετε το κορδόνι εκκίνησης στο χέρι.**

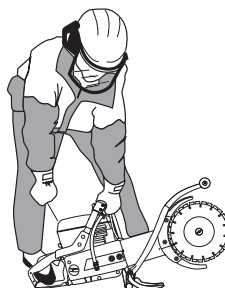

Πιάστε με το δεξί χέρι τη λαβή του μηχανισμού εκκίνησης, τραβήξτε αργά το κορδόνι μέχρι να βρείτε αντίσταση (να πιάσουν τα δοντάκια του μηχανισμού εκκίνησης) και μετά τραβήξτε γρήγορα και δυνατά το κορδόνι.

ΠΡΟΣΟΧΗ! Μην αφήνετε ελεύθερη τη λαβή του σχοινοίου εκκίνησης όταν είναι τελείως τραβηγμένο. Αυτό μπορεί να κάνει ζημιά στο μηχάνημα.

Όταν ξεκινήσει ο κινητήρας, δώστε φουλ γκάκι, οπότε το γκάκι εκκίνησης αποσυνδέεται αυτόματα.

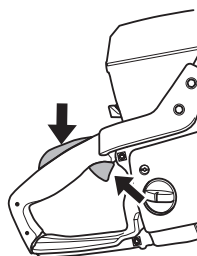

Σταμάτημα

Ο κινητήρας σβήνει όταν σβήσει η ανάφλεξη με το διακόπτη στοπ.

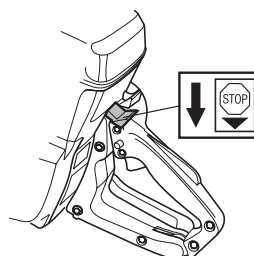

Έλεγχος και ρύθμιση ιμάντα μετάδοσης κίνησης



- Ο ιμάντας μετάδοσης κίνησης είναι εντελώς καλυμμένος και καλά προστατευμένος από σκόνης και βρωμιές.
- Ελέγξτε το τέντωμα του ιμάντα με το δάχτυλό σας όπως δείχνει η εικόνα. Ένας σωστά τεντωμένος ιμάντας μετάδοσης έχει ευλυγισία περίπου 5 mm.

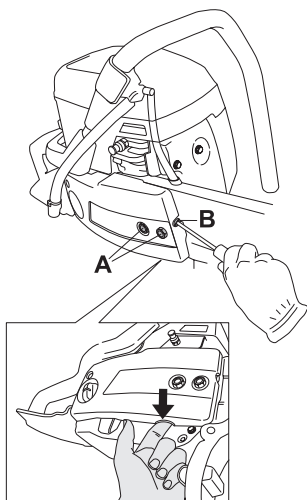

- Για να τεντώσετε τον ιμάντα πρέπει να ξεσφίξετε λιγάκι τα δύο μπουλόνια (A) που συγκρατούν την λάμα κοπής μια στροφή δεξιόστροφα.
- Στριψτε τη βίδα τεντώματος (B) δεξιόστροφα ενώ ταυτόχρονα αισθάνεστε με το δάχτυλο πως τεντώνει ο ιμάντας. Όταν ο ιμάντας έχει ευλυγισία περίπου 5 mm είναι σωστά τεντωμένος και μπορείτε να σφίξετε τις δύο βίδες που συγκρατούν τη λάμα κοπής.

ΣΗΜΑΝΤΙΚΟ! Αν ο ιμάντας είναι καινούριος, θα πρέπει να τεντωθεί ξανά μετά από ένα ή δυο ανεφοδιασμούς με καύσιμο.

Αντικατάσταση ιμάντα μετάδοσης κίνησης



- Ξεσφίξτε το τέντωμα του ιμάντα.

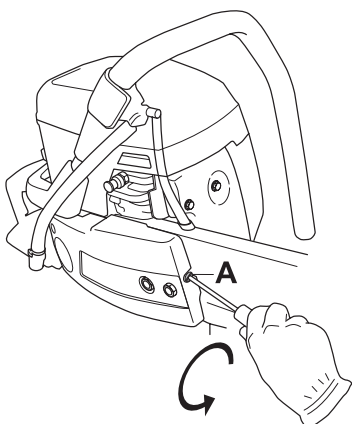

- Βγάλτε τους δίσκους κοπής.

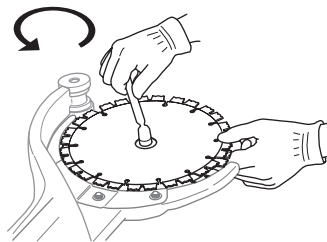

- Βγάλτε το κάλυμμα συμπλέκτη λύνοντας τις βίδες A και B.

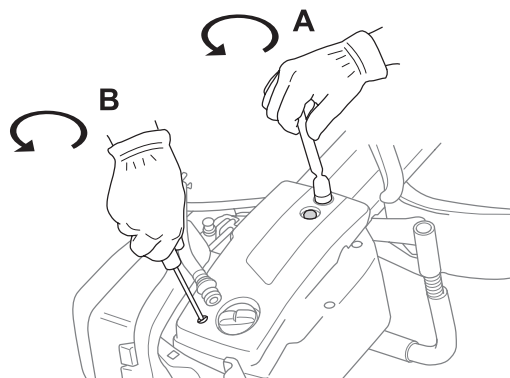

- Τραβήξτε και βγάλτε τον ιμάντα από τη μύτη του βραχίονα κοπής (C).

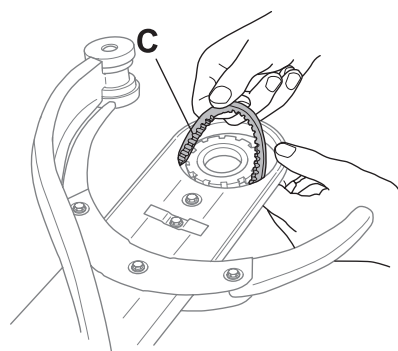

- Λύστε το σωλήνα νερού (E). Σπρώξτε πίσω τη λάμα και βγάλτε τον ιμάντα γύρω από τον συμπλέκτη (D).

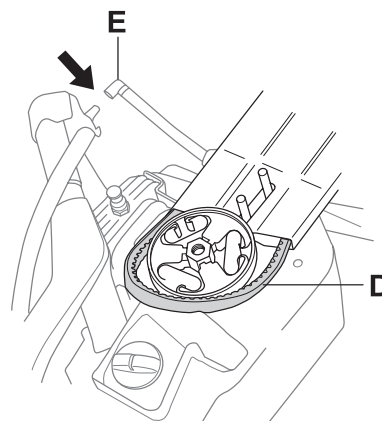

ΣΥΝΤΗΡΗΣΗ

- Βγάλτε το βραχίονα κοπής τραβώντας τον ευθεία μπροστά, όπως δείχνει η εικόνα.

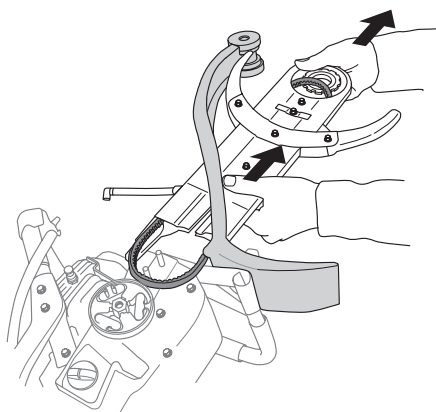

- Αφαιρέστε ολόκληρο τον ιμάντα (D).
- Λύστε τις έξι βίδες (F) που στερεώνουν τα προστατευτικά στον βραχίονα κοπής.

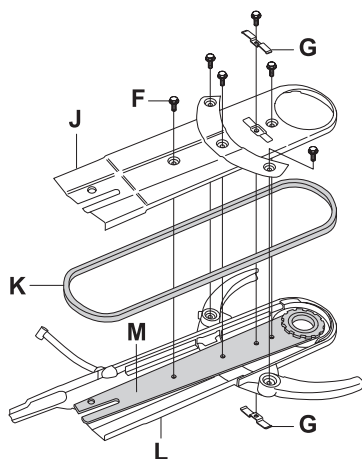

- Τοποθετήστε τον καινούργιο ιμάντα (K).
- Τοποθετήστε πίσω τα προστατευτικά και το κάλυμμα ιμάντα.
- Η λάμα (M) πρέπει να τοποθετηθεί στο πλευρά (L) ώστε οι οπές της πλευράς να βρεθούν μπροστά στις οπές της λάμας.
- Οι άκρες της πλευράς (J) πρέπει να είναι μέσα από τις άκρες της πλευράς (L).
- Βιδώστε τις έξι βίδες (F) και ελέγξτε/ρυθμίστε το τέντωμα (K) του ιμάντα. Βλ. οδηγίες κάτω από την επικεφαλίδα 'Έλεγχος και ρύθμιση ιμάντα μετάδοσης κίνησης'.
- Τελευταία τοποθετούνται οι κόφτες (G) σε θέσε τους. Κλείστε τες πλευρές όπως δείχνει η εικόνα.

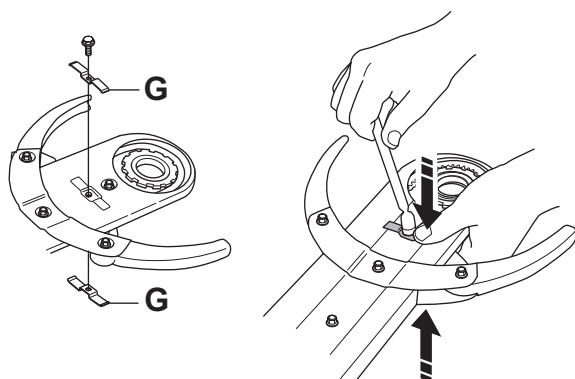

- Τοποθετήστε πίσω τους δίσκους κοπής και σφίξτε το μπουλόνι. Βλ. οδηγίες κάτω από την επικεφαλίδα 'Συναρμολόγηση δίσκων κοπής'.

ΠΡΟΣΟΧΗ! Φροντίστε να έχει βιδωθεί μέχρι τον πάτο η βίδα τεντώματος και ότι η λάμα έχει βιδωθεί εντελώς προς τα πίσω για να ταιριάζει στη θέση του το κάλυμμα ιμάντα.

Στρόφαλος ιμάντα και συμπλέκτης

Ποτέ μην ξεκινάτε το μηχάνημα αν είναι αποσυναρμολογημένα ο τροχός ιμάντα και ο συμπλέκτης.

Καρμπυρατέρ

Το προϊόν Husqvarna που αγοράσατε είναι σχεδιασμένο και κατασκευασμένο σύμφωνα με προδιαγραφές που περιορίζουν την εκπομπή βλαβερών καυσαερίων.

Λειτουργία

Το καρμπυρατέρ ρυθμίζει την ταχύτητα του μηχανήματος μέσω του ρυθμιστή γκαζιού. Αέρας και καύσιμο αναμιγνύονται στο καρμπυρατέρ.



ΠΡΟΕΙΔΟΠΟΙΗΣΗ! Μην βάζετε σε λειτουργία τον κινητήρα χωρίς να είναι συναρμολογημένα ο βραχίονας κοπής και η μονάδα κοπής. Διαφορετικά μπορεί να αποκολληθεί ο συμπλέκτης και να προκαλέσει τραυματισμό.

Ακροφύσια

Το καρμπυρατέρ είναι εφοδιασμένο με σταθερά επιστόμια, ώστε το μηχάνημα να τροφοδοτείται πάντοτε από το σωστό μίγμα καυσίμου και αέρα. Αν ο κινητήρας δεν έχει ισχύ ή ανεβάζει στροφές πολύ αργά, κάντε το εξής:

- Ελέγξτε το φίλτρο αέρος και αλλάξτε το εάν χρειάζεται.
- Αν αυτό δεν βοηθάει, ελάτε σε επαφή με ένα επίσημο συνεργείο επισκευής.

Τελική ρύθμιση στροφών ρελαντί T

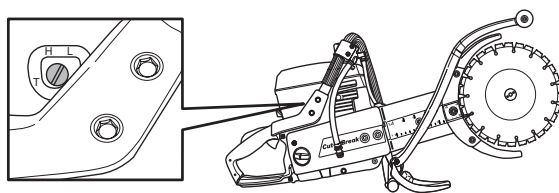

Ρυθμίστε το ρελαντί με τη βίδα T. Αν απαιτείται ρύθμιση στρίψτε πρώτα τη βίδα του ρελαντί δεξιόστροφα μέχρι να αρχίσουν να περιστρέφονται οι δίσκοι κοπής. Στρίψτε κατόπιν τη βίδα αριστερόστροφα μέχρις ότου σταματήσουν να περιστρέφονται οι δίσκοι. Ένα σωστά ρυθμισμένο ρελαντί έχει επιτευχθεί όταν ο κινητήρας επιταχύνει χωρίς να ζορίζεται.

Συνιστ. στροφές ρελαντί: 2500 σ.α.λ.



ΠΡΟΕΙΔΟΠΟΙΗΣΗ! Αν δεν μπορείτε να ρυθμίσετε τις στροφές ρελαντί ώστε να σταματήσουν οι στροφές του εξαρτήματος κοπής, απευθυνθείτε στον αντιπρόσωπό σας/ στο συνεργείο σας. Μην χρησιμοποιείτε το μηχάνημα μέχρι να ρυθμιστεί ή να επισκευαστεί όπως πρέπει.

Φίλτρο αέρα



Το φίλτρο αέρα πρέπει να καθαρίζεται τακτικά από σκόνη και ακαθαρσίες για να αποφύγετε:

- Κακή λειτουργία του καρμπυρατέρ
- Προβλήματα εκκίνησης
- Μικρότερη απόδοση
- Περιττή φθορά του κινητήρα
- Αφύσικα υψηλή κατανάλωση καυσίμων.

Το σύστημα φίλτρου αέρα αποτελείται από ένα λαδωμένο φίλτρο αφρολέξ (1) και ένα χάρτινο φίλτρο (2):

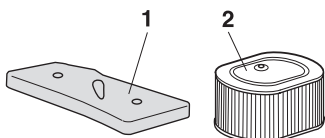

- Η πρόσβαση στο φίλτρο από αφρολέξ είναι εύκολη, καθώς βρίσκεται κάτω από το κάλυμμα του φίλτρου Α. Αυτό το φίλτρο πρέπει να ελέγχεται κάθε εβδομάδα και να αντικαθίσταται αν είναι αναγκαίο. Για να επιτύχετε σωστή λειτουργία του φίλτρου θα πρέπει το φίλτρο να αντικαθίσταται ή να καθαρίζεται και να λαδώνεται. Γι' αυτό το σκοπό έχει δημιουργηθεί ένα ειδικό λάδι της HUSQVARNA.

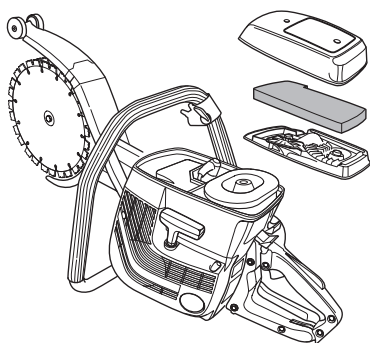

- Αφαιρέστε το φίλτρο από αφρολέξ. Καθαρίστε προσεκτικά το φίλτρο με χλιαρό σαπουνόνερο. Μετά τον καθαρισμό ξεπλύνετε το φίλτρο με καθαρό νερό. Στύψτε το και αφήστε το να στεγνώσει. ΠΡΟΣΕΞΤΕ! Αέρας με πολύ υψηλή πίεση μπορεί να φθείρει το φίλτρο αφρολέξ.



- Λαδώστε καλά το φίλτρο αφρολέξ. Είναι πολύ σημαντικό να είναι ολόκληρο το φίλτρο εμποτισμένο με λάδι.
- Τοποθετήστε το φίλτρο σε μια πλαστική σακούλα και περιχύστε το με το λάδι φίλτρου. Αναταράξτε ελαφρά την πλαστική σακούλα για να κατανεμηθεί το λάδι. Πιέστε ώστε να φύγει το παραπανίσιο λάδι από το φίλτρο και να συγκεντρωθεί μέσα στην πλαστική σακούλα και αδειάστε το περίσσειμα πριν τοποθετήσετε το φίλτρο στο μηχανήμα. Μη

χρησιμοποιείτε ποτέ κοινό λάδι κινητήρα. Θα αποστραγγίζοταν μέσα από το φίλτρο αρκετά γρήγορα και θα συγκεντρωνόταν στη βάση του.

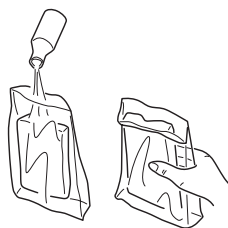

- Ένα φίλτρο από αφρολέξ που έχει πλυθεί πολλές φορές φθείρεται. Αλλάξτε με καινούργιο φίλτρο αν δεν είναι ελαστικό και αν δεν εφαρμόζει καλά στο κάλυμμα.
- Το χάρτινο ψίλτρο βρίσκεται κάτω από το κάλυμμα Β. Αυτό το ψίλτρο θα πρέπει να αντικαθίσταται και να καθαρίζεται όταν μειώνεται η ισχύς του κινητήρα ή μετά από 1 ή 2 εβδομάδες. Προσέξτε ότι το ψίλτρο δεν πρέπει να πλυθεί.

Φίλτρο αέρα που χρησιμοποιήθηκε για αρκετό καιρό, δεν μπορεί να καθαριστεί εντελώς. Για το λόγο αυτό το φίλτρο αντικαθίσταται περιοδικά με ένα καινούργιο. **Φίλτρο αέρα που έχει βλάβες πρέπει πάντοτε να αντικαθίσταται.**

ΣΗΜΑΝΤΙΚΟ! Κακή συντήρηση του φίλτρου αέρα συνεπάγεται επιστρώσεις στο μπουζί και μεγάλη φθορά στα μέρη του κινητήρα.

Φίλτρο καυσίμου

- Το φίλτρο καυσίμου είναι τοποθετημένο στο εσωτερικό του ρεζερβουάρ καυσίμου.
- Το ρεζερβουάρ καυσίμου πρέπει να προστατεύεται κατά τον ανεφοδιασμό από ρύπους. Αυτό μειώνει τον κίνδυνο δυσλειτουργίας που προκαλείται από την έμφραξη του φίλτρου καυσίμου που βρίσκεται μέσα στο ρεζερβουάρ.
- Το φίλτρο καυσίμου δεν καθαρίζεται αλλά πρέπει να αντικαθίσταται με καινούργιο όταν φράξει. **Αλλαγή φίλτρου πρέπει να γίνεται τουλάχιστον μια φορά το χρόνο.**

Κρουρός νερού

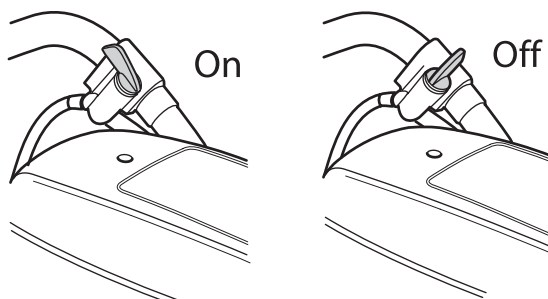

Φίλτρο νερού

Ελέγξτε και καθαρίστε αν χρειάζεται τον περιοριστή.

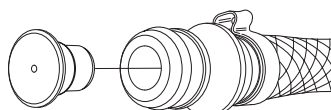

Μηχανισμός εκκίνησης



ΠΡΟΕΙΔΟΠΟΙΗΣΗ! Το ελατήριο επαναφοράς είναι μαζεμένο στη θήκη του μηχανισμού εκκίνησης και αν κανείς είναι απρόσεχτος στις κινήσεις του μπορεί να πεταχτεί και να προκαλέσει σοβαρά τραύματα.

Κατά την αλλαγή ελατηρίου ή σκοινιού εκκίνησης να προσέχετε πολύ. Να φοράτε πάντοτε προστατευτικά γυαλιά.

Αλλαγή σπασμένου ή φθαρμένου σκοινιού



- Λύστε το κάλυμμα του φίλτρου και του κυλίνδρου.
- Ξεβιδώστε το μηχανισμό εκκίνησης και βγάλτε τον απ' τη θέση που στηρίζεται στο περίβλημα του στρόφαλου.

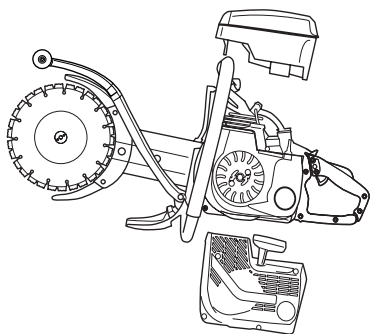

- Τραβήξτε το σκοινί περίπου 30 cm και ανασκώστε το να πιάσει στην εγκοπή της τροχαλίας. Μηδενίστε την πίεση του ελατηρίου αφήνοντας την τροχαλία να επιστρέψει σιγά σιγά.

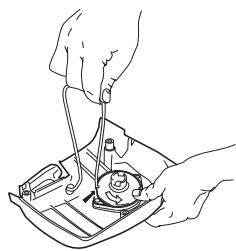

- Αφαιρέστε τυχόν υπολείμματα του παλιού σκοινιού εκκίνησης και ελέγξτε ότι το ελατήριο εκκίνησης λειτουργεί. Περάστε το νέο σκοινί εκκίνησης μέσα από την οπή του θαλάμου μηχανισμού εκκίνησης και μέσα στη τροχαλία.

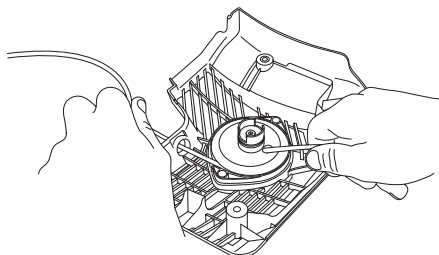

- Ασφαλίστε το σκοινί εκκίνησης γύρω από το κέντρο της τροχαλίας όπως φαίνεται στην εικόνα. Σφίξτε δυνατά το κόμπο και αφήστε όσο το δυνατό πιο λίγη ελεύθερη άκρη. Προσδέστε το άκρο του σκοινιού εκκίνησης στη χειρολαβή εκκίνησης.

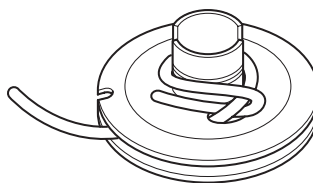

- Περάστε το σκοινί μέσα από την εγκοπή στην περιφέρεια του τροχού και τυλίξτε το σκοινί 3 φορές δεξιόστροφα γύρω από το κέντρο της τροχαλίας.

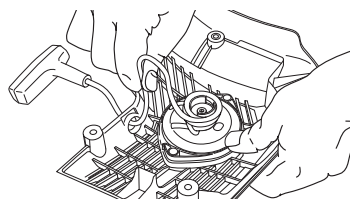

- Τραβήξτε μετά τη χειρολαβή εκκίνησης οπότε τεντώνεται το ελατήριο. Επαναλάβετε τη διαδικασία άλλη μια φορά αλλά τώρα με τέσσερις στροφές.
- Σημειώστε ότι η χειρολαβή εκκίνησης τραβιέται στη σωστή της θέση μετά το τέντωμα του ελατηρίου.
- Ελέγξτε ότι το ελατήριο δεν φτάνει μέχρι το τέλος του τραβώντας το σκοινί εκκίνησης εντελώς προς τα έξω. Φρενάρете τη τροχαλία με τον αντίχειρα και ελέγξτε ότι μπορείτε να στρίψετε το τροχό τουλάχιστον μισή στροφή.

Τέντωμα ελατηρίου

- Αγκιστρώστε το σκοινί στην εγκοπή της τροχαλίας και στρίψτε την περίπου 2 στροφές προς τα δεξιά.

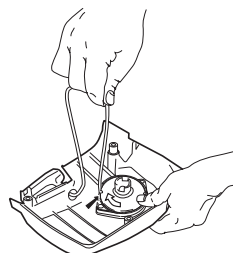

ΠΡΟΣΟΧΗ! Βεβαιωθείτε ότι η τροχαλία μπορεί να στραφεί 1/2 στροφή ακόμη, όταν το σκοινί είναι εντελώς τραβηγμένο.

Αλλαγή σπασμένου ελατήριου



- Λύστε τη βίδα στο κέντρο της τροχαλίας και βγάλτε έξω το τροχό.
- Έχετε υπόψη ότι το επανατατικό ελατήριο είναι τεντωμένο μέσα στο θάλαμο του μηχανισμού εκκίνησης.
- Αφαιρέστε τα μπουλόνια που συγκρατούν το πλαίσιο του ελατηρίου.

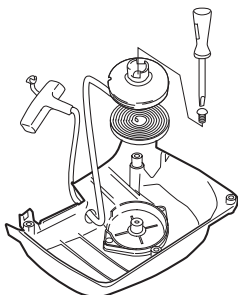

- Βγάλτε το επανατατικό ελατήριο γυρνώντας το μηχανισμό εκκίνησης και λύνοντας τα άγκιστρα με τη βοήθεια ενός κατσαβιδιού. Τα άγκιστρα συγκρατούν το πακέτο του επανατατικού ελατηρίου στο μηχανισμό εκκίνησης.
- Λαδώστε το ελατήριο με λεπτό λάδι. Συναρμολογήστε την τροχαλία και τεντώστε το ελατήριο.

Συναρμολόγηση μηχανισμού εκκίνησης

- Επανασυναρμολογήστε τον μηχανισμό εκκίνησης, αφού πρώτα τραβήξετε το σκονί και κατόπιν τοποθετήσετε τη θήκη στο περίβλημα του στρόφαλου. Αφήστε κατόπιν το σκονί να επιστρέψει σιγά σιγά, ώστε τα δόντια να πιάνουν στην τροχαλία του σκονιού.

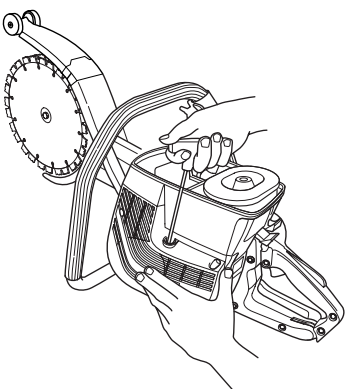

- Τοποθετήστε το μηχανισμό εκκίνησης και σφίξτε τις βίδες.
- Τοποθετήστε το κάλυμμα κυλίνδρου και το κάλυμμα φίλτρου.

Μπουζί



Η κατάσταση του μπουζιού επηρεάζεται από:

- Ελαττωματικά ρυθμισμένο καρμπυρατέρ.
- Ελαττωματικό μίγμα καυσίμου (περισσότερο λάδι).
- Βρώμικο φίλτρο αέρα.

Αυτοί οι παράγοντες δημιουργούν στρώματα ακαθαρσιών στα ηλεκτρόδια, που προκαλούν ανωμαλίες λειτουργίας γενικά και δυσκολίες στην εκκίνηση.

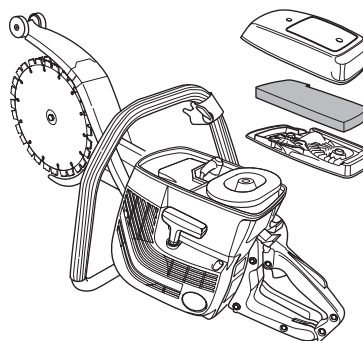

- Αν η απόδοση του μηχανήματος είναι χαμηλή, αν είναι δύσκολο το ξεκίνημα ή το ρελαντί είναι αδύνατο: πρώτα-πρώτα να ελέγχετε το μπουζί πριν κάνετε ο,τιδήποτε άλλο. Αν το μπουζί είναι φραγμένο από ακαθαρσίες, καθαρίστε το και ρυθμίστε το διάκενο του ηλεκτροδίου στα 0,5 mm. Το μπουζί πρέπει να το αλλάζετε μετά από ένα μήνα λειτουργίας και αν είναι απαραίτητο συχνότερα.

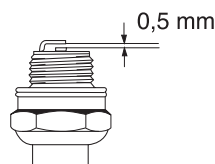

ΠΡΟΣΟΧΗ! Χρησιμοποιείτε πάντοτε τον τύπο μπουζιού που συστήνεται! Λάθος τύπος μπορεί να προκαλέσει ζημιά στο έμβολο/κύλινδρο.

Σύστημα ψύξης

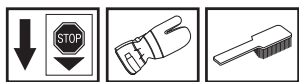

Ο κινητήρας έχει ψυκτικό σύστημα που επιτρέπει τη χαμηλότερη δυνατή θερμοκρασία λειτουργίας.

Το ψυκτικό σύστημα αποτελείται από:

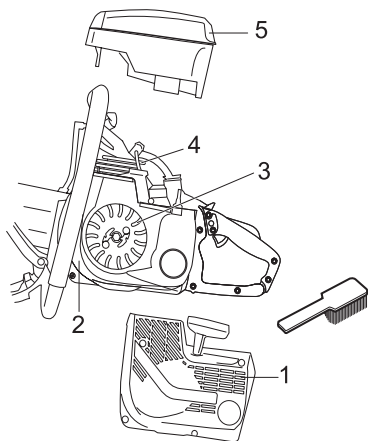

- 1 Αεραγωγό εισόδου στο μηχανισμό εκκίνησης.
- 2 Πλάκα αεραγωγού.
- 3 Φτερωτή ανεμιστήρα στο βολάν.
- 4 Αεροτομές κυλίνδρου.
- 5 Καπάκι κυλίνδρου (κατευθύνει τον αέρα στον κύλινδρο).

Καθαρίζετε το ψυκτικό σύστημα με βούρτσα, μια φορά τη βδομάδα ή συχνότερα. Ακάθαρτο ή φραγμένο ψυκτικό σύστημα προκαλεί υπερθέρμανση του μηχανήματος, με συνέπεια βλάβες στον κύλινδρο και το έμβολο.

Σιγαστήρας



Ο σιγαστήρας είναι διαμορφωμένος για να μειώνει τους ήχους και να κατευθύνει τα καυσαέρια μακριά από το χειριστή. Τα καυσαέρια είναι καυτά και μπορεί να περιέχουν σπίθες, που μπορεί να προκαλέσουν πυρκαγιά, αν κατευθύνονται σε ξηρό και εύφλεκτο υλικό.

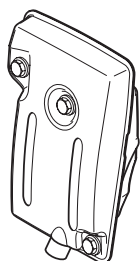

Μη χρησιμοποιείτε ποτέ μηχανήμα με ελαττωματικό σιγαστήρα.

Γενικές συστάσεις συντήρησης

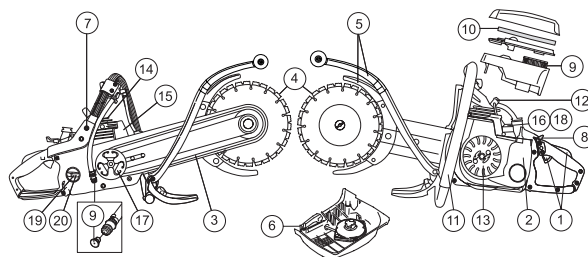

Παρακάτω ακολουθούν μερικές γενικές οδηγίες συντήρησης. Αν έχετε άλλες απορίες απευθυνθείτε στο συνεργείο που σας εξυπηρετεί.

Καθημερινή φροντίδα

- 1 Βεβαιωθείτε ότι η ασφάλεια του ρυθμιστή γκαζιού και ο ρυθμιστής γκαζιού λειτουργούν κανονικά από άποψη ασφάλειας.
- 2 Καθαρίστε εξωτερικά το μηχάνημα.
- 3 Ελέγξτε το τέντωμα του μάντα μετάδοσης κίνησης.
- 4 Ελέγξτε την κατάσταση των δίσκων κοπής και του τροχού μετάδοσης κίνησης.
- 5 Ελέγξτε την κατάσταση των προστατευτικών των δίσκων κοπής.
- 6 Ελέγξτε το μηχανισμό εκκίνησης και το σχοινί και καθαρίστε εξωτερικά τους αεραγωγούς.
- 7 Βεβαιωθείτε ότι τα μπουλόνια και τα παξιμάδια είναι σφιγμένα.
- 8 Ελέγξτε αν λειτουργεί σωστά ο διακόπτης διακοπής.
- 9 Ελέγξτε τη λειτουργία του περιοριστή.

Εβδομαδιαία φροντίδα

- 10 Ελέγξτε την κατάσταση του φίλτρου αέρα.
- 11 Ελέγχετε ότι οι χειρολαβές και οι αποσβεστήρες κραδασμών δεν έχουν βλάβες.
- 12 Καθαρίστε το μπουζί. Ελέγξτε αν το διάκενο του ηλεκτροδίου είναι 0,5 mm.
- 13 Καθαρίστε τη φτερωτή του σφόνδουλου. Ελέγξτε το μηχανισμό εκκίνησης και το ελατήριο μαζέματος του σκοινιού.
- 14 Καθαρίστε τις αεροτομές ψύξης του κυλίνδρου.
- 15 Ελέγξτε ότι ο σιγαστήρας είναι σταθερά μονταρισμένος και δεν έχει βλάβες.
- 16 Ελέγξτε τη λειτουργία του καρμπιρατέρ.

Μηνιαία φροντίδα

- 17 Ελέγχετε το κέντρο σύμπλεξης, το ταμπούρο του συμπλέκτη και το ελατήριο σύμπλεξης για τυχόν φθορές.
- 18 Καθαρίστε εξωτερικά το καρμπιρατέρ.
- 19 Ελέγξτε το φίλτρο και το σωλήνα καυσίμου. Αλλάξτε τα αν χρειάζεται.
- 20 Καθαρίστε εσωτερικά το ρεζερβουάρ καυσίμου.

Τεχνικά στοιχεία

K650 Cut-n-break

Κινητήρας

Κυβισμός κυλίνδρου, cm ³	71
Διάμετρος κυλίνδρου, mm	50
Διαδρομή εμβόλου, mm	36
Στροφές ρελαντί, σ.α.λ.	2500
Συνιστώμενες μεγ. στροφές χωρίς φορτίο, σ.α.λ.	9750 (+/- 250)
Απόδοση, kW	3,5

Σύστημα ανάφλεξης

Κατασκευαστής/τύπος συστήματος ανάφλεξης	EM
Μπουζί	Champion RCJ 6Y/ NGK BPMPR 7A
Διάκενο ηλεκτροδίων, mm	0,5

Σύστημα καυσίμου και λίπανσης

Κατασκευαστής καρμπυρατέρ	Tillotson
Τύπος καρμπυρατέρ	W CAT: 5,7
Χωρητικότητα ρεζερβουάρ βενζίνης, λίτρα	0,7

Βάρος

Βάρος, συμπεριλαμβανομένου του σετ νερού, χωρίς διαρροή και κοπτικό εξοπλισμό, kg.	8,9
Βάρος, συμπεριλαμβανομένου του σετ νερού χωρίς διαρροή και του κοπτικού εξοπλισμού, kg.	10,3

Εκπομπές θορύβου

(βλ.σημ. 1)	
Μετρημένη ηχητική στάθμη σε dB(A)	115
Εγγυημένη ηχητική στάθμη L _{WA} dB(A)	116

Στάθμες θορύβου

(βλ. σημ. 2)	
Ισοδύναμη ηχητική πίεση στο αυτί του χειριστή, μετρημένη σύμφωνα με το EN 1454, dB(A)	100

Στάθμες κραδασμών

Κραδασμοί χειρολαβών μετρεμένοι σύμφωνα με το ISO 19432	
Μπροστινή χειρολαβή, ισοσταθμική τιμή, m/s ²	3,2
Πίσω χειρολαβή, ισοσταθμική τιμή, m/s ²	5,7

Σημ.1: Εκπομπή θορύβου προς το περιβάλλον μετρήθηκε ως ισχύς ήχου (L_{WA}) σύμφωνα με την Οδηγία EK 2000/14/EK.

Σημ. 2: Το ισοδύναμο επίπεδο πίεσης ήχου υπολογίζεται ως η χρονοσταθμισμένη ολική ενέργεια επιπέδου κραδασμών σε διάφορες καταστάσεις λειτουργίας και στην ακόλουθη χρονική κατανομή: 1/2 ρελαντί και 1/2 μέγ. στροφές.

Εξοπλισμός κοπής

Κοπτικός δίσκος	Μετάδοση κίνησης	Μέγιστη ταχύτητα περιφέρειας, m/s	Μέγιστο βάθος κοπής
9"	48/79	80	400 mm

Μέγ. ταχύτητα λάμας, σ.α.λ.

6200



ΕΚ–Βεβαίωση συμφωνίας

(Ισχύει μόνο στην Ευρώπη)

E Husqvarna Construction Products, SE-433 81 Partille, Σουεδία, τηλ.: +46-31-949000, βεβαιώνει ότι το κοπτικό μηχανήμα **K650 Cut-n-break** από τους αριθμούς σειράς κατασκευής του έτους 2006 και εξής (το έτος αναγράφεται ολόκληρο στον πινακίδα μοντέλου ακολουθούμενο από τον αριθμό σειράς), ανταποκρίνεται στις προδιαγραφές της ΟΔΕΓΙΑΣ ΤΟΥ ΣΥΜΒΟΥΛΙΟΥ:

- της 22ας Ιουνίου 1998 "σχετικά με μηχανήματα" **98/37/ΕΚ**, παράρτημα ΙΙΑ.
- της 15ης Δεκεμβρίου 2004 "σχετικά με ηλεκτρομαγνητική συμβατότητα" **2004/108/ΕΟΚ**.
- της 8ης Μαΐου 2000 "σχετικά με εκπομπή θορύβου στο περιβάλλον" **2000/14/ΕΚ**. Αξιολόγηση συμφωνίας πραγματοποιηθείσα σύμφωνα με το Παράρτημα V.

Για πληροφορίες σχετικά με τις εκπομπές θορύβων, δείτε το κεφάλαιο Τεχνικά χαρακτηριστικά.

Εφαρμόστηκαν τα εξής πρότυπα: **EN ISO 12100:2003, EN ISO 55012:2002, EN 1454, ISO 19432**

Η Α.Ε. SMP Svensk Maskinprovning, Fyrisborgsgatan 3, SE-754 50 Uppsala, Σουηδία, έχει διενεργήσει προαιρετικό έλεγχο τύπου βάσει της οδηγίας 2000/14/ΕΕ. Το Πιστοποιητικό έχει τον αριθμό: **01/169/002**

Partille 2 Μαΐου 2006



Ove Donnerdal, Διευθυντής ανάπτυξης

1151266-71



2008-08-07