

Instrukcja obsługi

K960 Chain



Przed przystąpieniem do pracy maszyną prosimy dokładnie i ze zrozumieniem zapoznać się z treścią niniejszej instrukcji.

Polish

ZNACZENIE SYMBOLI

Oznakowanie maszyny:

OSTRZEŻENIE! W razie nieuważnego lub nieprawidłowego posługiwania się maszyną może ona stać się niebezpiecznym narzędziem, mogącym spowodować obrażenia lub śmierć użytkownika lub innych osób.



Przed przystąpieniem do pracy maszyną prosimy dokładnie i ze zrozumieniem zapoznać się z treścią niniejszej instrukcji.



Zawsze należy stosować:

- Kask ochronny
- Ochronniki słuchu
- Okulary ochronne lub siatka ochronna na twarz
- Maskę przeciwpyłową



Niniejszy produkt zgodny jest z obowiązującymi dyrektywami CE.



OSTRZEŻENIE! Podczas cięcia powstaje pył, który jest szkodliwy w razie wdychania. Stosuj atestowane środki ochrony dróg oddechowych. Nie wdychaj oparów benzyny ani spalin. Należy zapewnić dobrą wentylację.



OSTRZEŻENIE! Wykonywanie nagłych oraz gwałtownych ruchów może być niebezpieczne i być przyczyną zagrażających życiu obrażeń. Należy dokładnie przeczytać instrukcję obsługi i przed uruchomieniem maszyny upewnić się, że wszystkie instrukcje zostały zrozumiane.



OSTRZEŻENIE! Iskry z tarczy tnącej mogą spowodować zapalenie materiałów łatwopalnych tj.: benzyna (gaz), drewno, sucha trawa itp.



Emisja hałasu do otoczenia zgodna z dyrektywą Wspólnoty Europejskiej. Wartość emisji dla maszyny podana została w rozdziale Dane techniczne oraz na naklejce.



Symbole występujące w instrukcji obsługi:

Przeгляд lub/ oraz konserwację wolno wykonywać tylko przy wyłączonym silniku, gdy wyłącznik znajduje się w położeniu STOP.



Położenie robocze

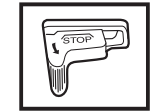

Stop, ze sprężyną powrotną do położenia roboczego.



Stop, w ustalonym położeniu.



Zawsze używaj zatwierdzonych rękawic ochronnych.

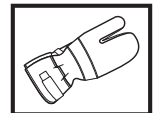

Wykonuj regularnie czyszczenie.

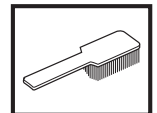

Kontrola wzrokowa.



Konieczne jest stosowanie okularów ochronnych lub siatki ochronnej na twarz.



Pozostałe symbole/naklejki samoprzylepne umieszczone na maszynie dotyczą specjalnych wymogów, związanych z certyfikatami w poszczególnych krajach.

SPIS TREŚCI

Spis treści

ZNACZENIE SYMBOLI

Oznakowanie maszyny: 2

Symbole występujące w instrukcji obsługi: 2

SPIS TREŚCI

Spis treści 3

CO JEST CO?

Z czego składa się piła łańcuchowa? 4

ZASADY BEZPIECZEŃSTWA

Czynności które należy wykonać przed przystąpieniem do użytkowania nowej piły łańcuchowej 5

Środki ochrony osobistej 5

Ogólne zasady bezpieczeństwa 6

Zespoły zabezpieczające maszyny 7

Kontrola, konserwacja i obsługa zespołów zabezpieczających maszyny 8

Ogólne zasady pracy maszyną 9

MONTAŻ

W jaki sposób naprężyć łańcuch? 13

W jaki sposób zmienić łańcuch oraz obręcz? 14

Dokręć palcami nakrętkę prowadnicy. 15

PRZYGOTOWYWANIE I OBCHODZENIE SIĘ Z PALIWEM

Paliwo 16

Tankowanie 16

URUCHAMIANIE I WYŁĄCZANIE

Przed rozruchem 17

Uruchamianie 17

KONSERWACJA

Gaźnik 18

Filtr paliwa 18

Filtr powietrza 18

Rozrusznik 19

Świeca zapłonowa 20

Układ chłodzenia 21

Tłumik 21

Instrukcja konserwacji 21

DANE TECHNICZNE

Osprzęt tnący 22

Zapewnienie o zgodności z normami WE 23

CO JEST CO?

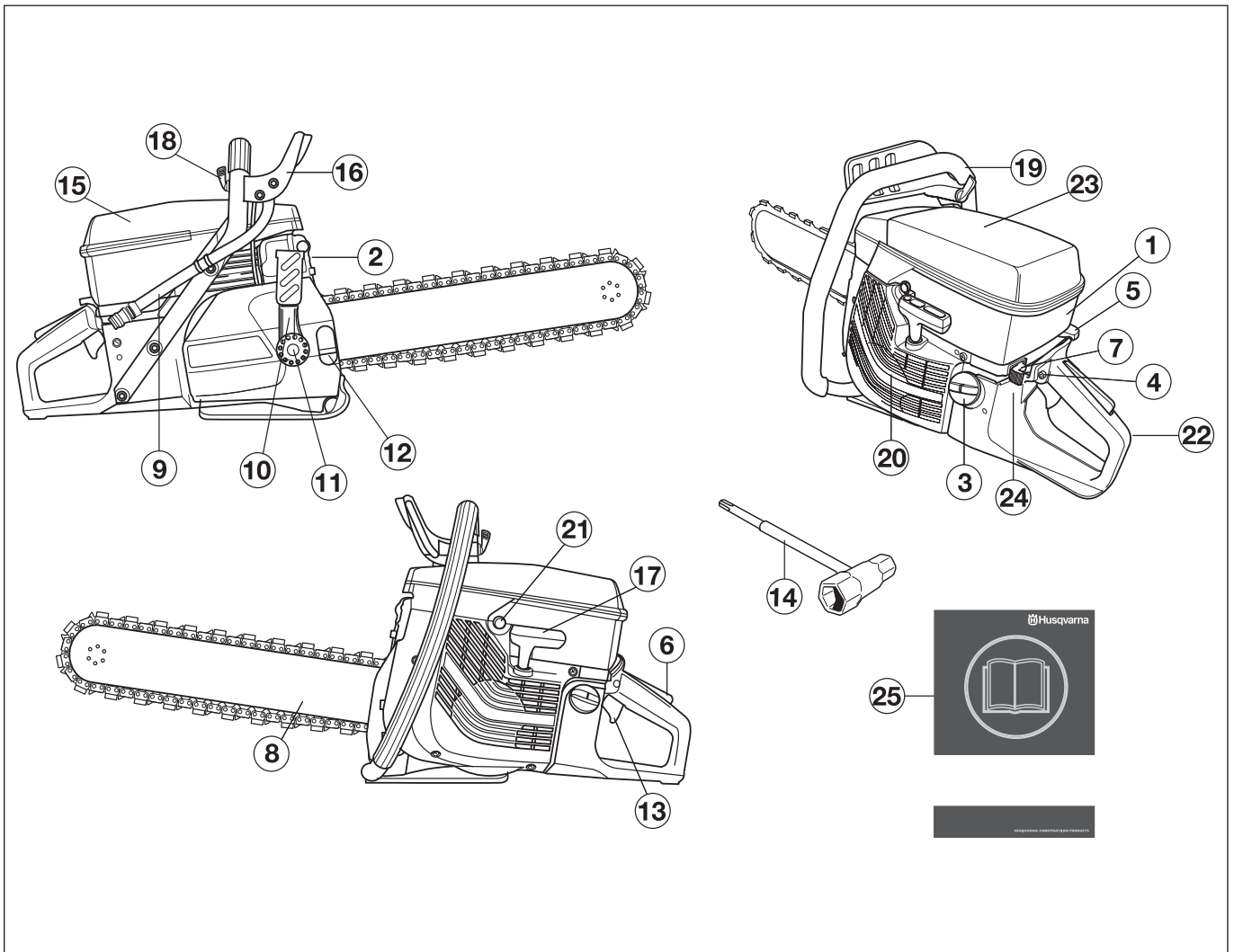

Z czego składa się piła łańcuchowa?

- | | |
|---------------------------------|-------------------------------------|
| 1 Osłona cylindra | 14 Klucz kombinowany |
| 2 Tłumik | 15 Pokrywa filtra powietrza |
| 3 Zbiornik paliwa | 16 Osłona ręki |
| 4 Blokada obrotów rozruchowych | 17 Uchwyt rozrusznika |
| 5 Ssanie | 18 Zawór wodny |
| 6 Blokada dźwigni gazu | 19 Uchwyt przedni |
| 7 Wylącznik | 20 Rozrusznik |
| 8 Prowadnica i łańcuch | 21 Zawór dekompresyjny |
| 9 Połączenie wodne | 22 Uchwyt tylny. |
| 10 Uchwyt napinacza łańcucha | 23 Naklejka z napisem ostrzegawczym |
| 11 Nakrętka prowadnicy łańcucha | 24 Tabliczka znamionowa |
| 12 Śruba zabezpieczająca | 25 Instrukcja obsługi |
| 13 Dźwignia gazu | |

ZASADY BEZPIECZEŃSTWA

Czynności które należy wykonać przed przystąpieniem do użytkowania nowej piły łańcuchowej

- Zapoznaj się dokładnie z treścią instrukcji obsługi.
- Montaż i regulację łańcucha diamentowego opisano w rozdziale "Montaż".
- Uruchom silnik i sprawdź ustawienie biegu jałowego (patrz wskazówki w rozdziale "Konserwacja", paragraf "Gaźnik"). Jeśli gaźnik został wyregulowany poprawnie, przy włączonym biegu jałowym pilarki, diamentowy łańcuch powinien być nieruchomy. Sposób ustawiania prędkości obrotowej na biegu jałowym jest opisany w instrukcji obsługi. Ustawić właściwą prędkość zgodnie z podanymi w tym rozdziale instrukcjami. Nie przystępuj do użytkowania piły, jeżeli prędkość obrotowa na biegu jałowym nie jest prawidłowo wyregulowana!
- Regularnie oddawaj pilę do autoryzowanego punktu sprzedaży Husqvarna w celu jej kontroli i dokonania koniecznych regulacji lub napraw.



OSTRZEŻENIE! Pod żadnym względem nie wolno modyfikować oryginalnej wersji maszyny bez zgody producenta. Używaj tylko oryginalnych akcesoriów. Nie autoryzowane zmiany lub/ oraz akcesoria mogą być przyczyną poważnych obrażeń lub śmierci użytkownika bądź innych osób.



OSTRZEŻENIE! Używanie urządzeń, które tną, ścierają, wiercą, piaskują lub nadają kształt materiałom może spowodować występowanie pyłów i oparów zawierających szkodliwe środki chemiczne. Należy znać właściwości ciętego materiału i nosić odpowiednią maskę przeciwpylową lub inną ochronę dróg oddechowych.



OSTRZEŻENIE! Nieprawidłowo lub nieostrożnie używana piła może stać się niebezpiecznym narzędziem, mogącym być przyczyną groźnych obrażeń, nawet zagrażających życiu Dlatego bardzo ważne jest, aby dokładnie i ze zrozumieniem zapoznać się z treścią niniejszej instrukcji.



OSTRZEŻENIE! Podczas pracy układ zapłonowy maszyny wytwarza pole elektromagnetyczne. W pewnych okolicznościach pole to może mieć wpływ na pracę stymulatorów serca. W celu ograniczenia ryzyka poważnych lub śmiertelnych obrażeń, osobom posiadającym stymulator serca zalecamy skonsultowanie się z lekarzem i producentem stymulatora serca przed przystąpieniem do pracy maszyną.

Husqvarna Construction Products dąży do ciągłego udoskonalania konstrukcji produktów. W związku z tym Husqvarna zastrzega sobie prawo do wprowadzania zmian konstrukcyjnych bez uprzedzenia i bez dodatkowych zobowiązań.

Wszelkie informacje i dane zawarte w niniejszej instrukcji obsługi zachowują aktualność w dniu oddania instrukcji obsługi do druku..

Środki ochrony osobistej



OSTRZEŻENIE! Podczas używania maszyny należy zawsze mieć na sobie zatwierdzone przez odpowiednie władze środki ochrony osobistej. Środki ochrony osobistej nie eliminują ryzyka odniesienia obrażeń, natomiast ograniczają ich rozmiar w razie zaistnienia wypadku. Poproś swojego dealera o pomoc w wyborze środków ochrony osobistej.

- Kask ochronny
- Ochronniki słuchu
- Okulary ochronne lub siatka ochronna na twarz



- Maska przeciwpylowa

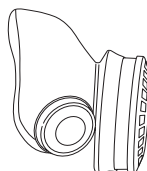

- Mocne, przeciwpoślizgowe rękawice ochronne.

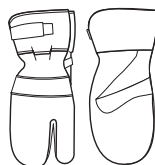

- Dopasowana, mocna i wygodna odzież robocza, zapewniająca pełną swobodę ruchów.



- Stosuj nogawice ochronne zalecane do pracy przy cięciu danego materiału.

- Obuwie wysokie z podnoskami stalowymi i podeszwami przeciwpoślizgowymi.



- Apteczka pierwszej pomocy powinna znajdować się zawsze w pobliżu.



ZASADY BEZPIECZEŃSTWA

Ogólne zasady bezpieczeństwa

WAŻNE! Nie uruchamiać urządzenia bez uprzedniego przeczytania i zrozumienia treści Instrukcji Obsługi. Cały serwis, wraz z postępowaniem przedstawionym w części „Przegląd, konserwacja i obsługa zespołów zabezpieczających”, powinien być przeprowadzany przez wyszkolonych specjalistów serwisu.

Bezpieczeństwo miejsca pracy

- Miejsce pracy powinno być czyste i dobrze oświetlone. Miejsca hałaśliwe lub ciemne sprzyjają wypadkom.
- Nigdy nie używaj maszyny w pomieszczeniach. Pamiętaj o niebezpieczeństwie wynikającym z wdychania spalin silnikowych.
- Unikaj używania sprzętu w niesprzyjających warunkach atmosferycznych, np. w gęstej mgie, w deszczu, przy silnym wietrze, na silnym mrozie itd. Praca przy złej pogodzie jest męcząca i niesie ze sobą dodatkowe zagrożenia np. śliski grunt.
- Nigdy nie zaczynaj pracy przecinarką zanim nie sprawdzisz, czy masz odpowiednią wolną przestrzeń wokół siebie i mocne podparcie dla nóg. Uważaj na przeszkody przy niespodziewanym ruchu. Uważaj, aby podczas cięcia żaden materiał nie obluźował się i nie spadł, powodując obrażenia. Uważaj kiedy pracujesz na pochyłym gruncie.
- Upewnij się, czy w miejscu cięcia nie przechodzą rury lub przewody elektryczne.
- Rozglądnij się, aby:
 - Upewnić się, że w pobliżu nie znajdują się ludzie, zwierzęta lub przedmioty mogące mieć wpływ na sprawowanie przez Ciebie kontroli nad maszyną.
 - Upewnij się, aby nikt nie przebywał w pobliżu łańcucha diamentowego piły.



OSTRZEŻENIE! Pracuj maszyną tylko w miejscach o dobrej wentylacji/cyrkulacji powietrza. Nieprzestrzeganie tej zasady może doprowadzić do ciężkiego zatrucia lub śmierci.



OSTRZEŻENIE! Bezpieczna odległość od przecinarki wynosi 15 metrów. Jesteś odpowiedzialny za to, żeby żadne zwierzęta i osoby postronne nie przebywały w rejonie pracy. Nie zaczynaj pracy piłą łańcuchową zanim się nie przekonasz, że rejon pracy jest bezpieczny i masz mocne oparcie dla stóp.

Bezpieczeństwo osób

- Stosuj środki ochrony osobistej. Patrz wskazówki podane pod rubryką Środki ochrony osobistej.
- Nie wolno pracować maszyną w stanie przemęczenia, po spożyciu alkoholu lub po przyjęciu leków osłabiających wzrok, zdolność oceny i koordynację.
- Nigdy nie pozwalaj używać maszyny innej osobie nie upewniwszy się, że przyswoiła sobie ona treść Instrukcji obsługi.

- Należy odpowiednio się ubierać. Nie zakładaj luźnej odzieży lub biżuterii. Włosy, ubranie i rękawiczki należy trzymać z dala od elementów ruchomych. Luźne ubranie, biżuteria lub długie włosy mogą zostać pochwycone przez elementy ruchome.
- Zachowuj bezpieczną odległość od łańcucha tnącego, gdy silnik jest w ruchu.
- Zawsze należy dbać o to, aby mieć bezpieczną i pewną pozycję przy pracy.



OSTRZEŻENIE! Nadmierne wystawienie operatora na działanie wibracji może powodować uszkodzenia układu krążenia i układu nerwowego, szczególnie u ludzi z wadami krążenia. Zwróć się do lekarza, jeśli rozpoznasz u siebie symptomy dolegliwości somatycznych, których przyczyną może być wystawienie na nadmierne wibracje. Przykładem takich symptomów jest; drętwienie, utrata czucia, mrowienie, klucie, ból, utrata sił, zmiany koloru skóry lub jej stanu. Symptomy te zazwyczaj są odczuwalne w palcach, dłoniach i nadgarstkach.

Użytkowanie i konserwacja

- Przecinarka przystosowana jest do cięcia twardych materiałów, np. muru. Uważaj na rosnące ryzyko odbicia podczas cięcia miękkich materiałów. Należy brać pod uwagę ryzyko odbicia w przypadku cięcia miękkich materiałów. Patrz wskazówki podane pod rubryką Czynności w celu uniknięcia odbicia.
- Nie wolno pracować maszyną uszkodzoną. Stosuj się do instrukcji dotyczących konserwacji, kontroli i obsługi technicznej podanych w niniejszej instrukcji obsługi. Niektóre czynności konserwacyjne i obsługowe muszą być wykonane przez przeszkolonego i wykwalifikowanego specjalistę. Patrz wskazówki podane pod rubryką Konserwacja.
- Nie wolno pracować maszyną przerobioną, odbiegającą od oryginału.
- Nie przenoś maszyny, gdy jej osprzęt tnący jest w ruchu.



OSTRZEŻENIE! Nigdy nie uruchamiaj silnika piły łańcuchowej, gdy prowadnica, łańcuch i osłona sprzęgła nie są zamontowane lub są zamontowane nieprawidłowo.

Transport i przechowywanie

- Przechowuj piłę łańcuchową, tak aby była niedostępna dla dzieci i osób niepowołanych.
- Przechowuj piłę łańcuchową ze zdjętym łańcuchem.
- Sprawdź nowy sprzęt, czy nie uległ uszkodzeniu w transporcie lub podczas przechowywania.

ZASADY BEZPIECZEŃSTWA

Zasady bezpieczeństwa - paliwo



(Tankowanie paliwa/Mieszanka paliwowa/Przechowywanie)



OSTRZEŻENIE! Zachowuj ostrożność podczas obchodzenia się z paliwem. Pamiętaj o ryzyku pożaru, eksplozji, unikaj wdychania oparów.

- Nigdy nie tankuj paliwa do maszyny, gdy uruchomiony jest silnik.
- Zapewnij dobrą wentylację w miejscach, gdzie tankujesz lub przygotowujesz mieszankę paliwa do silników dwusuwowych (benzyna i olej do dwusuwów).
- Przed uruchomieniem przenieś maszynę na odległość co najmniej 3 m od miejsca tankowania.

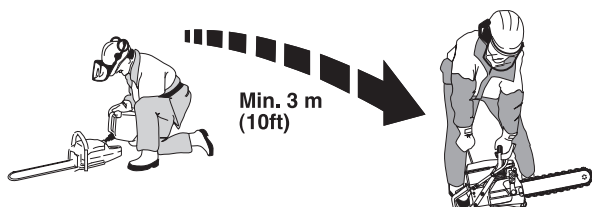

- Nigdy nie uruchamiaj maszyny, gdy:
 - Jeżeli rozlałeś paliwo na urządzenie. Wytrzyj ją i poczekaj, aż wyschną resztki benzyny.
 - Jeżeli oblałeś paliwem siebie lub swoje ubranie, zmień ubranie. Przeremij te części ciała, które miały styczność z paliwem. Użyj wody i mydła.
 - Paliwo wycieka z maszyny. Regularnie sprawdzaj szczelność korka wlewowego i przewodów paliwowych.
- Maszynę i paliwo należy przechowywać i transportować w taki sposób, aby w razie ewentualnego wycieku paliwa i powstania oparów nie zachodziło ryzyko występowania iskier lub otwartego płomienia, np. w pobliżu maszyn i silników elektrycznych, kontaktów elektrycznych/przełączników prądu lub kotłów.
- Paliwo przechowuj w specjalnie do tego celu przeznaczonym i zatwierdzonym zbiorniku.
- Przed odstawieniem maszyny na dłuższe przechowywanie należy opróżnić zbiornik paliwa. Dowiedz się na najbliższej stacji benzynowej, co należy zrobić z nie użytym paliwem.
- Używaj zbiornika paliwa Husqvarna z zabezpieczeniem przed przełaniem.



OSTRZEŻENIE! Pamiętaj o niebezpieczeństwie pożaru, wybuchu i zatrucia wskutek wdychania oparów. Wyłącz silnik przed przystąpieniem do tankowania. Nie rozlewaj benzyny podczas tankowania. Wytrzyj dokładnie maszynę i podłoże, jeżeli zalałeś je benzyną. Jeżeli rozlałeś benzynę na siebie lub na odzież: Zmień odzież. Zanim uruchomisz maszynę, przenieś ją na odległość co najmniej 3 metrów od miejsca tankowania.

Zespoły zabezpieczające maszyny

W niniejszym rozdziale przedstawiono poszczególne zespoły zabezpieczające maszyny, omówiono ich funkcję oraz sposoby ich kontrolowania i konserwacji w celu zapewnienia prawidłowego działania. Patrz rozdział Co jest co?, aby zapoznać się z rozmieszczeniem tych zespołów w pilarcze.



OSTRZEŻENIE! Nie wolno używać maszyny z niesprawnymi zespołami zabezpieczającymi. Stosuj się do podanych w niniejszym rozdziale instrukcji dotyczących kontroli, konserwacji i obsługi.

System tłumienia wibracji

Twoja maszyna jest wyposażona w system tłumienia wibracji, którego zadaniem jest ograniczenie wibracji do minimum i zapewnienie jak największego komfortu podczas pracy maszyną.

System tłumienia wibracji, w który wyposażona jest maszyna, obniża poziom wibracji przekazywanych na uchwyt z silnika/ osprzętu tnącego.

Korpus silnika wraz z zespołem tnącym połączony jest z uchwytami za pośrednictwem tzw. elementów systemu tłumienia drgań.

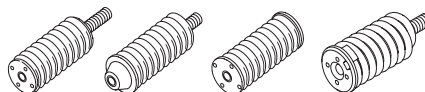

Wyłącznik

Silnik należy wyłączać za pomocą wyłącznika.

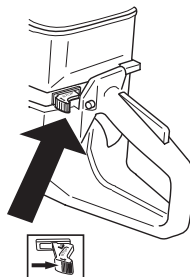

Tłumik



OSTRZEŻENIE! Podczas pracy maszyny tłumik nagrzewa się i pozostaje gorący nawet przez pewien czas po jej wyłączeniu. Nie dotykaj gorącego tłumika!

Zadaniem tłumika jest ograniczenie do minimum poziomu hałasu i odrzucanie spalin poza strefę pracy operatora.



OSTRZEŻENIE! Spaliny silnikowe mają wysoką temperaturę, mogą zawierać iskry, które mogą się stać przyczyną pożaru. Nigdy nie włączaj maszyny w pomieszczeniach zamkniętych lub w pobliżu materiałów łatwopalnych!

ZASADY BEZPIECZEŃSTWA

WAŻNE! Tłumik wymaga dokładnego stosowania się do instrukcji dotyczących kontroli, konserwacji i obsługi. Patrz wskazówki pod rubryką Kontrola, konserwacja i obsługa zespołów zabezpieczających maszyny.



OSTRZEŻENIE! Wewnątrz tłumika znajdują się substancje chemiczne mogące wywoływać choroby nowotworowe. W razie uszkodzenia tłumika unikaj styczności z tymi elementami.

Blokada dźwigni gazu

Blokada dźwigni gazu jest tak skonstruowana, by zabezpieczyć przed przypadkowym naciśnięciem dźwigni gazu. W chwili wciśnięcia blokady (A), uwolniona zostaje dźwignia gazu (B).

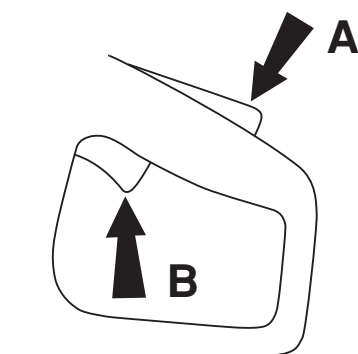

Blokada wyłącznika pozostaje wciśnięta dopóty, dopóki wciśnięty jest wyłącznik. Z chwilą puszczenia uchwytu zarówno dźwignia gazu, jak i przycisk blokady powracają do swojego pierwotnego położenia. Odbywa się to za pomocą dwóch niezależnie od siebie działających sprężyn powrotnych. Oznacza to, że dźwignia gazu zostaje automatycznie zabezpieczona w położeniu biegu jałowego.

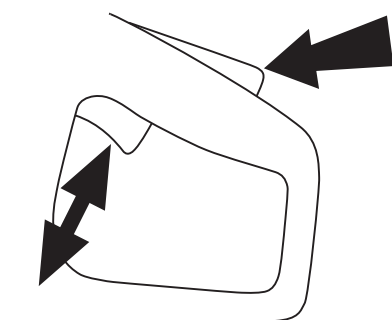

Kontrola, konserwacja i obsługa zespołów zabezpieczających maszyny



OSTRZEŻENIE! Wszelkie czynności obsługowe i naprawy maszyny wymagają specjalnego przeszkolenia. Dotyczy to szczególnie jej zespołów zabezpieczających. Jeżeli maszyna nie spełnia jakiegokolwiek z niżej wymienionych warunków kontrolnych, należy ją oddać do warsztatu obsługi technicznej. Kupując nasze produkty zyskujesz także gwarancję profesjonalnej obsługi i napraw. Jeżeli w miejscu zakupu nie jest prowadzona obsługa serwisowa, zapytaj o adres najbliższego warsztatu obsługi technicznej.

System tłumienia wibracji

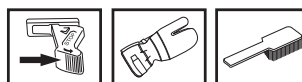

Sprawdź regularnie, czy elementy amortyzujące nie są pęknięte lub czy nie uległy deformacji.

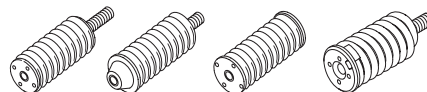

Upewnij się, czy elementy amortyzujące są dokładnie przymocowane do silnika i uchwytów.

Wyłącznik

Włącz silnik i sprawdź, czy po przesunięciu wyłącznika w położenie stop silnik zatrzyma się.

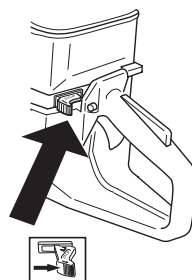

Tłumik

Nigdy nie używaj maszyny z uszkodzonym tłumikiem.



Sprawdź regularnie, czy tłumik jest dokładnie przymocowany do maszyny.



ZASADY BEZPIECZEŃSTWA

Blokada dźwigni gazu

- Sprawdź, czy dźwignia gazu jest zablokowana w położeniu biegu jałowego, gdy blokada dźwigni gazu znajduje się w położeniu wyjściowym.

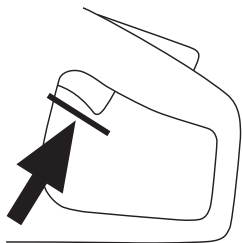

- Wciśnij blokadę dźwigni gazu i sprawdź, czy po zwolnieniu nacisku powraca ona do położenia wyjściowego.

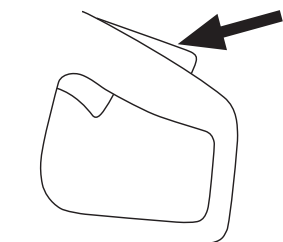

- Sprawdź, czy dźwignia gazu i jej blokada poruszają się płynnie i czy sprężyny powrotne działają prawidłowo.

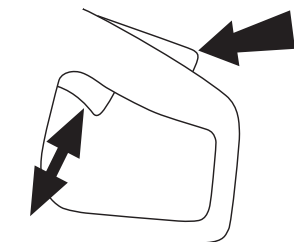

- Uruchom piłę łańcuchową i wciśnij do oporu dźwignię gazu. Zwolnij ją i sprawdź, czy łańcuch zatrzymał się. Jeśli łańcuch porusza się, gdy dźwignia gazu znajduje się w położeniu biegu jałowego "IDLE POSITION", należy sprawdzić ustawienie obrotów biegu jałowego w gaźniku "IDLE ADJUSTMENT". Patrz wskazówki pod nagłówkiem "Konserwacja".

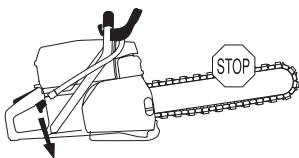

Ogólne zasady pracy maszyną



OSTRZEŻENIE! W niniejszym rozdziale opisane zostały podstawowe zasady bezpieczeństwa obowiązujące podczas obsługi urządzenia. Nic nie zastąpi jednak doświadczenia i profesjonalnych umiejętności. W razie niepewności zasięgnij porady eksperta. Zwróć się w tym celu do punktu sprzedaży, warsztatu serwisowego lub doświadczonego użytkownika piły. Nigdy nie podejmuj się zadań przekraczających Twoje siły i umiejętności!

Chłodzenie wodne

Należy zawsze stosować chłodzenie wodne. Cięcie na sucho powoduje natychmiastowe przegrzanie prowadnicy oraz łańcucha, co może prowadzić do powstania usterek oraz uszkodzeń ciała.

Oprócz chłodzenia prowadnicy i łańcucha, przepływ wody usuwa cząsteczki z dala od prowadnicy oraz ogniw prowadzących. Najlepiej używać wodę pod ciśnieniem. Ciśnienie wody powinno być równe przynajmniej 2,5 bara, natomiast maksymalne do 11 barów. Zalecane ciśnienie powinno wynosić 5 barów.



OSTRZEŻENIE! Chłodzenie wodne stosuje się w celu chłodzenia tarczy tnącej podczas cięcia betonu. Wydłuża to okres użytkowy tarczy oraz zmniejsza pylenie. Do ujemnych stron tego rozwiązania należą m.in. trudności mogące powstawać podczas pracy w niskich temperaturach, ryzyko zalania podłogi i innych elementów budynku oraz ryzyko poślizgnięcia się.

Technika cięcia

Opisana poniżej technika ma charakter ogólny.

- Podeprzyj cięty materiał tak, abyś mógł przewidzieć, co stanie się podczas cięcia oraz aby nie nastąpiło zaciśnięcie rzazu.

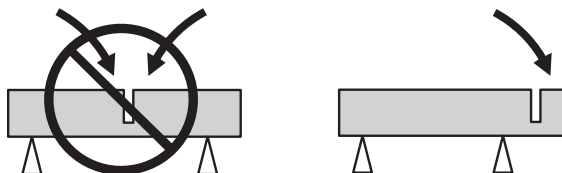

- Zawsze trzymaj maszynę mocno oburącz. Trzymaj ją tak, aby kciuki i palce obejmowały uchwyty.
- Zaczynaj ciąć, kiedy silnik jest na pełnych obrotach.
- Zaczynaj ciąć delikatnie, nie wciskaj na siłę łańcucha w cięty materiał. Zawsze tnij na pełnych obrotach.
- W normalnych warunkach urządzenie powinno pracować przy w pełni otwartej przepustnicy. Nacisk należy regulować w taki sposób, aby prędkość obrotowa spada o około 20–30% poniżej prędkości maksymalnej, co umożliwia najlepszą wydajność cięcia oraz poprawia ekonomikę pracy.
- Przesuwaj ostrze powoli do przodu i do tyłu.

ZASADY BEZPIECZEŃSTWA

Generalnie należy używać łańcucha, w celu wykonywania cięć na jak najkrótszych dystansach. Częściowy nacisk będzie wtedy większy, przez co proces cięcia znacznie szybszy.

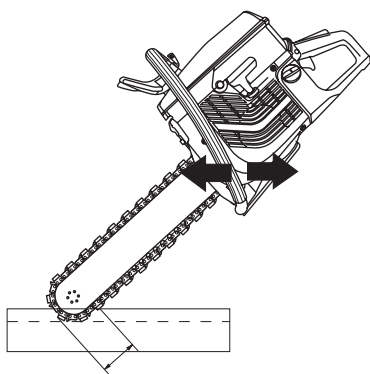
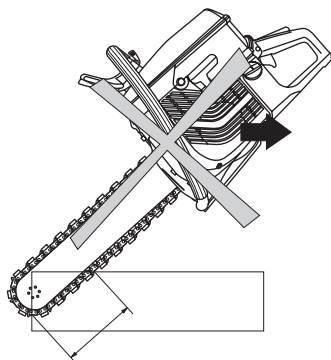

OSTRZEŻENIE! Bez względu na okoliczności unikaj cięcia boczną płaszczyzną łańcucha; prawie na pewno zostanie on uszkodzony, zerwany, co może spowodować poważne obrażenia. Używaj jedynie części tnącej.

Nie przechylaj piły w bok, gdyż łańcuch tnący może się zakleszczyć się lub pęknąć powodując obrażenia.

Zasadniczo istnieją dwa sposoby cięcia grubych przedmiotów.

Metoda "plunge-cut" - "cięcie głębokie".

Rozpocząć pracę poprzez wykonanie cięcia w ścianie na głębokość 10 cm używając do tego celu dolnej części końcówki prowadnicy. Gdy końcówka prowadnicy piły znajdzie się w szczelinie, wyprostuj piłę. Podnoszenie i obniżanie pozycji piły oraz dociskanie jej w tym samym czasie do ściany jest efektywną metodą cięcia na pełną głębokość.

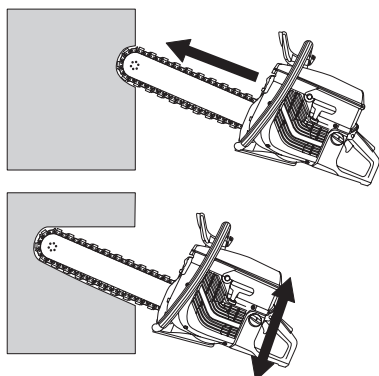

Metoda - tzw. cięcie sterowane.

Ta metoda jest zalecana, gdy wykonywane cięcie musi być bardzo proste oraz równe.

Aby usprawnić sposób cięcia, należy wykonać cięcie wstępne za pomocą przecinarki Husqvarna zaopatrzonej w tarczę tnącą, a następnie wykonać właściwe cięcie za pomocą piły wyposażonej w łańcuch.



OSTRZEŻENIE! Nigdy nie używaj przecinarki z zamontowaną osłoną tarczy przy wykonywaniu cięcia pilotażowego. Standardowe ostrze wykonuje szczelinę pilotażową, która jest zbyt wąska a wykonywanie następnego cięcia za pomocą łańcucha diamentowego może spowodować niebezpiecznie gwałtowne ruchy urządzenia oraz blokowanie się piły w szczelinie.

Rozpocznij pracę od przymocowania deski do ciętej powierzchni. Będzie ona służyć jako prowadnica dla przecinarki. Wykonać cięcie na całej długości na głębokość kilku centymetrów, używając do tego celu dolnej części końcówki prowadnicy piły. Wróć i wykonaj następne cięcie długie na kilka centymetrów. Powtarzaj czynność do osiągnięcia cięcia na głębokość 5-10 centymetrów, w zależności od precyzji cięcia oraz grubości ciętego obiektu. Cięcie pilotażowe prowadzi prosto ostrze przecinarki podczas ciągłego cięcia, co ma miejsce zgodnie z cięciem przy zastosowaniu metody "cięcia głębokiego" do osiągnięcia pełnej głębokości, używaj gumowego klocka jako blokady.

Technika wahadłowa

Cięcie wykonuje poprzez wykonywanie ruchów wahadłowych, natomiast piła jest utrzymywana prosto do końca cięcia.

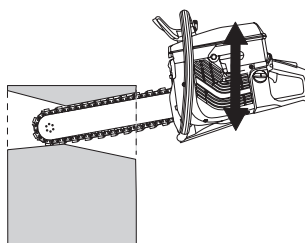
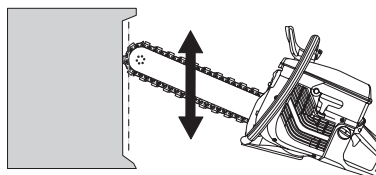

ZASADY BEZPIECZEŃSTWA

Instrukcje bezpieczeństwa podczas pracy

Należy zawsze planować wykonywanie cięcia. Planowanie wykonywanych cięć jest również ważne dla Twojego bezpieczeństwa.

W przypadku cięcia dużych oraz ciężkich obiektów używając do tego celu łańcucha diamentowego, siły towarzyszące cięciu są tak duże, że mogą powodować zakleszczanie się, a w rezultacie uszkodzenia prowadnicy oraz łańcucha.

Podeprzyj cięty materiał tak, abyś mógł przewidzieć, co stanie się podczas cięcia oraz aby nie nastąpiło zaciśnięcie rzazu. W takich sytuacjach, kiedy jest trudno ocenić w jaki sposób obiekt będzie cięty lub w sytuacjach, w których jest niemożliwe zabezpieczenie ciętego obiektu, dobrą oraz bezpieczną metodą jest rozłupanie szczeliny klinem.

Wycinanie otworów

Często przecinarka z łańcuchem diamentowym jest używana do wykonywania małych otworów w ścianie. Najpierw wykonaj rżaz poziomy na dole. Następnie wykonaj dwa rżazy pionowe. Zakończ cięcie wykonując górny rżaz poziomy. Zmniejsza się wtedy ryzyko zakleszczenia się przecinarki.

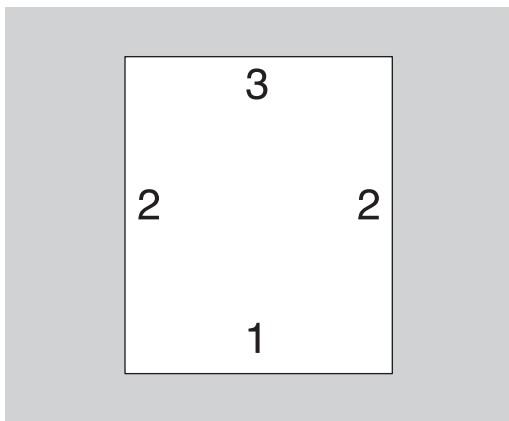

Brasowanie

Podczas wycinania dużych otworów jest ważnym, aby obiekt przeznaczony do cięcia został właściwie zabezpieczony.

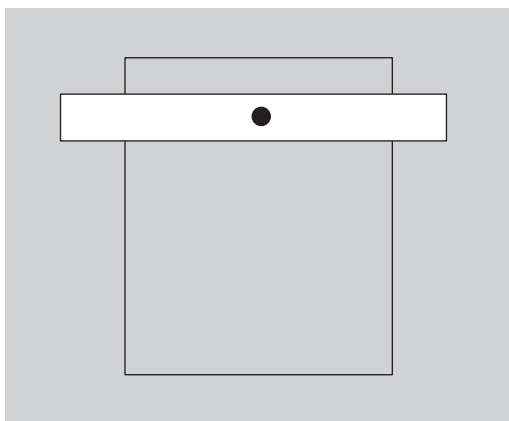

Czynności w celu uniknięcia odbicia



OSTRZEŻENIE! Odbicia mogą być błyskawiczne, nagłe i gwałtowne. Mogą one powodować odrzucenie przecinarki i tarczy tnącej w kierunku użytkownika. Zetknięcie użytkownika z wirującą tarczą tnącą może doprowadzić do poważnych – a nawet śmiertelnych – obrażeń. Konieczne jest zrozumienie przyczyn, które powodują odbicia, oraz zapamiętanie, że można ich uniknąć dzięki zachowywaniu ostrożności i stosowaniu prawidłowej techniki pracy.

Co to jest odbicie?

Odbicie to nagła reakcja maszyny polegająca na odrzuceniu przecinarki i tarczy tnącej w chwili dotknięcia do jakiegokolwiek przedmiotu górną ćwiertnią obwodu tarczy, która stanowi część narażoną na odbicia, tzw. sektor zagrożenia odbiciem.

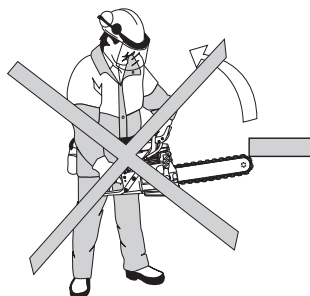

Zasady ogólne

- Nigdy nie zaczynaj cięcia zaznaczoną na rysunku, górną częścią tarczy tnącej, czyli tzw. sektorem o zwiększonym ryzyku odbicia.

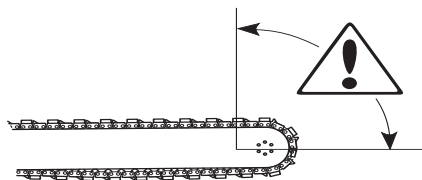

- Zawsze trzymaj maszynę mocno oburącz. Trzymaj ją tak, aby kciuki i palce obejmowały uchwyty.
- Utrzymuj dobrą równowagę i mocne oparcie dla stóp.
- Zawsze tnij na pełnych obrotach.
- Stój w wygodnej odległości od obiektu, przy którym pracujesz.
- Uważaj, żeby wkładać tarczę w istniejącą szczelinę.
- Nigdy nie tnij powyżej wysokości ramion.
- Bądź czujny na przesunięciu materiału ciętego lub na inne okoliczności, które mogłyby spowodować zamknięcie szczeliny i zakleszczenie tarczy.

Szarpięcia

Szarpięcie następuje w razie w razie nagłego zatrzymania dolnej części obwodu tarczy lub w razie zwarcia się rzazu. (W celu uniknięcia tego zjawiska patrz informacje pod nagłówkami "Zasady ogólne" oraz "Zakleszczenie/rotacja" poniżej.)

Zakleszczenie / rotacja

Zakleszczenie następuje w razie zaciśnięcia się rzazu. Maszyna może zostać nagle silnie odrzucona w dół.

ZASADY BEZPIECZEŃSTWA

Jak unikać zakleszczenia

Podeprzyj cięty materiał w taki sposób, żeby nacięcie pozostało otwarte podczas pracy i po jej zakończeniu.

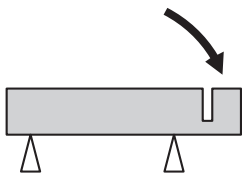

Łańcuchy diamentowe



OSTRZEŻENIE! Zerwanie się łańcucha może być przyczyną poważnych uszkodzeń ciała, szczególnie, gdy łańcuch zostanie odrzucony w kierunku operatora.

Istnieją dwa podstawowe typy łańcucha diamentowego dostępne na rynku.

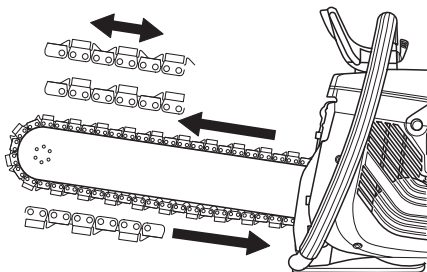

Podczas używania łańcucha z podwójnymi wypustkami, łańcuch może być zakładany z każdej strony. Podczas używania łańcucha z jedną wypustką, łańcuch powinien być zakładany prawą stroną. Wypustka powinna prowadzić segment łańcucha na prawidłowej wysokości wykonywanego cięcia.

WAŻNE! Jeśli do cięcia używany był łańcuch i został on poddany naprawie, podczas ponownego zakładania musi zostać założony w taki sam sposób jak poprzednio, w celu zmniejszenia zużycia się łańcucha i w celu uzyskania pełnej wydajności podczas pracy piły.

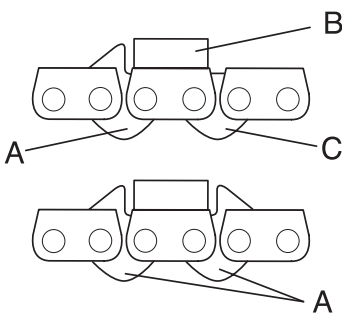

A) Ogniwo łańcucha z wypustką.

B) Ogniwo łańcucha z segmentem diamentowym

C - Ogniwo bez podkładki.

Sprawdzić łańcuch.

Sprawdzić, czy łańcuch nie posiada oznak uszkodzenia w formie zerwanych ogniw, złamanych wypustek lub zepsutych segmentów.

Jeśli łańcuch był narażony na zakleszczanie się lub inne anormalne obciążenia, powinien zostać zdjęty i poddany dokładnej inspekcji.

Zamontować łańcuch.

Łańcuch nie może być zakładany w niewłaściwym kierunku. Wypustka powinna prowadzić segment łańcucha na prawidłowej wysokości wykonywanego cięcia.

Sprawdzić piłę łańcuchową.

Piła została zaopatrzona w wiele zabezpieczeń, mających na celu bezpieczeństwo użytkownika w przypadku zerwania się łańcucha. Wszystkie zabezpieczenia muszą zostać sprawdzone przed rozpoczęciem pracy. Nie wolno używać piły, jeśli następujące jej części są uszkodzone lub uległy zagubieniu:

- Osłona przekładni napędu.
- Uszkodzona lub brak osłony dla rąk.
- Uszkodzony łańcuch.

Używać piłę prawą stroną do góry.

Z powodów bezpieczeństwa, piła nie może być używana w pozycji odwróconej. Odlamki ciętego materiału lub uszkodzone części łańcucha mogą być odrzucane w kierunku operatora.

Materiał

Urządzenie zostało zaprojektowane i jest przeznaczone do cięcia betonu, cegły oraz materiałów wykonanych z kamienia. Inne sposoby użytkowania są niewłaściwe.

Piła nie może być używana do cięcia metalu. Może to spowodować uszkodzenie segmentów łańcucha lub całego łańcucha. Diamentowa część łańcucha może być używana do cięcia zbrojonego betonu. W takim przypadku, należy ciąć jak najwięcej elementów zbrojenia razem z betonem, zabezpieczy to łańcuch przed uszkodzeniem.

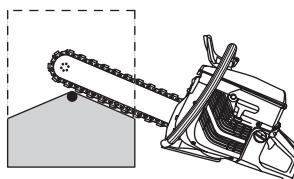
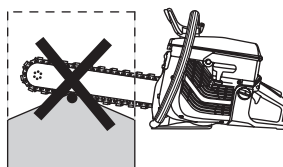

Glazura

Po cięciu wyjątkowo twardego betonu lub kamienia, segment tnący łańcucha diamentowego może stracić swoje wszystkie właściwości tnące. Taka sama sytuacja może mieć miejsce w przypadku cięcia ze zbyt małym naciskiem (łańcuch diamentowy tnie cięty obiekt na całej swojej długości). Rozwiązaniem problemu jest cięcie przez krótką chwilę miękkiego ścierającego się materiału, takiego jak piaskowiec lub cegła.



OSTRZEŻENIE! Pod żadnym pozorem nie wolno stosować łańcucha diamentowego do cięcia innych materiałów, niż tych do, których cięcia został on przeznaczony. Przecinarki nie można wyposażać w łańcuch do cięcia drewna.

MONTAŻ

W jaki sposób naprężyć łańcuch?

Jeśli przestrzeń pomiędzy ogniwem napędu a prowadnicą jest większa niż 12 mm, łańcuch jest zbyt luźny i musi zostać naprężony.

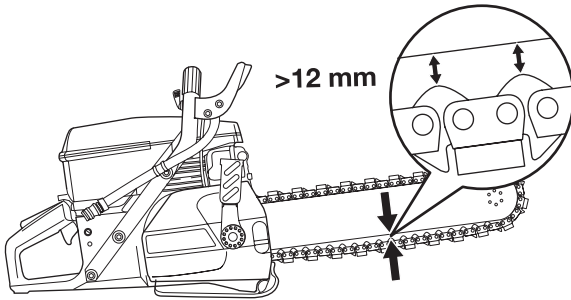

Otwieranie osłony śruby regulacyjnej.

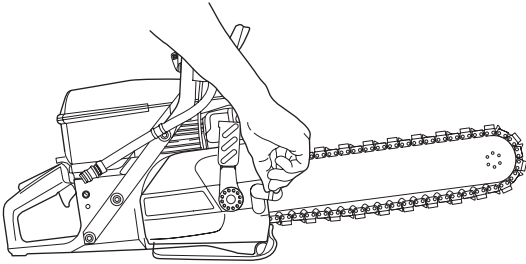

Pociągnąć uchwyt do tyłu.

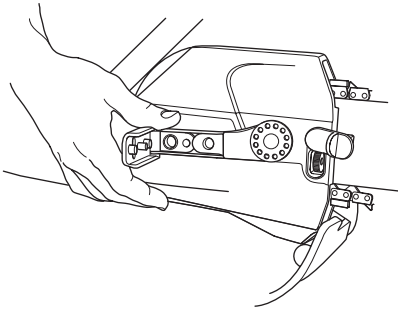

W dalszym ciągu przesuwając uchwyt ku tyłowi, do momentu, gdy łańcuch zacznie się naprężać.

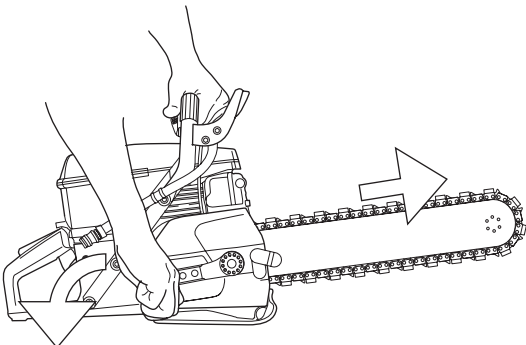
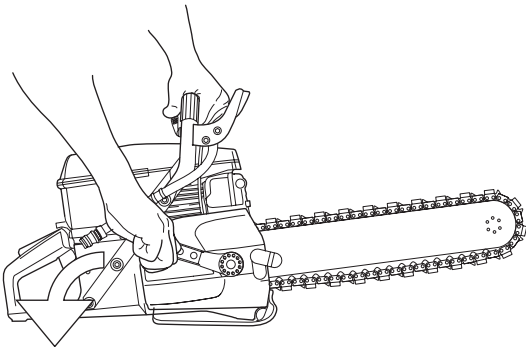

Trzymać prowadnicę ku górze, podczas przesuwania uchwytu.

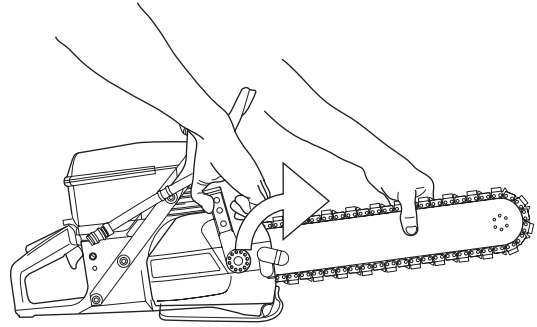

Zablokować łańcuch za pomocą śruby napinacza.

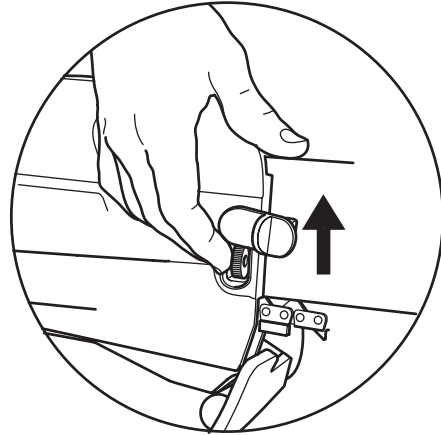

Zamknąć osłonę śruby regulacyjnej.

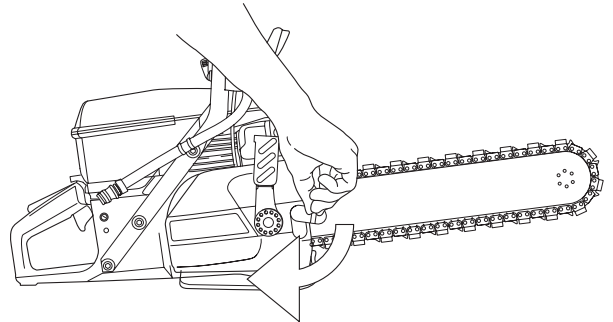

Poprawnie naprężony łańcuch powinien dawać się łatwo zakładać ręcznie.

MONTAŻ

W jaki sposób zmienić łańcuch oraz obręcz?

Pociągnąć uchwyt do tyłu.

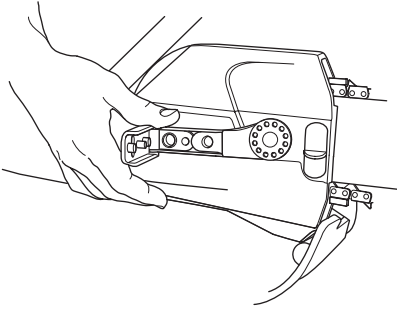

Naciśnij sprężynę na uchwycie napinacza łańcucha. Odkręć nakrętkę regulacyjną prowadnicy w kierunku przeciwnym do ruchu wskazówek zegara.

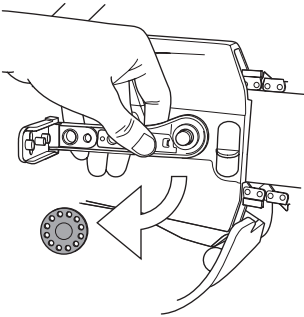

Zdejmij osłonę.

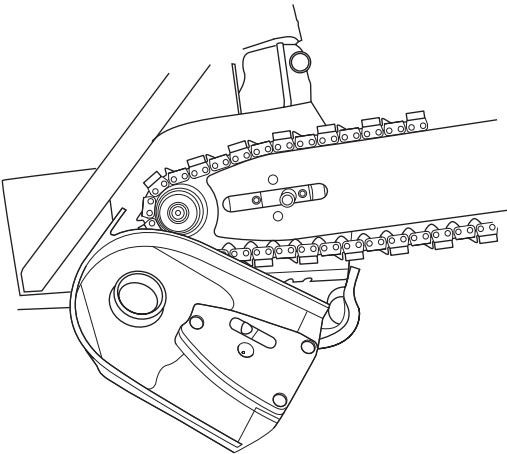

Zdejmij prowadnicę oraz łańcuch.

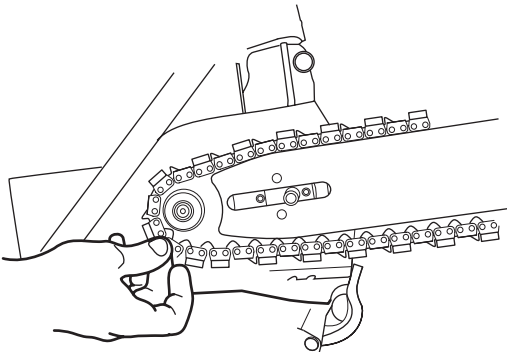

Za pomocą śrubokręta zdejmij sprężynę przytrzymującą dwa "pół-księżyce".

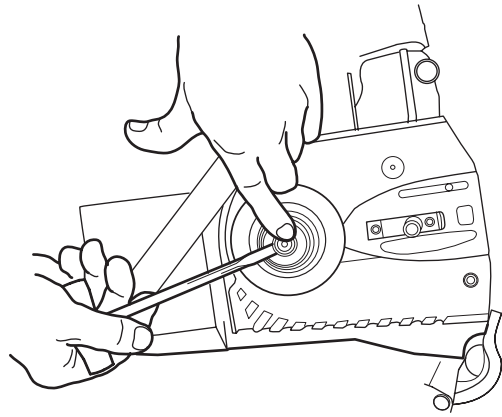

Zdejmij "pół-księżyce", osłonę, pierścień oraz koło łańcuchowe napędu.

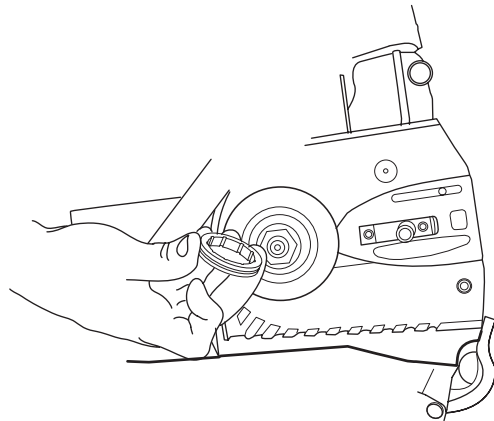

Montaż odbywa się w odwrotnej kolejności.

WAŻNE! Podczas ponownego montażu wszystkich części, należy upewnić się, czy zewnętrzne osłony pasują do osłon wewnętrznych, w przeciwnym razie osłony mogą ulec zniszczeniu.

Upewnij się, czy kołek napinacza łańcucha znajduje się w otworze na prowadnicy.

Przekręć prowadnicę podczas wymiany łańcucha, zapewni to dłuższą żywotność prowadnicy.

Dokręć palcami nakrętkę prowadnicy.

Jeśli uchwyt napinacza prowadnicy oraz łańcucha jest poluzowany, nakrętka musi zostać dociśnięta, aby zapewnić poprawny moment naprężenia nakrętki. Należy wykonać tę czynność, aby prowadnica nie była zbyt poluzowana.

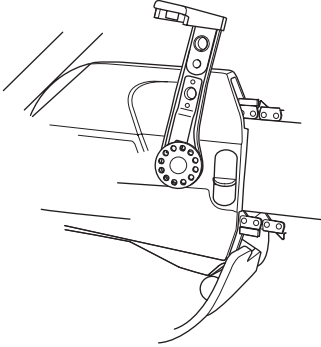

Przesuń ku tyłowi, aby znalazła się w dolnej pozycji. Nacisnąć sprężynę na uchwycie napinacza łańcucha i przekręcić nakrętkę prowadnicy w kierunku zgodnym z ruchem wskazówek zegara.

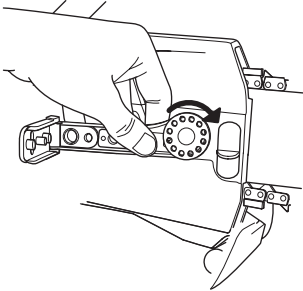

Poluzuj sprężynę. Trzymać prowadnicę ku górze, podczas przesuwania uchwytu. Zauważ, że ramie mechanicznego hamulca nie powinno być wyciągnięte. Hamulec uniemożliwia uchwytowi przesuwanie się do przodu, co może uniemożliwić wykonywanie cięcia.

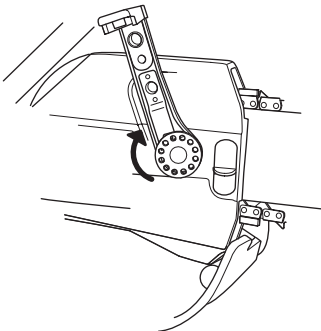

PRZYGOTOWYWANIE I OBCHODZENIE SIĘ Z PALIWEM

Paliwo

UWAGA! Maszyna wyposażona jest w silnik dwusuwowy, jako paliwo można stosować wyłącznie mieszankę benzyny z olejem do dwusuwów. Dokładne odmierzenie ilości oleju gwarantuje uzyskanie mieszanki o prawidłowym składzie. W przypadku sporządzenia małej ilości mieszanki nawet niewielkie zachwianie proporcji może znacznie wpłynąć na jej skład.



OSTRZEŻENIE! Zapewnij dobrą wentylację wszędzie, gdzie masz do czynienia z paliwem.

Nigdy nie używaj maszyny, jeśli nie masz możliwości wezwania pomocy w razie wypadku.

Benzyzna

- Zaleca się benzynę co najmniej 90-oktanową (RON). Stosowanie benzyny o liczbie oktanowej mniejszej niż 90 powoduje stukanie. Prowadzi to do przegrzania silnika, co może być przyczyną jego poważnego uszkodzenia.

Olej do silników dwusuwowych

- W celu zapewnienia najlepszego rezultatu i najlepszych osiągnięć stosuj olej HUSQVARNA do silników dwusuwowych, który jest specjalnie dostosowany do naszych silników dwusuwowych, chłodzonych powietrzem.
- Nigdy nie używaj oleju do dwusuwów przeznaczonych do chłodzonych wodą, przyczepnych silników do łodzi, czyli tzw. oleju do silników przyczepnych (oznaczonego TCW).
- Nigdy nie używaj oleju przeznaczonego do silników czterosuwowych.

Olej taki stosuje się w proporcji

1:50 (2%) z olejem HUSQVARNA do silników dwusuwowych lub podobnym.

1:33 (3%) z innymi olejami do chłodzonych powietrzem silników dwusuwowych, sklasyfikowanymi jako JASO FB/ISO EGB.

Benzyzna, w litrach	Olej do silników dwusuwowych, w litrach	
	2% (1:50)	3% (1:33)
5	0,10	0,15
10	0,20	0,30
15	0,30	0,45
20	0,40	0,60

Sporządzanie mieszanki

- Mieszankę sporządzaj w czystym pojemniku, zatwierdzonym jako odpowiedni do przechowywania benzyny.
- Do naczynia nalej najpierw połowę benzyny przeznaczonej do sporządzenia mieszanki. Następnie dodaj do niej całą dawkę oleju. Wymieszaj dokładnie paliwo z olejem potrząsając pojemnikiem. Dolej pozostałą ilość benzyny.
- Przed każdorazowym nalaniem paliwa do zbiornika maszyny wymieszaj je dokładnie potrząsając kanistrem.

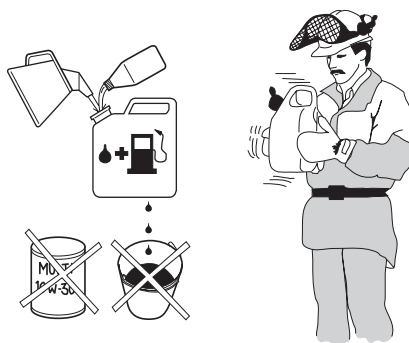

- Nie sporządzaj mieszanki w ilości większej niż jest potrzebne do 1 miesięcznego użycia.
- Zbiornik paliwa nieużywanej przez dłuższy czas maszyny należy opróżnić i oczyścić.

Tankowanie



OSTRZEŻENIE! Podczas tankowania przestrzegaj następujących zasad, które zmniejszają ryzyko pożaru:

Nie pal i nie stawiaj niczego gorącego w pobliżu naczyń z paliwem.

Nigdy nie tankuj, gdy silnik jest uruchomiony.

Korek wlewy otwieraj ostrożnie, ponieważ wewnątrz zbiornika może panować nadciśnienie.

Po zatankowaniu dokładnie zakręć korek wlewy.

Przed uruchomieniem maszyny przenieś ją na bezpieczną odległość od miejsca tankowania.

- Uchwyty nie powinny być zaolejone lub zalane paliwem.
- Zadbaj o to, aby paliwo było dobrze zmieszane potrząsając kanistrem przed zatankowaniem.



- Zawsze zachowuj ostrożność podczas uzupełniania paliwa. Zanim uruchomisz maszynę, przenieś ją na odległość co najmniej 3 metrów od miejsca uzupełniania paliwa. Sprawdź, czy korek zbiornika paliwa jest dokręcony.

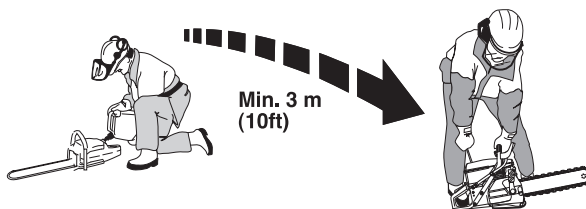

- Wytrzyj powierzchnię wokół nakrywki wlewu zbiornika. Czyść regularnie zbiornik paliwa i zbiornik oleju. Filtr paliwa należy wymieniać co najmniej raz do roku. Zanieczyszczenia znajdujące się w zbiorniku mogą być przyczyną zakłóceń pracy silnika.

URUCHAMIANIE I WYŁĄCZANIE

Przed rozruchem



OSTRZEŻENIE! Przystępując do uruchomienia należy pamiętać o przestrzeganiu następujących zasad:

Nie uruchamiaj przecinarki bez zamontowanej osłony paska. W przeciwnym razie może spaść sprzęgło i spowodować obrażenia.

Przed uruchomieniem maszyny przenieś ją na bezpieczną odległość od miejsca tankowania.

Upewnij się, czy trzymając maszynę stoisz stabilnie i czy tarcza tnąca może swobodnie się obracać.

Upewnij się, czy w pobliżu miejsca pracy nie ma osób nieupoważnionych.

Zawór dekompresacyjny: Przycisnąć zawór w celu zmniejszenia ciśnienia w cylindrze. Podczas uruchamiania należy zawsze używać zaworu dekompresyjnego. Po uruchomieniu silnika zawór maszyny powraca samoczynnie w położenie wyjściowe.

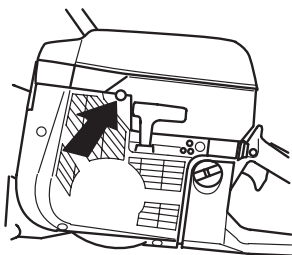

Wyłącznik: Upewnij się, że wyłącznik (STOP) jest położeniu lewym.

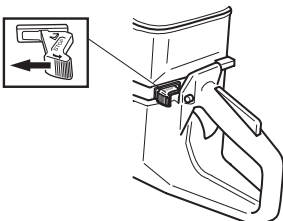

Położenie rozruchowe przepustnicy - zimny silnik:

Położenie rozruchowe przepustnicy i ssania uzyskuje się przez pełne wyciągnięcie ssania.

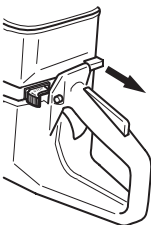

Położenie rozruchowe przepustnicy - silnik ciepły:

Prawidłowe obroty rozruchowe ustawia się poprzez wyciągnięcie, a następnie wciśnięcie do oporu dźwigni ssania. Powoduje to tylko ustawienie przepustnicy w położeniu rozruchowym, bez ssania.

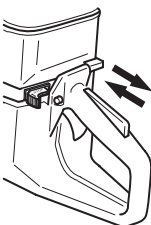

Uruchamianie

Chwyć lewą ręką za przedni uchwyt. Stań prawą stopą na dolnej części uchwytu tylnego i przyciśnij maszynę do ziemi. **Nigdy nie owijaj linki rozrusznika wokół dłoni.**

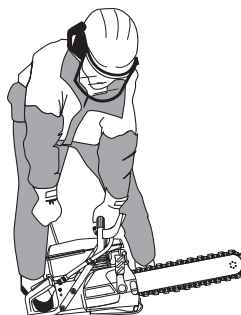

OSTRZEŻENIE! Tarcza tnąca obraca się podczas uruchamiania silnika. Dopilnuj, aby mogła obracać się swobodnie.

Ujmij uchwyt rozrusznika prawą ręką i ciągnij powoli, aż poczujesz opór (zazębienie rozrusznika), a następnie szarpnij szybko i energicznie.

UWAGA! Nie wyciągaj linki rozrusznika całkowicie i nie puszczaj jej nagle, gdy jest wyciągnięta. Może to spowodować uszkodzenie maszyny.

W przypadku zimnego silnika Natychmiast po zaskoczeniu silnika wciśnij dźwignię ssania. Powtarzaj operację uruchamiania aż do uruchomienia silnika.

Powtarzaj te czynności aż do uruchomienia silnika.

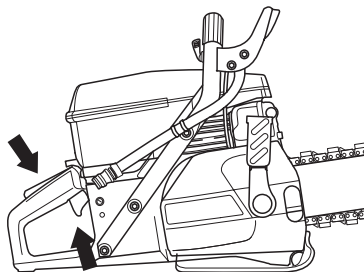

Wyłączanie silnika

Zatrzymaj silnik przesuwając wyłącznik (STOP) w prawo.

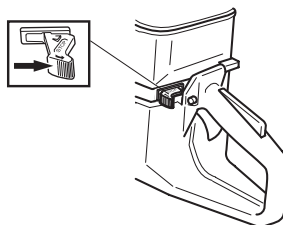

Gaźnik

Posiadany produkt Husqvarna został zaprojektowany i wyprodukowany zgodnie ze specyfikacjami ograniczającymi zawartość substancji szkodliwych w spalinach. Silnik zostaje dotarty po zużyciu ilości paliwa równej pojemności 8–10 zbiorników. W celu zapewnienia jak najlepszego działania silnika oraz maksymalnego redukcji zawartości substancji szkodliwych w spalinach należy po dotarciu silnika oddać maszynę do punktu sprzedaży/warsztatu obsługi technicznej, gdzie gaźnik zostanie wyregulowany z zastosowaniem obrotomierza.

Działanie

- Prędkość obrotowa silnika regulowana jest przez gaźnik wskutek naciskania lub puszczenia dźwigni gazu. W gaźniku powstaje mieszanka paliwowo-powietrzna.



OSTRZEŻENIE! Nigdy nie uruchamiaj silnika piły łańcuchowej, gdy prowadnica, łańcuch i osłona sprzęgła nie są zamontowane lub są zamontowane nieprawidłowo.

Dysze

Gaźnik jest wyposażony w nienastawialne dysze, dzięki którym silnik zawsze otrzymuje właściwą mieszankę paliwowo-powietrzną. W razie braku odpowiedniej mocy silnika lub złego przyspieszenia wykonaj następujące czynności:

- Sprawdź stan filtra powietrza. Wymień go w razie potrzeby.
- Jeżeli to nie pomaga, skontaktuj się z autoryzowanym warsztatem serwisowym.

Ostateczne ustawienie obrotów biegu jałowego T.

Dokonaj regulacji obrotów biegu jałowego przy pomocy śruby T. Przekręć najpierw śrubę zgodnie z ruchem wskazówek zegara do momentu, gdy łańcuch zacznie obracać się. Następnie obracaj śrubę w kierunku przeciwnym do ruchu wskazówek zegara, aż łańcuch przestanie się obracać. Bieg jałowy jest prawidłowo wyregulowany, gdy silnik bez opóźnienia reaguje na wciśnięcie dźwigni gazu.

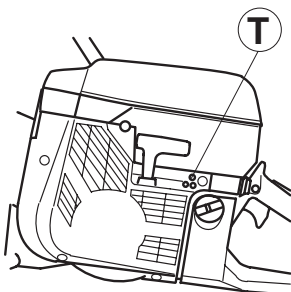

Zalecana prędkość obrotowa na biegu jałowym: 2700 obr./min



OSTRZEŻENIE! Jeśli nie możesz ustawić obrotów jałowych, tak żeby łańcuch nie zatrzymywał się po zwolnieniu dźwigni gazu, zwróć się do swojego warsztatu obsługi technicznej. Nie należy posługiwać się maszyną, dopóki nie zostanie prawidłowo wyregulowana lub naprawiona.

Filtr paliwa

- Filtr paliwa umieszczony jest w zbiorniku paliwa.
- Podczas tankowania należy uważać, aby do zbiornika paliwa nie dostały się zanieczyszczenia. Dzięki temu mniejsze jest ryzyko występowania zakłóceń w pracy maszyny wskutek zapchania się filtra paliwa znajdującego się wewnątrz zbiornika.
- Zapchanego filtra paliwa nie da się oczyścić, tylko należy go wymienić na nowy. **Filtr należy wymienić co najmniej raz do roku.**

Filtr powietrza



Filtr powietrza należy regularnie czyścić z pyłu i zanieczyszczeń, aby uniknąć:

- Złej pracy gaźnika
- Trudności w uruchamianiu silnika
- Zmniejszenia mocy silnika
- Przedwczesnego zużycia części silnika
- Zwiększenia zużycia paliwa

Zespół filtra powietrza składa się z nasączonego olejem filtra piankowego (1) oraz z filtra papierowego (2):

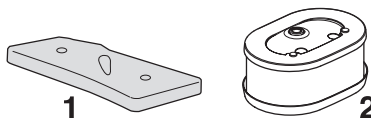

- 1 Filtr piankowy znajduje się pod osłoną filtra A i jest łatwo dostępny. Filtr ten należy kontrolować raz w tygodniu i wymieniać go w razie potrzeby. Aby zapewnić zadawalające działanie filtra, należy go regularnie wymieniać lub czyścić i oleić. Służy do tego specjalny olej HUSQVARNA.

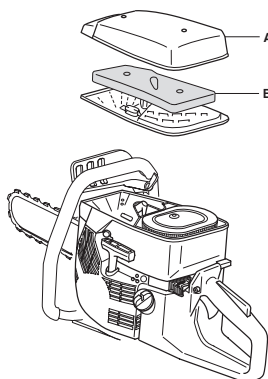

Wymyj filtr piankowy. Wymyj filtr dokładnie w letniej wodzie z dodatkiem mydła. Po umyciu wypłucz filtr starannie czystą wodą. Wyciśnij go i pozostaw do wyschnięcia. **UWAGA!** Czyszczenie powietrzem pod zbyt wysokim ciśnieniem może uszkodzić tworzywo, z którego filtr jest wykonany.



KONSERWACJA

Umieść filtr w torbie plastikowej i nalej do niej oleju przeznaczonego do filtrów. Ugniataj torbę ręką, aby filtr został równomiernie nasączony. Wyciśnij filtr, nie wyjmując go z torby, a przed zamontowaniem filtra w maszynie wylej z niego nadmiar oleju. Nie należy nigdy stosować oleju silnikowego. Spływa on szybko na dno filtra i gromadzi się na jego spodzie.

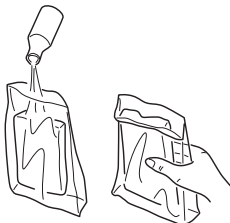

- 2 Filtr papierowy znajduje się pod osłoną B. Gdy silnik wykazuje mniejszą moc, filtr ten należy wymienić/oczyszczyć. W celu oczyszczenia filtra należy go wytrzeć lekko nim potrząsając. Uwaga! Filtra nie wolno myć. UWAGA! Czyszczenie powietrzem pod zbyt wysokim ciśnieniem może uszkodzić filtr.

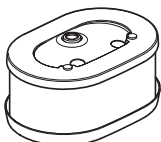

Całkowite oczyszczenie filtra po pewnym okresie użytkowania nie jest możliwe. Dlatego też filtr należy regularnie (w stałych odstępach czasu) wymieniać na nowy. **Uszkodzony filtr powietrza należy natychmiast wymienić na nowy.**

WAŻNA INFORMACJA

Nienależyta konserwacja filtra powietrza jest przyczyną gromadzenia się nagaru na świecy zapłonowej oraz nadmiernego zużywania się części silnika.

Rozrusznik



OSTRZEŻENIE! Sprężyna powrotna wmontowana jest do obudowy rozrusznika w stanie napiętym i przy nieostrożnym demontażu może wyskoczyć i spowodować groźne obrażenia.

Wymianę linki i sprężyny rozrusznika należy przeprowadzać zachowując szczególną ostrożność. Stosuj okulary ochronne.

Wymiana pękniętej lub zużytej linki rozrusznika



- Odkręć śruby mocujące obudowę rozrusznika do skrzyni korbowej i zdejmij rozrusznik.

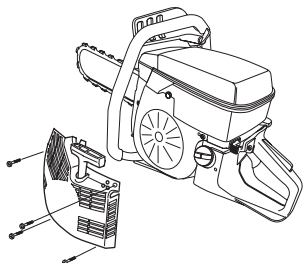

- Wyciągnij ok. 30 cm linki i wprowadź ją do wycięcia na brzegu kółka linowego. Zwolnij napięcie sprężyny powrotnej poprzez powolne obracanie kółka linowego wstecz.

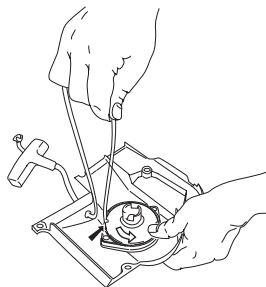

- Wyjmij ewentualne pozostałości starej linki i sprawdź, czy działa sprężyna rozrusznika. Przelóż nową linkę przez otwór w obudowie rozrusznika i w kółku linowym.

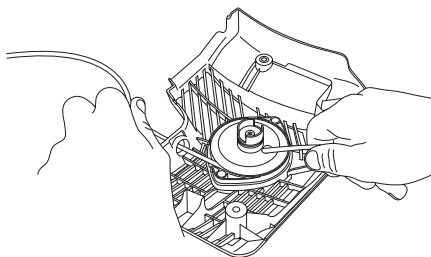

- Zamocuj linkę pośrodku kółka linowego, jak to pokazano na rysunku. Zaciągnij linkę mocno w miejscu zamocowania, tak aby jej wolny koniec był możliwie najkrótszy. Drugi koniec linki zamocuj do uchwytu rozrusznika.

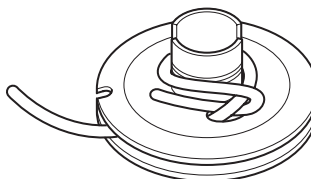

- Przelóż linkę przez szczelinę znajdującą się w zewnętrznej krawędzi kółka linowego i nawiń ją na kółko – trzy pełne zwoje w kierunku zgodnym z ruchem wskazówek zegara.

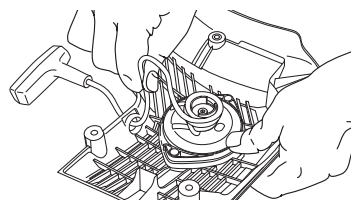

- Potem pociągnij za uchwyt rozrusznika, przez co naprężona zostanie sprężyna. Powtórz te czynności jeszcze raz nawijając tym razem cztery zwoje.
- Zauważ, że po naprężeniu sprężyny uchwyt rozrusznika powraca w swoje właściwe położenie pierwotne.
- Wyciągając całkowicie linkę rozrusznika sprawdź, czy sprężyna nie rozciąga się do końca. Przytrzymaj kółko linowe kciukiem i sprawdź, czy można je jeszcze obrócić o co najmniej pół obrotu.

KONSERWACJA

Napinanie sprężyny rozrusznika

- Wprowadź linkę do wycięcia na brzegu kółka linowego i obróć kółko o 2 obroty zgodnie z ruchem wskazówek zegara.

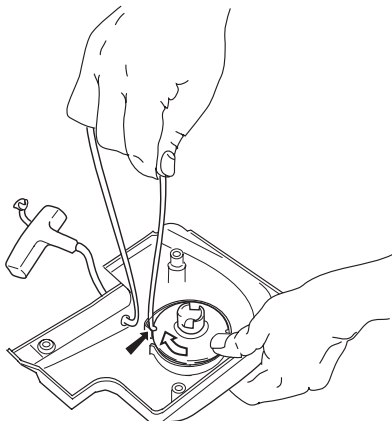

UWAGA! Sprawdź, czy kółko rozrusznika daje się obrócić o co najmniej 1/2 obrotu, po całkowitym wyciągnięciu linki z obudowy rozrusznika.

Wymiana pękniętej sprężyny powrotnej



- Odkręć śrubę znajdującą się pośrodku kółka linowego i zdejmij kółko.
- Pamiętaj o tym, że znajdująca się w obudowie rozrusznika sprężyna powrotna jest naprężona.
- Poluzuj śruby mocujące kasetę sprężyny.

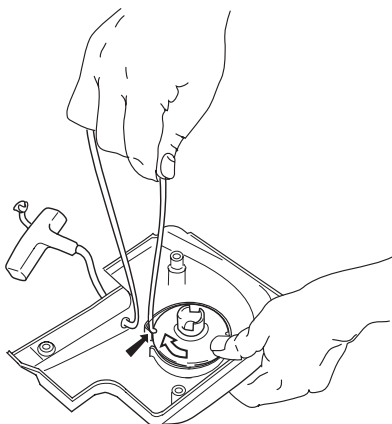

- Nasmaruj sprężynę rzadkim olejem. Zamontuj kółko linowe i napnij sprężynę powrotną.

Montaż rozrusznika

- Montaż rozrusznika zacznij od wyciągnięcia linki, a następnie ustaw go naprzeciw skrzyni korbowej. Luzując powoli linkę umieść rozrusznik na swoim miejscu, tak aby kolki montażowe znalazły się w gniazdach.

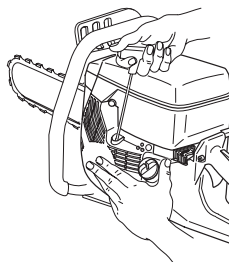

- Założ i dokręć śruby mocujące rozrusznik.

Świeca zapłonowa



Na stan świecy zapłonowej wpływa:

- Zła regulacja gaźnika.
- Zły skład mieszanki paliwowej (zbyt dużo oleju w mieszance).
- Zanieczyszczony filtr powietrza.

Powyższe czynniki powodują osadzanie się nagaru na elektrodach świecy, co powoduje zakłócenia pracy silnika i trudności w jego uruchamianiu.

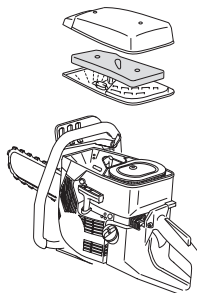

- Jeżeli silnik maszyny nie osiąga właściwej mocy, występują trudności z jego uruchomieniem lub utrzymaniem wolnych obrotów, sprawdź najpierw stan świecy zapłonowej. Jeżeli elektrody świecy są zanieczyszczone, oczyść je i sprawdź, czy odstęp między nimi wynosi 0,5 mm. więcej należy wymienić po ok. miesiącu pracy lub w razie potrzeby – wcześniej.

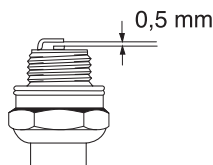

UWAGA! Stosuj wyłącznie świece zalecane przez producenta. Niewłaściwa świeca może być przyczyną zatarcia tłoka/cylindra.

KONSERWACJA

Układ chłodzenia

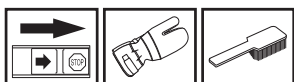

W celu uzyskania możliwie najniższej temperatury pracy maszyna wyposażona jest w układ chłodzenia.

W skład układu chłodzenia wchodzi:

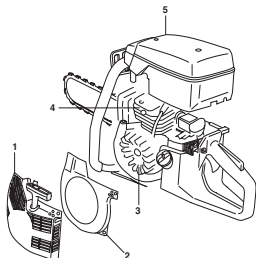

- 1 Wlot powietrza umieszczony w obudowie rozrusznika.
- 2 Podkładka wiodąca.
- 3 Skrzydełka wentylatora.
- 4 Żeberka chłodzące cylindra.
- 5 Osłona cylindra

Elementy układu chłodzenia należy czyścić szczotką raz w tygodniu, lub gdy zachodzi potrzeba – częściej. Zanieczyszczony lub zatkany układ chłodzenia powoduje przegrzanie silnika maszyny, w konsekwencji czego następuje uszkodzenie cylindra i tłoka.

Tłumik

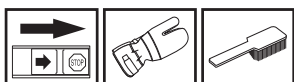

Tłumik przeznaczony jest do tłumienia hałasu i odrzucania gazów spalinowych poza strefę pracy operatora. Gazy spalinowe mają wysoką temperaturę, a znajdujące się w nich iskry mogą spowodować pożar, jeżeli skierowane zostaną w stronę materiałów suchych i łatwopalnych.

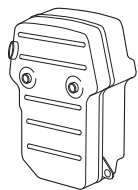

Nigdy nie używaj maszyny, której tłumik jest w złym stanie technicznym.

Instrukcja konserwacji

Poniżej podano kilka ogólnych zasad konserwacji. W celu uzyskania bardziej szczegółowych informacji skontaktuj się ze swoim warsztatem obsługi technicznej.

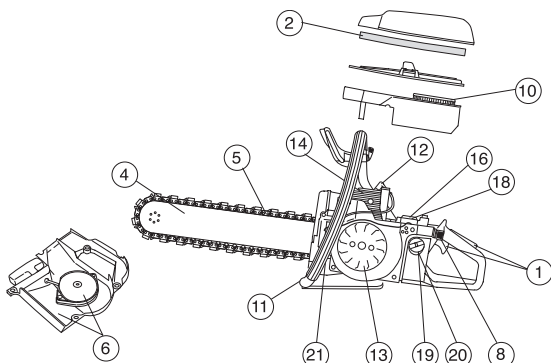

Przegląd codzienny

- 1 Sprawdź, czy poszczególne elementy dźwigni gazu pracują prawidłowo z punktu widzenia bezpieczeństwa pracy (dźwignia gazu i blokada gazu rozruchowego).
- 2 Sprawdź końcówkę prowadnicy zębatej.
- 3 Sprawdź stan prowadnicy.
- 4 Sprawdź stan łańcucha diamentowego.
- 5 Sprawdź, oczyść lub wymień filtr główny.
- 6 Sprawdź rozrusznik oraz linkę rozrusznika i oczyść od zewnątrz wlot powietrza do rozrusznika.
- 7 Sprawdź, czy śruby i nakrętki są dokręcone.
- 8 Sprawdź, czy wyłącznik działa prawidłowo.
- 9 Nasmaruj łańcuch, końcówkę prowadnicy oraz prowadnicę, aby zabezpieczyć je przed korozją.

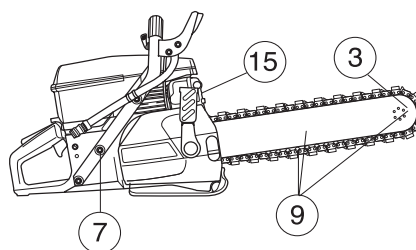

Przegląd cotygodniowy

- 10 Skontroluj filtr papierowy.
- 11 Sprawdź, czy nie są uszkodzone uchwyty i izolatory antywibracyjne.
- 12 Oczyść świecę zapłonową. Sprawdź, czy przerwa między elektrodami wynosi 0,5 mm.
- 13 Oczyść skrzydełka wentylatora. Sprawdź działanie rozrusznika i stan sprężyny powrotnej.
- 14 Oczyść żeberka chłodzące cylindra.
- 15 Sprawdź, czy tłumik jest dobrze zamontowany i czy nie jest uszkodzony.
- 16 Sprawdź działanie gaźnika.

Przegląd miesięczny

- 17 Sprawdź zużycie środkowego elementu sprzęgła, koła napędowego i sprężyny sprzęgła.

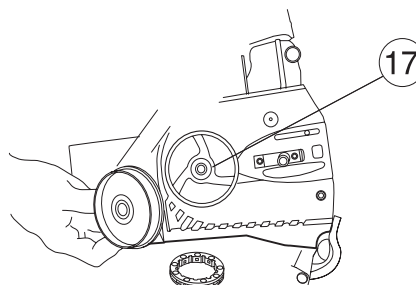

- 18 Oczyść gaźnik z zewnątrz.
- 19 Sprawdź stan filtra paliwa i przewodu paliwowego. W razie potrzeby wymień je na nowe.
- 20 Oczyść wnętrze zbiornika paliwa.
- 21 Sprawdź stan wszystkich przewodów elektrycznych i końcówek podłączeniowych.

DANE TECHNICZNE

Silnik

Pojemność cylindra, cm ³	93,6
Średnica cylindra, mm	56
Skok tłoka, mm	38
Obroty na biegu jałowym, obr/min	2700
Zalecane maks. nadobroty, obr/min	9750 (+/- 250)
Moc, kW / obr/min	4,5/9000

Układ zapłonowy

Producent układu zapłonowego	SEM
Typ układu zapłonowego	CD
Świeca zapłonowa	Champion RCJ 6Y/ NGK BPMP 7A
Odstęp między elektrodami świecy, mm	0,5

Układ zasilania/smarowania

Producent gaźnika	Walbro
Typ gaźnika	RWJ-3A
Pojemność zbiornika paliwa, litry	1,0

Masa

Masa bez paliwa i osprzętu tnącego, kg	9,4
--	-----

Emisje hałasu

(Patrz ad. 1)

Poziom mocy akustycznej, mierzony dB(A)	114
Poziom mocy akustycznej, gwarantowany L _{WA} dB(A)	116

Poziomy głośności

(patrz ad. 2)

Równoważny poziom ciśnienia akustycznego przy uchu operatora, mierzony zgodnie z EN 1454, dB(A)	103
---	-----

Poziomy wibracji

Drgania uchwytów mierzone zgodnie z ISO 19432

Uchwyt przedni, wartość równoważna, m/s ²	5,3
Uchwyt tylny m/s ²	5,0

Ad. 1: Emisję hałasu do otoczenia zmierzono jako moc akustyczną (L_{WA}), zgodnie z dyrektywą WE 2000/14/EG.

Ad. 2: Równoważny poziom ciśnienia akustycznego obliczany jest jako czasowo uzależniona suma energii poziomów ciśnienia akustycznego podczas różnych stanów eksploatacyjnych w następującym rozkładzie czasowym: 1/2 bieg jałowy i 1/2 maks. obroty.

Osprzęt tnący

Prowadnica oraz łańcuch diamentowy	Prędkość łańcucha przy maks. mocy, m/s
14"	28



DANE TECHNICZNE

Zapewnienie o zgodności z normami WE

(Dotyczy tylko Europy)

Husqvarna Construction Products, SE-433 81 Partille, Szwecja, tel. +46-31-949000, zapewnia niniejszym, że pilarki diamentowe **K960 Chain** począwszy od maszyn z numerami seryjnymi wypuszczanymi w roku 2008 (rok, po którym następuje numer seryjny, podany jest wyraźnie na tabliczce znamionowej) są zgodne z przepisami zawartymi w DYREKTYWIE RADY:

- dyrektywie **98/37/EG** z dn. 22 czerwca 1998 r., "dotyczącej maszyn", aneks IIA.
- dyrektywie **2004/108/EEC** z dn. 15 grudnia 2004 r., "dotyczącej kompatybilności elektromagnetycznej".
- dyrektywie **2000/14/EG** z dn. 8 maja 2000 r., "dotyczącej emisji hałasu do otoczenia". Ocena zgodności została przeprowadzona według załącznika V.

Odnośnie informacji dotyczących emisji hałasu patrz rozdział Dane techniczne.

Tam gdzie to właściwe, zastosowano następujące normy: **SS-EN ISO 12100:2003, EN-ISO 55012:2002, EN 1454, ISO 19432**

Organ SMP Svensk Maskinprovning AB, Fyrisborgsgatan 3, SE-754 50 Uppsala, Szwecja, dokonał kontroli typu w aspekcie postanowień dyrektywy 2000/14/WE, na dobrowolne zlecenie firmy Husqvarna AB. Certyfikat opatrzony jest numerem: **01/169/027** – K960 Chain

Partille, 17 stycznia 2008 r.



Ove Donnerdal, Szef ds. Rozwoju Produkcji

1151215-61



2008-05-28