

Návod na obsluhu

K 650 Cut-n-Break

Prosím, prečítajte si pozorne tento návod na obsluhu a presvedčte sa, či pokynom pred používaním stroja rozumiete.

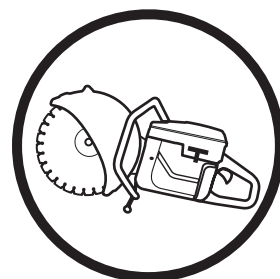

Slovak

KLÚČ K SYMBOLOM

Symbole na stroji:

VAROVANIE! Stroj môže byť nebezpečný, ak sa používa nesprávne alebo neopatrne a môže spôsobiť vážne alebo smrteľné zranenia operátorovi alebo ostatným osobám.

Prosím, prečítajte si pozorne tento návod na obsluhu a presvedčte sa, či pokynom pred používaním stroja rozumiете.

Vždy majte na sebe:

- Ochrannú prilbu
- Ochrana sluchu
- Ochranné okuliare alebo štít
- Dýchacia maska

Tento výrobok spĺňa platné smernice EÚ.

VAROVANIE! Pri rezaní sa tvorí prach, ktorý pri nadýchnutí môže spôsobiť zranenia. Používajte schválenú dýchaciu masku. Vyhýbajte sa vdýchnutiu benzínových výparov a výfukových plynov. Vždy zabezpečte dobré vetranie.

VAROVANIE! Iskry z rezného kotúča môžu zapáliť horľavé materiály, ako sú: benzín, drevo, suchá tráva a pod.

Symbol sýtiča

Symbol stop

Vždy musí byť použité chladenie vodou.

Hlukové emisie do okolia sú v súlade so smernicou Európskej únie. Emisie stroja sú stanovené v kapitole Technické údaje a na nálepke.



Symbole použité v návode na obsluhu:

Vypnite motor posunutím vypínača do polohy STOP, predtým než budete vykonávať akékoľvek kontroly alebo údržbu.

Prevádzková poloha

Páka sýtiča v „zatvorenej polohe“.

Páka sýtiča v „otvorenej polohe“

Vždy používajte schválené ochranné rukavice.

Vyžaduje sa pravidelné čistenie.

Vizuálna kontrola.

Treba nosiť ochranné okuliare alebo štít.

Ostatné symboly / emblémy na stroji odkazujú na zvláštne požiadavky certifikácie pre určité trhy

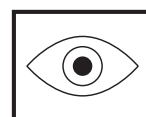
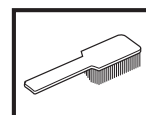
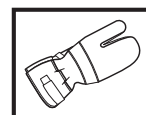
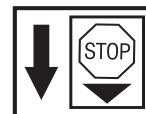

Obsah

KLÚČ K SYMBOLOM

Symboly na stroji: 2

Symboly použité v návode na obsluhu: 2

OBSAH

Obsah 3

ČO JE ČO?

Čo je čo na rezačke? 4

BEZPECNOSTNY PRÍKAZ

Postup pred použitím novej rezačky. 5

Osobné ochranné prostriedky 5

Bezpečnostné vybavenie stroja 6

Kontrola, údržba a servis bezpečnostného vybavenia stroja 7

Všeobecné bezpečnostné opatrenia 8

Všeobecné pracovné pokyny 9

Diamantové kotúče 12

MONTÁŽ

Montáž kotúčov 13

Ochrana pre kotúče 13

NARÁBANIE S PALIVOM

Palivo 14

Dopĺňanie paliva 14

ŠTART A STOP

Pred štartom 15

ÚDRŽBA

Kontrola a nastavenie hnacieho remeňa 16

Výmena hnacieho remeňa 16

Remenica a spojka. 17

Karburátor 17

Vzduchový filter 18

Kryt štartovania 19

Zapaľovacia sviečka 20

Chladiaci systém 21

Tlmič výfuku 21

Všeobecné pokyny pre údržbu 21

TECHNICKÉ ÚDAJE

Technické údaje 22

Rezné zariadenie 22

EÚ vyhlásenie o zhode 23

ČO JE ČO?

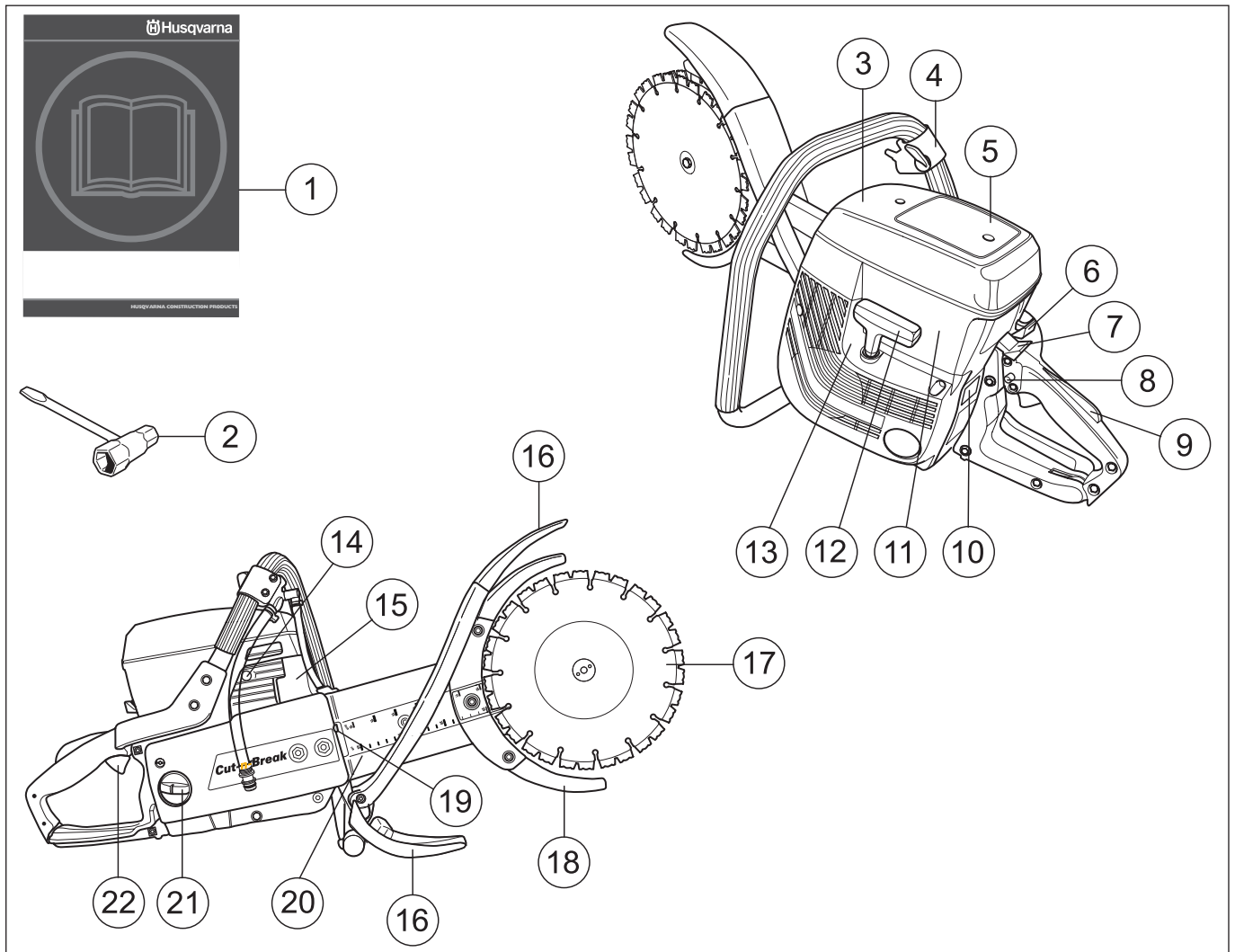

Čo je čo na rezačke?

- | | | | |
|----|-----------------------------------|----|----------------------------|
| 1 | Návod na obsluhu | 12 | Štartovacia rukoväť |
| 2 | Kombinovaný kľúč | 13 | Kryt štartovania |
| 3 | Kryt vzduchového filtra | 14 | Dekompresný ventil |
| 4 | Predný držiak a vodný kohútik | 15 | Tlmič výfuku |
| 5 | Štítok s výstražnými piktogramami | 16 | Chránič proti postriekaniu |
| 6 | Sýtič | 17 | Kotúče |
| 7 | Vypínač | 18 | Chrániče kotúčov |
| 8 | Zámok štartovacieho plynu | 19 | Napínač remeňa |
| 9 | Poistná páčka plynu | 20 | Rezné rameno |
| 10 | Typový štítok | 21 | Palivová nádrž |
| 11 | Kryt valca | 22 | Páčka |

BEZPEČNOSTNY PRÍKAZ

Postup pred použitím novej rezačky.

- Zariadenie je určené iba na rezanie tvrdých materiálov, napríklad betónu, tehál, muriva, ako aj liatinových a cementových potrubí.
- Starostlivo si prečítajte pokyny.
- Skontrolujte montáž a nastavenie kotúčov, pozrite si pokyny v časti Montáž kotúčov.
- Naštartujte motor a skontrolujte nastavenie voľnobehu, pozrite si pokyny v časti Údržba. Keď je karburátor správne nastavený, kotúče by sa pri voľnobehu nemali pohybovať. Nastavenie voľnobežných otáčok je popísané v Návode na obsluhu. Podľa týchto pokynov nastavte správne otáčky. Rozbrusovaciu pílu nepoužívajte, ak nie sú voľnobežné otáčky nastavené správne!
- Nechajte rozbrusovaciu pílu pravidelne skontrolovať a vykonať na nej všetky potrebné nastavenia a opravy u svojho predajcu Husqvarna.



VAROVANIE! Za žiadnych okolností by ste nemali meniť pôvodnú konštrukciu stroja bez schválenia od výrobcu. Vždy používajte originálne náhradné diely. Nepovolené úpravy a/alebo príslušenstvo môžu viesť k vážnemu poraneniu alebo usmrteniu používateľa alebo iných osôb.



VAROVANIE! Používanie výrobkov ako rezačky, brúsky, vrtačky, ktoré brúsia alebo formujú materiál, môže produkovať prach a výpary, ktoré môžu obsahovať nebezpečné chemické látky. Skontrolujte povahu materiálu, ktorý zamýšľate opracovávať a použite príslušnú ochrannú alebo dýchaciu masku.



VAROVANIE! Rezačka je nebezpečný nástroj, a ak sa používa neopatrne alebo nesprávne, môže spôsobiť vážne, dokonca smrteľné zranenia. Je nanajvýš dôležité, aby ste si prečítali a porozumeli obsahu tejto operátorskej príručky.



VAROVANIE! Zapaľovací systém tohto stroja vytvára počas prevádzky elektromagnetické pole. Toto pole môže za určitých okolností spôsobovať rušenie kardiostimulátorov. Na zníženie rizika vážneho alebo smrteľného zranenia odporúčame osobám s kardiostimulátorom, aby sa pred používaním tohto stroja poradili so svojím lekárom a výrobcom kardiostimulátora.

Spoločnosť Husqvarna Construction Products má stratégiu neustáleho vývoja produktu. Spoločnosť Husqvarna si vyhradzuje právo meniť konštrukciu a vzhľad výrobkov bez predchádzajúceho ohlásenia a bez ďalšieho záväzku zavádzať zmeny v konštrukcii.

Všetky informácie a všetky údaje v operátorskej príručke boli platné ku dňu odovzdania operátorskej príručky do tlače.

Osobné ochranné prostriedky



VAROVANIE! Pri akomkoľvek používaní stroja musíte používať schválené osobné ochranné prostriedky. Osobné ochranné prostriedky nevyklúčujú riziko nehôd, ale môže znížiť účinky zranenia v prípade nehody. Pri výbere správnych ochranných prostriedkov sa poraďte so svojím predajcom.

- Ochrannú prilbu
- Ochrana sluchu
- Ochranné okuliare alebo štít



- Dýchacia maska

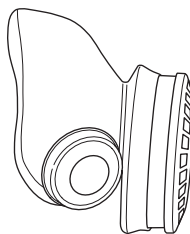

- Odolné rukavice s pevným uchopením.



- Priliehavý, odolný a pohodlný odev, ktorý umožňuje úplný voľný pohyb.

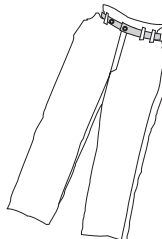

- Topánky s oceľovými špičkami a protišmykovou podrážkou.



- Majte vždy po ruke lekárničku.



BEZPEČNOSTNÝ PRÍKAZ

Bezpečnostné vybavenie stroja

Táto časť vysvetľuje rôzne bezpečnostné funkcie stroja, ako fungujú a základnú inšpekciu a údržbu, ktoré by ste mali vykonávať na zabezpečenie bezpečnej prevádzky. Pozrite si časť Čo je čo?, kde nájdete umiestnenie týchto častí na stroji.



VAROVANIE! Nikdy nepoužívajte stroj, ktorý má chybné bezpečnostné vybavenie! Vykonávajte inšpekčné, údržbové a servisné úlohy uvedené v tejto časti.

Systém na tlmenie vibrácií

Stroj je vybavený systémom na tlmenie vibrácií, ktorý je určený na minimalizovanie vibrácií a uľahčuje jeho prevádzku.

Systém stroja na tlmenie vibrácií znižuje prenos vibrácií medzi motorovou jednotkou/rezným zariadením a jednotkou držadla stroja.

Teleso motora, vrátane rezného zariadenia, je odizolované od rúkovi anti-vibračnými prvkami.



Vypínač

Vypínač sa používa na vypnutie motora

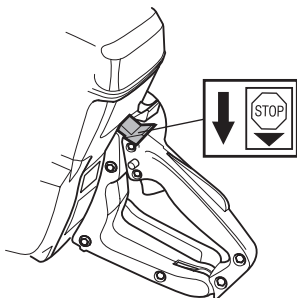

Tlmič výfuku



VAROVANIE! Tlmič výfuku sa počas používania veľmi rozhorúči a zostáva horúci ešte počas krátkej doby potom. Nedotýkajte sa tlmíča výfuku, keď je horúci!

Tlmič výfuku je konštruovaný na udržovanie minimálnych úrovní hluku a na smerovanie výfukových plynov smerom od používateľa.

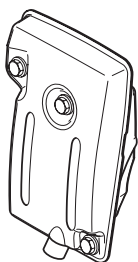

NEZABUDNITE! Nikdy nepoužívajte stroj, ktorý má chybný tlmíč výfuku!



VAROVANIE! Výfukové plyny z motora sú horúce a môžu obsahovať iskry, ktoré môžu vyvolať požiar. Nikdy neštartujte stroj vo vnútri alebo v blízkosti horľavého materiálu!



DÔLEŽITÉ! V prípade tlmíča výfuku je veľmi dôležité, aby ste sa riadili pokynmi ohľadom kontroly, údržby a servisu stroja. Pozrite pokyny v rámci kapitoly Kontrola, údržba a servis bezpečnostného vybavenia stroja.



VAROVANIE! Tlmíč výfuku obsahuje chemické látky, ktoré môžu mať karcinogénne účinky. Vyhýbajte sa kontaktu s týmito chemickými látkami v prípade, že sa tlmíč výfuku pokazí.

Poistná páčka plynu

Poistka páčky plynu slúži na zabránenie náhodnému stlačeniu plynu. Keď stlačíte poistku (A), plyn sa uvoľní (B).

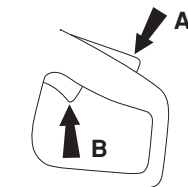

Poistka páčky zostane stlačená, pokiaľ bude stlačený plyn. Keď povolíte stisk držadla, škrtiaca klapka aj blokovanie škrtiacej klapky sa vrátia do svojej pôvodnej polohy. To by malo prebehnúť prostredníctvom dvoch nezávislých vratných pružinových systémov. Táto poloha znamená, že škrtiaca klapka sa automaticky zaistí na voľnobehu a jej nechcená aktivácia nie je možná.

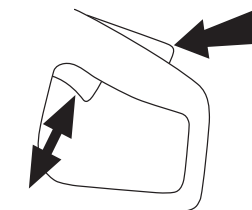

BEZPEČNOSTNY PRÍKAZ

Ochrana pre kotúče



VAROVANIE! Pred spustením zariadenia sa vždy presvedčte, či sú chrániče kotúčov správne nainštalované.

Tieto kryty sú namontované nad a pod kotúčmi a bránia tomu, aby časti kotúčov alebo rezaného materiálu vyletovali smerom k používateľovi.

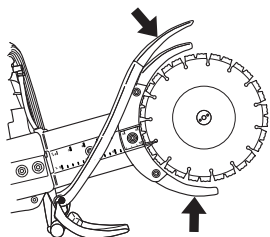

Kontrola, údržba a servis bezpečnostného vybavenia stroja



VAROVANIE! Všetky servisné a opravné práce na stroji si vyžadujú špeciálne školenie. Toto zvlášť platí o bezpečnostnom vybavení stroja. Ak stroj neprejde niektorou z kontrol popísaných nižšie, doneste ho do servisnej dielne. Pri kúpe ktoréhokoľvek z našich výrobkov vám zaručujeme dostupnosť odborných opráv a servis. Ak maloobchodný predajca, ktorý vám predáva stroj nie je servisný zástupca, požiadajte ho o adresu najbližšej servisnej dielne.

Systém na tlmenie vibrácií

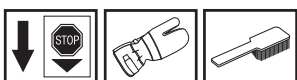

Pravidelne kontrolujte tlmiče vibrácií, či nie sú prasknuté alebo deformované.

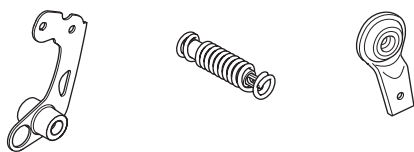

Presvedčte sa, či sú tlmiace jednotky pevne uchytené k motorovej jednotke a jednotke rukovätí.

Vypínač

Naštartujte motor a presvedčte sa, či sa motor zastaví, keď pohnete vypínačom do polohy stop.

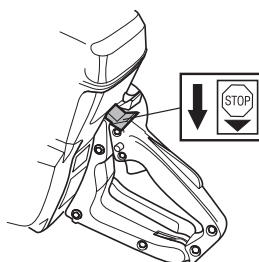

Tlmič výfuku

Nikdy nepoužívajte stroj, ktorý má chybný tlmič výfuku!

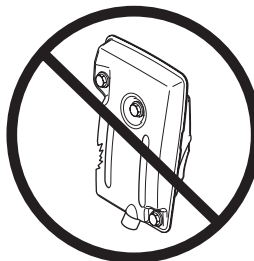

Pravidelne kontrolujte, či je tlmič výfuku pevne pripravený k motoru.

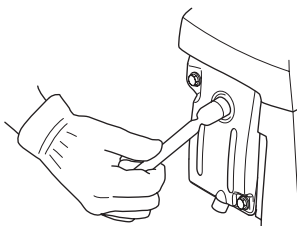

Poistná páčka plynu

- Presvedčte sa, či je ovládanie plynu zablokované pri nastavení na voľnobeh, keď je poistná páčka plynu uvoľnená.



- Stlačte páčku plynu a presvedčte sa, či sa vracia do svojej pôvodnej polohy, keď ju uvoľníte.

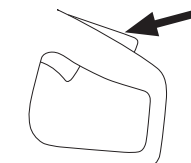

- Skontrolujte, či sa páčka plynu a poistná páčka plynu voľne pohybujú a či vratné pružiny náležite fungujú.

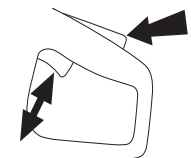

- Naštartujte rozbrusovaciu pílu a pridajte na plný plyn. Pustite plyn a skontrolujte, či sa kotúče zastavia a zostanú stáť. Ak sa kotúče otáčajú, aj keď je plyn v polohe voľnobehu, mali by ste skontrolovať nastavenie voľnobehu na karburátore. Pozrite pokyny v rámci kapitoly Údržba.

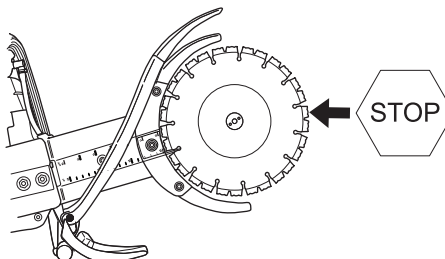

BEZPEČNOSTNÝ PRÍKAZ

Kontrola chráničov kotúča

Nikdy nepoužívajte chybnú ochranu alebo ochranu, ktorá nebola správne nasadená.

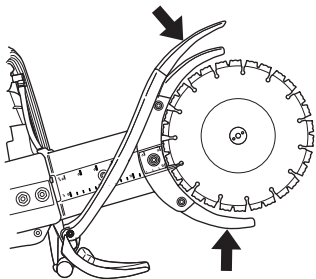

VAROVANIE! Pred spustením zariadenia sa vždy presvedčte, či sú chrániče správne nainštalované.

Skontrolujte tiež, či sú kotúče správne nasadené a či nie sú žiadnym spôsobom poškodené. Poškodené kotúče môžu spôsobiť úrazy. Prečítajte si inštrukcie v časti Montáž.

Všeobecné bezpečnostné opatrenia

- Rozbrusovacia píla je určená na rezanie tvrdých materiálov, napríklad pri murárskych prácach. Pri rezaní mäkkých materiálov dávajte pozor na zvýšené nebezpečenstvo spätného nárazu. Pozrite si inštrukcie v časti Ako sa vyhnúť spätnému nárazu.
- Nepoužívajte rezačku bez toho, aby ste si najskôr neprečítali a neporozumeli obsahu tejto operátorskej príručky. Všetok servis mimo bodov uvedených v kapitole Inšpekcia, údržba a servis bezpečnostného zariadenia rezačky by mal vykonávať skúsený servisný personál.
- Nikdy nepoužívajte stroj pri únave, po požití alkoholu alebo liekov, pretože to môže viesť k zníženiu zrakovej schopnosti, schopnosti usudzovania, alebo telesnej rovnováhy.
- Vždy noste vhodný ochranný odev. Pozrite pokyny v rámci kapitoly Osobné ochranné prostriedky.
- Nikdy nepoužívajte stroj na ktorá boli vykonané úpravy a nezhoduje sa s originálnym prevedením.
- Nikdy nepoužívajte poškodenú stroj. Vykonávajte kontroly, údržbu a dodržiavajte servisné pokyny uvedené v tomto návode. Určité opatrenia týkajúce sa servisu a údržby stroj musia vykonávať iba odborníci. Pozrite si pokyny v časti Údržba.
- Nikdy nedovoľte používať stroj inej osobe bez toho, aby ste sa najprv nepresvedčili, že táto porozumela obsahu operátorskej príručky.
- Nikdy stroj nepoužívajte v uzavretom priestore. Buďte si vedomí nebezpečenstva vdýchnutia výfukových plynov motora.

Preprava a uchovávanie

Rezačku uchovávajte na uzamykateľnom mieste, aby bola mimo dosahu detí a neoprávnených osôb.

Na nových kotúčoch preskúmajte, či sa nepoškodili počas prepravy alebo skladovania.

Bezpečnosť práce s palivom



(Doplňovanie paliva/Palivová zmes/Uchovávanie.)



VAROVANIE! Pri zaobchádzaní s palivom buďte opatrní. Pamätajte na nebezpečenstvo požiaru, výbuchu alebo nadýchania sa výparov.

- Nikdy nedoplňajte palivo počas chodu motora.
- Pri doplňovaní alebo miešaní paliva (benzín a dvojtaktný olej) zabezpečte čo najlepšie vetranie.
- Pred naštartovaním sa vzdialte so strojom najmenej 3 metre od miesta doplňania paliva.

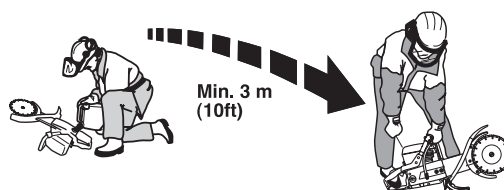

- Nikdy stroj neštartujte:
 - Keď ste naň rozliali palivo. Poutierajte rozliate palivo a zvyšné palivo nechajte odpariť.
 - V prípade, že vylejete palivo na seba alebo na svoje šaty, vymeňte si ich. Poumývajte si všetky časti tela, ktoré prišli do kontaktu s palivom. Použite mydlo a vodu.
 - Ak zo stroja presakuje palivo. Pravidelne kontrolujte, či z uzáveru nádrže alebo palivových vedení nepresakuje.
- Stroj a palivo uchovávajte a prepravujte tak, aby nevznikalo žiadne riziko presakovania alebo výparov, ktoré by prišli do kontaktu s iskrami, otvoreným plameňom, napr. z elektrických strojov, elektrických motorov, elektrických relé/spínačov alebo ohrievačov.
- Palivo vždy uchovávajte v schválenej nádobe určenej na uvedený účel.
- Pri skladovaní stroja na dlhé obdobia je potrebné vyprázdniť nádrž. Ohľadom zbavenia sa zvyšného paliva sa spojte s benzínovým čerpadlom vo vašom okolí.
- Vždy používajte nádobu na palivo Husqvarna s ventilom proti pretečeniu paliva.



VAROVANIE! Pamätajte na nebezpečenstvo požiaru, výbuchu alebo nadýchania sa výparov. Pred tankovaním paliva vypnite motor. Netankujte toľko paliva, aby vytekalo von. Utrite všetko rozliate palivo na zemi aj na stroji. V prípade, že vylejete palivo na seba alebo na svoje oblečenie, vymeňte si ho. Pred naštartovaním sa so strojom vzdialte minimálne 3 metre od miesta doplňania paliva.

BEZPEČNOSTNY PRÍKAZ

Všeobecné pracovné pokyny



DÔLEŽITÉ! Táto časť popisuje základné bezpečnostné predpisy pre používanie rezačky. Tieto informácie nikdy nenahrádzajú odbornú zručnosť a skúsenosti. Ak sa dostanete do situácie, keď sa cítite neistí o tom, ako postupovať, zastavte sa a vyhľadajte odbornú pomoc. Spojte sa so svojim predajcom, servisným zástupcom alebo skúseným používateľom rezačky. Nepokúšajte sa vykonávať úkony, v ktorých nemáte istotu!

Základné bezpečnostné pravidlá

- Pozrite sa okolo seba:
 - aby ste sa presvedčili, či ľudia, zvieratá alebo ostatné veci nemôžu ovplyvniť vaše ovládanie stroja.
 - Ubezpečte sa, že žiadne z uvedených predmetov sa nedostanú do kontaktu s kotúčmi.
- Nepoužívajte za zlého počasia. Napr. pri hustej hmle, daždi, silnom vetre, extrémnom chlade a pod. Práca pri zlom počasí je únavná a môže viesť k nebezpečným podmienkam, napr. klzkým povrchom.
- Nikdy nezačínajte prácu so strojom predtým, než vyčistíte pracovnú oblasť a máte pod sebou pevný podklad. Ak musíte vykonávať náhle pohyby, dávajte pozor na prekážky. Zabezpečte, aby žiadny materiál nemohol spadnúť na zem a spôsobiť zranenia, keď pracujete so strojom. Buďte zvlášť opatrní, ak pracujete na zvažujúcom sa teréne.
- Pri štartovaní motora sa ubezpečte, že oblečenie alebo časti tela sa nedostanú do kontaktu s kotúčmi.
- Keď je motor naštartovaný, nepribližujte sa ku kotúčom.
- Pri prevádzke stroja musia byť vždy nainštalované chrániče rezného zariadenia.
- Zabezpečte, aby pracovná oblasť bola dostatočne osvetlená, a tým bolo vytvorené bezpečné pracovné prostredie.
- Vždy zabezpečte, aby ste mali bezpečný a stabilný pracovný postoj.
- Zabezpečte, aby žiadne rúrky alebo elektrické káble neboli vedené oblasťou, ktorá sa má rezať.



VAROVANIE! Nikdy nepohybujte strojom, keď sa rezné zariadenie otáča.



VAROVANIE! Stroj používajte iba na miestach s dobrým vetraním. Nedbalosť môže mať za následok ťažký úraz alebo smrť.

Chladienie vodou

Vždy musí byť použité chladienie vodou. Nevýhody spočívajú v ťažkostiach pri veľmi nízkych teplotách, riziku poškodenia podlahy a ostatných častí konštrukcie budovy, ako aj v riziku pošmyknutia.

Vo vodnej hadici je obmedzovač, ktorý obmedzuje prietok vody.

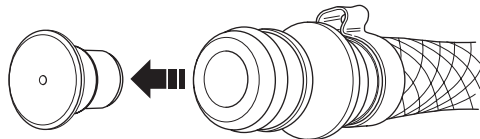

Pri nízkom tlaku vody, napríklad pri používaní vodnej nádrže, sa môže obmedzovač rozobrať, aby sa dosiahol správny prietok vody.

NEZABUDNITE! Je dôležité, aby sa nepoužíval príliš vysoký prietok vody bez obmedzenia, pretože môže dôjsť k preklíznutiu remeňa.

Pílenie



VAROVANIE! Bezpečná vzdialenosť od rezačky je 15 metrov. Ste zodpovedný za to, aby sa zvieratá a prizerajúci sa nenachádzali v pracovnej oblasti. Nikdy nezačínajte rezanie dovtedy, kým pracovná oblasť nie je voľná a nemáte pod sebou pevný podklad.

Všeobecné

- Začnite rezanie s motorom na plné obrátky.
- Stroj vždy držte pevne oboma rukami. Držte ho tak, aby palce a prsty obopínali držadlá.



VAROVANIE! Nadmerné vystavovanie sa vibráciám môže spôsobiť problémy s krvným obehom u ľudí, ktorí ho majú zhoršený, a taktiež môže spôsobiť poškodenie nervov. Ak sa u vás objavia príznaky nadmerného vystavenia sa vibráciám, kontaktujte svojho lekára. Tieto príznaky sú trpnutie, strata citu, chvenie, pichanie, bolesť, strata sily, zmeny vo farbe a stave pleti. Príznaky sa bežne pociťujú v prstoch, na rukách alebo na zápästí. Riziko je väčšie pri nízkych teplotách.

Technika rezania

- Podoprite spodnú časť opracovávaného kusa tak, aby ste mohli predvídať, čo sa stane a aby rez počas rezania ostával otvorený.

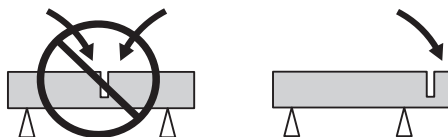

- Pri štartovaní stroja sa ubezpečte, že kotúče sa ničoho nedotýkajú.
- Vždy režte pri plnom výkone.
- Začnite rezať postupne, nechajte stroj pracovať bez nútenia alebo tlaku na kotúče.

BEZPEČNOSTNÝ PRÍKAZ

- Počas rezania udržiavajte ten istý smer. Inak hrozí, že sa kotúč zasekne alebo že zariadenie „vyskočí“ z rezu.

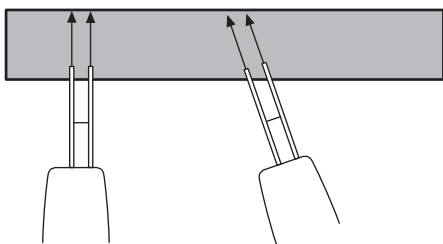

- Urobte rez pílou zvrchu nadol (A). Vyberte rezačku a pomocou páčidla odstráňte materiál, ktorý zostal medzi rezmi (B).

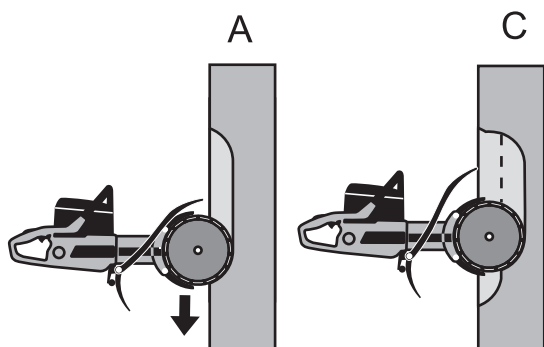

- Postupujte podľa toho istého rezu, ale hlbšie (C) a zopakujte prácu s páčidlom.

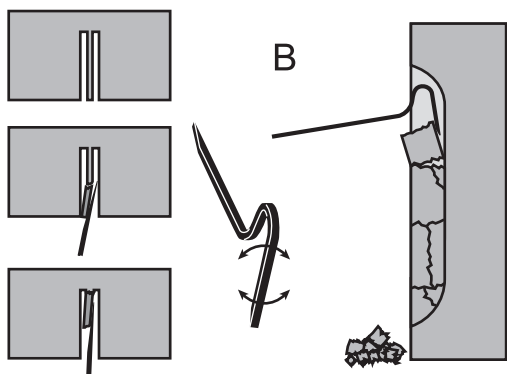

- Zopakujte tento postup, až kým nedosiahnete požadovanú hĺbku rezu (D, E).

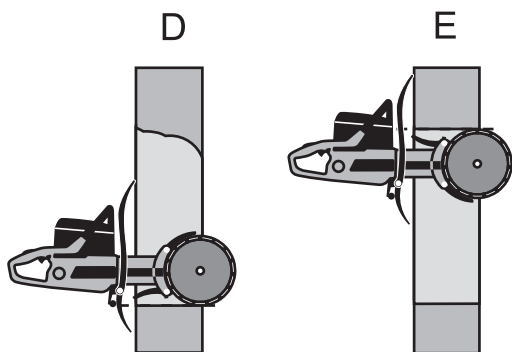

- Chrániče kotúča sú vytvorené tak, aby sa ľahko prispôbili hĺbke, v ktorej sa rozbrusovacia píla pohybuje.

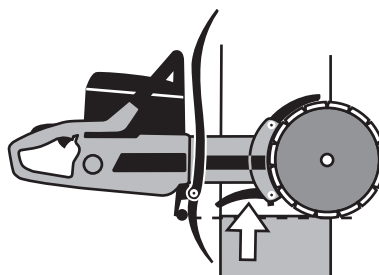

VAROVANIE! Neťahajte rozbrusovaciu pílu na jednu stranu, kotúče sa môžu zaseknúť alebo zlomiť a môže dôjsť k úrazu.

Postup rezania

Najprv vykonajte dolný horizontálny rez. Teraz urobte dva vertikálne rezy. Zakończte horným horizontálnym rezom.

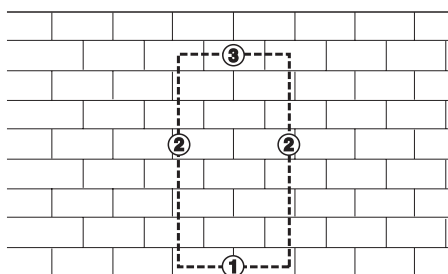

NEZABUDNITE! Ak urobíte horný horizontálny rez pred dolným horizontálnym rezom, obrobok spadne na kotúče a zasekne ich.

Ako sa vyhnúť spätnému nárazu



VAROVANIE! Veľmi náhle a nečakane môže dôjsť k spätnému nárazu, ktorý vyrší rozbrusovaciu pílu a kotúče dozadu na používateľa. Ak sa to stane, keď sú kotúče v pohybe, môže dôjsť k veľmi vážnemu, dokonca aj smrteľnému poraneniu. Je nevyhnutné, aby ste rozumeli, čo spôsobuje spätný náraz a že sa mu môžete vyhnúť, ak budete opatrní a použijete správny spôsob rezania.

Čo je to spätný náraz?

Slovné spojenie spätný náraz sa používa na popísanie náhle reakcie, ktorá spôsobuje vyršenie rozbrusovacej píly a kotúčov, keď sa horný kvadrant kotúča, známy ako nárazová zóna, dotkne predmetu.

BEZPEČNOSTNY PRÍKAZ

Základné pravidlá

- Nikdy nespúšťajte rozbrusovaciu pílu s horným kvadrantom kotúča v polohe, aká je na obrázku, t.j. v nárazovej zóne.

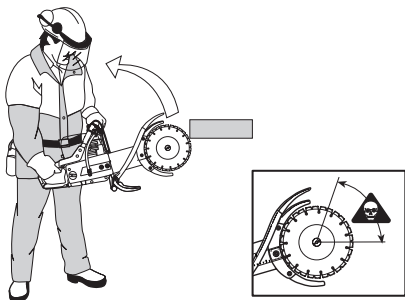

- Stroj vždy držte pevne oboma rukami. Držte ho tak, aby palce a prsty obopínali držadlá.
- Udržiavajte dobrú rovnováhu a pevný postoj.
- Vždy režte pri plnom výkone.
- Od opracovávaného kusa udržiajte pohodlnú vzdialenosť.
- Buďte opatrní pri vnikaní do jestvujúceho rezu.
- Nikdy nerežte vo výške presahujúcej výšku ramien.
- Buďte v strehu, ak sa obrobok pohybuje alebo ak sa stane čokoľvek iné, kvôli čomu by sa mohol rez zatvoriť a kotúče zaseknúť.

Vtiahnutie

Pri náhlom zastavení dolných častí kotúča alebo pri zatvorení rezu dochádza k vtiahnutiu. (Aby ste tomu zabránili, pozrite si pokyny pod názvom „Základné pravidlá“ a „Zaseknutie/otáčanie“, uvedené nižšie.).

Zaseknutie/otáčanie

K zaseknutiu dochádza vtedy, keď sa uzatvorí rez. Stroj možno vytiahnuť dolu náhle s veľmi silným pohybom.

Ako zabrániť zaseknutiu

Podprite spodnú časť opracovávaného kusa tak, aby rez pri rezaní a po dokončení rezania zostal otvorený.

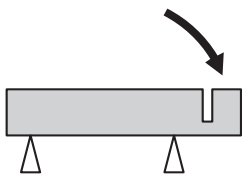

Skontrolujte otáčky motora.

Pravidelne používajte otáčkomer na kontrolu otáčok motora pri pracovnej teplote, pri plnom plyne a bez záťaže.

BEZPEČNOSTNÝ PRÍKAZ

Diamantové kotúče



VAROVANIE! Kotúče sa môžu zlomiť a spôsobiť používateľovi vážne poranenia.

Nikdy nepoužívajte iné ako originálne kotúče, ktoré sú určené pre nástroj.

Nikdy nepoužívajte kotúče na inom materiáli ako na tom, na ktorý sú určené.



VAROVANIE! Rezanie plastov diamantovými kotúčmi môže spôsobiť spätný náraz, keď sa materiál kvôli teplu vytvorenému pri rezaní roztaví a prilepí sa na kotúče. Nerežte plasty.

Všeobecné

Na tomto zariadení používajte iba špeciálne diamantové čepele s polovicami s integrovaným remeňom kladky.

Diamantové kotúče sú zložené z ocelového telesa s uchytovacími segmentami, ktoré obsahujú priemyselné diamanty.

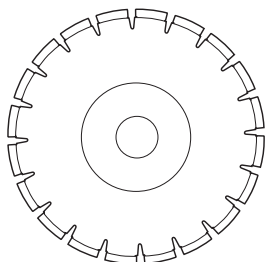

Vždy používajte ostrý diamantový kotúč.

Ubezpečte sa, že kotúče nie sú prasknuté alebo nejakým iným spôsobom poškodené. V prípade potreby kotúče vymeňte.

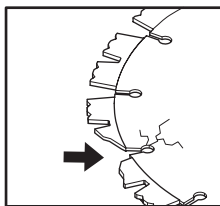

Chladienie vodou

Vždy musí byť použité chladienie vodou. Nevýhody spočívajú v ťažkostiach pri veľmi nízkych teplotách, riziku poškodenia podlahy a ostatných častí konštrukcie budovy, ako aj v riziku pošmyknutia.



VAROVANIE! Diamantové čepele na mokré rezanie nepretržite ochladzujte vodou, aby sa zabránilo zahrievaniu, ktoré môže zdeformovať diamantovú čepeľ, následkom čoho môže dôjsť k poškodeniu zariadenia a k úrazu.

Vibrácie kotúča

Kotúče môžu stratiť presnosť a vibrovať, ak vyvíjate príliš silný tlak.

Nižší tlak môže vibrácie zastaviť. Prípadne kotúče vymeňte. Pozrite si pokyny v časti Montáž kotúčov.

Kotúče musia byť určené na materiál, ktorý sa bude rezať.

Materiály

Diamantové kotúče sú ideálne pre murivo, armovaný betón a ostatné kompozitné materiály. Diamantové kotúče sa neodporúčajú na rezanie kovu.

Diamantové kotúče sú dostupné v niekoľkých stupňoch tvrdosti. Kotúče musia byť určené na materiál, ktorý sa bude rezať. A „mäkký“ diamantový kotúč má relatívne krátku životnosť a vysokú reznú kapacitu. Používa sa na tvrdé materiály, ako je granit a tvrdý betón. A „tvrdý“ diamantový kotúč má dlhšiu životnosť, menšiu reznú kapacitu a mala by sa používať na mäkké materiály, ako je tehla alebo asfalt.

Ostrenie diamantových kotúčov

Diamantové kotúče sa môžu pri používaní nesprávneho podávacieho tlaku, resp. pri rezaní určitých materiálov ako je silne armovaný betón, otupiť. Práca s tupým diamantovým kotúčom spôsobuje prehriatie, ktoré môže mať za následok uvoľnenie diamantového segmentu.

Naostrite kotúč rezaním mäkkého materiálu, ako je pieskovec alebo tehla.

Vysokorychlostné ručné zariadenia

Na tomto zariadení používajte iba špeciálne kotúče s polovicami s integrovaným remeňom kladky.

Kotúče by mali byť určené na rovnakú alebo vyššiu rýchlosť ako je uvedené na štítku s hodnotami na zariadení. Nikdy nepoužívajte kotúče, ktoré sú určené na nižšiu rýchlosť ako rozbrusovacia píla.

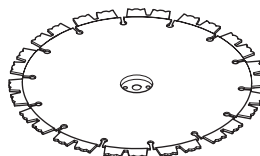

Montáž kotúčov

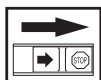

Kotúče Husqvarna sú špeciálne vyrobené a schválené na ručné rezanie s pilou K650 Cut-n-Break. Kotúče majú integrované polovice remenice a musia sa vymieňať vo dvojiciach.

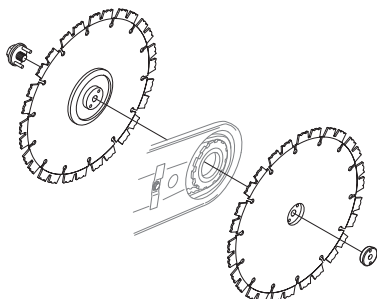

- Uvoľnite matice na lište, niekoľkými otáčkami proti smeru hodinových ručičiek odskrutkujte upínaciu skrutku a potom znovu nasadíte lištu čo najďalej predtým, ako demontujete staré kotúče. Vďaka tomu bude hnací remeň v lepšej polohe v ohľadom na montáž nových čepelí. **Hnací remeň sa neupína tak ľahko.**
- Odmontujte staré kotúče povolením centrálnej matice. Keď sú kotúče rozobraté, skontrolujte opotrebovanie hnacieho remeňa. Pri výmene hnacieho remeňa si pozrite pokyny v časti „Výmena hnacieho remeňa“.
- Umiestnite kotúče na obe strany rezacieho ramena. Ubezpečte sa, že otvory pre oba vodiace kolíky v poloviciach hnacieho remeňa sú zarovnané, aby súhlasili s otvormi v podložke a tiež v matici. Teraz zasuňte do jednotky skrutky a podložky vodiace kolíky.

NEZABUDNITE! Je veľmi dôležité, aby sa kotúče otáčali, keď sa matica utáhuje. Tak sa zaistí, že remeň sa nezachytí medzi integrované polovice hnacieho remeňa na kotúčoch, keď sa kotúče/hnací remeň priťahujú k sebe maticou. V ideálnom prípade to vykonávajte striedavo, t.j. trochu utiahnite, trochu otáčajte a opakujte, kým kotúče nebudú zaistené.

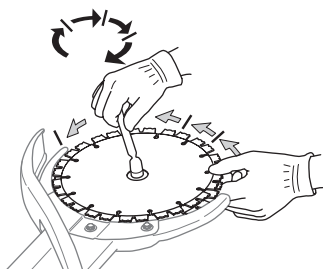

DÔLEŽITÉ! Nezabudnite napnúť remeň a pred rezaním skontrolujte nastavenie remeňa. Pozrite si pokyny v časti „Kontrola a nastavenie hnacieho remeňa“.

Ochrana pre kotúče

- Na zariadení by vždy mali byť nainštalované chrániče. Pred začatím rezania skontrolujte, či sú chrániče správne zabezpečené a fungujú.

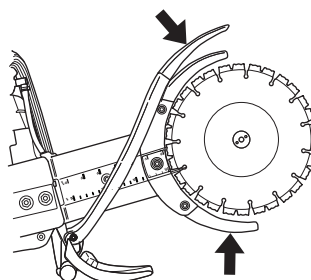

NARÁBANIE S PALIVOM

Palivo

NEZABUDNITE! Stroj je vybavený dvojtaktným motorom a vždy sa musí prevádzkovať s použitím zmesi benzínu a dvojtaktného motorového oleja. Je dôležité presne namerať množstvo oleja, ktoré sa má zmiešať, aby sa zabezpečilo dosiahnutie správnej zmesi. Pri miešaní malých množstiev paliva môžu aj malé nepresnosti značne ovplyvniť pomer zmesi.



VAROVANIE! Pri narábaní s palivom vždy zabezpečte adekvátne vetranie.

Benzín

Najnižšie odporúčané oktánové číslo je 90 (RON). Ak prevádzkujete motor pri nižšom oktánovom čísle ako 90, môže sa objaviť tzv. klepanie. Toto vyvoláva vysokú teplotu motora, ktorá môže mať za následok vážne poškodenie motora.

Dvojtaktný olej

- Používajte olej pre dvojtaktné motory HUSQVARNA, ktorý sa špeciálne vyrába pre vzduchom chladené dvojtaktné motory, aby ste tak dosiahli najlepší výsledok a výkon.
- Nikdy nepoužívajte dvojtaktný olej určený pre vodou chladené závesné motory, niekedy nazývaný aj olej pre lodné motory (TCW).
- Nikdy nepoužívajte olej určený pre štvortaktné motory.

Pomer zmiešavania

Zmes 1:50 (2%) dvojtaktného oleja HUSQVARNA alebo podobného.

1:33 (3%) s inými olejmi určenými pre vzduchom chladené dvojtaktné motory zaradené do triedy JASO FB/ISO EGB.

Benzín, liter	Dvojtaktný olej, liter	
	2% (1:50)	3% (1:33)
5	0,10	0,15
10	0,20	0,30
15	0,30	0,45
20	0,40	0,60

Miešanie

- Benzín a olej vždy miešajte v čistej nádoby určenej na palivo.
- Vždy začínajte tak, že nalejete polovičné množstvo benzínu, ktorý sa má použiť. Potom pridajte celé množstvo oleja. Palivovú zmes premiešajte (pretraste). Pridajte zvyšné množstvo benzínu.

- Palivovú zmes pred naplnením do palivovej nádrže stroja dobre premiešajte (pretraste).

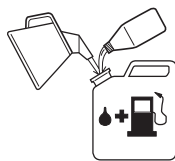

- Nenamiešavajte viac ako maximálne jednomesačnú zásobu paliva.
- Ak sa stroj dlhšiu dobu nepoužíva, palivová nádrž by sa mala vyprázdniť a očistiť.

Dopĺňanie paliva



VAROVANIE! Ak budete dodržiavať nasledovné opatrenia, zmenšíte tým riziko požiaru:

Nefajčite ani nekladte horúce predmety do blízkosti paliva.

Pred dopĺňaním paliva vždy vypnite motor.

Pri dopĺňaní paliva pomaly otvorte palivový uzáver, tak aby sa pozvoľna uvoľnil akýkoľvek nadmerný tlak.

Po naplnení paliva starostlivo zatiahnite palivový uzáver.

Pred naštartovaním sa vždy vzdialte so strojom od miesta dopĺňania paliva.

- Dbajte na to, aby držadlo bolo suché a neznečistené od oleja a paliva.
- Pretrasením nádoby pred naplnením nádrže zabezpečte, aby palivo bolo dobre premiešané.
- Pri dopĺňaní paliva vždy konajte opatrne. Pred naštartovaním sa vzdialte so strojom najmenej 3 metre od miesta dopĺňania paliva. Skontrolujte, či je uzáver nádrže paliva správne zatiahnutý.

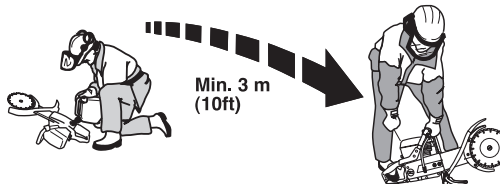

- Čistenie okolo palivových uzáverov. Pravidelne čistite nádrž na palivo a olej. Palivový filter by sa mal meniť aspoň raz do roka. Kontaminácia v nádržiach spôsobuje poruchy.

ŠTART A STOP

Pred štartom



VAROVANIE! Pred naštartovaním dbajte na nasledovné:

Neštartujte rozbrusovaciu pílu bez nasadeného krytu spojky. V opačnom prípade sa spojka môže uvoľniť a zapríčiniť zranenia osôb.

Pred naštartovaním sa vždy vzdialte so strojom od miesta dopĺňania paliva.

Ubezpečte sa, že vy aj stroj máte dobrú pracovnú polohu a že kotúče sa môžu voľne otáčať.

Držte nepovolane osoby mimo pracovnej oblasti.

Vodná prípojka

Pripojte vodnú hadicu k prívodu vody. Prietok vody sa reguluje pomocou kohútika.

Štartovanie studeného motora



Dekompresný ventil: Stlačte ventil, aby ste znížili tlak vo valci a uľahčili štartovanie rozbrusovacej píly. Dekompresný ventil (A) by sa mal vždy používať pri štartovaní. Ventil sa automaticky vráti do počiatkovej polohy, keď sa stroj naštartuje.

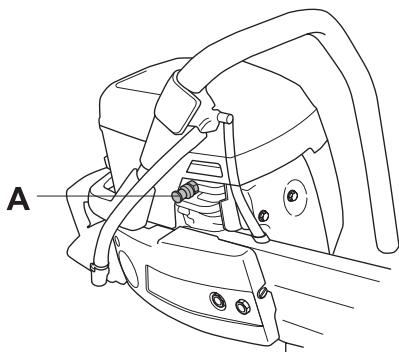

Zámok štartovacieho plynu: Stlačte škrtiacu klapku plynu, ovládanie plynu a potom štartovaciu škrtiacu klapku (B). Uvoľnite ovládanie plynu, ktoré je potom zablokované v polovičnej polohe plynu. Blokovanie sa uvoľní vtedy, keď sa naplno stlačí ovládanie plynu.

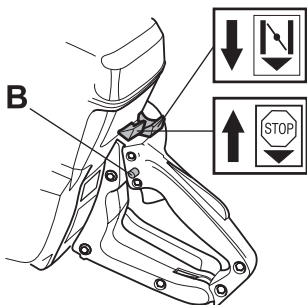

Zapaľovanie: Prepnite vypínač stop do polohy start.

Sýtič: Úplne vytiahnite ovládanie sýtiča.

Štartovanie teplého motora

Použite ten istý postup ako pri štartovní studeného motora, avšak nenastavujte ovládanie sýtiča do polohy sýtiča.

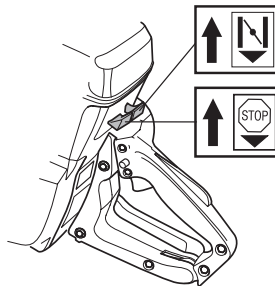

Štartovanie



VAROVANIE! Keď sa motor štartuje, kotúče sa otáčajú. Ubezpečte sa, že sa môžu voľne otáčať.

Ľavou rukou uchopte predné držadlo. Položte pravú nohu na dolnú časť zadného držadla tak, aby ste pritlačili stroj k zemi.

Štartovaciu šnúru si nikdy neomotávajte okolo ruky.

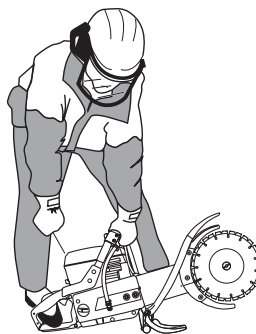

Uchopte štartovacie držadlo, pravou rukou pomaly potiahnite šnúru, až kým nepocítite istý odpor (západky štartéra sa zachytávajú), a potom šnúru rýchlo a silno potiahnite.

NEZABUDNITE! Šnúru štartéra nevyťahujte naplno a nepúšťajte držadlo štartéra pri plnom vytiahnutí šnúry. Môže to poškodiť stroj.

Po naštartovaní motora rýchlo stlačte plný plyn, aby sa automaticky uvoľnil rýchly beh na prázdno.

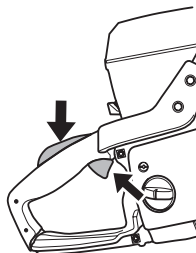

Zastavenie

Zastavte motor vypnutím zapalovania s vypínačom.

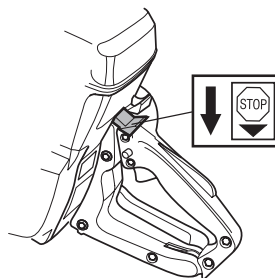

Kontrola a nastavenie hnacieho remeňa



- Hnací remeň je plne uzatvorený a dobre chránený pred prachom, špinou a mechanickým poškodením pri rezaní.
- Skontrolujte nastavenie hnacieho remeňa prstami podľa obrázka. Správne nastavený hnací remeň by sa mal dať pohnúť približne o 5 mm.

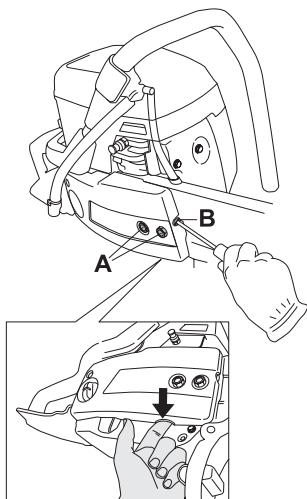

- Ak chcete nastaviť hnací remeň, uvoľnite obe skrutky (A), ktoré držia lištu, o jednu otáčku proti smeru hodinových ručičiek.
- Otáčajte nastavovaciu skrutku (B) v smere hodinových ručičiek a zároveň prstami skúšajte, ako je hnací remeň nastavený. Keď sa hnací remeň pohybuje približne 5 mm, je nastavený správne a potom môžete utiahnuť obe skrutky držiace lištu.

DÔLEŽITÉ! Nový hnací remeň sa musí znovu nastaviť po spotrebovaní jednej alebo dvoch nádrží paliva.

Výmena hnacieho remeňa



- Uvoľnite napnutie remeňa.

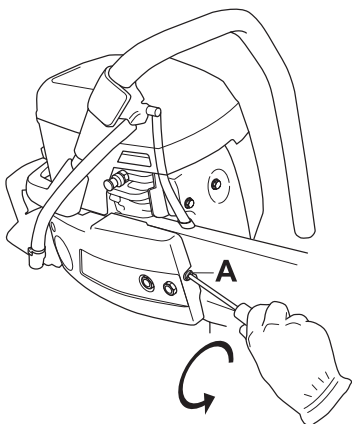

- Odstráňte kotúče.

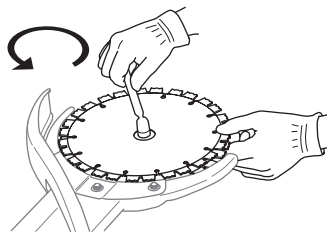

- Odmontujte kryt spojky uvoľnením skrutiek A a B.

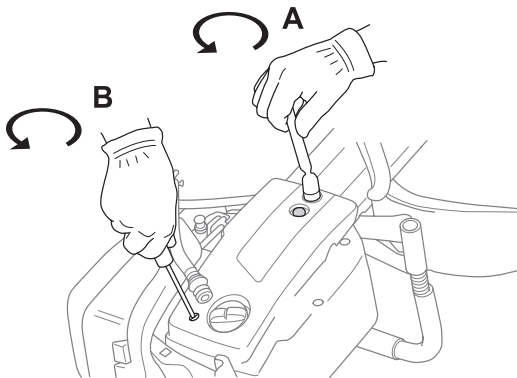

- Odstráňte hnací remeň z prednej časti rezného ramena (C).

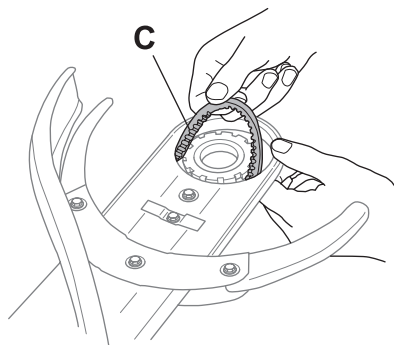

- Povoľte hadicu na vodu (E). Posuňte lištu dozadu a odstráňte hnací remeň okolo spojky (D).

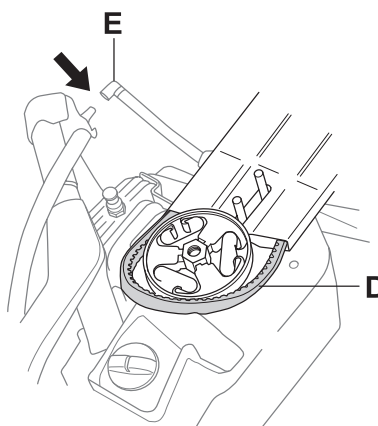

ÚDRŽBA

- Vytiahnite rezné rameno potiahnutím rovno dopredu, podľa obrázka.

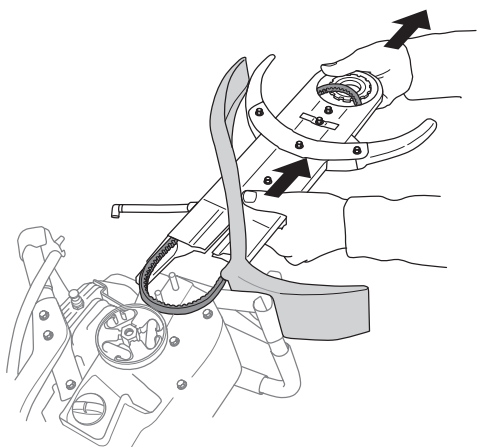

- Odstráňte kompletný hnací remeň (D).
- Povoľte šesť skrutiek (F), ktoré držia kryty na reznom ramene.

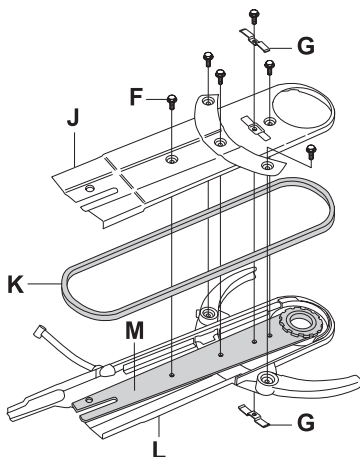

- Nasadíte nový hnací remeň (K).
- Znovu nasadíte chrániče a kryt remeňa.
- Lišta (M) musí byť umiestnená na platni (L) tak, aby boli otvory v platni zarovnané s otvormi na lište.
- Okraje platne (J) musia ležať vnútri okrajov platne (L).
- Utiahnite šesť skrutiek (F) a skontrolujte/nastavte napnutie hnacieho remeňa (K). Pozrite si pokyny v časti „Kontrola a nastavenie hnacieho remeňa“.
- Obmedzovače pohybu (G) sa nasadzujú nakoniec. Spojte platne dohromady podľa obrázka.

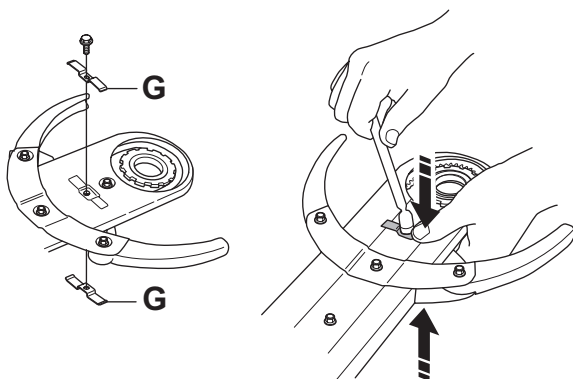

- Znovu nasadíte kotúče a utiahnite maticu. Pozrite si pokyny v časti „Montáž kotúčov“.

NEZABUDNITE! Ubezpečte sa, že nastavovacia skrutka remeňa dosahuje na dno a že lišta úplne priskrutkovaná tak, aby kryt remeňa správne pasoval.

Remenica a spojka.

Nikdy neštartujte motor, keď bola odstránená remenica a spojka.

Karburátor

Váš výrobok značky Husqvarna bol vyvinutý a vyrobený tak, že znižuje škodlivé emisie.

Funkcia

Karburátor riadi rýchlosť motora prostredníctvom plynu. Vzduch a palivo sa miešajú v karburátore.



VAROVANIE! Neštartuje stroj bez pripevneného rezného ramena alebo reznej hlavy. V opačnom prípade sa môže uvoľniť spojka a spôsobiť zranenia osôb.

Bez ihly

Karburátor je vybavený pevnými ihlami, aby sa zaručilo, že stroj vždy dostane správnu zmes paliva a vzduchu. Ak motor stráca výkon alebo pomaly akcelerauje, postupujte nasledovne:

- Skontrolujte vzduchový filter a podľa potreby ho vymeňte.
- Ak to nepomôže, obráťte sa na autorizovanú servisnú dielňu.

Jemné nastavenie otáčok voľnobehu T

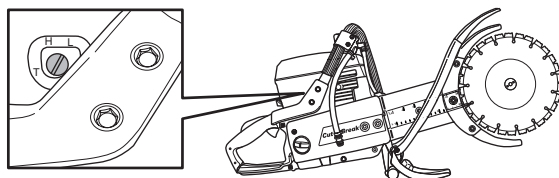

Nastavte voľnobežné otáčky pomocou skrutkovača v tvare T. Ak je potrebné nastavenie, najprv točte skrutku voľnobehu v smere hodinových ručičiek, až kým sa kotúče nezačnú otáčať. Teraz točte skrutku proti smeru hodinových ručičiek, až kým sa kotúče neprestanú otáčať. Voľnobežné otáčky sú vtedy nastavené správne, keď motor akcelerauje bez zaváhania.

Odporúčané otáčky pri voľnobehu: 2500 ot./min.



VAROVANIE! Ak otáčky pri voľnobehu nemožno nastaviť, tak aby sa rezný nástroj zastavil, spojte sa s predajcom/servisnou dielňou. Nepoužívajte stroj, kým nebol správne nastavený alebo opravený.

Vzduchový filter



Vzduchové filtre sa musia pravidelne čistiť, pri čom sa odstraňuje prach a špina, aby sa zabránilo:

- Poruche karburátora
- Problémom so štartovaním
- Menej výkonu
- Zbytočnému opotrebovaniu častí motora.
- Nadmerne vysokej spotrebe paliva.

Systém vzduchového filtra pozostáva z naolejovaného penového plastového filtra (1) a papierového filtra (2):

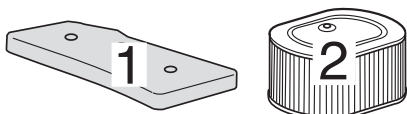

- Penový plastový filter je ľahko prístupný pod krytom filtra A. Tento filter by sa mal kontrolovať raz do týždňa a v prípade potreby vymieňať. Aby ste dosiahli dobrý filtrovací účinok, filter sa musí pravidelne vymieňať alebo čistiť a olejovať. Na tento účel bol vyrobený špeciálny olej HUSQVARNA.

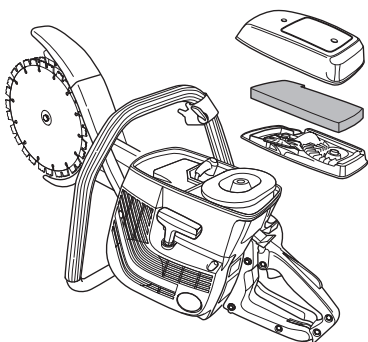

- Odnímte penový plastový filter. Filter dobre poumývajte vo vlažnej mydlovej vode. Po očistení filter dobre vymyte čistou vodou. Filter vytlačte a nechajte ho usušiť. **NEZABUDNITE!** Vysokotlakový stlačený vzduch môže poškodiť penu.

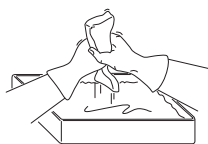

- Penový plastový filter dobre naolejujte. Je nanajvyš dôležité, aby bol celý filter impregnovaný olejom.
- Vložte filter do plastového vrečka a vylejte naň olej. Premieste plastové vrečko, aby sa olej dostal do filtra. Pred vložením filtra do stroja vytlačte vo vrečku z filtra prebytočný olej a vylejte ho. Nikdy nepoužívajte bežný motorový olej. Tento typ oleja cez filter veľmi rýchlo presiakne a nahromadí sa v spodnej časti.

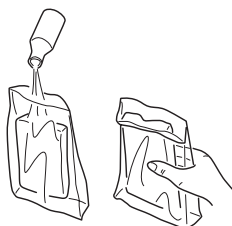

- Penový plastový filter, ktorý bol opratý veľa ráz, sa opotrebováva. Ak nie je pružný a dobre netesní kryt filtra, vymeňte ho za nový filter.
- Papierový filter je dostupný pod krytom B. Filter sa musí vymeniť/očistiť pri každom poklese výkonu motora alebo po jednom-dvoch týždňoch. Nezabudnite, že filter sa nesmie prať.

Vzduchový filter, ktorý sa používa nejakú dobu, nemožno celkom očistiť. Preto sa musí v pravidelných intervaloch nahrádzať novým. **Poškodený filter sa musí vždy vymeniť.**

DÔLEŽITÉ! Zlá údržba vzduchového filtra spôsobí hromadenie uhlíka na zapaľovacej sviečke a nadmerné opotrebovanie častí motora.

Palivový filter

- Palivový filter je vložený do vnútra palivovej nádrže.
- Palivová nádrž sa pri plnení musí chrániť pred kontamináciou. Toto znižuje riziko prevádzkových porúch spôsobených upchatím palivového filtra umiestneného vo vnútri nádrže.
- Filter sa nedá čistiť, ale pri upchatí sa musí vymieňať za nový filter. **Filter by sa mal meniť aspoň raz do roka.**

Vodný kohútik

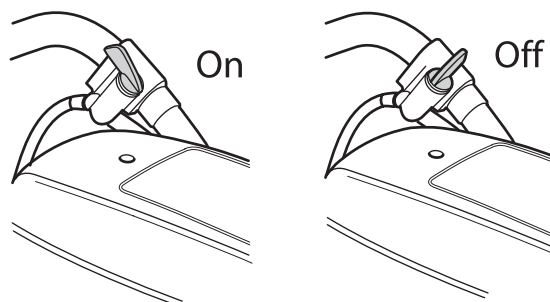

Vodný filter

Skontrolujte a podľa potreby vyčistite obmedzovač.

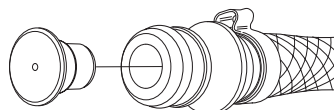

Kryt štartovania



VAROVANIE! Keď je vratná pružina navinutá v telese štartéra, je napnutá a v prípade neopatrného zaobchádzania môže vyskočiť a spôsobiť poranenie osôb.

Pri výmene vratnej pružiny alebo šnúry štartéra musíte byť opatrní. Noste ochranné okuliare.

Výmena pretrhnutej alebo opotrebovanej šnúry štartéra



- Uvoľnite filter a kryt valca.
- Uvoľnite skrutky, ktoré držia teleso štartéra prichytené o kľukovú skriňu a odnímite ho.

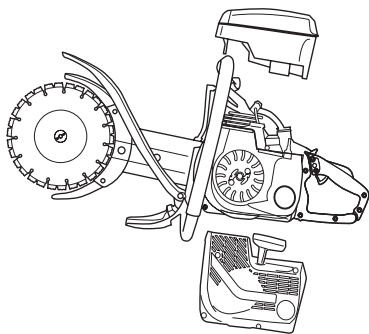

- Potiahnite šnúru zhruba o 30 cm a zdvihnite ju do zárezu na remenici štartéra. Dajte späť vratnú pružinu pomalým otáčaním remenice smerom späť.

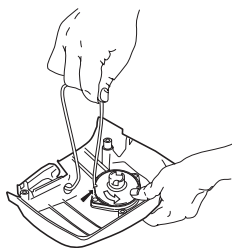

- Odstráňte akékoľvek zvyšky starej štartovacej šnúry a skontrolujte, či vratná pružina funguje. Pretiahnite novú šnúru štartéra cez otvor v kryte štartéra a v štartovacej kladke.

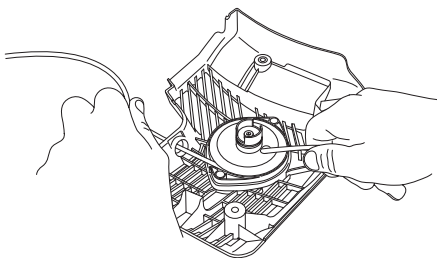

- Zaistite šnúru štartéra okolo štartovacej kladky podľa obrázka. Pevne utiahnite a ubezpečte sa, že voľný koniec je čo najkratší. Zaistite koniec šnúry štartéra v drážde štartéra.

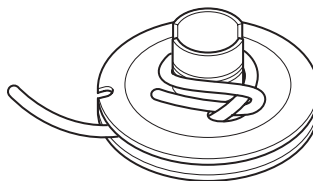

- Naveďte šnúru cez výrez v okraji remenice a navíňte ju 3-krát v smere hodinových ručičiek okolo stredu štartovacej kladky.

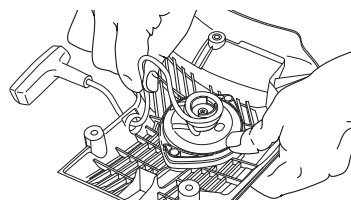

- Teraz potiahnite držadlo štartéra, čím napnete pružinu. Zopakujte postup ešte raz, ale tentoraz so štyrmi otáčkami.
- Všimnite si, že držadlo štartéra je po napnutí pružiny priťahované do správnej východiskovej polohy.
- Úplným vytiahnutím šnúry štartéra skontrolujte, či pružina nie je ťahaná do svojej koncovkej polohy. Spomaľte štartovaciu kladku palcom a skontrolujte, či môžete otočiť kladku aspoň o ďalšiu polovicu otáčky.

Napínanie vratnej pružiny

- Zdvihnite šnúru štartéra do zárezu v remenici štartéra a otočte remenicu približne o dve otáčky.

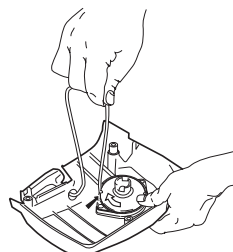

NEZABUDNITE! Skontrolujte, či sa remenica môže otočiť o prinajmenšom ďalšiu 1/2 otáčky, keď je šnúra štartéra úplne vytiahnutá.

Výmena pretrhnutej vratnej pružiny



- Odmontujte skrutku v strede remenice a vyberte remenicu.
- Majte na pamäti, že vratná pružina je uložená napnutá v kryte štartéra.
- Uvoľnite skrutky, ktoré držia kazetu pružiny.

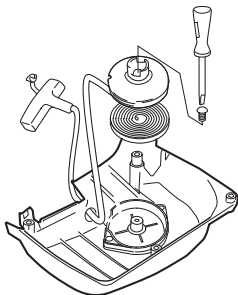

- Vyberte vratnú pružinu otočením štartéra a uvoľnite háčiky pomocou skrutkovača. Háčiky držia teleso vratnej pružiny na štartéri.
- Vratnú pružinu namastite s použitím ľahkého oleja. Vložte remenicu štartéra a napnite vratnú pružinu.

Upevnenie štartéra

- Zmontujte teleso štartéra tak, že najprv potiahnete šnúru štartéra a potom umiestnite štartér do polohy oproti kľukovej skrini. Potom pomaly uvoľnite šnúru štartéra tak, aby sa remenica západkami zachytila.

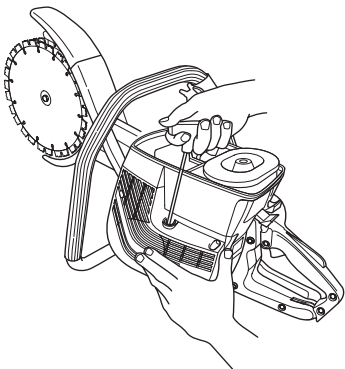

- Zmontujte štartér a utiahnite skrutky.
- Nasadíte kryt valca a kryt filtra.

Zapaľovacia sviečka



Stav zapaľovacej sviečky je ovplyvnený:

- Nesprávnym nastavením karburátora.
- Zlou zmesou paliva (príliš veľa oleja).
- Znečisteným filtrom.

Tieto činitele spôsobujú povlaky na elektródach zapaľovacej sviečky, ktoré môžu mať za následok prevádzkové problémy a štartovacie ťažkosti.

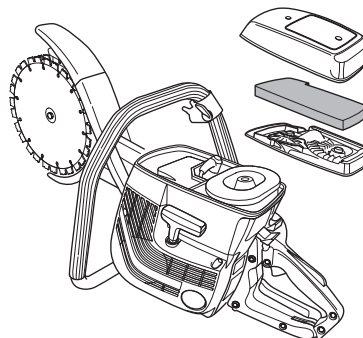

- Ak má stroj nízky výkon, problémy pri naštartovaní alebo prajuce nedostatočne: pred podniknutím ďalších krokov vždy skontrolujte zapaľovaciu sviečku. Ak je zapaľovacia sviečka špinavá, očistite ju a skontrolujte, či medzera medzi elektródami je 0,5 mm. Zapaľovacia sviečka by sa mala vymeniť po približne mesačnej prevádzke, alebo ak treba aj skôr.

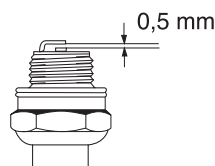

NEZABUDNITE! Vždy používajte odporúčaný typ zapaľovacej sviečky! Nesprávna zapaľovacia sviečka môže vážne poškodiť piest/valec.

Chladiaci systém



Na udržiavanie čo najnižšej pracovnej teploty je stroj vybavený chladiacim systémom.

Chladiaci systém pozostáva z:

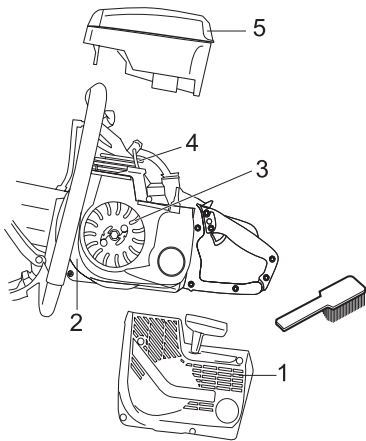

- 1 Nasávanie vzduchu na štartéri.
- 2 Clony vzduchového potrubia.
- 3 Rebríky na zotrvačníku.
- 4 Chladiacich rebríky na valci.
- 5 Kryt valca (usmerňuje prúd studeného vzduchu okolo valca).

Očistite chladiaci systém raz do týždňa kefkou, príp. pri náročnejších podmienkach častejšie. Špinavý alebo zablokovaný chladiaci systém má za následok prehriatie stroja, ktoré spôsobuje poškodenie piestu a valca.

Tlmič výfuku



Tlmič výfuku je navrhnutý na znižovanie hladiny hluku a na smerovanie výfukových plynov preč od obsluhy. Výfukové plyny sú horúce a môžu obsahovať iskry, ktoré, ak sú namierené proti suchému a horľavému materiálu, môžu spôsobiť požiar.

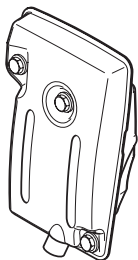

Nikdy nepoužívajte stroj, ktorý má chybný tlmič výfuku.

Všeobecné pokyny pre údržbu

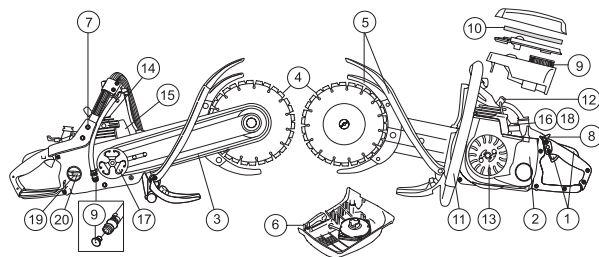

Dole nájdete niektoré všeobecné pokyny ohľadom údržby. V prípade, že máte viac otázok, spojte sa so svojím servisným zástupcom.

Denná údržba

- 1 Skontrolujte, či súčasti ovládania plynu fungujú hladko (ovládanie plynu a plynový spúšťač uzáver).
- 2 Vyčistite vonkajšok stroja.
- 3 Skontrolujte napnutie hnacieho remeňa.
- 4 Skontrolujte stav kotúčov a hnacieho prevodu.
- 5 Skontrolujte stav chráničov kotúčov.
- 6 Skontrolujte štartér a šnúru štartéra a očistite vonkajšok vzduchového nasávania jednotky štartéra.
- 7 Skontrolujte, či sú matice a skrutky dotiahnuté.
- 8 Skontrolujte, či vypínač funguje správne.
- 9 Skontrolujte funkciu obmedzovača.

Týždenná údržba

- 10 Skontrolujte stav vzduchového filtra.
- 11 Skontrolujte, či držiadlá a prvky tlmiace vibrácie nie sú poškodené.
- 12 Očistite zapaľovaciu sviečku. Skontrolujte, či je medzera medzi elektródami 0,5 mm.
- 13 Očistite chladiace rebrá na zotrvačníku. Skontrolujte štartér a vratnú pružinu.
- 14 Očistite chladiace rebrá na valci.
- 15 Skontrolujte, či je tlmič výfuku pevne prichytený a nie je poškodený.
- 16 Skontrolujte fungovanie karburátora.

Mesačná údržba

- 17 Skontrolujte opotrebovanie stredu spojky, hnacieho kolesa a pružiny spojky.
- 18 Vyčistite vonkajšok karburátora.
- 19 Skontrolujte palivový filter a hadičku paliva. V prípade potreby vymeňte.
- 20 Vyčistite vnútrašok palivovej nádrže.

TECHNICKÉ ÚDAJE

Technické údaje

	K650 Cut-n-break
Motor	
Objem valca, cm ³	71
Vítanie valca, mm	50
Zdvih, mm	36
Otáčky pri voľnobehu, ot./min.	2500
Odporúčané maximálne otáčky pri voľnobehu, ot./min.	9750 (+/- 250)
Výkon, kW	3,5
Zapaľovací systém	
Výrobca zapaľovacieho systému	EM
Zapaľovacia sviečka	Champion RCJ 6Y/ NGK BPMR 7A
Medzera medzi elektródami, mm	0,5
Palivový a mazací systém	
Výrobca karburátora	Tillotson
Typ karburátora	W CAT: 5,7
Kapacita palivovej nádrže, litre	0,7
Hmotnosť	
Hmotnosť, vrátane vodnej súpravy, bez paliva a rezného nastavca, kg	8,9
Hmotnosť, vrátane vodnej súpravy s palivom a s rezným nastavcom, kg	10,3
Emisie hluku	
(pozri poznámku 1)	
Hladina akustického výkonu, meraná v dB(A)	115
Hladina akustického výkonu, garantovaná L _{WA} dB(A)	116
Hladiny hluku	
(viď poznámka 2)	
Ekvivalentná hladina akustického tlaku pri uchu operátora, meraná podľa EN 1454 dB(A)	100
Hladiny vibrácií	
Vibrácie v rukoväti merané podľa ISO 19432	
Predná rukoväť, ekvivalentná hodnota, m/s ²	3,2
Zadná rukoväť, ekvivalentná hodnota, m/s ²	5,7

Poznámka 1: Emisie hluku do okolia sa merajú ako akustický výkon (L_{WA}) v súlade so smernicou EÚ 2000/14/ES.

Poznámka 2: Zodpovedajúca hladina zvukového tlaku sa vypočíta ako časovo-vážená celková energia pre hladiny zvukového tlaku za rôznych pracovných podmienok s nasledovným časovým rozdelením: 1/2 voľnobeh 1/2 maximálne otáčky.

Rezné zariadenie

Rezný kotúč	Prevodový pomer	Maximálna okrajová rýchlosť, m/s	Max. hĺbka rezu
9"	48/77	80	400 mm



EÚ vyhlásenie o zhode

(Uplatňuje sa iba na Európu)

Spoločnosť **Husqvarna Construction Products**, SE-433 81 Partille, Švédsko, tel.: +46-31-949000, zodpovedne vyhlasuje, že rozbrusovacia píla **K650 Cut-n-Break** so sériovými číslami z roku 2006 a novšími (rok je jasne uvedený obyčajným písmom na štítku s menovitými údajmi, nasledovaný sériovým číslom), spĺňa požiadavky SMERNICE RADY:

- z 22. júna 1998 „ohľadom strojov“ **98/37/EC**, príloha IIA.
- Z 3. mája 1989 „ohľadom elektromagnetickej kompatibility“ **89/336/EEC**a príslušných dodatkov.
- z 8. 5. 2000 „ohľadom emisií hluku do okolia“ **2000/14/EG**. Hodnotenie zhody podľa dodatku V.

Informácie o emisiách hluku nájdete v kapitole Technické údaje.

Boli uplatnené nasledovné normy: **EN ISO 12100:2003, EN ISO 55012:2002, EN 1454, ISO 19432**

Spoločnosť SMP Svensk Maskinprovning AB, Fyrisborgsgatan 3, SE-754 50 Uppsala, Švédsko, vykonala dobrovoľnú typovú skúšku podľa smernice 2000/14/EC pre spoločnosť Husqvarna AB. Certifikát má číslo: **01/169/002**

Partille, 2.máj 2006



Ove Donnerdal, riaditeľ vývoja

1150903-68



2008-03-10