

# Návod k použití

# **K3000 Cut-n-Break**

Než začnete stroj používat, prostudujte si, prosím, pečlivě návod k použití a ubezpečte se, že jste dokonale pochopili pokyny v něm uvedené.

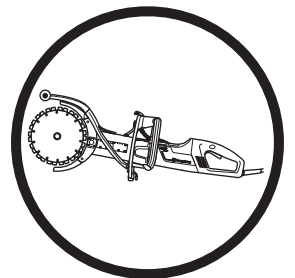

**Czech**

# VYSVĚTLENÍ SYMBOLŮ

## Symbole vyobrazené na tělese stroje:

**VÝSTRAHA!** Při nesprávném nebo neopatrném použití se zařízení může stát nebezpečným nástrojem, což může obsluhu nebo dalším osobám způsobit závažná nebo smrtelná zranění.



Než začnete stroj používat, prostudujte si, prosím, pečlivě návod k použití a ubezpečte se, že jste dokonale pochopili pokyny v něm uvedené.



Vždy používejte:

- Schválenou ochrannou přilbu
- Schválenou ochranu sluchu
- Ochranné brýle či štít



Tento výrobek vyhovuje platným předpisům CE.



**VÝSTRAHA!** Při zkracování se tvoří prach, který může způsobit poškození při vdechování. Používejte schválenou ochranu dechu. Dbejte, aby byla v místě dobrá ventilace.



**VÝSTRAHA!** Jiskry od řezného kotouče mohou způsobit požár v hořlavých materiálech, jako: benzín, dřevo, suchá tráva a jiné.



Vždy musí být použito chlazení vodou.



**VÝSTRAHA!** Zpětné rázy mohou být náhlé, rychlé a silné a mohou způsobit životu nebezpečná zranění. Přečtěte si pokyny v návodu před použitím stroje a dodržujte je.



Vždy řezajte správným směrem. Přečtěte si bezpečnostní pokyny!

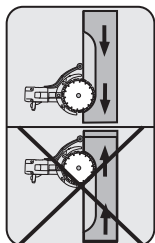

**Označení týkající se ochrany životního prostředí.** Symbole na výrobku nebo jeho obalu označují, že tento výrobek nesmí být likvidován jako domácí odpad. Místo toho musí být odevzdán do příslušné recyklační stanice pro recyklaci elektrických a elektronických zařízení.



Zajištěním odpovídající likvidace tohoto výrobku pomůžete zabránit potenciálnímu negativnímu dopadu na životní prostředí a zdraví lidí, který by jinak mohl být důsledkem nesprávné likvidace tohoto výrobku.

Podrobnější informace o recyklaci tohoto výrobku získáte na městském úřadě, u služby zajišťující zpracování domácího odpadu nebo v prodejně, kde jste výrobek zakoupili.

**Další symboly/štítky na zařízení se týkají zvláštních certifikačních požadavků pro určité obchodní trhy.**

## Symbole v návodu k použití:

Kontrola a/nebo údržba se provádí s vypnutým motorem a kabelem vytaženým ze zásuvky.

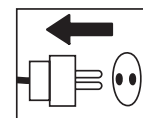

Vždy používejte schválené ochranné rukavice.

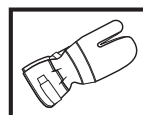

Pro zajištění správné funkce je nutné zařízení pravidelně čistit.

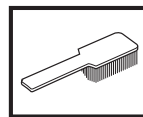

Vizuální kontrola.



Je nutno používat ochranné brýle či štít.



---

# OBSAH

---

## Obsah

### VYSVĚTLENÍ SYMBOLŮ

Symbole vyobrazené na tělese stroje: ..... 2

Symbole v návodu k použití: ..... 2

### OBSAH

Obsah ..... 3

### CO JE CO?

Co je co na zkracovačce? ..... 4

### BEZPECNOSTNÍ PŘEDPISY

Opatření před použitím nové zkracovačky ..... 5

Osobní ochranné pomůcky ..... 5

### BEZPECNOSTNÍ PŘEDPISY

Obecná bezpečnostní upozornění ..... 6

Bezpečnostní vybavení stroje ..... 8

Diamantové kotouče ..... 9

Obecné pracovní pokyny ..... 10

### MONTÁŽ

Montáž ..... 13

### STARTOVÁNÍ A VYPÍNÁNÍ

Před nastartováním ..... 14

Startování ..... 14

Vypínání ..... 14

### ÚDRŽBA

Všeobecně ..... 15

Čištění ..... 15

Kontrola a seřízení hnacího řemene ..... 15

Výměna hnacího řemene ..... 15

Chladicí systém ..... 16

Výměna uhelných kartáčků ..... 16

Vodní kohoutek ..... 16

Elektrické napájení ..... 17

Denní údržba ..... 17

### TECHNICKÉ ÚDAJE

Řezné vybavení ..... 18

Doporučené rozměry kabelů ..... 18

ES Prohlášení o shodě ..... 19

# CO JE CO?

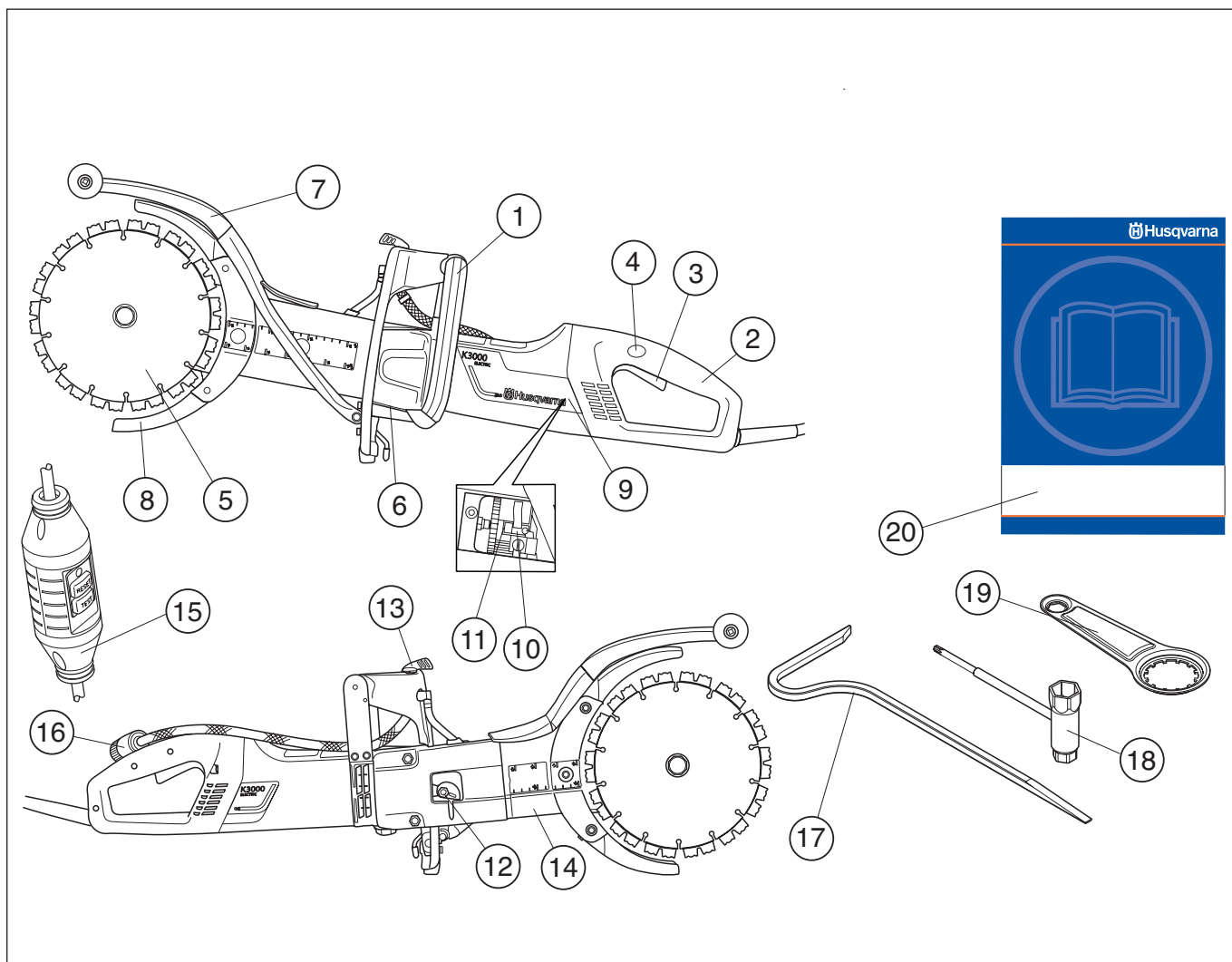

## Co je co na zkracovačce?

- |                            |                      |
|----------------------------|----------------------|
| 1 Přední rukojeť           | 11 Držáky kartáčků   |
| 2 Zadní rukojeť            | 12 Napínač řemene    |
| 3 Vypínač proudu           | 13 Vodní kohoutek    |
| 4 Zarážka vypínače         | 14 Řezací rameno     |
| 5 Řezné kotouče            | 15 Zemní jistič      |
| 6 Typový štítek            | 16 Připojení vody    |
| 7 Ochranný kryt            | 17 Vypínač           |
| 8 Chrániče řezných kotoučů | 18 Kombinovaný klíč  |
| 9 Inspekční víčka          | 19 Ložiskový nástroj |
| 10 Uhelné kartáčky         | 20 Návod k použití   |

# BEZPEČNOSTNÍ PŘEDPISY

## Opatření před použitím nové zkracovačky

- Než začnete stroj používat, prostudujte si, prosím, pečlivě návod k použití a ubezpečte se, že jste dokonale pochopili pokyny v něm uvedené.
- Stroj je určen pouze pro řezání tvrdých materiálů, jako jsou beton, cihly, kamenné zdivo jakož i litina a cementové roury.
- Zajistěte pravidelné kontroly a provádění základního seřízení a oprav rozbrušovací pily u autorizovaného dodavatele společnosti Husqvarna.



**VÝSTRAHA!** Za žádných okolností není dovoleno měnit původní konstrukci stroje bez schválení výrobce. Vždy používejte originální náhradní díly. Neoprávněné změny a nebo použití nepovoleného příslušenství může způsobit vážné zranění nebo smrt uživatele či jiných osob.



**VÝSTRAHA!** Při použití výrobků, které řezou, brousí, vrtají, dobrušují nebo formují materiál, může vznikat prach a výpary, které mohou obsahovat škodlivé chemikálie. Zjistěte, z čeho sestává materiál, s kterým pracujete, a použijte vhodnou obličejovou nebo dýchací masku.



**VÝSTRAHA!** Motorová rozbrušovací pila je nebezpečný nástroj, když se používá nedbalým nebo nesprávným způsobem, a může způsobit vážná nebo dokonce smrtelná zranění. Je mimořádně důležité, abyste si prostudovali tento Návod k obsluze a pochopili jeho obsah.

Společnost Husqvarna Construction Products dodržuje zásadu průběžného vývoje produktů. Společnost Husqvarna si vyhrazuje právo změny konstrukce a vzhledu bez předchozího oznámení a zavedení změn konstrukce bez dalších závazků.

Veškeré informace a údaje v tomto návodu na obsluhu byly platné v okamžiku jeho předání do tisku.

## Osobní ochranné pomůcky



**VÝSTRAHA!** Při každém použití stroje je nutné používat schválené osobní ochranné pomůcky. Osobní ochranné pomůcky nemohou vyloučit nebezpečí úrazu, ale sníží míru poranění v případě, že dojde k nehodě. Požádejte svého prodejce o pomoc při výběru správného vybavení.

- Ochranná přilba
- Ochrana sluchu
- Ochranné brýle či štít



- Dechová rouška

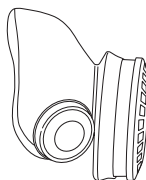

- Silné rukavice s jistým úchopem.

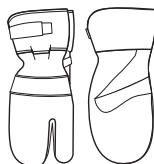

- Přílehavý, silný a pohodlný oděv, který dovolí plnou pohyblivost.



- Použijte ochranu nohou, doporučenou pro ten materiál, který chcete řezat.
- Vysoké boty s ocelovou špičkou a neklouzavou podrážkou.



- Vždy mějte po ruce soupravu pro poskytování první pomoci.



## Obecná bezpečnostní upozornění



**VÝSTRAHA! Pozorně si přečtěte všechna bezpečnostní upozornění a pokyny. Při nedodržení upozornění a pokynů může dojít k úrazu elektrickým proudem, požáru nebo vážnému poranění.**

Uložte si veškerá upozornění a pokyny pro použití v budoucnu.

Termín „elektrický nástroj“ v upozorněních označuje buď nástroj napájený ze sítě (kabelem), nebo napájený z baterií (bezdrátový).

## Bezpečnost pracovního prostoru

- Udržujte pracovní prostor čistý a dobře osvětlený. Přeplněné či tmavé prostory nahrávají nehodám.
- Nepoužívejte elektrické nástroje ve výbušném prostředí, například v přítomnosti hořlavých kapalin, plynů či prachu. Elektrické nástroje vytvářejí jiskry, které mohou zapálit prach nebo výpary.
- Při práci s elektrickým nástrojem musí být děti i okolostojící osoby v dostatečné vzdálenosti. Rozptýlení může způsobit, že ztratíte kontrolu nad nástrojem.
- Nepoužívejte za nepříznivého počasí. Např. hustá mlha, déšť, silný vítr, velký chlad atd. Práce za špatného počasí je namahavá a může vést k nebezpečným okolnostem, např. ke kluzkému podloží.
- Zajistěte, aby při řezání nemohlo dojít k uvolnění a pádu materiálu a tím k následnému pracovnímu úrazu. Zvláštní pozornost věnujte práci ve svažitém terénu.



**VÝSTRAHA! Bezpečnostní vzdálenost od rozbrušovacího stroje je 15 metrů. Jste zodpovědní za to, že se v pracovním okruhu nezdržují zvířata a diváci. Nezačněte řezat pokud není pracovní okruh volný a pokud vy nestojíte pevně.**

## Bezpečnost při používání el. energie

- Zástrčky elektrických nástrojů musí odpovídat el. zásuvce. Zástrčku nikdy žádným způsobem neupravujte. U uzemněných elektrických nástrojů nepoužívejte žádné adaptéry. Původní zástrčky a odpovídající zásuvky snižují nebezpečí úrazu el. proudem.
- Zabraňte tělesnému kontaktu s uzemněnými povrchy, např. trubkami, radiátory, sporáky a chladničkami. Pokud je lidské tělo uzemněno, hrozí větší nebezpečí úrazu el. proudem.
- Elektrický nástroj nesmí být vystaven větší vlhkosti, než je vlhkost způsobená proplachovacím vodním systémem. Nevystavujte elektrický nástroj dešti. Pokud do elektrického nástroje vnikne voda, zvyšuje se nebezpečí úrazu elektrickým proudem.
- Nezacházejte hrubě s napájecím kabelem. Nikdy elektrický nástroj za kabel nenoste. Za kabel netahejte a neodpojte nástroj od sítě taháním za kabel. Nevystavujte napájecí kabel působení tepla, oleje, nepoškodte ho ostrými hranami nebo pohyblivými částmi. Poškozený nebo ohnutý kabel zvyšuje nebezpečí úrazu elektrickým proudem.
- Při používání elektrického nástroje venku použijte prodlužovací kabel určený pro venkovní použití. Použití kabelu určeného pro venkovní použití snižuje nebezpečí úrazu elektrickým proudem.
- Zkontrolujte, zda není kabel a prodlužovací kabel poškozen a je v dobrém stavu. Nikdy nepoužívejte stroj je-li kabel poškozen, dejte jej opravit do autorizované dílny.
- Prodlužovací kabel nesmí být zamotaný – zvyšuje se tím nebezpečí jeho přehřátí.
- Pokud používáte prodlužovací šňůru, používejte pouze dostatečně dlouhé, schválené prodlužovací šňůry. Další informace naleznete v částech Doporučené rozměry kabelů a Technické údaje. Poddimenzovaný kabel znamená riziko snížení kapacity stroje a jeho přehřátí.
- Stroj je nutno zapojit do zásuvky s uzemněním. Zkontrolujte, aby napětí v síti souhlasilo s tím, které je uvedeno na štítku na stroji.
- Dohlédněte na to, aby byl kabel za vámi když začnete pracovat se strojem, aby nedošlo k poškození kabelu.

# BEZPEČNOSTNÍ PŘEDPISY

## Osobní bezpečnost

- Při práci s elektrickým nástrojem dávejte pozor, sledujte co děláte a používejte zdravý rozum. Nepracujte s elektrickým nástrojem pokud jste unaveni nebo jste pod vlivem drog, alkoholu či léků. Při práci s elektrickým nástrojem stačí okamžik nepozornosti a následkem může být vážný úraz.
- Používejte osobní ochranné pomůcky. Vždy používejte ochranu zraku. Ochranné vybavení, např. protiprachová maska, neklouzavá ochranná obuv, přilba nebo ochrana sluchu použité správným způsobem snižují nebezpečí úrazu.
- Zabraňte náhodnému spuštění. Před připojením k el. napájení nebo vložení baterií, zvednutím nebo nošením nástroje se přesvědčte, že je vypínač v pozici vypnuto (OFF). Přenášením elektrických nástrojů s prstem na spoušti nebo zapnutých elektrických nástrojů nahráváte nehodám.
- Před zapnutím el. nástroje vyjměte jakýkoli seřizovací klíč nebo klíč na matici. Klíč ponechaný na rotující části el. nástroje může způsobit úraz.
- Nenatahujte se příliš daleko. Neustále pevně stůjte a držte rovnováhu. Budete tak mít lepší kontrolu nad nástrojem v neočekávaných situacích.
- Noste vhodný oděv. Nenoste volné oblečení ani šperky. Udržujte vlasy, oděv i rukavice mimo dosah pohyblivých částí. Pohyblivé části mohou zachytit volný oděv, šperky nebo dlouhé vlasy.
- Pokud jsou zařízení přizpůsobena pro připojení odsávačů a lapačů prachu, musí být připojeny a správně použity. Použitím lapačů prachu snižujete rizika spojená s výskytem prachu.
- Pokud motor běží, dodržujte bezpečnou vzdálenost od řezných kotoučů.



**VÝSTRAHA! Nadměrné vystavení vibracím může u osob se zhoršenou funkcí krevního oběhu vést k poruchám oběhového nebo nervového systému. V případě, že byste pocítili příznaky obtíží způsobených nadměrným vystavením vibracím, obraťte se na svého lékaře. Mezi tyto příznaky může patřit znecitlivění některých částí těla, ztráta citu v ruku, brnění, píchání, bolest, ztráta síly, změna barvy nebo stavu kůže. Tyto příznaky se normálně objevují na prstech, rukou a zápěstích.**

## Použití elektrických nástrojů a péče o ně

- Při práci s elektrickými nástroji nepoužívejte násilí. Používejte správný elektrický nástroj pro danou aplikaci. Správný elektrický nástroj vykoná práci lépe a bezpečněji rychlostí, pro kterou byl navržen.
- Nepoužívejte el. nástroj, pokud nefunguje vypínač pro zapnutí a vypnutí. Každý elektrický nástroj, který nelze ovládat vypínačem, je nebezpečný a musí se opravit.
- Před jakýmkoli nastavováním, výměnou příslušenství nebo uložením el. nástroje odpojte zástrčku od napájení nebo vyndejte z nástroje baterie. Takováto preventivní bezpečnostní opatření snižují riziko náhodného spuštění el. nástroje.
- Nepoužívané el. nástroje ukládejte mimo dosah dětí a nedovolte, aby s nástrojem pracovaly osoby, které ho dobře neznají nebo si nepřčetly tento návod k použití nástroje. Elektrické nástroje jsou v rukou neproškolených uživatelů nebezpečné.
- Provádějte údržbu el. nástrojů. Kontrolujte chybné zarovnání nebo spojení pohyblivých částí, rozbití jakýchkoli částí nebo jiné stavy, které mohou ovlivnit provoz elektrického nástroje. Pokud je elektrický nástroj poškozen, nechte ho opravit. Mnohé nehody jsou způsobeny špatnou údržbou elektrických nástrojů.
- Udržujte řezací nástroje ostré a čisté. Správně udržované řezací nástroje s ostrým ostřím jsou méně náchylné k „zakousnutí“ a snadněji se ovládají.
- Používejte elektrický nástroj, příslušenství a vsazené nože podle těchto pokynů. V úvahu je třeba brát pracovní podmínky a prováděnou práci. Použitím elektrického nástroje k jinému účelu, než pro který je určen, může mít za následek vznik nebezpečné situace.
- Nikdy nepoužívejte stroj, jehož konstrukce byla jakkoli pozměněna oproti jeho původním specifikacím.
- Zkontrolujte, že nejsou v prostoru řezání taženy trubky nebo elektrická vedení.
- Vždy zkontrolujte a označte průběh plynového vedení. Řezání v blízkosti plynového vedení je vždy nebezpečné. Ujistěte se, že při řezání nevznikají jiskry, aby neohrozilo nebezpečí výbuchu. Soustředte se na daný úkol. Nedbalost může vést k těžkému úrazu nebo smrti.
- U nových kotoučů zkontrolujte, zda nedošlo k jejich poškození při přepravě nebo skladování.
- Je-li stroj v chodu, musí být kryt řezacího vybavení vždy namontován.

## Servis

- Servis elektrického nástroje smí provádět pouze kvalifikovaná osoba za použití identických náhradních součástí. Tím bude zajištěna bezpečnost elektrického nástroje.



# BEZPEČNOSTNÍ PŘEDPISY

## Bezpečnostní vybavení stroje

Tato část popisuje bezpečnostní vybavení stroje, jeho účel a způsob, kterým by se měla provádět kontrola a údržba, aby byla zajištěna jeho správná funkce. Pokud chcete zjistit, kde je toto vybavení na stroji umístěno, prostudujte si část Co je co?



**VÝSTRAHA! Nikdy nepoužívejte stroj, který má poškozené bezpečnostní vybavení! Pravidelně provádějte kontrolu a údržbu popsanou v této části.**

Servis a opravy stroje vyžadují speciální odborné školení. To platí zejména pro bezpečnostní vybavení stroje. V případě, že by stroj nevyhověl při některé z níže uvedených kontrol, je nutno vyhledat servisní opravnu. Každému zákazníkovi, který zakoupí kterýkoli z našich výrobků, zaručíme dostupnost profesionálních oprav a servisních prací. Pokud prodejce, který vám stroj prodal, neposkytuje servisní práce, požádejte jej o adresu naší nejbližší servisní opravy.

## Vypínač proudu

Vypínač proudu se používá ke spuštění a zastavení stroje

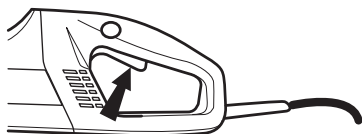

## Kontrola vypínače

- Spustíte stroj, pusťte vypínač a zkontrolujte, že se motor a řezný disk zastaví.

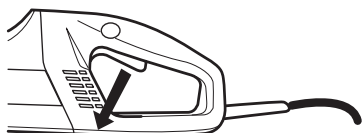

- Poškozený vypínač vám vymění autorizovaná dílna.

## Zarážka vypínače

Zarážka vypínače je konstruována tak, aby zabránila nezáměrné aktivaci vypínače. Stisknete-li zářku (A) vypne se vypínač (B).

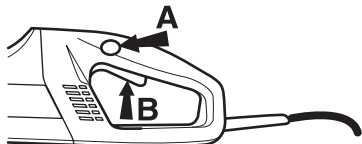

Zarážka vypínače zůstane stisknuta tak dlouho jak je stisknut vypínač. Povolíte-li úchvat držadla přejde jak vypínač tak i zářka vypínače zpět do původní polohy. K tomu dojde pomocí dvou na sobě nezávislých systémů zpětných per. Tato poloha má za následek to, že se stroj zastaví a vypínač se zablokuje.

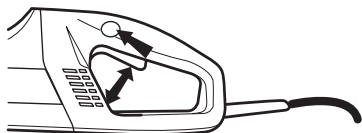

## Kontrola zářky vypínače

- Zkontrolujte, že je vypínač zablokovaný, je-li zářka vypínače ve své původní poloze.

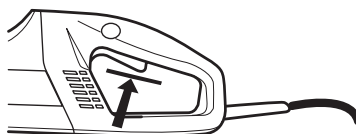

- Stiskněte zářku vypínače a zkontrolujte, že se po puštění vrátí do své původní polohy.

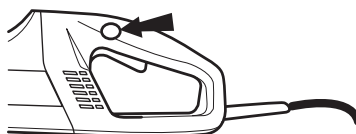

- Zkontrolujte, že vypínač i zářka vypínače jdou zlehka a že jejich systém zpětných per funguje.

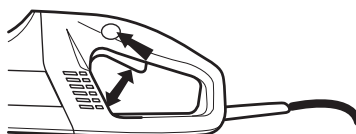

- Zapněte stroj, povolte spínač a zkontrolujte, zda se motor a kotouče zastaví.

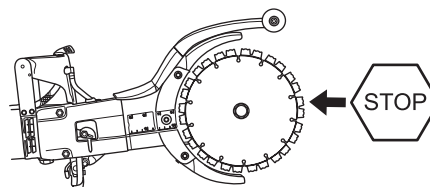

## Postupné spuštění a ochrana proti přetížení

Stroj je vybaven elektronicky ovládaným měkkým spuštěním a ochranou proti přetížení.

Je-li stroj přetížen nad určitý stupeň, začne motor pulzovat. Snížíte-li zatížení, přejde motor do normální polohy a vy můžete pokračovat v řezání

Pracuje-li stroj i nadále s pulzujícím motorem, vypne elektronika po chvíli proud. Čím větší přetížení tím rychleji se stroj vypne.

Uváznete-li s rozbrušovací pilou, vypne elektronika okamžitě proud.

## Chrániče řezných kotoučů

Tento kryt je namontován nad a pod řezacím kotoučem a je konstruován tak, aby chránil uživatele před odmrštěnými odřezky či kousky kotouče.

## Kontrola krytů řezných kotoučů



**VÝSTRAHA! Před spuštěním stroje vždy zkontrolujte, že je kryt správně namontován. Zkontrolujte také, zda je řezací kotouč správně namontován a zda není poškozen. Poškozený řezací kotouč může způsobit úraz. Viz pokyny v části Montáž**

- Zkontrolujte, že je kryt kompletní a že nemá žádné trhlinky ani deformace.



# BEZPEČNOSTNÍ PŘEDPISY

- Nikdy nepoužívejte poškozený nebo nesprávně upevněný ochranný kryt řezacího kotouče.

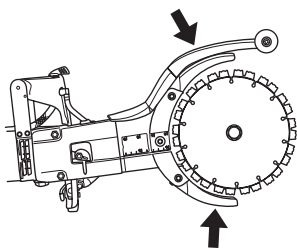

## Zemní jistič

Zemní jističe chrání stroj v případě elektrické závady.

Kontrolka označuje, že je zemní jistič zapnut a stroj lze zapnout. Pokud kontrolka nesvítí, stiskněte tlačítko RESET (zelené).



## Zkontrolujte zemní jistič

- Zapojte stroj do el. zásuvky. Stiskněte tlačítko RESET (zelené) a rozsvítí se červená kontrolka.



- Nastartujte stroj.
- Stiskněte tlačítko TEST (modré).



- Zemní jistič by měl sepnout a stroj by se měl okamžitě vypnout. Pokud se tak nestane, obraťte se na svého prodejce.
- Resetujte stroj pomocí tlačítka RESET (zelené).

## Diamantové kotouče



**VÝSTRAHA!** Řezné kotouče se mohou zlomit a způsobit vážné zranění uživatele.

Nikdy nepoužívejte jiné než originální řezné kotouče dodané se strojem.

Řezné kotouče nikdy nepoužívejte pro řezání jiného materiálu, než ke kterému jsou určeny.



**VÝSTRAHA!** V případě řezání plastů diamantovým ostrím může v důsledku tavení přehřátého materiálu dojít ke zpětnému vrhu a zanesení ostří kotouče. Vyvarujte se řezání umělých hmot.

## Všeobecně

- Používejte pouze speciální diamantové řezné kotouče s integrovanými řemenicemi na tomto stroji.
- Diamantové kotouče se skládají z ocelové kostry opatřené segmenty s průmyslovými diamanty.

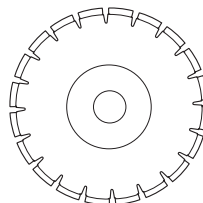

- Používejte vždy jen ostrý diamantový kotouč.
- Zkontrolujte, nejsou-li řezné kotouče popraskány nebo jinak poškozeny.
- V případě potřeby vyměňte kotouče.

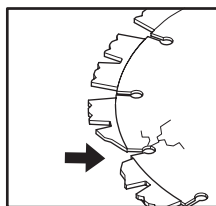

## Chlazení vodou

- Vždy musí být použito chlazení vodou. Ochlazováním řezného kotouče se prodlužuje jeho životnost a nedochází k hromadění prachu.

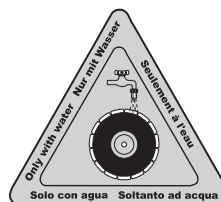

**VÝSTRAHA!** Diamantové řezné kotouče určené pro řezání za mokra je nutno neustále chladit vodou, aby se předešlo jejich zahřátí, které by mohlo zdeformovat diamantový kotouč a způsobit tak poškození stroje a zranění osob.

## Vibrace

- V případě nadměrného přitlaku do záběru se může řezný kotouč vychýlit z vyvážené polohy a vibrovat.
- Po snížení přitlaku by se vibrace měly zastavit. V opačném případě vyměňte řezné kotouče. Viz pokyny v kapitole Montáž řezných kotoučů.
- Řezné kotouče musí být určeny k použití na řezaný materiál.

## Materiály

- Diamantové řezací kotouče jsou vhodné pro kamenné, železobetonové a další kompozitní materiály. Diamantové kotouče nejsou vhodné pro řezání kovu.
- Diamantové kotouče jsou v provedení o několika stupních tvrdosti. Řezné kotouče musí být určeny k použití na řezaný materiál. "Měkký" diamantový kotouč má poměrně krátkou životnost a velkou schopnost řezání. Používá se v tvrdých materiálech, jako je žula a tvrdý beton. "Tvrdý" diamantový kotouč má delší životnost, menší schopnost řezání a je použitelný v měkkých materiálech, jako je cihla a asfalt.

## Ostření diamantových kotoučů

- Diamantové kotouče mohou být tupé, používáte-li nesprávný podávací tlak nebo při řezání některých materiálů jako silně vyztužený beton. Práce s tupým diamantovým kotoučem způsobí přehřátí, což vede k odpadnutí diamantových segmentů.
- Naostřete kotouč tak, že řežete v měkkém materiálu, jako je pískovec nebo cihla.

## Ruční vysokorychlostní stroje

- Používejte pouze speciální řezné kotouče s integrovanými řemenicemi na tomto stroji.
- Řezné kotouče by měly být označeny stejnými nebo vyššími otáčkami, než které jsou uvedeny na štítku jmenovitých hodnot stroje. Nikdy nepoužívejte řezné kotouče pro nižší otáčky než jsou otáčky rozbrušovací pily.

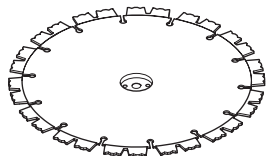

## Obecné pracovní pokyny



**VÝSTRAHA!** Tento oddíl popisuje základní bezpečnostní pravidla při práci se zkracovačkou. Daná informace nemůže nikdy nahradit ty vědomosti, které pracovník nabyde formou školení a praktické zkušenosti. Octnete-li se v situaci, kde se cítíte nejistý co do dalšího použití, obraťte se k odborníkovi. Obráťte se k vašemu prodejci, vašemu servisu nebo ke zkušenému pracovníkovi se zkracovačkou. Vyhněte se všemu používání, ke kterému se necítíte dostatečně vyškolení!

## Chlazení vodou

Vždy musí být použito chlazení vodou.

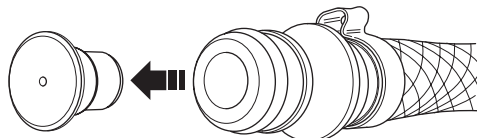

Při nízkém tlaku vody, například při použití nádrže s vodou, lze škrticí ventil demontovat, aby byl umožněn správný průtok vody.

Je důležité nepoužívat příliš velký průtok vody bez regulace, jelikož by pak řemen mohl prokluzovat.

## Technika řezání

- Podepřete opracováváný kus tak, aby se dalo předpokládat, co se může stát a tak, aby řez zůstal během práce otevřený

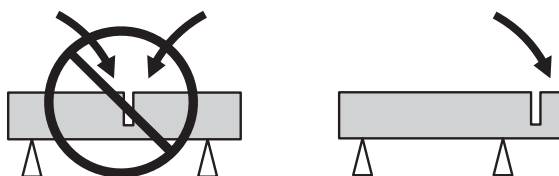

- Držte stroj vždy pevně oběma rukama. Držte jej tak, aby se palce i prsty sevřely kolem držadel.

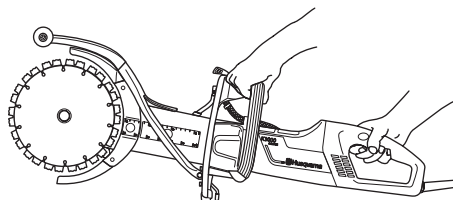

- Před spuštěním stroje zkontrolujte, že není disk s ničím ve styku.
- Začněte řezat s motorem na maximální otáčky.
- Nastartujte řezání měkce, nechte stroj pracovat, aniž byste nutili nebo tlačili na disk. Řežte vždy na maximální otáčky.

# BEZPEČNOSTNÍ PŘEDPISY

- Když řezáte v místě existujícího řezu, řezajte stejným směrem. Neřezajte pod určitým úhlem vůči předchozímu řezu; v takovém případě hrozí nebezpečí uvíznutí řezných kotoučů nebo stroj začne "šplhat" v řezu.

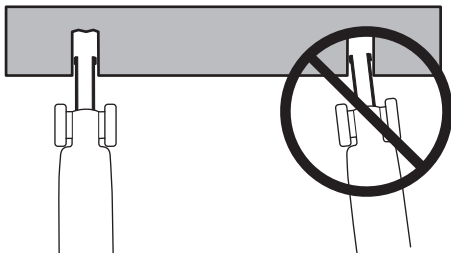

- Vždy řezajte shora dolů (A).
- Odsuňte pilu a pomocí háku odstraňte materiál uvíznutý v řezu (B).

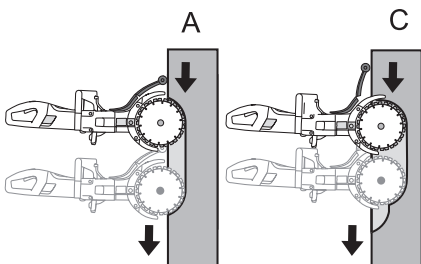

- Pokračujte ve stejném řezu, avšak v řezaném kuse (C) dále, a poté opakujte úkon s hákem.

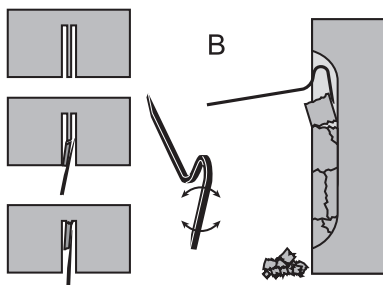

**VÝSTRAHA!** Při řezání vertikálním směrem vždy řezajte shora dolů. Nikdy neřezajte zdola nahoru. Mohlo by to způsobit zpětný ráz a výsledkem by mohlo být poranění obsluhy.

- Tímto způsobem pokračujte do úplného prořezání materiálu (D, E).

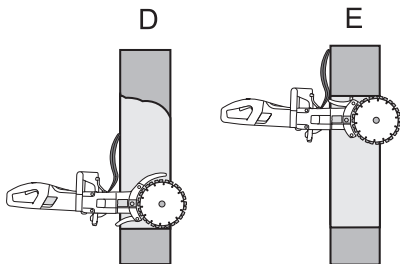

- Kryty řezných kotoučů jsou určeny pro snadné přizpůsobení hloubce řezu v opracovávaném kusu.

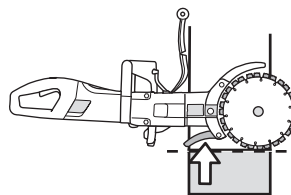

**VÝSTRAHA!** Naprosto se vyvarujte řezání pomocí boku kotouče; dojde takřka jistě k jeho poškození, zlomení a toto může způsobit velkou škodu. Užívejte pouze řezný díl.

Nenaklánějte rozbrušovací pilu do strany, toto může způsobit uváznutí kotouče nebo jeho zlomení a tím může dojít k úrazu.

## Hladké řezání

Abyste docílili hladkého řezání, musíte nasadit lapač nečistot.

- Uvolněte západku.

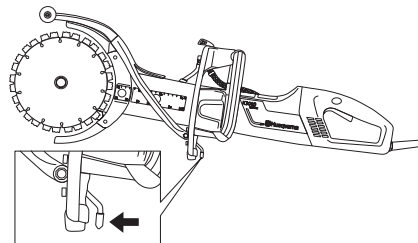

- Nasuňte bokem lapač nečistot.

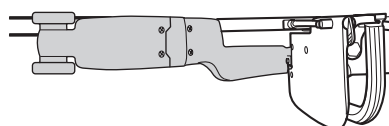
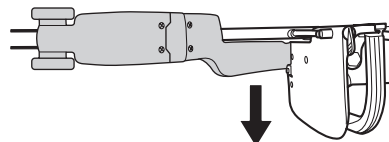

- Zajistěte západku.

# BEZPEČNOSTNÍ PŘEDPISY

## Zpětný ráz

Zpětný ráz je prudký pohyb pily dozadu, ke kterému může dojít, když se řezné kotouče zaseknou (skřípnou, zablokují, zkroutí) v takzvané zóně zpětného rázu. Většina zpětných rázů je malých a obsluha je cítí jako malé "škubnutí" v přední rukojeti. Nicméně zpětný ráz může být velmi silný. Pokud nedáváte pozor nebo nedržíte pilu pevně, může být vržena až na vás.



**VÝSTRAHA! Zpětný ráz může být velmi nečekaný a prudký a může hodit pilu až na vás. Může způsobit vážná, dokonce i smrtelná zranění. Je nutné, abyste pochopili, co způsobuje zpětné rázy a jak jim zabránit správnou řezací technikou.**

### Příčina zpětného rázu

Ke zpětnému rázu může dojít, když řežete v zóně zpětného rázu řezacího kotouče, např. při řezání směrem nahoru nebo směrem k sobě.

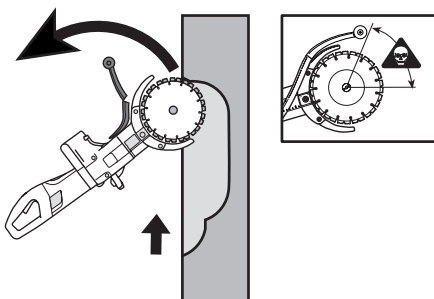

### Obecná pravidla

- Nikdy neřezejte směrem nahoru nebo směrem k sobě, abyste se během řezání nedostali do aktivní zóny zpětného rázu.

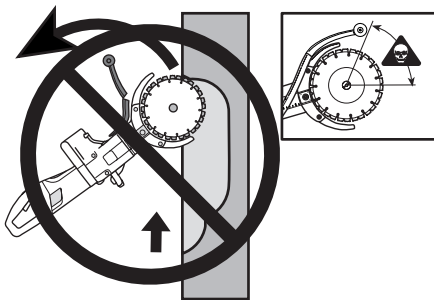

- Držte stroj vždy pevně oběma rukama. Držte jej tak, aby se palce i prsty sevřely kolem držadel.

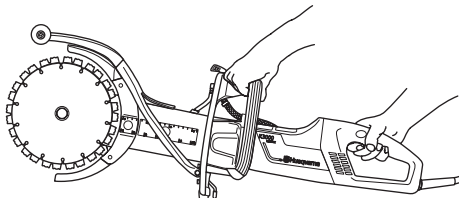

- Držte dobře rovnováhu a stůjte pevně.
- Při řezání vertikálním směrem vždy řezejte shora dolů.
- Řežte vždy na maximální otáčky.
- Neřežte v horním kvadrantu (zóna zpětného rázu) řezacího kotouče. Řezací kotouče se nesmí v řezu zkroutit nebo tlačit do strany. To by mohlo vyvolat zpětný ráz.

- Budte opatrní při vsunutí kotouče do stávajícího řezu. Řez musí být dostatečně široký a řezací kotouče nesmí být v řezu stočeny pod nějakým úhlem. To by mohlo vyvolat zpětný ráz.
- Stůjte v pohodlné vzdálenosti od zpracovávaného kusu.
- Nikdy neřežte výše než jsou vaše ramena.
- Nikdy neřezejte ze žebříku. Při práci ve výškách použijte plošinu nebo lešení.
- Dejte pozor na to, zda se zpracovávaný kus nepřesune nebo nestane-li se něco jiného, co by mohlo způsobit sevření řezu a uskřípnutí kotouče.

### Zasuňte

V případě náhlého zastavení spodní části kotouče nebo v případě sevření řezu dochází k tzv. 'vtažení'. (Aby se tomuto jevu zabránilo, prostudujte oddíl "Základní pravidla" a "Sevření/otáčení" níže).

### Uskřípnutí/rotace

Sevře-li se řez, dojde k uskřípnutí. Stroj se může náhle velmi silným pohybem strhnout dolů.

### Jak se vyhnout uskřípnutí

Podepřete zpracovávaný kus tak, aby řez zůstal otevřený jak během řezání tak i po jeho dokončení.

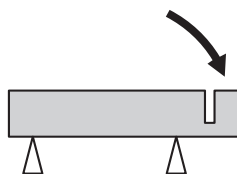

### Kontrola otáček motoru

Ke kontrole otáček motoru při provozu pily při pracovní teplotě, při plném otevření škrtkové klapky a bez zátěže používejte pravidelně otáčkoměr.

## Montáž



**VÝSTRAHA!** Před započítím čištění, údržby nebo montáže vždy vyjměte kabel ze zásuvky.

### Montáž řezných kotoučů.

- Tandemové řezné kotouče jsou speciálně vyráběny a schválovány pro ruční řezání rozbrušovací pilou K3000 "Cut-n-Break". Řezné kotouče mají integrované řemenice a vyměňují se v párech.
- Povolte matky a upínací šroub, který drží upínač. Tímto způsobem se hnací řemen umístí do výhodnější polohy s ohledem na montáž nových řezných kotoučů. **Hnací řemen se tak snadno neupíná.**

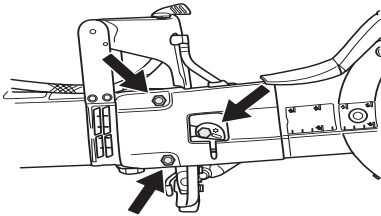

- Uvolněte středovou matici a demontujte staré řezné kotouče. Při výměně řezných kotoučů zkontrolujte opotřebení hnacího řemene. Při výměně hnacího řemene prostudujte pokyny v oddíle "Výměna hnacího řemene".
- Řezné kotouče umísťujte po stranách řezného ramene. Dbejte, aby otvory pro oba vodící čepy v jednotkách hnacích řemenů byly zarovnány tak, aby korespondovaly s otvory v podložce a matici. Nyní nasadte šroub a podložku s vodícími čepy.

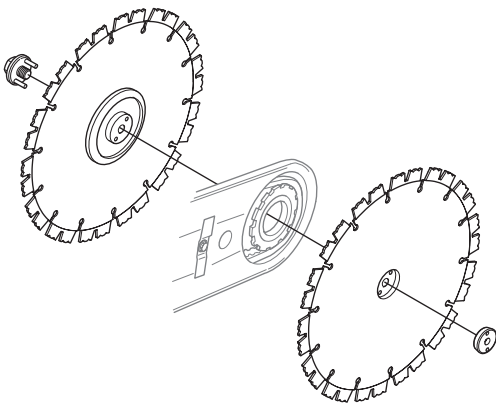

Při dotažení matic se řezné kotouče musí volně otáčet. Cílem je zajistit, aby řemen při stažení řezných kotoučů/hnacích řemenů maticí nebyl upnut mezi integrované jednotky hnacích řemenů na řezných kotoučích. Ideální je střídavý postup, tj. mírně dotáhnout, mírně pootočit a opakovat do řádného zajištění řezných kotoučů.

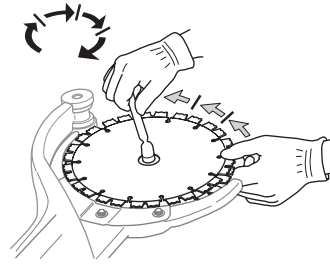

**UPOZORNĚNÍ!** Před řezáním nezapomeňte dotáhnout řemen a zkontrolovat seřízení řemene. Viz pokyny v kapitole 'Kontrola a seřízení hnacího řemene'.

### Ochrana řezných kotoučů

- Na stroji musí být vždy upevněny kryty. Před zahájením řezu zkontrolujte řádné zajištění a funkci krytů.

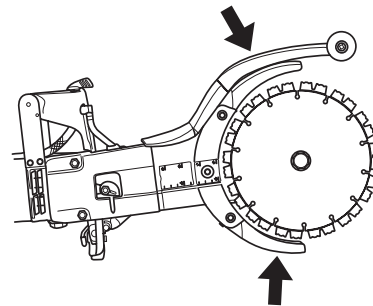

# STARTOVÁNÍ A VYPÍNÁNÍ

## Před nastartováním



**VÝSTRAHA!** Před startováním nezapomínejte na následující:

Stroj je nutno zapojit do zásuvky s uzemněním.

Zkontrolujte, aby napětí v síti souhlasilo s tím, které je uvedeno na štítku na stroji.

Dbejte na to, abyste stáli pevně a aby se řezný disk nedostal s něčím do styku.

Zajistěte, aby se v pracovní oblasti a jejím okolí nezdržovaly nepovolané osoby či zvířata.

## Připojení vody

- Připojte vodní hadici k přívodu vody (A). Průtok vody se reguluje pomocí vodního kohoutku (B).

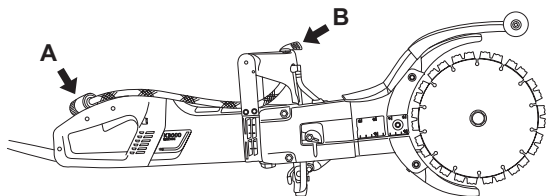

## Zemní jistič



**VÝSTRAHA!** Nikdy nepoužívejte náradí bez zemního jističe dodaného s náradím. Neopatrnost může mít za následek vážné zranění osob nebo dokonce jejich smrt.

- Zkontrolujte, zda je zemní jistič zapnut. Kontrolka označuje, že je zemní jistič zapnut a stroj lze zapnout. Pokud kontrolka nesvítí, stiskněte tlačítko RESET (zelené).



- Zkontrolujte zemní jistič. Prostudujte si pokyny v části Kontrola a údržba bezpečnostního vybavení stroje.

## Startování

- Přední rukojeť uchopte levou rukou.
- Uchopte zadní držadlo pravou rukou.

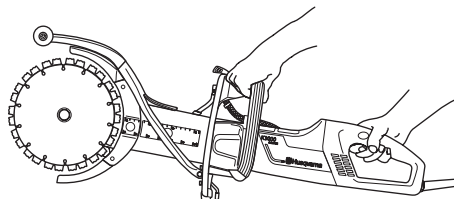

- Stiskněte záračku vypínače pravým palcem a stiskněte vypínač.

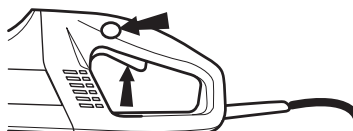

- Spusťte stroj bez zatížení a bezpečným způsobem alespoň na 30 sekund.

## Vypínání

- Pustíte-li vypínač motor se zastaví.



**VÝSTRAHA!** Řezací kotouč se otáčí ještě nějakou dobu po zastavení motoru.



## Všeobecně



**VÝSTRAHA!** Kontrola a/nebo údržba se provádí s vypnutým motorem a kabelem vytaženým ze zásuvky.

## Čištění



**VÝSTRAHA!** K proplachování vnitřku stroje nepoužívejte mytí vodou pod vysokým tlakem.

Stroj lze používat ve vlhkém vzduchu a během řezání vydrží postříkání vodou. Čistá voda nemá na funkci stroje žádný vliv.

Při řezání materiálů jako je beton nebo cihla, které mohou obsahovat sůl, je nutné po dokončení práce stroj opláchnout. Čištěním se snižuje nebezpečí vzniku usazenin uvnitř motoru, které mohou způsobit svodový proud mezi elektrickými komponentami, což může následně způsobit neúmyslné vypnutí zemního jističe.

- Stroje denně čistěte opláchnutím čistou vodou po ukončení práce.
- Položte stroj se zadní rukojetí směřující nahoru. Opláchněte otvory sání vzduchu u zadní rukojeti čistou vodou. Voda vyteče předními otvory pro odvod vzduchu.
- Zapojte zástrčku do el. zásuvky a nechte motor běžet nasucho přibližně 30 sekund, abyste urychlili vysušení motoru.

## Kontrola a seřízení hnacího řemene

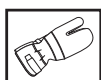

- Hnací řemen je zcela zakrytý a je během řezání dobře chráněn před prachem, nečistotami a mechanickým poškozením.

### Kontrola napětí hnacího motoru

- Vsuňte šroubovák do zářezu.
- Správně seřízený hnací řemen by měl mít průhyb přibližně 5 mm.

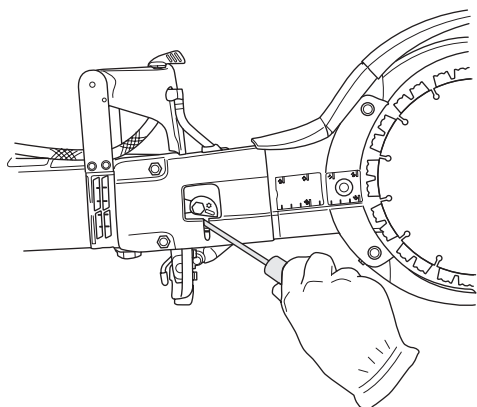

## Dotáhněte hnací řemen

- Uvolněte dvě matice.
- Povolte upínací šroub.

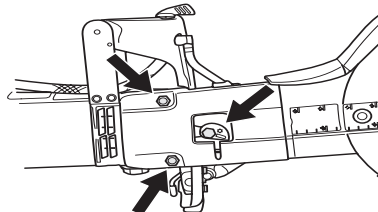

- Pomocí šroubováku nebo torzního klíče otočte excentrickou desku proti směru hodinových ručiček. Tím dotáhnete hnací řemen posunutím upínače dopředu.

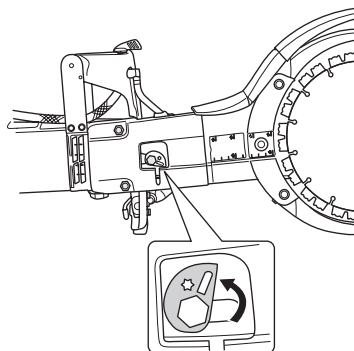

- Utáhněte matky.
- Dotáhněte šroub. Držte pevně excentrickou desku, aby se při dotahování šroubů nepohnula.

**UPOZORNĚNÍ!** Nový hnací řemen bude napnutý asi po 30 až 60 minutách provozu.

## Výměna hnacího řemene

- Uvolněte vypnutí řemene.
- Demontujte řezné kotouče.

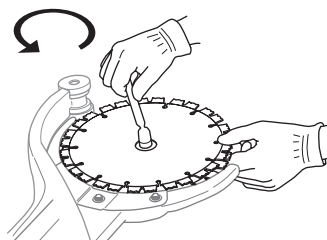

- Sundejte kryt řemene: Povolte matky, upínací šroub a excentrickou vačku.

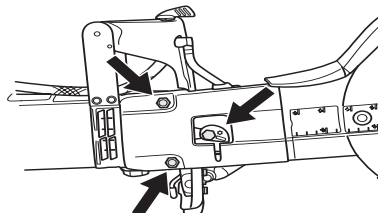



- Uvolněte vodní hadici.

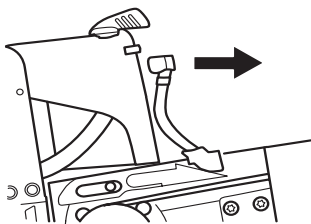

- Povolte hnací kolo. Tlačte proti klíčem. (Můžete tlačit v opačném směru kombinovaným klíčem nebo nástrojem na ložiska.)

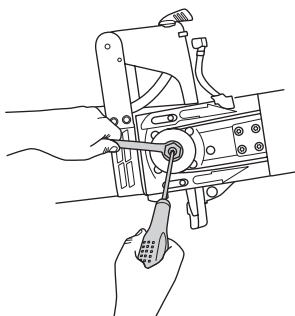

- Vyjměte řezné rameno vytažením přímo ven ze stroje.

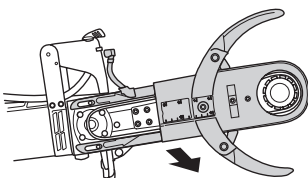

- Povolte pět šroubů upevňujících kryty na řezném ramenu.

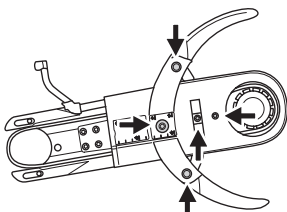

- Vyjměte starý hnací řemen a nasadte nový.
- Vraťte kryty zpět na řezné rameno.
- Při dotahování hnacího kola nasadte řezné rameno do stroje.
- Vyměňte vodní hadici.
- Vraťte na místo kryt řemene, matky, upevňovací šroub a excentrickou vačku.
- Nasadte řezné kotouče a dotáhněte matici. Viz pokyny v kapitole 'Montáž řezných kotoučů'.
- Dotáhněte hnací řemen a matky a šrouby. Viz pokyny v kapitole 'Kontrola a seřízení hnacího řemene'.

**UPOZORNĚNÍ!** Před řezáním nezapomeňte dotáhnout řemen a zkontrolovat seřízení řemene. Viz pokyny v kapitole 'Kontrola a seřízení hnacího řemene'.

## Chladicí systém



- Stroj je vybaven účinným ventilátorem ke chlazení motoru. Chladicí vzduch nasávaný mřížkou u zadního držadla prochází prostorem statoru a rotoru a předním dílem korpusu motoru ven.

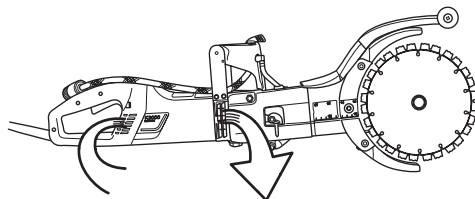

- K tomu, aby stroj měl stále plnohodnotné chlazení, je nutno držet otvory vstupu chladicího vzduchu čisté a volné. Profukujte pravidelně stroj stlačeným vzduchem.

## Výměna uhelných kartáčků

- Kontrolujte uhelné kartáčky nejméně jednou za měsíc. Jsou-li kartáčky opotřebené, prasklé nebo jinak deformované, je nutno je vyměnit za nové.
- Při výměně uhelných kartáčků je nutno vyměnit všechny uhelné kartáčky.
- Sejměte obě inspekční víčka tím, že povolíte oba vruty.

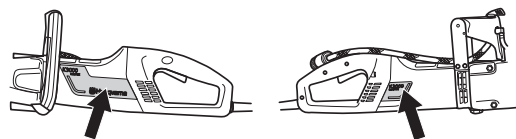

- Odšroubujte kabel, který drží uhelný kartáček. Potom zvedněte péro a vyjměte kartáček z jeho držáku.

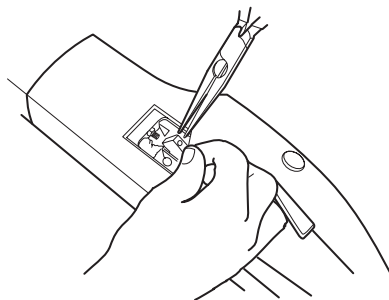

- Očistěte držáky kartáčků suchým štětcem.
- Opatrně vyfoukejte prach.
- Namontujte nové uhelné kartáčky a zkontrolujte, zda se pohybují volně ve svých držácích.
- Sklopte péra a přišroubujte kabel.
- Nové uhelné kartáčky je nutno nejprve zajet po dobu 40 minut za chodu na volnoběh.

## Vodní kohoutek

- Zkontrolujte škrtecí ventil a v případě potřeby ho vyčistěte. Nepoužívejte zkroucené, opotřebené nebo poškozené hadice.

## Elektrické napájení



**VÝ STRAHA! Nikdy nepoužívejte poškozené kabely. Mohou způsobit vážná, dokonce i smrtelná zranění.**

- Zkontrolujte, zda není kabel a prodlužovací kabel poškozen a je v dobrém stavu. Nikdy nepoužívejte stroj je-li kabel poškozen, dejte jej opravit do autorizované dílny.

## Denní údržba

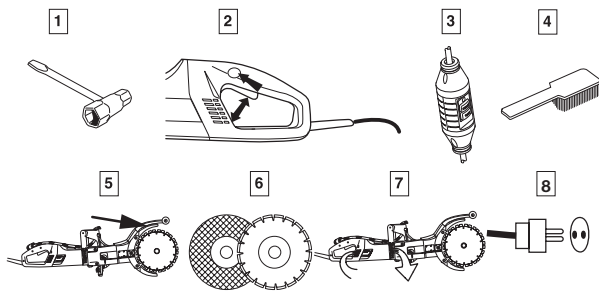

- 1 Přesvědčte se, zda jsou matice a šrouby utažené.
- 2 Zkontrolujte, zda vypínač funguje bezpečně.
- 3 Zkontrolujte zemní jistič
- 4 Očistěte stroj zvenku.
- 5 Kontrola krytu řezacího disku.
- 6 Kontrola stavu řezného disku.
- 7 Zkontrolujte a očistěte otvory vstupu chladičoho vzduchu.
- 8 Zkontrolujte, zda není kabel a prodlužovací kabel poškozen a je v dobrém stavu.

# TECHNICKÉ ÚDAJE

## Technické údaje

## K 3000 Cut-n-Break

### Motor

Třída ochrany	I
Max. rychlost nože, ot./min	4700

### Nominální napětí, V

Europe	230
Great Britain	110
USA / Canada / Japan	100-120

### Nominální výkon, W

Europe	2700/12 A
Great Britain	2200/20 A
USA / Canada / Japan	15 A, 50-60 Hz

### Hmotnost

Rozbrušovací pila bez kotoučů, kg	7,9
-----------------------------------	-----

### Hladiny hluku

Hladina účinku zvuku při max. počet otáček měřen dle EN 50144-1, dB(A)	108
--	-----

Hladina tlaku zvuku u ucha uživatele, při max. počet otáček měřen dle EN 50144-1, dB(A)	95
---	----

### Hladiny vibrací

(viz poznámka 1)

Přední rukojeť, m/s <sup>2</sup>	3,2
Zadní rukojeť, m/s <sup>2</sup>	3,4

### Chlazení vodou

Chlazení vodou	Ano
Spojovací čep	Typ „Gardena“
Max. tlak vody, bar	8

Pozn. 1: Vibrace v držadlech, naměřené dle ISO 5349-1, EN 50144-1, EN 50144-2-3.

## Řezné vybavení

Řezací kotouč, mm/palců	Převodový poměr	Max. obvodová rychlost, m/s	Hloubka řezání, mm/palců
225/9	45/79	60	400/16

## Doporučené rozměry kabelů

Oblast kabelu	1,5 mm <sup>2</sup>	2,5 mm <sup>2</sup>
Vstupní napětí 100-120 V	20 m	40 m
Vstupní napětí 220-240 V	30 m	50 m



## ES Prohlášení o shodě

### (Platí pouze pro Evropu)

**Husqvarna AB**, SE-433 81 Göteborg, Švédsko, tel. +46-31-949000, zaručuje tímto, že zkracovačka **Husqvarna K3000 Cut-n-Break** s číslem série roku 2008 a dále (rok je zřetelně udán na typovém štítku i s následujícím číslem série) odpovídá předpisum DIREKTIVY RADY:

- ze dne 22.června 1998 "týkající se strojů" **98/37/ES**, příloha IIA.
- ze dne 15. prosince 2004 "týkající se elektromagnetické kompatibility" **2004/108/EEC**.
- z 12. prosince 2006 „o elektrickém vybavení“ **2006/95/EC**.

Byly uplatněny následující standardní normy: EN ISO 12100-2, EN 60745-1, EN 60745-2-3, EN 55014-1, EN 55014-2, EN 61000-3-2, EN 61000-3-3.

Dodaná zkracovačka je shodná s tím exemplářem, který prošel homologačním procesem EG.

Göteborg, 3. dubna 2008



Ove Donnerdal, Vedoucí rozvoje

1152441-90



2009-05-13