

Käsitsemisõpetus

K3000 Cut-n-Break

Loe käsitsemisõpetus põhjalikult läbi, et kõik eeskirjad oleksid täiesti arusaadavad, enne kui seadet kasutama hakkad.

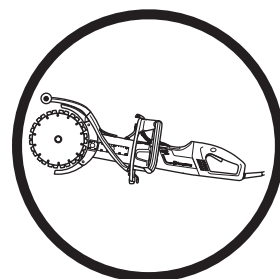

Estonian

SÜMBOLITE TÄHENDUS

Sümbolid seadmel:

ETTEVAATUST! Vääral või hooletul kasutamisel võib seade olla ohtlik, põhjustada raskeid vigastusi või kasutaja ja teiste inimeste surma.



Loe käsitemisõpetus põhjalikult läbi, et kõik eeskirjad oleksid täiesti arusaadavad, enne kui seadet kasutama hakkad.



Kasuta alati:

- Heakskiidetud kaitsekiivrit
- Heakskiidetud kõrvaklappe
- Kaitseprillid või näokaitse



Seade vastab EL kehtivatele direktiividele.



ETTEVAATUST! Lõikamisel tekib tolm, mida on ohtlik sisse hingata. Kasutage alati heakskiidetud hingamiskaitset. Jälgige, et ventilatsioon oleks korralik.



ETTEVAATUST! Ketaslõikurist tulevad lõikamisel sädemed, mis võivad süüdata põlema kergesti süttivaid aineid, nagu bensiin, puit, kuiv rohi jmt.



Alati tuleb kasutada vesijahutust.



ETTEVAATUST! Tagasilöögid võivad olla äkilised, kiired ja ohtlikud ning võivad põhjustada eluohtlikke vigastusi. Enne seadme kasutamist lugege kasutusjuhend läbi ja mõistke selle sisu.



Lõigake alati korrektses suunas. Lugege ohutusreegleid hoolikalt!

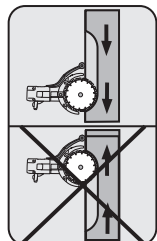

Keskkonnamürgistus. Tootel või selle pakendil olevad sümbolid näitavad, et seda toodet ei tohi käidelda olmejäätmena. Toode tuleb elektri- ja elektroonikajäätmete ümbertöötlemiseks viia vastavasse jäätmekäitluspunkti.



Selle toote õige kõrvaldamisega aitate kaasa kahjulike keskkonnamõjude ja võimalike inimestele tekkivate kahjude vältimisele.

Lisateavet selle toote ümbertöötlemise kohta saate oma omavalitsusest, jäätmekäitlusfirmast või kauplusest, kust toote ostsite.

Ülejäänud seadmel toodud sümbolid/tähised vastavad erinevates riikides kehtivatele sertifitseerimisnõuetele.

Sümbolid käsitemisõpetuses:

Seadme kontrollimise ajal peab seade olema välja lülitatud ja toitejuhe vooluvõrgust lahti ühendatud.

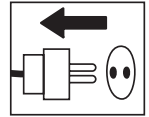

Kasuta alati heakskiidetud kaitsekindaid.

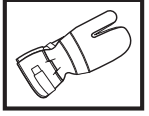

Korrapärane puhastus vajalik.

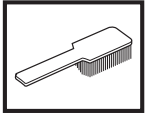

Visuaalne kontroll.



Kanna kaitseprille või näokaitset.



SISUKORD

Sisukord

SÜMBOLITE TÄHENDUS

Sümbolid seadmel: 2

Sümbolid käsitsemisõpetuses: 2

SISUKORD

Sisukord 3

MIS ON MIS?

Lõikuri osad 4

OHUTUSEESKIRJAD

Meetmed enne uue seadme kasutusele võtmist 5

Isiklik ohutusvarustus 5

OHUTUSEESKIRJAD

Üldised ohutuseeskirjad 6

Seadme ohutusvarustus 8

Teemantlõikekettad 9

Üldised tööeeskirjad 10

KOOSTAMINE

Koostamine 13

KÄIVITAMINE JA SEISKAMINE

Enne käivitamist 14

Käivitamine 14

Seiskamine 14

HOOLDUS

Üldised näpunäited 15

Puhastamine 15

Veorihma kontrollimine ja seadistamine 15

Veorihma vahetus 15

Jahutussüsteem 16

Harjade vahetamine 16

Veekraan 16

Elektritoide 17

Igapäevane hooldus 17

TEHNILISED ANDMED

Lõikeosa 18

Kaablite soovituslikud mõõtmed 18

EÜ kinnitus vastavusest 19

MIS ON MIS?

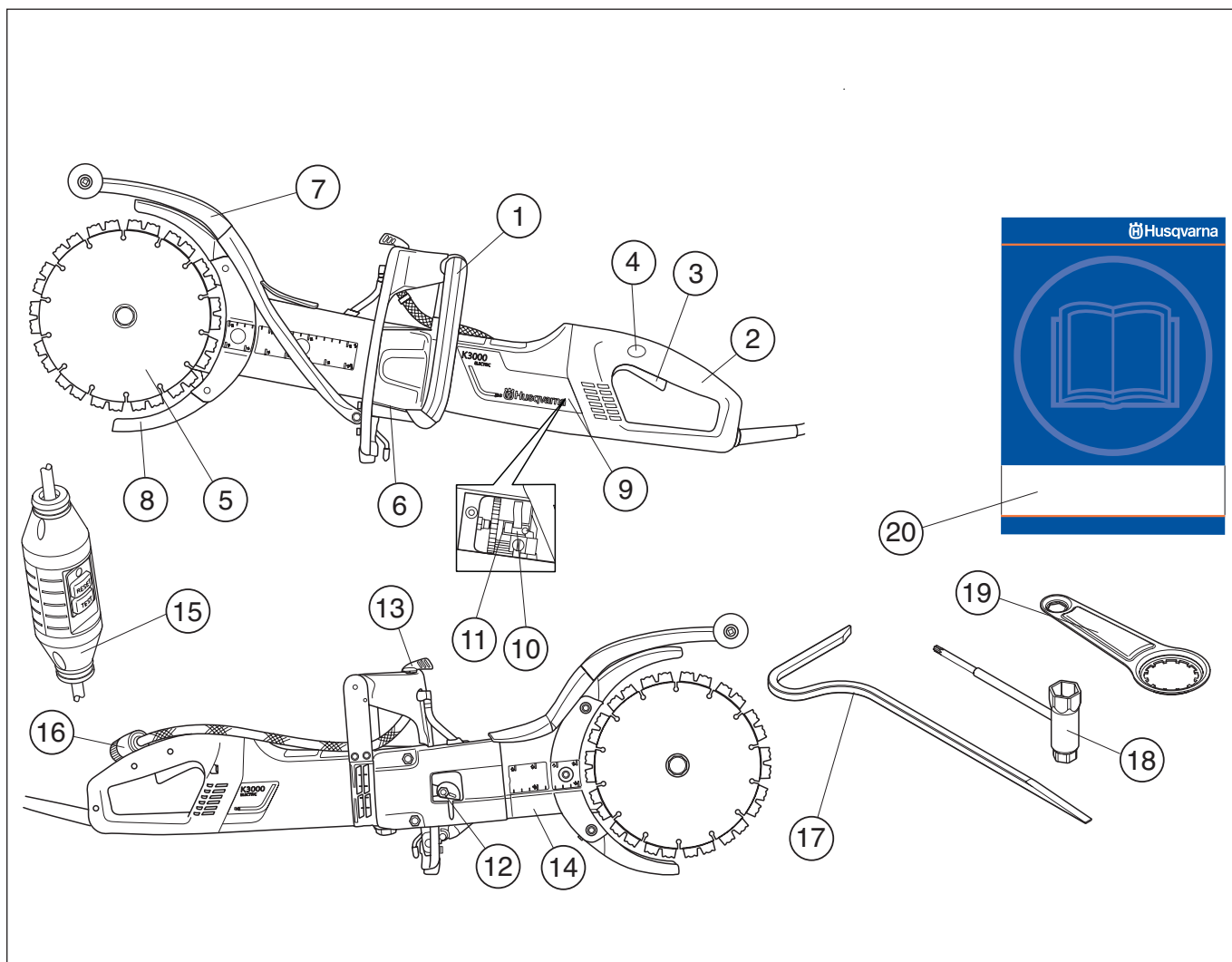

Lõikuri osad

- | | | | |
|----|------------------|----|----------------------------|
| 1 | Esikäepide | 11 | Harja hoidja. |
| 2 | Tagumine käepide | 12 | Rihmapingutaja |
| 3 | Lüliti | 13 | Veekraan |
| 4 | Lüliti sulgur | 14 | Lõikeõlg |
| 5 | Lõikekettad | 15 | Maanduse-viga kaitselüliti |
| 6 | Tüübisilt | 16 | Veeliitmik |
| 7 | Pritsmekaitse | 17 | Lahutamisseade |
| 8 | Lõikekettakaitse | 18 | Kombivõti |
| 9 | Vaateluugid. | 19 | Vastupidav seade |
| 10 | Harjad. | 20 | Käsitsemisõpetus |

OHUTUSEESKIRJAD

Meetmed enne uue seadme kasutusele võtmist

- Loe käsitemisõpetus põhjalikult läbi, et kõik eeskirjad oleksid täiesti arusaadavad, enne kui seadet kasutama hakkad.
- See seade on ette nähtud ainult kõvade materjalide, nagu betooni, telliste, müüritise ja malm- ning tsementtorude lõikamiseks.
- Kontrolli lõikemasinat korrapäraselt oma Husqvarna-edasimüüja juures ning lase neil teha vajalikke seadistamisi ja parandusi.



ETTEVAATUST! Seadme algset ehitust ei tohi muuta ilma tootja loata. Kasutage ainult originaalosi. Kooskõlastuseta muudatused ja mitteoriginaalosaad võivad põhjustada ohtlikke kahjustusi nii kasutajale endale kui juuresviibijaile.



ETTEVAATUST! Lõikamis-, lihvimis-, puurimis- ja poleerimistöödel võib tekkida tolmu või gaase, mis sisaldavad kahjulikke kemikaale. Tehke kindlaks, milliste materjalidega te töötate ja kasutage vastavalt sellele sobivat hingamisteede kaitset või kaitsemaski.



ETTEVAATUST! Ketaslõikur on ohtlik tööriist, kui seda valesti või hooletult kasutada ja põhjustada isegi eluohtlikke vigastusi. Väga tähtis on, et te loeksite selle kasutamishendi läbi ja kõigest aru saaksite.

Husqvarna Construction Products püüab pidevalt toodete konstruktsiooni paremaks muuta. Husqvarna jätab endale õiguse muuta seadmete konstruktsiooni ilma sellest ette teatamata.

Kõik selles kasutamishendis toodud andmed ja teave on kehtiv trükkitoimetamise kuupäeva seisuga.

Isiklik ohutusvarustus



ETTEVAATUST! Seadmega töötamisel tuleb kasutada ettenähtud isiklikku kaitsevarustust. Isiklik kaitsevarustus ei välista õnnetusi, kuid vähendab vigastuse astet. Palu seadme müüjalt abi sobiva varustuse valimisel.

- Kaitsekiiver
- Kõrvklapid
- Kaitseprillid või näokaitse



- Hingamiskaitse

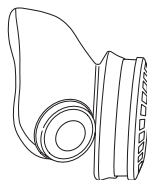

- Tugevad kindad, millega on kerge esemeid haarata.

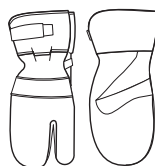

- Hästiistuv vastupidav rõivastus, mis on mugav ja avar.

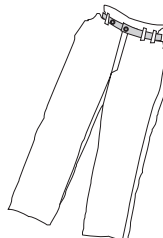

- Kasutage lõigatavale materjalile vastavat jalakaitset.
- Teraskaitsega mittelibisevad kaitsepaad.



- Kanna hoolt, et esmaabivarusus oleks alati käepärast.



Üldised ohutuseeskirjad



ETTEVAATUST! Loe läbi kõik ohutusteated ja kõik eeskirjad. Hoiatuste ja eeskirjade mitte täitmine võib lõppeda elektrilöögi, tulekahju ja/või raskete vigastustega.

Säilita kõik hoiatused tuleviku tarbeks.

Ohutusteades esinev termin "elektritööriist" viitab elektrivõrgus toimiva (juhtmega) elektritööriistale või akutoitega (juhtmeta) elektritööriistale.

Tööplatsi ohutus

- Hoida tööplats puhas ja hästi valgustatud. Õnnetused kipuvad juhtuma laokil asjade ja halva valguse korral.
- Ära kasuta elektritööriistu plahvatusohtlikes tingimustes nagu kergesti süttivate vedelike, gaaside või tolmu juuresolekul. Elektritööriistad tekitavad sädemeid, mis võivad süüdata tolmu või tahma.
- Hoida lapsed ja kõrvalseisjad elektritööriista kasutamisel eemal. Tähelepanu hajumine võib põhjustada kontrolli kadumist.
- Välti kasutamist halbade ilmastikuolude korral. Halbadeks ilmastikuoludeks on tihe udu, tugev tuul, tugev pakane jmt. Külma ilmaga töötamine on väga väsitav ja sellega kaasneb muid ohte, nagu libe maapind.
- Veenduge, et töötamise ajal midagi alla ei kuku. Olge eriti ettevaatlik, kui teil tuleb töötada kaldpinnal.



ETTEVAATUST! Lõikuri ohutusraadius on 15 meetrit. Seadme kasutaja vastutab selle eest, et sellesse raadiusesse ei satuks kõrvalisi inimesi või loomi. Ärge lülitage lõikeseadet sisse, kui tööpiirkond pole vaba ja kui teil pole kindlat jalgealust.

Elektriohutus

- Elektritööriistade pistikud peavad sobima kontakti. Ära modifitseeri pistikut mingil viisil. Ära kasuta adapterpistikuid maandatud elektritööriistade puhul. Modifitseerimata pistikud ja sobilikud kontaktid vähendavad elektrilöögi ohtu.
- Välti kokkupuudet maandatud pindadega nagu torud, radiaatorid, pliidid või külmkapid. Elektrilöögi oht on suurem, kui su keha on maandatud.
- Elektrilised tööriistad ei tohiks saada rohkem niiskust kui madala survega veega loputades. Ärge jätke elektrilist tööriista vihma kätte. Elektrilisse tööriista sisenev vesi suurendab elektrilöögi ohtu.
- Ära kahjusta juhet. Ära kunagi kasuta juhet tööriista tassimiseks, tirimiseks või kontaktist eemaldamiseks. Hoida juhe eemal kuumusest, õlist, teravatest äärtest või liikuvatest osadest. Kahjustatud või sassis juhtmed suurendavad elektrišoki ohtu.
- Elektritööriistaga õues töötades, kasuta välikasutuseks sobivat pikendusjuhet. See vähendab elektrilöögi ohtu.
- Veenduge, et toitejuhe ja pikendusjuhe oleksid terved ja korras. Ärge kasutage seadet, kui selle toitejuhe on kahjustatud, laske seade volitatud hooldustöökohas korda teha.
- Ära kasuta kokkurullitud pikendusjuhet, sest see põhjustab ülekuumenemist.
- Pikendusjuhtmete kasutamisel kasutage ainult sertifitseeritud ja piisava pikkusega juhtmeid. Lisateavet vaadake jaotise "Tehnilised andmed" alajaotusest "Kaablite soovituslikud mõõtmed". Alamõõduline kaabel toob kaasa seadme väiksema võimsuse ja ülekuumenemise ohtu.
- Seade ühendatakse ainult maandatud toitepesasse. Veenduge, et vooluvõrgu pinget on sama suur, kui seadme etiketil toodud pinget.
- Jälgige, et toitejuhe jääks teie selja taha, et see töötamisel ei saaks juhuslikult kahjustatud.

Isiklik ohutus

- Ole tähelepanelik, jälgi, mis sa teed ning kasuta kainet mõistust tööriistaga töötades. Ära kasuta elektritööriista, kui oled väsinud või narkootikumide, alkoholi või ravimite mõju all. Hetkeline tähelepanu hajumine võib põhjustada raskeid vigastusi.
- Kasuta isiklikku ohutusvarustust. Kasuta alati silmakaitseid. Ohutusvarustuse nagu tolmu maski, libisemiskindlate ohutusjalatsite, kiivri või kuulmiskaitse õige kasutamine vähendab isiklike vigastusi.
- Väldi tööriista tahtmatut käivitumist. Jälgi, et lüliti oleks välja lülitatud, enne kui ühendad toiteallikaga või/ ja akuga, tõstad üles või tassid seadet. Tööriista tassimine sõrm lülitil või sisselülitatud olekus seadme vooluvõrku lülitamine on ebatavaline.
- Enne masina käivitamist eemalda reguleerimisvõtmed või –kangid. Tööriista pöörleva osa külge jäetud võtmed ja kangid võivad põhjustada kehavigastusi.
- Ära pinguta üle. Jälgi alati, et oleks kindel jalgealune ja tasakaal. See tagab ettearvatamatutes olukordades parema kontrolli tööriista üle.
- Kanna vastavaid rõivaid. Ära kanna liigselt avaraid riideid või ehteid. Jälgi, et juuksed, riided või kindad ei satuks liikuvate osade lähedusse. Avarad riided, pikad ehted või juuksed võivad liikuvate osade külge kinni jääda.
- Kui seadmed on varustatud tolmu väljatõmbe- ja kogumisvahenditega, jälgi, et need oleks korralikult kinnitatud ja õigesti kasutatud. Tolmukogumine vähendab tolmu seotud ohte.
- Hoidke end löikeketastest eemal, kui seadme mootor on sisse lülitatud.



ETTEVAATUST! Tugeva vibratsiooniga töötamine võib põhjustada vereringe- või närvikahjustusi, eriti neil, kel on vereringehäireid. Pöördu arsti poole, kui ilmneb nähte, mis võivad olla vibratsioonist põhjustatud. Sellisteks nähtudeks on näiteks muudatused nahas või nahavärvis, surin, nõelatorked. Kui sõrmed, käelabad ja randmed jäävad tuimaks, tundetuks, nõrgaks, hakkavad surisema, tundub nõelatorkeid või nahal ilmneb värvimuudatusi, pöördu arsti poole.

Elektritööriista kasutamine ja hooldamine

- Ära forsseeri tööriistu. Kasuta töö jaoks ettenähtud tööriista. Õige tööriist teeb töö ettenähtud kiirusel paremini ja turvalisemalt.
- Ära kasuta tööriista, kui seda ei saa lülitist sisse/välja lülitada. Tööriist, mida ei saa lüliti abil juhtida, on ohtlik ning tuleb remontida.
- Enne elektritööriista modifitseerimist, tarvikute vahetamist või selle hoiustamist tuleb see toiteallikast või aku küljest lahti ühendada. Sellised preventiivsed ohutusmeetmed aiatavad ära hoida seadme iseeneslikku käivitumist.
- Hoida mittekasutatavaid elektritööriistu lastele või seadmega või nende eeskirjadega mitte kursis olevatele inimestele kättesaamatus kohas. Elektritööriistad on treenimata kasutaja kätes ohtlikud.
- Hoolitse elektritööriistade eest. Jälgi, et liikuvatel osadel ei esineks eritelgusust või paindeid, et osad poleks katki või mingis muus olukorras, mis võiks seadme tööd mõjutada. Kui tööriist on viga saanud, tuleb see enne kasutamist ära parandada. Halvasti hoitud tööriistu kasutades on juhtunud palju õnnetusi.
- Hoida löiketööriistad teravad ja puhtad. Õigesti hooldatud teravate löikeäärttega löiketööriistad ei kiilu nii kergesti kinni ning on lihtsamini käsitsetatavad.
- Kasuta elektritööriista, tarvikuid ja sissepandavaid terasid nende eeskirjade kohaselt, võttes arvesse töötingimused ja töö iseloomu. Tööriistade mitteotstarbeline kasutamine võib kaasa tuua ohtlike olukordi.
- Ära kunagi kasuta seadet, mille ehitust on muudetud.
- Kontrollige, et seal, kus te ketaslõikuriga töötate, poleks elektrijuhtmeid või –liine.
- Kontrollige alati ja märgistage, kuidas gaasitorud jooksevad. Gaasitorude läheduses lõikamine on alati ohtlik. Hoolitsege, et lõikamisel ei tekiks sädemeid, mis võivad tekitada plahvatusohtlikke olukordi. Olge tööde läbiviimisel keskendunud ja fookuseeritud. Hoolimatus võib lõppeda tõsiste vigastuste või isegi surmaga.
- Vaadake uued löikekettad üle, kas neil pole vedudel või hoiustamisel tekkinud kahjustusi.
- Kui seade töötab, peab löikeosa kaitse alati olema oma kohal.

Hooldamine

- Hoolda oma elektritööriista kvalifitseeritud remontija juures, kasutades ainult identseid asendusosi. See tagab elektritööriista ohutuse.

OHUTUSEESKIRJAD

Seadme ohutusvarustus

Käesolevas käsitletakse seadme ohutusvarustust, selle toimimist, kontrollimist ning põhihooldust, mis tagab ohutu töö. Peatükis Mis on mis? on näidatud detailide paiknemine seadmel.



ETTEVAATUST! Ära kunagi kasuta seadet, mille ohutusvarustus on puudulik. Järgi käesolevas toodud kontrolli- ja hooldusjuhiseid.

Seadme hooldus ja parandamine nõuab eraldi väljaõpet. See kehtib eriti ohutusvarustuse kohta. Kui seade ei vasta allpool toodud nõuetele, vii see hoolduspunkti. Meie toodetele on tagatud professionaalne hooldus ja parandus. Kui seadme müüja ei tegele hooldusega, palu teda juhatada sind lähimasse hoolduspunkti.

Lüliti

Lüliti käivitatakse ja seatakse seadet.

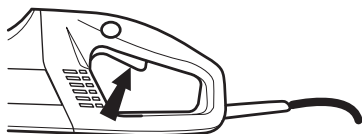

Lüliti kontroll

- Käivitage seade, laske lüliti vabaks ja jälgige, kas mootor ning löikeketas jäävad seisma.

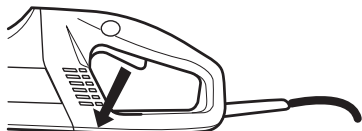

- Katkise lüliti peab vahetama volitatud hoolduskeskuse töötaja.

Lüliti sulgur

Lüliti sulgur on konstrueeritud selleks, et ta hoiaks ära lüliti juhuslikku aktiveerimist. Kui sulgur (A) on alla vajutatud, lahutatakse lüliti (B).

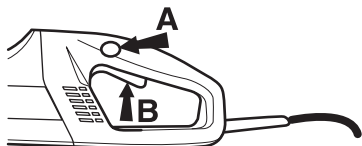

Sulgur on allavajutatud asendis nii kaua, kuni lüliti on alla vajutatud. Kui käepide vabaks lasta, lähevad lüliti ja lüliti sulgur lähteasendisse. Selleks on seadmel kaks sõltumatut tagasitõmbevedrusüsteemi. Seade jääb seisma ja lüliti lukustub.

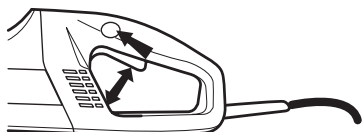

Lüliti sulguri kontroll

- Kontrollige, kas lüliti on lukustatud, kui lüliti sulgur on lähteasendis.

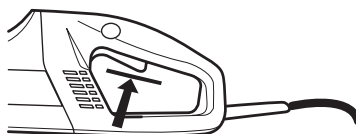

- Vajutage lüliti sulgur alla ja kontrollige, kas ta läheb tagasi lähteasendisse, kui te ta vabaks lasete.

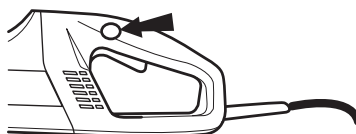

- Kontrollige, kas lüliti ja lüliti sulgur liiguvad kergelt ja kas nende tagasitõmbevedrusüsteemid töötavad korralikult.

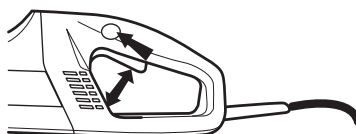

- Lülitage masin sisse, vabastage lüliti ja kontrollige, kas mootor ja labad seiskuvad.

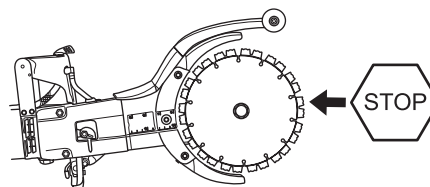

Sujuv käivitus ja ülekoormuskaitse

Seade on varustatud elektrooniliselt juhitava sujuva käivitusega ja ülekoormuskaitsega.

Kui seadet koormatakse üle teatud taseme, hakkab mootor pulseerima. Mootori normaalne töö rütm taastub pärast koormuse vähendamist ja löikamine võib jätkuda.

Kui löikamist jätkatakse pulseeriva mootoriga, siis katkestab elektroonika teatud aja pärast toitevoolu. Mida suurem on koormus, seda kiiremini toimub väljalülitamine.

Elektroonika katkestab löikeketta kinnikiilumisel toitevoolu viivitamatult.

Lõikekettakaitse

Kaitse on paigaldatud nii löikeketta peale kui ka selle alla ja selle ülesandeks on kaitsta seadme kasutajat löikamisel paiskuvate osakeste eest.

Lõikekettakaitse kontrollimine



ETTEVAATUST! Enne seadme käivitamist tuleb alati kontrollida, et kaitse oleks õigesti paigaldatud. Kontrollige, kas löikeketas on terve ja õigesti paigaldatud. Kahjustatud löikeketta kasutamine võib põhjustada õnnetuse. Juhised on toodud Koostamist käsitlevas alajaotuses.

OHUTUSEESKIRJAD

- Kontrollige, kas kaitse on kahjustamata ja kas sellel pole pragusid või deformatsioone.
- Ärge kasutage defektset kaitset või valesti paigaldatud kaitset.

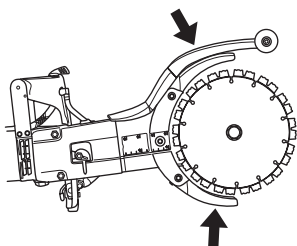

Maanduse-vega kaitselüliti

Maanduse vea vooluringi kaitselüliti katkestavad vea esinemisel vooluringi.

LED-lamp osutab, et maanduse vea kaitselüliti on rakendunud ning masinat on võimalik sisse lülitada. Kui LED-lamp ei põle, vajutage LÄHTESTAMISE nuppu (roheline).



Kontrollige maanduse vea vooluringi kaitselüliti

- Ühendage masin vooluvõrku. Vajutage LÄHTESTAMISE nuppu (roheline) ja süttib punane LED-lamp.



- Käivitage masin.
- Vajutage TEST-nuppu (sinine).



- Seepeale peaks rakenduma maanduse vea kaitselüliti ning masin viivitamatult seiskuma. Kui mitte, võtke ühenduste edasimüüjaga.
- Lähtestage masin LÄHTESTAMISE nupust (roheline).

Teemantlõikekettad



ETTEVAATUST! Lõikekettad võivad katki minna ja tekitada kasutajale ohtliku vigastuse.

Kasutage lõikamiseks ainult selleks ettenähtud originaallõikekettaid.

Kasutage lõikekettaid ainult selle materjali lõikamiseks, milleks nad on ette nähtud.



ETTEVAATUST! Kui teemantlõikekettaga plastikut lõigata, võib tekkida tagasilöökk selletõttu, et plastmass sulab lõikamisel tekkiva soojuse toimel. Hoiduge plastmassi lõikamisest.

Üldised näpunäited

- Selle ketaslõikuriga kasutatakse ainult spetsiaalseid teemantkettaid, millesse on integreeritud pool rihmaratast.
- Teemantkettad koosnevad terasest alusest, millel on tööstuslike teemantidega segmendid.

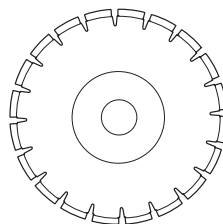

- Töötada tohib ainult terava teemantkettaga.
- Kontrollige, et lõikeketastel poleks pragusid või teisi kahjustusi.
- Kui vaja, tuleb lõikeketas vahetada.

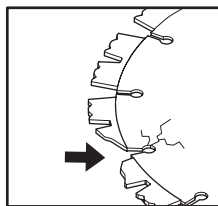

OHUTUSEESKIRJAD

Vesijahutus

- Alati tuleb kasutada vesijahutust. See jahutab lõikeketaid ja pikendab nende tööiga ning vähendab tolmu tekkimist.



ETTEVAATUST! Jahutage märglõikuse teemantketaid pidevalt veega, et takistada ülekuumenemist, mis võib põhjustada teemantketta deformeerumise ja selle tagajärjel vigastusi masinale ja kasutajale.

Lõikeketta vibreerumine

- Kui liiga kõvasti suruda, võib lõikeketas muutuda loperguseks ja hakata vibreerima.
- Kui survet vähendada, võib vibratsioon kaduda. Vastasel juhul tuleb lõikekettad vahetada. Vaadake juhiseid lõikeketta vahetamiseks osast Lõikeketaste paigaldamine.
- Lõikeketas peab olema valitud vastavalt lõigatavale materjalile.

Materjal

- Teemantlõikeketastega saab edukalt lõigata kiviseina, sarrustatud betooni ja muid komposiitmaterjale. Teemantkettad ei sobi metalli lõikamiseks.
- Teemantkettaid valmistatakse erinevate kõvadustega. Lõikeketas peab olema valitud vastavalt lõigatavale materjalile. "Pehme" teemantketas on suhteliselt lühikese tööea ja hea lõikevõimega. Pehme ketastega lõigatakse kõvu materjale, nagu näiteks graniiti või kõva betooni. "Kõva" teemantketas on pikema tööea, väiksema lõikevõimega ja seda kasutatakse pehmete materjalide, nagu näiteks telliste ja asfaldi lõikamiseks.

Teemantketta teritamine

- Vale survega töötamisel ja mõningate materjalide lõikamisel võivad teemantkettad nüriks minna (näiteks tugeva sarrustusega betooni korral). Nüri teemantkettaga töötamisel tekib ülekuumenemine ja see põhjustab lõikesegmentide lahtitulemise.
- Ketta teritamiseks lõigake mingit pehmet ainet, näiteks liivakivi või tellist.

Suure pöörlemiskiirusega töötavad käes hoitavad seadmed

- Selle ketaslõikuriga kasutatakse ainult spetsiaalseid lõikeketaid, millesse on sisse ehitatud pool rihmaratast.
- Lõikekettad peavad olema tähistatud vähemalt sama kiirusega, mis on toodud seadme sildil. Ärge kasutage lõikeketaid, mis on ettenähtud väiksema kiirusega töötamiseks kui ketaslõikur.

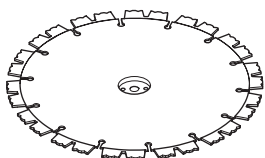

Üldised tööeeskirjad



ETTEVAATUST! Selles osas käsitletakse põhilisi ohutusreegleid lõikeseadmega töötamisel. Pidage meeles, et toodud teave ei asenda teadmisi ja oskusi, mida vastava ala ametimees on omandanud väljaõppel ja igapäevases töös. Kui teil tuleb seadmega töötamisel ette olukord, kus te tunnete ennast ebakindlalt, küsige parem asjatundja käest nõu. Pöörduge oma edasimüüja, hooldustöökoja või kogunud asjatundja poole, et nõu küsida. Ärge võtke tööd ette, kui te ei ole selleks saanud piisavat ettevalmistust.

Vesijahutus

Alati tuleb kasutada vesijahutust.



Vee madala rõhu korral, näiteks veepaagi kasutamisel, võib piirajat demonteerida, et saavutada vajalik veevool.

On oluline, et ei kasutataks liiga suurt veevoolu ilma piirajata, sest siis võib rihm libisema hakata.

Lõiketehnika

- Toetage lõigatavat materjali nii, et teil on ülevaade sellest, mis võib juhtuda ja et lõikesoon oleks kogu lõikamise kestel avatud.

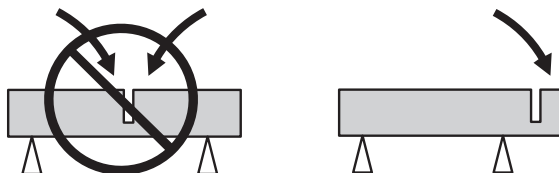

- Hoidke lõikurit mõlema käega kindlalt kinni. Hoidke nii, et põidlad ja sõrmed oleksid käepidemete ümber.

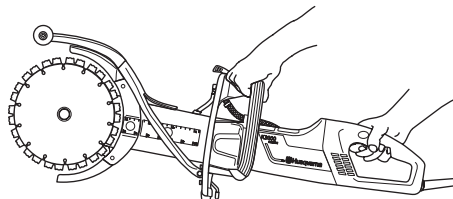

- Kontrollige, et käivitamisel lõikeketas millegi vastu ei puutuks.
- Käivitage lõikeseadme mootor maksimaalsel pöörlemiskiirusel.
- Alustage lõikamist ettevaatlikult, lastes seadmel töötada vabalt, surumata ketast jõuga. Lõigake alati maksimaalsel pöörlemiskiirusel.

OHUTUSEESKIRJAD

- Juba olemasolevat lõiget edasi lõigates tuleb lõigata sellega samas suunas. Vältige kalde all lõikamist, sest lõikekettad võivad lõikesoonde kinni jääda või hakata selles ülespoole "ronima".

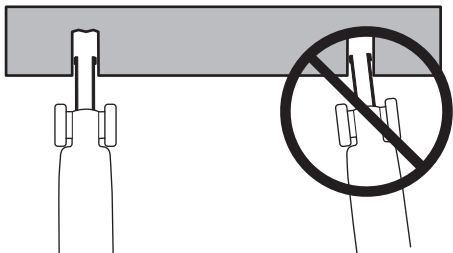

- Lõigake alati suunaga ülevalt alla (A).
- Eemaldage lõikur ja murdke lõigatud materjal murdmiseks sobiva riistaga lõikesoonest ära (B).

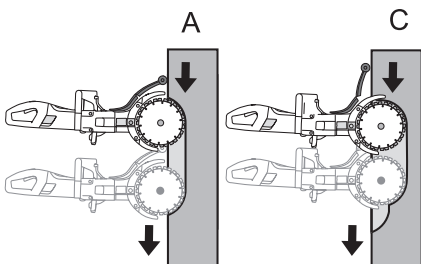

- Jätkake samas soones lõikamist, kuid juba kaugemalt (C), ning murdke jälle vastava tööriistaga lõigatud materjal ära.

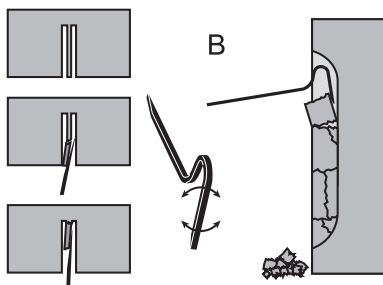

ETTEVAATUST! Vertikaalselt lõigates tuleb alati lõigata suunaga ülevalt alla. Ärge alustage kunagi vertikaalset lõikamist altpoolt. See võib põhjustada tagasiviskumise ja tekitada kehavigastusi.

- Korrake sama töövõtet, kuni olete saavutanud nõutava lõikesügavuse (D,E).

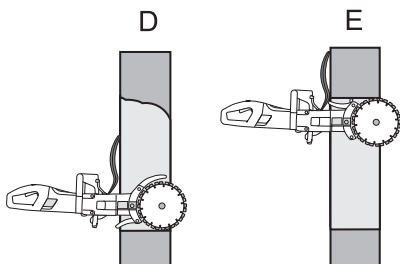

- Lõikekettakaitse on valmistatud sellise arvestusega, et nad sobivad ketaslõikuri lõikesügavusega materjalis.

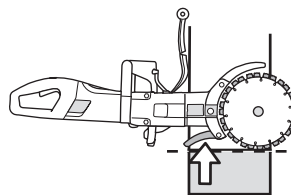

ETTEVAATUST! Jälgige, et te juhtumisi ei lõikaks ketta küljega, see kahjustab kettast kindlasti. Ketas võib murduda ja põhjustada raske õnnetuse. Kasutage ainult lõikavat osa.

Ära kalluta ketaslõikurit, sest ketas võib kinni jääda või puruneda ja põhjustada raske õnnetuse.

Sujuv lõikamine

Sujuva lõikamise sisselülitamiseks tuleb reguleerida pritsmekaitset.

- Vabastage riiv.

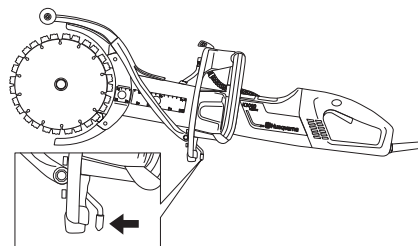

- Lükake pritsmekaitset külje suunas.

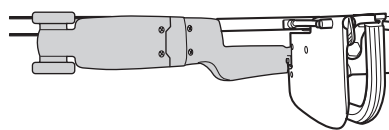
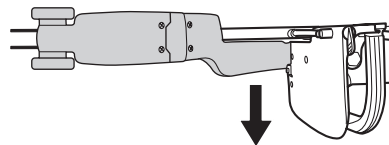

- Lukustage riiv.

OHUTUSEESKIRJAD

Tagasiviskumine

Tagasiviskumine on sae äkiline tagasipõrkumine, mis võib juhtuda olukorras, kus terade liikumine on ninimetatud tagasiviskumistsoonis takistatud (pigistatud, surutud, painutatud). Enamasti on tagasiviskumine vähene ning tunnete ainult, kuidas esikäepide nõksatab. Tagasiviskumine võib aga olla ka väga võimas. Kui te pole piisavalt tähelepanelik või hoiate saest liiga õrnalt kinni, võib saag paiskuda kuni teieni.



ETTEVAATUST! Tagasiviskumine võib olla väga ootamatu ja jõuline, lüües sae kuni teieni tagasi. See võib põhjustada väga raskeid või isegi surmaga lõppevaid kehavigastusi. Sellepärast tuleb teada, mis tagasilööki põhjustab, ja tundma õigeid töövõtteid.

Tagasiviskumise põhjus

Tagasiviskumist põhjustab see, kui saete saetera tagasiviskumistsoonis, nt kui lõikate "ülespoole" või enda suunas.

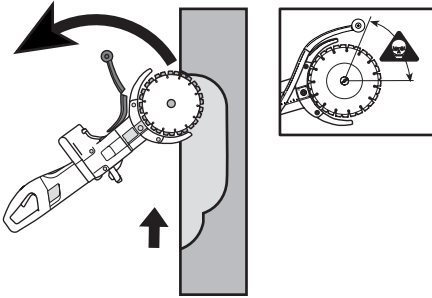

Üldised eeskirjad

- Mitte kunagi ei tohi ülespoole või enda suunas saagida nii, et tagasiviskumistsoon hakkab aktiivselt lõikama.

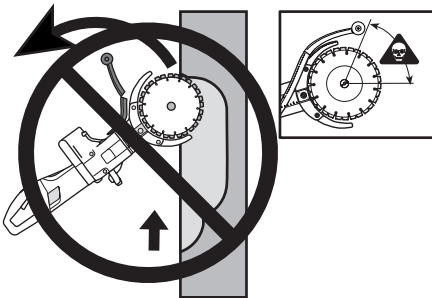

- Hoidke lõikurit mõlema käega kindlalt kinni. Hoidke nii, et pöidlad ja sõrmed oleksid käepidemete ümber.

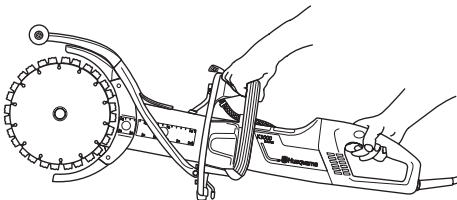

- Olge kindlal pinnal ja hoidke ennast tasakaalus.
- Vertikaalselt lõigates tuleb alati lõigata suunaga ülevalt alla.
- Lõigake alati maksimaalsel pöörlemiskiirusel.
- Ärge saagige saetera ülemise neljandikuga (tagasiviskumistsoon). Vältige väänamist või terade lükkamist lõikesoonde ristipidi. See võib põhjustada tagasiviskumist.

- Olemasolevasse soonde ketta suunamisel olge eriti ettevaatlik. Hoolitsege, et lõige oleks piisavalt lai ja saeterad ei oleks lõigates kaldus. See võib põhjustada tagasiviskumist.
- Hoidke lõigatavat eset parajal kaugusel.
- Ärge lõigake kunagi kõrgemal õlakõrgusest.
- Mitte kunagi ei tohi saagida redelilt. Kõrgustes töötades kasutage platvormi või tellinguid.
- Olge tähelepanelik ja jälgige, ega lõigatav ese ei nihku või ei juhtu midagi muud, mis võiks lõikesoonde ketta kinni kiiluda.

Tõmme

Tõmme tekib siis, kui lõikeketta alumine osa äkitselt seiskub või lõikesoon kinni vajub. (Et seda ära hoida, tuleb järgida töövõtteid, mis on kirjeldatud edaspidi osades 'Põhireeglid' ja 'Kinnikiilumine/pöörlemine'.)

Kinnikiilumine /pöörlemine

Kinnikiilumine tekib siis, kui lõikesoon vajub kinni. Seade võib siis äkitselt tugeva jõuga alla liikuda.

Kuidas kinnikiilumist ära hoida

Toetage lõigatav eset nii, et lõikesoon jääks lahti kuni lõikamise lõpuni.

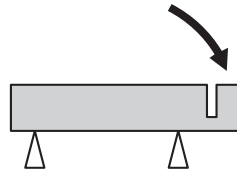

Kontrollige mootori pöörlemiskiirust.

Mõõtke korrapäraselt mootori pöörlemiskiirust töötemperatuuril ja täiskäigul, kuid ilma koormuseta.

KOOSTAMINE

Koostamine



ETTEVAATUST! Enne puhastamist, osade paigaldamist või hooldust tuleb toitejuhe lahti ühendada.

Lõikekettaste paigaldamine

- Husqvarna lõikekettad on spetsiaalselt valmistatud ja ette nähtud kasutamiseks mudeliga K3000 Cut-n-Break. Lõikekettastele on sisse ehitatud rihmaratta pooled ja neid vahetatakse paarikaupa.
- Vabastage mutrid ja klamber, mis vabastavad lati. Siis läheb veorihm paremasse asendisse ning uusi lõikekettaid on parem paigaldada. **Veorihm ei jää nii kergesti kinni.**

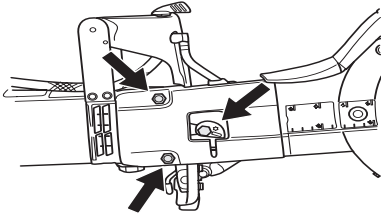

- Võtke vanad lõikekettad ära, milleks keerake lahti keskmutter. Kui lõikekettad on maha võetud, kontrollige veorihma kulumisastet. Veorihma vahetamise juhiseid vaadake osast 'Veorihma vahetamine'.
- Pange lõikekettad teine teisele poole lõikeõlga. Jälgige, et juhttihvtide avad rihmarataste pooltes oleksid nii suunatud, et nad jääksid seibi avadega ja ka mutriga kohakuti. Pange tagasi kruvid ja seibiüksus koos juhttihvtidega.

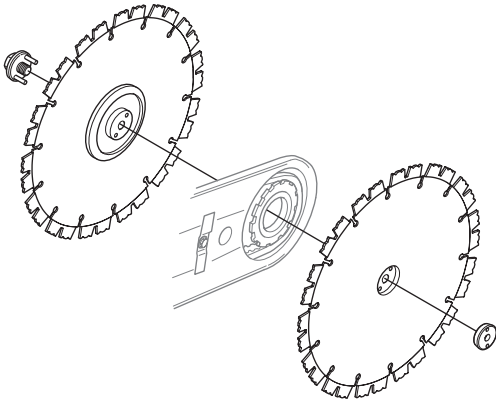

Väga tähtis on kontrollida, et lõikekettad pöörleksid, kui mutreid pingutatakse. Sellega kontrollitakse, et veorihm ei jääks sisseehitatud rihmarataste poolte vahele kinni, kui lõikekettaid ja rihmarattaid mutriga kokku tõmmatakse. Seda tuleb teha samm-sammult, pisut pingutades, seejärel pöörates lõikekettaid, uuesti pingutades jne, kuni lõikekettad on korralikult kinni.

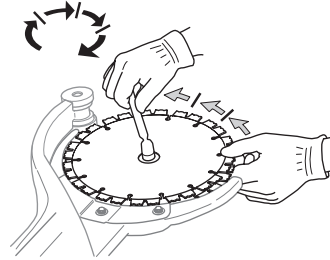

TÄHTIS! Enne lõikamise alustamist ärge unustage rihma pingutada ja kontrollida rihma pingsust. Vaadake juhiseid osast 'Veorihma kontrollimine ja seadistamine'.

Lõikekettakaitсед

- Seadmele peavad alati olema paigaldatud lõikekettakaitсед. Enne lõikamise alustamist tuleb kindlasti kontrollida, kas lõikekettakaitсед on korralikult kinni.

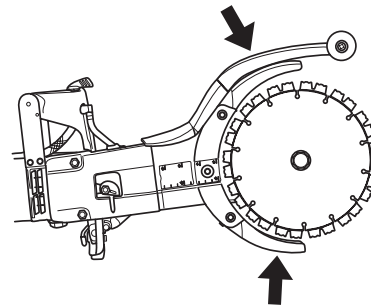

KÄIVITAMINE JA SEISKAMINE

Enne käivitamist



ETTEVAATUST! Enne käivitamist tuleb meeles pidada järgmist:

Seade ühendatakse ainult maandatud toitepesasse.

Veenduge, et vooluvõrgu pinge on sama suur, kui seadme etiketil toodud pinge.

Jälgige, et te seisaksite kindlal alusel ja et löikeketas ei puutuks millegi vastu.

Vaata, et tööpiirkonnas poleks võõraid isikuid.

Veeliitmik

- Ühendage veevoolik veevärgiga (A). Veevoolu reguleeritakse veekraaniga (B).

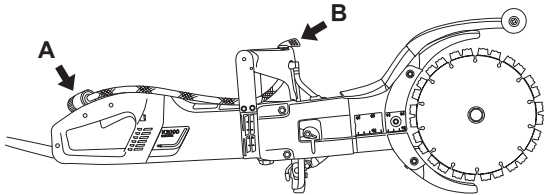

Maanduse-vinga kaitselüliti



ETTEVAATUST! Mitte kunagi ärge kasutage tööriista, mille kaasasolev lekkevoolukaitse on rikkis. Hooletus võib põhjustada raskeid või isegi surmavaid vigastusi.

- Veenduge, et maanduse tõrke kaitselüliti on sisselülitatud. LED-lamp osutab, et maanduse vea kaitselüliti on rakendunud ning masinat on võimalik sisse lülitada. Kui LED-lamp ei põle, vajutage LÄHTESTAMISE nuppu (roheline).



- Kontrollige maanduse vea vooluringi kaitselüliti. Vastavad juhised on toodud alajaotuses Seadme ohutusvarustuse kontroll ja hooldus.

Käivitamine

- Võtke esikäepidemest vasaku käega kinni.
- Hoidke tagakäepidemest parema käega kinni.

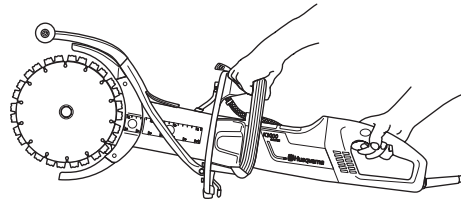

- Vajutage alla lüliti sulgur parema käe pöidlaga ja vajutage lülitile.

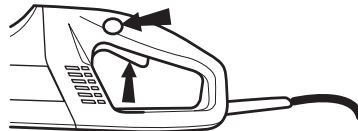

- Laske seadmel ilma koormuseta ja turvaliselt töötada vähemalt 30 sekundit.

Seiskamine

- Mootor jääb seisma, kui lüliti üles lasta.



ETTEVAATUST! Löikeketas jätkab pärast mootori väljalülitamist pöörlemist veel mõnda aega.

Üldised näpunäited



ETTEVAATUST! Seadme kontrollimise ajal peab seade olema välja lülitatud ja toitejuhe vooluvõrgust lahti ühendatud.

Puhastamine



ETTEVAATUST! Ärge kasutage seadme sisemuse puhastamiseks survepesurit.

Seade talub löikamise ajal auruseguse õhu ja pritsmete sattumist seadme sisemusse. Puhas vesi ei kahjusta seadme talitlust.

Betooni, telliste ja muu materjali löikamisel, mis võib sisaldada soola, tuleb seade pärast töö lõpetamist loputada. Puhastamine vähendab mootoris sette tekkimise riski; sete võib põhjustada elektriliste komponentide vahel lekkevoolu, mis omakorda võib kaasa tuua maaühendusrikke ahela lüliti soovimatu väljalülitumise.

- Puhastage seadet iga päev, loputades seda pärast töö lõpetamist puhta veega.
- Pange masin seisma tagumise käepidemega ülevalpool. Loputage tagumise käepideme juures olevaid õhuvõtuavasid puhta veega. Vesi voolab välja läbi eesmise õhuvõtuavade.
- Ühendage pistik ja käivitage mootor kuivalt umbes 30 sekundiks, et kiirendada mootori kuivamist.

Veorihma kontrollimine ja seadistamine

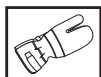

- Veorihm on kaetud ja korralikult tolmu, mustuse ja mehhaaniliste vigastuste eest kaitstud.

Kontrollige veorihma pingsust

- Lükake sälgu vahelt kruvikeeraja sisse.
- Õigesti pingutatud veorihm peab painduma umbes 5 mm ulatuses.

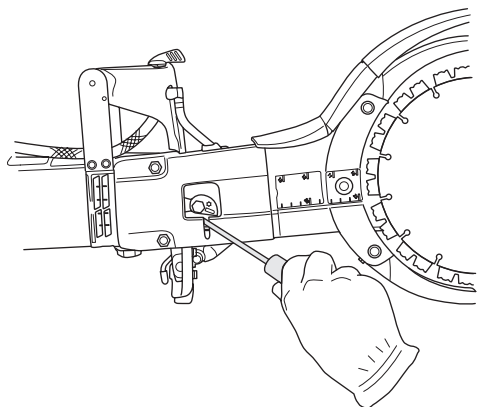

Pingutage veorihma

- Keerake lahti kaks mutrit.
- Vabastage klamber.

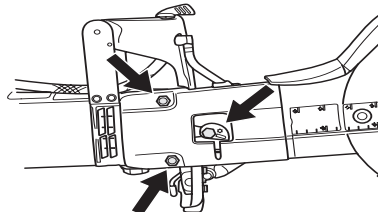

- Keerake kruvikeeraja või kruvitsi abil ekstsentrisk-plaati vastupäeva. See pingutab rihma, lükates latti ettepoole.

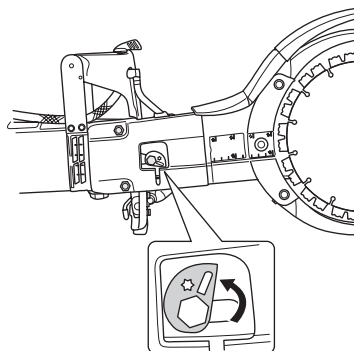

- Kinnitage mutrid.
- Keerake polt kinni. Hoidke ekstsentrisk-plaati paigal, et see ei liiguks kruvide kinnitamise ajal.

TÄHTIS! Uut veorihma tuleks pärast 30–60 minutulist kasutamist pingutada.

Veorihma vahetus

- Võtke rihmapingutajast.
- Võtke löikekettad ära.

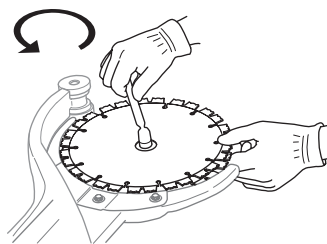

- Eemaldage mutreid lödvendades rihmakate, klamberpolt ja ekstsentrisk-nukk.

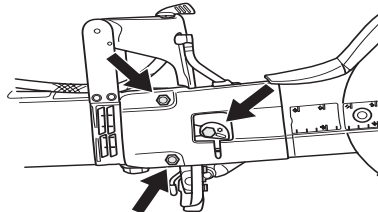

HOOLDUS

- Võtke lahti veevoolik.

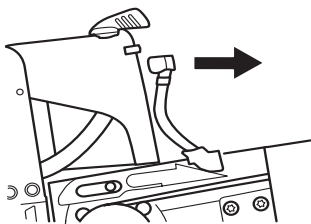

- Vabastage veoülekanne. Hoidke mutrivõtit vastusena. (Vastusena võib kasutada kas kombivõtit või pitskrui.)

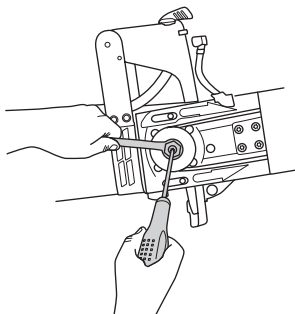

- Eemaldage löikeõlg, tõmmates seda otse masinast välja.

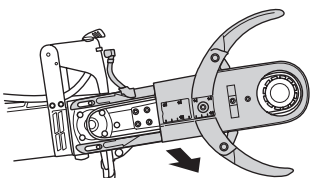

- Keerake lahti viis kruvi, millega kaitse löikeõlale on kinnitatud.

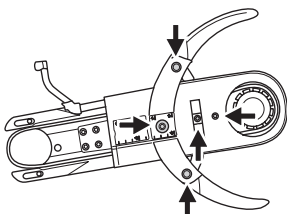

- Eemaldage vana veorihm ja paigaldage uus.
- Paigaldage löikeõla piirded tagasi.
- Paigaldage masinale löikeõlg samal ajal veoratast kinnitades.
- Paigaldage veevoolik.
- Paigaldage rihmakate, mutrid, klamberpolt ja eksentrik-nukk.
- Pange löikekettad tagasi ja keerake mutter kinni. Vaadake juhiseid löikekettade vahetamiseks osast 'Löikekettade paigaldamine'.
- Pingutage veorihma, mutreid ja polte. Vaadake juhiseid osast 'Veorihma kontrollimine ja seadistamine'.

TÄHTIS! Enne löikamise alustamist ärge unustage rihma pingutada ja kontrollida rihma pingsust. Vaadake juhiseid osast 'Veorihma kontrollimine ja seadistamine'.

Jahutussüsteem



- Mootorit jahutab võimas tiivik. Jahutusõhk siseneb läbi võre, mis paikneb tagakäepideme juures, läheb mööda staatorist ja rotorist ja väljub läbi mootorikorpuse esiosa.

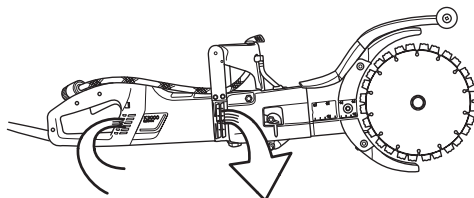

- Korraliku jahutuse tagamiseks peavad õhuavad olema puhtad ja vabad, sellepärast tuleb seadet korrapäraselt suruõhuga puhastada.

Harjade vahetamine

- Harju kontrollitakse vähemalt üks kord kuus. Kulunud, deformeerunud või pragunenud harjade korral tuleb harjad vahetada.
- Harjade vahetamisel vahetatakse korraga kõik harjad.
- Vaateluugid võetakse ära, milleks keeratakse lahti kinnituskruidid.

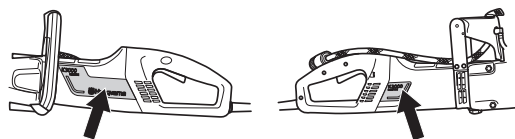

- Keerake lahti juhe, mis läheb harjade külge. Tõstke üles vedru ja võtke seejärel harjad hoidjatest.

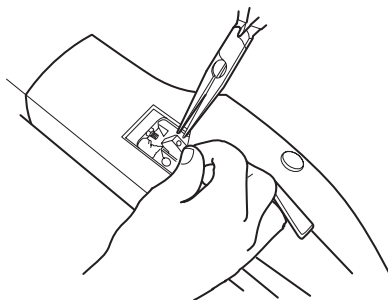

- Puhta pintsliga puhastatakse harjade hoidjad.
- Tolm puhutakse ettevaatlikult ära.
- Paigaldatakse uued harjad, mille juures kontrollitakse, et nad libiseksid kergelt oma kohale hoidjates.
- Laske vedrud alla ja kinnitage juhe.
- Uusi harju lastakse töötada tühikäigul umbes 40 minutit.

Veekraan

- Vajadusel kontrollige ja puhastage piirajat. Ära kasutada väändunud, kulunud või katkiseid voolikuid.

Elektritoide



ETTEVAATUST! Ärge kunagi kasutage kahjustatud kaableid. See võib põhjustada tõsiseid, kas surmaga lõppevaid õnnetusi.

- Veenduge, et toitejuhe ja pikendusjuhe oleksid terved ja korras. Ärge kasutage seadet, kui selle toitejuhe on kahjustatud, laske seade volitatud hooldustöökohas korda teha.

Igapäevane hooldus

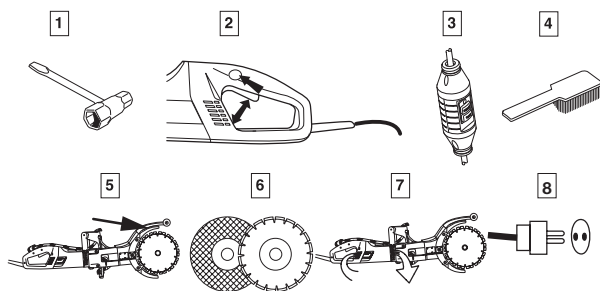

- 1 Kontrolli, et kruvid ja mutrid oleksid korralikult kinnitatud.
- 2 Kontrollige, et lülitisõlm töötaks kindlalt.
- 3 Kontrollige maanduse vea vooluringi kaitselüliti
- 4 Puhasta seade väljastpoolt.
- 5 Lõikeketta kaitsekatte kontroll
- 6 Lõikeketta seisukorra kontroll.
- 7 Kontrollige õhuavade seisukorda ja puhastage avad.
- 8 Veenduge, et toitejuhe ja pikendusjuhe oleksid terved ja korras.

TEHNILISED ANDMED

Tehnilised andmed

K 3000 Cut-n-Break

Mootor

Kaitseklass	I
Lõiketera maks. kiirus, p/min.	4700

Nimipinge, V

Europe	230
Great Britain	110
USA / Canada / Japan	100-120

Nimivõimsus, W

Europe	2700/12 A
Great Britain	2200/20 A
USA / Canada / Japan	15 A, 50-60 Hz

Kaal

Ilma labadeta elektriline lõikeseade, kg	7,9
--	-----

Müratase

Müra võimsustase maksimaalsel pöörlemiskiirusel, mõõdetud vastavalt EN 50144-1, dB(A)	108
Müra rõhutase kasutaja kõrvas maksimaalsel pöörlemiskiirusel, mõõdetud vastavalt EN 50144-1, dB(A)	95

Vibratsioonitase

(vt. märkust 1)

Esikäepide, m/s ²	3,2
Tagumine käepide, m/s ²	3,4

Vesijahutus

Vesijahutus	Jaa
Nipli ühendamine	Tüüp "Gardena"
Veesurve - maksimaalne, bar	8

Märkus 1: Vibratsioonid käepidemes on mõõdetud vastavalt ISO 5349-1, EN 50144-1, EN 50144-2-3 nõuetele.

Lõikeosa

Lõikeketas, mm/tolli	Ülekanne	Suurim joonkiirus, m/s	Lõikesügavus, mm/tolli
225/9	45/79	60	400/16

Kaablite soovituslikud mõõtmed

Kaabli pindala	1,5 mm ²	2,5 mm ²
Sisendpinge 100-120 V	20 m	40 m
Sisendpinge 220-240 V	30 m	50 m



TEHNILISED ANDMED

EÜ kinnitus vastavusest

(Kehtib vaid Euroopas)

Husqvarna AB, SE-433 81 Göteborg, Rootsi, tel: +46-31-949000, kinnitab käesolevaga, et **Husqvarna K3000 Cut-n-Break** aasta 2008 seerianumbritest alates (aastaarv on selgelt tähistatud tüübisildil koos sellele järgneva seerianumbriga) vastab nõuetele NÕUKOGU DIREKTIIVIS

- masinadirektiiv 22. juunist 1998 **98/37/EG**, lisa IIA.
- elektromagnetilise ühilduvuse direktiiv 15. detsember 2004, **2004/108/EMÜ**.
- 12. detsember 2006 "elektriseadmete kohta" **2006/95/EÜ**.

Järgitud on alljärgnevaid standardeid: EN ISO 12100-2, EN 60745-1, EN 60745-2-3, EN 55014-1, EN 55014-2, EN 61000-3-2, EN 61000-3-3.

Käesolev eksemplar on samasugune, kui see toode, mis läbis Euroopa Ühenduse tüübikontrolli.

Göteborg, 3. aprill 2008



Ove Donnerdal, arendusjuht

1152441-63



2009-05-13