

Návod na obsluhu
K 970
K 970 Rescue

Skôr, ako začnete stroj používať, si pozorne prečítajte Návod na obsluhu a uistite sa, že ste porozumeli jeho obsahu.

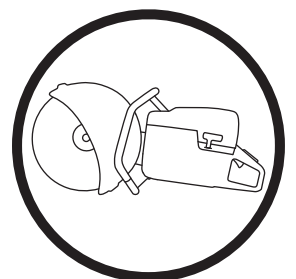

Slovak

KLÚČ K SYMBOLOM

Symbole na stroji:

VAROVANIE! Stroj môže byť nebezpečný, ak sa používa nesprávne alebo neopatrne a môže spôsobiť vážne alebo smrteľné zranenia operátorovi alebo ostatným osobám.

Prosím, prečítajte si pozorne tento návod na obsluhu a presvedčte sa, či pokynom pred používaním stroja rozumiete.

Vždy noste vhodný ochranný odev. Pozrite pokyny v rámci kapitoly Osobné ochranné prostriedky.

Tento výrobok spĺňa platné smernice EÚ.

VAROVANIE! Pri rezaní sa tvorí prach, ktorý pri nadýchnutí môže spôsobiť zranenia. Používajte schválenú dýchaciu masku. Vyhýbajte sa vdýchnutiu benzínových výparov a výfukových plynov. Vždy zabezpečte dobré vetranie.

VAROVANIE! Spätne nárazy môžu byť náhle, rýchle a prudké a môžu spôsobiť život ohrozujúce zranenia. Pred používaním stroja si prečítajte pokyny v návode a ubezpečte sa, že ste im porozumeli.

VAROVANIE! Iskry z rezného kotúča môžu zapáliť horľavé materiály, ako sú: benzín, drevo, suchá tráva a pod.

Hlukové emisie do okolia sú v súlade so smernicou Európskej únie. Emisie stroja sú stanovené v kapitole Technické údaje a na nálepke.

Ostatné symboly/emblémy na stroji odkazujú na zvláštne požiadavky certifikácie pre určité trhy



Vysvetlenie výstražných úrovní

Varovania sú odstupňované do troch úrovní.

VAROVANIE!



VAROVANIE! Používa sa, ak pre obsluhu existuje nebezpečenstvo vážneho poranenia alebo smrti alebo hrozia hmotné škody v prípade nedodržania pokynov v príručke.

UPOZORNENIE!



UPOZORNENIE! Používa sa, ak pre obsluhu existuje nebezpečenstvo poranenia alebo hrozia hmotné škody v prípade nedodržania pokynov v príručke.

POZOR!

POZOR! Používa sa, ak hrozí nebezpečenstvo poškodenia materiálov alebo stroja v prípade nedodržania pokynov v príručke.

Obsah

KLÚČ K SYMBOLOM

Symboly na stroji:	2
Vysvetlenie výstražných úrovní	2

OBSAH

Obsah	3
-------------	---

PREZENTÁCIA

Vážený zákazník,	4
Vlastnosti	4

PREZENTÁCIA

Čo je čo na rezačke – K 970?	5
------------------------------------	---

PREZENTÁCIA

Čo je čo na rezačke – K 970 Rescue?	6
---	---

BEZPEČNOSTNÉ VYBAVENIE STROJA

Všeobecné	7
-----------------	---

REZNÉ KOTÚČE

Všeobecné	9
Brúsne kotúče	9
Diamantové kotúče	10
Ozubené kotúče, kotúče s karbidovými hrotmi a nůdzové situácie	10
Preprava a uchovávanie	10

MONTÁŽ A NASTAVENIA

Všeobecné	11
Kontrola hnacej osi a prírubových podložiek	11
Upevnenie rezného kotúča	11
Ochrana rezného kotúča	11

NARÁBANIE S PALIVOM

Všeobecné	12
Palivo	12
Dopĺňanie paliva	12
Preprava a uchovávanie	12

PREVÁDZKA

Ochranné vybavenie	13
Všeobecné bezpečnostné opatrenia	13
Preprava a uchovávanie	16

ŠTART A STOP

Pred štartom	17
Štartovanie	17
Zastavenie	18

ÚDRŽBA

Všeobecné	19
Plán údržby	19
Čistenie	20
Funkčná kontrola	20

TECHNICKÉ ÚDAJE

Technické údaje	24
Rezné zariadenie	24
EÚ vyhlásenie o zhode	25

Vážený zákazník,

Ďakujeme, že ste si vybrali výrobok od spoločnosti Husqvarna!

Vaša spokojnosť s naším výrobkom a jeho dlhoročná funkčnosť sú naším prianím. Kúpou jedného z našich výrobkov ste získali prístup k odbornej pomoci pri opravách a servise. Ak maloobchodný predajca, ktorý vám stroj predáva, nie je jedným z autorizovaných predajcov, požiadajte o adresu najbližšej servisnej dielne.

Dúfame, že táto prevádzková príručka bude pre vás veľmi užitočná. Zabezpečte, aby bol na pracovisku vždy poruke. Dodržiavaním v ňom uvedených pokynov (týkajúcich sa používania, servisu, údržby a pod.) môžete predĺžiť životnosť stroja a zvýšiť jeho hodnotu pri ďalšom predaji. Ak stroj predávate, skontrolujte, či ste kupujúcemu poskytli aj tento návod na obsluhu.

Viac ako 300 rokov inovácií

Husqvarna AB je švédská spoločnosť založená na tradícii, ktorá siaha až do roku 1689, keď švédsky kráľ Karl XI. nariadil postaviť továreň na výrobu mušket. Už v tých časoch sa položili základy pre technické zručnosti na pozadí vývoja špičkových výrobkov v takých oblastiach, ako sú poľovné zbrane, bicykle, motocykle, prístroje pre domácnosť, šijacie stroje a výrobky určené na vonkajšie použitie.

Spoločnosť Husqvarna je svetovým lídrom v oblasti výroby výkonných strojov na vonkajšie použitie v lesníctve, na údržbu parkov a starostlivosť o trávniky a záhrady, ako aj výroby rezacej techniky a diamantových nástrojov pre stavebnú a kamenársku prípravu.

Zodpovednosť používateľa

Zodpovednosťou vlastníka/zamestnávateľa je zabezpečiť, aby bol obsluhujúci pracovník dostatočne oboznámený s bezpečným používaním stroja. Dohliadajúci a obsluhujúci pracovníci si musia prečítať prevádzkovú príručku a pochopiť ju. Musia byť oboznámení s:

- Bezpečnostnými pokynmi týkajúcimi sa stroja.
- Rozsahom použitia a obmedzeniami týkajúcimi sa stroja.
- Spôsobom, akým sa stroj používa a jeho údržbou.

Použitie tohto stroja môže byť regulované štátnou legislatívou. Skôr ako začnete stroj používať, si zistite, aké právne predpisy sú uplatniteľné v mieste, kde budete pracovať.

Výhrady výrobcu

Všetky informácie a všetky údaje v operátorskej príručke boli platné ku dňu odovzdania operátorskej príručky do tlače.

Firma Husqvarna neustále vyvíja svoje výrobky a preto si vyhradzuje právo modifikovať dizajn a vzhľad výrobkov bez predchádzajúceho upozornenia.

Vlastnosti

Vysoký výkon, spoľahlivosť, inovatívna technológia, zlepšenia technických riešení a ohľaduplnosť k životnému prostrediu, to všetko sú hodnoty, ktorými sa výrobky Husqvarna líšia od ostatných.

Niektoré z jedinečných vlastností vášho výrobku sú opísané nižšie.

Active Air Filtration™

Trojfázové čistenie odstredivým vzduchom pre dlhšiu životnosť a dlhšie servisné intervaly.

SmartCarb™

Zabudovaná automatická kompenzácia filtra udržiava vysoký výkon a znižuje spotrebu paliva.

Dura Starter™

Jednotka štartéra odolná voči prachu s utesenou vratnou pružinou a ložiskom remenice, čím sa štartér stáva prakticky bezúdržbový a ešte spoľahlivejší.

X-Torq®

Motor X-Torq® poskytuje dostupnejší krútiaci moment pre väčší rozsah otáčok, výsledkom čoho je maximálny rezný výkon. Motor X-Torq® sa vyznačuje zníženou spotrebou paliva až o 20 % a zníženými emisiami až o 60 %.

EasyStart

Motor a štartér sú zostrojené tak, aby zabezpečovali rýchle a ľahké štartovanie stroja. Znižuje odpor šnúry štartéra až o 40 %. (Znižuje kompresiu počas štartovania.)

Pumpa

Pri stláčaní membrány odvzdušňovača sa benzín pumpuje do karburátora. Pre štart je potrebný menší počet potiahnutí, čo znamená, že sa stroj ľahšie naštartuje.

DEX

Súprava na rezanie za mokra s nízkou úrovňou preplachovania pre účinné zachytávanie prachu.

Účinný systém na tlmenie vibrácií.

Účinné tlmiče vibrácií šetria ramená a ruky.

Špeciálne navrhnuté držadlo štartéra (K 970 Rescue)

Špeciálne navrhnuté držadlo štartéra, s priestorom pre hrubé rukavice.

Nastaviteľný popruh na prenášanie (K 970 Rescue)

Nastaviteľný popruh na prenášanie pre úplnú slobodu pohybu.

Pochrómovaný kryt noža (K 970 Rescue)

Pochrómovaný kryt noža, viditeľný v dyme a vodnej hmle, zlepšuje ovládanie rezacieho zubu.

PREZENTÁCIA

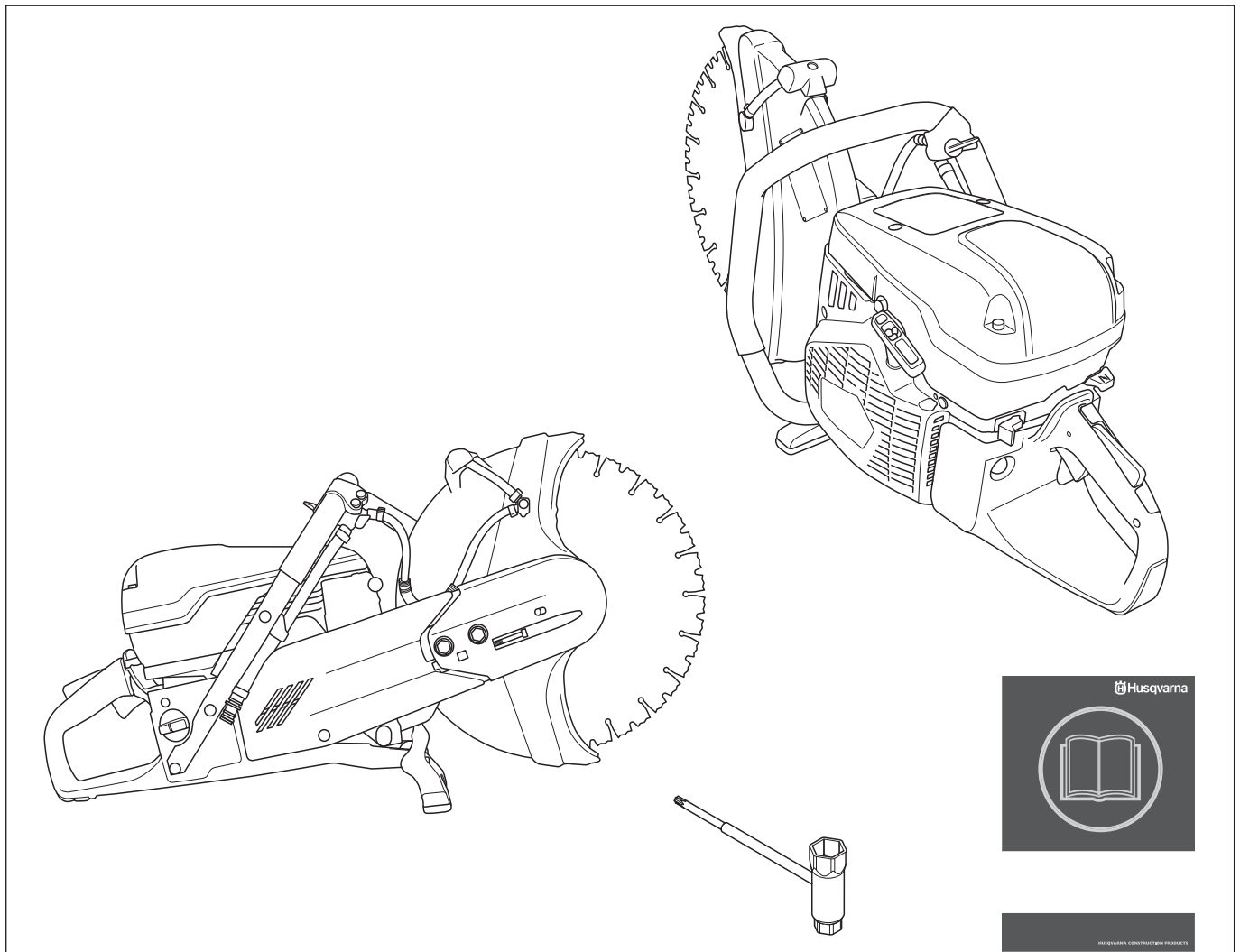

Čo je čo na rezačke - K 970?

- | | |
|-------------------------------------|-------------------------------------|
| 1 Predná rukoväť | 14 Tlmič výfuku |
| 2 Vodný kohútik | 15 Nastavovacia rukoväť pre chránič |
| 3 Štítok s výstražnými piktogramami | 16 Ochrana rezného kotúča |
| 4 Kryt vzduchového filtra | 17 Palivová nádrž |
| 5 Kryt valca | 18 Vodná prípojka s filtrom |
| 6 Sýtič | 19 Chránič remeňa |
| 7 Poistná páčka plynu | 20 Typový štítok |
| 8 Páčka | 21 Rezné rameno |
| 9 Pumpa | 22 Napínač remeňa |
| 10 Vypínač | 23 Rezná hlava |
| 11 Štartovacia rukoväť | 24 Rezný kotúč |
| 12 Kryt štartovania | 25 Kombinovaný kľúč |
| 13 Dekompresný ventil | 26 Návod na obsluhu |

PREZENTÁCIA

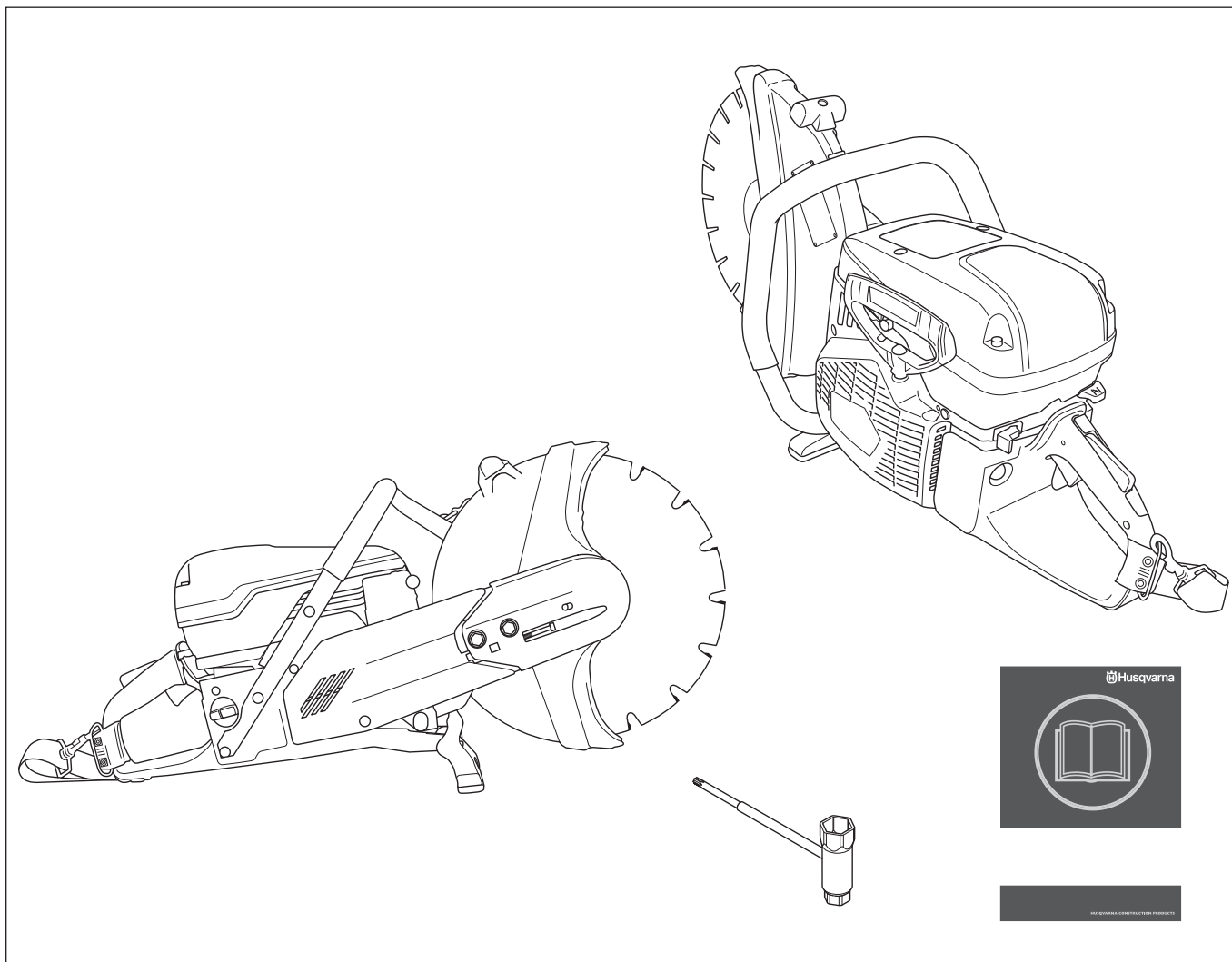

Čo je čo na rezačke - K 970 Rescue?

- | | |
|-------------------------------------|-------------------------------------|
| 1 Predná rukoväť | 14 Tlmič výfuku |
| 2 Vodný kohútik | 15 Nastavovacia rukoväť pre chránič |
| 3 Štítok s výstražnými piktogramami | 16 Ochrana rezného kotúča |
| 4 Kryt vzduchového filtra | 17 Palivová nádrž |
| 5 Kryt valca | 18 Popruh |
| 6 Sýtič | 19 Chránič remeňa |
| 7 Poistná páčka plynu | 20 Typový štítok |
| 8 Páčka | 21 Rezné rameno |
| 9 Pumpa | 22 Napínač remeňa |
| 10 Vypínač | 23 Rezná hlava |
| 11 Štartovacia rukoväť | 24 Rezný kotúč |
| 12 Dekompresný ventil | 25 Kombinovaný kľúč |
| 13 Kryt štartovania | 26 Návod na obsluhu |

BEZPEČNOSTNÉ VYBAVENIE STROJA

Všeobecné



VAROVANIE! Nikdy nepoužívajte stroj, ktorý má chybné bezpečnostné vybavenie! Ak stroj neprejde všetkými kontrolami, doneste ho do autorizovaného servisu na opravu.

Motor by mal byť vypnutý a vypínač v polohe STOP (Zastaviť).

Táto časť vysvetľuje rôzne bezpečnostné funkcie stroja, ako fungujú a základnú inšpekciu a údržbu, ktoré by ste mali vykonávať na zabezpečenie bezpečnej prevádzky.

Poistná páčka plynu

Poistka páčky plynu slúži na zabránenie náhodnému stlačeniu plynu. Keď stlačíte poistku (A), plyn sa uvoľní (B).

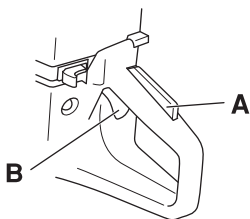

Poistka páčky zostane stlačená, pokiaľ bude stlačený plyn. Keď povolíte stisk držadla, páčka plynu aj poistka páčky plynu sa vrátia do svojej pôvodnej polohy. Je to riadené dvomi nezávislými vratnými pružinovými systémami. To znamená, že páčka plynu sa automaticky zablokuje v polohe voľnobehu.

Kontrola zablokovania škrtiacej klapky

- Presvedčte sa, či je ovládanie plynu zablokované pri nastavení na voľnobeh, keď je poistná páčka plynu uvoľnená.

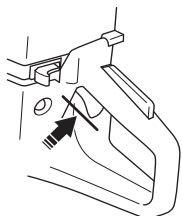

- Stlačte páčku plynu a presvedčte sa, či sa vracia do svojej pôvodnej polohy, keď ju uvoľníte.

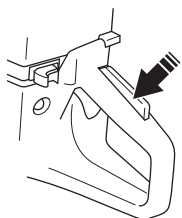

- Skontrolujte, či sa páčka plynu a poistná páčka plynu voľne pohybujú a či vratné pružiny náležite fungujú.

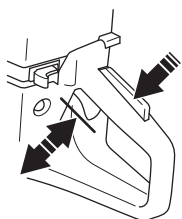

- Naštartujte rezačku a dajte ju na plný plyn. Uvoľnite ovládanie plynu a skontrolujte, či sa rezný kotúč zastaví a zostane stáť. Ak rezný kotúč vtedy, keď je plyn v polohe voľnobehu, rotuje, mali by ste skontrolovať nastavenie voľnobehu karburátora. Pozrite si pokyny v časti „Údržba“.

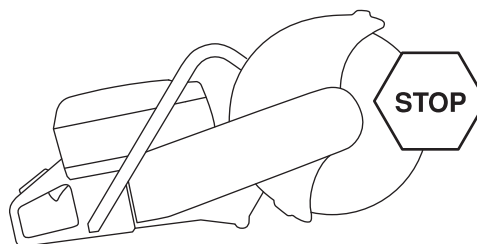

Vypínač

Vypínač sa používa na vypnutie motora

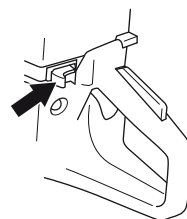

Kontrola vypínača

- Naštartujte motor a presvedčte sa, či sa motor zastaví, keď pohnete vypínačom do polohy stop.

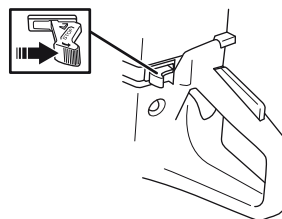

Ochrana rezného kotúča



VAROVANIE! Pred spustením zariadenia sa vždy presvedčte, či je chránič správne nainštalovaný.

Táto ochrana sa upevňuje nad rezný kotúč a je skonštruovaná tak, aby zabránila častiam kotúča alebo odrezaným častiam, aby boli vrhané smerom na používateľa.

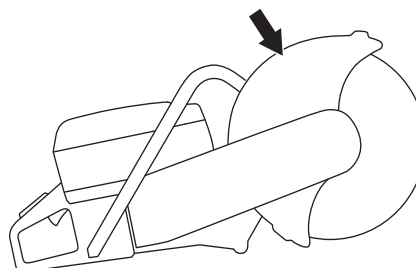

Kontrola chrániča kotúča

- Skontrolujte, či ochrana kotúča nad rezným kotúčom nie je prasknutá alebo iným spôsobom poškodená. V prípade poškodenia ju vymeňte.
- Tiež skontrolujte, či je rezný kotúč upevnený správne a nie je nijakým spôsobom poškodený. Poškodený rezný kotúč môže spôsobiť zranenia osôb.

BEZPEČNOSTNÉ VYBAVENIE STROJA

Systém na tlmenie vibrácií



VAROVANIE! Nadmerné vystavovanie sa vibráciám môže spôsobiť problém u ľudí so zhoršeným krvným obehom, a taktiež môže spôsobiť poškodenie nervov. Ak sa u vás objavia príznaky nadmerného vystavenia sa vibráciám, kontaktujte svojho lekára. Tieto príznaky sú trpnutie, strata citu, chvenie, pichanie, bolesť, strata sily, zmeny vo farbe a stave pleti. Príznaky sa bežne pociťujú v prstoch, rukách alebo zápästiach. Príznaky sa môžu zhoršiť pri nízkych teplotách.

- Stroj je vybavený systémom na tlmenie vibrácií, ktorý je určený na minimalizovanie vibrácií a uľahčuje jeho prevádzku.
- Systém na tlmenie vibrácií znižuje prenos vibrácií medzi motorovou jednotkou/rezným zariadením a rukovätami stroja. Teleso motora, vrátane rezného zariadenia, je odizolované od držiakov pomocou jednotiek tlmiacich vibrácie.

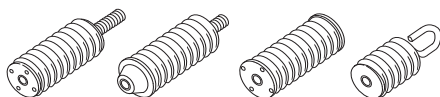

Kontrola systému na tlmenie vibrácií



VAROVANIE! Motor by mal byť vypnutý a vypínač v polohe STOP (Zastaviť).

- Pravidelne kontrolujte jednotky tlmičov vibrácií, či nie sú prasknuté alebo deformované. Ak sú poškodené, vymeňte ich.
- Skontrolujte, či je tlmiaci prvok pevne uchytený medzi motorom a rukoväťou.

Tlmič výfuku



VAROVANIE! Nikdy nepoužívajte stroj bez tlmiča výfuku alebo s chybným tlmičom výfuku. Chybný tlmič výfuku môže výrazne zvýšiť hladinu hluku a riziko požiaru. Hasiaci prístroj majte vždy poruke.

Tlmič výfuku je počas používania a po zastavení veľmi horúci. Platí to aj pri voľnobehu motora. Dávajte pozor na nebezpečenstvo požiaru, najmä pri manipulácii v blízkosti horľavých látok alebo plynov.

Tlmič výfuku je konštruovaný na udržovanie minimálnych úrovní hluku a na smerovanie výfukových plynov smerom od používateľa.

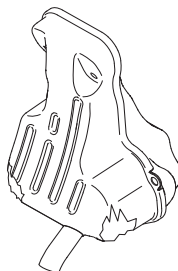

Kontrola tlmiča výfuku

Skontrolujte, či je tlmič výfuku kompletný a správne upevnený.

REZNÉ KOTÚČE

Všeobecné



VAROVANIE! Rezný kotúč sa môže zlomiť a spôsobiť vážne poranenia používateľa.

- Rezné kotúče sú dostupné v dvoch základných modeloch; brúsne kotúče a diamantové kotúče.

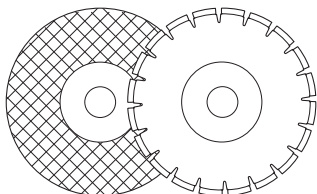

- Vysokokvalitné rezné kotúče sú zvyčajne najúspornejšie. Rezné kotúče nižšej kvality majú zvyčajne slabší rezný výkon a kratšiu životnosť, čo má za následok vyššie náklady vo vzťahu k množstvu rezaného materiálu.
- Zabezpečte, aby sa pre rezný kotúč používalo správne puzdro, ktoré sa pripevní na stroj. Pozrite pokyny v rámci kapitoly Montáž rezného kotúča.

Vhodné rezné kotúče

Rezné kotúče	K 970	K 970 Rescue
Brúsne kotúče	Áno*	Áno*
Diamantové kotúče	Áno	Áno
Ozubené kotúče	Nie	Áno**

*Bez vody

**Pozrite si pokyny v časti s názvom „Ozubené kotúče, kotúče s karbidovými hrotmi a núdzové situácie“.

Rezné kotúče pre rôzne materiály



VAROVANIE! Nikdy nepoužívajte rezný kotúč na iný materiál, ako je materiál pre ktorý je určený.

Rezanie plastov diamantovým kotúčom môže spôsobiť spätný náraz, keď sa materiál kvôli teplu vytvorenému pri rezaní roztaví a prilepí sa na kotúče. Diamantovým kotúčom nikdy nerezte plastové materiály!

Informácie o vhodnosti použitia kotúča pre rôzne aplikácie nájdete v pokynoch dodaných s rezným kotúčom alebo sa v prípade pochybností poraďte s vaším predajcom.

	Betón	Kov	Plast	Liatina
Brúsne kotúče	X	X	X	X
Diamantové kotúče	X	X*		X*

* NEZABUDNITE! Iba špeciálne kotúče.

Ručné stroje s vysokými otáčkami



VAROVANIE! Nikdy nepoužívajte rezný kotúč určený na nižšie rýchlosti, ako je rýchlosť rezačky. Používajte iba rezné kotúče určené pre ručné vysokootáčkové rozbrusovacie píly.

- Naše rezné kotúče sa vyrábajú pre ručné rezačky s vysokými otáčkami.
- Rezný kotúč by mal byť označený tou istou alebo vyššou rýchlosťou ako je rýchlosť uvedená na výkonovom štítku stroja. Nikdy nepoužívajte rezný kotúč s nižšou rýchlosťou, ako je rýchlosť rezačky.

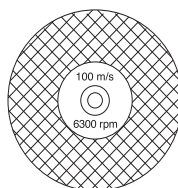

Vibrácia kotúča

- Pri príliš silnom podávacom tlaku sa kotúč môže vykyvovať a vibrovať.
- Nižší podávací tlak môže vibráciu zastaviť. V opačnom prípade vymeňte kotúč.

Brúsne kotúče

- Rezný materiál na brúsnych kotúčoch pozostáva z hrubého piesku spojeného organickým pojivom. Vystužené rezné kotúče sú zložené s textilného alebo vláknového základu, ktorý zabraňuje úplnému rozlomeniu pri maximálnych pracovných otáčkach v prípade, že by kotúč praskol alebo sa poškodil.
- Výkon rezného kotúča je určený typom a veľkosťou brúsnych častíc a typom a tvrdosťou pojiva.
- Presvedčte sa, či kotúč nie je nijako prasknutý alebo poškodený.

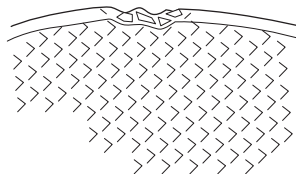

- Otestuje brúsny kotúč tak, že ho zavesíte na prst a potom po ňom zľahka udiate rúčkou skrutkovača alebo podobným predmetom. Ak kotúč nevydáva zvučný, zvonivý hlas, je poškodený.

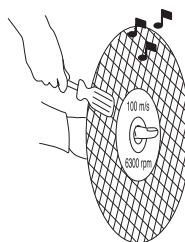

REZNÉ KOTUČE

Brúsiace kotúče pre rôzne materiály

Typ kotúča	Materiály
Kotúč na betón	Betón, asfalt, kamenné murivo, liatina, hliník, meď, mosadz, káble, guma, plasty a pod.
Kotúč na kovy	Oceľ, oceľové zliatiny a ostatné tvrdé kovy.



VAROVANIE! Nepoužívajte brúsne kotúče s vodou. Keď je brúsny kotúč vystavený vode alebo vlhkosti, zhoršuje sa jeho výkon, čo zvyšuje riziko zlomenia kotúča.

Diamantové kotúče

Všeobecné



VAROVANIE! Rezanie plastov diamantovým kotúčom môže spôsobiť spätný náraz, keď sa materiál kvôli teplu vytvorenému pri rezaní roztaví a prilepí sa na kotúče.



VAROVANIE! Diamantové kotúče sa pri používaní môžu veľmi zahriať. Výsledkom nesprávneho používania je prehriatie kotúča, čo môže spôsobiť deformáciu a následné poškodenie kotúča alebo nebezpečenstvo poranenia.

- Diamantové kotúče sú zložené z oceľového telesa s uchytenými segmentami, ktoré obsahujú priemyselné diamanty.
- Diamantové kotúče majú nižšie náklady na jednotlivú reznú operáciu, menej častejšie ich treba meniť a majú konštantnú reznú hĺbku.
- Pri používaní diamantového kotúča sa presvedčte, či sa otáča v smere ukazovanom šípkou na kotúči.

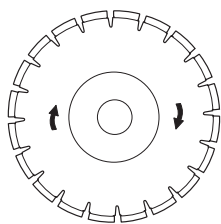

Diamantové kotúče pre rôzne materiály

- Diamantové kotúče sú ideálne pre murivo, armovaný betón a ostatné kompozitné materiály.
- Diamantové kotúče sú dostupné v niekoľkých stupňoch tvrdosti.
- Na rezanie kovu by sa mali používať špeciálne kotúče. O výbere správneho výrobku sa poraďte so svojím predajcom.

Ostrenie diamantových kotúčov

- Vždy používajte ostrý diamantový kotúč.
- Diamantové kotúče sa môžu pri používaní nesprávneho podávacieho tlaku, resp. pri rezaní určitých materiálov ako je silne armovaný betón, otupiť. Práca s tupým diamantovým kotúčom spôsobuje prehriatie, ktoré môže mať za následok uvoľnenie diamantového segmentu.
- Naostrite kotúč rezaním mäkkého materiálu, ako je pieskovec alebo tehla.

Diamantové kotúče pre suché rezanie

- Diamantové kotúče na rezanie za sucha sa môžu používať s chladením vodou alebo bez chladenia vodou.
- Pri suchom rezaní vyťahnite disk z rezu po každých 30 až 60 sekundách a nechajte ho točiť sa vo vzduchu približne 10 sekúnd, aby vychladol. Ak sa tak neurobí, kotúč sa môže prehriať.

Diamantové kotúče pre mokré rezanie

- Diamantové kotúče na rezanie za mokra musia byť chladené vodou. Ak sa tak neurobí, kotúč sa môže prehriať.
- Chladenie vodou zabezpečuje chladenie kotúča, zvyšuje životnosť a zároveň znižuje tvorbu prachu.

Ozubené kotúče, kotúče s karbidovými hrotmi a núdzové situácie

Špeciálne kotúče s karbidovými hrotmi sú určené iba pre záchranné operácie a môže ich používať iba trénovaný personál.

Preprava a uchovávanie

- Neuchovávajte alebo neprepravujte rezačku s pripevneným rezným kotúčom. Po použití by sa mali všetky kotúče z rezačky odmontovať a starostlivo odložiť.
- Rezné kotúče uskladňujte na suchom mieste, kde nemrzne. Zvláštnu pozornosť venujte abrazívnym kotúčom. Abrazívne kotúče sa musia skladovať na rovnom, vodorovnom povrchu. Ak sa brúsny kotúč uchováva vo vlhku, môže to spôsobiť nerovnováhu s následkom poranenia.
- Nové kotúče skontrolujte, či sa nepoškodili počas prepravy alebo skladovania.

MONTÁŽ A NASTAVENIA

Všeobecné



VAROVANIE! Motor by mal byť vypnutý a vypínač v polohe STOP (Zastaviť).

Kontrola hnacej osi a prírubových podložiek

Keď sa kotúč vymieňa za nový, skontrolujte podložky príruby a hnaciu nápravu.

- Skontrolujte, či závit na hnacej osi nie sú poškodené.
- Skontrolujte, či sú styčné plochy na kotúči a podložkách príruby nepoškodené, či majú správny rozmer, sú čisté a či sa na hnacej náprave pohybujú správne.

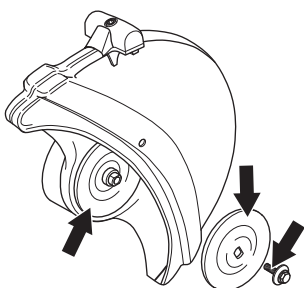

- Nepoužívajte prírubové podložky, ktoré sú pokrivené, majú poškodené okraje, vykazujú známky poškodenia nárazom alebo sú znečistené. Nepoužívajte rôzne veľkosti prírubových podložiek.

Upevnenie rezného kotúča

- Kotúče Husqvarna sú schválené pre ručné rozbrusovacie píly.
- Na nápravu stroja sa dajú nasadiť puzdrá, aby sa stroj prispôbil stredovému otvoru kotúča. Použite puzdro so správnym priemerom! Kotúče sú označené priemerom stredového otvoru.

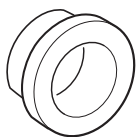

- Keď sa na rozbrusovaciu pílu namontuje diamantový kotúč, ubezpečte sa, že sa bude otáčať v smere naznačenom šípku na kotúči.
- Kotúč sa umiestňuje na puzdro (A) medzi vnútornú podložku príruby (B) a podložku príruby (C). Podložka príruby sa otáča tak, aby pasovala na nápravu.

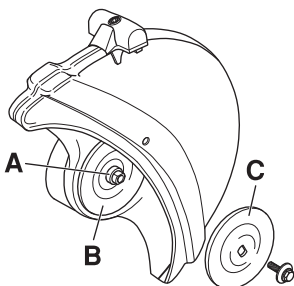

- Zaisťujte hriadeľ.

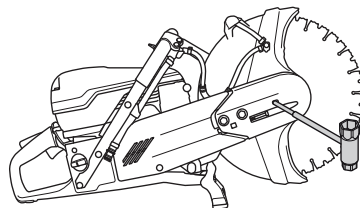

- Skrutka s maticou, ktorá drží rezný kotúč musí byť zatiahnutá na krútiaci moment 15–25 Nm.

Ochrana rezného kotúča

- Ochrana rezného zariadenia by sa mala nastaviť tak, aby zadná časť spočívala na opracovávanom kuse. Rozprašovanie a iskry z rezaného materiálu sa zhromažďujú v ochrane a odvádzajú sa od používateľa. Ochrana kotúča by mala byť vždy pripevnená na stroji.

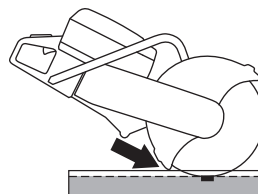

NARÁBANIE S PALIVOM

Všeobecné



VAROVANIE! Používanie motora v zle vetraných alebo uzavretých priestoroch môže spôsobiť smrť v dôsledku zadusenía alebo otravou CO. Ak pracujete v priekopách alebo jamách hlbších ako jeden meter, zabezpečte správnu cirkuláciu vzduchu pomocou ventilátorov.

Palivo a výpary z neho sú vysoko horľavé a ich vdýchnutie alebo kontakt s pokožkou môžu spôsobiť vážne poranenie. Z tohto dôvodu dodržiavajte pokyny na manipuláciu s palivom a zabezpečte dostatočnú ventiláciu.

Výfukové plyny z motora sú horúce a môžu obsahovať iskry, ktoré môžu vyvolať požiar. Nikdy neštartujte stroj vo vnútri alebo v blízkosti horľavého materiálu!

Nefajčite ani nekladte horúce predmety do blízkosti paliva.

Palivo

POZOR! Stroj je vybavený dvojtaktným motorom a vždy sa musí prevádzkovať s použitím zmesi benzínu a dvojtaktného motorového oleja. Je dôležité presne namerať množstvo oleja, ktoré sa má zmiešať, aby sa zabezpečilo dosiahnutie správnej zmesi. Pri miešaní malých množstiev paliva môžu aj malé nepresnosti značne ovplyvniť pomer zmesi.

Benzín

- Používajte bezolovnatý alebo olovnatý benzín dobrej kvality.
- Najnižšie odporúčané oktánové číslo je 90 (RON). Ak prevádzkujete motor pri nižšom oktánovom čísle ako 90, môže sa objaviť tzv. klepanie. Toto vyvoláva vysokú teplotu motora, ktorá môže mať za následok vážne poškodenie motora.
- Ak dlhodobo pracujete s plným plynom, odporúča sa použiť benzín s vyšším oktánovým číslom.

Ekologické palivo

HUSQVARNA odporúča používať alkylátovú pohonnú zmes, buď značku Aspen pre dvojtaktné motory, alebo ekologické palivo pre štvortaktné motory zmiešané s olejom pre dvojtaktné motory, ako je to popísané nižšie. Zapamätajte si, že možno bude nutné nastaviť karburátor, ak budete meniť typ pohonnej zmesi (prečítajte si inštrukcie v časti Karburátor).

Dvojtaktný olej

- Používajte olej pre dvojtaktné motory HUSQVARNA, ktorý sa špeciálne vyrába pre vzduchom chladené dvojtaktné motory, aby ste tak dosiahli najlepší výsledok a výkon.
- Nikdy nepoužívajte dvojtaktný olej určený pre vodou chladené závesné motory, niekedy nazývaný aj olej pre lodné motory (TCW).
- Nikdy nepoužívajte olej určený pre štvortaktné motory.

Miešanie

- Benzín a olej vždy miešajte v čistej nádoby určenej na palivo.
- Vždy začínajte tak, že nalejete polovičné množstvo benzínu, ktorý sa má použiť. Potom pridajte celé množstvo oleja. Palivovú zmes premiešajte (pretraste). Pridajte zvyšné množstvo benzínu.

- Palivovú zmes pred naplnením do palivovej nádrže stroja dobre premiešajte (pretraste).
- Nenamiešavajte viac ako maximálne jednomesačnú zásobu paliva.

Pomer zmiešavania

- Zmes 1:50 (2%) dvojtaktného oleja HUSQVARNA alebo podobného.
- 1:33 (3%) s inými olejmi určenými pre vzduchom chladené dvojtaktné motory zaradené do triedy JASO FB/ISO EGB.

Benzín, liter	Dvojtaktný olej, liter	
	2% (1:50)	3% (1:33)
5	0,10	0,15
10	0,20	0,30
15	0,30	0,45
20	0,40	0,60

Dopĺňanie paliva



VAROVANIE! Pred doplnením paliva motor vždy zastavte a nechajte ho na niekoľko minút vychladnúť. Motor by mal byť vypnutý a vypínač v polohe STOP (Zastaviť).

Pri dopĺňaní paliva pomaly otvorte palivový uzáver, tak aby sa pozvoľna uvoľnil akýkoľvek nadmerný tlak.

Vyčistite priestor okolo uzáveru palivovej nádrže.

Po naplnení paliva starostlivo zatiahnite palivový uzáver. Nedbanlivosť môže spôsobiť vznik požiaru.

Pred naštartovaním sa vzdialte so strojom najmenej 3 metre od miesta dopĺňania paliva.

Nikdy stroj neštartujte:

- Ak ste vyliali palivo alebo motorový olej na stroj. Poutierajte rozliate palivo a zvyšné palivo nechajte odpariť.
- V prípade, že vylejete palivo na seba alebo na svoje šaty, vymeňte si ich. Poumývajte si všetky časti tela, ktoré prišli do kontaktu s palivom. Použite mydlo a vodu.
- Ak zo stroja presakuje palivo. Pravidelne kontrolujte, či z uzáveru nádrže alebo palivových vedení nepresakuje.

Preprava a uchovávanie

- Stroj a palivo uchovávajte a prepravujte tak, aby nevznikalo žiadne riziko presakovania alebo výparov, ktoré by prišli do kontaktu s iskrami, otvoreným plameňom, napr. z elektrických strojov, elektrických motorov, elektrických relé/spínačov alebo ohrievačov.
- Pri skladovaní a preprave paliva vždy používajte na to určené schválené kanistre.

Dlhodobé skladovanie

- Pri skladovaní stroja na dlhé obdobia je potrebné vyprázdniť nádrž. Ohľadom zbavenia sa zvyšného paliva sa spojte s benzínovým čerpadlom vo vašom okolí.

PREVÁDZKA

Ochranné vybavenie

Všeobecné

- Stroj smiete používať len v takom prípade, keď ste schopní privoľat pomoc v prípade nehody.

Osobné ochranné prostriedky

Pri akomkoľvek používaní stroja musíte používať schválené osobné ochranné prostriedky. Osobné ochranné prostriedky nevyučujú riziko nehôd, ale môže znížiť účinky zranenia v prípade nehody. Pri výbere správnych ochranných prostriedkov sa poraďte so svojím predajcom.



VAROVANIE! Pri používaní produktov ako napr. frézy, brúsky, vrtačky, ktoré brúšia alebo tvarujú materiál, môže vznikat prach a pary, ktoré môžu obsahovať nebezpečné chemikálie. Skontrolujte typ materiálu, ktorý chcete spracovať a použite vhodnú dýchaciu masku.

Dlhodobé vystavenie hluku môže spôsobiť trvalé poškodenie sluchu. Vždy preto používajte schválené chrániče sluchu. Ak nosíte chrániče sluchu, dávajte pozor na varovné signály alebo výkriky. Chrániče sluchu si skladajte vždy hneď ako motor zastane.

Vždy majte na sebe:

- Schválenú ochrannú prilbu
- Ochrana sluchu
- Schválenú ochranu očí. Ak používate ochranný štít, musíte tiež nosiť schválené ochranné okuliare. Schválené ochranné okuliare musia zodpovedať norme ANSI Z87.1 platnej v USA alebo norme EN 166 platnej v krajinách EÚ. Ochranné štíty musia vyhovovať norme EN 1731.
- Dýchacia maska
- Odolné rukavice s pevným uchopením.
- Priliehavý, odolný a pohodlný odev, ktorý umožňuje úplný voľný pohyb.
- Topánky s oceľovými špičkami a protišmykovou podrážkou.

Iné ochranné vybavenie



UPOZORNENIE! Pri práci so strojom sa môžu objaviť iskry a spôsobiť vznik požiaru. Hasiaci prístroj majte vždy po ruke.

- Hasiaci prístroj
- Majte vždy po ruke lekárničku.

Všeobecné bezpečnostné opatrenia

Táto časť popisuje základné bezpečnostné pravidlá pre používanie stroja. Tieto informácie nikdy nenahrádzajú odborné zručnosti a skúsenosti.

- Prosím, prečítajte si pozorne tento návod na obsluhu a presvedčte sa, či pokynom pred používaním stroja rozumiete.

- Majte na pamäti, že vy ako operátor ste zodpovedný za to, aby ste nevystavovali osoby alebo ich majetok nehodám alebo nebezpečenstvu.
- Stroj sa musí udržiavať čistý. Značky a štítky musia byť úplne čitateľné.

Vždy sa riadte zdravým rozumom

Nie je možné predvídať každú situáciu, ktorá môže nastať. Vždy konajte opatrne a riadte sa zdravým rozumom. Ak sa dostanete do situácie, v ktorej si sami nebudete vedieť rady, obráťte sa na odborníka. Spojte sa so svojím predajcom, servisným zástupcom alebo skúseným používateľom rozbrusovacej píly. Nepokúšajte sa vykonávať činnosti, v ktorých nemáte istotu!



VAROVANIE! Stroj môže byť nebezpečný, ak sa používa nesprávne alebo neopatrne a môže spôsobiť vážne alebo smrteľné zranenia operátorovi alebo ostatným osobám.

Nikdy nedovoľte deťom alebo nevyškoleným osobám používať alebo opravovať stroj.

Nikdy nedovoľte používať stroj inej osobe bez toho, aby ste sa najprv nepresvedčili, že táto porozumela obsahu operátorskej príručky.

Nikdy nepoužívajte pílu pri únave, po požití alkoholu alebo liekov, pretože to môže viesť k zníženiu zrakovej schopnosti, schopnosti usudzovania alebo telesnej rovnováhy.



VAROVANIE! Nepovolené úpravy a/alebo prísľušenstvo môžu viesť k vážnemu poraneniu alebo usmrteniu používateľa alebo iných osôb. Za žiadnych okolností nemeňte pôvodnú konštrukciu stroja bez schválenia od výrobcu.

Nikdy nemeňte pôvodnú konštrukciu stroja a nepoužívajte ho, ak sa zdá, že ju zmenil niekto iný.

Nikdy nepoužívajte poškodenú stroj. Vykonávajte kontroly, údržbu a dodržiavajte servisné pokyny uvedené v tomto návode. Určité opatrenia týkajúce sa servisu a údržby stroj musia vykonávať iba odborníci. Pozrite si pokyny v časti Údržba.

Vždy používajte originálne náhradné diely.



VAROVANIE! Tento prístroj vytvára počas prevádzky elektromagnetické pole. Toto pole môže za určitých okolností spôsobovať rušenie aktívnych alebo pasívnych implantovaných lekárskeho prístrojov. Na zníženie rizika vážneho alebo smrteľného zranenia odporúčame osobám s implantovanými lekárskeho prístrojmi, aby sa pred používaním tohto stroja poradili so svojím lekárom a s výrobcom implantovaného lekárskeho prístroja.

PREVÁDZKA

Bezpečnosť na pracovisku



VAROVANIE! Bezpečná vzdialenosť od rezačky je 15 metrov. Ste zodpovedný za to, aby sa zvieratá a prizerajúci sa nenachádzali v pracovnej oblasti. Nikdy nezačínajte rezanie dovtedy, kým pracovná oblasť nie je voľná a nemáte pod sebou pevný podklad.

- Sledujte okolie, aby ste sa uistili, že nič nemôže ovplyvniť vašu kontrolu nad strojom.
- Uistite sa, že nikto/nič nemôže prísť do kontaktu s rezným vybavením alebo byť zasiahnutý úlomkami v prípade zlomenia kotúča.
- Nepoužívajte stroj v nepriaznivých podmienkach, ako sú hustá hmla, silný dážď a vietor, krutá zima a podobne. Práca pri zlom počasi je únavná a môže viesť k nebezpečným podmienkam, napr. klzkým povrchom.
- Nikdy nezačínajte prácu so strojom predtým, než vyčistíte pracovnú oblasť a máte pod sebou pevný podklad. Ak musíte vykonávať náhle pohyby, dávajte pozor na prekážky. Zabezpečte, aby žiadny materiál nemohol spadnúť na zem a spôsobiť zranenia, keď pracujete so strojom. Buďte zvlášť opatrní, ak pracujete na zvažujúcom sa teréne.
- Zabezpečte, aby pracovná oblasť bola dostatočne osvetlená, a tým bolo vytvorené bezpečné pracovné prostredie.
- Uistite sa, že v pracovnej oblasti alebo rezanom materiáli nie sú vedené žiadne potrubia alebo elektrické káble.

Základné pracovné techniky



VAROVANIE! Neťahajte rezačku na jednu stranu, toto môže mať za následok zaseknutie alebo zlomenie kotúča, s následkami v podobe zranení ľudí.

V každom prípade sa vyhýbajte rezaniu s bočnou časťou kotúča, pretože toto má s určitosťou za následok poškodenie, zlomenie alebo môže spôsobiť vážne poranenia. Používajte iba reznú časť.

Rezanie plastov diamantovým kotúčom môže spôsobiť spätný náraz, keď sa materiál kvôli teplu vytvorenému pri rezaní roztaví a prilepí sa na kotúče. Diamantovým kotúčom nikdy nerezte plastové materiály!

- Tento stroj je zostrojený a určený na rezanie pomocou brúsnych alebo diamantových kotúčov určených pre vysokootáčkové ručné stroje. Tento stroj sa nesmie používať s inými typmi kotúčov alebo na iný typ rezania.
- Keď je motor naštartovaný, udržiavajte bezpečnú vzdialenosť od rezného kotúča.
- Nikdy nepohybujte strojom, keď sa rezné zariadenie otáča. Stroj je vybavený trecou brzdou, aby sa skrátil čas zastavenia.

- Ochrana rezného zariadenia by sa mala nastaviť tak, aby zadná časť spočívala na opracovávanom kuse. Rozprašovanie a iskry z rezaného materiálu sa zhromažďujú v ochrane a odvádzajú sa od používateľa. Pri prevádzke stroja musia byť vždy nainštalované chrániče rezného zariadenia.

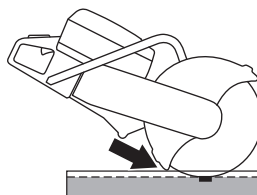

- Na rezanie nikdy nepoužívajte zónu spätného nárazu kotúča. Pozrite si pokyny v časti „Spätný náraz“.
- Udržiavajte dobrú rovnováhu a pevný postoj.
- Nikdy nerezte nad úrovňou ramien. Nikdy nerezte z rebríka. Pri práci vo výškach použite plošinu alebo lešenie.



- Stroj vždy držte pevne oboma rukami. Držte ho tak, aby palce a prsty obopínali držadlá.

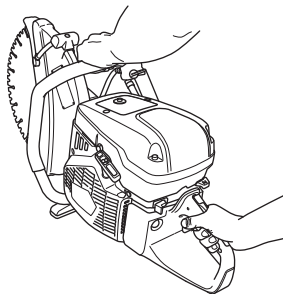

- Od opracovávaného kusa udržiavajte pohodlnú vzdialenosť.
- Pri štartovaní stroja skontrolujte, či kotúč nie je s niečím v kontakte.
- Rezný kotúč používajte s miernym prítlakom pri vysokých otáčkach (na plný plyn). Udržiavajte maximálne otáčky, kým nie je rez dokončený.
- Nechajte stroj pracovať bez toho, aby ste používali silu alebo tlačili na kotúč.
- Podávajte do stroja v smere rezného kotúča. Bočný tlak môže zničiť rezný kotúč a je krajne nebezpečný.



PREVÁDZKA

- Pohybujte kotúčom pomaly dozadu a dopredu, aby medzi kotúčom a rezaným materiálom bola malá kontaktná plocha. Toto znamená, že teplota kotúča sa udržuje dolu, čo má za následok účinné rezanie.

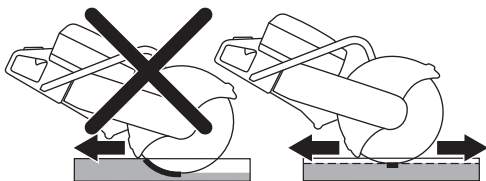

Rezanie ozubeným kotúčom/kotúčom s karbidovými hrotmi počas záchranných operácií



VAROVANIE! Rozbrusovacia píla by sa nikdy nemala používať s kotúčom vybaveným karbidovými hrotmi, ak nejde o záchrannú operáciu, napríklad v stavebníctve.

Vždy si buďte vedomí toho, že kotúče s karbidovými hrotmi sú pri nesprávnom používaní náchylnejšie na spätný náraz ako brousne alebo diamantové kotúče.

Ak si verejná bezpečnostná zložka (požiarny zbor) zakúpila túto rozbrusovaciu pílu a rozhodne sa, že ju vybaví kotúčom s karbidovými hrotmi pre účely záchranných operácií, musia sa dodržiavať nasledovné bezpečnostné predpisy.

Vyškolenie a ochranné vybavenie

- Práca s rozbrusovacou pílou môžu vykonávať iba osoby vyškolené pre prácu s kotúčmi vybavenými karbidovými hrotmi.
- Operátor by musí stále nosiť kompletnú ochrannú požiarnu výstroj.
- Operátor musí nosiť celotvárový ochranný štít (nielen ochranné okuliare), ktorý chráni tvár pred odletujúcimi časťami alebo náhlemu spätnému nárazu rozbrusovacej píly.

Nebezpečná oblasť

Kvôli odletujúcemu materiálu sa vo vnútri nebezpečnej oblasti nesmú nachádzať žiadne osoby, ktoré nemajú vyššie opísané ochranné vybavenie.

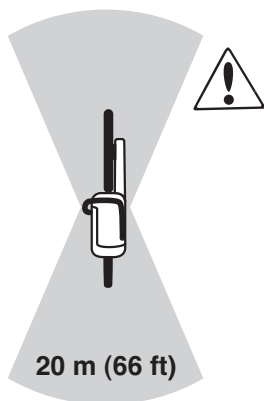

Otáčky kotúča

Rezný kotúč používajte s miernym prítlakom pri vysokých otáčkach (na plný plyn). Udržiavajte maximálne otáčky, kým nie je rez dokončený. Nízke otáčky kotúča môžu najmä v prípade tvrdých a tenkých materiálov viesť k zablokovaniu a odlamovaniu karbidových hrotov.

Tenký materiál

Rezanie tenkých a tvrdých materiálov (napríklad plechových strešných krytín) je potrebné kvôli lepšej kontrole vykonávať v smere dopredu.

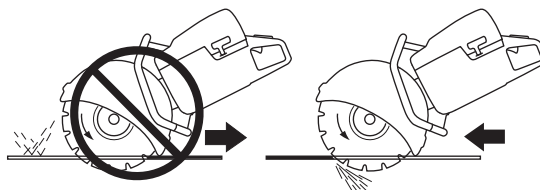

Priškripenutie alebo uviaznutie

Aby ste predišli priškripenutiu alebo uviaznutiu kotúča, dôkladne preskúmajte, ako sa bude objekt pohybovať v záverečnej fáze rezania. Počas rezania sa rez musí otvárať. Ak objekt klesne a rez sa začne zatvárať, kotúč sa môže priškripiť a spôsobiť spätný náraz alebo poškodenie kotúča.

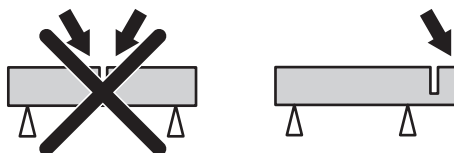

Rovné rezanie

Zošikmenie alebo oblúk v rovine rezu znižuje účinnosť rezania a môže poškodiť kotúč.

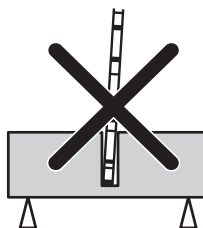

Pred každou záchrannou operáciou

Skontrolujte, či nie je poškodený alebo prasknutý kotúč alebo ochranný kryt kotúča. Kotúč alebo ochranný kryt vymeňte, ak bol vystavený nárazom, alebo ak je prasknutý.

- Kontrolujte, či sa z rezacieho kotúča neuvolnili niektoré karbidové čepelové doštičky.
- Kontrolujte, či kotúč nie je skrútený alebo či nevykazuje znaky prasknutia alebo ďalších chýb.

Pri rezaní tvrdých materiálov kotúče s karbidovými hrotmi rýchlo strácajú svoju ostrosť. Aby sa dosiahol čo najlepší možný výkon počas záchranej operácie, odporúčame vždy používať nový kotúč.

Spätný ráz



VAROVANIE! Spätné nárazy sú náhle a môžu byť veľmi prudké. Rozbrusovacia píla môže byť rotačným pohybom odhodaná vzad smerom na používateľa a spôsobiť vážne alebo dokonca smrteľné zranenie. Je nevyhnutné, aby ste ešte pred použitím stroja porozumeli tomu, čo spôsobuje spätný náraz a ako sa mu vyhnúť.

Spätný náraz je náhly prudký pohyb smerom nahor, ku ktorému môže dôjsť, keď sa kotúč zasekne alebo uviazne v zóne spätného nárazu. Väčšina spätných nárazov je malá a nepredstavuje väčšie nebezpečenstvo. Avšak, spätný náraz môže byť aj veľmi prudký a rotačným pohybom môže odhodiť rozbrusovaciu pílu dozadu smerom na používateľa a spôsobiť vážne alebo dokonca smrteľné zranenie.

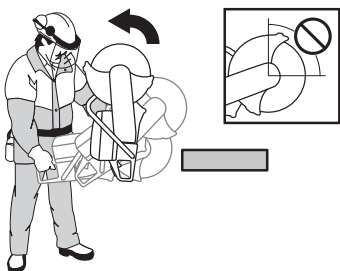

Reakčná sila

Pri rezaní je vždy prítomná reakčná sila. Táto sila ťahá stroj opačným smerom, ako je smer otáčania kotúča. Väčšinu času je táto sila nepodstatná. Ak sa kotúč zasekol alebo uviazol, bude reakčná sila veľmi silná a môžete stratiť kontrolu nad rozbrusovacou pílou.

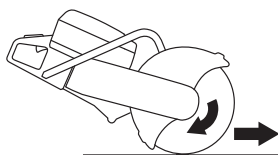

Zóna spätného nárazu

Na rezanie nikdy nepoužívajte zónu spätného nárazu kotúča. Ak sa kotúč zasekol alebo uviazol v zóne spätného nárazu, reakčná sila rotačným pohybom vyhodí rozbrusovaciu pílu dozadu smerom na používateľa a môže spôsobiť vážne alebo dokonca smrteľné zranenie.

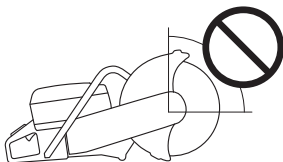

Stúpajúci spätný náraz

Ak sa na rezanie použije zóna spätného nárazu, reakčná sila bude viesť kotúč von z rezu. Nepoužívajte zónu spätného nárazu. Používajte spodný kvadrant kotúča, aby ste predišli stúpajúcemu spätnému nárazu.

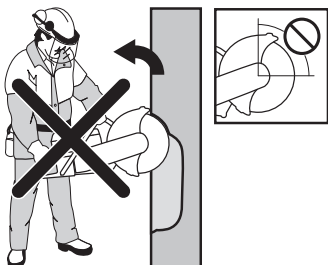

Spätný náraz pri uviaznutí kotúča

Uviaznutie nastane vtedy, keď sa rez uzatvorí a kotúč uviazne. Ak sa kotúč zasekol alebo uviazol, bude reakčná sila veľmi silná a môžete stratiť kontrolu nad rozbrusovacou pílou.



Ak sa kotúč zasekol alebo uviazol v zóne spätného nárazu, reakčná sila rotačným pohybom vyhodí rozbrusovaciu pílu dozadu smerom na používateľa a môže spôsobiť vážne alebo dokonca smrteľné zranenie.

Rezanie potrubí a uviaznutie

Pri rezaní potrubí treba byť mimoriadne opatrný. Ak potrubie nie je dostatočne podopreté a rez sa počas rezania neudržiava otvorený, môže kotúč uviaznuť v zóne spätného nárazu a spôsobiť vážny spätný náraz.

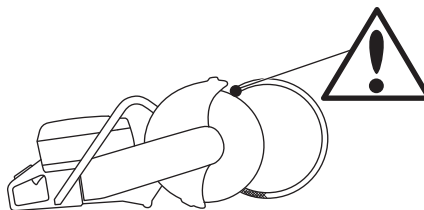

Ako predchádzať spätnému nárazu

Predchádzanie spätnému nárazu je jednoduché.

- Obrobok musí byť vždy podopretý tak, aby rez zostal počas rezania stále otvorený. Keď je rez otvorený, nehrozí žiadny spätný náraz. Ak sa rez zatvorí a zasekne kotúč, vždy existuje nebezpečenstvo spätného nárazu.

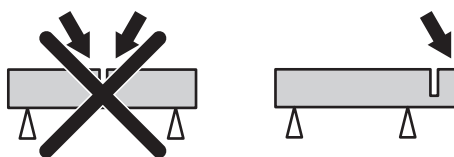

- Buďte opatrní pri vnikaní do jestvujúceho rezu.
- Buďte v pohotovosti pre prípad, že sa opracovávaný kus pohne alebo sa stane čokoľvek iné, čo by mohlo spôsobiť, že sa rez uzatvorí a kotúč sa zasekne.

Preprava a uchovávanie

- Počas prepravy zabezpečte vybavenie, aby ste predišli poškodeniu alebo nehode.
- Informácie o preprave a skladovaní rezných kotúčov nájdete v časti „Rezné kotúče“.
- Informácie o preprave a skladovaní paliva nájdete v časti „Manipulácia s palivom“.
- Skladujte vybavenie na uzamykateľnom mieste, aby bolo mimo dosahu detí a nepovolných osôb.

ŠTART A STOP

Pred štartom



VAROVANIE! Prosím, prečítajte si pozorne tento návod na obsluhu a presvedčte sa, či pokynom pred používaním stroja rozumiete.

Vždy noste vhodný ochranný odev. Pozrite pokyny v rámci kapitoly Osobné ochranné prostriedky.

Zaistite, aby sa v pracovnej oblasti nepohybovali žiadne neoprávnené osoby, v opačnom prípade hrozí riziko vážneho poranenia.

Skontrolujte, či je uzáver palivovej nádrže bezpečne dotiahnutý a či neuniká palivo. Hrozí nebezpečenstvo požiaru.

- Vykonajte dennú údržbu. Pozrite si pokyny v časti „Údržba“.

Štartovanie

- **Dekompresný ventil:** Stlačte ventil, aby ste znížili tlak vo valci, čím napomôžete naštartovaniu rezačky. Pri štartovaní by sa vždy mal používať dekompresný ventil. Ventil sa pri naštartovaní stroja automaticky vracia do svojej pôvodnej polohy.

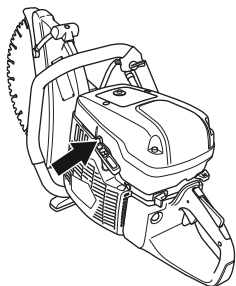

- **Vypínač:** Presvedčte sa, či je vypínač (STOP) nastavený v ľavej polohe.

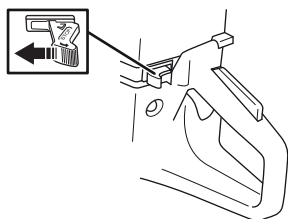

- **Plyn na štartovaciu pozíciu – studený motor:** Na nastavenie plynu na štartovaciu pozíciu a sýtiča je potrebné úplne vytiahnuť páčku sýtiča.

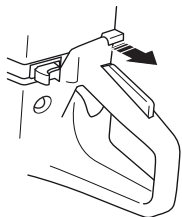

- **Plyn na štartovaciu pozíciu – teplý motor:** K správne nastaveniu sýtiča/plynu na štartovaciu pozíciu je potrebné vytiahnuť páčku sýtiča do polohy sýtenia a potom ju znova zatlačiť. Týmto sa len nastaví plyn na štartovaciu pozíciu bez akéhokoľvek sýtenia.

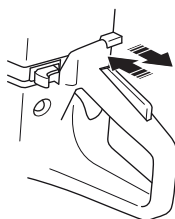

- **Pumpa:** Opakovane stláčajte membránu palivovej pumpy, kým sa membrána nezačne plniť palivom (minimálne 6-krát). Membrána nemusí byť naplnená úplne.

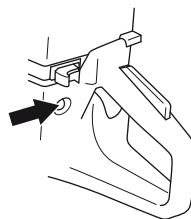

Naštartujte motor



VAROVANIE! Rezný kotúč sa pri štartovaní motora otáča. Zabezpečte, aby sa mohol voľne otáčať.

- Ľavou rukou uchopte predné držadlo. Položte pravú nohu na dolnú časť zadného držadla tak, aby ste pritlačili stroj k zemi. **Štartovaciu šnúru si nikdy neomotávajú okolo ruky.**



- Uchopte štartovacie držadlo, pravou rukou pomaly potiahnite šnúru, až kým nepocítite istý odpor (západky štartéra sa zachytávajú), a potom šnúru rýchlo a silno potiahnite.

POZOR! Šnúru štartéra nevyťahujte naplno a nepúšťajte držadlo štartéra pri plnom vytiahnutí šnúry. Môže to poškodiť stroj.

ŠTART A STOP

- **So studeným motorom:** Stroj sa zastaví, keď motor naskočí, pretože sýtič je vytiahnutý.

Zatlačte ovládanie sýtiča a dekompresný ventil.

Ťahajte držadlo štartéra, kým motor nenašartuje.

- Po naštartovaní motora rýchlo stlačte plný plyn, aby sa automaticky uvoľnil rýchly beh na prázdno.

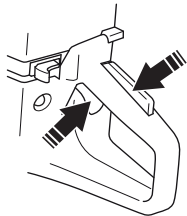

Zastavenie



UPOZORNENIE! Rezný kotúč sa točí ešte minútu po zastavení motora. (Zotrvačný pohyb kotúča.) Zabezpečte, aby sa rezný kotúč mohol voľne otáčať, kým sa úplne nezastaví. Nedbanlivosť môže mať za následok ťažký úraz.

- Motor vypnete prepnutím vypínača (STOP) do pravej polohy.

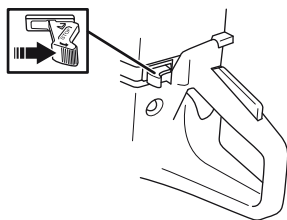

Všeobecné



VAROVANIE! Používateľ môže vykonávať iba údržbu a servis popísané v návode na obsluhu. Náročnejšie práce sa musia vykonávať v autorizovanej servisnej dielni.

Motor by mal byť vypnutý a vypínač v polohe STOP (Zastaviť).

Vždy noste vhodný ochranný odev. Pozrite pokyny v rámci kapitoly Osobné ochranné prostriedky.

Ak údržbu stroja nevykonávate správnym spôsobom a servis alebo opravy nevykonáva profesionál, môže sa skrátiť životnosť stroja a zvýšiť riziko nehôd. Ak chcete získať viac informácií, kontaktujte najbližší autorizovaný servis.

- Nechajte stroj pravidelne skontrolovať a vykonať na nej všetky potrebné nastavenia a opravy u svojho predajcu Husqvarna.

Plán údržby

V pláne údržby môžete vidieť, ktoré časti stroja vyžadujú údržbu, ako aj intervaly údržby. Intervaly sú vypočítané na základe každodenného používania stroja a môžu sa líšiť v závislosti od intenzity používania.

Denná údržba	Týždenná údržba	Mesačná údržba
Čistenie	Čistenie	Čistenie
Vonkajšie čistenie		Zapaľovacia sviečka
Prívod chladiaceho vzduchu		Palivová nádrž
Funkčná kontrola	Funkčná kontrola	Funkčná kontrola
Celková kontrola	System na tlmenie vibrácií*	Palivový systém
Poistná páčka plynu*	Tlmič výfuku*	Vzduchový filter
Vypínač*	Hnací remeň	Hnací prevod, spojka
Ochrana rezného kotúča*	Karburátor	
Rezný kotúč**	Kryt štartovania	

*Pozrite si pokyny v časti „Bezpečnostné vybavenie stroja“.

** Pozrite si pokyny v časti „Rezné kotúče“ a „Montáž a nastavenia“.

Čistenie

Vonkajšie čistenie

- Stroj každý deň po práci čistite opláchnutím čistou vodou.

Prívod chladiaceho vzduchu

- V prípade potreby vyčistite prívod chladiaceho vzduchu.

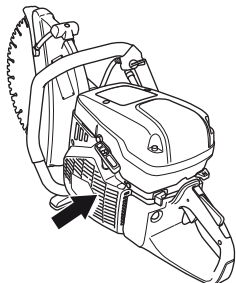

POZOR! Špinavý alebo zablokovaný prívod chladiaceho vzduchu má za následok prehriatie stroja, ktoré spôsobuje poškodenie piestu a valca.

Zapaľovacia sviečka

- Ak má stroj nízky výkon, ťažko sa štartuje alebo má slabé voľnobežné otáčky: predtým, ako podniknete iné kroky, vždy najprv skontrolujte zapaľovaciu sviečku.
- Skontrolujte, či nie sú kryt zapaľovacej sviečky a zapaľovací vodič poškodené, aby ste predišli riziku elektrického šoku.
- Ak je zapaľovacia sviečka špinavá, očistite ju a zároveň skontrolujte, či je medzera medzi elektródami 0,5 mm. V prípade potreby ho vymeňte.

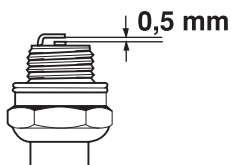

POZOR! Vždy používajte odporúčaný typ zapaľovacej sviečky! Nesprávna zapaľovacia sviečka môže vážne poškodiť piest/valec.

Tieto činitele spôsobujú povlaky na elektródach zapaľovacej sviečky, ktoré môžu mať za následok prevádzkové problémy a štartovacie ťažkosti.

- Nesprávnou zmesou paliva (príliš veľa alebo nesprávny druh oleja).
- Znečisteným filtrom.

Funkčná kontrola

Celková kontrola

- Skontrolujte, či sú matice a skrutky dotiahnuté.

Hnací remeň

Skontrolujte napnutie hnacieho remeňa

- Napnutie hnacieho remeňa je správne vtedy, ak je štvorhranná matica v polohe oproti značke na kryte remeňa.

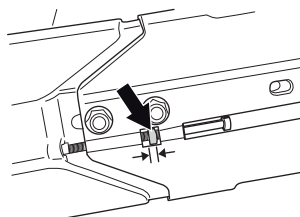

Napnutie hnacieho remeňa

- Napnutie nového hnacieho remeňa sa po spotrebovaní jednej alebo dvoch nádrží paliva musí znova upraviť.
- Keď je stroj vybavený trecou brzdou, z držiaku ložiska je počuť škripanie, keď sa kotúč otáča rukou. Je to úplne normálne. Ak máte akékoľvek otázky, spojte sa, prosím, s akreditovanou dielňou Husqvarna.
- Hnací remeň je uzavretý a dobre chránený pred prachom a nečistotami.
- Keď idete napnúť hnací remeň, uvoľnite skrutky, ktoré držia reznú ramenu.

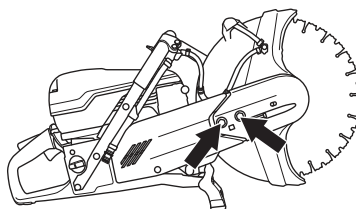

- Skrutkujte nastavovaciu skrutku tak, aby matica so štvorcovou hlavou vyšla oproti značke na kryte. Tým sa automaticky zaistí, že remeň je správne napnutý.

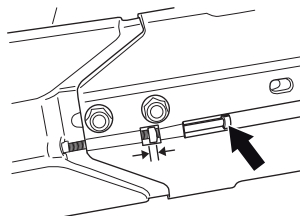

- Pomocou kľúča v tvare T utiahnite obe skrutky, ktoré držia reznú hlavu.

Výmena hnacieho remeňa



VAROVANIE! Nikdy neštartujte motor vtedy, keď sú remenica a spojka odmontované z dôvodu údržby. Nešartujte stroj bez pripevneného rezného ramena alebo reznej hlavy. V opačnom prípade sa môže uvoľniť spojka a spôsobiť zranenia osôb.

- Najprv uvoľnite dve skrutky a potom nastavovaciu skrutku, aby ste povolili napnutie remeňa.

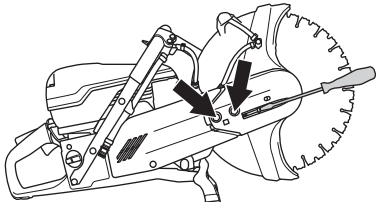

- Teraz odskrutkujte skrutky a demontujte chránič remeňa.

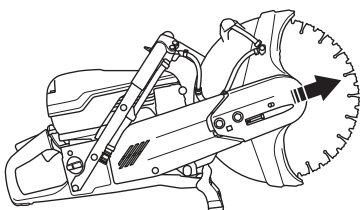

- Odnímate remeň z remenice.

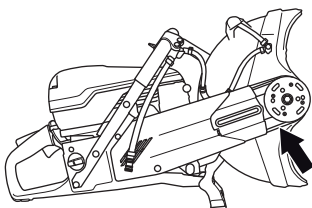

- Rezná hlava je teraz voľná a dá sa vytiahnuť zo stroja. Odmontujte zadný chránič remeňa uvoľnením dvoch skrutiek, ktoré ho držia.

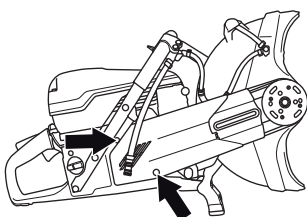

- Vymeňte hnací remeň.
- Zmontovanie vykonajte v opačnom poradí, ako je stanovené pre demontáž.

Karburátor

Karburátor je vybavený pevnými ihlami, aby sa zaručilo, že stroj vždy dostane správnu zmes paliva a vzduchu. Ak motor stráca výkon alebo pomaly akceleruje, postupujte nasledovne:

- Skontrolujte vzduchový filter a podľa potreby ho vymeňte. Ak to nepomôže, obráťte sa na autorizovanú servisnú dielňu.

Nastavenie voľ'nobehu



UPOZORNENIE! Ak otáčky pri voľ'nobehu nemožno nastaviť, tak aby sa rezný nástroj zastavil, spojte sa s predajcom/servisnou dielňou. Nepoužívajte stroj, kým nebol správne nastavený alebo opravený.

Naštartujte motor a skontrolujte nastavenie voľ'nobehu. Keď je karburátor nastavený správne, rezný kotúč by sa pri voľ'nobehu nemal pohybovať.

- Nastavte voľ'nobežné otáčky pomocou skrutkovača v tvare T. Ak je potrebné nastavenie, najprv otočte skrutku v smere hodinových ručičiek, až kým sa kotúč nezačne otáčať. Teraz točte skrutku proti smeru hodinových ručičiek, kým sa kotúč neprestane točiť.

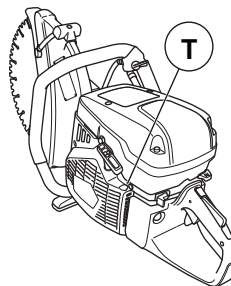

Odporúčané otáčky pri voľ'nobehu: 2700 rpm

Kryt štartovania



VAROVANIE! Keď je vratná pružina navinutá v telese štartéra, je napnutá a v prípade neopatrného zaobchádzania môže vyskočiť a spôsobiť poranenie osôb.

Pri výmene vratnej pružiny alebo šnúry štartéra musíte byť opatrní. Noste ochranné okuliare.

Kontrola chrániča kotúča

- Uvoľnite skrutky, ktoré držia teleso štartéra prichytené o kľukovú skriňu a odnímite ho.

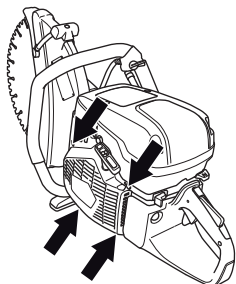

- Potiahnite šnúru von približne 30 cm a zdvihnite ju do zárezu na okraji štartovacej kladky. Keď je šnúra neporušená: Uvoľnite napätie pružiny tým, že necháte remenicu pomaly otáčať sa dozadu.

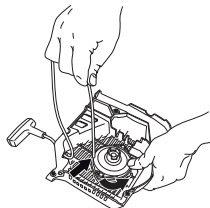

Výmena pretrhutej alebo opotrebovanej šnúry štartéra

- Odstráňte akékoľvek zvyšky starej štartovacej šnúry a skontrolujte, či vratná pružina funguje. Pretiahnite novú šnúru štartéra cez otvor v kryte štartéra a v štartovacej kladke.

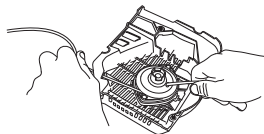

- Zaistite šnúru štartéra okolo štartovacej kladky podľa obrázka. Pevne utiahnite a ubezpečte sa, že voľný koniec je čo najkratší. Zaistite koniec šnúry štartéra v držadle štartéra.

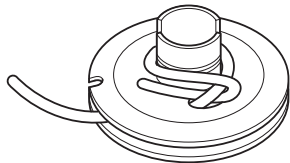

Napínanie vratnej pružiny

- Navedte šnúru cez výrez v okraji remenice a naviňte ju 3-krát v smere hodinových ručičiek okolo stredu štartovacej kladky.

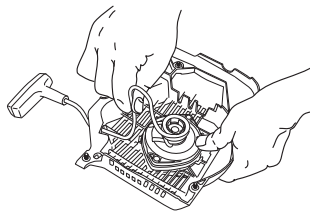

- Teraz potiahnite držadlo štartéra, čím napnete pružinu. Zopakujte postup ešte raz, ale tentoraz so štyrmi otáčkami.
- Všimnite si, že držadlo štartéra je po napnutí pružiny priťahované do správnej východiskovej polohy.
- Úplným vytažením šnúry štartéra skontrolujte, či pružina nie je ťahaná do svojej koncovej polohy. Spomaľte štartovaciu kladku palcom a skontrolujte, či môžete otočiť kladku aspoň o ďalšiu polovicu otáčky.

Výmena pretrhutej vratnej pružiny

- Odmontujte skrutku v strede remenice a vyberte remenicu.

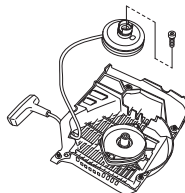

- Majte na pamäti, že vratná pružina je uložená napnutá v kryte štartéra.
- Uvoľnite skrutky, ktoré držia kazetu pružiny.

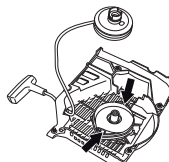

- Vyberte vratnú pružinu otočením štartéra a uvoľnite háčiky pomocou skrutkovača. Háčiky držia teleso vratnej pružiny na štartéri.

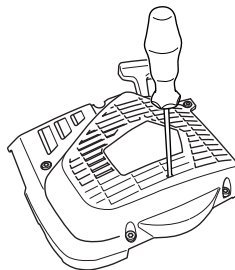

- Vratnú pružinu namastite s použitím ľahkého oleja. Vložte remenicu štartéra a napnite vratnú pružinu.

Upevnenie štartéra

- Zmontujte teleso štartéra tak, že najprv potiahnete šnúru štartéra a potom umiestnite štartér do polohy oproti kľúčovej skrini. Potom pomaly uvoľníte šnúru štartéra tak, aby sa remenica západkami zachytila.

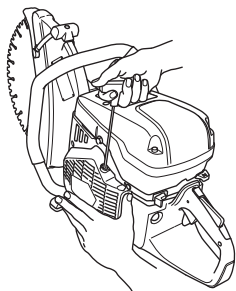

- Uťahnite skrutky.

Palivový systém

Všeobecné

- Skontrolujte, či uzáver palivovej nádrže a jeho tesnenie nie sú poškodené.
- Skontrolujte palivovú hadicu. V prípade poškodenia ju vymeňte.

Palivový filter

- Palivový filter je vložený do vnútra palivovej nádrže.
- Palivová nádrž sa pri plnení musí chrániť pred kontamináciou. Toto znižuje riziko prevádzkových porúch spôsobených upchatím palivového filtra umiestneného vo vnútri nádrže.
- Filter sa nedá čistiť, ale pri upchatí sa musí vymieňať za nový filter. **Filter by sa mal meniť aspoň raz do roka.**

Vzduchový filter

Vzduchový filter treba skontrolovať, iba ak motor stráca výkon.

- Uvoľnite skrutky. Odstráňte kryt vzduchového filtra.

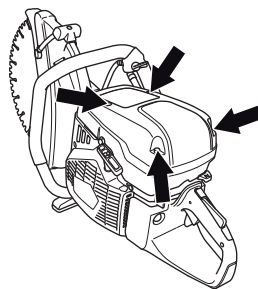

- Skontrolujte vzduchový filter a podľa potreby ho vymeňte.

Výmena vzduchového filtra

POZOR! Vzduchový filter sa nesmie čistiť pomocou stlačeného vzduchu. Týmto sa filter môže poškodiť.

- Odnímate skrutku.

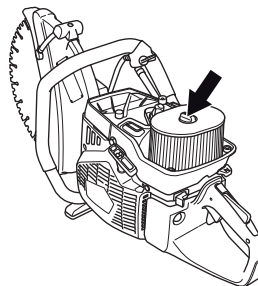

- Vymeňte vzduchový filter.

Hnací prevod, spojka

- Skontrolujte opotrebovanie stredu spojky, hnacieho kolesa a pružiny spojky.

TECHNICKÉ ÚDAJE

Technické údaje

Motor	K 970, K 970 Rescue		
Objem valca, cm ³	93,6		
Vítanie valca, mm	56		
Zdvih, mm	38		
Otáčky pri voľnobehu, ot./min.	2700		
Odporúčaná maximálna rýchlosť, otáčky/min	9300 (+/- 150)		
Výkon, kW/ot./min.	4,8/9000		
Zapaľovací systém			
Výrobca zapaľovacieho systému	SEM		
Typ zapaľovacieho systému	CD		
Zapaľovacia sviečka	Champion RCJ 6Y/ NGK BPMR 7A		
Medzera medzi elektródami, mm	0,5		
Palivový a mazací systém			
Výrobca karburátora	Walbro		
Typ karburátora	RWJ5		
Kapacita palivovej nádrže, litre	1,0		
Hmotnosť			
Rezačka bez paliva a rezného kotúča, kg			
12" (300 mm)	10,6		
14" (350 mm)	11,0		
16" (400 mm)	11,8		
Emisie hluku (pozri poznámku 1)			
Hladina akustického výkonu, meraná v dB(A)	114		
Hladina akustického výkonu, garantovaná L _{WA} dB(A)	116		
Hladiny hluku (viď poznámka 2)			
Ekvivalentná hladina akustického tlaku pri uchu operátora, dB(A)	102		
Ekvivalentné hladiny vibrácií, a_{hveq} (pozri poznámku 3)	12" (300 mm)	14" (350 mm)	16" (400 mm)
Predná rukoväť, m/s ²	3,9	4,3	3,9
Zadná rukoväť, m/s ²	3,9	4,7	4,4

Poznámka 1: Emisie hluku do okolia sa merajú ako akustický výkon (L_{WA}) v súlade so smernicou EÚ 2000/14/ES.

Poznámka 2: Podľa normy EN 1454 sa ekvivalentná hladina akustického tlaku vypočíta ako časovo vážená celková energia pre jednotlivé hladiny akustického tlaku za rôznych pracovných podmienok. Uvádzané údaje pre ekvivalentnú hladinu akustického tlaku majú typický štatistický rozptyl (štandardnú odchýlku) 1 dB (A).

Poznámka 3: Podľa normy EN ISO 19432 sa ekvivalentná hladina vibrácií vypočíta ako časovo vážená celková energia pre jednotlivé hladiny vibrácií za rôznych pracovných podmienok. Uvádzané údaje pre ekvivalentnú hladinu vibrácií majú typický štatistický rozptyl (štandardnú odchýlku) 1 m/s².

Rezné zariadenie

Rezný kotúč	Maximálna okrajová rýchlosť, m/s	Max. rýchlosť vývodného hriadeľa, ot./min.
12" (300 mm)	80	4725
14" (350 mm)	100	4725
16" (400 mm)	100	3705

EÚ vyhlásenie o zhode

(Uplatňuje sa iba na Európu)

Husqvarna AB, SE-561 82 Huskvarna, Švédsko, tel. +46-36-146500, vyhlasuje na základe výhradnej zodpovednosti, že rezačky **Husqvarna K 970, K 970 Rescue** počínajúce sériovými číslami 2010 (rok je jasne uvedený v obyčajnom texte na výkonovom štítu s následným sériovým číslom), sú v súlade so SMERNICOU RADY:

- zo 17. mája 2006, „Smerica o strojoch“ **2006/42/ES**.
- Z 15. decembra 2004 „ohľadom elektromagnetickej kompatibility“ **2004/108/EEC**.
- z 8. 5. 2000 „ohľadom emisií hluku do okolia“ **2000/14/EG**. Hodnotenie zhody podľa dodatku V.

Informácie o emisiách hluku nájdete v kapitole Technické údaje.

Boli uplatnené nasledovné normy: **EN ISO 12100:2003, CISPR 12:2007, EN ISO 19432:2008**.

Göteborg 29.januára 2009

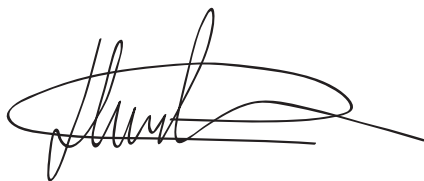

Henric Andersson

Viceprezident, vedúci Oddelenia pre rozbrusovacie píly a konštrukčné vybavenie

Husqvarna AB

(Oprávnený zástupca spoločnosti Husqvarna AB a zodpovedný za technickú dokumentáciu.)



Pôvodné pokyny

1152468-68



2010-03-30