

Návod k použití

K 3000
K 3000 Wet

Než začnete stroj používat, prostudujte si, prosím, pečlivě návod k použití a ubezpečte se, že jste dokonale pochopili pokyny v něm uvedené.

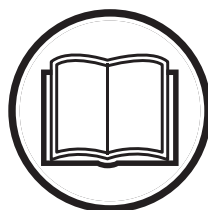

Czech

VYSVĚTLENÍ SYMBOLŮ

Symbole vyobrazené na tělese stroje:

VÝSTRAHA! Při nesprávném nebo neopatrném použití se zařízení může stát nebezpečným nástrojem, což může obsluze nebo dalším osobám způsobit závažná nebo smrtelná zranění.

Než začnete stroj používat, prostudujte si, prosím, pečlivě návod k použití a ubezpečte se, že jste dokonale pochopili pokyny v něm uvedené.

Vždy používejte:

- Schválenou ochrannou přilbu
- Schválenou ochranu sluchu
- Ochranné brýle či štít

Tento výrobek vyhovuje platným předpisům CE.

VÝSTRAHA! Při zkracování se tvoří prach, který může způsobit poškození při vdechování. Používejte schválenou ochranu dechu. Dbejte, aby byla v místě dobrá ventilace.

VÝSTRAHA! Jiskry od řezného kotouče mohou způsobit požár v hořlavých materiálech, jako: benzín, dřevo, suchá tráva a jiné.

VÝSTRAHA! Zpětné rázy mohou být náhlé, rychlé a silné a mohou způsobit životu nebezpečná zranění. Přečtěte si pokyny v návodu před použitím stroje a dodržujte je.

Označení týkající se ochrany

životního prostředí. Symbole na výrobku nebo jeho obalu označují, že tento výrobek nesmí být likvidován jako domácí odpad. Místo toho musí být odevzdán do příslušné recyklační stanice pro recyklaci elektrických a elektronických zařízení.

Zajištěním odpovídající likvidace tohoto výrobku pomůžete zabránit potenciálnímu negativnímu dopadu na životní prostředí a zdraví lidí, který by jinak mohl být důsledkem nesprávné likvidace tohoto výrobku.

Podrobnější informace o recyklaci tohoto výrobku získáte na městském úřadě, u služby zajišťující zpracování domácího odpadu nebo v prodejně, kde jste výrobek zakoupili.

Další symbole/štítky na zařízení se týkají zvláštních certifikačních požadavků pro určité obchodní trhy.



Symbole v návodu k použití:

Kontrola a/nebo údržba se provádí s vypnutým motorem a kabelem vytaženým ze zásuvky.

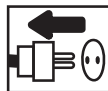

Vždy používejte schválené ochranné rukavice.



Pro zajištění správné funkce je nutné zařízení pravidelně čistit.

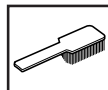

Vizuální kontrola.

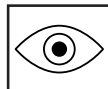

Je nutno používat ochranné brýle či štít.



Obsah

VYSVĚTLENÍ SYMBOLŮ

Symbyly vyobrazené na tělese stroje: 2

Symbyly v návodu k použití: 2

OBSAH

Obsah 3

CO JE CO?

Co je co na zkracovačce – K 3000 4

CO JE CO?

Co je co na zkracovačce – K 3000 Wet? 5

OBCENÁ BEZPEČNOSTNÍ OPATŘENÍ

Opatření před použitím nové zkracovačky 6

Osobní ochranné pomůcky 6

Bezpečnostní vybavení stroje 7

BEZPEČNOSTNÍ PŘEDPISY

Obecná bezpečnostní upozornění 9

Řezací kotouče 11

Obecné pracovní pokyny 13

MONTÁŽ

Montáž 15

Montáž řezacího kotouče 15

Kryt řezacího disku 15

STARTOVÁNÍ A VYPÍNÁNÍ

Před nastartováním 16

Startování 16

Vypínání 16

ÚDRŽBA

Všeobecně 17

Čištění 17

Elektrické napájení 17

Výměna uhelných kartáčků 18

Kolmý ozubený převod 18

Kontrola hnací osy a podložek příruby. 18

Kontrola přívodu vody s omezovačem průtoku 19

Denní údržba 19

TECHNICKÉ ÚDAJE

Řezné vybavení 21

Doporučené rozměry kabelů 21

ES Prohlášení o shodě 22

CO JE CO?

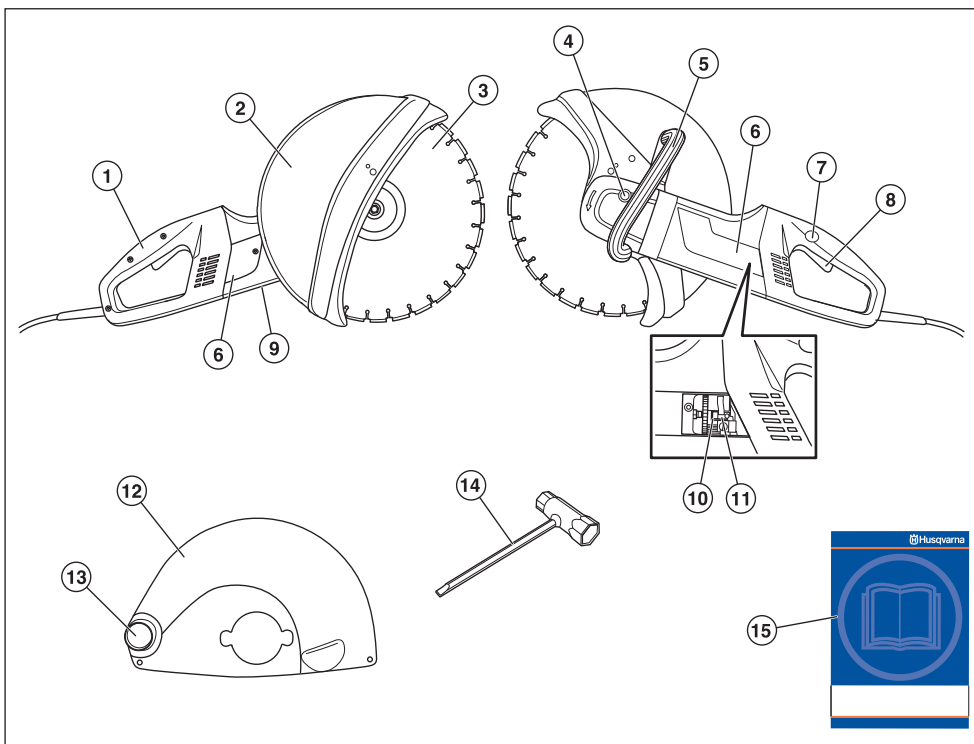

Co je co na zkracovačce - K 3000

- | | | | |
|---|-------------------------|----|--|
| 1 | Zadní rukojeť | 9 | Typový štítek |
| 2 | Kryt řezacího disku 14" | 10 | Držáky kartáčků |
| 3 | Řezací kotouč | 11 | Uhlé kartáčky |
| 4 | Zablokování osy | 12 | Kryt řezacího disku 12" (Verze modelu) |
| 5 | Přední rukojeť | 13 | Připojení pro vysavač |
| 6 | Inspekční víčka | 14 | Kombinovaný klíč |
| 7 | Zarážka vypínače | 15 | Návod k použití |
| 8 | Vypínač proudu | | |

CO JE CO?

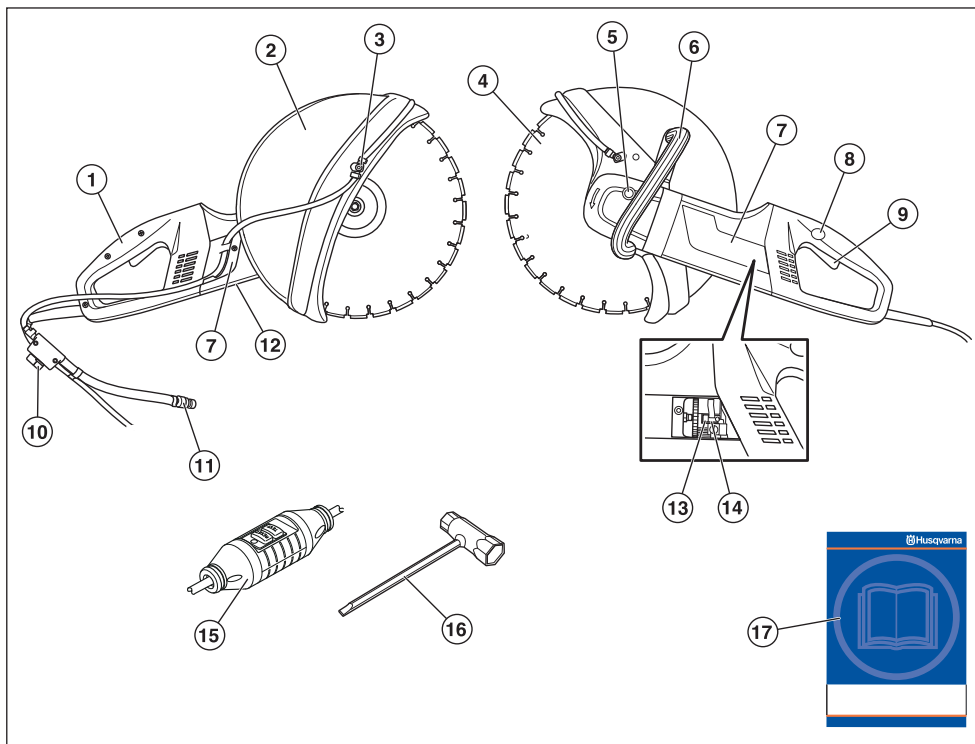

Co je co na zkracovačce - K 3000 Wet?

- | | |
|-----------------------|-------------------------------------|
| 1 Zadní rukojeť | 10 Vodní kohoutek |
| 2 Kryt řezacího disku | 11 Přívod vody s omezovačem průtoku |
| 3 Vodní výbava | 12 Typový štítek |
| 4 Řezací kotouč | 13 Držáky kartáčků |
| 5 Zablokování osy | 14 Uhlé kartáčky |
| 6 Přední rukojeť | 15 Zemní jistič |
| 7 Inspekční víčka | 16 Kombinovaný klíč |
| 8 Zarážka vypínače | 17 Návod k použití |
| 9 Vypínač proudu | |

OBCENÁ BEZPEČNOSTNÍ OPATŘENÍ

Opatření před použitím nové zkracovačky

- Než začnete stroj používat, prostudujte si, prosím, pečlivě návod k použití a ubezpečte se, že jste dokonale pochopili pokyny v něm uvedené.
- Stroj je určen pouze pro řezání tvrdých materiálů, jako jsou beton, cihly, kamenné zdivo jakož i litina a cementové roury.
- Zajistěte pravidelné kontroly a provádění základního seřízení a oprav rozbrušovací pily u autorizovaného dodavatele společnosti Husqvarna.



VÝSTRAHA! Za žádných okolností není dovoleno měnit původní konstrukci stroje bez schválení výrobce. Vždy používejte originální náhradní díly. Neoprávněné změny a nebo použití nepovoleného příslušenství může způsobit vážné zranění nebo smrt uživatele či jiných osob.



VÝSTRAHA! Při použití výrobků, které řezou, brousí, vrtají, dobrušují nebo formují materiál, může vznikat prach a výpary, které mohou obsahovat škodlivé chemikálie. Zjistěte, z čeho sestává materiál, s kterým pracujete, a použijte vhodnou obličejovou nebo dýchací masku.



VÝSTRAHA! Motorová rozbrušovací pila je nebezpečný nástroj, když se používá nedbalým nebo nesprávným způsobem, a může způsobit vážná nebo dokonce smrtelná zranění. Je mimořádně důležité, abyste si prostudovali tento Návod k obsluze a pochopili jeho obsah.

Společnost Husqvarna Construction Products dodržuje zásadu průběžného vývoje produktů. Společnost Husqvarna si vyhrazuje právo změn konstrukce a vzhledu bez předchozího oznámení a zavedení změn konstrukce bez dalších závazků.

Veškeré informace a údaje v tomto návodu na obsluhu byly platné v okamžiku jeho předání do tisku.

Osobní ochranné pomůcky



VÝSTRAHA! Při každém použití stroje je nutné používat schválené osobní ochranné pomůcky. Osobní ochranné pomůcky nemohou vyloučit nebezpečí úrazu, ale sníží míru poranění v případě, že dojde k nehodě. Požádejte svého prodejce o pomoc při výběru správného vybavení.

- Ochranná přilba
- Ochrana sluchu
- Ochranné brýle či štít



- Dechová rouška



- Silné rukavice s jistým úchopem.



- Přílehavý, silný a pohodlný oděv, který dovolí plnou pohyblivost.



- Použijte ochranu nohou, doporučenou pro ten materiál, který chcete řezat.
- Vysoké boty s ocelovou špičkou a neklouzavou podrážkou.



- Vždy mějte po ruce soupravu pro poskytování první pomoci.



OBEČNÁ BEZPEČNOSTNÍ OPATŘENÍ

Bezpečnostní vybavení stroje

Tato část popisuje bezpečnostní vybavení stroje, jeho účel a způsob, kterým by se měla provádět kontrola a údržba, aby byla zajištěna jeho správná funkce. Pokud chcete zjistit, kde je toto vybavení na stroji umístěno, prostudujte si část Co je co?



VÝSTRAHA! Nikdy nepoužívejte stroj, který má poškozené bezpečnostní vybavení! Pravidelně provádějte kontrolu a údržbu popsanou v této části.

Servis a opravy stroje vyžadují speciální odborné školení. To platí zejména pro bezpečnostní vybavení stroje. V případě, že by stroj nevyhověl při některé z níže uvedených kontrol, je nutno vyhledat servisní opravnu. Každému zákazníkovi, který zakoupí kterýkoli z našich výrobků, zaručujeme dostupnost profesionálních oprav a servisních prací. Pokud prodejce, který vám stroj prodal, neposkytne servisní práce, požádejte jej o adresu naší nejbližší servisní opravny.

Vypínač proudu

Vypínač proudu se používá ke spuštění a zastavení stroje



Kontrola vypínače

- Spusťte stroj, pusťte vypínač a zkontrolujte, že se motor a řezný disk zastavil.



- Poškozený vypínač vám vymění autorizovaná dílna.

Zarážka vypínače

Zarážka vypínače je konstruována tak, aby zabránila nezáměrné aktivaci vypínače. Stisknete-li zarážku (A) vypne se vypínač (B).

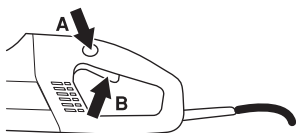

Zarážka vypínače zůstane stisknuta tak dlouho jak je stisknut vypínač. Povolíte-li úchvat držadla přejde jak vypínač tak i zarážka vypínače zpět do původní polohy. K tomu dojde pomocí dvou na sobě nezávislých systémů zpětných per. Tato poloha má za následek to, že se stroj zastaví a vypínač se zablokuje.

Kontrola zarážky vypínače

- Zkontrolujte, že je vypínač zablokovaný, je-li zarážka vypínače ve své původní poloze.

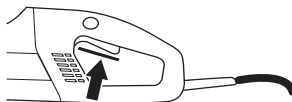

- Stiskněte zarážku vypínače a zkontrolujte, že se po puštění vrátí do své původní polohy.

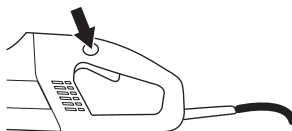

- Zkontrolujte, že vypínač i zarážka vypínače jdou zlehka a že jejich systém zpětných per funguje.

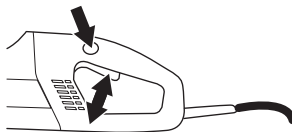

- Spusťte stroj, pusťte vypínač a zkontrolujte, že se motor a řezný disk zastavil.

Postupné spuštění a ochrana proti přetížení

Stroj je vybaven elektronicky ovládaným měkkým spuštěním a ochranou proti přetížení.

Je-li stroj přetížen nad určitý stupeň, začne motor pulzovat. Snížíte-li zatížení, přejde motor do normální polohy a vy můžete pokračovat v řezání

Pracuje-li stroj i nadále s pulzujícím motorem, vypne elektronika po chvíli proud. Čím větší přetížení tím rychleji se stroj vypne.

Uváznete-li s rozbrušovací pilou, vypne elektronika okamžitě proud.

OBCENÁ BEZPEČNOSTNÍ OPATŘENÍ

Kryt řezacího disku

Tento kryt je namontován nad řezacím kotoučem a je konstruován tak, aby chránil uživatele před odmrštěnými odřezky.

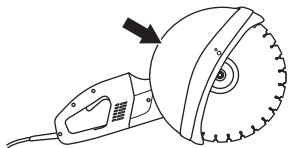

Kontrola krytu řezacího disku.



VÝSTRAHA! Před spuštěním stroje vždy zkontrolujte, že je kryt správně namontován. Zkontrolujte také, zda je řezací kotouč správně namontován a zda není poškozen. Poškozený řezací kotouč může způsobit úraz. Viz pokyny v části Montáž

- Zkontrolujte, že je kryt kompletní a že nemá žádné trhlinky ani deformace.

Zemní jistič (K 3000 Wet)

Zemní jističe chrání stroj v případě elektrické závady.

Kontrolka označuje, že je zemní jistič zapnut a stroj lze zapnout. Pokud kontrolka nesvítí, stiskněte tlačítko RESET (zelené).



Zkontrolujte zemní jistič

- Zapojte stroj do el. zásuvky. Stiskněte tlačítko RESET (zelené) a rozsvítí se červená kontrolka.



- Nastartujte stroj.

- Stiskněte tlačítko TEST (modré).



- Zemní jistič by měl sepnout a stroj by se měl okamžitě vypnout. Pokud se tak nestane, obraťte se na svého prodejce.
- Resetujte stroj pomocí tlačítka RESET (zelené).

BEZPEČNOSTNÍ PŘEDPISY

Obecná bezpečnostní upozornění



VÝSTRAHA! Pozorně si přečtěte všechna bezpečnostní upozornění a pokyny. Při nedodržení upozornění a pokynů může dojít k úrazu elektrickým proudem, požáru nebo vážnému poranění.

Uložte si veškerá upozornění a pokyny pro použití v budoucnu.

Termín „elektrický nástroj“ v upozorněních označuje buď nástroj napájený ze sítě (kabelem), nebo napájený z baterii (bezdrátový).

Bezpečnost pracovního prostoru

- Udržujte pracovní prostor čistý a dobře osvětlený. Přeplněné či tmavé prostory nahrávají nehodám.
- Nepoužívejte elektrické nástroje ve výbušném prostředí, například v přítomnosti hořlavých kapalin, plynů či prachu. Elektrické nástroje vytvářejí jiskry, které mohou zapálit prach nebo výpary.
- Při práci s elektrickým nástrojem musí být děti i okolostojící osoby v dostatečné vzdálenosti. Rozptýlení může způsobit, že ztratíte kontrolu nad nástrojem.
- Nepoužívejte za nepříznivého počasí. Např. hustá mlha, déšť, silný vítr, velký chlad atd. Práce za špatného počasí je namáhavá a může vést k nebezpečným okolnostem, např. ke kluzkému podloží.
- Zajistěte, aby při řezání nemohlo dojít k uvolnění a pádu materiálu a tím k následnému pracovnímu úrazu. Zvláštní pozornost věnujte práci ve svažitém terénu.



VÝSTRAHA! Bezpečnostní vzdálenost od rozbrušovacího stroje je 15 metrů. Jste zodpovědní za to, že se v pracovním okruhu nezdržují zvířata a diváci. Nezačněte řezat pokud není pracovní okruh volný a pokud vy nestojíte pevně.

Bezpečnost při používání el. energie

- Zástrčky elektrických nástrojů musí odpovídat el. zásuvce. Zástrčku nikdy žádným způsobem neupravujte. U uzemněných elektrických nástrojů nepoužívejte žádné adaptéry. Původní zástrčky a odpovídající zásuvky snižují nebezpečí úrazu el. proudem.
- Zabraňte tělesnému kontaktu s uzemněnými povrchy, např. trubkami, radiátory, sporáky a chladničkami. Pokud je lidské tělo uzemněno, hrozí větší nebezpečí úrazu el. proudem.
- Elektrický nástroj nesmí být vystaven větší vlhkosti, než je vlhkost způsobená proplachovacím vodním systémem. Nevystavujte elektrický nástroj dešti. Pokud do elektrického nástroje vnikne voda, zvyšuje se nebezpečí úrazu elektrickým proudem.
- Nezacházejte hrubě s napájecím kabelem. Nikdy elektrický nástroj za kabel nenoste. Za kabel netahejte a neodpojujte nástroj od sítě taháním za kabel. Nevystavujte napájecí kabel působení tepla, oleje, nepoškodte ho ostrými hranami nebo pohyblivými částmi. Poškozený nebo ohnutý kabel zvyšuje nebezpečí úrazu elektrickým proudem.
- Při používání elektrického nástroje venku použijte prodlužovací kabel určený pro venkovní použití. Použití kabelu určeného pro venkovní použití snižuje nebezpečí úrazu elektrickým proudem.
- Zkontrolujte, zda není kabel a prodlužovací kabel poškozen a je v dobrém stavu. Nikdy nepoužívejte stroj je-li kabel poškozen, dejte jej opravit do autorizované dílny.
- Prodlužovací kabel nesmí být zamoтанý – zvyšuje se tím nebezpečí jeho přehřátí.
- Pokud používáte prodlužovací šňůru, použijte pouze dostatečně dlouhé, schválené prodlužovací šňůry. Další informace naleznete v částech Doporučené rozměry kabelů a Technické údaje. Poddimenzovaný kabel znamená riziko snížení kapacity stroje a jeho přehřátí.
- Stroj je nutno zapojit do zásuvky s uzemněním. Zkontrolujte, aby napětí v síti souhlasilo s tím, které je uvedeno na štítku na stroji.
- Dohlédněte na to, aby byl kabel za vámi když začnete pracovat se strojem, aby nedošlo k poškození kabelu.

K 3000



VÝSTRAHA! Neomývejte stroj vodou, protože voda by mohla vniknout do elektrického systému nebo do motoru a mohlo by dojít k poškození stroje nebo ke zkratu.

Osobní bezpečnost

- Při práci s elektrickým nástrojem dávejte pozor, sledujte co děláte a používejte zdravý rozum. Nepracujte s elektrickým nástrojem pokud jste unaveni nebo jste pod vlivem drog, alkoholu či léků. Při práci s elektrickým nástrojem stačí okamžik nepozornosti a následkem může být vážný úraz.
- Používejte osobní ochranné pomůcky. Vždy používejte ochranu zraku. Ochranné vybavení, např. protiprachová maska, neklouzavá ochranná obuv, přilba nebo ochrana sluchu použité správným způsobem snižují nebezpečí úrazu.
- Zabraňte náhodnému spuštění. Před připojením k el. napájení nebo vložením baterií, zvednutím nebo nošením nástroje se přesvědčte, že je vypínač v pozici vypnutu (OFF). Přenášením elektrických nástrojů s prstem na spoušti nebo zapnutých elektrických nástrojů nahráváte nehodám.
- Před zapnutím el. nástroje vyjměte jakýkoli seřizovací klíč nebo klíč na matici. Klíč ponechaný na rotující části el. nástroje může způsobit úraz.
- Nenatahujte se příliš daleko. Neustále pevně stůjte a držte rovnováhu. Budete tak mít lepší kontrolu nad nástrojem v neočekávaných situacích.
- Noste vhodný oděv. Nenoste volné oblečení ani šperky. Udržujte vlasy, oděv i rukavice mimo dosah pohyblivých částí. Pohyblivé části mohou zachytit volný oděv, šperky nebo dlouhé vlasy.
- Pokud jsou zařízení přizpůsobena pro připojení odsavačů a lapačů prachu, musí být připojeny a správně použity. Použitím lapačů prachu snižujete rizika spojená s výskytem prachu.
- Pokud motor běží, dodržujte bezpečnou vzdálenost od řezných kotoučů.



VÝSTRAHA! Nadměrné vystavení vibracím může u osob se zhoršenou funkcí krevního oběhu vést k poruchám oběhového nebo nervového systému. V případě, že byste pocítili příznaky obtíží způsobených nadměrným vystavením vibracím, obraťte se na svého lékaře. Mezi tyto příznaky může patřit znečtivění některých částí těla, ztráta citu v ruce, brnění, píchání, bolest, ztráta síly, změna barvy nebo stavu kůže. Tyto příznaky se normálně objevují na prstech, rukou a zápěstích.

Použití elektrických nástrojů a péče o ně

- Při práci s elektrickými nástroji nepoužívejte násilí. Používejte správný elektrický nástroj pro danou aplikaci. Správný elektrický nástroj vykoná práci lépe a bezpečněji rychlostí, pro kterou byl navržen.
- Nepoužívejte el. nástroj, pokud nefunguje vypínač pro zapnutí a vypnutí. Každý elektrický nástroj, který nelze ovládat vypínačem, je nebezpečný a musí se opravit.
- Před jakýmkoli nastavováním, výměnou příslušenství nebo uložení el. nástroje odpojte zástrčku od napájení nebo vyndejte z nástroje baterie. Takováto preventivní bezpečnostní opatření snižují riziko náhodného spuštění el. nástroje.
- Nepoužívané el. nástroje ukládejte mimo dosah dětí a nedovolte, aby s nástrojem pracovaly osoby, které ho dobře neznají nebo si nepřečetly tento návod k použití nástroje. Elektrické nástroje jsou v rukou neproškolených uživatelů nebezpečné.
- Provádějte údržbu el. nástrojů. Kontrolujte chybné zarovnání nebo spojení pohyblivých částí, rozbití jakýchkoli částí nebo jiné stavy, které mohou ovlivnit provoz elektrického nástroje. Pokud je elektrický nástroj poškozen, nechte ho opravit. Mnohé nehody jsou způsobeny špatnou údržbou elektrických nástrojů.
- Udržujte řezací nástroje ostré a čisté. Správně udržované řezací nástroje s ostrým ostřím jsou méně náchylné k „zakousnutí“ a snadněji se ovládají.
- Používejte elektrický nástroj, příslušenství a vsazené nože podle těchto pokynů. V úvahu je třeba brát pracovní podmínky a prováděnou práci. Použitím elektrického nástroje k jinému účelu, než pro který je určen, může mít za následek vznik nebezpečné situace.
- Nikdy nepoužívejte stroj, jehož konstrukce byla jakkoli pozměněna oproti jeho původním specifikacím.
- Zkontrolujte, zda není v pracovním prostoru nebo v materiálu určeném k řezání vedeno nějaké potrubí nebo elektrické kabely.
- Vždy zkontrolujte a označte průběh plynového vedení. Řezání v blízkosti plynového vedení je vždy nebezpečné. Ujistěte se, že při řezání nevznikají jiskry, aby neohrozilo nebezpečí výbuchu. Soustředte se na daný úkol. Nedbalost může vést k těžkému úrazu nebo smrti.
- Je-li stroj v chodu, musí být kryt řezacího vybavení vždy namontován.

Servis

- Servis elektrického nástroje smí provádět pouze kvalifikovaná osoba za použití identických náhradních součástek. Tím bude zajištěna bezpečnost elektrického nástroje.

Řezací kotouče



VÝSTRAHA! Řezací kotouč se může rozbít a způsobit uživateli velké škody.

Nikdy nepoužívejte řezací kotouč s označením nižšího počtu otáček než co je uvedeno na rozbrušovací pile.

Nikdy nepoužívejte řezný kotouč k řezání jiného materiálu než toho, pro který je určen.

Všeobecně

- Zkracovací disky jsou ve dvou základních provedeních: abrasivní disky a diamantové kotouče.

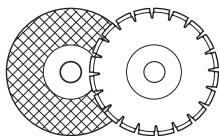

- Nejekonomičtější jsou nejčastěji řezací disky o vysoké kvalitě. Řezací disky o nižší kvalitě mají často nižší řezací schopost a kratší životnost, což znamená vyšší náklady ve vztahu k množství opracovaného materiálu.
- Dohlédněte na to, aby byla použita správná nábojnice k tomu řeznému disku, který je nasazen na stroji. Viz návod pod rubrikou Montáž řezného disku.

Vhodné řezací kotouče

Řezací kotouče	K 3000	K 3000 Wet
Abrasivní kotouče	Ano	Ano*
Diamantové kotouče	Ano	Ano
Vyprošťovací kotouč	Ne	Ne

*Bez vody

Řezací kotouče pro různé materiály

	Beton	Kov	Plast
Abrasivní kotouče	X	X	X
Diamantové kotouče	X		

Ruční vysokorychlostní stroje

Naše řezací kotouče jsou vyrobeny pro vysokorychlostní přenosné rozbrušovací pily. Používáte-li řezací kotouče od jiných výrobců, zkontrolujte, zda jejich kotouče splňují všechny předpisy a požadavky, které jsou nutné pro tento druh rozbrušovací pily.

Zvláštní typy

Některé řezací kotouče jsou konstruovány pro pevné zařízení a k použití s příslušenstvím. Tyto kotouče nelze používat k přenosným rozbrušovacím pilám.

Vždy se spojte s místními úřady a zkontrolujte, zda postupujete dle příslušných předpisů.

Vibrace v kotoučích

Používáte-li příliš velký nátlak, může disk ztratit svou kulatost a může začít vibrovat.

Menší nátlak může eliminovat vibraci. Jinak vyměňte disk. Je nutno, abyste použili disk, určený k práci s tím materiálem, který budete řezat.

Abrasivní kotouče

Řezací materiál v abrasivních kotoučích tvoří brusná zrnka, spojená pomocí organických pojidel. "Zesílené řezací kotouče" jsou vybudovány na bázi textilu nebo vláken, což zabrání úplnému rozlomení při maximálním počtu otáček, kdyby došlo k popraskání nebo poškození kotouče.

Prestanda řezacího kotouče je dána typem a velikostí brusných zrnek a typem a tvrdostí pojidla.

Řezací kotouč musí být označen stejným počtem otáček nebo vyšším ve srovnání s tím, který je uveden na štítku na rozbrušovací pile. Nikdy nepoužívejte řezací kotouč s nižším počtem otáček než s tím, který je uveden na rozbrušovací pile.

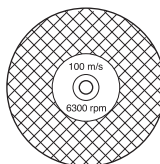

Dohlédněte na to, aby nebyl řezací kotouč poškozen nebo neměl trhlinky.

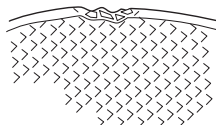

Zkuste abrasivní disk tím, že jej pověsíte na prst a lehce na něj ťuknete rukojetí šroubováku nebo jiným předmětem. Neuslyšíte-li zcela jasný a zvonivý tón, je disk poškozený.



BEZPEČNOSTNÍ PŘEDPISY

Brusné kotouče pro různé materiály

Typ kotouče	Materiál
Kotouč na beton	Beton, asfalt, kamenné zdivo, litina, hliník, měď, mosaz, kabely, pryž, umělá hmota atd.
Kotouč na kovy	Ocel, legované oceli a jiné tvrdé kovy.



VÝSTRAHA! Nepoužívejte brusné kotouče s vodou. Když je brusný kotouč vystaven působení vlhkosti, zhoršuje se jeho výkon.

Diamantové kotouče



VÝSTRAHA! Při řezání umělých hmot pomocí diamantového kotouče může dojít ke zpětnému odrazu, když se materiál vívem tepla vznikajícího při řezání rozpustí a přilepí se ke kotouči.

Diamantové kotouče se skládají z ocelové kostry opatřené segmenty s průmyslovými diamanty.

Diamantové kotouče dají nižší náklady na pracovní úkon, méně častou výměnu kotouče a konstantní hloubku řezu.

Při použití diamantového kotouče dohlédněte na to, aby se otáčel ve směru šipky na kotouči.

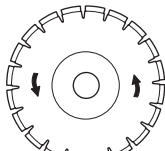

Na stroji je šipka, která udává směr otáčení na ose disku.

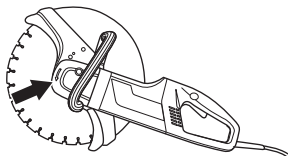

Používejte vždy jen ostrý diamantový kotouč.

Materiály

Diamantové řezací kotouče jsou vhodné pro kamenné, železobetonové a další kompozitní materiály.

Diamantové kotouče jsou v provedení o několika stupních tvrdosti. "Měkký" diamantový kotouč má poměrně krátkou životnost a velkou schopnost řezání. Používá se v tvrdých materiálech, jako je žula a tvrdý beton. "Tvrdý" diamantový kotouč má delší životnost, menší schopnost řezání a je použitelný v měkkých materiálech, jako je cihla a asfalt.

Ostření diamantových kotoučů

Diamantové kotouče mohou být tupé, používáte-li nesprávný podávací tlak nebo při řezání některých materiálů jako silně vyztužený beton. Práce s tupým diamantovým kotoučem způsobí přehřátí, což vede k odpadnutí diamantových segmentů.

Naostřete kotouč tak, že řežete v měkkém materiálu, jako je pískovec nebo cihla.

Suché řezání s diamantovým kotoučem



VÝSTRAHA! Diamantové kotouče se při použití mohou velmi zahřát. Zahřátý kotouč se může zdeformovat a může způsobit jak poškození stroje, tak poranění obsluhy.

Při suchém řezání vytáhněte disk z řezu po každých 30 až 60 sekundách a nechte ho běžet ve vzduchu po dobu asi 10 sekund, aby vychladl.

Mokrý řezání s diamantovým kotoučem (K 3000 Wet)

Vodní chlazení, které se používá při řezání betonů, chladí řezací disk a zvyšuje jeho životnost a zmenšuje tvorbu prachu.



VÝSTRAHA! Diamantové kotouče se při použití mohou velmi zahřát. Zahřátý kotouč se může zdeformovat a může způsobit jak poškození stroje, tak poranění obsluhy.

Při mokřím řezání je kotouč nepřetržitě ochlazován, aby nedošlo k jeho přehřátí.

Přívod vody s omezovačem průtoku (K 3000 Wet)

Ve vodním konektoru je omezovač průtoku, který dodává konstantní průtok bez ohledu na tlak vody. Omezovač průtoku nelze rozebrat.

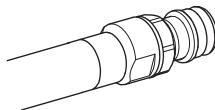

Přeprava a přechovávání

- Nepřechovávejte ani nepřpravujte zkracovačku s nasazeným řezným kotoučem. Všechny řezné kotouče je nutno po použití se stroje sejmout a dobře přechovávat.
- Buďte zvláště opatrní s abrazivními kotouči. Abrazivní kotouče je nutno přechovávat na vodorovné ploše. Přechovávejte-li abrazivní disk ve vlhku, může dojít k porušení vyvážení a tím k poškození.
- U nových kotoučů zkontrolujte, zda nedošlo k jejich poškození při přepravě nebo skladování.

Obecné pracovní pokyny



VÝSTRAHA! Tento oddíl popisuje základní bezpečnostní pravidla při práci se zkracovačkou. Daná informace nemůže nikdy nahradit ty vědomosti, které pracovník nabyde formou školení a praktické zkušenosti. Očtnete-li se v situaci, kde se cítíte nejistý co do dalšího použití, obraťte se k odborníkovi. Obráťte se k vašemu prodejci, vašemu servisu nebo ke zkušenému pracovníkovi se zkracovačkou. Vyhněte se všemu používání, ke kterému se necítíte dostatečně vyškoleni!

Technika řezání

Níže popsaná technika je všeobecného charakteru. Zkontrolujte údaje, protože každý disk má individuální vlastnosti řezání (např. diamantové kotouče vyžadují menší podávací tlak než abrasivní/brusné disky).

- Podepřete opracovávaný kus tak, aby se dalo předpokládat, co se může stát a tak, aby řez zůstal během práce otevřený

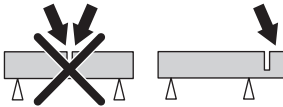

- Zajistěte, aby byl řezací kotouč správně upevněn.
- Držte stroj vždy pevně oběma rukama. Držte jej tak, aby se palce i prsty sevřely kolem držadel.

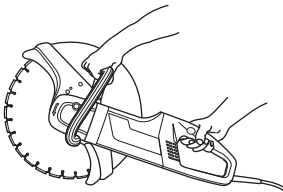

- Před spuštěním stroje zkontrolujte, že není disk s ničím ve styku.
- Začněte řezat s motorem na maximální otáčky.
- Nastartujte řezání měkce, nechte stroj pracovat, aniž byste nutili nebo tlačili na disk. Řežte vždy na maximální otáčky.

- Pohybuje diskem vpřed a vzad tak, abyste měli co nejmenší kontaktní plochu mezi diskem a řezaným materiálem. Tím udržujete teplotu disku co nejnižší a řezání je účinné.

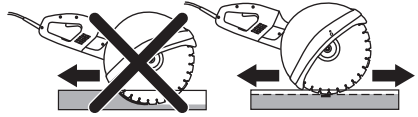

- Kryt řezacího vybavení je nutno nastavit tak, aby zadní část náležala na opracovávaný kus. Odpad a jiskry od řezaného materiálu se sbírají v krytu a odvádí se od uživatele.

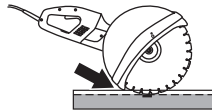

- Posunujte stroj ve směru řezacího disku. Tlak ze strany může zničit disk a je velmi nebezpečný.



VÝSTRAHA! Naprosto se vyvarujte řezání pomocí boku kotouče; dojde takřka jistě k jeho poškození, zlomení a toto může způsobit velkou škodu. Užívejte pouze řezný díl.

Nenacláňte rozbrušovací pilu do strany, toto může způsobit uváznutí kotouče nebo jeho zlomení a tím může dojít k úrazu.

Jak zabránit zpětnému rázu



VÝSTRAHA! Odrazy mohou být bleskově rychlé, náhlé a tvrdé a mohou odrazit zrcacovačku a řezný disk směrem k uživateli. Je-li řezný disk v pohybu ve chvíli kdy a když udeří uživatele může dojít k těžkému úrazu, dokonce i k ohrožení života. Je nutné, abyste pochopil, co způsobí odrazy a to, že je možné se jim vyhnout opatrností a správnou pracovní technikou.

Co je to zpětný ráz?

Odras nazýváme náhlou reakci, kdy se zrcacovačka a řezný disk odrazí od předmětu, který se dostal do styku s horním kvadrantem disku, tj. sektorem rizika odrazu.

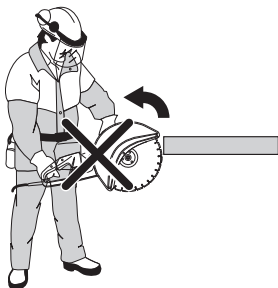

Obecná pravidla

- Nikdy nezačínáte řezat horní čtvrtinou kotouče, jak je uvedeno na obrázku; této části se říká také zóna zpětného odrazu.

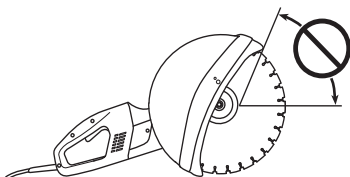

- Držte stroj vždy pevně oběma rukama. Držte jej tak, aby se palce i prsty sevřely kolem držadel.
- Držte dobře rovnováhu a stůjte pevně.
- Řežte vždy na maximální otáčky.
- Stůjte v pohodlné vzdálenosti od zpracovávaného kusu.
- Buďte opatrní při vsunutí kotouče do stávajícího řezu.
- Nikdy neřežte výše než jsou vaše ramena.
- Dejte pozor na to, zda se zpracovávaný kus nepřesune nebo nestane-li se něco jiného, co by mohlo způsobit sevření řezu a uskřípnutí kotouče.

Zasuňte

Pull in vznikne, dojde-li k náhlemu zastavení spodního dílu disku nebo k uzavření řezu. (Pročtěte si níže uvedený text pod titulkem "Základní pravidla" a "Smáčknutí/rotace", který probírá to jak se tomu vyhnete.)

Uskřípnutí/rotace

Sevře-li se řez, dojde k uskřípnutí. Stroj se může náhle velmi silným pohybem strhnout dolů.

Jak se vyhnout uskřípnutí

Podepřete zpracovávaný kus tak, aby řez zůstal otevřený jak během řezání tak i po jeho dokončení.

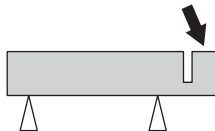

MONTÁŽ

Montáž



VÝSTRAHA! Před započetím čištění, údržby nebo montáže vždy vyjměte kabel ze zásuvky.

Montáž řezacího kotouče

Řezací disky Husqvarna jsou schváleny pro ruční rozbrušovací pily. Řezací kotouče se vyrábějí se třemi různými průměry centrických otvorů: 20 mm (0,787"), 22,2 mm (7/8") a 25,4 mm (1"). K dalšímu přizpůsobení stroje k centrickému otvoru v řezacím disku se používají vložky, které souhlasí s osou stroje. Používejte vždy vložku se správným průměrem! Na řezacím disku je uveden průměr centrického otvoru disku.

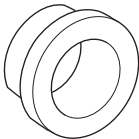

Disk se umístí na vložku (C) mezi vnitřní podložkou příruby (A) podložkou příruby (B). Podložka příruby se natočí tak, aby správně dosedla na osu.

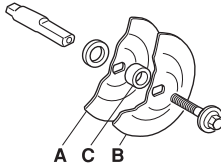
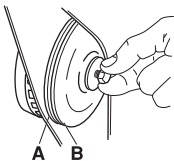

Šroub, který drží řezací kotouč, se utáhne pomocí momentu 15–25 Nm.

Řezný disk/osu lze zablokovat tím, že dríte blokovací tlačítko na zadní straně stroje stisknuté.

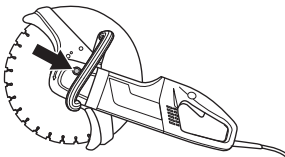

Při montáži diamantového kotouče na zkracovačku dbejte na to, aby se otáčel ve směru šipky uvedené na kotouči.

Na stroji je šipka, která udává směr otáčení na ose disku.

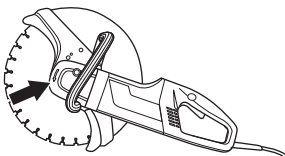

Vyměňujete-li řezací disk za nový zkontrolujte také podložky příruby a hnací osu. Viz návod pod rubrikou Kontrola hnací osy a podložek příruby.

Kontrola hnací osy a podložek příruby.

Zkontrolujte, že jsou závity hnací osy nepoškozeny.

Zkontrolujte, že kontaktní plochy řezacího disku a podložek příruby nejsou poškozené, mají správný rozměr a jsou čisté a běží správně na hnací ose.

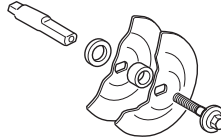

Nepoužívejte nikdy křivé, uražené, naražené nebo znečištěné podložky příruby. Nepoužívejte podložky příruby různých rozměrů.

Kryt řezacího disku

Kryt musí být vždy namontován na stroji.

Kryt řezacího vybavení je nutno nastavit tak, aby zadní část naléhala na opracovávaný kus. Odpad a jiskry od řezaného materiálu se sbírají v krytu a odvádí se od uživatele.

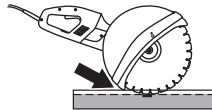

STARTOVÁNÍ A VYPÍNÁNÍ

Před nastartováním



VÝSTRAHA! Před startováním nezapomínejte na následující:

Stroj je nutno zapojit do zásuvky s uzemněním.

Zkontrolujte, aby napětí v síti souhlasilo s tím, které je uvedeno na štítku na stroji.

Dbejte na to, abyste stáli pevně a aby se řezný disk nedostal s něčím do styku.

Zajistěte, aby se v pracovní oblasti a jejím okolí nezdržovaly nepovolané osoby či zvířata.

K 3000 Wet

Připojení vody

- Připojte vodní hadici k přívodu vody (A). Voda se zapíná a vypíná vodním kohoutkem (B).

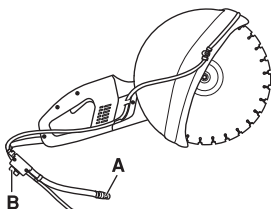

Zemní jistič



VÝSTRAHA! Nikdy nepoužívejte nářadí bez zemního jističe dodaného s nářadím. Neopatrnost může mít za následek vážné zranění osob nebo dokonce jejich smrt.

- Zkontrolujte, zda je zemní jistič zapnut. Kontrolka označuje, že je zemní jistič zapnut a stroj lze zapnout. Pokud kontrolka nesvítí, stiskněte tlačítko RESET (zelené).



- Zkontrolujte zemní jistič. Prostudujte si pokyny v části Kontrola a údržba bezpečnostního vybavení stroje.

Startování

- Přední rukojeť uchopte levou rukou.
- Uchopte zadní držadlo pravou rukou.

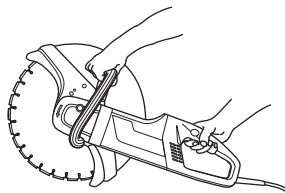

- Stiskněte záračku vypínače pravým palcem a stiskněte vypínač.

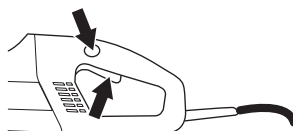

- Spustěte stroj bez zatížení a bezpečným způsobem alespoň na 30 sekund.

Vypínání



VÝSTRAHA! Řezací kotouč se otáčí ještě nějakou dobu po zastavení motoru.

Pustíte-li vypínač motor se zastaví.

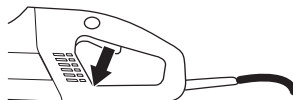

Všeobecně



VÝSTRAHA! Kontrola a/nebo údržba se provádí s vypnutým motorem a kabelem vytaženým ze zásuvky.

Čištění

Chladicí systém



Stroj je vybaven účinným ventilátorem ke chlazení motoru. Chladicí vzduch nasávaný mřížkou u zadního držadla prochází prostorem statoru a rotoru a předním dílem korpusu motoru ven.

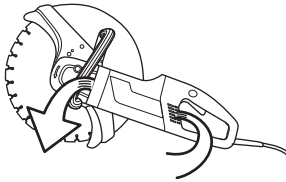

K tomu, aby stroj měl stále plnohodnotné chlazení, je nutno držet otvory vstupu chladicího vzduchu čisté a volné. Profukujte pravidelně stroj stlačeným vzduchem.

K 3000



VÝSTRAHA! Stroj K 3000 není vybaven zemním jističem. Neomývejte stroj vodou, protože voda by mohla vniknout do elektrického systému nebo do motoru a mohlo by dojít k poškození stroje nebo ke zkratu.

K 3000 Wet



VÝSTRAHA! K proplachování vnitřku stroje nepoužívejte mytí vodou pod vysokým tlakem.

Stroj lze používat ve vlhkém vzduchu a během řezání vydrží postříkání vodou. Čistá voda nemá na funkci stroje žádný vliv. Při řezání materiálů jako je beton nebo cihla, které mohou obsahovat sůl, je nutné po dokončení práce stroj opláchnout. Čištěním se snižuje nebezpečí vzniku usazenin uvnitř motoru, které mohou způsobit svodový proud mezi elektrickými komponentami, což může následně způsobit neúmyslné vypnutí zemního jističe.

- Stroje denně čistěte opláchnutím čistou vodou po ukončení práce.
- Položte stroj se zadní rukojetí směřující nahoru. Opláchněte otvory sání vzduchu u zadní rukojeti čistou vodou. Voda vyteče předními otvory pro odvod vzduchu.
- Zapojte zástrčku do el. zásuvky a nechte motor běžet nasucho přibližně 30 sekund, abyste urychlili vysušení motoru.

Elektrické napájení



VÝSTRAHA! Nikdy nepoužívejte poškozené kabely. Mohou způsobit vážná, dokonce i smrtelná zranění.

Zkontrolujte, zda není kabel a prodlužovací kabel poškozen a je v dobrém stavu. Nikdy nepoužívejte stroj je-li kabel poškozen, dejte jej opravit do autorizované dílny.

Výměna uhelných kartáčků

Kontrolujte uhelné kartáčky nejméně jednou za měsíc. Jsou-li kartáčky opotřebované, prasklé nebo jinak deformované, je nutno je vyměnit za nové.

Při výměně uhelných kartáčků je nutno vyměnit všechny uhelné kartáčky.

- Sejměte obě inspekční víčka tím, že povolíte oba vruty.

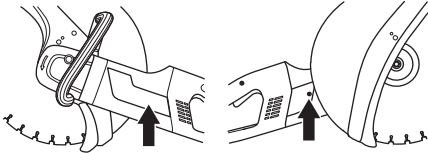

- Odšroubujte kabel, který drží uhelný kartáček. Potom zvedněte péra a vyjměte kartáček z jeho držáku.

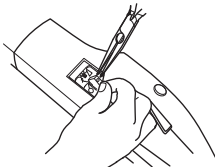

- Očistěte držáky kartáčků suchým štětcem.
- Opatrně vyfoukejte prach.
- Namontujte nové uhelné kartáčky a zkontrolujte, zda se pohybují volně ve svých držácích.
- Sklopte péra a přišroubujte kabel.
- Nové uhelné kartáčky je nutno nejprve zajet po dobu 40 minut za chodu na volnoběh.

Kolmý ozubený převod

Mazivo v převodovce je nutno vyměnit ve čtyřměsíčních intervalech. Použijte mazivo na ozubené převody dobré kvality.

Převod nelze zcela naplnit mazivem. Mazivo expanduje teplem, které vyvíjí stroj za chodu. Kdyby byl převod mazivem zcela naplněn, mohlo by dojít ke zničení těsnění a úniku maziva.

Korpus převodovky pojme celkem 90 g maziva.

Výměna maziva

K výměně maziva v převodovce je nutno demontovat následující detaily:

- 1 Podložky příruby, které drží řezný disk

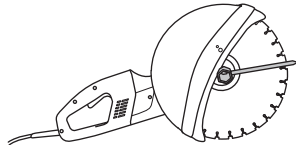

- 2 Těsnění
- 3 Pomocná příruba krytu

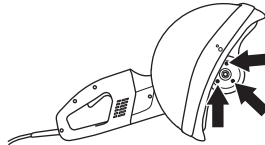

- 4 Kryt řezacího disku
- 5 Ty čtyři šrouby, které drží štít. Potom zvedněte štít spolu s jednotkou hnacího kola z korpusu převodovky.

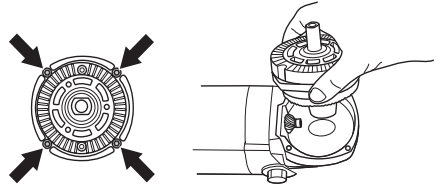

- 6 Vyčtete mazivo a naplňte novým mazivem pro převodovky dobré kvality. Korpus převodovky pojme celkem 90 g maziva.

VAROVÁNÍ! Buďte opatrní při demontáži, aby se nepoškodila těsnění. Tato se používají jako těsnění i jako distanční tělíska při nastavení převodovky.

Kontrola hnací osy a podložek příruby.

Zkontrolujte, že jsou závitů hnací osy nepoškozeny. Zkontrolujte, že kontaktní plochy řezacího disku a podložek příruby nejsou poškozené, mají správný rozměr a jsou čisté a běží správně na hnací ose.

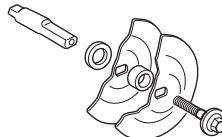

Nepoužívejte nikdy křivé, uražené, naražené nebo znečištěné podložky příruby. Nepoužívejte podložky příruby různých rozměrů.

Kontrola přívodu vody s omezovačem průtoku

Pravidelně kontrolujte a čistěte filtr v přívodu a v případě potřeby ho vyměňte.

- 1 Vyšroubujte konektor.
- 2 Pomocí šroubováku nebo podobného nástroje vymáčkněte filtr (A).
- 3 Filtr vyčistěte nebo vyměňte.
- 4 Při zpětné montáži se přesvědčte, zda je omezovač průtoku (B) správně nastaven, tj. vyklenutou stranou směrem k připojení spojky.

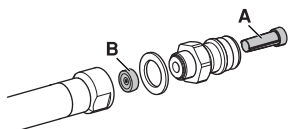

Denní údržba

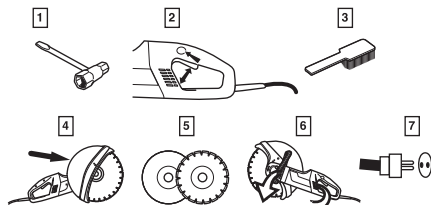

- 1 Přesvědčte se, zda jsou matice a šrouby utažené.
- 2 Zkontrolujte, zda vypínač funguje bezpečně.
- 3 Očistěte stroj zvenku.
- 4 Kontrola krytu řezacího disku.
- 5 Kontrola stavu řezného disku.
- 6 Zkontrolujte a očistěte otvory vstupu chladicího vzduchu.
- 7 Zkontrolujte, zda není kabel a prodlužovací kabel poškozen a je v dobrém stavu.

TECHNICKÉ ÚDAJE

Technické údaje	K 3000	K 3000 Wet
Motor		
Třída ochrany	I	I
Zemní jistič	Ne	Ano
Nominální napětí, V		
Europe	230	230
Great Britain	110	110
USA / Canada / Japan	100–120	100–120
Austrálie	230	230
Nominální výkon, W		
Europe	2700/12 A	2700/12 A
Great Britain	2200/20 A	2200/20 A
USA / Canada / Japan	15 A, 50–60 Hz	15 A, 50–60 Hz
Austrálie	2300/10 A	2300/10 A
Hmotnost		
Stroj bez kotouče a kabelů, kg	7,6	8,2
Chlazení vodou		
Chlazení kotouče vodou	Ne	Ano
Spojovací čep	Typ „Gardena“	Typ „Gardena“
Max. tlak vody, bar	-	8
Emise hluku (viz poznámka 1)		
Hladina akustického výkonu, změřená dB(A)	104	105
Hladina akustického výkonu, zaručená dB(A)	104	105
Hladiny hluku (viz poznámka 2)		
Hladina akustického tlaku na sluch obsluhy, dB(A)	95	95
Hladiny vibrací (viz poznámka 3)		
Přední rukojeť, m/s ²	3,5	3,5
Zadní rukojeť, m/s ²	3,5	3,5

Poznámka 1: Emise hluku do okolí naměřené jako akustický výkon (L_{WA}) podle normy EN 60745-1.

Poznámka 2: Hladina akustického tlaku měřená podle normy EN 60745-1. Uváděná data pro hladinu akustického tlaku mají typickou statistickou odchylku (standardní odchylku) 1,0 dB(A).

Poznámka 3: Hladina vibrací měřená podle normy EN 60745-1. Uváděná data pro hladinu vibrací mají typickou statistickou odchylku (standardní odchylku) 1 m/s².

TECHNICKÉ ÚDAJE

Řezné vybavení

Řezací kotouč, mm/palců	Max. obvodová rychlost, m/s
300/12	80
350/14	100

Max. rychlost nože, ot./min

4500

Doporučené rozměry kabelů

Oblast kabelu	1,5 mm ²	2,5 mm ²
Vstupní napětí 100-120 V	20 m	40 m
Vstupní napětí 220-240 V	30 m	50 m

TECHNICKÉ ÚDAJE

ES Prohlášení o shodě

(Platí pouze pro Evropu)

Husqvarna AB, SE-433 81 Göteborg, Švédsko, tel. +46-31-949000, zaručuje tímto, že zkracovačka **Husqvarna K 3000, K 3000 Wet** s číslem série roku 2010 a dále (rok je zřetelně udán na typovém štítku i s následujícím číslem série) odpovídá předpisům DIREKTIVY RADY:

- ze 17. května 2006 „týkající se strojních zařízení“ **2006/42/EC**
- ze dne 15. prosince 2004 "týkající se elektromagnetické kompatibility" **2004/108/EEC**.
- z 12. prosince 2006 „o elektrickém vybavení“ **2006/95/EC**.

Byly uplatněny následující standardní normy: EN ISO 12100:2003, EN 55014-1:2006, EN 55014-2/A1:2001, EN 61000-3-2:2006, EN 61000-3-3/A1/A2:2005, EN 60745-1:2009, IEC 60745-2-22:2009.

Göteborg, 29. prosince 2009



Henric Andersson

Viceprezident, vedoucí divize Power Cutters and Construction Equipment

Husqvarna AB

(Autorizovaný zástupce společnosti Husqvarna AB a odpovědný za technickou dokumentaci.)



1153343-90
Původní pokyny



2009-12-29