

**Bruksanvisning**  
**K3000**  
**K3000 Wet**

Les nøye gjennom bruksanvisningen og forstå innholdet før du bruker maskinen.



**Norwegian**

# SYMBOLFORKLARING

## Symboler på maskinen:

ADVARSEL! Hvis maskinen brukes uforsiktig eller feilaktig, kan den være et farlig redskap som kan forårsake alvorlige skader eller dødsfall for brukeren eller andre.

Les nøye gjennom bruksanvisningen og forstå innholdet før du bruker maskinen.

Bruk alltid:

- Godkjent vernehjelm
- Godkjent hørselsvern
- Vernebriller eller visir

Dette produktet er i overensstemmelse med gjeldende CE-direktiv.

ADVARSEL! Ved kapping oppstår det støvdannelse som kan forårsake skade ved innånding. Bruk godkjent åndedrettsvern. Sørg for god ventilasjon.

ADVARSEL! Gnister fra kappskiven kan forårsake brann i brennbare materialer som: bensin, tre, tørt gress m.m.

ADVARSEL! Tilbakeslag kan oppstå plutselig, raskt og voldsomt, og kan forårsake livstruende skader. Instruksjonene i bruksanvisningen må være lest og forstått før du bruker maskinen.

**Miljømerking.** Symbolet på produktet eller dets emballasje indikerer at dette produktet ikke kan håndteres som husholdningsavfall. Det skal i stedet leveres til egnet gjenvinningsstasjon for gjenvinning av elektrisk og elektronisk utstyr.

Ved å sørge for at dette produktet tas hånd om på ordentlig måte, kan du hjelpe til å motvirke eventuelle negative konsekvenser for miljø og mennesker, som ellers kan forårsakes ved feilaktig avfallshåndtering av dette produktet.

For mer detaljert informasjon om gjenvinning av dette produktet, kontakt din kommune, renovasjonsservice eller butikken der du kjøpte produktet.

**Øvrige symboler/klistremerker angitt på maskinen gjelder spesifikke krav for sertifiseringer på visse markeder.**



## Symboler i bruksanvisningen:

Kontroll og/eller vedlikehold skal utføres med motoren avslått og støpselet trukket ut av stikkkontakten.

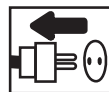

Bruk alltid godkjente vernehansker.



Regelmessig renhold er nødvendig.

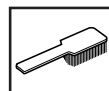

Visuell kontroll.



Vernebriller eller visir må benyttes.



---

# INNHOOLD

---

## Innhold

### SYMBOLFORKLARING

Symboler på maskinen: ..... 2

Symboler i bruksanvisningen: ..... 2

### INNHOOLD

Innhold ..... 3

### HVA ER HVA?

Hva er hva på motorkapperen - K3000? ..... 4

### HVA ER HVA?

Hva er hva på motorkapperen - K3000 Wet? ..... 5

### GENERELLE SIKKERHETSINSTRUKSJONER

Tiltak før bruk av ny motorkapper ..... 6

Personlig verneutstyr ..... 6

Maskinens sikkerhetsutstyr ..... 7

### SIKKERHETSINSTRUKSJONER

Generelle sikkerhetsadvarsler ..... 9

Kappskiver ..... 11

Generelle arbeidsinstruksjoner ..... 13

### MONTERING

Montering ..... 15

Montering av kappskive ..... 15

Beskyttelse for kappskiven ..... 15

### START OG STOPP

Før start ..... 16

Start ..... 16

Stopp ..... 16

### VEDLIKEHOLD

Generelt ..... 17

Rengjøring ..... 17

Strømtilførsel ..... 17

Bytte av kullbørster ..... 17

Vinkelgir ..... 18

Kontroll av drivaksel og flensskiver ..... 18

Kontrollere vannkoplingen med flowbegrenser ..... 18

Daglig ettersyn ..... 18

### TEKNISKE DATA

Kappeutstyr ..... 20

Anbefalte kabeldimensjoner ..... 20

EF-erklæring om samsvar ..... 21

## HVA ER HVA?

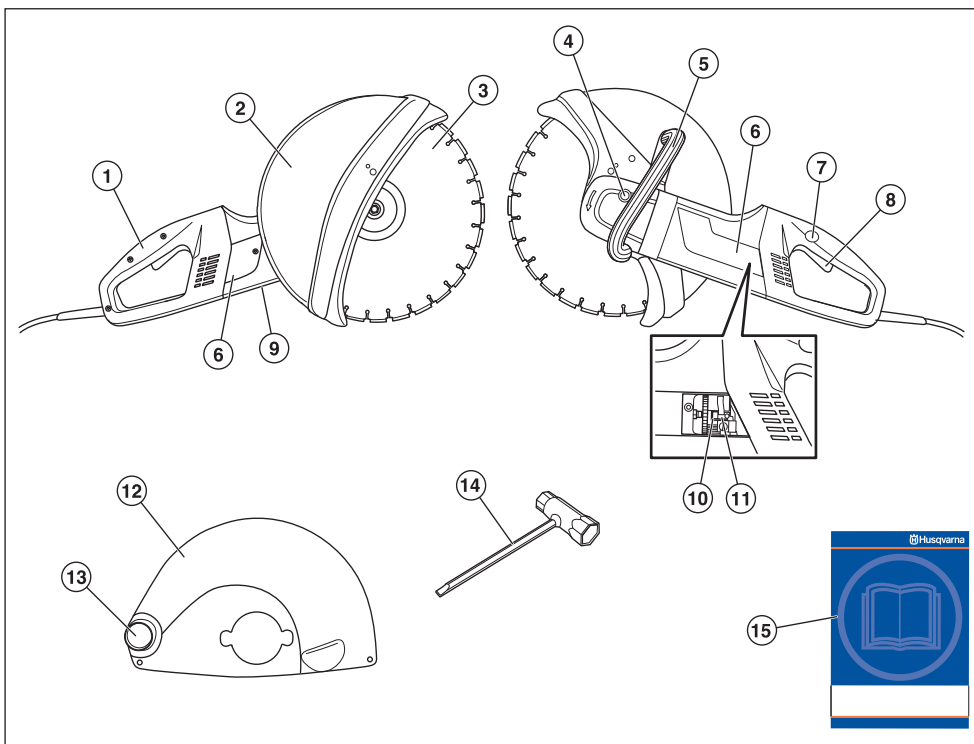

### Hva er hva på motorkapperen - K3000?

- |   |                                |    |  |
|---|--------------------------------|----|--|
| 1 | Bakre håndtak                  | 9  | Typeskilt                                      |
| 2 | Beskyttelse for kappskiven 14" | 10 | Børsteholder                                   |
| 3 | Kappskive                      | 11 | Kullbørster                                    |
| 4 | Låsning av aksel               | 12 | Beskyttelse for kappskiven 12" (Modellversjon) |
| 5 | Fremre håndtak                 | 13 | Tilkobling for støvsuger                       |
| 6 | Inspeksjonsluker               | 14 | Kombinøkkel                                    |
| 7 | Strømbrytersperre              | 15 | Bruksanvisning                                 |
| 8 | Strømbryter                    |    |  |

## HVA ER HVA?

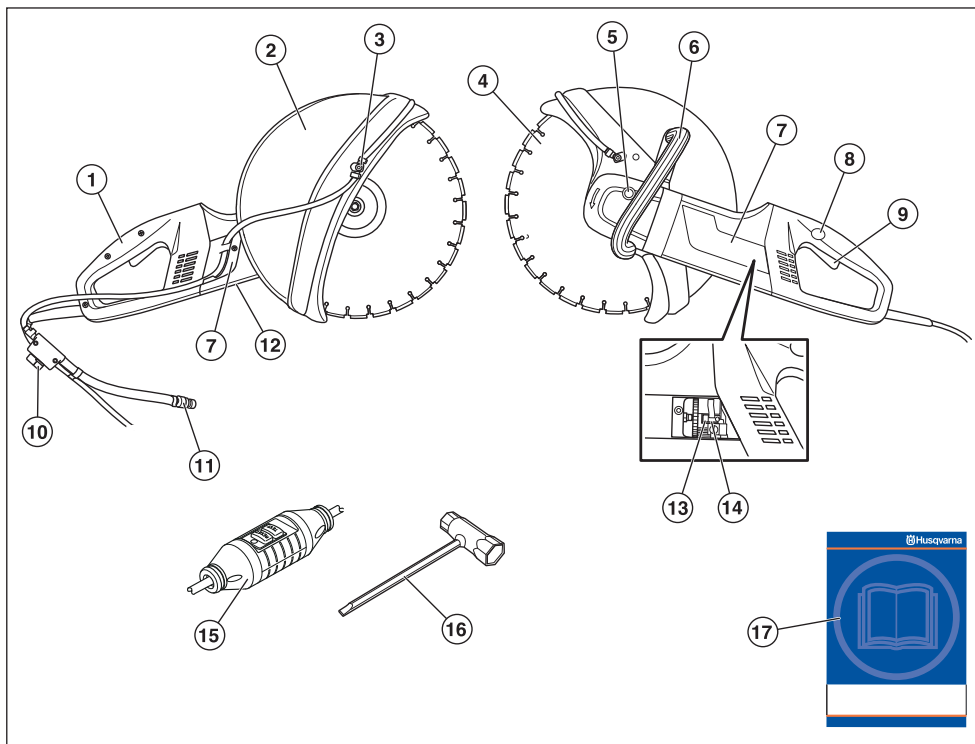

### Hva er hva på motorkappen - K3000 Wet?

- |                              |                                  |
|------------------------------|----------------------------------|
| 1 Bakre håndtak              | 10 Vannkran                      |
| 2 Beskyttelse for kappsivene | 11 Vannkopling med flowbegrenser |
| 3 Vannsett                   | 12 Typeskilt                     |
| 4 Kappsivene                 | 13 Børsteholder                  |
| 5 Låsning av aksel           | 14 Kullbørster                   |
| 6 Fremre håndtak             | 15 Jordfeilbryter                |
| 7 Inspeksjonsluker           | 16 Kombinøkkel                   |
| 8 Strømbrytersperre          | 17 Bruksanvisning                |
| 9 Strømbryter                |                                  |

# GENERELLE SIKKERHETSINSTRUKSJONER

## Tiltak før bruk av ny motorkapper

- Les nøye gjennom bruksanvisningen og forstå innholdet før du bruker maskinen.
- Maskinen er kun konstruert for kapping i harde materialer som betong, tegl, murverk samt støpejern- og sementrør.
- La din Husqvarna-forhandler kontrollere motorkapperen regelmessig og foreta nødvendige innstillinger og reparasjoner.



**ADVARSEL! Maskinens opprinnelige konstruksjon må ikke under noen omstendighet endres uten produsentens tillatelse. Bruk alltid originalt tilleggsutstyr. Uautoriserte endringer og/eller tilleggsutstyr kan medføre alvorlige skader eller dødsfall for brukeren eller andre.**



**ADVARSEL! Bruk av produkter som skjærer, sliper, borer, finsliper eller former materialer, kan generere støv og damp som kan inneholde skadelige kjemikalier. Finn ut beskaaffelsen av materialet du arbeider med og bruk egnet ansikts- eller pustemaske.**



**ADVARSEL! En motorkapper som brukes skjodesløst eller galt kan være et farlig redskap som kan forårsake alvorlige, til og med livstruende skader. Det er meget viktig at du leser og forstår innholdet i denne bruksanvisningen.**

Husqvarna Construction Products etterstereber å forbedre produktenes konstruksjon løpende. Husqvarna forbeholder seg derfor retten tin å innføre konstruksjonsendringer uten varsel og ytterligere forpliktelser.

All informasjon og alle data i denne bruksanvisningen var gjeldende den dato da denne bruksanvisningen ble levert til trykking.

## Personlig verneutstyr



**ADVARSEL! Ved all bruk av maskinen skal det brukes godkjent personlig verneutstyr. Personlig verneutstyr eliminerer ikke skaderisikoen, men det reduserer virkningen av en skade hvis ulykken skulle være ute. Be forhandleren om hjelp ved valg av utstyr.**

- Vernehjelm
- Hørselsvern
- Vernebriller eller visir



- Pustemaske



- Kraftige gripesikre hansker.



- Ettersittende, kraftige ig komfortable klær som tillater full bevegelsesfrihet.



- Bruk benbeskyttelse som anbefales for det materialet som kappes.
- Støvler med ståttupp og sklisikker såle.



- Førstehjelpsutstyr må alltid finnes for hånden.



# GENERELLE SIKKERHETSINSTRUKSJONER

## Maskinens sikkerhetsutstyr

I dette avsnittet forklares hvilket sikkerhetsutstyr maskinen er utstyrt med, hvilken funksjon det har og hvordan man utfører kontroll og vedlikehold for å være sikker på at utstyret fungerer. Se kapitlet Hva er hva? for å se hvor disse delene er plassert på din maskin.



**ADVARSEL!** Bruk aldri en maskin med defekte sikkerhetsdetaljer. Følg de kontroll-, vedlikeholds og serviceinstruksjonene som er gitt i dette avsnittet.

All service og reparasjon av maskinen krever spesialutdanning. Dette gjelder særlig maskinens sikkerhetsutstyr. Hvis maskinen ikke består alle kontrollene som er oppgitt nedenfor, må du oppsøke et serviceverksted. Kjøp av våre produkter garanterer at du kan få utført en fagmessig reparasjon og service. Hvis maskinen ikke er kjøpt hos en av våre sericefaghandlere, så spør dem etter nærmeste serviceverksted.

## Strømbryter

Strømbryteren skal brukes for å starte og slå av maskinen.



### Kontroll av strømbryter

- Start maskinen, slipp strømbryteren og kontroller at motoren og kappskiven stanser.

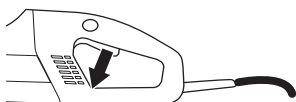

- En defekt strømbryter skal byttes av autorisert serviceverksted.

## Strømbrytersperre

Strømbrytersperren er konstruert for å hindre at strømbryteren aktiveres ufrivillig. Når sperren (A) trykkes inn, koples strømbryteren (B) fri.

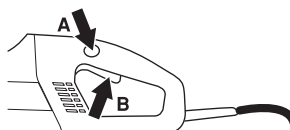

Strømbrytersperren forblir inntrykt så lenge strømbryteren er inntrykt. Når grepet om håndtaket slippes, tilbakestilles både strømbryteren og strømbrytersperren. Dette skjer via to retur fjærsystemer som fungerer uavhengig av hverandre. Denne stillingen medfører at maskinen stanser og at strømbryteren låses.

### Kontroll av strømbrytersperre

- Kontroller at strømbryteren er låst når strømbrytersperren er i utgangsstilling.

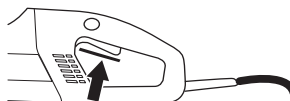

- Trykk inn strømbrytersperren og kontroller at den går tilbake til sin opprinnelige stilling når den slippes.

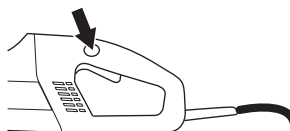

- Kontroller at strømbryteren og strømbrytersperren går lett og at retur fjærsystemet fungerer.

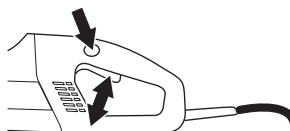

- Start maskinen, slipp strømbryteren og kontroller at motoren og kappskiven stanser.

## Mykstart og overlastvern

Maskinen er utstyrt med elektronisk styrt mykstart og overlastvern.

Hvis maskinen belastes over et visst nivå begynner motoren å pulsere. Hvis belastningen reduseres, går motoren tilbake til normalstilling og kappingen kan fortsette.

Hvis maskinen fortsetter å kjøres med pulserende motort, bryter elektronikken strømmen etter en viss tid. Jo større belastning, desto raskere avslagning.

Ved fastkjøring av kappeskiven bryter elektronikken strømmen umiddelbart.

# GENERELLE SIKKERHETSINSTRUKSJONER

## Beskyttelse for kappskiven

Denne skjermen sitter montert over kappskiven og er konstruert for å forhindre at deler av skiven eller kappet materiale slynges mot brukeren.

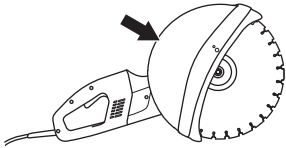

### Kontroll av beskyttelse for kappskiven



**ADVARSEL! Kontroller at beskyttelsen er riktig montert før maskinen startes. Kontroller at kappskiven er korrekt montert og ikke har synlige skader. En skadet kappskive kan forårsake personskader. Se anvisninger under overskriften Montering**

- Kontroller at beskyttelsen er hel og ikke har noen sprekker eller deformasjoner.

## Jordfeilbryter (K3000 Wet)

Jordfeilbryter er montert for beskyttelse i tilfelle det oppstår en elektrisk feil.

LED-indikatoren viser at jordfeilbryteren er på og at maskinen kan slås på. Hvis LED-indikatoren ikke lyser, trykker du på RESET-knappen (grønn).



### Kontroller jordfeilbryteren

- Koble maskinen til et strømuttak. Trykk på RESET-knappen (grønn) slik at den røde LED-indikatoren tennes.



- Starte maskinen.

- Trykk på TEST-knappen (blå).



- Jordfeilbryteren skal utløses slik at maskinen blir slått av øyeblikkelig. Hvis dette ikke skjer kontakter du forhandleren.
- Nullstille med RESET-knappen (grønn).



# SIKKERHETSINSTRUKSJONER

## Generelle sikkerhetsadvarsler



**ADVARSEL! Les alle sikkerhetsadvarsler og instruksjoner. Hvis advarslene og instruksjonene ikke følges kan det føre til elektrisk støt, brann og/eller alvorlig personskade.**

Ta vare på alle advarsler og instruksjoner for fremtidig bruk.

Begrepet "el-verktøy" i advarslene refererer til elektrisk verktøy som drives av nettstrøm (med ledning) eller batteri (uten ledning).

## Sikkerhet i arbeidsområdet

- Hold arbeidsområdet rent og godt opplyst. Rot og dårlig opplyste områder kan lett føre til ulykker.
- Bruk ikke el-verktøy i eksplosiv atmosfære, for eksempel der det finnes brennbare væsker, gasser eller støv. El-verktøy danner gnister som kan antenne støv eller gasser.
- Hold barn og andre tilskuere på avstand når el-verktøyet er i bruk. Distraksjoner kan føre til at du mister kontrollen.
- Unngå bruk i dårlig vær. Slik som tett tåke, regn, sterk vind, kraftig kulde osv. Å arbeide i dårlig vær er slitsomt og kan skape farlige omstendigheter, for eksempel glatt underlag.
- Forviss deg om at det ikke er noe som kan falle ned og forårsake skader når du arbeider med maskinen. Vær meget forsiktig ved arbeid i skrånende terreng.



**ADVARSEL! Motorkapperens sikkerhetsavstand er 15 meter. Du er ansvarlig for at det ikke befinner seg dyr og tilskuere innenfor kappeområdet. Ikke start kappingen før arbeidsområdet er rent og du har sikkert fotfeste.**

## Elektrisk sikkerhet

- Støpselet til el-verktøyet må passe til stikkkontakten. Støpselet må ikke modifiseres på noen måte. Adapterpluggen må ikke brukes sammen med jordet el-verktøy. Umodifiserte pluggen og tilsvarende uttak reduserer faren for elektrisk støt.
- Unngå kroppskontakt med jordede flater, for eksempel rør, radiatorer, komfyrer og kjøleskap. Faren for elektrisk støt øker hvis kroppen til brukeren er forbundet med jord.
- El-verktøyet må ikke utsettes for mer fuktighet enn det som leveres av det lavtspylende vannsystemet. El-verktøyet må ikke utsettes for regn. Hvis det kommer vann inn i el-verktøyet øker faren for elektrisk støt.
- Ledningen må håndteres forsiktig. Bruk aldri ledningen til å bære eller trekke noe, eller til å trekke ut støpselet. Hold ledningen borte fra varme, olje, skarpe kanter og bevegelige deler. Skadde eller sammenflokete ledninger øker faren for elektrisk støt.
- Når el-verktøyet brukes utendørs må det brukes en skjøteledning som er egnet for bruk utendørs. Bruk av skjøteledning som er egnet for bruk utendørs reduserer faren for elektrisk støt.
- Kontroller at ledningen og skjøteledningen er hel og i god stand. Ikke bruk maskinen dersom ledningen er skadd, men lever den inn til et autorisert serviceverksted for reparasjon.
- Ikke bruk skjøteledning når den er rullet opp for å unngå overoppheting.
- Når skjøteledning brukes, må det bare brukes godkjente skjøteledninger med tilstrekkelig lengde. Du finner mer informasjon i "Anbefalte kabeldimensjoner" i kapittelet "Tekniske data". Hvis kabelen har for små dimensjoner kan det føre til redusert maskinkapasitet og overoppheting.
- Maskinen skal tilkoples jordet stikkontakt. Kontroller at nettspenningen stemmer med det som er angitt på skiltet som sitter på maskinen.
- Påse at ledningen er bak deg når du begynner å bruke maskinen, slik at ledningen ikke skades.

## K3000



**ADVARSEL! Maskinen må ikke vaskes med vann. Det kan føre til at vann kommer inn i det elektriske systemet eller motoren, og forårsaker skade eller kortslutning.**

# SIKKERHETSINSTRUKSJONER

## Personlig sikkerhet

- Vær oppmerksom, følg med på det du gjør, og bruk sunn fornuft når du bruker el-verktøyet. Ikke bruk el-verktøyet hvis du er trett eller påvirket av medikamenter, alkohol eller medisiner. Et øyeblikks uoppmerksomhet ved bruk av el-verktøy kan føre til alvorlig personskade.
- Bruk personlig verneutstyr. Bruk alltid vernebriller. Bruk av verneutstyr som støvmaske, vernesko med antisklisåle, hjelm og hørselvern der det kreves reduserer faren for personskade.
- Unngå utilsiktet oppstart. Forsikre deg om at bryteren står i AV-stilling før du kobler til strømforsyningen og/eller batteripakken, plukker opp eller bærer verktøyet. Hvis du bærer verktøyet med en finger på bryteren eller med el-verktøyet påslått kan lett føre til ulykker.
- Fjern eventuelle justeringsnøkler før du slår på el-verktøyet. En nøkkel som sitter på en roterende del av el-verktøyet kan føre til personskade.
- Ikke strekk deg for langt. Hold alltid føttene på bakken og en balansert stilling. Dette gir deg bedre kontroll over el-verktøyet i uventede situasjoner.
- Bruk egnede klær. Bruk ikke løstsittende klær eller smykker. Hold hår, klær og hansker borte fra bevegelige deler. Løstsittende klær, smykker eller langt hår kan sette seg fast i bevegelige deler.
- Hvis apparatet er forsynt med tilkopling for støvsuger eller oppsamlar, må du forsikre deg om at disse er riktig tilkoplede og brukes på riktig måte. Bruk av støvoppsamlar kan redusere faren for støvrelaterte skader.
- Hold deg på avstand fra kappskivene når motoren er i gang.



**ADVARSEL! Overeksponering for vibrasjoner kan føre til blodkar- eller nerveskader hos personer som har blodsirkulasjonsforstyrrelser. Oppsøk lege hvis du opplever fysiske symptomer som kan relateres til overeksponering for vibrasjoner. Eksempel på slike symptomer er doving, manglende følelse, ”kiling”, ”stikk”, smerte, manglende eller redusert styrke, forandringer i hudens farge eller overflate. Disse symptomene opptrer vanligvis i fingre, hender eller håndledd.**

## Bruk og vedlikehold av el-verktøy

- Bruk ikke makt på el-verktøyet. Bruk riktig el-verktøy for arbeidet som skal utføres. Riktig el-verktøy gjør jobben på en bedre og sikrere måte i den hastigheten det er konstruert for.
- Bruk ikke el-verktøyet hvis bryteren ikke lar seg slå på og av. El-verktøy som ikke kan kontrolleres med bryteren er farlig, og må repareres.
- Kople pluggen fra strømforsyningen og/eller batteripakken fra el-verktøyet før du foretar justeringer, skifter tilbehør eller lagrer el-verktøyet. Slike forebyggende sikkerhetstiltak reduserer faren for at el-verktøyet starter ved et uhell.
- El-verktøy som ikke er i bruk må oppbevares utilgjengelig for barn. La ikke el-verktøyet brukes av personer som ikke er kjent med el-verktøyet eller disse instruksjonene. El-verktøy er farlige i hendene på uerfarne brukere.
- Vedlikehold av el-verktøy. Kontroller justeringen av bevegelige deler, samt at de ikke sitter fast. Kontroller at det ikke finnes ødelagte deler eller andre feil som kan påvirke bruken av el-verktøyet. Hvis el-verktøyet er skadet må det repareres før bruk. Mange ulykker forårsakes av dårlig vedlikeholdt el-verktøy.
- Hold skjæreverktøy skarpe og rene. Riktig vedlikeholdte skjæreverktøy med skarpe skjærekanten har mindre fare for å sette seg fast, og er lettere å kontrollere.
- Bruk el-verktøyet, tilbehør og verktøybits osv. i henhold til disse instruksjonene, med hensyn til arbeidsforholdene og arbeidet som skal utføres. Bruk av el-verktøy til andre formål enn det er ment for kan føre til farlige situasjoner.
- Bruk aldri en maskin som er modifisert slik at den ikke lenger er i samsvar med originalutførelsen.
- Forsikre deg om at det ikke går røt eller elektriske kabler i arbeidsområdet eller materialet som skal kappes.
- Kontroller alltid og merk av hvor gassledninger er trukket. Det representerer alltid fare å sage nær gassledninger. Påse at det ikke oppstår gnister ved saging, da det er en viss eksplosjonsrisiko. Vær konsentrert og fokusert på arbeidsoppgaven. Uforsiktighet kan føre til alvorlig personskade eller dødsfall.
- Beskyttelsen for skjæreutstyret skal alltid være på når maskinen er i gang.

## Service

- Få el-verktøyet ettersett av et kvalifisert verksted som bare bruker identiske reservedeler. Dette sikrer at el-verktøyet sikkerhet opprettholdes.

# SIKKERHETSINSTRUKSJONER

## Kappskiver



**ADVARSEL!** En kappskive kan gå i stykker og forårsake alvorlige skader for brukeren.

**Bruk aldri kappskive med lavere turtallsmerking enn motorkapperens.**

**Bruk aldri en kappskive til noe annet materiale enn den er ment for.**

### Generelt

- Kappskiver fåes i to grunnutførelser; slipeskiver og diamantskiver.

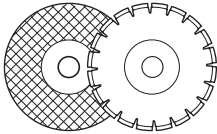

- Kappskiver av høy kvalitet er som oftest de mest økonomiske. Kappskiver av lavere kvalitet har ofte dårligere skjæreevne og kortere levetid, hvilket resulterer i en høyere kostnad i forhold til mengden materiale som er avviklet.
- Påse at riktig føring brukes til den kappskiven som skal sitte på maskinen. Se anvisninger under overskriften Montering av kappskive.

### Egnede kappskiver

Kappskiver	K3000	K3000 Wet
Slipeskiver	Ja	Ja*
Diamantskiver	Ja	Ja
Rescue-skive	Nei	Nei

\*Uten vann

### Kappskiver for ulike materialer

	Betong	Metall	Plast
Slipeskiver	X	X	X
Diamantskiver	X		

### Håndholdte maskiner med høy hastighet

Våre kappskiver er produsert for bærbare motorkapper med høy hastighet. Hvis det brukes andre kappskivefabrikat, må det kontrolleres at skiven oppfyller alle bestemmelser og krav som gjelder denne typen motorkapper.

### Spesialtyper

Noen kappskiver er konstruert for stasjonært utstyr og for bruk med tilleggsutstyr, slik som utstyr til kapping av skinner. Slike kappskiver må ikke brukes til bærbare motorkapper.

Ta alltid kontakt med de lokale myndighetene og kontroller at du følger gjeldende bestemmelser.

### Vibrasjoner i skiver

Skiven kan bli urund og vibrere hvis det brukes for høyt matetrykk.

Et lavere matetrykk kan oppheve vibrasjonen. Bytt i motsatt tilfelle skiven. Skiven skal være beregnet for det materialet som skal kappes.

### Slipeskiver

Det skjærende materialet i slipeskiver består av slipekorn som er sammenføyd med organiske bindemidler.

"Forsterkede kappskiver" er oppbygd med en tekstil- eller fiberbase som hindrer at de knekker fullstendig hvis de skulle sprekke eller skades.

En kappskives ytelse bestemmes av slipepartikkelens type og størrelse, og bindemiddelets type og hardhet.

Kappskiven skal være merket med samme eller høyere turtall som maskinens typeskilt angir. Bruk aldri en kappskive med lavere turtallsmerking enn motorkapperens.

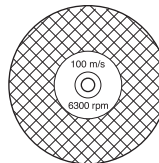

Kontroller at skiven er fri for sprekker og andre skader.

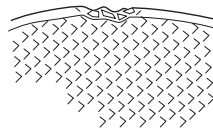

Prøv slipeskiven ved å henge den på en finger og slå lett på den med et skrutrekkerhåndtak eller liknende. Hvis ikke skiven gir en klar, klingende lyd, er den skadd.



# SIKKERHETSINSTRUKSJONER

## Slipeskiver for ulike materialer

Skivetype	Materiale
Betongskive	Betong, asfalt, stein, murverk, støpejern, aluminium, kopper, messing, kabler, gummi, plast osv.
Metallskive	Stål, stållegeringer og andre harde metaller.



**ADVARSEL! Unngå å bruke vann ved bruk av slipeskiver. Slipeskivenes styrke reduseres hvis de utsettes for fuktighet.**

## Diamantskiver



**ADVARSEL! Skjæring i plast med diamantskive kan forårsake kast når materialet smelter og setter seg fast i bladet som følge av varmen som oppstår ved skjæring.**

Diamantskiver består av en stålstamme med segmenter som inneholder industridiamanter.

Diamantskiver gir en lavere kostnad per kappeoperasjon, færre skivebytter og konstant skjæredybde.

Ved bruk av diamantskive, påse at den roterer i den retningen som pilmarkeringen på skiven viser.

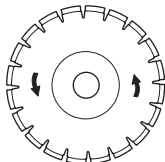

På maskinen sitter det en pil som viser rotasjonsretningen til akselen skiven sitter på.

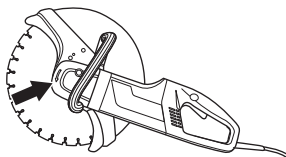

Bruk alltid en skarp diamantskive.

### Materiale

Diamantskiver brukes med fordel til alt murverk, armert betong og andre sammensatte materialer.

Diamantskiver fåes i flere hardhetsgrader. En 'myk' diamantskive har forholdsvis kort levetid og stor avvirkningssevne. Den brukes i harde materialer som granitt og hard betong. En 'hard' diamantskive har lengre levetid, mindre avvirkningssevne og skal brukes i myke materialer som tegl og asfalt.

## Sliping av diamantskiver

Diamantskiver kan bli sløve ved bruk av feil matetrykk eller ved kapping av visse materialer, slik som kraftig armert betong. Å arbeide med en sløv diamantskive medfører overoppheting, hvilket kan føre til at diamantsegmentet løsnes.

Fil klingene ved å skjære i et mykt materiale som sandstein eller tegl.

## Tørr kapping med diamantskive



**ADVARSEL! Diamantskiver blir svært varme under bruk. En varm skive kan bli deformert og forårsake skade på både maskinen og brukeren.**

Ved tørrskjæring må skiven løftes ut av skjæret hvert 30.-60. sekund, og rotere fritt i luften i 10 sekunder slik at den kjøles ned.

## Våtkapping med diamantskive (K3000 Wet)

Vannkjøling, som benyttes ved kapping av betong, kjøler kappskiven og øker dens levetid samt reduserer støvdannelse.



**ADVARSEL! Diamantskiver blir svært varme under bruk. En varm skive kan bli deformert og forårsake skade på både maskinen og brukeren.**

Ved våtkapping blir skiven kontinuerlig kjølt ned for å hindre overoppheting.

## Vannkopling med flowbegrenser (K3000 Wet)

Det er en flowbegrenser i vannkoplingen som gir konstant gjennomstrømming av vann, uavhengig av vanntrykket. Flowbegrenseren må ikke monteres.

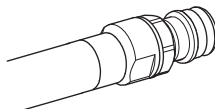

## Transport og oppbevaring

- Ikke oppbevar eller transporter motorkapperen med kappskiven montert. Alle skiver skal demonteres fra sagen etter bruk og lagres ordentlig.
- Vær spesielt forsiktig med slipeskiver. Slipeskivene må lagres på en plan, vannrett flate. Hvis man oppbevarer en slipeskive fuktig, kan dette forårsake ubalanse og medføre skader.
- Inspiser nye kappskiver med henblikk på transport- eller lagringsskader.

# SIKKERHETSINSTRUKSJONER

## Generelle arbeidsinstruksjoner



**ADVARSEL!** Dette avsnittet behandler grunnleggende sikkerhetsregler for arbeid med motorkapper. Denne informasjonen kan aldri erstatte den kunnskap en profesjonell bruker besitter i form av opplæring og praktisk erfaring. Når du kommer ut for en situasjon som gjør deg usikker på fortsatt bruk, skal du rådføre deg med en ekspert. Henvend deg til din forhandler, eller ditt serviceverksted eller en erfaren motorkapperbruker. Unngå all bruk du ikke føler deg kvalifisert til!

## Kappeteknikk

Teknikken som beskrives under er av allmenn karakter. Kontroller opplysningene for hver skive når det gjelder individuell kappekaraktéristikk (diamantskiver krever f.eks. mindre matetrykk enn slipeskiver).

- Støtt opp arbeidsstykket slik at det er mulig å forutse hva som kan skje og slik at snittet forblir åpent under kappingen.



- Forviss deg om at kappeskiven er riktig montert.
- Hold alltid maskinen i et fast grep med begge hender. Hold slik at tomlene og fingrene griper rundt håndtakene.

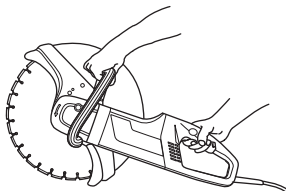

- Kontroller at skiven ikke er i kontakt med noe når maskinen startes
- Start kappingen med motoren på maksimalt turtall.
- Start kappingen mykt, la maskinen arbeide uten å tvinge eller presse inn skiven. Kapp alltid med maksimalt turtall.
- Før skiven langsomt fram og tilbake for å oppnå en liten kontakflate mellom skiven og materialet som skal

kappes. På den måten holdes skivens temperatur nede og man oppnår effektiv kapping.

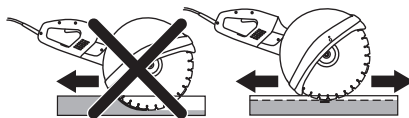

- Beskyttelsen til skjæreutstyret skal stilles inn slik at den bakre delen ligger an mot arbeidsstykket. Sprut og gnister fra det kappede materialet samles da opp av beskyttelsen og ledes bort fra brukeren.

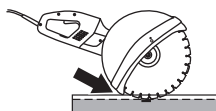

- Før maskinen ned på linje med kappeskiven. Sidetrykk kan ødelegge kappeskiven og er svært farlig.



**ADVARSEL!** Unngå alltid å kappe med siden av skiven, dette vil nesten alltid medføre at skiven skades og brytes, og kan forårsake store skader. Bruk bare den skjærende delen.

Ikke legg motorkapperen mot siden, dette kan få skiven til å sette seg fast eller brytes og medføre personskaade.

## Kastforebyggende tiltak



**ADVARSEL!** Kast kan forekomme lynraskt og være plutselige og voldsomme, og kan kaste motorkapper og kappskive mot brukeren. Hvis kappskiven er i bevegelse når og hvis det treffer brukeren, kan det oppstå meget alvorlige og til og med livstruende skader. Det er nødvendig å forstå hva som forårsaker kast og at de kan unngås ved forsiktighet og riktig arbeidsteknikk.

## Hva er kast?

Kast er betegnelsen på en plutselig reaksjon der motorkapper og kappskive kastes fra et objekt som har

# SIKKERHETSINSTRUKSJONER

kommet i kontakt med den øvre kvadranten av skiven, den såkalte kastrisikosektoren.

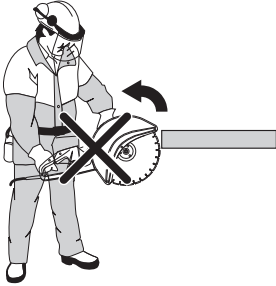

## Grunnregler

- Begynn aldri å kappe med kappeskivens øvre kvadrant som vist på bildet, den såkalte kastrisikosektoren.

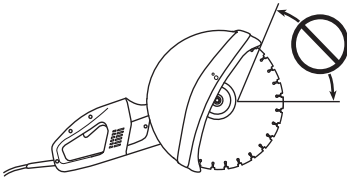

- Hold alltid maskinen i et fast grep med begge hender. Hold slik at tomlene og fingrene griper rundt håndtakene.
- Ha god balanse og sikkert fotfeste.
- Kapp alltid med maksimalt turtall.
- Stå på komfortabel avstand fra arbeidsstykket.
- Vær forsiktig ved innmating i et eksisterende snitt.
- Kapp aldri over skulderhøyde.
- Vær oppmerksom på om arbeidsstykket flytter seg eller det skjer noe annet som kan få snittet til å gå sammen og klemme fast skiven.

## Pull in

Pull in oppstår når skivens øvre del plutselig stanses eller når snittet går sammen. (For å unngå dette, se overskriften 'Grunnregler' og 'Klemming/rotasjon' under.)

## Fastklemming/rotasjon

Klemming skjer når snittet går sammen. Maskinen kan bli trukket brått nedover med en meget kraftig bevegelse.

## Hvordan man unngår fastklemming

Støtt under arbeidsstykket på en slik måte at snittet holder seg åpent under kappingen og når kappingen er avsluttet.



# MONTERING

## Montering



**ADVARSEL!** Trekk alltid ut støpselet av stikkkontakten før rengjøring, vedlikehold eller montering.

## Montering av kappskive

Husqvarnas kappskiver er godkjent for håndholdte motorkappere. Kappskiver lages med tre ulike diametre på sentrumshullene; 20mm (0.787"), 22,2mm (7/8") og 25,4mm (1"). For å tilpasse maskinen til kappskivens sentrumshull brukes det føringer som passer på maskinens aksel. Bruk føring med riktig diameter! Kappskivene er merket med sentrumshullets diameter.

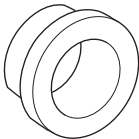

Skiven plasseres på føringer (C) mellom den indre flensskiven (A) og flensskiven (B). Flensskiven vris rundt slik at den passer på akselen.

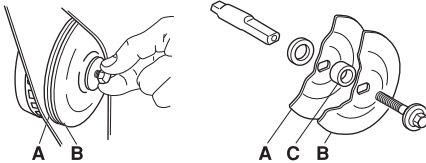

Skruen som holder kappskiven skal trekkes til med et moment på 15-25 Nm.

Kappskiven/akselen kan låses ved å holde inne låseknappen på baksiden av maskinen. Knappen er fjærbelastet og tilbakestilles når knappen lippes.

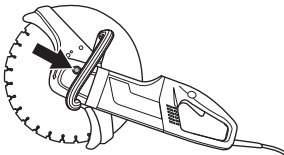

Når en diamantskive monteres på motorkapperen, må man påse at diamantskiven kommer til å rotere i den retningen som pilmarkeringen på skiven viser.

På maskinen sitter det en pil som viser rotasjonsretningen til akselen skiven sitter på.

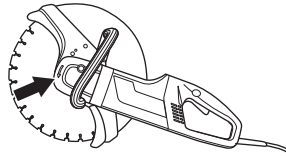

Når kappskiven byttes med en ny skal flensskivene og drivakselen kontrolleres. Se anvisninger under overskriften Kontroll av drivaksel og flensskiver.

## Kontroll av drivaksel og flensskiver

Kontroller at drivakselens gjenger er uskadd.

Kontroller at kappeskivens og flensskivenes kontaktoflater er uskadd, har riktig dimensjon og er rene og løper riktig på drivakselen.

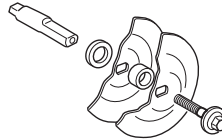

Ikke bruk skjeve, kantstøtte, slåtte eller skitne flensskiver. Ikke bruk flensskiver av ulike dimensjoner.

## Beskyttelse for kappskiven

Beskyttelsen skal alltid være montert på maskinen.

Beskyttelsen til skjæreutstyret skal stilles inn slik at den bakre delen ligger an mot arbeidsstykket. Sprut og gnister fra det kappede materialet samles da opp av beskyttelsen og ledes bort fra brukeren.

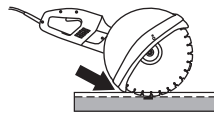

# START OG STOPP

## Før start



**ADVARSEL! Før start må man legge merke til følgende:**

Maskinen skal tilkoples jordet stikkontakt.

Kontroller at nettspenningen stemmer med det som er angitt på skiltet som sitter på maskinen.

Sørg for at du står støtt og at kappskiven ikke kan komme i kontakt med noe.

Sørg for at ikke uvedkommende oppholder seg i arbeidsområdet.

## K3000 Wet

### Vanntilkopling

- Ople vannslangen til vanntilførselen (A). Vannkranen (B) brukes til å stenge av og åpne for vannet.

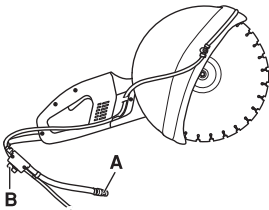

### Jordfeilbryter



**ADVARSEL! Bruk aldri verktøyet uten jordfeilbryteren som leveres med verktøyet. Uforsiktighet kan føre til alvorlig personskade eller dødsfall.**

- Kontroller at jordfeilbryteren er slått på. LED-indikatoren viser at jordfeilbryteren er på og at maskinen kan slås på. Hvis LED-indikatoren ikke lyser, trykker du på RESET-knappen (grønn).



- Kontroller jordfeilbryteren. Se anvisninger under overskriften Kontroll, vedlikehold og service av maskinens sikkerhetsutstyr.

## Start

- Grip om det fremre håndtaket med venstre hånd.
- Grip om det bakre håndtaket med høyre hånd.

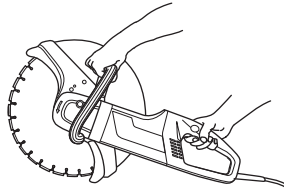

- Trykk inn strømbrytersperren med høyre tommel og trykk inn strømbryteren.

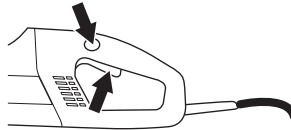

- Kjør maskinen ubelastet og på en sikker måte i minst 30 sekunder.

## Stopp



**ADVARSEL! Kappeskiven fortsetter å rotere en stund etter at motoren er slått av.**

Motoren stanses ved å slippe strømbryteren.





# VEDLIKEHOLD

## Generelt



**ADVARSEL! Kontroll og/eller vedlikehold skal utføres med motoren avslått og støpselet trukket ut av stikkkontakten.**

## Rengjøring

### Kjølesystem



Maskinen er utstyrt med en effektiv vifte for å avkjøle motoren. Kjøleluften som suges inn gjennom gitteret ved maskinens bakre håndtak passerer forbi stator og rotor og ut gjennom motorhusets fremre del.

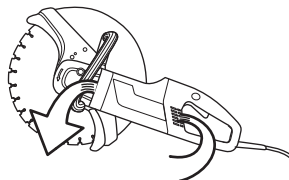

For at maskinen alltid skal oppnå fullgod kjøling skal kjøleluftåpningene holdes frie og rene. Blås regelmessig ut av maskinen med trykkluft.

### K3000



**ADVARSEL! K3000 er ikke utstyrt med jordfeilbryter. Maskinen må ikke vaskes med vann. Det kan føre til at vann kommer inn i det elektriske systemet eller motoren, og forårsaker skade eller kortslutning.**

### K3000 Wet



**ADVARSEL! Maskinen må ikke rengjøres innvendig med høytrykksspyler.**

Maskinen tåler fuktig luft og vannsprut under kapping. Rent vann påvirker ikke maskinens funksjon.

Ved kapping av materiale som betong eller murstein, som kan være saltholdig, må maskinen skylles når arbeidet er ferdig. Rengjøring reduserer faren for avleiringer inne i maskinen, som kan føre til lekkasjestrøm mellom elektriske komponenter, og som igjen kan føre til at jordfeilbryteren blir utløst utilsiktet.

- Rengjør maskinen daglig ved å skylle den med rent vann når arbeidet er ferdig.
- Legg maskinen med det bakre håndtaket vendt oppover. Skyll luftinntakene ved det bakre håndtaket med rent vann. Vannet renner ut gjennom luftåpningene foran.
- Koble til pluggen og kjøør maskinen tørr i ca. 30 sekunder for å få motoren til å tørke raskere.

## Strømtilførsel



**ADVARSEL! Bruk aldri skadde kabler. De kan forårsake alvorlig eller dødelig personskade.**

Kontroller at ledningen og skjøteledningen er hel og i god stand. Ikke bruk maskinen dersom ledningen er skadd, men lever den inn til et autorisert serviceverksted for reparasjon.

## Bytte av kullbørster

Kontroller kullbørstene minst 1 g/mnd Hvis kullbørstene er slitt, sprukne eller deformert på annet vis, skal de byttes.

Ved bytte av kullbørster skal alle kullbørster byttes.

- Ta av de to inspeksjonslukene ved å løse de to skruene.

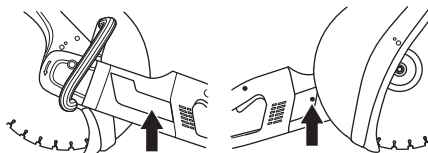

- Skru løs kabelen som holder kullbørsten, løft deretter fjæren for å løfte kullbørsten ut av børsteholderen.

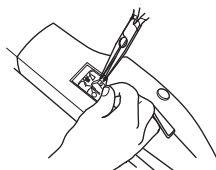

- Rengjør børsteholderne med en tørr pensel.
- Blås støvet forsiktig ut.
- Monter de nye kullbørstene og kontroller samtidig at de glir lett i børsteholderne.
- Fell fjærene ned og skru fast kabelen.
- Nye kullbørster må kjøres inn i ca. 40 minutter på tomgang.

# VEDLIKEHOLD

## Vinkelgir

Fettet i girhuset skal byttes med 4 måneders intervall. Bruk tannfett av god kvalitet

Giret skal ikke fylles helt med fett. Fettet ekspanderer av varmen som oppstår når maskinen kjøres. Hvis girkassen er helt fylt med fett, er det risiko for ødelagte tetninger og fettlekkasje.

Girhuset skal totalt romme 90 g fett.

### Bytte av fett

Følgende detaljer må demonteres for å byttefett i girhuset:

- 1 Flensskivene som holder kappskiven

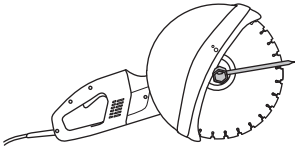

- 2 Pakningen
- 3 Støtteflensen som holder skjermen

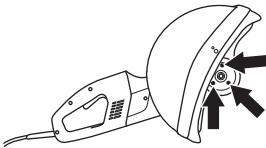

- 4 Beskyttelse for kappskiven
- 5 De fire boltene som holder skjermen. Løft deretter skjermen med kronhjulenheten ut av girhuset.

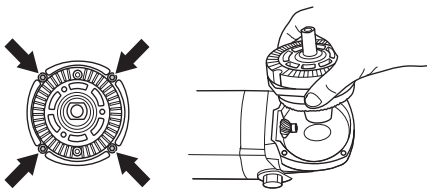

- 6 Tørk av fett og fyll på med nytt tanddrevfett av god kvalitet. Girhuset skal totalt romme 90 g fett.

**OBS!** Vær forsiktig ved demonteringen slik at pakningene ikke skades. De brukes både som tetning og avstandsskiver for girinnstillingen.

## Kontroll av drivaksel og flensskiver

Kontroller at drivakselens gjenger er uskadet. Kontroller at kappeskivens og flensskivenes kontaktflater er uskadd, har riktig dimensjon og er rene og løper riktig på drivakselen.

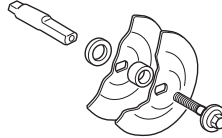

Ikke bruk skjeve, kantsøtte, slåtte eller skitne flensskiver. Ikke bruk flensskiver av ulike dimensjoner.

## Kontrollere vannkoplingen med flowbegrenser

Kontroller og rengjør filteret i koplingen regelmessig, og skift det ved behov.

- 1 Skru løs koplingen.
- 2 Trykk ut filteret (A) med en skrutrekker eller lignende.
- 3 Rengjør eller skift filteret.
- 4 Ved montering må du forsikre deg om at flowbegrenseren (B) er riktig justert, med den konkave siden vendt mot clutchkoplingen.

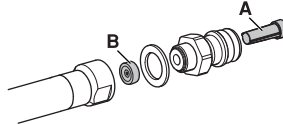

## Daglig ettersyn

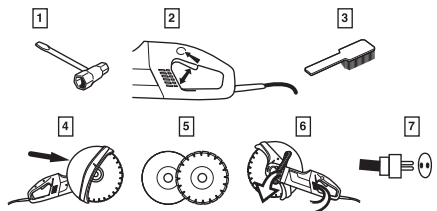

- 1 Kontroller at skruer og mutre er trukket til.
- 2 Kontroller at strømbryterenheten fungerer sikkert.
- 3 Rengjør maskinen utvendig.
- 4 Kontroll av beskyttelse for kappskiven
- 5 Kontroll av kappskivens funksjon.
- 6 Kontroller og rengjør kjøleluftåpningene.
- 7 Kontroller at ledningen og skjøteledningen er hel og i god stand.

# TEKNISKE DATA

<b>Tekniske data</b>	<b>K3000</b>	<b>K3000 Wet</b>
<b>Motor</b>		
Beskyttelsesglass	I	I
Jordfeilbryter	Nei	Ja
<b>Merkespenning, V</b>		
Europe	230	230
Great Britain	110	110
USA / Canada / Japan	100-120	100-120
Australia	230	230
<b>Merkeeffekt, W</b>		
Europe	2700/12 A	2700/12 A
Great Britain	2200/20 A	2200/20 A
USA / Canada / Japan	15 A, 50-60 Hz	15 A, 50-60 Hz
Australia	2300/10 A	2300/10 A
<b>Vekt</b>		
Maskin uten blad og kabelpakke, kg	7,6	8,2
<b>Vannkjøling</b>		
Vannavkjøling av skiven	Nei	Ja
Koplingsmunnstykke	Type "Gardena"	Type "Gardena"
Vanntrykk - maks, bar	-	8
<b>Støyutslipp (se anm. 1)</b>		
Lydeffektnivå, mål dB(A)	104	105
Lydeffektnivå, garantert dB(A)	104	105
<b>Ljudnivåer (se anm. 2)</b>		
Lydtrykknivå ved brukerens øre, dB(A)	95	95
<b>Vibrasjonsnivåer (se anm. 3)</b>		
Fremre håndtak, m/s <sup>2</sup>	3,5	3,5
Bakre håndtak, m/s <sup>2</sup>	3,5	3,5

Merknad 1: Utslipp av støy til omgivelsene målt som lydeffekt ( $L_{WA}$ ) ifølge EN 60745-1.

Merknad 2: Lydtrykknivå i henhold til EN 60745-1. Rapporterte data for ekvivalent lydtrykknivå for maskinen har en typisk statistisk spredning (standard avvik) på 1,0 dB (A).

Merknad 3: Vibrasjonsnivå i henhold til EN 60745-1. Rapporterte data for ekvivalent vibrasjonsnivå har en typisk statistisk spredning (standard avvik) på 1 m/s<sup>2</sup>.

---

## TEKNISKE DATA

---

### Kappeutstyr

Kappskive, mm/tommer	Maks. periferhastighet, m/s
300/12	80
350/14	100

Maks. bladhastighet, o/min

4500

### Anbefalte kabeldimensjoner

Kabelområde	1,5 mm <sup>2</sup>	2,5 mm <sup>2</sup>
Inngangsspenning 100-120 V	20 m	40 m
Inngangsspenning 220-240 V	30 m	50 m

---

## TEKNISKE DATA

---

### EF-erklæring om samsvar

#### (Gjelder kun Europa)

**Husqvarna AB**, SE-433 81 Göteborg, Sverige, tlf.: +46-31-949000, erklærer hermed at motorkapperen **Husqvarna K3000, K3000 Wet** fra 2010s serienummer og fremover (året angis i klartekst på typeskiltet pluss et etterfølgende serienummer), tilsvarende forskriftene i RÅDETS DIREKTIV:

- fra 17. mai 2006, "angående maskiner" **2006/42/EC**
- av 15. desember 2004 "angående elektromagnetisk kompatibilitet" **2004/108/EC**.
- fra 12. desember 2006 "som gjelder elektrisk utstyr" **2006/95/EC**.

Følgende standarder er blitt tillempt: EN ISO 12100:2003, EN 55014-1:2006, EN 55014-2/A1:2001, EN 61000-3-2:2006, EN 61000-3-3/A1/A2:2005, EN 60745-1:2009, IEC 60745-2-22:2009.

Göteborg, 29. desember 2009

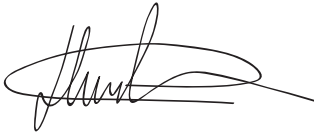

Henric Andersson

Visepresident, leder for motorkappere og anleggsutstyr

Husqvarna AB

(Autorisert representant for Husqvarna AB og ansvarlig for teknisk dokumentasjon.)





1153343-21  
Originale instruksjoner



2009-12-29