

Instrucțiuni de utilizare

K 3000 Cut-n-Break

Citiți cu atenție instrucțiunile de utilizare și asigurați-vă că ați înțeles conținutul înainte de a folosi mașina.



Romanian

EXPLICAȚIA SIMBOLURILOR

Simboluri pe mașină:

AVERTISMENT! Mașina poate deveni o unealtă periculoasă și poate produce raniri grave sau mortale ale utilizatorului sau a altor persoane, în cazul în care este folosită în mod greșit sau neglijent.

Citiți cu atenție instrucțiunile de utilizare și asigurați-vă că ați înțeles conținutul înainte de a folosi mașina.

Folosiți întotdeauna:

- Cască de protecție omologată
- Dispozitiv de protecție a auzului omologat
- Ochelari sau mască de protecție

Acest produs corespunde normelor prevăzute în indicațiile CE.

AVERTISMENT! Se produce praf la tăiere; acesta poate cauza leziuni dacă este inhalat. Utilizați o mască de respirație aprobată. Asigurați întotdeauna o bună ventilație.

AVERTISMENT! Scânteele provocate de disc pot duce la aprinderea materialelor inflamabile, cum ar fi: benzină, lemn, iarbă uscată, etc.

Trebuie utilizată întotdeauna răcirea cu apă.

AVERTISMENT! Retururile pot fi bruște, rapide și violente și pot cauza răni care pot provoca moartea. Citiți și înțelegeți instrucțiunile din manual înainte de utilizarea aparatului.

Tăiați întotdeauna în direcția corectă. Consultați instrucțiunile de siguranță.

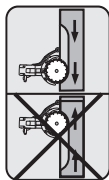

Marcarea mediului înconjurător.

Simbolurile de pe produs sau de pe ambalaj indică faptul că acest produs nu poate fi aruncat împreună cu deșeurile menajere. Trebuie trimis în schimb la o stație de reciclare corespunzătoare pentru recuperarea echipamentelor electrice și electronice.



Asigurându-vă că aveți grijă de acest produs în mod corect, puteți ajuta la neutralizarea impactului negativ potențial asupra mediului înconjurător și asupra persoanelor; în caz contrar, poate duce la gestionarea incorectă a deșeurilor acestui produs.

Pentru informații mai detaliate referitoare la reciclarea acestui produs, contactați autoritățile, serviciul pentru deșeurii menajere sau magazinul de unde ați achiziționat produsul.

Simbolurile suplimentare/etichetele de pe mașină se referă la condiții speciale de certificare pentru anumite piețe de desfacere.

Simboluri în instrucțiunile de utilizare:

Inspekția și/sau întreținerea trebuie să fie efectuate cu motorul oprit și cu fișa deconectată.

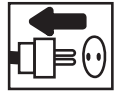

Folosiți întotdeauna mănuși de protecție omologate.



Curățire periodică este necesară.

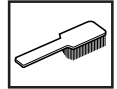

Control vizual.



Ochelari sau mască de protecție trebuie folosiți.



Conținut

EXPLICAȚIA SIMBOLURILOR

Simboluri pe mașină:	2
Simboluri în instrucțiunile de utilizare:	2

CUPRINS

Conținut	3
----------------	---

PĂRȚILE COMPONENTE

Componentele motofierăstrăului	4
--------------------------------------	---

MĂSURI GENERALE DE PROTECȚIA MUNCII

Operații înaintea utilizării unui motofierăstrău nou	5
Echipament personal de protecția muncii	5

INSTRUCȚIUNI DE SIGURANȚĂ

Avertismente generale privind siguranța	6
Echipamentul de siguranță al mașinii	7
Discuri diamantate	9
Instrucțiuni generale de lucru	10

MONTAJ

Montaj	13
--------------	----

PORNIRE ȘI OPRIRE

Înainte de a începe	14
Pornire	14
Oprire	14

ÎNTREȚINERE

Generalități	15
Curățarea	15
Inspectarea și ajustarea curelei de transmisie	15
Înlocuirea curelei de transmisie	16
Sistemul de răcire	16
Înlocuirea periilor de carbon	17
Robinet de apă	17
Alimentare electrică	17
Întreținere zilnică	17

DATE TEHNICE

Echipament pentru operații de tăiere	18
Dimensiuni recomandate ale cablului	18
Declaratie de conformitate EC	19

PĂRȚILE COMPONENTE

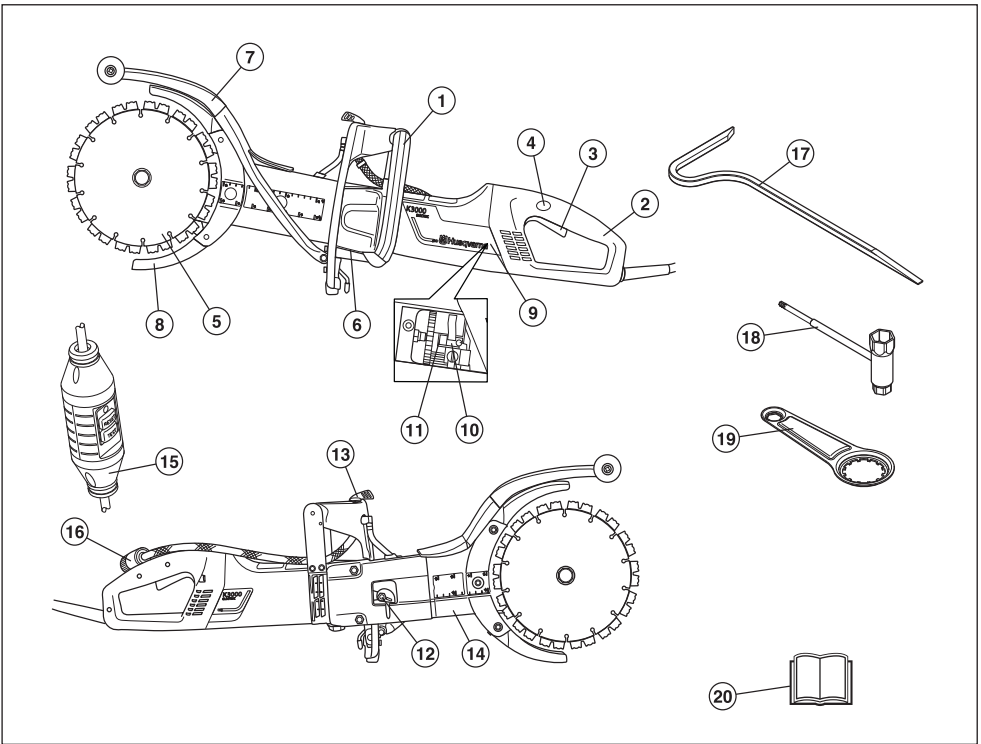

Componentele motofierăstrăului

- | | |
|---|-------------------------------------|
| 1 Maneta anterioară | 11 Opritor cu perii |
| 2 Maneta posterioară | 12 Întinzător de curea |
| 3 Comutator | 13 Robinet de apă |
| 4 Dispozitiv de blocare pentru comutator de pornire | 14 Braț de tăiere |
| 5 Lame | 15 Întrerupător de punere la pământ |
| 6 Plăcuță indicatoare | 16 Racord apă |
| 7 Apărătoare de noroi | 17 Instrument spargere |
| 8 Apărătoare lame | 18 Cheie combinată |
| 9 Capace ale orificiului de vizitare | 19 Instrument rulmenți |
| 10 Perii de carbon | 20 Instrucțiuni de utilizare |

MĂSURI GENERALE DE PROTECȚIA MUNCII

Operații înainte utilizării unui motofierăstrău nou

- Citiți cu atenție instrucțiunile de utilizare și asigurați-vă că ați înțeles conținutul înainte de a folosi mașina.
- Aparatul este destinat numai tăierii materialelor dure, cum ar fi betonul, cărămida, materialele de zidărie, precum și a țevilor de oțel și ciment turnate.
- Permiteți distribuitorului Husqvarna să verifice în mod regulat freza electrică și efectuați reglările și reparațiile esențiale.



AVERTISMENT! Nu modificați sub nicio formă designul original al aparatului fără aprobarea producătorului. Utilizați întotdeauna piesele de schimb originale. Modificările și/sau accesoriile neaprobate pot duce la răni grave sau la moartea utilizatorului sau a altor persoane.



AVERTISMENT! Utilizarea produselor pentru tăierea, măcinarea, găurirea, șlefuirea sau fasonarea materialelor poate duce la formarea prafului și a unor vapori care pot conține substanțe nocive. Trebuie să cunoașteți proprietățile materialului prelucrat și să purtați mască împotriva prafului sau alte dispozitive de protecție a căilor respiratorii.



AVERTISMENT! Motofierăstrăul poate fi un instrument periculos în cazul în care nu este utilizat cu atenție sau este utilizat în mod necorespunzător și poate provoca vătămări grave sau chiar moartea. Este foarte important să citiți și să înțelegeți conținutul prezentului Manual al utilizatorului.

Husqvarna Construction Products duce o politică de dezvoltare continuă a produselor. Husqvarna își rezervă dreptul de a modifica construcția și prezentarea produselor fără anunț prealabil și fără obligația de a face alte modificări constructive.

Toate informațiile cuprinse în Manualul utilizatorului erau corecte în momentul imprimării acestuia.

Echipament personal de protecția muncii



AVERTISMENT! La orice folosire a mașinii trebuie folosit un echipament de protecție personal omologat. Echipamentul de protecție personal nu elimină riscul de rănire dar reduce efectul unei răniri în cazul unui accident. Cereți ajutor la magazinul de vânzare pentru alegerea echipamentului.

- Cască de protecție
- Protecția auzului
- Ochelari sau mască de protecție



- Mască de protecție



- Mănuși de protecție rezistente, care asigură priză bună.



- Haine potrivite, rezistente și confortabile, care nu îngrădesc libertatea în mișcare.



- Utilizați apărătoare pentru picioare corespunzătoare materialului ce urmează să fie tăiat.
- Cizme cu bombeu de oțel și talpă cu aderență bună.



- Trusa de prim ajutor trebuie să fie întotdeauna la îndemână.



INSTRUCȚIUNI DE SIGURANȚĂ

Avertismente generale privind siguranța



AVERTISMENT! Citiți toate avertismentele privind siguranța și toate instrucțiunile. Nerespectarea avertismentelor și instrucțiunilor poate avea ca rezultat electrocutarea, incendiul și/sau răni grave.

Păstrați toate avertismentele și instrucțiunile pentru consultări ulterioare.

Termenul „unealtă electrică” folosit în avertismente se referă la unealta electrică (cu cablu) acționată de la rețeaua de alimentare sau la unealta electrică (fără cablu) acționată de baterii.

Siguranța zonei de lucru

- Păstrați zona de lucru curată și bine iluminată. Zonele dezordonate și întunecoase provoacă accidente.
- Nu acționați uneltele electrice în atmosfere explozive, cum ar fi prezența lichidelor, gazelor și prafului inflamabile. Uneltele electrice produc scânteii care pot aprinde praful sau aburii.
- Țineți copiii și spectatorii departe în timpul acționării unei unelte electrice. Distragerea atenției poate cauza pierderea controlului.
- Nu utilizați aparatul în condiții meteorologice nefavorabile: ceață, ploaie, vânt puternic, ger, etc. Lucrul pe vreme rea este oboseitor și poate duce la apariția de situații periculoase cum ar fi suprafețele alunecoase.
- Asigurați-vă că în timpul lucrului nu se vor desprinde și nu vor cădea materiale care pot provoca accidente. Procedați cu atenție în cazul în care lucrați pe teren înclinat.



AVERTISMENT! Distanța de siguranță față de motofierăstrău este de 15 metri. Sunteți responsabil ca animale și spectatori să nu se afle în zona de lucru. Nu începeți să tăiați până când locul de muncă nu a fost eliberat și nu vă ați asigurat o poziție stabilă.

Siguranța privind echipamentul electric

- Fișele de conectare ale uneltele electrice trebuie să corespundă prizei. Nu modificați niciodată fișa de conectare în niciun fel. Nu utilizați nicio fișă de conectare a adaptorului cu uneltele electrice cu împământare (legate la masă). Fișele de conectare nemodificate și prizele potrivite vor reduce pericolul de electrocutare.
- Evitați contactul cu corpul a suprafețelor de împământare sau legate la masă, cum ar fi țevi, radiatoare, plite și răcitoare. Există un pericol sporit de electrocutare dacă împământarea sau legarea la masă se face prin corpul dvs.
- Unealta electrică nu trebuie expusă la umezeală mai ridicată decât cea furnizată de sistemul de apă de spălare redus. Nu expuneți unealta electrică la ploaie. Apa care pătrunde într-o unealtă electrică va spori pericolul de electrocutare.

- Nu folosiți cablul în mod abuziv. Nu utilizați niciodată cablul la transportarea, tragera sau deconectarea uneltei electrice. Țineți cablul departe de căldură, ulei, muchii ascuțite sau piese în mișcare. Cablurile avariate sau încălțite sporesc pericolul de electrocutare.
- Când acționați o unealtă electrică în exterior, utilizați un cordon de racord potrivit pentru utilizarea în exterior. Folosirea unui cablu potrivit pentru utilizarea în exterior reduce pericolul de electrocutare.
- Verificați dacă cordonul de racord și cablul sunt intacte și într-o stare bună. Nu utilizați niciodată aparatul în cazul în care cablul este avariât; duceți-l la un atelier de service autorizat pentru reparații.
- Nu utilizați un cordon de racord dacă este rulat pentru a evita supraîncălzirea.
- Atunci când utilizați un cablu prelungitor, utilizați numai cabluri prelungitoare autorizate cu întindere suficientă. Pentru informații suplimentare, consultați „Dimensiuni recomandate ale cablului” din secțiunea „Date tehnice”. Un cablu subdimensionat reprezintă un pericol de capacitate redusă a aparatului sau de supraîncălzire.
- Aparatul trebuie conectat la o priză cu împământare. Verificați că tensiunea rețelei de alimentare corespunde cu cea prezentată pe plăcuța indicatoare de pe aparat.
- Asigurați-vă că acest cablu se află în spatele dvs. atunci când începeți să utilizați aparatul, astfel încât cablul să nu fie avariât.

Siguranța personală

- Fiți atent la ceea ce faceți și acționați o unealtă electrică în mod rezonabil. Nu utilizați o unealtă electrică când sunteți obosit sau sub influența drogurilor, alcoolului sau medicamentelor. Un moment de neatenție în timpul acționării uneltele electrice poate duce la răni grave.
- Utilizați echipamentul personal de protecție. Purtați întotdeauna ochelari de protecție. Echipamentul de protecție, cum ar fi masca de praf, încălțămîntea de protecție împotriva alunecării, cască sau dispozitivele de protecție pentru urechi utilizate în condiții corespunzătoare vor reduce răniurile.
- Evitați pornirea accidentală. Verificați dacă comutatorul este în poziția OPRIT înainte de conectarea la o sursă de alimentare și/sau la baterii, înainte de ridicarea sau transportarea uneltei. Transportarea uneltele electrice având degetul poziționat pe comutator sau activarea uneltele electrice care au comutatorul pornit produc accidente.
- Îndepărtați toate penele de reglare sau cheile fixe înaintea pornirii uneltei electrice. O cheie fixă sau o cheie rămasă atașată la o piesă rotativă a uneltei electrice poate duce la răni.
- Nu întindeți prea mult. Păstrați mereu starea și echilibrul corespunzătoare. Acest lucru vă permite un control mai bun al uneltei electrice în situații neașteptate.
- Îmbrăcați-vă corespunzător. Nu purtați haine largi sau bijuterii. Țineți părul, îmbrăcămintea și mânușile departe de piesele în mișcare. Hainele largi, bijuteriile sau părul lung pot fi prinse în piesele în mișcare.

INSTRUCȚIUNI DE SIGURANȚĂ

- Dacă dispozitivele sunt dotate cu racorduri la instalații de extragere și colectare a prafului, asigurați-vă că acestea sunt conectate și utilizate corespunzător. Colectarea prafului poate reduce pericolul provocat de acesta.
- Păstrați distanța față de lame când motorul este pornit.



AVERTISMENT! Expunerea îndelungată la vibrații poate să ducă la vătămarea aparatului circulator sau a nervilor la persoane cu circulație slabă de sânge. Luați legătura cu medicul Dvs. dacă observați simptome care pot avea legătură cu o expunere îndelungată la vibrații. Exemple de astfel de simptome sunt amorțeli, pierderea sensibilității pielii, "furnicări", "întepături", durere, pierderea sau reducerea forței normale, schimbări ale culorii sau suprafeței pielii. Aceste simptome apar de regulă în degete, mâini și la încheieturile mâinilor.

Utilizarea și întreținerea unelei electrice

- Nu forțați unealta electrică. Utilizați unealta electrică potrivită pentru aplicația dvs. Unealta electrică potrivită va face ca lucrul să fie mai bun și mai sigur la viteză pentru care a fost proiectată.
- Nu utilizați unealta electrică în cazul în care comutatorul nu o pornește sau o oprește. Orice unealtă electrică ce nu poate fi controlată cu ajutorul comutatorului este periculoasă și trebuie reparată.
- Deconectați fișa de conectare de la sursa de alimentare și/sau bateria unelei electrice înainte de a face reglări, de a schimba accesoriul sau de a depozita unelte electrice. Astfel de măsuri preventive de siguranță reduc riscul pornirii accidentale a unelei electrice.
- Nu lăsați uneltele electrice nefolosite la îndemâna copiilor și nu permiteți persoanelor care nu sunt familiarizate cu unealta electrică sau cu aceste instrucțiuni să o acționeze. Uneltele electrice sunt periculoase în mâinile utilizatorilor neinstruiți.
- Întrețineți uneltele electrice. Verificați centrarea sau legarea incorectă a pieselor în mișcare, ruperea pieselor și orice alte stări care pot afecta funcționarea unelei electrice. Dacă este avariata, duceți unealta electrică la reparat înainte de a o utiliza. Multe accidente sunt provocate de uneltele electrice prost întreținute.
- Păstrați uneltele de tăiere ascuțite și curate. Este mai puțin probabil ca uneltele de tăiere cu tăișuri ascuțite întreținute corespunzător să se blocheze și sunt mai ușor de controlat.
- Utilizați unealta electrică, accesoriile și piesele din unelată, etc. în conformitate cu aceste instrucțiuni, luând în considerare și condițiile de lucru și activitatea care urmează să fie efectuată. Utilizarea unelei electrice pentru alte operații decât cele pentru care a fost proiectată poate duce la situații periculoase.
- Nu folosiți niciodată o mașină care a fost modificată și nu mai corespunde construcției originale.
- Asigurați-vă că în zona de lucru sau în materialul care urmează să se taie nu există trasee de conducte sau de cabluri.

- Verificați și marcați întotdeauna locul în care țevile de gaz sunt trasate. Tăierea în apropiere de țevile de gaz atrage întotdeauna după sine situații periculoase. Asigurați-vă că nu se produc scântei la tăiere ținând seama de pericolul de explozie. Rămâneți concentrat și atent asupra lucrului. Neatenția poate duce la răni grave sau la moarte.
- Verificați noile lame pentru a descoperi avarii cauzate în timpul transportului sau a depozitării.
- Apărătorea pentru echipamentul de tăiere trebuie să fie întotdeauna montată atunci când aparatul funcționează.

Service

- Duceți unealta electrică la service la o persoană calificată, utilizând numai piese de rezervă identice. Acest lucru va asigura păstrarea siguranței unelei electrice.

Echipamentul de siguranță al mașinii

În acest capitol se explică diferitele detalii de siguranță ale mașinii, care este rolul lor, precum și controlul și întreținerea ce trebuie executate pentru a vă asigura că acestea funcționează. A se vedea capitolul Părțile componente pentru localizarea acestor detalii pe mașina Dvs.



AVERTISMENT! Nu folosiți niciodată o mașină cu dispozitive de siguranță defecte. Urmați instrucțiunile de control, întreținere și service conform punctelor din acest capitol.

Pentru orice formă de service și reparație a mașinii se cer cunoștințe speciale. Aceasta este în mod special valabilă pentru echipamentul de siguranță al mașinii. Dacă mașina eșuează la vreuna dintre verificările de mai jos, duceți-o la atelierul de specialitate. La cumpărarea oricărui dintre produsele noastre vă garantăm că stăm la dispoziție cu reparații și service de specialitate. Dacă magazinul unde s-a vândut mașina nu dispune de atelier de reparații, rugați-i să vă dea adresa celui mai apropiat atelier de reparații.

Comutator

Comutatorul de pornire trebuie utilizat pentru a porni și opri aparatul.

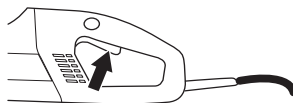

Verificarea comutatorului de pornire

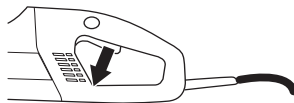
- Porniți aparatul, eliberați comutatorul de pornire și verificați dacă motorul și lama de tăiere se opresc.
- 
- Un comutator de pornire defect trebuie înlocuit la un atelier de service autorizat.

INSTRUCȚIUNI DE SIGURANȚĂ

Dispozitiv de blocare pentru comutator de pornire

Dispozitivul de blocare a comutatorului de pornire este destinat evitării acționării accidentale a comutatorului. Când se apasă dispozitivul de blocare (A), se eliberează comutatorul de pornire (B).

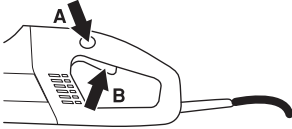

Dispozitivul de blocare a comutatorului de pornire rămâne apăsat atâta timp cât comutatorul de pornire este apăsat. Atunci când se eliberează clema de pe mâner, atât comutatorul de pornire, cât și dispozitivul de blocare a comutatorului de pornire sunt resetate. Această mișcare este controlată de două arcuri de rapel independente. Această poziție duce la oprirea aparatului și la blocarea comutatorului de pornire.

Verificarea dispozitivului de blocare a comutatorului de pornire

- Asigurați-vă că comutatorul de pornire este blocat atunci când dispozitivul de blocare a comutatorului de pornire este în poziția sa inițială.

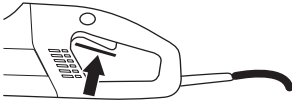

- Apăsați dispozitivul de blocare a comutatorului de pornire și asigurați-vă că revine în poziția inițială când îl eliberați.



- Verificați dacă comutatorul de pornire și dispozitivul de blocare a comutatorului de pornire se mișcă liber și că arcul de rapel funcționează corespunzător.

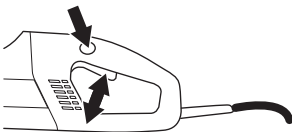

- Porniți utilajul, eliberați comutatorul și asigurați-vă că motorul și lamele se opresc.

Pornire treptată și protecție la suprasarcină

Aparatul este dotat cu pornire treptată controlată electronic și protecție la suprasarcină.

Motorul începe să vibreze dacă aparatul este încărcat peste un anumit nivel. Dacă se reduce încărcarea, motorul revine la starea sa normală și tăierea poate fi reluată.

Sistemul electronic va tăia curentul după un timp stabilizat dacă aparatul continuă să funcționeze cu un motor care vibrează. Cu cât este mai mare încărcarea, cu atât mai rapidă va fi oprirea.

Sistemul electronic taie curentul imediat dacă lama se blochează.

Apărătoare lame

Această apărătoare este montată deasupra și dedesubtul lamei de tăiere și este destinată să împiedice ca piesele lamei sau fragmente de la tăiere să fie aruncate spre utilizator.

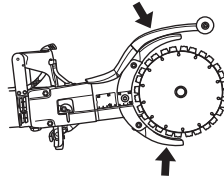

Verificarea apărătoarelor lamei



AVERTISMENT! Înaintea fiecărei porniri verificați dacă apărătoarea discului este montată corespunzător. Verificați dacă lama de tăiere este montată corect și nu prezintă semne de deteriorare. O lamă de tăiere deteriorată poate duce la răni. A se vedea instrucțiunile la paragraful Montaj.

- Verificați apărătoarea: trebuie să fie întregă și nu trebuie să prezinte fisuri sau deformări.
- Nu utilizați niciodată o apărătoare defectă sau o apărătoare care nu a fost montată corect.

Întrerupător de punere la pământ

Întrerupătoarele de scurtcircuit pentru legarea la masă sunt pentru protecție în cazul în care are loc un scurtcircuit electric.

LED-ul indică dacă întrerupătorul de scurtcircuit pentru legarea la masă este pornit și dacă aparatul poate fi pornit. Dacă LED-ul nu este pornit, apăsați butonul RESETARE (verde).



INSTRUCȚIUNI DE SIGURANȚĂ

Verificați întrerupătorul de scurtcircuit la legarea la masă.

- Conectați aparatul la priză. Apăsăți butonul RESETARE (verde) și LED-ul roșu se aprinde.



- Porniți aparatul.
- Apăsăți butonul TESTARE (albastru).

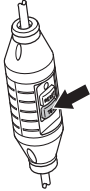

- Întrerupătorul de scurtcircuit pentru legarea la masă trebuie să se declanșeze, iar aparatul se oprește imediat. În caz contrar, contactați distribuitorul.
- Resetați cu ajutorul butonului RESETARE (verde).

Discuri diamantate



AVERTISMENT! Lamele se pot rupe și pot provoca răni grave utilizatorului.

Nu utilizați niciodată alte lame decât cele originale, proiectate pentru utilaj.

Nu utilizați niciodată lame pe alte materiale decât pe cele pentru care au fost proiectate.



AVERTISMENT! Tăierea plasticului cu lame cu diamant poate produce un recul, atunci când materialul se topește din cauza căldurii produse la tăiere, și se lipește de lamă. Evitați tăierea plasticului.

Generalități

- Pe acest utilaj, utilizați doar lame cu diamant speciale, cu roți de curea integrate.
- Discurile diamantate se compun dintr-un corp de oțel cu segmente care conțin diamante industriale.

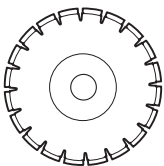

- Totdeauna utilizați discuri diamantate ascuțite.
- Asigurați-vă că lamele nu sunt fisurate sau deteriorate în vreun fel. Înlocuiți lamele, dacă este necesar.

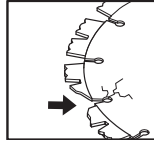

Răcire cu apă

- Trebuie utilizată întotdeauna răcirea cu apă. Acest lucru răcește lamele și crește durata lor de viață, prevenind acumularea prafului.



AVERTISMENT! Lamele cu diamant răcite sunt proiectate pentru tăierea prin procedeu umed, continuu, aplicându-se apă, pentru a se preveni încălzirea, care poate deforma lama cu diamant, ducând la deteriorarea utilajului și la rănirea personală.

Vibrațiile lamei

- Lamele se pot îndoi și pot vibra, dacă se utilizează o presiune de alimentare prea mare.
- O presiune de alimentare mai scăzută poate opri vibrațiile. În caz contrar, înlocuiți lamele. Consultați instrucțiunile din subcapitolul Asamblarea lamelor.
- Lamele trebuie să fie proiectate pentru materialul care urmează a fi tăiat.

Material

- Discurile diamantate sunt ideale pentru zidărie, beton armat și alte materiale compozite.
- Discurile diamantate sunt disponibile în mai multe clase de duritate. Lamele trebuie să fie proiectate pentru materialul care urmează a fi tăiat. Un disc diamantat "moale" are o durată de funcționare relativ scurtă și capacitate de tăiere mare. Se folosește pentru a tăia materiale dure, cum ar fi granitul și betonul dur. Un disc diamantat "dur" are o durată de funcționare mai lungă și capacitate de tăiere redusă, fiind destinată tăierii materialelor moi, cum ar fi cărămida și asfaltul.

Ascuțirea discurilor diamantate

- Discurile diamantate se pot toci în cazul aplicării unei presiuni de deplasare necorespunzătoare sau în cazul tăierii anumitor materiale, cum ar fi betonul cu armătură puternică. Lucrul cu o lamă cu diamant tocită produce supraîncălzire, ceea ce poate duce la slăbirea segmentelor de diamant.
- Tăiați materiale moi (de exemplu: gresie sau cărămidă) pentru a ascuți discul.

INSTRUCȚIUNI DE SIGURANȚĂ

Utilaje manuale de mare viteză

- Pe acest utilaj, utilizați doar lame speciale, cu roți de curea integrate.
- Lamele trebuie marcate cu aceeași viteză sau cu o viteză superioară celei indicate pe plăcuța de identificare a utilajului. Nu utilizați niciodată lamele la o viteză mai mică decât cea a frezei electrice.

Instrucțiuni generale de lucru



AVERTISMENT! Această secțiune conține indicații elementare de siguranță pentru utilizarea motofierăstrăului. Aceste informații nu pot suplini deprinderile și experiența profesională. În cazul în care nu vă simțiți în siguranță, opriți-vă și solicitați asistența unor experți. Luați legătura cu dealer-ul, agentul de service sau cu un utilizator experimentat al utilajului. Nu încercați să efectuați lucrări de care nu sunteți sigur!

Răcire cu apă

Trebuie utilizată întotdeauna răcirea cu apă.



La o presiune scăzută a apei, de exemplu atunci când se utilizează un rezervor de apă, limitatorul poate fi demontat, pentru a se obține debitul de apă corect.

Este important să nu se utilizeze un debit de apă prea mare fără utilizarea supapei de admisie, deoarece cureaua poate aluneca.

Tehnica de tăiere

- Sprijiniți piesa prelucrată în așa fel încât să puteți prevedea ce urmează să se întâmple. Tăietura trebuie să rămână deschisă în timpul tăierii.

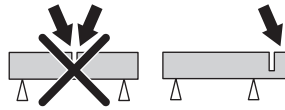

- Țineți ferm aparatul cu amândouă mâinile. Țineți-l cu mânerul fixat între degetul mare și celelalte degete.

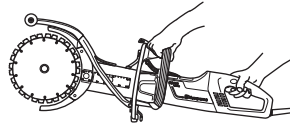

- Verificați dacă lama nu se află în contact cu nimic altceva atunci când aparatul este pornit
- Începeți să tăiați după ce aparatul a ajuns la turația maximă.
- Începeți să tăiați lin. Lăsați aparatul să avanseze fără a forța sau împinge discul. Efectuați tăierile la turația maximă.
- Tăiați în aceeași direcție când tăiați pe o tăietură de ieșire. Evitați tăierea în unghi față de tăietura anterioară; în caz contrar există riscul ca lama să se blocheze sau ca utilajul să „urce în tăietură”.

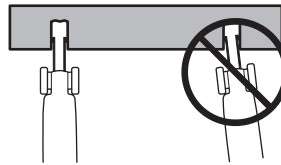

- Tăiați întotdeauna de sus în jos (A).
- Îndepărtați freza și utilizați o ranță cu gheare pentru a elimina materialul rămas în tăietură (B).

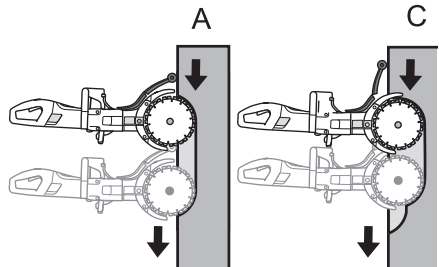

INSTRUCȚIUNI DE SIGURANȚĂ

- Urmăriți aceeași tăietură, dar mai în interiorul piesei procesate (C) și repetați activitatea cu ranga cu gheare.

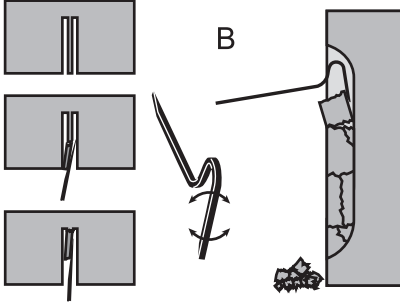

AVERTISMENT! Când tăiați vertical, tăiați întotdeauna din partea superioară a tăieturii în jos. Nu tăiați niciodată din partea inferioară în sus. Acest lucru poate duce la recul și poate avea ca rezultat rănirea personală.

- Repetăți această metodă de lucru până când se obține adâncimea de tăiere necesară (D, E).

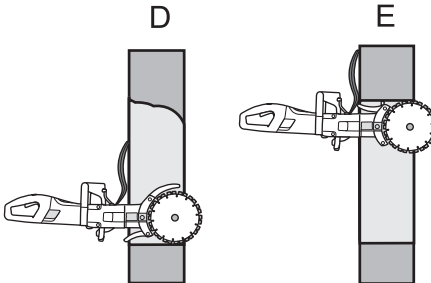

- Apărătoarele lamei sunt proiectate pentru a se adapta ușor la adâncimea tăieturii executate în elementul procesat.

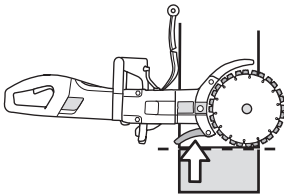

AVERTISMENT! Evitați sub orice formă șlefuirea cu partea laterală a lamei; aceasta va fi avariată cu siguranță, se va rupe și poate provoca o avariere imensă. Utilizați numai partea pentru tăiere.

Nu trageți freza electrică într-o parte; acest lucru poate cauza blocarea sau ruperea lamei ce poate avea ca rezultat rănirea persoanelor.

Tăierea nivelată

Pentru a permite tăierea nivelată, apărătoarea de noroi trebuie ajustată.

- Eliberați clichetul.

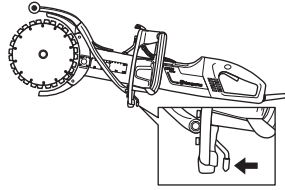

- Glișați apărătoarea de noroi lateral.

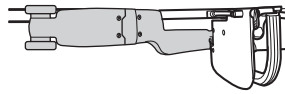
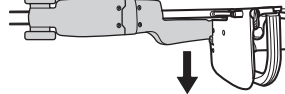

- Blocați clichetul.

Recul

Recul este o deplasare bruscă a ferăstrăului spre spate, care poate avea loc dacă lamele sunt oprite (prinse, blocate, răsucite) în așa-numita zonă de recul. Majoritatea reculerilor au intensitate scăzută și se simt ca mici „smucituri” în mânerul frontal. Totuși, reculul poate fi foarte puternic. Dacă nu sunteți atent sau dacă aveți o priză slabă asupra ferăstrăului, acesta poate fi azvârlit înapoi până la dvs.



AVERTISMENT! Reculul poate fi foarte puternic și violent, azvârlind ferăstrăul până la dvs. Acesta poate cauza răni grave, chiar fatale. Este vital să înțelegeți ce cauzează reculul și cum să îl evitați, utilizând o tehnică de tăiere adecvată.

Cauza reculului

Recul este cauzat de tăierea cu zona de recul a lamei, de exemplu când tăiați „în sus” sau spre dvs.

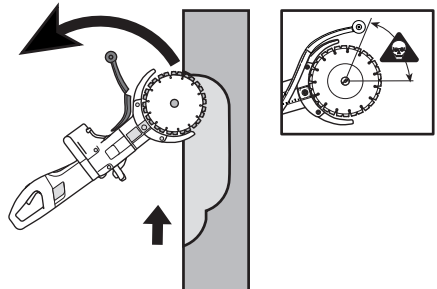

INSTRUCȚIUNI DE SIGURANȚĂ

Reguli generale

- Nu tăiați niciodată în sus sau spre dvs., astfel încât zona de recul să taie în mod activ.

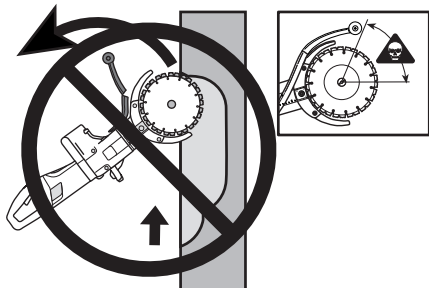

- Țineți ferm aparatul cu amândouă mâinile. Țineți-l cu mânerul fixat între degetul mare și celelalte degete.

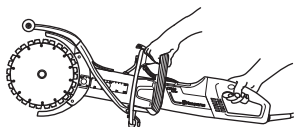

- Asigurați-vă un echilibru corespunzător și stabilitatea picioarelor.
- Când tăiați vertical, tăiați întotdeauna din partea superioară a tăieturii în jos.
- Efectuați tăierile la turație maximă.
- Nu tăiați cu segmentul superior (zona de recul) a lamei. Evitați răsucirea sau împingerea lamelor lateral în tăietură. Acest lucru poate cauza recul.
- Atenție la introducerea discului într-o tăietură existentă. Asigurați-vă că tăietura este destul de lată și că lamele nu sunt poziționate în unghi în tăietură. Acest lucru poate cauza recul.
- Păstrați o distanță confortabilă față de piesa prelucrată.
- Niciodată nu tăiați deasupra înălțimii umerilor.
- Nu tăiați niciodată de pe o scară. Utilizați o platformă sau un eșafodaj când lucrați la înălțime.
- Fiți pregătit pentru deplasarea piesei sau pentru alte evenimente care pot strânge tăietura și bloca discul.

Atragerea

Prinderea are loc când secțiunile inferioare ale lamelor se opresc brusc sau când tăietura se închide. (Pentru a evita acest lucru, consultați instrucțiunile din subcapitolele „Reguli de bază” și „Blocarea/rotația”, dedesubt.)

Prindere/rotire

Dacă marginile tăieturii se închid, discul se poate bloca. Mașina poate fi smucită violent în jos.

Cum se poate evita prinderea discului

Sprrijiniți piesa prelucrată în așa fel, încât tăietura să rămână deschisă pe durata operației de tăiere și după terminarea acesteia.

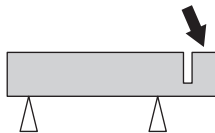

Verificați turația motorului

Verificați în mod regulat turația motorului (cu ajutorul unui turometru) la temperatură de lucru, admisie completă și fără sarcină.

Montaj



AVERTISMENT! Scoateți întotdeauna fișa de conectare din priză înainte de curățare, întreținere sau asamblare.

Asamblarea lamelor

-
- Lărgiți piulițele și bolșul de prindere care eliberează bara. Acest lucru va plasa cureaua de transmisie într-o poziție mai favorabilă, referitor la asamblarea noilor lame. **Cureaua de transmisie nu se fixează atât de ușor.**

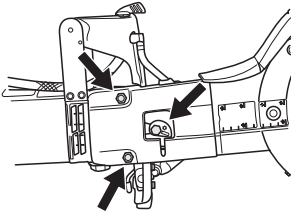

- Demontați vechile lame, lărgind piulița centrală. Verificați cureaua de transmisie, să nu fie uzată, atunci când demontați lamele. Când înlocuiți cureaua de transmisie, consultați instrucțiunile din subcapitolul „Înlocuirea curelei de transmisie”.
- Poziționați lamele pe fiecare latură a brațului de tăiere. Asigurați-vă că orificiile ambelor bolșuri de ghidare din jumătățile de curea de transmisie sunt aliniate, astfel încât să corespundă cu orificiile șabei și, de asemenea, din piuliță. Acum, montați ansamblul bolșului cu șabă cu bolșurile de ghidare.

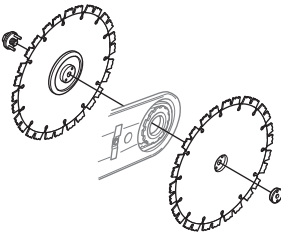

Este foarte important ca lamele să se rotească atunci când se strânge piulița. Acest lucru asigură faptul că cureaua nu este prinsă între jumătățile integrate ale roții de curea de pe lame, atunci când lamele/cureaua de transmisie sunt prinse cu piulița. În mod ideal, acest lucru se efectuează alternativ, adică strângeți puțin, rotiți puțin și repetați, până când lamele sunt fixate.

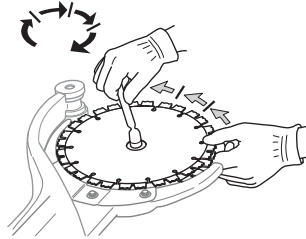

IMPORTANT! Nu uitați să strângeți cureaua și să verificați ajustarea curelei înainte de a tăia. Consultați instrucțiunile de la subcapitolul „Inspectarea și ajustarea curelei de transmisie”.

Protecția pentru lame

- Apărătoarele trebuie montate întotdeauna pe utilaj. Asigurați-vă că apărătoarele sunt fixate bine și că funcționează, înainte de a începe să tăiați.

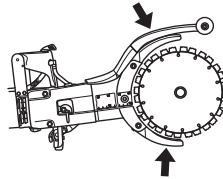

PORNIRE ȘI OPRIRE

Înainte de a începe



AVERTISMENT! Înaintea pornirii trebuie observate următoarele:

Aparatul trebuie conectat la o priză cu împământare.

Verificați că tensiunea rețelei de alimentare corespunde cu cea prezentată pe plăcuța indicatoare de pe aparat.

Asigurați-vă că aveți o bază sigură și că lama de tăiere nu poate atinge nimic altceva.

Aveți grijă ca nici o persoană neautorizată să nu se afle în zona de lucru.

Racord apă

- Racordați furtunul de apă la conductă (A).

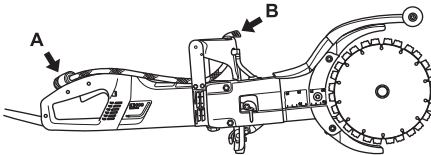

Înterupător de punere la pământ



AVERTISMENT! Nu utilizați niciodată unealta fără ca întrerupătorul de scurtcircuit pentru legarea la masă să fie furnizat împreună cu unealta. Neatenția poate duce la răni grave sau chiar la moarte.

- Asigurați-vă că întrerupătorul de scurtcircuit pentru legarea la masă este pornit. LED-ul indică dacă întrerupătorul de scurtcircuit pentru legarea la masă este pornit și dacă aparatul poate fi pornit. Dacă LED-ul nu este pornit, apăsați butonul RESETARE (verde).



- Verificați întrerupătorul de scurtcircuit pentru legarea la masă. A se vedea instrucțiunile de la paragraful Verificare, întreținere și service pentru echipamentul de siguranță al mașinii.

Pornire

- Prindeți mânerul din față cu mâna stângă.
- Prindeți mânerul din spate cu mâna dreaptă.

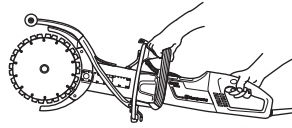

- Apăsați dispozitivul de blocarea a comutatorului de pornire cu degetul mare de la mâna dreaptă și apăsați comutatorul de pornire.

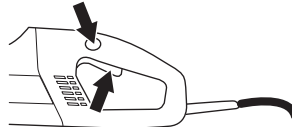

- Acționați aparatul descărcat și într-un mod sigur timp de cel puțin 30 de secunde.

Oprire

- Opriți motorul eliberând comutatorul de pornire.

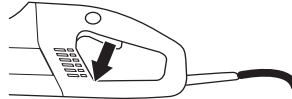

AVERTISMENT! Lama de tăiere continuă să se rotească încă un timp după oprirea motorului.

Generalități



AVERTISMENT! Inspecția și/sau întreținerea trebuie să fie efectuate cu motorul oprit și cu fișa deconectată.

Curățarea



AVERTISMENT! Nu utilizați un spălător cu presiune ridicată atunci când clătiți partea interioară a aparatului.

Aparatul poate rezista să primească aer umed și împroușcă în timpul procesului de tăiere. Apa curată nu afectează funcționarea aparatului.

La tăierea materialelor, cum ar fi betonul sau cărămida, materiale ce pot conține sare, trebuie să clătiți aparatul după terminarea lucrului. Curățarea reduce pericolul de depuneri în interiorul motorului, lucru ce poate cauza scurgeri de curent între componentele electrice, care la rândul lor, pot cauza oprirea accidentală a întrerupătoarelor de scurtcircuit.

- Curățați zilnic aparatul, clătindu-l cu apă curată după terminarea lucrului.
- Poziționați aparatul cu mânerul din partea din spate orientat în sus. Clătiți cu apă curată tuburile de aspirație de la mânerul din partea din spate. Apa va ieși prin orificiile de aerisire din partea din față.
- Conectați fișa și efectuați uscarea motorului timp de aproximativ 30 de secunde pentru a o accelera.

Inspectarea și ajustarea curelei de transmisie



- Cureaua de transmisie este complet acoperită și ferită de praf, murdărie și deteriorare mecanică.

Verificați tensiunea curelei de transmisie

- Introduceți o șurubelniță în creștătură.
- O curea de transmisie corect ajustată trebuie să aibă o deplasare de aproximativ 5 mm.

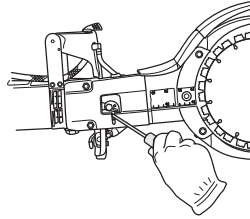

Strângeți cureaua de transmisie

- Lărgiți cele două piulițe.
- Lărgiți bolțul de prindere.

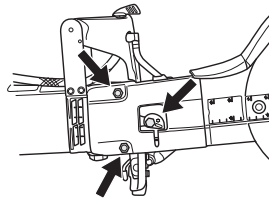

- Răsuciți placa excentrică în sensul invers acelor de ceas cu o șurubelniță. Astfel, cureaua de transmisie se strânge, bara fiind împinsă înainte.

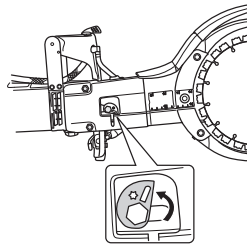

- Strângeți piulițele.
- Înșurubați bine bolțul. Țineți placa excentrică fix, astfel încât să nu se deplaseze în timp ce strângeți șuruburile.

IMPORTANT! O nouă curea de transmisie va fi strânsă la fiecare 30-60 de minute de funcționare.

ÎNTREȚINERE

Înlocuirea curelei de transmisie

- Detensionați cureaua.
- Demontați lamele.

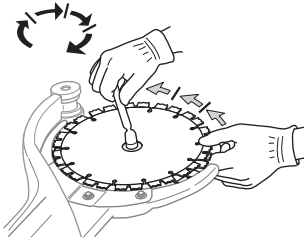

- Scoateți capacul curelei, lărgind piulițele, bolțul de prindere și cama excentrică.

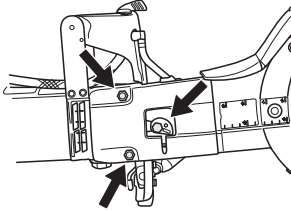

- Lărgiți furtunul de apă.

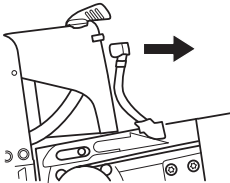

- Lărgiți mecanismul de acționare. Utilizați o cheie de piulițe ca contra-priză. (Cheia combinată sau instrumentul pentru rulmenți pot fi utilizate ca și contra-priză.)

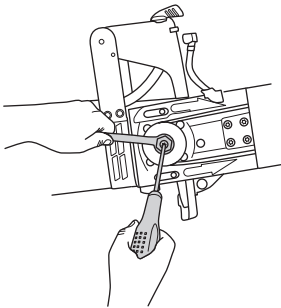

- Scoateți brațul de tăiere, trăgându-l drept din utilaj.

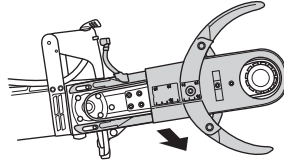

- Lărgiți cele cinci șuruburi care fixează apărătoarele de brațul de tăiere.

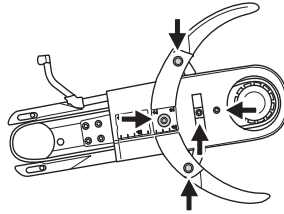

- Scoateți cureaua de transmisie veche și introduceți una nouă.
- Reatașați apărătoarele pe brațul de tăiere.
- Montați brațul de tăiere pe utilaj în timp ce strângeți roata conducătoare.
- Reatașați furtunul de apă.
- Reatașați capacul curelei, piulițele, bolțul de prindere și cama excentrică.
- Remontați lamele și strângeți piulița. Consultați instrucțiunile din subcapitolul „Asamblarea lamelor”.
- Strângeți cureaua de transmisie, piulițele și bolțurile. Consultați instrucțiunile de la subcapitolul „Inspectarea și ajustarea curelei de transmisie”.

IMPORTANT! Nu uitați să strângeți cureaua și să verificați ajustarea curelei înainte de a tăia. Consultați instrucțiunile de la subcapitolul „Inspectarea și ajustarea curelei de transmisie”.

Sistemul de răcire



- Aparatul este dotat cu un ventilator eficient pentru a răci motorul. Aerul de răcire care este atras prin grătar cu ajutorul mânerului din spate al aparatului trece peste stator și rotor și în afară prin partea din față a carcasei motorului.

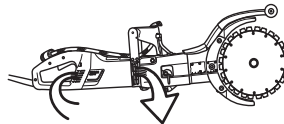

- Pentru ca aparatul să fie întotdeauna răcit suficient, orificiile aerului de răcire trebuie să fie păstrate curate. Suflați aparatul în mod regulat cu aer comprimat.

ÎNTREȚINERE

Înlocuirea periilor de carbon

- Verificați periile de carbon cel puțin o dată pe lună. Periile de carbon trebuie să fie înlocuite cu perii noi dacă sunt uzate, crăpate sau deformate în orice alt mod.
- Toate periile de carbon trebuie înlocuite atunci când sunt înlocuite periile.
- Îndepărtați ambele capace ale orificiului de vizitare slăbind ambele șuruburi.

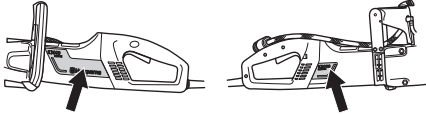

- Desfaceți șuruburile cablului care susține peria de carbon. Acum ridicați arcul, apoi scoateți peria de carbon din opritorul cu perii.

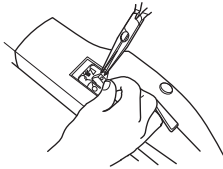

- Curățați opritoarele cu perii cu o perie uscată.
- Suflați cu atenție praful.
- Montați noile perii de carbon și, în același timp, verificați dacă acestea glisează ușor în opritoarele cu perii.
- Apăsăți arcurile și strângeți cablul.
- Noile perii de carbon trebuie puse în funcțiune timp de aproximativ 40 de minute în timp ce aparatul nu este utilizat.

Robinet de apă

- Verificați și curățați restrictorul, dacă este necesar. Nu utilizați furtunuri deformat, uzate sau deteriorate.

Alimentare electrică



AVERTISMENT! Nu utilizați niciodată cabluri avariate. Acestea pot cauza răni grave, chiar fatale.

- Verificați dacă cordonul de racord și cablul sunt intacte și într-o stare bună. Nu utilizați niciodată aparatul în cazul în care cablul este avariât; duceți-l la un atelier de service autorizat pentru reparații.

Întreținere zilnică

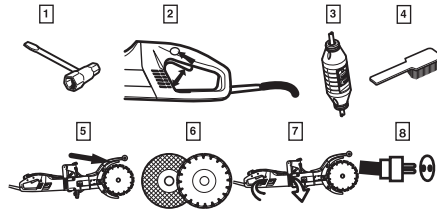

- 1 Verificați ca șuruburile și piulițele să fie strânse.
- 2 Verificați dacă comutatorul de pornire funcționează fără întrerupere.
- 3 Verificați întrerupătorul de scurtcircuit la legarea la masă.
- 4 Curățați mașina în exterior.
- 5 Verificarea apărătoarei lamei
- 6 Verificați starea lamei de tăiere.
- 7 Verificați și curățați orificiile pentru aerul de răcire.
- 8 Verificați dacă cordonul de racord și cablul sunt intacte și într-o stare bună.

DATE TEHNICE

Date tehnice		K 3000 Cut-n-Break
Motor		
Clasă de protecție		I
Viteza maximă a paletelor, rpm	230V, 50Hz	4250
	120V, 60Hz	4460
Tensiune nominală, V		
Europe		230
Great Britain		110
USA / Canada / Japan		100-120
Putere nominală, W		
Europe	230V, 50Hz	2700/12 A
Great Britain	110V, 50Hz	2200/20 A
USA / Canada / Japan	100-120V, 50-60Hz	15 A
Greutate		
Freză electrică fără lame, kg		7,9
Răcire cu apă		
Răcire cu apă		Da
Racord apă		Tip "Gardena"
Presiune apă - max, bari		8

Producere de zgomot (vezi nota 1)	
Nivelul efectului sonor, măsurat dB(A)	108
Nivelul efectului sonor, garantat dB(A)	109
Nivele de zgomot (vezi nota 2)	
Nivelul de presiune a sunetului la urechea operatorului, dB(A)	95
Nivele de vibrații (vezi nota 3)	
Mănerul anterior, m/s^2	3,2
Mănerul posterior, m/s^2	3,4

Nota 1: Emisiile de zgomot din mediul înconjurător măsurate ca putere a sunetului (L_{WA}) în conformitate cu EN 60745-2-3.

Nota 2: Nivelul de presiune a zgomotului conform EN 60745-2-3. Datele raportate pentru nivelul de presiune a zgomotului includ o dispersie statistică tipică (deviere standard) de 1,0 dB (A).

Nota 3: Nivelul de vibrații conform EN 60745-2-3. Datele raportate pentru nivelul de vibrații includ o dispersie statistică tipică (deviere standard) 1 m/s^2 .

Echipament pentru operații de tăiere

Lamă de tăiere, mm/inchi	Raportul de angrenare	Viteză periferică maximă, m/s	Adâncimea de tăiere, mm/țoli
225/9	45/79	60	400/16

Dimensiuni recomandate ale cablului

Zonă cu cabluri	1,5 mm²	2,5 mm²
Tensiune de intrare 100-120 V	20 m	40 m
Tensiune de intrare 220-240 V	30 m	50 m

DATE TEHNICE

Declaratie de conformitate EC

(Valabil doar în Europa)

Husqvarna AB, SE-433 81 Gtteborg, Suedia, tel: +46-31-949000, declară pe propria răspundere că freza electrică **Husqvarna K 3000 Cut-n-Break** cu numere seriale din 2010 și ulterioare (anul este prezentat foarte clar pe plăcuța de identificare, urmat de numărul serial), respectă cerințele DIRECTIVEI CONSILIULUI:

- din 17 mai 2006 „referitoare la aparat” **2006/42/EC**.
- - **2004/108/EEC** din 15 decembrie 2004, cu privire la compatibilitatea electromagnetică
- din 12 decembrie 2006 „referitoare la echipamentul electric” **2006/95/CE**.
- din 8 iunie 2011 „privind restricțiile de utilizare a anumitor substane periculoase” **2011/65/EU**.

Au fost aplicate următoarele standarde: EN ISO 12100:2010, EN 55014-1:2006, EN 55014-2/A1:2001, EN 61000-3-2:2006, EN 61000-3-3/A1/A2:2005, EN 60745-1:2009, IEC 60745-2-22:2009.

Gothenburg, 5 ianuarie 2015



Helena Grubb

Vicepreședinte, Construction Equipment Husqvarna AB

(Reprezentant autorizat pentru Husqvarna AB și responsabil cu documentația tehnică.)

1153344-62

Оригинальные инструкции



2015-02-02 rev. 2