

Bruksanvisning K960 Ring

Les nøye gjennom bruksanvisningen og forstå innholdet før du bruker maskinen.

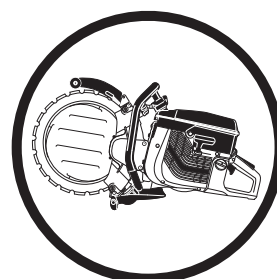

Norwegian

SYMBOLFORKLARING

Symboler på maskinen:

ADVARSEL! Hvis maskinen brukes uforsiktig eller feilaktig, kan den være et farlig redskap som kan forårsake alvorlige skader eller dødsfall for brukeren eller andre.



Les nøye gjennom bruksanvisningen og forstå innholdet før du bruker maskinen.



Bruk alltid:

- Vernehjelm
- Hørselsvern
- Vernebriller eller visir
- Pustemaske



Dette produktet er i overensstemmelse med gjeldende CE-direktiv.



ADVARSEL! Ved kapping oppstår det støvdannelse som kan forårsake skade ved innånding. Bruk godkjent åndedrettsvern. Unngå å puste inn bensindamp og avgasser. Sørg for god ventilasjon.



ADVARSEL! Tilbakeslag kan oppstå plutselig, raskt og voldsomt, og kan forårsake livstruende skader. Instruksjonene i bruksanvisningen må være lest og forstått før du bruker maskinen.



ADVARSEL! Gnister fra kappskiven kan forårsake brann i brennbare materialer som: bensin, tre, tørt gress m.m.



Støyutslipp til omgivelsene ifølge EFs direktiv. Maskinens utslipp angis i kapitlet Tekniske data og på klistremerke.



Symboler i bruksanvisningen:

Kontroll og/eller vedlikehold skal utføres med avslått motor og med stoppbryteren i STOP-stilling.

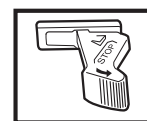

Kjørestilling.



Stopp, med fjærretur til kjørestilling.

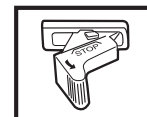

Stopp, i fiksert stilling.



Bruk alltid godkjente vernehansker.

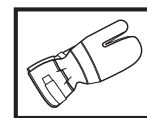

Regelmessig renhold er nødvendig.

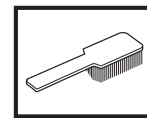

Visuell kontroll.



Vernebriller eller visir må benyttes.



Øvrige symboler/klistremerker angitt på maskinen gjelder spesifikke krav for sertifiseringer på visse markeder.

INNHold

Innhold

SYMBOLFORKLARING

Symboler på maskinen:	2
Symboler i bruksanvisningen:	2

INNHold

Innhold	3
---------------	---

HVA ER HVA?

Hva er hva på motorkapperen?	4
------------------------------------	---

SIKKERHETSINSTRUKSJONER

Tiltak før bruk av ny motorkapper	5
Personlig verneutstyr	5
Generelle sikkerhetsinstruksjoner	6
Maskinens sikkerhetsutstyr	8
Kontroll, vedlikehold og service av maskinens sikkerhetsutstyr	9
Generelle arbeidsinstruksjoner	10

INNSTILLINGER OG JUSTERINGER

Drift	13
Montering av skive	13
Demontering av komplett styreverull	15
Montering av komplett styreverull	15
Viktige anmerkninger:	15
Bytte av drivhjul	16
Bytte av støtteruller/styveruller	16
Vannslange	16

BRENNSTOFFHÅNTERING

Brennstoff	17
Blandingsforhold	17
Fylling av brennstoff	17

START OG STOPP

Før start	18
Start	18

VEDLIKEHOLD

Smøring av styveruller	19
Justering av drivrem	19
Remstramming/bytte av drivrem	19
Remhjul og kopling	19
Forgasser	19
Bensinfilter	20
Luftfilter	20
Startmotor	21
Tennplugg	22
Kjølesystem	23
Lyddemper	23
Reomlegging av skiven	23
Generelle vedlikeholdsinstruksjoner	24
Feilsøking	25

TEKNISKE DATA

Tekniske data	26
Kappeutstyr	26
EF-erklæring om samsvar	27

HVA ER HVA?

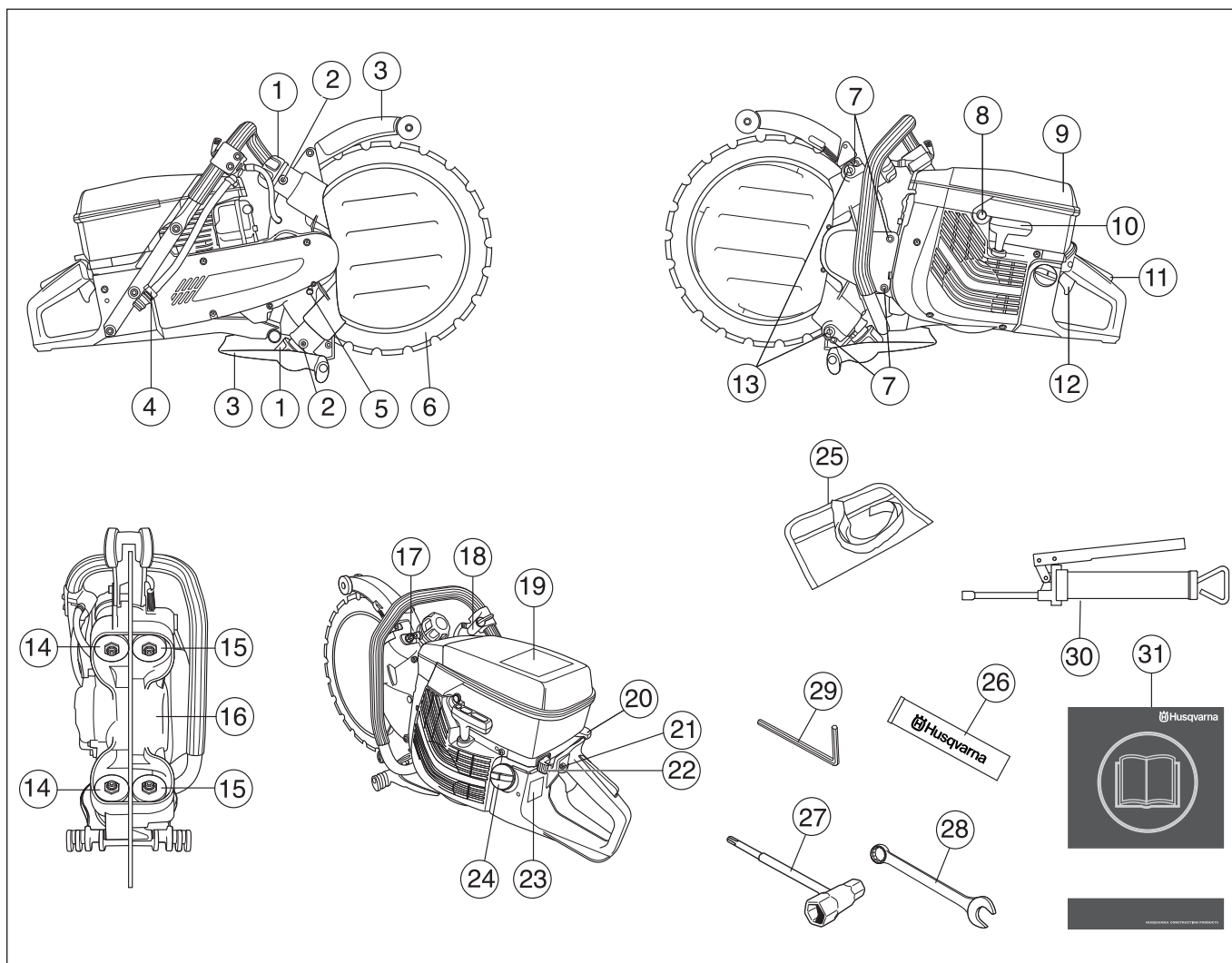

Hva er hva på motorkapperen?

- | | |
|-------------------------------|---------------------------------|
| 1 Ratt for styreruller | 17 Låsenumtre for støtterullene |
| 2 Smørenipler | 18 Vannkran |
| 3 Klingevern/sprutbeskyttelse | 19 Advarselsetikett |
| 4 Vanntilkopling | 20 Choke |
| 5 Sperreknapp for drivhjul | 21 Startgassperre |
| 6 Diamantskive | 22 Stoppbryter |
| 7 Dekselskruer | 23 Typeskilt |
| 8 Dekompresjonsventil | 24 Brennstofftank |
| 9 Luftfilterdeksel | 25 Verktøyveske |
| 10 Starthåndtak | 26 Lagerfett |
| 11 Gassregulatorsperre | 27 Kombinøkkel |
| 12 Gassregulator | 28 19 mm kombinasjonsnøkkel |
| 13 Stilleskruer | 29 6 mm unbrakonøkkel |
| 14 Styreruller | 30 Fettpresse |
| 15 Støtteruller | 31 Bruksanvisning |
| 16 Drivhjul | |

SIKKERHETSINSTRUKSJONER

Tiltak før bruk av ny motorkapper

- Les nøye gjennom bruksanvisningen og forstå innholdet før du bruker maskinen.
- Kontroller kappskivens montering, se kapitlet 'Montering'.
- Start motoren og kontroller tomgangsinnstillingen, se anvisninger under overskriften Vedlikehold. Ved korrekt forgasserinnstilling skal kappskiven stå stille på tomgang. Innstillingen av tomgangsturtallet beskrives i bruksanvisningen. Still inn turtallet riktig i henhold til disse anvisningene. Motorkapperen må ikke brukes hvis ikke tomgangsturtallet er riktig justert!
- La din Husqvarna-forhandler kontrollere motorkapperen regelmessig og foreta nødvendige innstillinger og reparasjoner.



ADVARSEL! Maskinens opprinnelige konstruksjon må ikke under noen omstendighet endres uten produsentens tillatelse. Bruk alltid originalt tilleggsutstyr. Uautoriserte endringer og/eller tilleggsutstyr kan medføre alvorlige skader eller dødsfall for brukeren eller andre.



ADVARSEL! Bruk av produkter som skjærer, sliper, borer, finsliper eller former materialer, kan generere støv og damp som kan inneholde skadelige kjemikalier. Finn ut beskaffelsen av materialet du arbeider med og bruk egnet ansikts- eller pustemaske.



ADVARSEL! En motorkapper som brukes skjedesløst eller galt kan være et farlig redskap som kan forårsake alvorlige, til og med livstruende skader. Det er meget viktig at du leser og forstår innholdet i denne bruksanvisningen.



ADVARSEL! Denne maskinens tenningsystem genererer et elektromagnetisk felt under bruk. Dette feltet kan under visse omstendigheter forstyrre pacemakere. For å redusere risikoen for alvorlig eller livstruende skade, anbefaler vi at personer med pacemaker rådfører seg med sin lege og pacemakerfabrikanten før denne maskinen tas i bruk.

Husqvarna Construction Products etterstreber å forbedre produktenes konstruksjon løpende. Husqvarna forbeholder seg derfor retten til å innføre konstruksjonsendringer uten varsel og ytterligere forpliktelser.

All informasjon og alle data i denne bruksanvisningen var gjeldende den dato da denne bruksanvisningen ble levert til trykking.

Personlig verneutstyr



ADVARSEL! Ved all bruk av maskinen skal det brukes godkjent personlig verneutstyr. Personlig verneutstyr eliminerer ikke skaderisikoen, men det reduserer virkningen av en skade hvis ulykken skulle være ute. Be forhandleren om hjelp ved valg av utstyr.

- Vernehjelm
- Hørselsvern
- Vernebriller eller visir



- Pustemaske

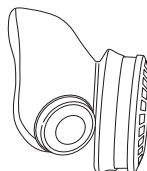

- Kraftige gripesikre hansker.

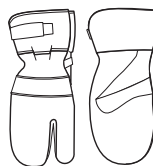

- Ettersittende, kraftige og komfortable klær som tillater full bevegelsesfrihet.



- Bruk benbeskyttelse som anbefales for det materialet som kappes.
- Støvler med ståltupp og sklisikker såle.



- Førstehjelpsutstyr må alltid finnes for hånden.



SIKKERHETSINSTRUKSJONER

Generelle sikkerhetsinstruksjoner

VIGTIG! Arbeid ikke med motorkapperen uten først å ha lest og forstått innholdet i denne bruksanvisningen. All service utover de punktene som står i kapittelet "Kontroll, vedlikehold og service på motorkapperens sikkerhetsutstyr" skal utføres av kompetent servicepersonale.

Sikkerhet i arbeidsområdet

- Hold arbeidsområdet rent og godt opplyst. Rot og dårlig opplyste områder kan lett føre til ulykker.
- Unngå bruk i dårlig vær. Slik som tett tåke, regn, sterk vind, kraftig kulde osv. Å arbeide i dårlig vær er slitsomt og kan skape farlige omstendigheter, for eksempel glatt underlag.
- Begynn aldri å arbeide med maskinen før arbeidsområdet er ryddig og du har sikkert fotfeste. Se etter eventuelle hinder ved uventet forflytting. Forviss deg om at det ikke er noe som kan falle ned og forårsake skader når du arbeider med maskinen. Vær meget forsiktig ved arbeid i skrånende terreng.
- Kontroller at det ikke er trukket rørdninger eller elektriske kabler i kappeområdet.
- Pass på omgivelsene:
 - For å være sikker på at ikke mennesker, dyr eller annet kan påvirke din kontroll over maskinen.
 - For å forhindre at de forannevnte ikke risikerer å komme i kontakt med kappskiven.



ADVARSEL! Bruk maskinen kun på steder med god ventilasjon. I motsatt tilfelle kan det medføre alvorlig skade eller død.



ADVARSEL! Motorkapperens sikkerhetsavstand er 15 meter. Du er ansvarlig for at det ikke befinner seg dyr og tilskuere innenfor kappeområdet. Ikke start kappingen før arbeidsområdet er rent og du har sikkert fotfeste.

Personlig sikkerhet

- Bruk personlig verneutstyr. Se anvisninger under overskriften Personlig verneutstyr.
- Bruk aldri maskinen hvis du er sliten, hvis du har drukket alkohol eller inntatt andre stoffer eller hvis du bruker visse medisiner som kan påvirke syn, dømmekraft eller koordinasjon.
- La aldri noen annen bruke maskinen før du har forsikret deg om at de har forstått innholdet i bruksanvisningen.
- Påse at ingen klær eller kroppsdeler kommer i kontakt med skjæreutstyret når det roterer.
- Hold deg på avstand fra skjæreutstyret når det roterer.
- Beskyttelsene for kappeutstyret skal alltid være på når maskinen er i gang.

- Pass alltid på at du har en sikker og stødig arbeidsstilling.



ADVARSEL! Overeksponering for vibrasjoner kan føre til blodkar- eller nerveskader hos personer som har blodsirkulasjonsforstyrrelser. Oppsøk lege hvis du opplever fysiske symptomer som kan relateres til overeksponering for vibrasjoner. Eksempel på slike symptomer er dovning, manglende følelse, "kiling", "stikk", smerte, manglende eller redusert styrke, forandringer i hudens farge eller overflate. Disse symptomene opptrer vanligvis i fingrer, hender eller håndledd.

Bruk og vedlikehold

- En motorkapper er konstruert for å kappe i harde materialer så som murverk. Vær klar over den økte kastrisikoen ved kapping i myke materialer. Se anvisninger under overskriften Kastforebyggende tiltak.
- Bruk aldri en maskin som det er noe galt med. Følg vedlikeholds-, kontroll- og serviceinstruksjonene i denne bruksanvisningen. Noen vedlikeholds- og servicetiltak må utføres av erfarne og kvalifiserte spesialister. Se anvisninger under overskriften Vedlikehold.
- Bruk aldri en maskin som er modifisert slik at den ikke lenger er i samsvar med originalutførelsen.
- Ikke flytt maskinen når skjæreutstyret roterer.

VIGTIG! K960 Ring skal kun brukes til våtkapping. Vannet renser og avkjøler såvel skiven som delene som inngår i skjæreutstyret.

VIGTIG! Arbeid aldri med en motorkapper som er skadd eller feil innstilt. Arbeid ikke med en motorkapper som mangler en del eller der monteringen ikke er gjort på en betryggende måte. Kontroller at kappeskiven slutter å rotere når gassregulatoren slippes.

Transport og oppbevaring

Ikke oppbevar eller transporter motorkapperen med påmontert skive.

Oppbevar motorkapperen på et låsbart sted slik at den er utilgjengelig for barn og uvedkommende.

Skiven skal tas ut av maskinen etter bruk og oppbevares forskriftsmessig. Oppbevar skiven tørt.

SIKKERHETSINSTRUKSJONER

Brennstoffsikkerhet



(Tanking/Brennstoffblanding/Oppbevaring)



ADVARSEL! Vær forsiktig ved håndtering av brennstoff. Husk brann-, eksplosjons- og innåndingsfare.

- Fyll aldri brennstoff på maskinen når motoren er i drift.
- Sørg for god ventilasjon ved tanking og blanding av brennstoff (bensin og totaktsolje).
- Flytt maskinen minst 3 m fra tankingsstedet før du starter den.

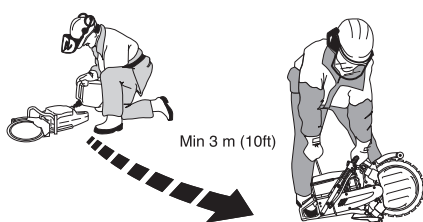

- Start aldri maskinen:
 - Hvis du har sølt brennstoff på den. Tørk opp alt søl og la bensinrestene fordampe.
 - Hvis du har sølt brennstoff på deg selv eller klærne dine, skift klær. Vask de kroppsdeler som har vært i kontakt med brennstoff. Bruk såpe og vann.
 - Hvis maskinen lekker brennstoff. Kontroller regelmessig med tanke på lekkasje fra tanklokk og brennstoffledninger.
- Oppbevar og transporter maskin og brennstoff slik at det ikke er fare for at en eventuell lekkasje og damp kommer i kontakt med gnister eller åpen ild, for eksempel fra el-maskiner, el-motorer, elektriske kontakter/strømbrytere, eller varmekjeler.
- Brennstoff skal alltid oppbevares i beholdere som er spesielt beregnet og godkjent for dette.
- Ved lengre tids oppbevaring av maskinen skal brennstofftanken tømmes. Hør med nærmeste bensinstasjon hvor du kan bli kvitt overflødig brennstoff.
- Bruk Husqvarnas bensinkanne med overfyllingsbeskyttelse.



ADVARSEL! Husk brann-, eksplosjons- og innåndingsfaren. Stans motoren før fylling av bensin. Ikke fyll slik at bensinen renner over. Tørk opp alt søl på bakken og motorkapperen. Hvis du har sølt bensin på deg selv eller klærne dine: Skift klær. Flytt motorkapperen minst 3 meter fra påfyllingsstedet før start.

SIKKERHETSINSTRUKSJONER

Maskinens sikkerhetsutstyr

I dette avsnittet forklares hvilket sikkerhetsutstyr maskinen er utstyrt med, hvilken funksjon det har og hvordan man utfører kontroll og vedlikehold for å være sikker på at utstyret fungerer. Se kapitlet Hva er hva? for å se hvor disse delene er plassert på din maskin.



ADVARSEL! Bruk aldri en maskin med defekte sikkerhetsdetaljer. Følg de kontroll-, vedlikeholds og serviceinstruksjonene som er gitt i dette avsnittet.

Avvibreringssystem

Din maskin er utstyrt med et avvibreringssystem som er konstruert for å gi en mest mulig vibrasjonsfri og behagelig bruk.

Maskinens avvibreringssystem reduserer overføringen av vibrasjoner mellom motorenhet/skjæreutstyr og maskinens håndtak.

Motorkroppen, inklusive skjæreutstyr, er opphengt i håndtaksdelen med såkalte avvibreringselementer.

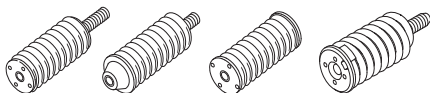

Stoppbryter

Stoppbryteren skal brukes for å slå av motoren.

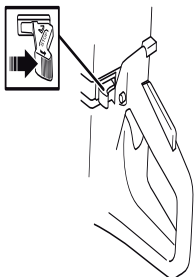

Lyddemper



ADVARSEL! Under og en stund etter bruk er lyddemperen meget varm. Lyddemperen må ikke røres når den er varm!

Lyddemperen er konstruert for å gi et lydnivå som er så lavt som mulig, og for å lede avgassene fra motoren bort fra brukeren.



ADVARSEL! Motorens avgasser er varme og kan inneholde gnister som kan forårsake brann. Start derfor aldri maskinen innendørs eller i nærheten av lettantennelig materiale!

VIGTIG! For lyddempere er det meget viktig at instruksjonene for kontroll, vedlikehold og service blir fulgt. Se anvisninger under overskriften Kontroll, vedlikehold og service av maskinens sikkerhetsutstyr.



ADVARSEL! Lyddemperen inneholder kjemikalier som kan være kreftfremkallende. Unngå kontakt med disse elementene dersom lyddemperen blir skadd.

Gassregulatorsperre

Gassregulatorsperren er konstruert for å hindre at gassregulatoren aktiveres ufrivillig. Når sperren (A) trykkes inn, koples gassregulatoren (B) fri.

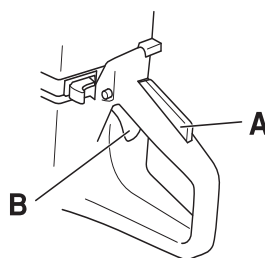

Sperren forblir inntrykt så lenge gassregulatoren er inntrykt.

Når grepet rundt håndtaket slippes, tilbakestilles både gassregulatoren og sperren til sin opprinnelige posisjon. Dette skjer via to returfjærsystemer som fungerer uavhengig av hverandre. Denne posisjonen innebærer at gassregulatoren automatisk låses på tomgang.

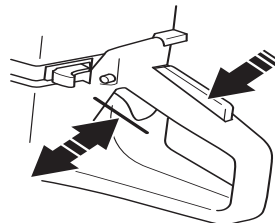

Beskyttelse for skiven



ADVARSEL! Kontroller at beskyttelsen er riktig montert før maskinen startes.

Denne skjermen sitter montert over kappskiven og er konstruert for å forhindre at deler av skiven eller kappet materiale slynges mot brukeren.

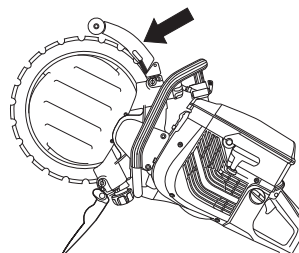

SIKKERHETSINSTRUKSJONER

Kontroll, vedlikehold og service av maskinens sikkerhetsutstyr



ADVARSEL! All service og reparasjon av maskinen krever spesialutdanning. Dette gjelder særlig maskinens sikkerhetsutstyr. Hvis maskinen ikke består alle kontrollene som er oppgitt nedenfor, må du oppsøke et serviceverksted. Kjøp av våre produkter garanterer at du kan få utført en fagmessig reparasjon og service. Hvis maskinen ikke er kjøpt hos en av våre sericefaghandlere, så spør dem etter nærmeste serviceverksted.

Avvibreringssystem

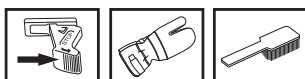

Kontroller regelmessig avvibreringselementene med tanke på materialsprekker og deformering.

Kontroller at avvibreringselementene er fast forankret mellom motor- og håndtaksenhet.

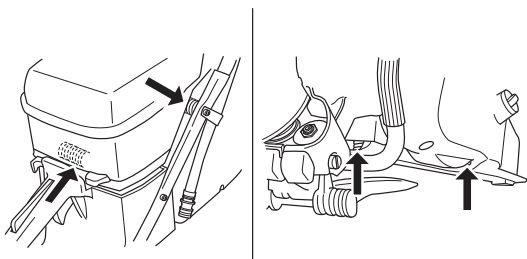

Hold håndtakene rene og tørre.

Stoppbryter

Start motoren og kontroller at motoren blir slått av når stoppbryteren føres til stoppstilling.

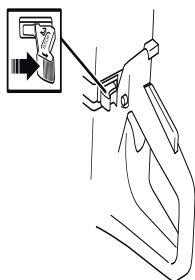

Lyddemper

Bruk aldri en maskin som har defekt lyddemper.



Kontroller regelmessig at lyddemperen sitter fast i maskinen.

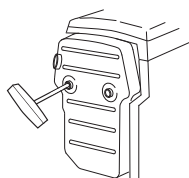

Gassregulatorsperre

- Kontroller at gassregulatoren er låst i tomgangsstilling når gassregulatorsperren er i sin utgangsposisjon.

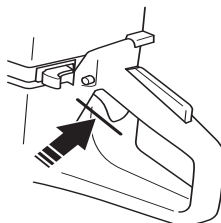

- Trykk inn gassregulatorsperren og kontroller at den går tilbake til sin opprinnelige stilling når den slippes.

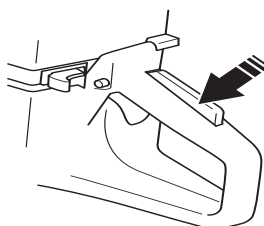

- Kontroller at gassregulatoren og gassregulatorsperren går lett og at retur fjærsystemet fungerer.

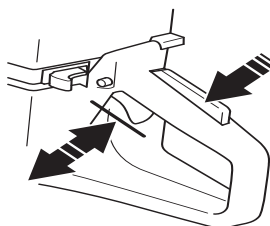

- Start motorkapperen og gi full gass. Slipp gassregulatoren og kontroller at kappskiven stanser og at det blir stående stille. Hvis kappskiven roterer med gassregulatoren i tomgangsstilling må forgasserens tomgangsjustering kontrolleres.

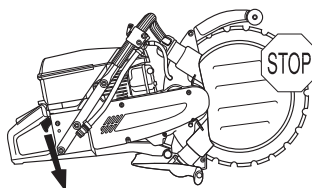

- Se anvisninger under overskriften Vedlikehold.

Beskyttelse for skiven

Kontroller at beskyttelsen er hel og ikke har noen sprekker eller deformasjoner.

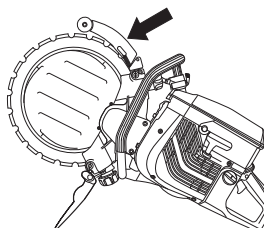

ADVARSEL! Kontroller alltid at beskyttelsen er riktig montert før maskinen startes. Kontroller også at skiven er riktig montert og ikke har noen skader. En skadd skive kan forårsake personskade. Se anvisninger under overskriften Montering

SIKKERHETSINSTRUKSJONER

Generelle arbeidsinstruksjoner



ADVARSEL! Dette avsnittet behandler grunnleggende sikkerhetsregler for arbeid med motorkapper. Denne informasjonen kan aldri erstatte den kunnskap en profesjonell bruker besitter i form av opplæring og praktisk erfaring. Når du kommer ut for en situasjon som gjør deg usikker på fortsatt bruk, skal du rådføre deg med en ekspert. Henvend deg til din forhandler, eller ditt serviceverksted eller en erfaren motorkapperbruker. Unngå all bruk du ikke føler deg kvalifisert til!

Kappeteknikk

Teknikken som beskrives under er av allmenn karakter.

- Støtt opp arbeidsstykket slik at det er mulig å forutse hva som kan skje og slik at snittet forblir åpent under kappingen.



- Hold alltid maskinen i et fast grep med begge hender. Hold slik at tomlene og fingrene griper rundt håndtakene.
- Kontroller at skiven ikke er i kontakt med noe når maskinen startes
- Start kappingen med motoren på maksimalt turtall.
- Start kappingen mykt, la maskinen arbeide uten å tvinge eller presse inn skiven.

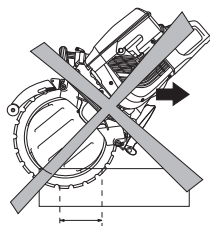

- Kapp alltid med maksimalt turtall.
- Før skiven langsomt fram og tilbake for å oppnå en liten kontakflate mellom skiven og materialet som skal kappes. På den måten holdes skivens temperatur nede og man oppnår effektiv kapping.

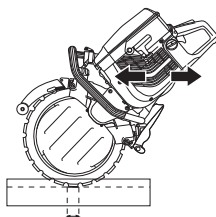

- Bruk en liten del av skivens skjærende del.

- Før maskinen ned på linje med skiven. Sidetrykk kan ødelegge skiven og er svært farlig.

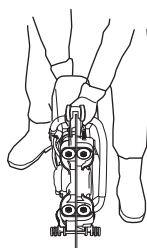

ADVARSEL! Ikke legg motorkapperen mot siden, dette kan få skiven til å sette seg fast eller brytes og medføre personskade.

Snittdybde

K960 Ring kan skjære opp til 260 mm (10 tommer) dype snitt. Du kontrollerer maskinen best hvis du først lager et markeringssnitt på 50-70 mm (2-3 tommer). På den måten kan vannskiven trenge inn i arbeidsstykket og hjelpe deg å styre maskinen. Hvis du forsøker å sage hele dybden på en gang, tar det lengre tid. Hvis du arbeider i flere omganger, 3 til 4 hvis snittet er 260 mm (10 tommer) dypt, går det raskere.

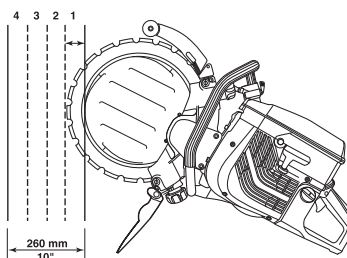

Større jobber

Snitt som overstiger 1 m - fest en planke langs linjen som skal skjæres. Planken fungerer som styrelinjal. Bruk denne styrelinjalene for å lage et markeringssnitt over hele snittlengden, 50-70 mm (2-3 tommer) dypt. Fjern styrelinjalene når markeringssnittet er ferdig.



Mindre jobber

Lag først et overfladisk markeringssnitt, maks. 50-70 mm (2-3 tommer) dypt. Utfør deretter de endelige snittene.

SIKKERHETSINSTRUKSJONER

Skjæresekvens

Utfør først det nedre horisontale snittet. Utfør deretter de to vertikale snittene. Avslutt med det øvre horisontale snittet.

Husk å dele opp blokken i håndterbare biter, slik at de kan transporteres og løftes på en sikker måte.

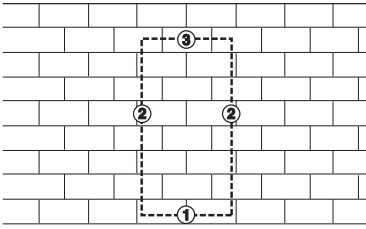

OBS! Hvis det øvre horisontale snittet utføres før det nedre horisontale snittet, faller arbeidstrykket på skiven og klemmer den.

Kastforebyggende tiltak



ADVARSEL! Kast kan forekomme lynraskt og være plutselige og voldsomme, og kan kaste motorkapper og kappskive mot brukeren. Hvis kappskiven er i bevegelse når og hvis det treffer brukeren, kan det oppstå meget alvorlige og til og med livstruende skader. Det er nødvendig å forstå hva som forårsaker kast og at de kan unngås ved forsiktighet og riktig arbeidsteknikk.

Hva er kast?

Kast er betegnelsen på en plutselig reaksjon der motorkapper og kappskive kastes fra et objekt som har kommet i kontakt med den øvre kvadranten av skiven, den såkalte kastrisikosektoren.

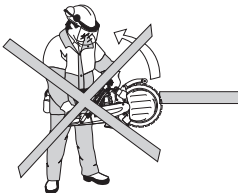

Kast kan bare inntreffe når kappskivens kastrisikosektor kommer i kontakt med et objekt.

Grunnregler

- Begynn aldri å kappe med kappeskivens øvre kvadrant som vist på bildet, den såkalte kastrisikosektoren.

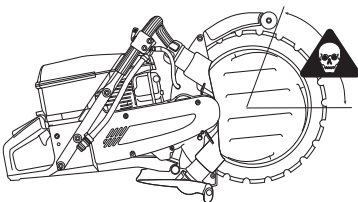

- Ha god balanse og sikkert fotfeste.
- Hold alltid maskinen i et fast grep med begge hender. Hold slik at tomlene og fingrene griper rundt håndtakene.
- Stå på komfortabel avstand fra arbeidstrykket.
- Kapp alltid med maksimalt turtall.

- Vær forsiktig ved innmating i et eksisterende snitt.
- Kapp aldri over skulderhøyde.
- Vær oppmerksom på om arbeidstrykket flytter seg eller det skjer noe annet som kan få snittet til å gå sammen og klemme fast skiven.

Pull in

Pull in oppstår når skivens øvre del plutselig stanses eller når snittet går sammen. (For å unngå dette, se overskriften 'Grunnregler' og 'Klemming/rotasjon' under.)

Fastklemming/rotering

Klemming skjer når snittet går sammen. Maskinen kan bli trukket brått nedover med en meget kraftig bevegelse.

Hvordan man unngår fastklemming

Støtt under arbeidstrykket på en slik måte at snittet holder seg åpent under kappingen og når kappingen er avsluttet.

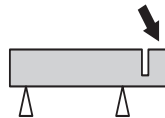

Kontroller motorens turtall

Bruk regelmessig en turteller for å kontrollere motorens turtall ved arbeidstemperatur, med full gass og uten belastning.

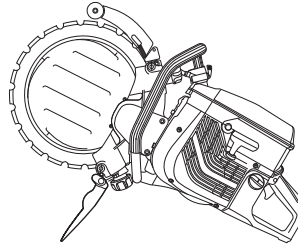

ADVARSEL! Hvis turtallet er høyere enn det som er angitt, skal enheten justeres ved et autorisert verksted før den får brukes.

Diamantskiver

Diamantskiver består av en stålstamme med segmenter som inneholder industridiamanter.

Bruk alltid en skarp diamantskive. Fil klinger ved å skjære i et mykt materiale som sandstein eller tegl.

Diamantskiver fåes i flere hardhetsgrader. En 'myk' diamantskive har forholdsvis kort levetid og stor avvirkningsevne. Den brukes i harde materialer som granitt og hard betong. En 'hard' diamantskive har lengre levetid, mindre avvirkningsevne og skal brukes i myke materialer som tegl og asfalt.

Diamantskiver brukes med fordel til alt murverk, armert betong og andre sammensatte materialer. Diamantskiver anbefales ikke til metallkapping.

Vannkjøling



ADVARSEL! Avkjøl diamantskiver kontinuerlig med vann for å hindre opphetning som kan få diamantskiven til å knekke og deler til å løsne, med påfølgende skader.

Diamantskiver skal fuktes med vann under kappingen for å avkjøle skiven og binde støvet som dannes ved kappingen.

Sliping av diamantskiver

Diamantskiver kan bli sløve ved bruk av feil matetrykk eller ved kapping av visse materialer, slik som kraftig armert betong. Arbeid med en sløv kappskive medfører overoppheting og til slutt at det faller av et segment (en del av kappskiven).

Fil klinger ved å skjære i et mykt materiale som sandstein eller tegl.

Vibrasjoner i diamantskiver

Skiven kan bli urund og vibrere hvis det brukes for høyt matetrykk.

Et lavere matetrykk kan oppheve vibrasjonen. Bytt i motsatt tilfelle skive. Skiven skal være beregnet for det materialet som skal kappes.

INNSTILLINGER OG JUSTERINGER

Drift

Takket være maskinens unike konstruksjon overføres ikke drivkraft via skivens sentrum. De to styrerullenes flenser går i skivens spor. Styrerullenes fjærer presser ut rullene, som i sin tur presser den V-formede kanten på klingens innvendige diameter mot det V-formede sporet i drivhjulet. Drivhjulet er montert på en aksel som drives av motoren via en drivrem. Dette gir en total snittdybde på 260 mm (10 tommer) med en 350 mm (14 tommer) diamantskive.

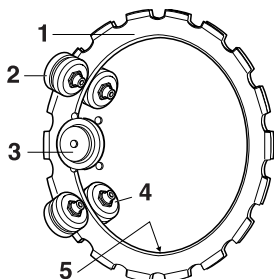

- 1 Klinge
- 2 Støtteruller
- 3 Drivhjul
- 4 Styreruller
- 5 V-formet kant

Kontroll av slitasje

Etter hvert som skiven brukes, slites dens innvendige diameter og sporet i drivhjulet.

Ringkapperen kommer til å fungere bra også videre dersom:

- drivhjulet ikke er for slitt

- A) Nytt
- B) Utslitt

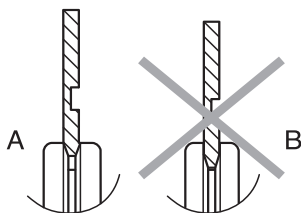

- styrerullene ikke er for slitt

- A) Ny
- B) Utslitt

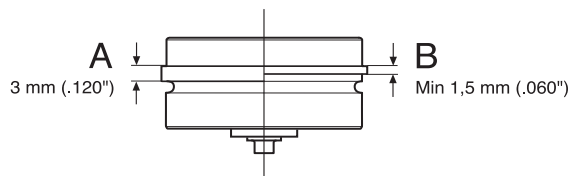

- justeringen mellom rullene og skiven er korrekt,

I diamantskivens levetid bør rullenes innstilling kontrolleres to ganger, dels etter montering av en ny skive og dels når skiven er halvveis brukt opp.

Montering av skive

I vårt sortiment har vi et antall skiver for ulike materialer. Hør med din Husqvarna-forhandler hvilken skive som egner seg best til ditt formål.

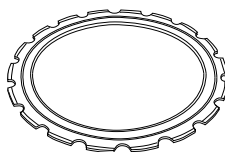

ADVARSEL! Det er forbudt å reomlegge en brukt skive. En brukt skive kan være svekket. En reomlagt skive kan sprekke eller brytes i stykker og skade operatøren eller andre personer alvorlig.

- Tørk vekk ev. smuss fra skivens overflate.

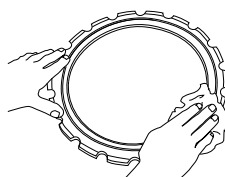

- Løsne låsemutrene fra støtterulldekselet.

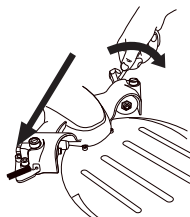

- Skru opp stilleskruene noen omdreininger.

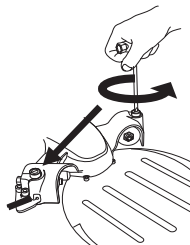

- Løsne på låserattene slik at all fjærspenning fjernes.

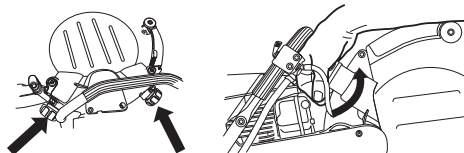

INNSTILLINGER OG JUSTERINGER

- Fjern de fire skruene som holder fast støtterullenes deksel ved hjelp av en 6 mm unbrakonøkkel og løft av dekselet.

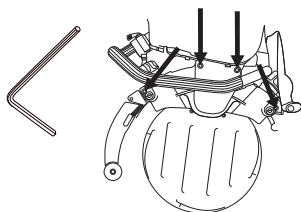

ADVARSEL! Kontroller at skiven ikke er skadd før du monterer den på maskinen. Skadde skiver kan sprenges og forårsake alvorlig personskade.

- Monter skiven.

OBS! Skiven har et spor (A) på den ene siden som utgjør styrespør for støtterullene. Påse at skivens V-formede kant havner i drivhjulet og at skivens styrespør passer inn i respektive styrerull. Se også under overskriften Drift.

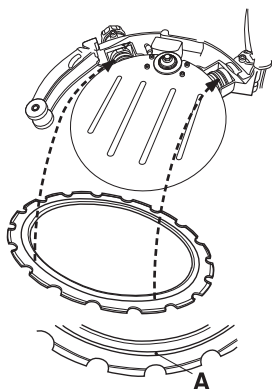

- Trykk ved behov inn styrerullen slik at den entrer sporet på skiven.

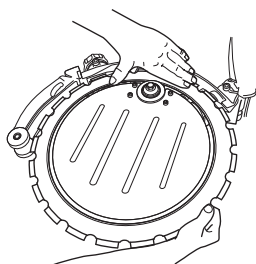

- Monter støtterulldekselet. Skru deretter fast de fire skruene hardt.

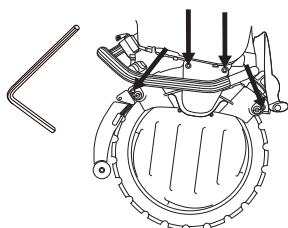

- Roter skiven og påse at støtterullene ikke er strammet mot skiven.

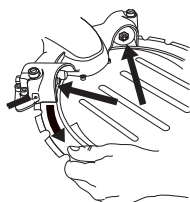

- Juster stilleskruene slik at støtterullene får kontakt med klingene.

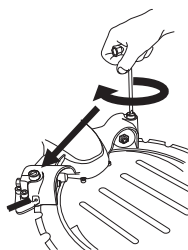

- Juster slik at man lett kan holde igjen støtterullene med tommelen når skiven roteres. Støtterullen skal bare følge med skiven nå og da.

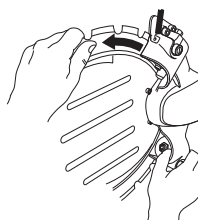

- Trekk til låsemutrene på støtterulldekselet.

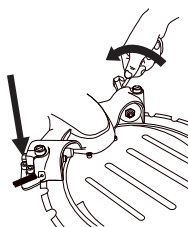

- Roter skiven og kontroller om man fortsatt kan holde igjen rullene med tommelen når skiven roteres.

OBS! Maskinen skal stå rett opp og ned når rulletrykket kontrolleres. Hvis maskinen ligger på siden, gjør skivens tyngde at det er vanskelig å oppnå en riktig justering.

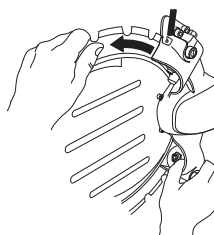

- Trekk til rattene hardt, så er maskinen klar til bruk.

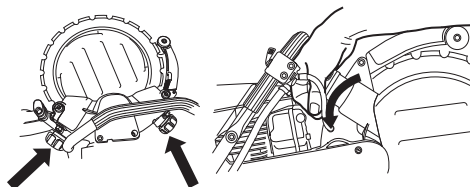

INNSTILLINGER OG JUSTERINGER

Demontering av komplett styrerull

- Ta av støtterulldekselet.

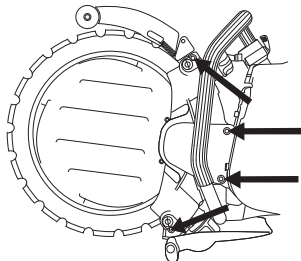

- Løft av skiven.

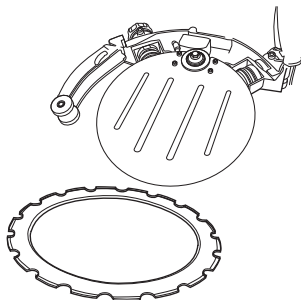

- Skru løs låserattet. Vri først rattet et par omdreiningar til det kjennes en motstand. Styrerullen følger da med rattet ut og stanser når det kjennes en motstand.

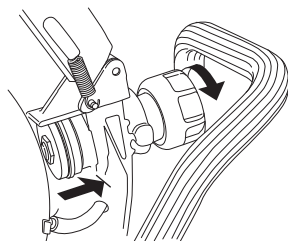

Styrerullen sitter trykket nn i låserattet. For å få løs styrerullen, vrir du ytterligere på låserattet til det løsnet helt.

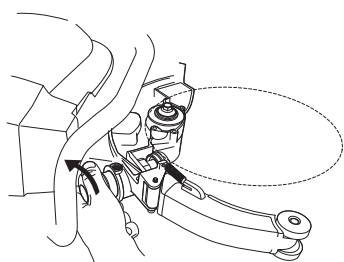

Styrerullen kan nå trekkes ut av chassiset.

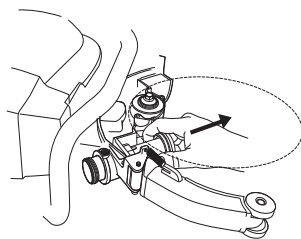

Montering av komplett styrerull

- Skru låserattet til bunn og løsne det deretter 2 omdreiningar.

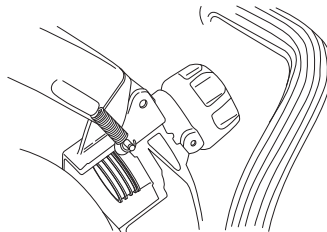

- Før styrerullen inn i chassiset.

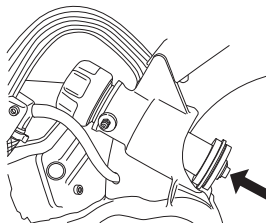

- Trykk deretter fast styrerullen i rattet.

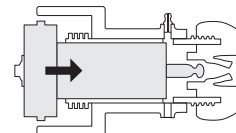
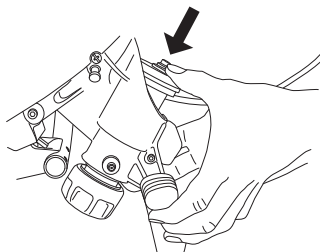

- Smør styrerullens hylse med fett. Kople fettpressen til smøreiplene (A) og pump inn fett til det kommer rent fett ut av overløpshullene (B).

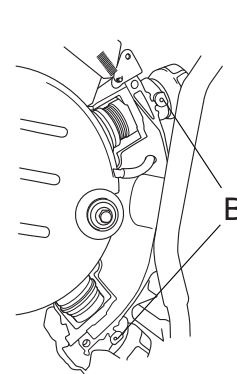
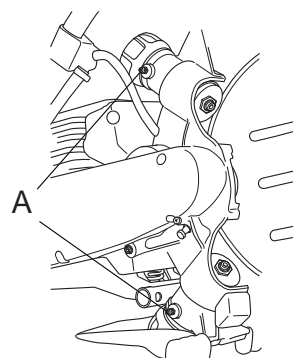

- Sett på skiven. Se overskriften Montering av skive.

Viktige anmerkninger:

- Feilaktig justering kan føre til skader på skiven.
- Hvis skiven roterer langsomt eller stanser, avbryt kappingen umiddelbart og feilsøk.

INNSTILLINGER OG JUSTERINGER

Bytte av drivhjul

- 1 Sperr akselen med sperreknappen.
- 2 Løsne senterskruen og fjern skiven.

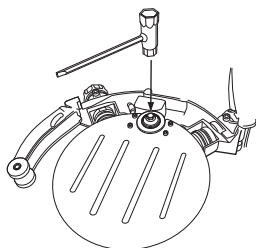

- 3 Nå kan du løfte av drivhjulet.

OBS! Bytt drivhjulet når du monterer ny kappskive. Et slitt drivhjul kan medføre at skiven slurer og skades.

Manglende vanngjennomstrømning forkorter drivhjulets levetid drastisk.

Bytte av støtteruller/styreruller

- Ta av støtterulldekselet.
- Kontroller slitasen på rullene.
- Bruk en 19 mm fastnøkkel og en 13 mm kombinøkkel til å skifte rullene.

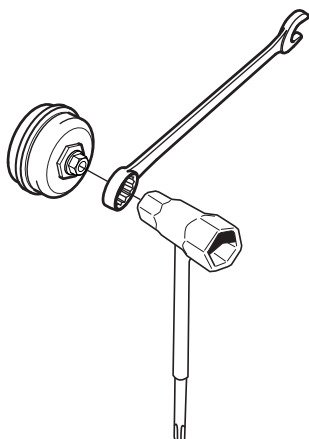

- Før de nye rullene settes på plass, skal man smøre med lagerfett innenfor rullene.

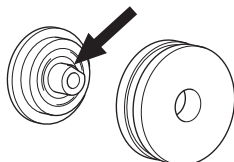

- Bytt styreruller når rullenes flenser er slitt halvveis ned.
A) Ny
B) Utslitt

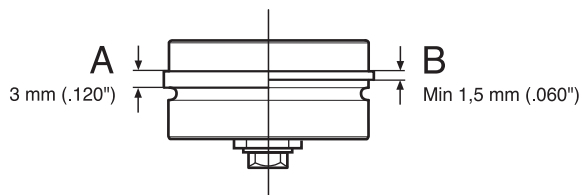

- Bytt støtteruller når rulleflaten er plan eller når sporet i rulleflaten er borte.
A) Ny
B) Utslitt

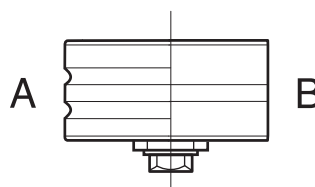

Vannslange

ople vannslangen til vanntilførselen. Vanngjennomstrømningen aktiveres ved å åpne strupeventilen. Minste vanngjennomstrømning: 4 l/min. Legg merke til at maskinens slangenippel er utstyrt med et filter.

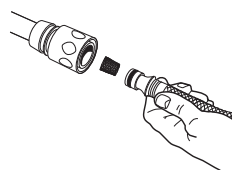

BRENNSTOFFHÅNDTERING

Brennstoff

OBS! Maskinen er utstyrt med totaktsmotor og må alltid kjøres på en blanding av bensin og totaktsmotorolje. For å sikre riktig blandingsforhold, er det viktig at oljemengden som skal blandes måles nøyaktig. Ved blanding av små mengder brennstoff vil selv små feil i oljemengden virke kraftig inn på blandingsforholdet.



ADVARSEL! Sørg for god luftventilasjon ved håndtering av brennstoff.

Bensin

- Anbefalt laveste oktantall er 90 (RON). Hvis man kjører motoren med bensin med lavere oktantall enn 90, kan det oppstå såkalt banking. Dette medfører økt motortemperatur, som kan resultere i alvorlige motorhavarier.

Totaktsolje

- For beste resultat og yteevne, bruk HUSQVARNA totaktsmotorolje som er lagd spesielt for våre luftkjølte totaktsmotorer.
- Bruk aldri totaktsolje beregnet til vannkjølte påhengsmotorer, såkalt outboardoil.
- Bruk aldri olje beregnet på firetaktsmotorer.

Blandingsforhold

1:50 (2 %) med HUSQVARNA totaktsolje eller tilsvarende.

1:33 (3 %) med andre oljer lags for luftkjølte totaktsmotorer klassifisert for JASO FB/ISO EGB.

Bensin, liter	Totaktsolje, liter	
	2% (1:50)	3% (1:33)
5	0,10	0,15
10	0,20	0,30
15	0,30	0,45
20	0,40	0,60

Blanding

- Bensin og olje må alltid blandes i en ren beholder som er godkjent for bensin.
- Begynn alltid med å helle i halvparten av bensinen som skal blandes. Hell deretter i hele oljemengden. Bland (rist) brennstoffblandingen. Fyll på resten av bensinen.

- Bland (rist) brennstoffblandingen omhyggelig før den fylles over på maskinens brennstofftank.

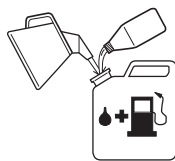

- Bland ikke drivstoff for mer enn maks. 1 måneds behov.
- Hvis maskinen ikke brukes over en lengre periode, skal brennstofftanken tømmes og rengjøres.

Fylling av brennstoff



ADVARSEL! Følgende forholdsregler reduserer brannfaren:

Det må ikke røykes eller plasseres varme objekter i nærheten av brennstoffet.

Fyll aldri brennstoff med motoren i gang.

Åpne tanklokket sakte ved påfylling av brennstoff slik at et eventuelt overtrykk forsvinner sakte.

Trekk tanklokket godt til etter bruk.

Flytt alltid maskinen fra tankingsstedet før start.

- Hold håndtakene tørre og fri for olje og brennstoff.
- Tørk rent rundt tanklokket. Rengjør brennstofftanken regelmessig. Brennstofffilteret skal skiftes minst en gang årlig. Forurensninger i tanken fører til driftsforstyrrelser.

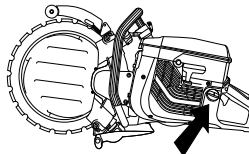

- Påse at brennstoffet er godt blandet ved å riste beholderen før tanken fylles.



- Vær alltid forsiktig ved fylling av brennstoff. Flytt motorkapperen minst tre meter bort fra påfyllingsstedet før den startes. Kontroller at tanklokket er tilskrudd.

START OG STOPP

Før start



ADVARSEL! Før start må man legge merke til følgende:

Ikke start motorkapperen uten at remdekslet er montert. Ellers kan koplingen løsne og forårsake personskade.

Flytt alltid maskinen fra tankingsstedet før start.

Kontroller at du og motorkapperen står støtt og at kappskiven kan rotere fritt.

Sørg for at ikke uvedkommende oppholder seg i arbeidsområdet.

Dekompresjonsventil: Trykk inn ventilen for å redusere kompresjonen i sylindren. Dekompresjonsventilen bør alltid brukes ved start. Når motorkapperen har startet går ventilen automatisk til utgangsstilling.

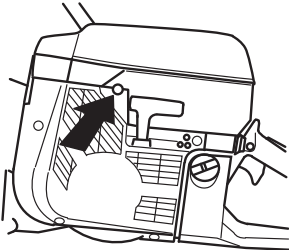

Stoppbryter: Pass på at stoppbryteren (STOP) står til venstre.

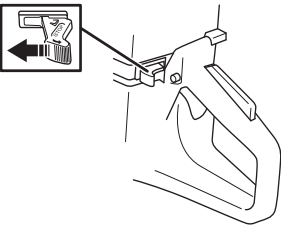

Gasstilling ved oppstart - kald motor: Startgasstilling og choke brukes ved å trekke choke-hendelen helt ut.

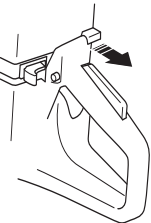

Gasstilling ved oppstart - varm motor: Startgasstilling oppnås ved å trekke choke-hendelen i choke-stilling og deretter skyve den inn igjen. Dette kobler bare inn startgassinnstillingen uten choke.

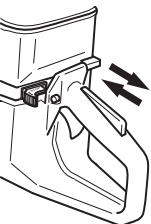

Start

Grip rundt det fremre håndtaket med venstre hånd. Plasser høyre fot på underdelen av det bakre håndtaket og press motorkapperen mot bakken. **Surr aldri startlinen rundt hånden.**

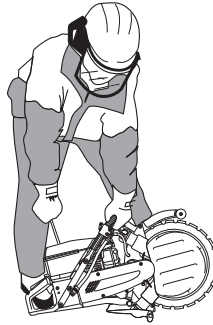

ADVARSEL! Kappskiven roterer når motoren starter. Påse at den kan rotere fritt.

Ta tak i starthåndtaket med høyre hånd og dra langsomt ut startsnoren til du merker motstand (starthakene griper inn) og trekk deretter raskt og kraftig til.

OBS! Dra ikke startsnoren helt ut og slipp heller ikke håndtaket fra helt utdratt stilling. Dette kan skade maskinen.

Ved kald motor: Trykk inn choken umiddelbart når motoren tenner og gjør flere startforsøk til motoren starter.

Når motoren starter gir du raskt full gass, og startgassen kobles ut automatisk.

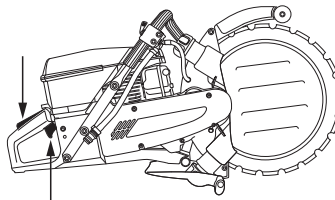

Stopp

Stopp motoren ved å flytte stoppbryteren (STOP) til høyre.

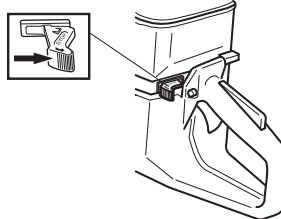

VEDLIKEHOLD

Smøring av styreruller

- Kople fettpressen til smøreniplene.

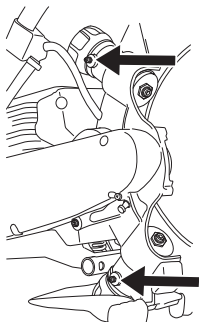

- Pump inn fett til det kommer rent fett ut av overløpshullet.

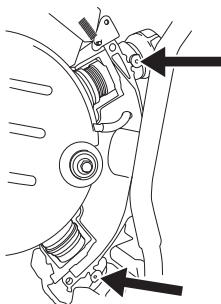

Justering av drivrem



Drivremmen er helt innkapslet og godt beskyttet mot både støv, smuss og mekanisk påvirkning under kapping.

- Demonter dekselet og løsne remstrammerskruen.

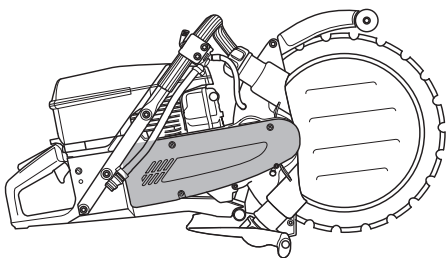

- Trykk på remstrammeren med tommelen for å stramme remmen. Trekk deretter til skruen som holder remstrammeren.

Remstramming/bytte av drivrem



- Demonter dekselet og løsne remstrammerskruen. Trykk remstrammerrullen tilbake og installer ny drivrem.

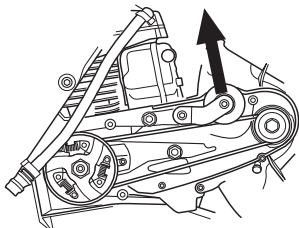

OBS! Påse at begge remhjulene er rene og uskadd før en ny drivrem monteres.

- Trykk på remstrammeren med tommelen for å stramme remmen. Trekk deretter til skruen som holder remstrammeren.

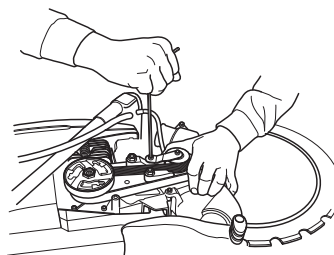

- Monter remdekselet.

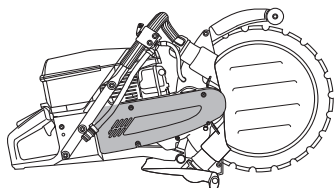

ADVARSEL! Bruk aldri motorkapperen uten klingevern over klingene.

Remhjul og kopling

Start aldri motoren dersom remhjul og kopling er demontert for vedlikehold.

Forgasser

Ditt Husqvarna-produkt er konstruert og produsert ifølge spesifikasjoner som reduserer de skadelige avgassene. Når motoren har brukt 8-10 tanker brennstoff er motoren kjørt inn. For å sikre at den fungerer best mulig og avgir så lite skadelige avgasser som mulig etter innkjøringsperioden, la din forhandler/serviceverksted (som har adgang til turtallsmåler) justere forgasseren.

Funksjon



ADVARSEL! Ikke start motorkapperen uten at kappearm og kappeaggregat er montert. Ellers kan koplingen løsne og forårsake personskaade.

- Forgasseren regulerer motorkapperens hastighet via gassregulatoren. Luft og drivstoff blandes i forgasseren.

Munnstykker

Forgasseren er utstyrt med faste munnstykker for å sørge for at maskinen alltid får riktig blanding av drivstoff og luft. Gjør følgende hvis motoren mangler kraft eller akselererer dårlig:

- Kontroller luftfilteret og bytt ved behov.
- Hvis ikke det hjelper, kontakt et autorisert serviceverksted.

VEDLIKEHOLD

Tomgangsjustering (T)

Juster tomgangsturtallet med skruen T. Hvis justering trengs, vri først tomgangsskruen med urviseren til kappeskiven begynner å rotere. Vri deretter skruen mot urviseren til skiven slutter å rotere. En korrekt justert tomgang er nådd når motoren akselererer uten å nøle.

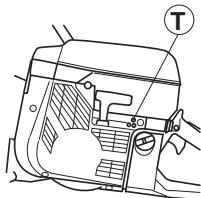

Anbefalt tomgangsturtall: 2500 o/min



ADVARSEL! Hvis tomgangsturtallet ikke kan justeres slik at skjæreutstyret står stille, kontakt din forhandler/serviceverksted. Bruk ikke maskinen før den er korrekt innstilt eller reparert.

Bensinfilter

- Bensinfilteret sitter inne i bensintanken.
- Bensintanken må beskyttes mot smuss ved fylling. Dette reduserer risikoen for driftsforstyrrelser forårsaket av tilstopping av bensinfilteret som sitter inne i tanken.
- Bensinfilteret kan ikke rengjøres, men må erstattes med et nytt når det er tilstoppet. **Bytte av filter bør skje minst én gang i året.**

Luftfilter



Luftfiltrene må rengjøres regelmessig for støv og smuss for å unngå:

- Forgasserforstyrrelser
- Startproblemer
- Dårligere effekt
- Unødvendig slitasje på motorens deler.
- Unormalt høyt brennstofforbruk.

Luftfiltersystemet består av et innoljet skumplastfilter (1) og et papirfilter (2):

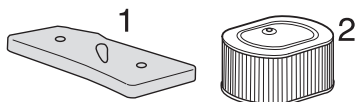

- 1 Skumplastfilteret er lett tilgjengelig under filterdeksel A. Dette filteret skal kontrolleres en gang i uken og skiftes ved behov.

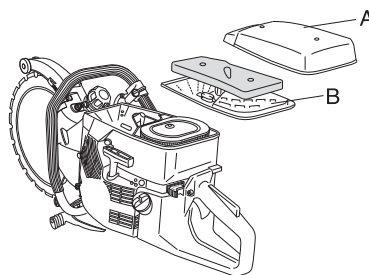

For at filteret skal fungere fullgodt, må filteret skiftes regelmessig eller rengjøres og settes inn med olje. For dette formålet er det utviklet en spesiell HUSQVARNA-olje.

Fjern skumplastfilteret. Vask filteret grundig i lunkeutvann. Etter rengjøring skylles filteret grundig i rent vann. Klem ut og la filteret tørke. OBS! Trykkluft under for høyt trykk kan skade skumplasten.



Legg filteret i en plastpose og hell på filteroljen. Kryst plastposen lett slik at oljen fordeles. Klem ut filteret i plastposen og hell ut overskuddsoljen før filteret monteres på maskinen. Bruk aldri vanlig motorolje. Denne synker ganske fort ned gjennom filteret og legger seg på bunnen.

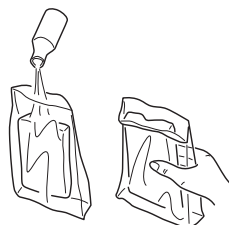

- 2 Papirfilteret er tilgjengelig under deksel B. Dette filteret skal skiftes/rengjøres når motorens effekt reduseres. Filteret rengjøres ved risting. Legg merke til at filteret ikke må vaskes. OBS! Trykkluft under for høyt trykk kan skade filteret.

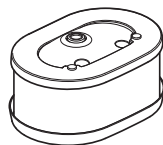

Et filter som har vært mye brukt kan aldri bli fullstendig rent. Derfor må det skiftes med jevne mellomrom. **Et skadet luftfilter må alltid skiftes.**

VIGTIG! Dårlig vedlikehold av luftfilteret medfører belegg på tennpluggen og unormal slitasje på motorens deler.

VEDLIKEHOLD

Startmotor



ADVARSEL! Returfjæren ligger i spent stilling i startaggregatet og kan ved uaktsom behandling sprette ut og forårsake personskade.

Ved bytte av startfjær eller startsnor skal man være forsiktig. Bruk vernebriller.

Skift av brutt eller slitt startsnor



- Løsne skruene som holder startmotoren mot veivhuset og løft av startmotoren.

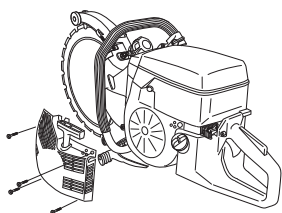

Trekk snoren ca. 30 cm ut og løft den opp i utsparingen i ytterkant av snorhjulet. Hvis snoren er hel: Slipp fjærspenningen ved å la hjulet rotere sakte baklengs.

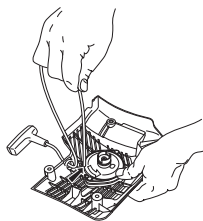

- Fjern ev. rester av den gamle startsnoren og kontroller at startfjæren fungerer. Stikk inn den nye startsnoren gjennom hullet i startaggregatet og i snorskiven.

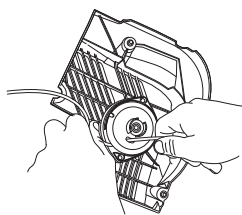

- Lås fast startsnoren rundt snorskivens sentrum som vist på figuren. Trekk innfestingen hardt til og påse at den frie enden er så kort som mulig. Forankre startsnorens ende i starthåndtaket.

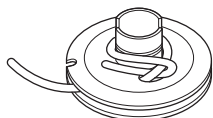

Før snoren opp gjennom utsparingen i hjulets periferi og vikle snoren 3 omdreininger med urviseren rundt snorskivens sentrum.

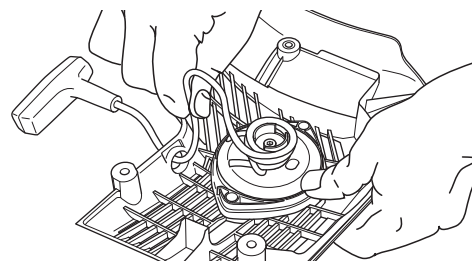

Trekk deretter i starthåndtaket slik at fjæren strammes. Gjenta prosedyren nok en gang, men da med fire omdreininger.

Legg merke til at starthåndtaket trekkes til sin korrekte utgangsstilling etter at fjæren er strammet.

Kontroller at fjæren ikke trekkes til endestilling ved å trekke startsnoren helt ut. Brems snorhjulet med tommelen og kontroller at det går an å vri hjulet ytterligere minst en halv omdreining.

Oppspenning av returfjær

- Løft startsnoren opp i utsparingen på snorhjulet og vri snorhjulet ca. 2 omdreininger med klokken.

Fjern snoren fra utsparingen på snorhjuelt og slipp opp fjærspenningen ved å la hjulet rotere sakte baklengs.

OBS! Kontroller at snorhjulet kan vris ytterligere minst 1/2 omdreining når startsnoren er dratt helt ut.

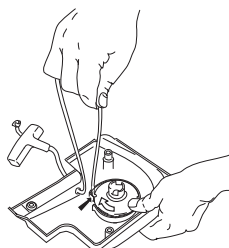

VEDLIKEHOLD

Bytte av ødelagt returfjær



- Løsne skruene som holder startmotoren mot veivhuset og løft av startmotoren.

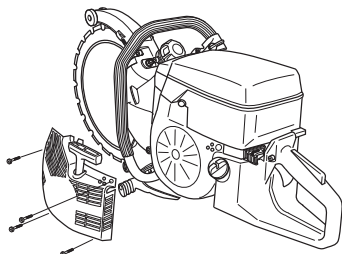

- Løsne skruen i midten av snorhjulet og løft bort hjulet.

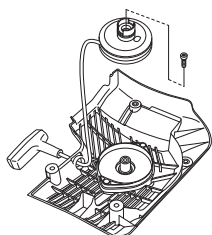

- Løsne skruene som holder fjærkassetten.

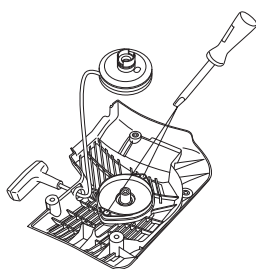

- Ta av returfjæren ved å snu startaggregatet og løsne hakene ved hjelp av en skrutrekker. Hakene holder fast returfjærpakken på startaggregatet.

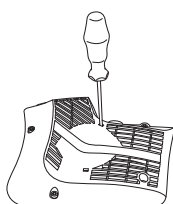

Husk at returfjæren ligger spent i startaggregatet. Hvis fjæren spretter ut ved montering, legges den inn igjen utenfra og inn mot sentrum.

- Smør returfjæren med tynn olje. Monter snorhjulet og spenn opp returfjæren.

Montering av startmotor

- Monter startmotoren ved først å trekke ut startsnoren og deretter legge startmotoren på plass mot veivhuset. Slipp deretter startsnoren langsomt inn slik at starthakene griper inn i snorhjulet.

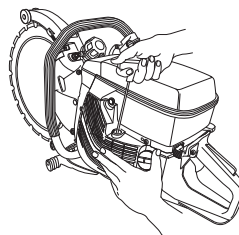

- Monter og trekk til skruene som holder startmotoren.

Tennplugg



Tennpluggens stand påvirkes av:

- Feil innstilt forgasser.
- Feil oljeblanding i brennstoffet (for mye olje).
- Tilsmusset luftfilter.

Disse faktorene gir belegg på tennpluggenes elektroder og kan forårsake driftsforstyrrelser og startvansker.

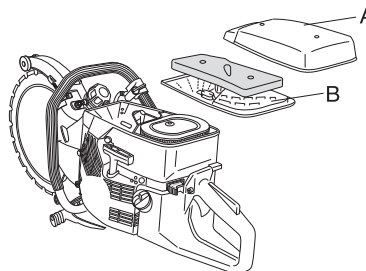

- Hvis maskinens effekt er for lav, maskinen er vanskelig å starte eller tomgangen er urolig: kontroller alltid tennpluggen først før andre tiltak iverksettes. Hvis tennpluggen har mye belegg, rengjøres den, og kontroller samtidig at elektrodeavstanden er 0,5 mm. Tennpluggen bør skiftes etter omtrent en måneds drift eller om nødvendig tidligere.

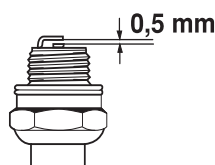

OBS! Bruk alltid anbefalt type tennplugg! Feil tennplugg kan ødelegge stempel/sylinder.

Kjølesystem



For å oppnå lavest mulig driftstemperatur er maskinen utstyrt med et kjølesystem.

Kjølesystemet består av:

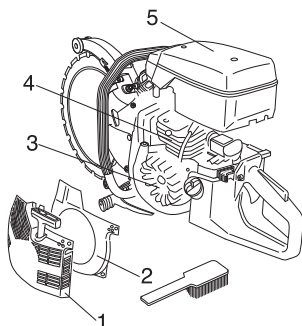

- 1 Luftinntak i startmotor.
- 2 Luftføringskinne.
- 3 Vifteskovler på svinghjulet.
- 4 Kjøleflenser på sylindren.
- 5 Sylinderdeksel

Rengjør kjølesystemet med en børste en gang i uken, ved vanskelige forhold oftere. Et tilsmusset eller tett kjølesystem fører til at maskinen overopphetes, noe som forårsaker skader på sylinder og stempel.

Lyddemper

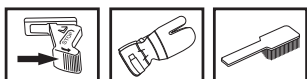

Lyddemperen er utformet for å dempe lydnivået og for å lede avgassene bort fra brukeren. Avgassene er varme og kan inneholde gnister som kan forårsake brann hvis gassene rettes mot et tørt og brennbart materiale.

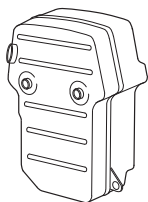

Bruk aldri maskinen med en lyddemper som er i dårlig stand.

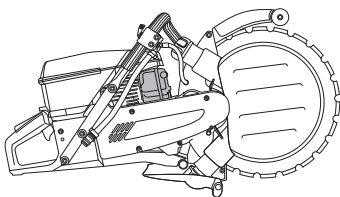

Reomlegging av skiven



ADVARSEL! Ringkappskiver må ikke reomlegges. På grunn av sin konstruksjon er en ringskive utsatt for andre påkjenninger enn en sentrumsdrevet 14-tommers diamantskive. For det første driver drivhjulet mot skivens innvendige diameter slik at både drivhjulets og skivens overflate utsettes for slitasje. Skivekjernen blir tynnere og styringen bredere, hvilket hindrer at skiven drives av hjulet. For det andre utsettes skiven for belastning fra rullene og fra selve kappingen hvis ikke skiven holdes fullstendig rett. Spenninger bygges opp i skiven til den sprekker eller ryker dersom den er omlagt. En ødelagt skive kan forårsake alvorlige personskader hos brukeren eller andre personer. Av denne grunn godkjenner Husqvarna ikke at ringkappskiver reomlegges. Kontakt din Husqvarna-forhandler for instruksjoner.

Generelle vedlikeholdsinstruksjoner

Nedenfor følger noen generelle vedlikeholdsinstruksjoner. Ytterligere spørsmål besvares av serviceverkstedet.

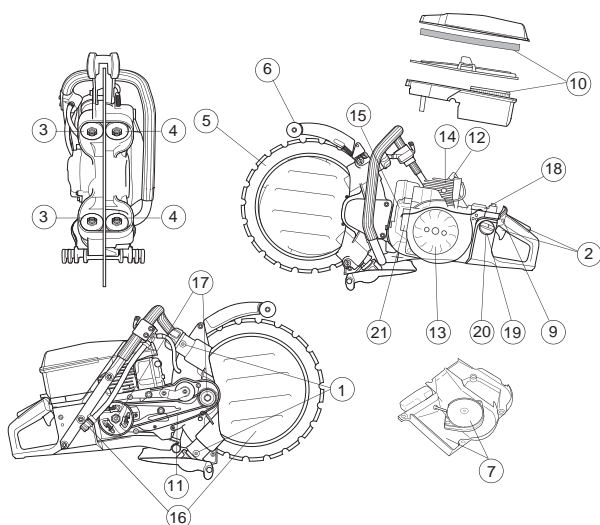

Daglig ettersyn

- 1 Smør styrerullene.
- 2 Kontroller at gassregulatorens deler fungerer sikkert (gassregulator og startgassperre).
- 3 Kontroller slitasjen på styrerullene ved bytte av skive. Demonter komplett styrerull. Rengjør og sett dem inn med fett for beste effekt.
- 4 Kontroller slitasjen på støtterullene.
- 5 Kontroller tilstanden til klinge og drivhjul.
- 6 Kontroller klingevernets stand.
- 7 Kontroller startapparatet og startsnoren samt rengjør startapparatets luftinntak utvendig.
- 8 Kontroller at skruer og mutre er trukket til.
- 9 Kontroller at stoppbryteren fungerer.

Ukentlig ettersyn

- 10 Kontroller, rengjør eller skift hovedfilter.
- 11 Kontroller drivremmens stramming.
- 12 Rengjør tennpluggen. Kontroller at elektrodeavstanden er 0,5 mm.
- 13 Rengjør vifteskivene på svinghjulet. Kontroller startapparatet og retur fjæren.
- 14 Rengjør kjøleflensene på sylindren.
- 15 Kontroller at lyddemperen sitter fast og er uskadd.
- 16 Kontroller og rengjør vannskiven og innløpssilen for vannet.

Månedlig ettersyn

- 17 Kontroller koplingssenteret, drivhjulet og koplingsfjæren med henblikk på slitasje.
- 18 Rengjør forgasseren utvendig.
- 19 Kontroller brennstoffilteret og brennstoffslangen. Skift om nødvendig.
- 20 Rengjør brennstofftanken innvendig.
- 21 Kontroller alle kabler og forbindelser.

VEDLIKEHOLD

Feilsøking

Mekanikk

Symptom		Trolig årsak
Skiven roterer ikke.	1	Rullrattene er ikke trukket tilstrekkelig til.
	2	Skiven er ikke korrekt montert på styrerullene.
	3	Rullene er spent for hardt.
Skiven roterer for sakte.	1	Rullrattene er ikke trukket tilstrekkelig til.
	2	Slitt drivhjul.
	3	Skivens v-formede innvendige diameter slitt.
	4	Fjærene på styrerullene er svekket.
	5	Feil på rullenes lager.
Skiven hopper ut av stilling.	1	Rullinnstillingen for løs.
	2	Slitte styreruller.
	3	Skiven er ikke korrekt montert på styrerullene.
	4	Skadd skive.
Skiven går skjevt.	1	Rullene er spent for hardt.
	2	Overopphetet skive.
Segment går av.	1	Skiven er bøyd, vridd eller dårlig vedlikeholdt.
	2	Fortsett å bruke skiven hvis det bare mangler ett segment, eller leverer den inn til reomlegging hvis skiven er slitt ned maks. 50 %.
Skiven skjærer for sakte.	1	Feil skive til aktuelt materiale.
Skiven slurer.	1	Styrerullene beveger seg ikke fritt inn og ut. En rull som ikke beveger seg fritt kan ikke presse skiven tilstrekkelig hardt mot drivhjulet.
	2	Slitt drivhjul. Slipende materiale og for lite vann ved kapping øker hjulets slitasje.
	3	Styrerullens flens slitt. Hvis mer enn halvparten av flensens brede er slitt ned, slurer skiven.
	4	Klingens spor og innerkant slitt. Forårsaket av manglende vanning av slipende materiale og/eller et slitt drivhjul som får skiven til å slure.

TEKNISKE DATA

Tekniske data

Motor	K960 Ring
Sylindervolum, cm ³ :	93,6
Sylinderdiameter, mm	56
Slaglengde, mm	38,0
Tomgangsturtall, o/min	2700
Anbefalt maks. ruseturtall, o/min	9750 (+/- 250)
Effekt, kW/ o/min	4,5/9000
Tenningsystem	
Produsent av tenningsystem	SEM
Tennplugg	Champion RCJ 6Y/ NGK BPMR 7A
Elektrodeavstand, mm	0,5
Brennstoff-/smøresystem	
Produsent av forgasser	Walbro
Type forgasser	RWJ-3A
Volum bensintank, liter	1,0
Vekt	
Motorkapper uten bensin og kappskive, kg	13,1
Støyutslipp (se anm. 1)	
Lydeffektnivå, mål dB(A)	114
Lydeffektnivå, garantert L _{WA} dB(A)	116
Ljudnivåer (se anm. 2)	
Ekvivalent lydtryknivå ved brukerens øre, dB(A)	103
Ekvivalente vibrasjonsnivåer, a_{hveq} (se merknad 3)	
Fremre håndtak, m/s ²	3,5
Bakre håndtak, m/s ²	3,7

Merknad 1: Utslipp av støy til omgivelsene målt som lydeffekt (L_{WA}) ifølge EF-direktiv 2000/14/EC.

Merknad 2: Ekvivalent støytryknivå i henhold til EN 1454 beregnes som tidsvektet total energi for ulike tryknivåer under forskjellige driftsforhold. Rapporterte data for ekvivalent lydtryknivå for maskinen har en typisk statistisk spredning (standard avvik) på 1 dB (A).

Merknad 3: Ekvivalent vibrasjonsnivå i henhold til EN ISO 19432 beregnes som tidsvektet total energi for vibrasjonsnivåer under forskjellige driftsforhold. Rapporterte data for ekvivalent vibrasjonsnivå har en typisk statistisk spredning (standard avvik) på 1 m/s².

Kappeutstyr

Maks. periferhastighet, m/s	55
Klingediameter, mm/tommer	350/14"
Kappedybde, mm/tommer	260/10"
Motorens maks. turtall, o/min	10000
Klingens vekt, kg	0,8
Mål	
Høyde, mm	410
Lengde, mm	715
Bredde, mm	260
Vannforbruk, liter/min	4



TEKNISKE DATA

EF-erklæring om samsvar

(Gjelder kun Europa)

Husqvarna AB, SE-433 81 Göteborg, Sverige, tlf.: +46-31-949000, erklærer hermed at motorkapperen **Husqvarna K 960 Ring** fra 2010s serienummer og fremover (året angis i klartekst på typeskiltet pluss et etterfølgende serienummer), tilsvarer forskriftene i RÅDETS DIREKTIV:

- fra 17. mai 2006, "angående maskiner" **2006/42/EC**
- av 15. desember 2004 "angående elektromagnetisk kompatibilitet" **2004/108/EC**.
- av 8. mai 2000 "angående utslipp av støy til omgivelsene" **2000/14/EC**.

For informasjon angående støyutslippene, se kapitlet Tekniske data.

Følgende standarder er blitt tillempet:

EN ISO 12100:2003, ISO/DIS 19432:2009, EN 1454:1997, CISPR12:2007

Göteborg, 29. desember 2009

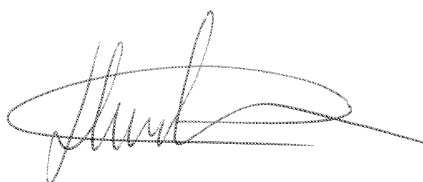

Henric Andersson

Visepresident, leder for motorkappere og anleggsutstyr

Husqvarna AB

(Autorisert representant for Husqvarna AB og ansvarlig for teknisk dokumentasjon.)

Originale instruksjoner

1153350-21



2009-12-29