

Kullanım kılavuzu
K1250
K1250 Rail

Makineyi kullanmadan önce kullanım kılavuzunu iyice okuyarak
içeriğini kavrayınız.

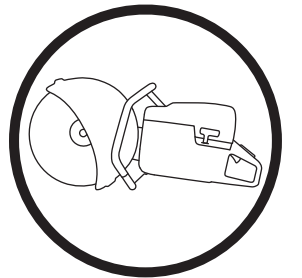

Turkish

SEMBOLLERİN AÇIKLANMASI

Makinenin üzerindeki semboller:

UYARI! Yanlış veya dikkatsizce kullanıldığında bu makine, kullanan veya başkaları açısından ciddi veya ölümcül yaralanmalara yol açabilecek tehlikeli bir araç haline gelebilir.

Makineyi kullanmadan önce kullanım kılavuzunu iyice okuyarak içeriğini kavrayınız.

Her zaman kullanılması gereken malzemeler:

- Koruyucu miğfer
- Gürültüye karşı kulaklık
- Koruyucu gözlük ya da yüz siperi
- Nefes alma maskesi

Bu ürün geçerli CE direktiflerine uygundur.

UYARI! Kesme sırasında toz oluşur, bu tozun solunması yaralanmalara neden olabilir. Onaylı bir nefes alma maskesi kullanın. Benzin dumanını ve egzoz gazlarını solumayın. Çalıştığınız ortamda her zaman iyi havalandırma olmalıdır.

UYARI! Testereden çıkan kıvılcıklar yanıcı özellikteki şu maddeleri tutuşturabilir: benzin (gaz), tahta, saman vb.

Çevreye verdiği gürültü emisyonları Avrupa Birliği'nin direktiflerine uygundur. Makinenin emisyonları Teknik bilgiler bölümünde ve etikette belirtilmiştir.



Kullanım kılavuzundaki semboller:

Kontrol ve/veya bakım, motor durdurulduktan ve STOP durumuna getirildikten sonra yapılmalıdır.

Çalıştırma konumu.

Çalıştırma konumunda geri çekme yayıyla durdurma.

Dur, sabit konumda.

Her zaman onanmış koruyucu eldivenler kullanılmalıdır.

Düzenli aralıklarla temizlik gerekmektedir.

Gözle bakarak kontrol.

Koruma gözlüğü ve yüz siperi kullanılmalıdır.

Makina üzerindeki diğer semboller/etiketler kimi pazarlarda onay almak için gerekli özel koşullarla ilgilidir.

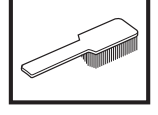

İÇİNDEKİLER

İçindekiler

SEMBOLLERİN AÇIKLANMASI

Makinenin üzerindeki semboller:	2
Kullanım kılavuzundaki semboller:	2

İÇİNDEKİLER

İçindekiler	3
-------------------	---

NE NEDİR?

Motorlu testerede ne nedir - K1250?	4
---	---

NE NEDİR?

Motorlu testerede ne nedir - K1250 Rail?	5
--	---

GÜVENLİK AÇIKLAMALARI

Yeni bir motorlu testereyi kullanmadan önceki adımlar	6
Kişisel koruyucu araçlar	6
Genel güvenlik açıklamaları	7
Makinenin güvenlik donanımı	8
Kesici bıçaklar	10
Genel çalışma açıklamaları	11

MONTAJ

Kesme kafasının monte edilmesi	14
Hareket milini ve flanş rondelalarını kontrol etme	14
Kesici bıçağı takma	15
Bıçak koruyucusu	15
Ray tertibatının monte edilmesi	15

YAKIT KULLANIMI

Çalıştırıcı	16
Yakıt ikmali	16

ÇALIŞTIRMA VE DURDURMA

Başlamadan önce	17
-----------------------	----

BAKIM

Hareket kayışını germe	18
Hareket kayışının değiştirilmesi	18
Kayış makarası ve debriyaj	18
Karbüratör	18
Yakıt filtresi	19
Hava filtresi	19
Çalıştırma aracı	19
Buji	20
Soğutucu sistem	21
Susturucu	21
Genel bakım talimatları	21

TEKNİK BİLGİLER

Kesme donanımı	22
Uygunluk konusunda AB deklarasyonu	23

NE NEDİR?

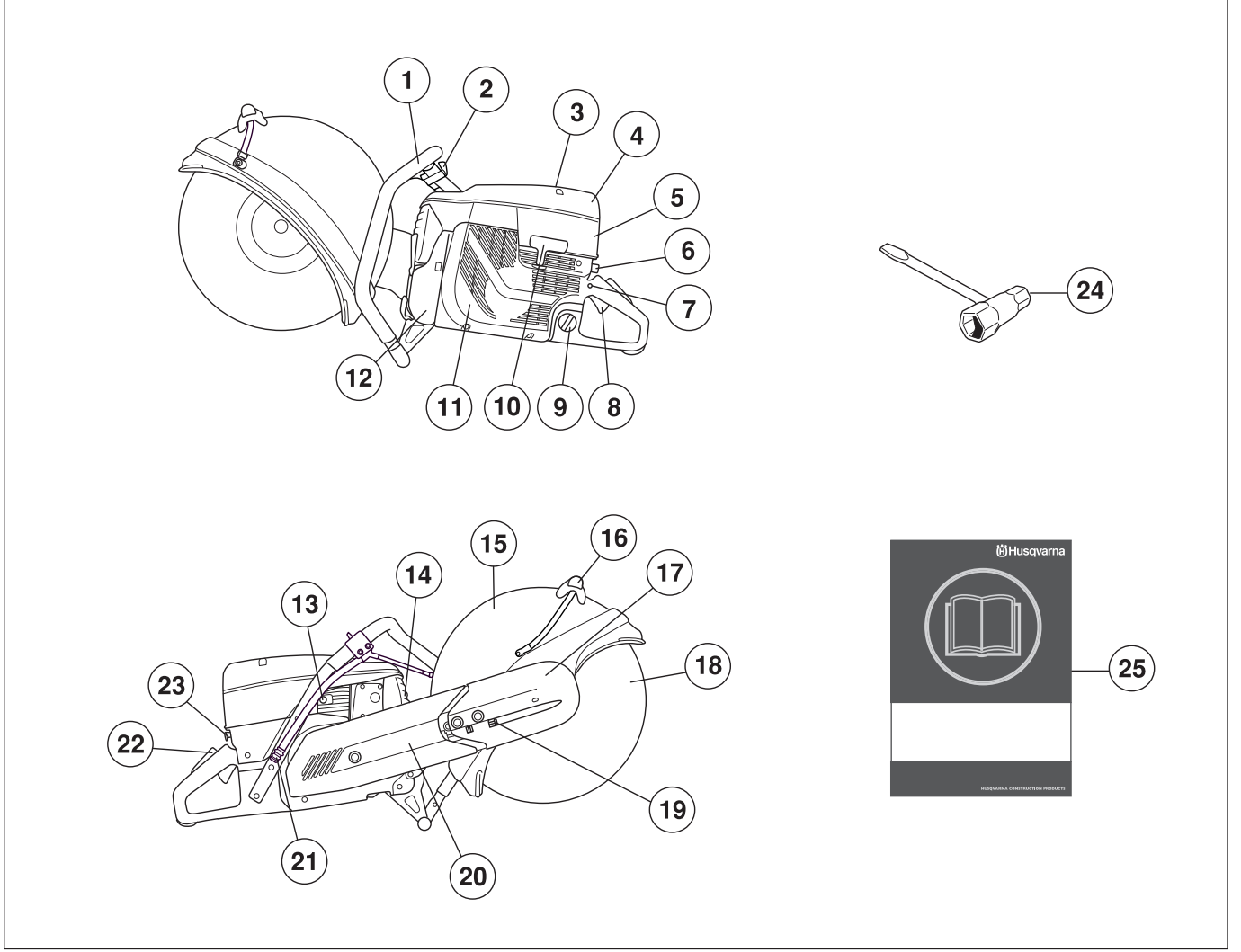

Motorlu testerede ne nedir - K1250?

- | | |
|---------------------------|------------------------------------|
| 1 Ön kulp | 14 Susturucu |
| 2 Su tıpası | 15 Bıçak koruyucusu/sprey koruyucu |
| 3 Bilgi ve uyarı etiketi | 16 Bıçak koruyucusu ayar kolu |
| 4 Hava filtresi | 17 Kesici kafa |
| 5 Silindir kapağı | 18 Kesici bıçak |
| 6 Stop düğmesi | 19 Kayış gerdirici |
| 7 Kelebek kilibi | 20 Kesme kolu |
| 8 Gaz ayarı | 21 Su konektörü |
| 9 Yakıt deposu | 22 Kelebek kilidi |
| 10 Çalıştırma tutacağı | 23 Jikle |
| 11 Çalıştırma aracı | 24 Anahtar |
| 12 Derecelendirme plakası | 25 Kullanım kılavuzu |
| 13 Basınç azaltma supabı | |

NE NEDİR?

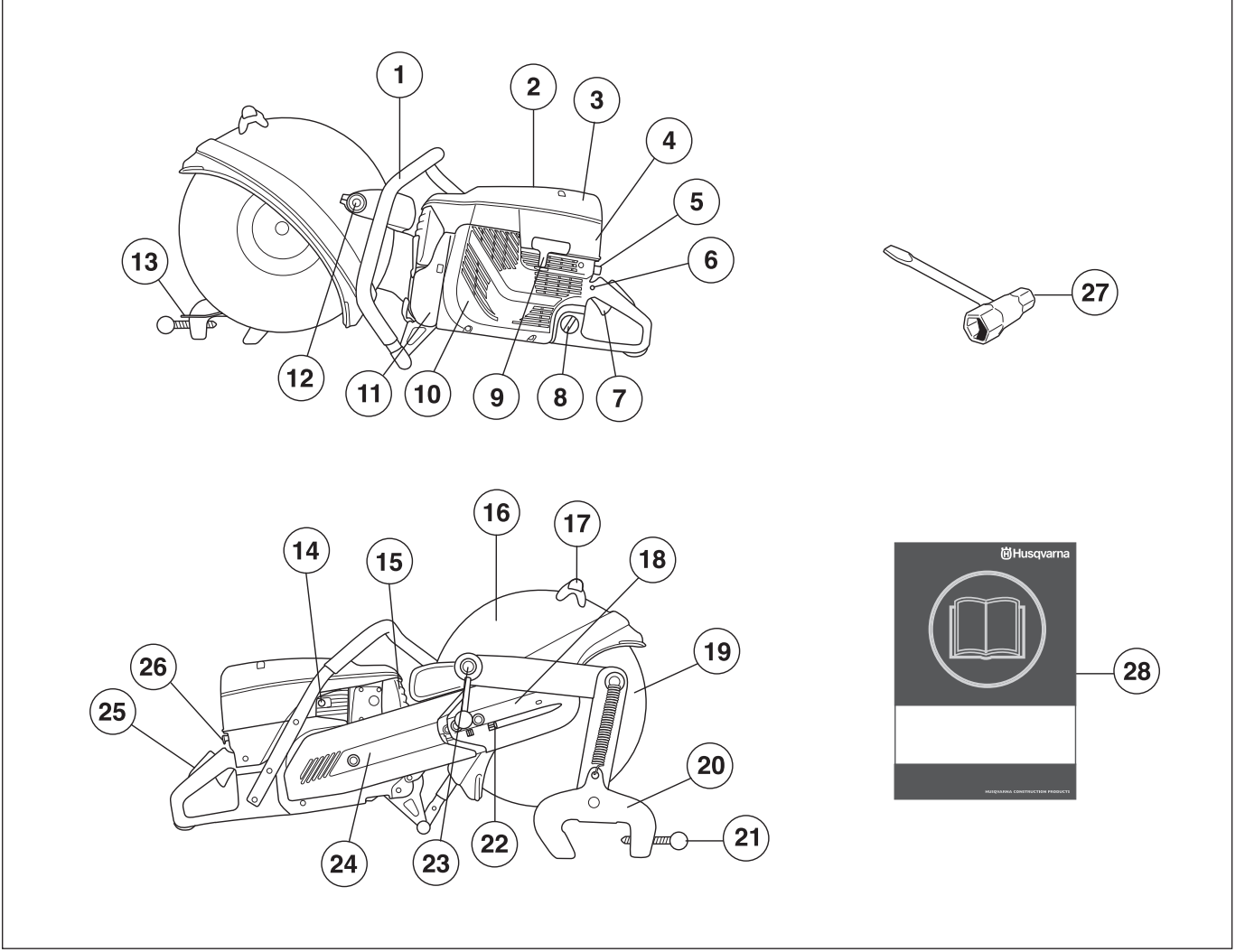

Motorlu testerede ne nedir - K1250 Rail?

- | | |
|---------------------------|------------------------------------|
| 1 Ön kulp | 15 Susturucu |
| 2 Bilgi ve uyarı etiketi | 16 Bıçak koruyucusu/sprey koruyucu |
| 3 Hava filtresi | 17 Bıçak koruyucusu ayar kolu |
| 4 Silindir kapağı | 18 Kesici kafa |
| 5 Stop düğmesi | 19 Kesici bıçak |
| 6 Kelebek kilibi | 20 Ray tertibatı |
| 7 Gaz ayarı | 21 Ray kilitleme kolu |
| 8 Yakıt deposu | 22 Kayış gerdirici |
| 9 Çalıştırma tutacağı | 23 Motorlu testere kilitleme kolu |
| 10 Çalıştırma aracı | 24 Kesme kolu |
| 11 Derecelendirme plakası | 25 Kelebek kilidi |
| 12 Ray bağlantı tertibatı | 26 Jikle |
| 13 Kesme kılavuzu | 27 Anahtar |
| 14 Basınç azaltma supabı | 28 Kullanım kılavuzu |

GÜVENLİK AÇIKLAMALARI

Yeni bir motorlu testereyi kullanmadan önceki adımlar

- Makineyi kullanmadan önce kullanım kılavuzunu iyice okuyarak içeriğini kavrayınız.
- Kesici bıçağın bağlantısını kontrol edin. "Montaj" bölümüne bakın.
- Motoru çalıştırın ve rölanti ayarını kontrol edin, Bakım başlığı altındaki talimatlara bakın. Karbüratör doğru şekilde ayarlandığında, kesici bıçak rölanti sırasında hareketsiz olmalıdır. Rölantide çalışma hızının nasıl ayarlanacağı Kullanım Kılavuzu'nda açıklanmaktadır. Doğru hızı bu talimatlara uygun şekilde ayarlayın. Rölantide çalışma hızı doğru ayarlanmamışsa motorlu testereyi kullanmayın!
- Motorlu testereyi düzenli bir şekilde kontrol etmesi ve gerekli ayarları ve onarımları yapması için Husqvarna satıcınıza başvurun



UYARI! Üreticinin onayını almadan makinenin orijinal tasarımında hiçbir şekilde değişiklik yapmayın. Her zaman orijinal yedek parça kullanın. Makine üzerinde yetkisiz olarak değişiklik yapılması ve/veya onaylı olmayan aksesuarların kullanılması, makineyi kullanan kişi veya başka kişilerin yaralanmasına veya ölümüne neden olabilir.



UYARI! Bir maddeyi kesen, ezen, delen, zımparalayan veya şeklini değiştiren araçları kullanırken oluşan toz ve duman, zararlı kimyasal maddeler içerebilir. Üzerinde çalıştığımız maddenin içeriğini bilmeniz ve uygun toz maskesini veya solunum koruma aracını takmanız gerekir.



UYARI! Motorlu bir testere yanlış veya dikkatsizce kullanıldığında ciddi, hatta ölümcül yaralanmalara neden olabilecek tehlikeli bir araçtır. Bu Kullanım Kılavuzu'nu okuyarak içeriğini anlamanız son derece önemlidir.



UYARI! Bu makinenin ateşleme sistemi çalışma sırasında elektromanyetik alan yaratır. Bu elektromanyetik alan, bazı durumlarda kalp pilleri ile etkileşime girebilir. Ciddi veya ölümcül yaralanma riskini azaltmak için, kalp pili takılmış kişilerin bu makineyi kullanmadan önce doktorlarına ve kalp pili üreticisine danışmalarını öneririz.

Husqvarna Construction Products'in, sürekli ürün geliştirme politikası vardır. Partner, ürünlerin tasarım ve görünüşünü, önceden bildirmeksizin değiştirme ve herhangi bir yükümlülüğü olmaksızın tasarım değişikliklerini piyasaya sürme haklarını saklı tutar.

Kullanım Kılavuzu'ndaki tüm bilgi ve veriler, Kullanım Kılavuzu baskıya gönderildiği dönemde geçerlidir.

Kişisel koruyucu araçlar



UYARI! Makineyi her kullandığınızda, onaylanmış kişisel koruyucu araçlar kullanmalısınız. Kişisel koruyucu araçlar sakatlanma tehlikesini ortadan kaldırmazlar da, herhangi bir kazanın meydana gelmesi durumunda yaralanma derecesini azaltırlar. Uygun kişisel koruyucu araçlar seçmekte satıcınızın yardımını isteyiniz.

- Koruyucu miğfer
- Gürültüye karşı kulaklık
- Koruyucu gözlük ya da yüz siperi



- Nefes alma maskesi

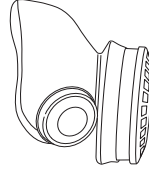

- Sağlam, sıkı kavrayan eldiven.

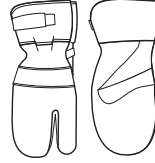

- Tam hareket serbestliği sağlayan, sıkıca oturan, sağlam ve rahat giysiler.



- Keseceğiniz madde için önerilen bacak koruyucularını kullanın.
- Çelik burunlu, kaymaz çizme.



- İlk yardım çantası her zaman kolay ulaşılabir yerde olmalıdır.



GÜVENLİK AÇIKLAMALARI

Genel güvenlik açıklamaları

Çalışma alanı güvenliği

- Kötü hava koşullarında çalışmaktan kaçınınız. Örneğin yoğun sis, kaygan zemin, ağacın düşme yönünü etkileyecek hava koşulları v.b. Kötü havalarda çalışmak yorucu olur ve tehlikeli durumlar oluşturabilir, örneğin, kaygan zemin.
- Motorlu testereyle çalışmaya başlamadan önce çalışacağınız alanda herhangi bir şey olmamasına dikkat edin ve yere sağlam basın. Aniden hareket edebilecek şeylere dikkat edin. Keserken, herhangi bir parçanın yerinden kopup düşerek yaralanmalara sebep olmamasına dikkat edin. Zeminin eğimli olduğu yerlerde çalışırken çok dikkatli olun.
- Güvenli bir şekilde çalışabilmeniz için, çalıştığınız alan yeterli kadar aydınlık olmalıdır.
- Her zaman güvenli ve sağlam bir çalışma pozisyonunda olduğunuzdan emin olun.
- Kesilecek bölgede boru ve elektrik kablosu bulunmadığından emin olun.
- Çevrenize dikkat ediniz:
 - İnsan, hayvan ya da başka birşeyin, makine üzerindeki denetiminizi engelleyemeyeceğinden emin olunuz.
 - Yukarıdakilerden hiçbirinin kesici bıçakla temas etmediğinden emin olmak için.



UYARI! Motorlu testere için güvenli mesafe 15 metre uzaklıktır. Hayvanların ve seyredenlerin çalıştığımız alanın dışında olmasını sağlamak sizin sorumluluğunuzdadır. Kesmeye başlamadan önce, çalışacağımız alanda bir şey olmamasına dikkat edin ve yere sağlam basın.

Kişisel güvenlik

- Kişisel koruyucu araçlar kullanınız. Kişisel koruyucu araçlar bölümüne bakınız.
- Yorgun ya da içkili iken ya da görüş, karar verme ve bedensel denetim yeteneklerinizi etkileyebilecek olan bir ilaç almışsanız makineyi asla kullanmayınız.
- Kesme donanımı dönerken, giysilerinizin veya herhangi bir yerinizin kesme donanımıyla temas etmediğinden emin olun.
- Kesme donanımı dönerken, kesme donanımından güvenli bir uzaklıkta durun.
- Makine çalışırken, kesme donanımı koruyucusu her zaman açık olmalıdır.
- Makineyi asla bina içinde kullanmayın. Motorun egzoz dumanlarını solumanın tehlikeli olduğunu unutmayın.



UYARI! Makineyi yalnızca iyi havalandırması olan yerlerde kullanın. Bunlara dikkat edilmemesi ciddi yaralanmalara veya ölüme neden olabilir.



UYARI! Titreşime maruz kalmak, kan dolaşımı rahatsızlığı olan kişilerde damar ve sinir hastalıklarına neden olabilir. Titreşime maruz kalmaktan kaynaklanmış olabilecek herhangi bedensel bir belirti duyumsamanız durumunda doktora başvurunuz. Belirti örnekleri şunlardır: uyuşma, duyu kaybı, gıdıklanma, iğnelenme, acı, kuvvet kaybı, deri renginde veya durumunda değişiklik. Bu belirtiler genellikle parmaklarda, ellerde ve bileklerde görülür.

Kullanım ve bakım

- Motorlu testere, taş gibi sert maddeleri kesmek için tasarlanmıştır. Yumuşak maddeleri keserken geri tepme riskinin daha yüksek olacağını unutmayın. Geri tepmeyi önleyici önlemler bölümüne bakınız.
- Artık orijinal imalatına benzerliği kalmayacak biçimde yapısal değişikliğe uğratılmış bir makineyi asla kullanmayınız.
- Hatalı bir makineyi asla kullanmayınız. Elinizdeki broşürde bulunan bakım, denetim ve servisle ilgili açıklamaları izleyiniz. Kimi bakım ve servis önlemleri, deneyimli ve kalifiye ustalar tarafından yapılmalıdır. Bakım bölümüne bakınız.
- Kullanım kılavuzu içeriğini anladığından emin olmadan hiçbir kimsenin makineyi kullanmasına izin vermeyin.
- Kesme donanımı dönerken makineyi hareket ettirmeyin.
- "Makinenin güvenlik donanımının muayene ve bakımı" bölümünde anlatılan tüm bakımlar, kalifiye bir servis personeli tarafından yapılmalıdır.

Ray kesme

- Ray kesme işlemi, kıvılcım yağmuruna sebep olur. Ray kesme işlemine uygun kişisel koruyucu araçlar kullanın.
- Kesme işlemi esnasında çıkan kıvılcımlar, çalışma alanının etrafındaki yanıcı maddelerin alev almasına sebep olabilir. Uygun yangın söndürme ekipmanlarını her zaman hazır bulundurun.
- Kesme işlemi esnasında, makine dikey ya da baş aşağı konumda tutulmamalıdır.

Taşıma ve saklama

- Makineyi taşımadan veya muhafaza etmeden önce her zaman ray tertibatını motorlu testereden çıkarın. Makine, ray tertibatı takılıyken kaldırılmak üzere tasarlanmamıştır.
- Motorlu testereyi, üzerinde kesici bıçak takılı haldeyken saklamayın veya nakletmeyin.
- Çocukların ve izinsiz kişilerin erişememesi için motorlu testereyi mutlaka kilitlenebilir bir yerde saklayın.
- Testere kullanıldıktan sonra tüm bıçaklar testereden çıkartılmalı ve dikkatli bir şekilde saklanmalıdır. Kesici bıçakları kuru, buzlanma olmayan ortamlarda saklayın.
- Zımpara disklerine özel dikkat sarf edilmelidir. Zımpara diskleri düz bir yüzey üzerinde saklanmalıdır. Zımpara diskinin nemli ortamlarda saklanması, dengesizliğe neden olabilir ve yaralanmaya yol açabilir.
- Yeni bıçakları, nakil sırasında veya saklama süresince herhangi bir hasar olup olmadığını anlamak üzere kontrol edin.

GÜVENLİK AÇIKLAMALARI

Yakıt güvenliği



(Doldurma, Yakıt karıştırma, Koruma)



UYARI! Yakıtı taşıırken çok dikkatli olunuz. Patlama ve yanma riskinin olabileceğini düşününüz.

- Motor çalışır durumdayken asla yakıt ikmali yapmayınız.
- Yakıt ikmali ve yakıt karıştırma sırasında havalandırma konusuna özen gösteriniz (benzin ve ikili yağ).
- Makineyi çalıştırmadan önce, yakıt ikmal yerinden en az 3 m uzaklaşınız.

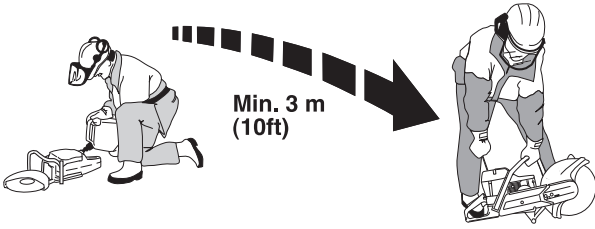

- Aşağıdaki durumlarda makineyi asla çalıştırmayınız:
 - Eğer motorun yakıt tankına doldurduğunuz yakıttan, yakıt döküntüsü varsa: Dökülen bütün yakıtı siliniz ve kalan benzinin buharlaşmasını bekleyiniz.
 - Eğer yakıt döküntüsü size veya elbisenize bulaşırsa, hemen elbisenizi değiştiriniz. Yakıt döküntüsü ile temas eden vücudunuzun bölümlerini hemen yıkayınız. Yakıt döküntüsü ile temas eden vücudunuzun bölümlerini sabun ve suyla yıkayınız.
 - Yakıt sızdırıyorsa. Depo kapağı ve yakıt kablolarında sızma olup olmadığını düzenli olarak denetleyiniz.
- Makineyi ve yakıtı, kıvılcım ve alev sızıntısı riskinin olmadığı, örn: elektrik makinelerinin, elektrik motorlarının, elektrik kontağının/elektrik düğmesinin veya ısı dağıtım merkezlerinin bulunmadığı ortamlarda muhafaza ediniz ve taşıyınız.
- Yakıt korunmasında, bu amaç için özel olarak yapılmış ve onanmış kaplar kullanılmalıdır.
- Makinenin uzun süre koruması durumunda, yakıt tankı, mutlaka boşaltılmalıdır. En yakındaki benzin istasyonu ile temasa geçerek elinizdeki benzin fazlasını ne yapmanız gerektiğini sorunuz.
- Her zaman, yakıt dökülmesini önleyen bir sübabı bulunan, Husqvarna yakıt kutularını kullanın.



UYARI! Yangın ve patlama tehlikesi olduğunu, dumanı soluduğunuzda tehlikeli olabileceğini unutmayın. Yakıtı doldurmadan önce motoru durdurun. Yakıtı taşıacak kadar doldurmayın. Zemin ve makine üzerine dökülen yakıtı silin. Kendi üzerinize veya giysilerinize yakıt bulaşırsa. Giysilerinizi değiştirin. Makineyi çalıştırmadan önce, yakıt doldurduğunuz yerden en az 3 metre uzğa götürün.

Makinenin güvenlik donanımı

Bu bölümde, makinenin güvenlik donanımı konusunda ayrıntıların neler olduğu, bunların hangi işlemlere sahip bulunduğu ve doğru çalışıp çalışmadığına emin olmak için kontrol ve bakımının nasıl gerçekleştirileceği açıklanmaktadır. Bu teçhizatın makinenin neresinde olduğunu görmek için Ne nedir? bölümüne bakınız.



UYARI! Güvenlik teçhizatı işlemeyen bir makineyi asla kullanmayınız. Bu bölümde sıralanan denetim, bakım ve servis ile ilgili açıklamalara uyunuz. Makinenin her türlü servis ve onarımı özel eğitim gerektirmektedir. Bu, özellikle makinenin güvenlik donanımıyla ilgilidir. Eğer makineniz aşağıdaki listede yer alan denetimlerden herhangi birinde takılırsa, servis atelyenize başvurunuz. Ürünlerimizden herhangi birini satın aldığınızda, profesyonel tamir ve servis sunacağımızı garanti ederiz. Makineyi size satan satıcı servis satıcısı değilse, en yakın servis temsilcisinin adresini vermesini isteyiniz.

Titreşimden arındırma sistemi

Makineniz, elden geldiğince, titreşimsiz ve kolay bir kullanım için tasarlanmış bir titreşimden arındırma sistemi ile donatılmıştır.

Makinenizin titreşimden arındırma sistemi, titreşimin motor birimi/kesici araç ile makinenizin sapı arasındaki iletişimini önlemektedir.

Kesme donanımını içeren motor gövdesi, tutma yerlerinden, titreşim azaltma birimleri ile ayrılmıştır.

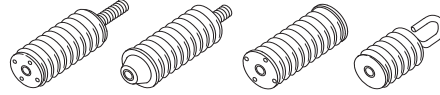

Titreşim azaltma sistemini kontrol edin

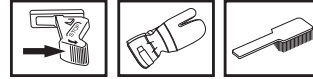

- Materyal çatlağı ve bozulmalardan sonra titreşimden arındırma elemanını düzenli olarak denetleyiniz.
- Titreşimden arındırma elemanının, motor ile el birimleri arasına oturmuş olduğunu denetleyiniz.

Stop düğmesi

Stop düğmesi, motoru durdurmak için kullanılır.

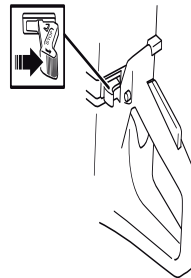

Durdurma düğmesini kontrol edin

- Motoru çalıştırınız ve stop düğmesi stop durumuna getirildiğinde motorun durduğunu denetleyiniz.

GÜVENLİK AÇIKLAMALARI

Susturucu

Susturucu, olanak elverdiğince, motor saçınlarından kullanıcıyı korumak üzere ve sesin düzeyini düşürmek için yapılmıştır.

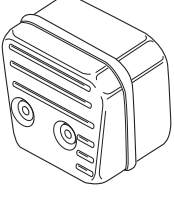

UYARI! Kullanım anında ve kullandıktan kısa bir süre sonra susturucu çok sıcak olur. Sıcakken susturucuya dokunmayınız!

Egzoz dumanları sıcaktır ve yangına neden olabilecek kıvılcıklar da taşıyabilmektedir. Bu nedenle hiçbir biçimde makineyi kapalı yerde ve kolay tutuşabilir maddelerin yakınında çalıştırmayınız!

Susturucunun içinde kanserojen olabilecek kimyasal maddeler bulunmaktadır. Susturucunun hasar görmesi durumunda bu maddelere temas etmeyin.

ÖNEMLİ! Susturucular açısından, kullanım kılavuzunda belirtilen denetim, bakım ve servisi yerine getirmeniz büyük önem taşımaktadır. Makinenin güvenlik donanımının kontrol, bakım ve servisi adlı bölümdeki talimatlara bakınız.

Susturucuyu kontrol edin

- Susturucusu aşınmış bir makineyi asla kullanmayınız.
- Susturucunun makinenin içine oturmuş olduğunu düzenli olarak denetleyiniz.

Kelebek kilidi

Gaz tetiği kilidi, gazın yanlışlıkla çalışmasını önlemek için tasarlanmıştır. Kilit (A) basıldığında, gaz (B) serbest kalır.

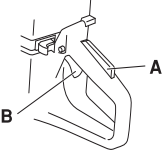

Gaz basılı olduğu sürece, tetikleme kilidi basılı kalır. Tutma yeri üzerindeki tutacak açıldığında, gaz tetiği ve gaz tetiği kilidi eski konumuna döner. Bu, iki bağımsız geri tepme yayı ile sağlanır. Bu sayede, gaz tetiği rölanti ayarında otomatik olarak kilitlenir.

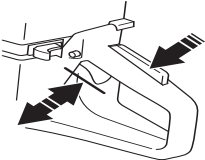

Gaz kilidini kontrol edin

- Gaz ayarlama düğmesi asıl konumunda iken gaz ayarının boşta olduğunu denetleyiniz.

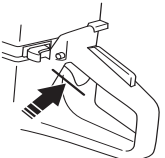

- Kelebek kilidine basınız ve bıraktığınız zaman yeniden asıl konumuna geldiğini denetleyiniz.

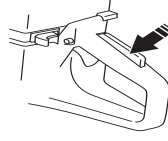

- Gaz ayarının ve kelebek kilidinin rahat çalışmakta olduğunu ve dönüşüm makası sisteminin çalıştığını denetleyiniz.

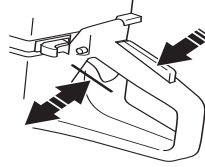

- Motorlu testereyi çalıştırın ve tam gaz verin. Gaz kontrolünü bırakın ve kesici bıçağın durup hareketsiz kaldığından emin olun. Gaz rölanti konumunda iken kesici bıçak dönüyorsa, karbüratörün rölanti ayarını kontrol etmelisiniz. Bakım başlığı altındaki talimatlara bakın.

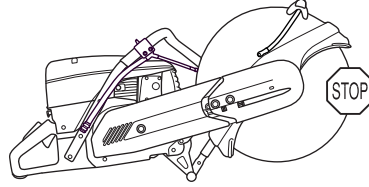

Bıçak koruyucusu



UYARI! Makineyi çalıştırmadan önce her zaman bıçak koruyucularının takılı olup olmadığına bakın.

Bu koruyucu kesici bıçağın üst kısmına takılır, bıçak parçalarının veya kesici kısımların kullanıcıya doğru fırlamaması için tasarlanmıştır.

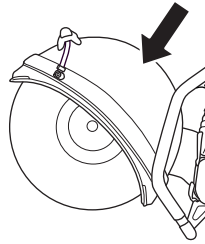

Bıçak koruyucusunun kontrol edilmesi

- Koruyucunun eksiksiz olduğundan ve üzerinde çatlak ya da bozukluk bulunmadığından emin olun.
- Doğru şekilde takılmamış veya bozuk bir koruyucuyu asla kullanmayın.



UYARI! Makineyi çalıştırmadan önce her zaman koruyucunun takılı olup olmadığına bakın. Kesici bıçağın doğru şekilde takıldığından ve üzerinde herhangi bir kusur bulunmadığından emin olun. Kesici bıçak kusurlu olduğunda yaralanmalara neden olabilir. Montaj bölümündeki talimatlara bakınız

GÜVENLİK AÇIKLAMALARI

Kesici bıçaklar



UYARI! Kesici bıçak kırılıp kullanan kişinin yaralanmasına neden olabilir.

Bir kesici bıçağı asla motorlu testerenin hızından daha düşük hızda kullanmayın.

Kesici bıçağı, birlikte kullanılmak üzere ürettikleri maddeler dışındaki maddelerle asla kullanmayın.

Genel

Kesici bıçakların iki temel tasarımı mevcuttur; zımpara diskleri ve elmas bıçaklar.

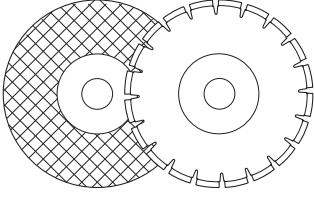

Makine başka bir yere nakledildiğinde daima kesici bıçağı çıkartın.

Yüksek kaliteli bıçaklar genelde daha ekonomiktir. Daha düşük kaliteli kesici bıçaklar genellikle düşük kesme kapasitesine sahiptir ve daha kısa ömürlüdür, bu da kesilen madde miktarına bağlı olarak daha fazla masraf yapılmasına neden olur.

Makineye takılacak kesici bıçak için doğru burcun kullanıldığından emin olun. Kesici bıçağın takılması başlığı altındaki talimatlara bakın.

Uygun kesici bıçaklar

Kesici bıçaklar	K1250	K1250 Rail
Zımpara diskleri	Evet*	Evet*
Ray kesme işlemi için taşlama diskleri	Hayır	Evet
Elmas bıçaklar	Evet	Evet**
Kurtarma bıçağı	Hayır	Hayır

*Susuz

**Kuru kesme işlemleri için elmas bıçaklar

Değişik malzemeler için kesici bıçaklar

	Beton	Metal	Ray	Plastik
Zımpara diskleri	X	X		X
Ray kesme işlemi için taşlama diskleri			X	
Elmas bıçaklar	X			

Yüksek hızlı avuççi makineler

Ürettiğimiz kesici bıçaklar yüksek hızlı, taşınabilir, motorlu testereler için tasarlanmıştır. Başka üreticilerin ürettiği bıçaklar kullanılacaksa, bu tür motorlu testerelerle ilgili düzenleme ve gereksinimlere uygun olup olmadıklarına bakılmalıdır.

Özel bıçaklar

Bazı kesici bıçaklar sabit donanım için tasarlanmıştır ve aksesuarlarla birlikte kullanılmak içindir. Bu tür kesici bıçaklar taşınabilir, motorlu testerelerde kullanılmamalıdır.

Her zaman yerel yetkililere başvurun ve aşağıdaki uygulanabilir direktifleri izlediğinizden emin olun.

Bıçak titreşimi

Bıçaklara çok fazla bastırırsa yuvarlaklıklarını kaybedebilir ve titretebilirler.

Daha az bastırıldığında titrete duracaktır. Durmuyorsa, bıçağı değiştirin. Kesilecek madde için önerilen türde bıçak kullanılmalıdır.

Zımpara diskleri

Zımpara disklerindeki kesici malzeme organik bir birleştirici kullanılmış kumlardan oluşur. "Sağlamlaştırılmış bıçaklar", bıçak çatırsa veya hasar görürse, en yüksek çalışma hızında kırılmayı önleyen bir dokudan oluşur.

Bir kesici bıçağın performansı zımpara tanelerinin türüne ve büyüklüğüne, ayrıca birleştirici maddenin sertliğine bağlıdır.

Motorun onaylanmış plakalarına göre bıçağın aynı hız için mi yoksa daha yüksek hız için mi onaylandığını kontrol edin. Bir kesici bıçağı asla motorlu testerenin hızından daha düşük hızda kullanmayın.

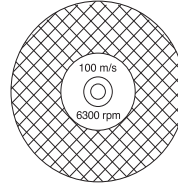

Bıçağın çatlak veya herhangi bir şekilde zarar görmüş olmamasına dikkat edin.

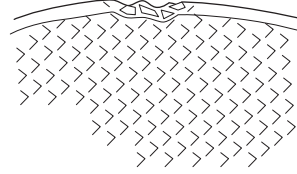

Parmağınızda asılı tutarak ve bir tornavida ya da benzeri bir aletle hafifçe vurarak, zımpara diskini test edin. Disk, titrete veya çınlama sesi çıkarmıyorsa hasar görmüş olabilir.

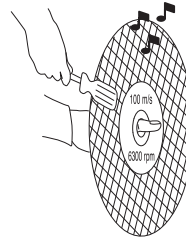

Değişik malzemeler için taşlama diskleri

Disk türü	Malzeme
Beton disk	Beton, asfalt, ta, döküm demir, alüminyum, bakır, pirinç, kablo, kauçuk, plastik vb.
Metal disk	Çelik, çelik alaşımları ve diğer sert metaller.
Ray kesme işlemi için disk	Ray

GÜVENLİK AÇIKLAMALARI



UYARI! Taşlama diskini suyla kullanmaktan kaçının. Nemli taşlama diskleri, dengesizlik yaratıp makinenin zarar görmesine ve kullanıcının yaralanmasına neden olabilir.

Ray kesme

Sadece, ray kesme işlemine özel kesici bıçaklar kullanın.

Elmas bıçaklar



UYARI! Plastik malzemeleri elmas bıçak ile kesmek, kesme esnasında oluşan ısıdan dolayı malzemenin eriyip bıçağa yapışmasına ve dolayısıyla geri tepmeye neden olabilir.

Elmas bıçaklar, endüstriyel elmas içeren kısımlara sahip çelik bir gövdeden oluşur.

Elmas bıçaklar, kesme işlemi başına daha düşük maliyeti, daha az bıçak değişimini ve sabit bir kesme derinliğini garanti eder.

Kullanımı sırasında elmas bıçağın, bıçak üzerinde gösterilen ok yönünde döndüğünden emin olun.

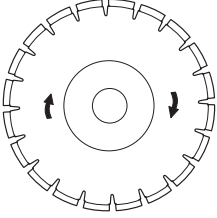

Her zaman keskin bir elmas bıçağı kullanın.

Malzeme

Elmas bıçaklar, taş takviye edilmiş beton ve diğer bileşik malzemelerde kullanmak için idealdir. Elmas bıçaklar, metal kesimi için önerilmez.

Farklı sertlik sınıflarında elmas bıçakları bulunmaktadır. 'Yumuşak' bir elmas bıçağı, diğerlerine oranla daha kısa kullanım ömrüne ve daha yüksek kesme kapasitesine sahiptir. Granit ve sert beton gibi sert maddeler için kullanılır. 'Sert' elmas bıçakları, daha uzun kullanım ömrüne ve daha düşük kesme kapasitesine sahiptir ve tuğla, asfalt gibi yumuşak maddeler için kullanılmalıdır.

Elmas bıçakları bileyleme

Keserken yanlış şekilde bastırıldığında veya takviye edilmiş beton gibi bazı maddeler kesildiğinde elmas bıçaklar körlenebilir. Körlenmiş elmas bıçaklarla çalışmak aşırı ısınmaya ve elmas kısımların gevşemesine neden olur.

Bıçağı, kumtaşı veya tuğla gibi yumuşak bir madde keserek bileyin.

Elmas bıçak ile kuru kesme



UYARI! Elmas bıçaklar kullanıldığında çok ısınır. Isınan bıçak deforme olabilir ve makineye olduğu kadar kullanıcıya da zarar verebilir.

Kuru kesme yaparken, bıçağı kesimden her 30-60 saniyede bir kaldırın ve soğuması için havada 10 saniye kadar dönmesine izin verin.

Elmas bıçakla sulu kesim

Beton keserken kullanılan su ile su yere geutmeye, toz oluşumunu önlemesinin yanı sıra bıçau yere gei su yere geuttur ve kullanım ömrünü uzatır.



UYARI! Elmas bıçaklar kullanıldığında çok ısınır. Isınan bıçak deforme olabilir ve makineye olduğu kadar kullanıcıya da zarar verebilir.

Sulu kesim yaparken, aşırı ısınmayı önlemek için bıçak sürekli olarak soğutulur.

Genel çalışma açıklamaları



UYARI! Bu bölümde, motorlu testereyi kullanırken dikkat edilmesi gereken temel güvenlik talimatları verilmiştir. Bu bilgiler, kişisel beceri ve deneyimin yerini asla tutamaz. Güvenli olmadığını düşündüğünüz bir durumla karşılaşırsanız, makineyi durdurun ve bir uzmana danışın. Bayinize, servis acentenize veya deneyimli bir motorlu testere kullanıcılarına başvurun. Emin olmadığımız hiçbir müdahalede bulunmayın!

Kesme yöntemi

Aşağıda anlatılan yöntem genellikle kullanılan yöntemdir. Her bıçağın kesme tarzına ilişkin bilgiyi kontrol edin (örneğin elmas bıçaklarına zımpara disklerinden daha az bastırmak yeterlidir).

- Üzerinde çalıştığınız maddeyi, ne olacağını önceden kontrol edebileceğiniz şekilde ve kesilen yer, kesme işlemi sırasında açık kalacak şekilde tutun.

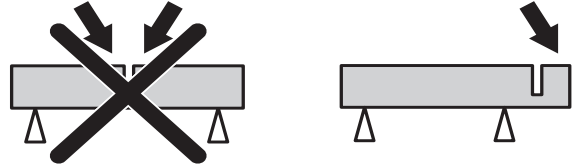

- Kesici bıçağın doğru şekilde oturduğundan emin olun.
- Makineyi her zaman her iki elinizle sıkıca kavrayarak tutun. Makineyi tutarken, baş parmaklarınız ve diğer parmaklarınız tutamakları iyice kavramalıdır.

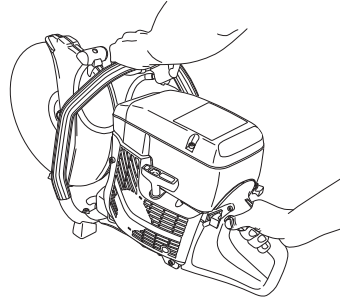

- Makine çalışmaya başladığında bıçağın herhangi bir şeyle temas etmediğinden emin olun.
- Makine maksimum hızda çalışırken kesmeye başlayın.
- Düzgün bir şekilde kesme işlemine başlayın, makineyi zorlamadan veya bıçağı bastırmadan çalıştırın. Kesme işlemi her zaman maksimum hızda gerçekleştirin.

GÜVENLİK AÇIKLAMALARI

- Bıçak ve kesilecek madde arasında küçük bir temas alanı oluşturmak üzere bıçağı yavaşça ileriye ve geriye doğru hareket ettirin. Böylece, bıçağın sıcaklığı azalır ve etkili kesme işlemi garanti edilir.

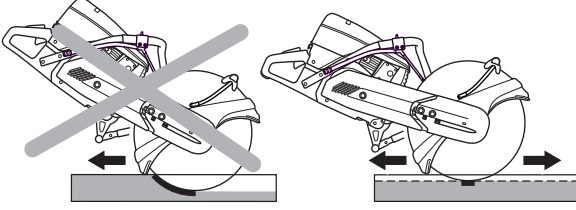

- Kesme donanımı koruyucusu, arka bölüm, üzerinde çalışılan parçayla aynı hizada olacak şekilde ayarlanmalıdır. Kesme işlemi sırasında fırlayan parçalar ve kıvılcımlar koruyucu tarafından toplanır ve kullanıcıya gelmesi önlenir.

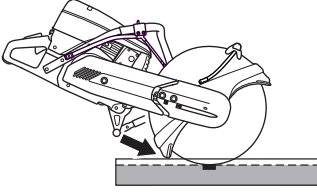

- Makineyi, bıçakla aynı hizada olacak şekilde çalıştırın. Yandan baskı uygulanması, bıçağa zarar verebilir ve çok tehlikelidir.

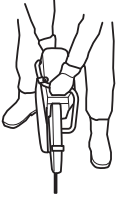

UYARI! Hiçbir surette bıçağın yanıyla kesmeyin; bıçak bundan zarar görür kırılır ve büyük hasarlar meydana gelebilir. Yalnızca kesen kısmı kullanın.

Motorlu testereyi bir yana doğru çekmeyin, aksi takdirde bıçaklar sıkışıp kırılarak yaralanmalara neden olabilir.

Geri tepme

Geri tepme terimi, geri tepme alanı olarak da bilinen bıçağın en üstteki dörtte birlik bölümü bir nesneyle temas ettiğinde, motorlu testere ve kesici bıçağın nesneden atılmasına neden olan ani tepkiyi tanımlamak için kullanılır.

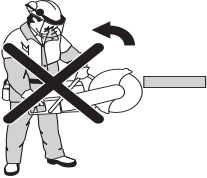

UYARI! Geri tepme alabildiğine ani ve sert olabilir ve bıçkıyı, kılıcı ve zinciri kullanıcıya doğru fırlatabilir. Eğer kullanıcıya rastladığınızda zincir hareket durumunda ise ciddi hatta ölümcül bir kazaya neden olabilir. Geri tepmeye nelerin sebep olduğunu ve bunu nasıl engelleyebileceğinizi anlamanız çok önemlidir.

Temel kurallar

- Kesmeye, şekilde gösterildiği gibi, geri tepme alanı olarak da bilinen bıçağın en üstteki dörtte birlik bölümü ile asla başlamayın.

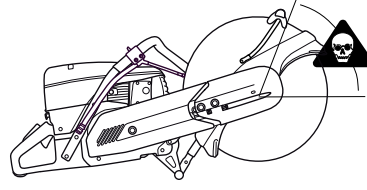

- Makineyi her zaman her iki elinizle sıkıca kavrayarak tutun. Makineyi tutarken, baş parmaklarınız ve diğer parmaklarınız tutamakları iyice kavramalıdır.

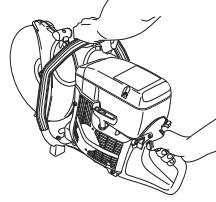

- Dengenizi iyi sağlayın ve yere sağlam basın.
- Kesme işlemini her zaman maksimum hızda gerçekleştirin.
- Üzerinde çalıştığınız maddeden uygun bir uzaklıkta durun.
- Bıçağı daha önce kesilmiş bir yere sokarken dikkatli olun.
- Asla omzunuzdan daha yukarıda olan bir şeyi kesmeyin.
- Üzerinde çalıştığınız maddenin veya ortaya çıkabilecek başka şeylerin, kesilen yerin kapanmasına ve bıçağın kısılmasına neden olabilecek hareketlerine karşı dikkatli olun.

İçeri çekme

İçeri çekme, diskin alt kısmı aniden durduğunda veya kesilen yer kapandığında ortaya çıkar. (Bunu önlemek için "Temel kurallar" ve "Sıkışma/dönme" başlığına bakın).

Kısılma/dönme

Kesilen yer birbirine doğru bastırıldığında, sıkışmaya neden olabilir. Makine, aniden çok kuvvetli bir şekilde sıçrayabilir.

Kısılma nasıl engellenebilir?

Üzerinde çalıştığınız maddeyi, kesilen yer kesme işlemi sırasında ve kesme işlemi bittiğinde açık kalacak şekilde tutun.

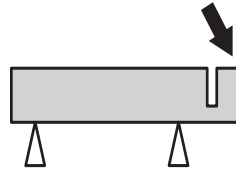

Ray kesme

Kesme kılavuzu

Kesme kılavuzu, bıçağın, kesme işleminin yapılacağı yere yönlendirilmesini kolaylaştırmak için kullanılır. Motorlu testereyi ilk kez kullandığınızda, kılavuzu kesmeniz gerekir.

GÜVENLİK AÇIKLAMALARI

- Ray tertibatını motorlu testereye takın.

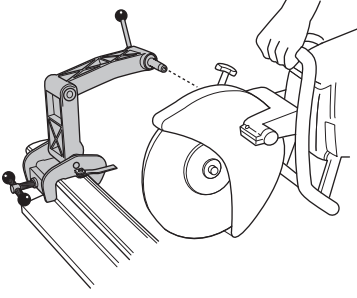

- Kesme kılavuzunu kıvrıyın.
- Kesme kılavuzunu, raya paralel olarak uygun şekilde sabitleyin.

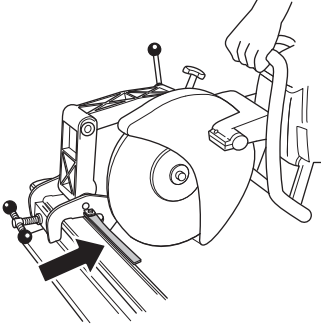

- Kılavuzu dikkatlice kesin.

Çalışma yöntemi

- Kesme kılavuzunu kıvrıyın.
- Testerenin kesliğini ve kılavuzun kıvrımını hizalayın.
- Makineyi yatay düzlemde ileri geri hareket ettirerek kesme işlemine başlayın. Bu şekilde, kesici bıçağın raya temas yüzeyi en aza indirilerek bıçağın aşınma riski azaltılmış olur.

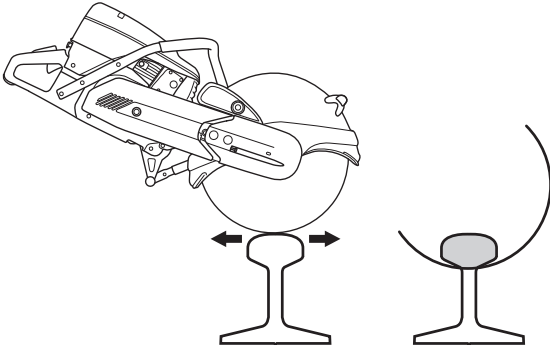

- Mantarı (A) kestikten sonra, perdeyi (B) ve ayağı (C) kesmeye devam edin.



Kesme işlemi tek bir taraftan tamamlanamıyorsa, motorlu testere ters yöne döndürülmelidir.

- Makineyi kapayın.
- Motorlu testereyi ray tertibatından çıkarın.
- Motorlu testerenin sol tarafını ray tertibatına takın.

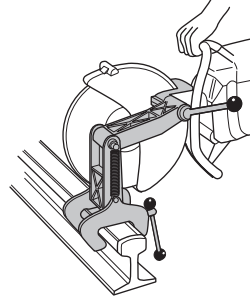

- Kesici bıçağı rayın içine doğru yönlendirin ve kesici bıçağın kesimin merkezine oturup oturmadığını kontrol edin. Gerekirse, hareketli kovani kesme bıçağı kesimin ortasına gelecek şekilde ayarlayın.

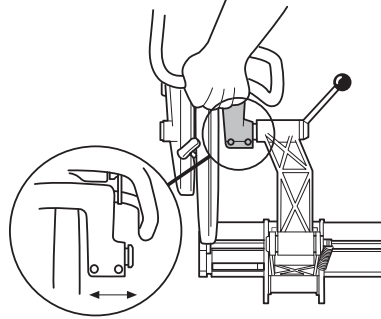

- Şimdi kesme işlemine devam edilebilir.



Genel tavsiyeler

- Sadece, ray kesme işlemine özel kesici bıçaklar kullanın.
- Her zaman, tam gazda kesin. Makine, hız sınırlamasının hemen altında kullanıldığında en yüksek güce ulaşılır.
- Ellerinizin kesici bıçakla aynı hizada olması için makinenin kolunu tutun. Bu şekilde tutmanız, en yüksek kesme hızı ile en uzun hizmet ömrüne ulaşmanızı ve en doğru kesimi elde etmenizi sağlayacaktır.
- Kesme işlemi doğru şekilde yapılıyorsa, 50 kg/m'lik bir rayı kesmek yaklaşık bir dakika sürecektir. Daha uzun sürüyorsa, kesme tekniğinizi gözden geçirin. Ortaya çıkan sorunlar, genellikle yanlış kesme tekniğinden kaynaklanır.

MONTAJ

Kesme kafasının monte edilmesi

Hareket kayışını takın

Somunu çıkarın (1). Korumucuyu çıkarın. Hareket kayışını, kavrama tamburunun üzerine takın. Korumucuyu takın ve vidaları sıkın.

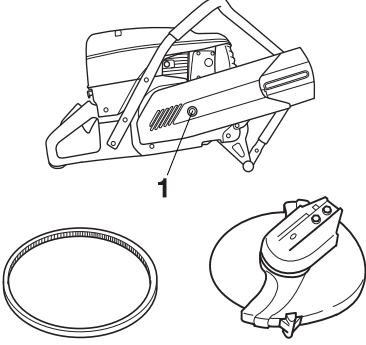

Hareket kayışını, kesme kafasının kayış makarasına hareket ettirin (2).

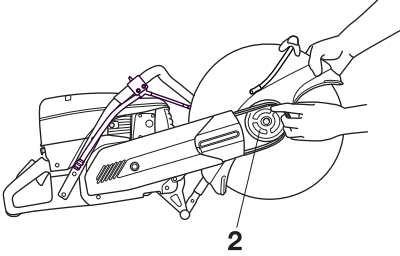

Arka kayış kapağını çevirerek yerine oturtun ve kesme kafasını ön kayış kapağıyla birlikte yerine takın.

Her iki cıvatayı (3) da elinizle sıkın.

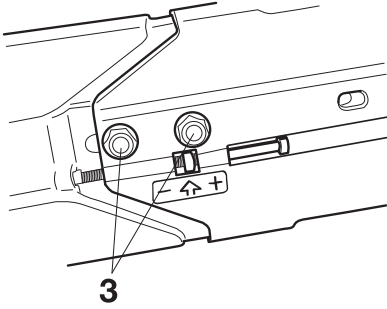

Motor kayışını gerin.

Hareket kayışını germek için, cıvataları (3) bir tur gevşetin.

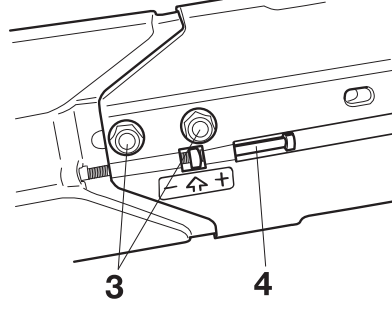

Kare somun, kayış koruyucusu ile aynı hizaya gelecek şekilde gerdirme vidasını (3) sıkın. Yayın, kayışı gerdiğinden emin olmak için kesme kafasını sallayın. Bu hareket, kayışın, otomatik olarak doğru gergiye ayarlanmasını sağlar. Anahtarı kullanarak cıvataların (4) ikisini de sıkın. **DİKKAT!** Yeni kayış takıldıktan ve iki depo yakıt kullanıldıktan sonra, kayışın gerginliği tekrar ayarlanmalıdır.

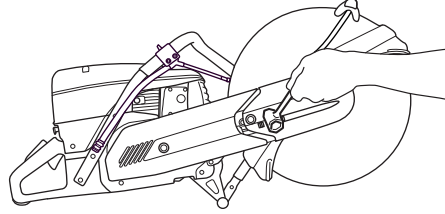

Hareket milini ve flanş rondelalarını kontrol etme



Hareket milindeki yivlerin zarar görmediğinden emin olun.

Bıçak ve flanş rondelalarının temas yüzeylerinin hasarsız, doğru boyutta, temiz olduğunu ve tahrik dingilinde düzgün olarak çalıştığını kontrol edin.

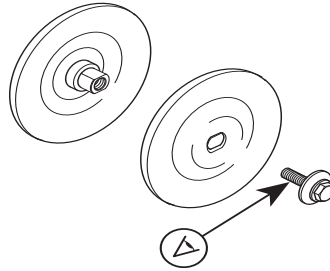

Eu yere geri, çentikli, girintili veya kirli flanş rondelalarını kullanmayın. Farklı boyutlardaki flanş rondelalarını kullanmayın.

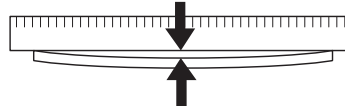

MONTAJ

Kesici bıçağı takma

Husqvarna kesici bıçakları, el kullanmadan kesme işlemi için üretilmiş ve onaylanmıştır. Bıçağın her iki yüzündeki kağıt etiketler flanş rondelasından gelen basıncı dağıtmak ve bıçağın kaymasını önlemek içindir.

Bıçak, iç flanş rondelası (A) ile flanş rondelası (B) arasında bulunan burca (C) yerleştirilmiştir. Flanş rondelası, mil üzerine oturacak şekilde döndürülür.

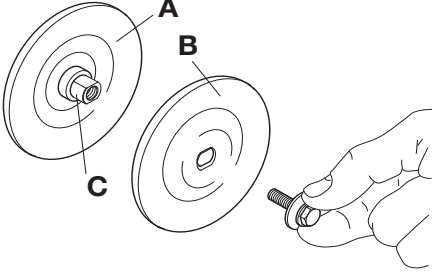

Mil bir tornavida ile, çelik çubuk vb. ile kilitlenebilir. Girebildiği kadar içeri sokulur. Bıçak saat yönünde sıkılır.



Bıçağı tutan civratayı sıkma torku şudur: 15-25 Nm (130-215 in.lb).

Bıçak koruyucusu

Koruyucu, her zaman makine üzerinde takılı olmalıdır. Kesme donanımı koruyucusu, arka bölüm, üzerinde çalışılan parçayla aynı hizada olacak şekilde ayarlanmalıdır. Kesme işlemi sırasında fırlayan parçalar ve kıvılcımlar koruyucu tarafından toplanır ve kullanıcıya gelmesi önlenir.

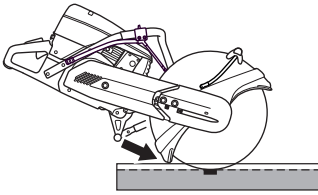

UYARI! 16 inçlik bıçak koruyucusu, yalnızca orijinalinde 16 inçlik bıçak koruyucusu bulunan motorlu testerelede kullanılmalıdır. Koruyucu, 12 veya 14 inçlik koruyucusu bulunan bir motorlu testereye yedek parça olarak takılırsa 16 inçlik kesme bıçağı çok hızlı döner. Çok hızlı dönen bir kesici bıçak kırılabilir ve ciddi hasara yol açabilir.

Ray tertibatının monte edilmesi

Ray tertibatını, rayın üzerine takın. Kilitleme kolunu sıkın.

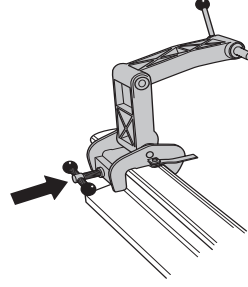

Motorlu testerenin sağ yanını ray tertibatına takın.

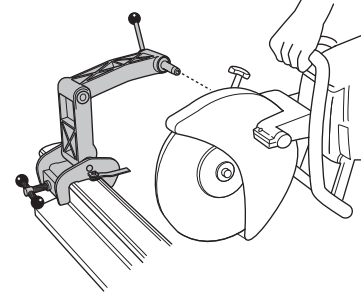

YAKIT KULLANIMI

Çalıştırıcı

DİKKAT! Makine, iki zamanlı bir motorla donatılmış olup, her zaman benzin ve iki zamanlı motor yağı karışımı kullanılarak çalıştırılmalıdır. Doğru karışımın elde edilebilmesi için karıştırılacak yağ miktarının hassas şekilde ölçülmesi önemlidir. Az miktarda yakıt karıştırılıyorsa, küçük yanlışlıklar bile karışımındaki oranları belirgin şekilde etkileyebilir.



UYARI! Yakıtla uğraşırken iyi bir havalandırmaya özen gösteriniz.

Herhangi bir kaza durumunda, yardım olmadan asla bir daha makineyi çalıştırmayınız.

Benzin

- Kurşunsuz veya kurşunlu kaliteli benzin kullanınız.

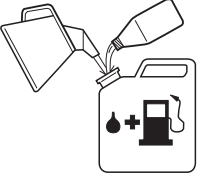

- Önerilen en düşük oktan 90'dır (RON). Motoru 90'dan daha düşük oktanlı yakıtla çalıştırsanız, motor tekler. Bu nedenle motor çok fazla ısınır, bu da motorda ciddi zarara yol açabilir.

İki-strok yağı

- En iyi sonuç ve performans için hava soğutmalı, iki zamanlı motorlar için özel olarak üretilen HUSQVARNA iki zamanlı motor yağlarını kullanın.
- Su soğutmalı harici motorlar için üretilmiş, harici yağ (TCW) olarak da anılan iki zamanlı motor yağlarını asla kullanmayın.
- Dört çekişli motorlar için imal edilmiş olan yağları kesinlikle kullanmayınız.

Karıştırma oranı

HUSQVARNA iki zamanlı yağ içeren 1:50 (%2) veya benzeri.

JASO FB/ISO EGB olarak sınıflandırılmış hava soğutmalı, iki zamanlı motorlar için tasarlanmış yağlar ile 1:33 (%3).

Benzin, litre	İki-strok yağı, litre	
	2% (1:50)	3% (1:33)
5	0,10	0,15
10	0,20	0,30
15	0,30	0,45
20	0,40	0,60

Karışım

- Benzin ve yağı her zaman, benzin için uygunluğu onanmış, temiz bir kaptaki karıştırınız.
- Her zaman, karıştırılacak olan benzinin yarısını karıştırarak işe başlayınız. Daha sonra yağın tümünü dökünüz. Yakıt karışımını katıştırınız (çalkalayınız). Daha sonra geri kalan benzin dökünüz.

- Makinenin yakıt deposu dolmadan önce yakıt karışımını özenle katıştırınız (çalkalayınız).

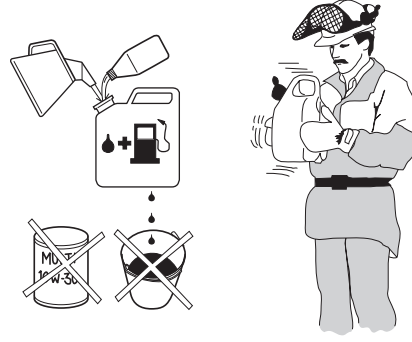

- Bir aylık bir ihtiyaçtan daha fazla yakıt karıştırmayınız.
- Eğer makine uzun bir süre kullanılmıyacaksa yakıt deposu boşaltılıp temizlenmelidir.

Yakıt ikmali



UYARI! Aşağıdaki önlemler yangın olasılığını azaltır.

Yakıtın yakınında sigara içmeyiniz ve/veya sıcak bir cisim bulundurmuyunuz.

Motor çalışırken yakıt ikmali yapmayınız.

Yakıt doldururken, olası bir fazla basıncın yavaşça kaybolması için depo kapağını yavaşça açınız.

Yakıt ikmalinden sonra depo kapağını iyice sıkıştırarak kapatınız.

Çalıştırmadan önce makineyi yakıt ikmal alanından uzaklaştırınız.

- Tutma yerinin kuru olmasına ve yağ ve yakıt bulaşmamış olmasına dikkat edin.
- Yakıt deposunu tam olarak doldurmadan önce kabı sallayarak tam olarak karıştırdığınızdan emin olunuz.

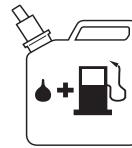

- Tekrar yakıt doldururken her zaman çok dikkatli olun. Makineyi çalıştırmadan önce, yakıt doldurduğunuz yerden en az üç metre uzağa götürün. Yakıt kapağının doğru takılmış olup olmadığını kontrol edin.

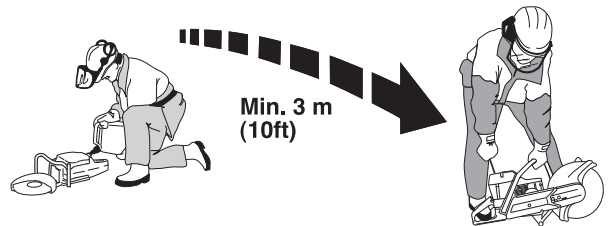

- Depo kapağının etrafını silin. Yakıt ve yağ deposunu düzenli aralıklarla temizleyin. Yakıt filtresi yılda en az bir defa değiştirilmelidir. Tanklardaki kirlenme çalışmanın bozulmasına neden olur.

ÇALIŞTIRMA VE DURDURMA

Başlamadan önce



UYARI! Başlamadan önce aşağıdaki konulara dikkat ediniz:

Kayış koruyucusu yerine takılmadan motorlu testereyi çalıştırmayın. Aksi takdirde debriyaj gevşeyebilir ve yaralanmalara neden olabilir.

Çalıştırmadan önce makineyi yakıt ikmal alanından uzaklaştırınız.

Kendinizin ve makinenin rahat şekilde çalıştığından ve kesici bıçağın serbest bir şekilde döndüğünden emin olun.

Çalışma alanınızda işi olmayan birilerinin bulunmamasına özen gösteriniz.

Basınç azaltma supabı: Silindirdeki basıncı azaltmak için sübaba bastırın, bu, motorlu testerenin çalışmasını kolaylaştırmak içindir. Motoru çalıştırırken basınç azaltma sübabını daima kullanmalısınız. Makine çalışmaya başladığında, sübap otomatik olarak başlangıç konumuna döner.

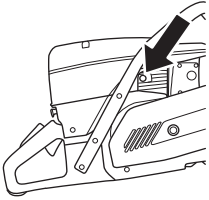

Stop düğmesi: Durdurma düğmesinin (STOP) solda olduğundan emin olun.

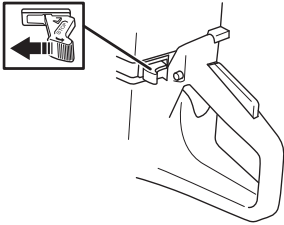

Çalıştırma gaz konumu - soğuk motor: Jikle kontrolünü dışarı doğru tamamen çekin.

Gaz tetiği kilidine, ardından gaz kontrolüne basın ve sonra gaz kilidini (A) çalıştırın. Gaz kontrolünü serbest bırakın. Gaz, yarım gaz konumuna kilitlenir. Gaz kontrolüne sonuna kadar basıldığında kilit açılır.

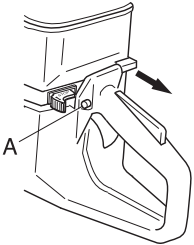

Çalıştırma gaz konumu - sıcak motor: Gaz tetiği kilidine, ardından gaz kontrolüne basın ve sonra gaz kilidini (A) çalıştırın. Gaz kontrolünü serbest bırakın. Gaz, yarım gaz konumuna kilitlenir. Gaz kontrolüne sonuna kadar basıldığında kilit açılır.

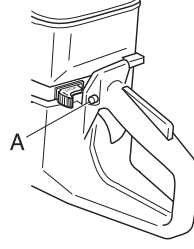

Çalıştırma

Ön tutma yerini sol elinizle kavrayın. Sağ ayağınızı arkadaki tutma yerinin alt kısmına yerleştirin ve makineyi zemine doğru bastırın. Çalıştırma ipini hiçbir zaman elinize dolamayınız.

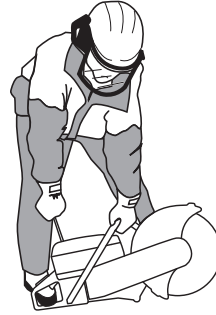

UYARI! Motor çalışmaya başladığında kesici bıçak döner. Serbest bir şekilde döndüğünden emin olun.

Başlama kolunu tutunuz, başlama halatını sağ elinizle size bir karşı koyma hissedinceye kadar yavaşça dışarıya doğru çekiniz (başlama çengelleri içeri doğru tutulur) ve daha sonra ani ve sert hareket ediniz.

DİKKAT! Çalıştırma ipini tümüyle dışarı doğru çekmeyiniz ve tümüyle dışarı doğru çekilmiş durumdayken elinizden bırakmayınız. Bu durum, makinenin arızalanmasına yol açabilir.

Soğuk motorla: Motor ateşlenip çalışmaya başlayıncaya kadar, yeniden bir kez daha çalışmaya çalıştığınızda, çalıştırma ayarını (jikle) derhal içeri doğru bastırınız.

Motor çalışmaya başladığında, hızlı rölantiden otomatik olarak çıkarmak için hızla tam gaz uygulayın.

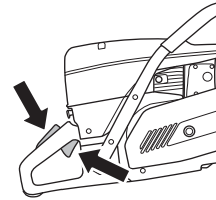

Stop

Motoru, durdurma düğmesini (STOP) sağa çekerek durdurun.

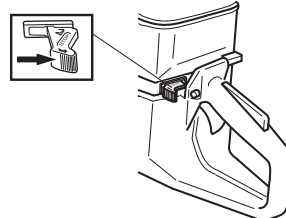

Hareket kayışını germe



- Hareket kayışı tamamen kapalı bir yeredir, toza ve kire karşı korunur.
- Hareket kayışını gererken kesici kafayı ve kayış koruyucusunu tutan somunları (A) hafifçe gevşetin.

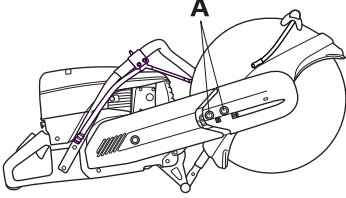

- Somun (B), koruyucu üzerindeki okla aynı hizada olacak şekilde germe vidasını döndürün. Kafayı sallayarak yayın kayışı gerebilmesini sağlayın. Kayış otomatik olarak doğru gerginliğe ayarlanır.

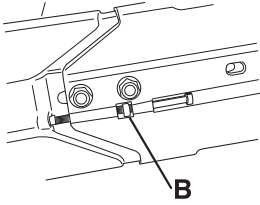

- Kesici kafayı tutarak somunları sıkın.

ÖNEMLİ BİLGİLER Yeni kayış takıldıktan ve iki depo yakıt kullandıktan sonra, kayışın gerginliği tekrar ayarlanmalıdır.

Hareket kayışının değiştirilmesi

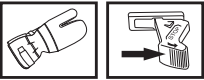

- İki vidayı (A) gevşetin.

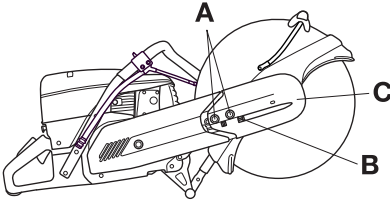

- Gerdirme durana kadar germe vidasını (B) döndürün.
- İki vidayı (A) çıkartın.
- Ön kayış koruyucusunu (C) çıkartın.
- Kayışı, kayış makarasından alın.
- Kesici kafayı çıkartın.
- Somunu (D) çıkarın. Yan kapau yere gei çıkartın.

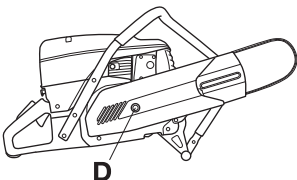

- Hareket kayışını değiştirin.
- Çıkarma işlemine başlarken takma adımlarını tersten uygulayın

- Kesici bıçağın üzerindeki bıçak koruyucusunun çatlak olup olmadığını veya herhangi bir şekilde zarar görüp görmediğini kontrol edin. Zarar gördüğünde değiştirin.



UYARI! Motorlu testereyi, kesici bıçağın üzerinde bıçak koruyucusu olmadan asla kullanmayın.

Kayış makarası ve debriyaj

Kayış makarası ve kavrama birimi bakım için çıkarıldığında, makineyi asla çalıştırmayın.

Karbüratör

Husqvarna-ürününüz ilgili yönetmeliğe uygun olarak zararlı gazların etkileri en aza düşürülerek inşa edilmiş ve üretilmiştir. Makine motoru, 8-10 depo yakıt tüketiminden sonra mutlaka bakıma alınmalıdır. Makine motorunun en iyi şekilde çalıştığını ve dışarıya az miktarda zararlı gaz verdiğini görmek için, motorun ilk çalışmaya başladığı andan itibaren satıcının veya servisinizin motorun karbüratörünü ayarlamasını sağlayınız.

Çalıştırma



UYARI! Makineyi, kesme kolu veya kesme kafası takılı olmadan çalıştırmayın. Aksi takdirde debriyaj gevşeyebilir ve yaralanmalara neden olabilir.

- Karbüratör, gazı kontrol ederek motor hızını ayarlar. Hava ve yakıt karbüratör içinde karıştırılır

Yüksek devir vidası

Motorun, doğru yakıt ve hava karışımını almasını sağlamak için, karbüratör, sabit H-jet ile donatılmıştır. Motor, güç ya da hız kaybederse, şunları yapın:

- Hava filtresini kontrol edin, gerekiyorsa yenisini takın.
- Bu işe yaramazsa, yetkili bir servise başvurun.

Düşük devir vidası L

Birkaç kez tam gaz verin ve testerenin takılmadan hızlanıp hızlanmadığından emin olun. Basit ayar L: 1/4 tur döndürüp açın. Ayar yapılması gerekiyorsa, motor yakıtsız kalana kadar, düşük hız L iğnesini saat yönünde yavaşça kapatarak, en yüksek rölanti hızına ulaşmaya çalışın Daha sonra, saat yönünün tersine 1/8 tur çevirerek açın. Motorun hızlanmasını kontrol edin.

DİKKAT! Düşük hız iğnesinin (çok kapatılmış L iğnesi) çok açılması, çalıştırma sorunlarına sebep olur.

T boş devrinin son inşası

Rölanti hızını, T vidasını kullanarak ayarlayın. Ayar yapmak gerekiyorsa, ilk olarak vidayı bıçak dönmeye başlayana kadar saat yönünde çevirin. Şimdi vidayı, bıçak dönmeyi bırakana kadar, saat yönünün tersine doğru sıkıştırın. Motor sorunsuz şekilde hızlanıyorsa, rölanti hızı doğru şekilde ayarlanmış demektir.

Boşta çalışma hızını kaydedin: 2500 rpm



UYARI! Kesme cihazınızın çalışmamasından dolayı boş devir ayarı yapılamıyorsa satıcınızla/ servisinizle ilişki kurunuz. Somut bir kurma veya onarım olmadığı sürece makinenizi kesinlikle kullanmayınız.

Yakıt filtresi

- Yakıt filtresi yakıt deposunun içindedir.
- Yakıt doldururken, yakıt deposunun kirlenmemesine dikkat edin. Bu şekilde, depo içindeki yakıt filtresinin tıkanarak çalışma sırasında istenmeyen durumların ortaya çıkma ihtimalini azaltmış olursunuz.
- Filtre temizlenemez, fakat, tıkanıldığında yenisiyle değiştirilmelidir. **Filtre yılda en az bir defa değiştirilmelidir.**

Hava filtresi



Aşağıdaki durumların ortaya çıkmaması için hava filtrelerindeki toz ve kir düzenli olarak temizlenmelidir:

- Karbüratör arızaları
- Çalıştırma sorunları
- Motor gücünün azalması
- Motor parçalarında gereksiz aşınması
- Anormal ölçüde fazla yakıt tüketimi.

Hava filtresi sistemi, yağlı bir köpük filtresi (1) ve kağıt bir filtreden (2) oluşur:

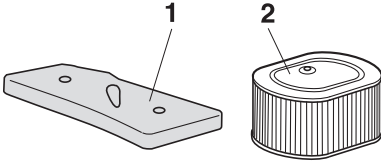

- 1 Köpük plastik filtresine, A filtre kapağının altından kolayca ulaşılabilir. Bu filtre her hafta kontrol edilmeli ve gerektiğinde değiştirilmelidir. İyi bir filtre verimi elde etmek için, filtre düzenli aralıklarla değiştirilmeli veya temizlenmeli ve yağlanmalıdır. Bu amaç için HUSQVARNA marka özel bir yağ üretilmiştir.

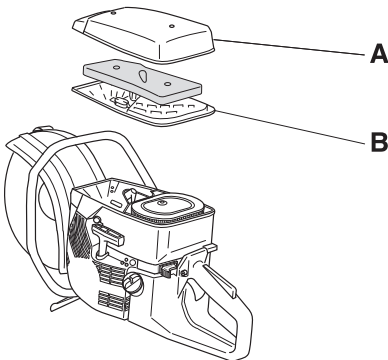

Köpük plastik filtresini çıkarın. Ilık, sabunlu suyla iyice yıkayın. Temizlikten sonra, filtreyi temiz suyla iyice durulayın. Filtreyi sıkın ve kurumaya bırakın. NOT! Yüksek basınçlı sıkıştırılmış hava, köpüğe zarar verebilir.



Hava filtresini plastik bir torba içine koyunuz ve filtre yağını, filtrenin içine dökünüz. Yağın eşit şekilde filtreye dağılabilmesi için plastik torbayı elinizle yoğurunuz. Hava filtresini plastik

torbanın içinden alarak dışarıya çıkarınız ve yerine tekrar monte etmeden önce üstünde kalan fazla yağla dökerek tekrar takınız. Kesinlikle alışagelmış motor yağı kullanmayınız. Motor yağı çok çabuk bir şekilde filtrenin dibine çöker ve hiç bir işlev görmez.

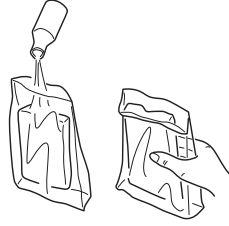

- 2 Kağıt filtreye, B koruyucusunun altından ulaşılabilir. Filtre, bir ya da iki hafta sonra motorda güç düşüşü görüldüğünde, değiştirilmeli veya temizlenmelidir. Filtre, sallayarak veya basınçlı hava ile dikkatlice temizlenir. Filtreyi asla yıkamamanız gerektiğine dikkat edin.

Uzun süre kullanılmış bir hava filtresinin bütünü temizlenmesi olanaksızdır. Bundan ötürü filtre, düzenli aralıklarda yenisiyle değiştirilmelidir. **Bozuk bir hava filtresi kesinlikle değiştirilmek zorundadır.**

ÖNEMLİ BİLGİLER

Hava filtresine iyi bakılmaması, buji üzerinde karbon birikmesine ve motor parçalarının normalden fazla aşınmasına neden olur.

Çalıştırma aracı



UYARI! Geri döndürme yayı, çalıştırma aracının içinde gergin bir durumda bulunmaktadır ve dikkatsiz bir işlem durumunda yerinden fırlayarak kişisel sakatlanmalara yol açabilir.

Çalıştırma yayı ya da ipinin değiştirilmesi sırasında dikkatli olunmalıdır. Koruyucu gözlük kullanınız.

Kırılmış ya da aşınmış bir çalıştırma ipinin değiştirilmesi



- Çalıştırma aracının vidalarını söküp çalıştırma aracını monte olduğu yerden çıkarınız.

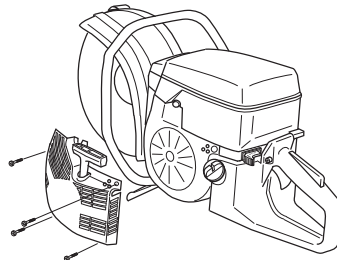

BAKIM

- İpi yaklaşık 30 cm çekerek, makarasından çıkarınız. Makaranın geriye doğru yavaşça dönmesine fırsat vererek, geri döndürme yayını sıfıra getiriniz.

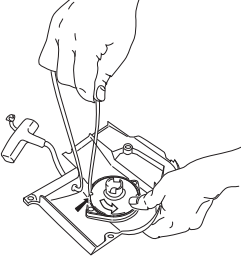

- Ortasındaki vidayı söktükten sonra makarayı yerinden çıkarınız. Yeni çalıştırma ipini makaraya sarınız. Yaklaşık olarak 3 devir olarak sarınız. Geri döndürme yayının ucu içine girecek biçimde makarayı geri döndürme yayına karşı monte ediniz. Vidayı makaranın merkezine takınız. Çalıştırma ipini çalıştırma mahfazasındaki ve çalıştırma kolundaki delikten geçiriniz. Çalıştırma ipinde bir düğüm oluşturunuz.

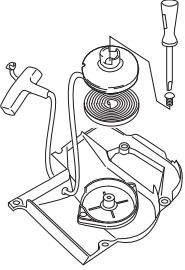

Geri döndürme yayının gerginleştirilmesi

- Çalıştırma ipini makaranın içinden yukarı doğru kaldırmış ve makarayı yaklaşık 2 devir ileriye doğru çeviriniz.

DİKKAT! Makaranın, çalıştırma ipi tümüyle çekilmişken, en az 1/2 devir daha yapabilecek durumda olduğunu denetleyiniz.

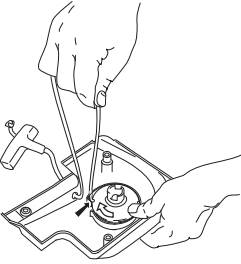

Kırılmış geri döndürme yayının değiştirilmesi



- Makarayı kaldırınız. Kırılmış ya da aşınmış bir çalıştırma ipinin değiştirilmesi başlıklı bölüme bkz. Geri döndürme yayının tansiyon altında bulunduğunu unutmayınız.
- Yay şasisini tutan civataları gevşetin.

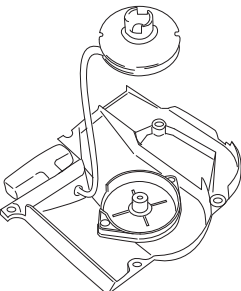

- Makarayı iç tarafı aşağıya gelecek şekilde çevirip hafifçe masaya vurarak makaranın içinde bulunan geri döndürme yayını çıkarınız. Montaj sırasında yayın ucu dışarıda kalıyorsa yayı dışarıdan başlayıp merkeze doğru sarınız.
- Geri döndürme yayını ince bir yağla yağlayınız. Makarayı monte ediniz ve geri döndürme yayını geriniz.

Çalıştırma aracının montajı

- Çalıştırma aracını, çalıştırma ipini önce çekip daha sonra çalıştırma aracını, çalıştırma kapağına doğru yerine koyarak monte ediniz. Daha sonra çalıştırma ipini, başlangıç dişleri makarayı kavrayacak biçimde, yavaşça bırakınız.

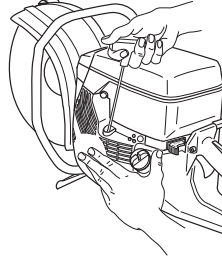

- Çalıştırma aracını monte ediniz ve çalıştırma aracını yerinde tutan vidaları sıkıştırınız.

Buji



Aşağıdaki durumlar bujinin kondisyonunu etkiler:

- Yanlış ayarlanmış bir karbüratör.
- Yakıtta yanlış yağ karışımı (gereğinden fazla yağ).
- Kirlili bir hava filtresi.

Bu faktörler bujinin elektrotlarında artıklara yol açar ve çekiş bozuklukları ile çalıştırma zorluklarına neden olabilir.

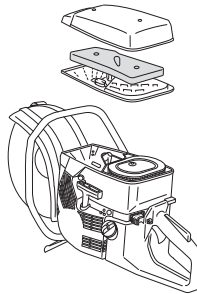

- Bıçkının etkinliği düşükse, çalıştırmada zorlanıyorsa ya da motor boşta çalışırken teklilyorsa: başka önlemlere başvurmadan, öncelikle bujiyi denetleyiniz. Buji kirliyse, temizleyiniz ve elektrot aralığının 0,5 mm olduğunu denetleyiniz. Buji bir ay kadar çalıştıktan sonra veya gerekirse daha önce değiştirilmelidir.

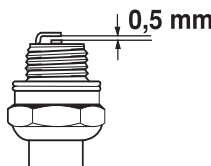

DİKKAT! Her zaman önerilen buji tipini kullanınız! Yanlış buji, kömür/silindir tahribine neden olur.

Soğutucu sistem

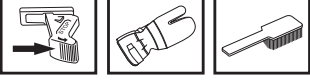

Elden geldiğince alçak bir çekiş ısıfı tutturabilmek için makine bir soğutucu sistem ile donatılmıştır.

Soğutucu sistem, aşağıdaki parçalardan meydana gelmektedir:

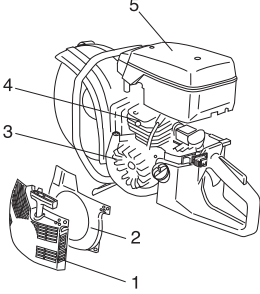

- 1 Çalıştırma aracına hava girişi.
- 2 Hava yolu girişi.
- 3 Pervane kanatları.
- 4 Silindirdeki soğutucu borular.
- 5 Silindir kapağı

Soğutucu sistemi, haftada bir kez; daha olağanüstü koşullarda ise daha sık olmak üzere fırçayla temizleyiniz. Kirli ya da temizlenmeden yerine konulmuş bir soğutucu sistem, bıçkınin aşırı ısınmasına ve silindir ile kömürün arızalanmasına yol açar.

Susturucu



Susturucu, gürültü düzeyini azaltmak ve gaz artıklarını kullanıcıdan uzak tutmak üzere yapılmıştır. Gaz artıkları yüksek ısıya sahiptir ve egzozun kuru ya da yanabilir bir materyale çevrilmesi durumunda, yangın tehlikesine neden olabilecek kıvılcıklar taşır.

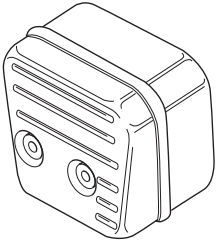

Makineyi, kötü bir durumda bulunan bir eksozla asla beraber kullanmayınız.

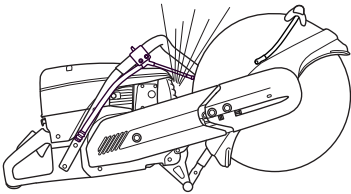

Genel bakım talimatları

Aşağıda, genel bakım konusunda bazı açıklamalar bulunmaktadır. Merak ettiğiniz öteki konularda servis atelyenize başvurunuz.

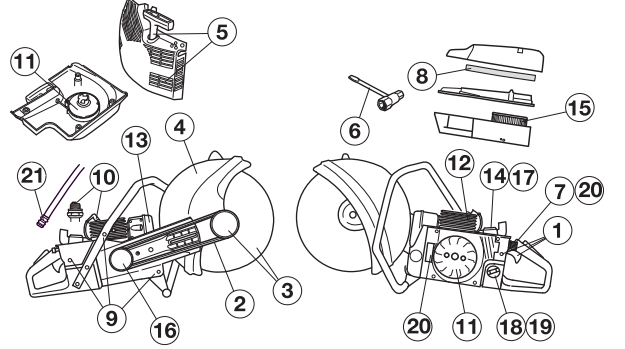

Günlük bakım

- 1 Gaz kontrolü parçalarının, düzgün bir şekilde çalışıp çalışmadığını kontrol edin (gaz kontrolü ve gaz tetiği kilidi).
- 2 Hareket kayışının gerginliğini kontrol edin.
- 3 Bıçağın ve hareket dişlisinin durumunu kontrol edin.
- 4 Bıçak koruyucusunun durumunu kontrol edin.
- 5 Marş ve marş ipini kontrol edin, ve marşın hava girişinin dışını temizleyin.
- 6 Vidaların ve somunların sıkışma durumlarını denetleyiniz.
- 7 Makinenin durdurma düğmesinin çalışıp çalışmadığını kontrol ediniz.

Haftalık bakım

- 8 Ana filtreyi kontrol edin, temizleyin veya değiştirin.
- 9 Tutma yerleri ve titreşim azaltma elemanlarının hasar görüp görmediğini kontrol edin.
- 10 Bujiyi temizleyiniz. Elektrot aralığının 0,5 mm olduğunu denetleyiniz.
- 11 Hava pervanelerini temizleyiniz. Çalıştırma aracını ve geri döndürme yayını denetleyiniz.
- 12 Silindirdeki soğutucu boruları temizleyiniz.
- 13 Susturucunun güvenli bir şekilde takılmış olduğunu ve hasarlı olmadığını kontrol ediniz.
- 14 Karbüratörün çalışmasını kontrol edin.

Aylık bakım

- 15 Kau yere geit filtreyi kontrol edin.
- 16 Debriyaj merkezi, hareket dişlisi ve debriyaj yayında aşınma olup olmadığını kontrol edin.
- 17 Gazlayıcının dışını temizleyiniz.
- 18 Yakıt filtresini ve yakıt hortumunu denetleyiniz. Gerekliğinde değiştiriniz.
- 19 Yakıt deposunu içten temizleyiniz.
- 20 Tüm kabloları ve bağlantıları denetleyiniz.
- 21 Bağlantıdaki filtreyi düzenli olarak kontrol edin ve temizleyin ve gerektiğinde değiştirin.

TEKNİK BİLGİLER

Motor	K1250	K1250 Rail
Silindir hacmi, cm ³	119	119
Silindir çapı, inç/mm	60	60
Hortum uzunluğu, inç/mm	42	42
Boşta çalışma deviri, rpm	2500	2500
Önerilen en yüksek devir, rpm	9750 (+/- 250)	9750 (+/- 250)
Etki, kW/rpm	5,8	5,8

Ateşleme sistemi

İmalatçı	EM	EM
Ateşleme sistemi tipi	ET	ET
Buji	Champion RCJ 6Y/ NGK BPMR 7A	Champion RCJ 6Y/ NGK BPMR 7A
Elektrot aralığı, inç/mm	0,5	0,5

Yakıt yağlama sistemi

Ateşleme sisteminin imalatçısı	Walbro	Walbro
Karbüratör tipi	WG 9	WG 9
Benzin deposu hacmi, litre	1,25	1,25

Ağırlık

Yakıtsız ve kesici bıçağı olmayan motorlu testere, kg

14" (350 mm)	13,6	15,2
16" (400 mm)	14,4	15,9

Ray tertibatı, kg

RA10		5,3
RA10 S		5,7

Gürültü emisyonları (1 nolu dipnota bakınız)

Ses gücü düzeyi, ölçülmüş dB(A)	118	118
Ses gücü düzeyi, garantili L _{WA} dB(A)	118	118

Ses düzeyi (2 nolu dipnota bakınız)

Operatörün kulağında denk ses basınç düzeyi dB(A)	102	102
---	-----	-----

Denk vibrasyon düzeyleri, a_{hveq} (bkz. not 3)

Ön kulp, m/s ²	14" (350 mm)	16" (400 mm)
Arka sap, m/s ²	4,9	5,1
	6,3	5,2

Not 1: Çevreye verilen gürültü emisyonu AB direktifi 2000/14/EC uyarınca ses gücü (L_{WA}) olarak ölçülmüştür.

Not 2: EN 1454 doğrultusunda denk gürültü basınç düzeyi, çeşitli çalışma koşullarında farklı gürültü basınç düzeyleri için zaman ağırlıklı enerji toplamı olarak hesaplanır. Makinenin denk gürültü basınç düzeyi için bildirilen verilerdeki tipik istatistik dağılımı (standart sapma) 1 dB (A) şeklindedir.

Not 3: EN ISO 19432 doğrultusunda denk vibrasyon düzeyi, çeşitli çalışma koşulları altındaki vibrasyon düzeyleri için zaman ağırlıklı enerji toplamı olarak hesaplanır. Denk vibrasyon düzeyi için bildirilen verilerin tipik istatistik dağılımı (standart sapması) 1 m/sn² şeklindedir.

Kesme donanımı

Kesici bıçak	Maksimum çevresel hız, m/s	Maksimum hareket eden omuz üzerindeki devir sayısı, rpm.
14" (350 mm)	100	5100
16" (400 mm)	100	4700



TEKNİK BİLGİLER

Uygunluk konusunda AB deklarasyonu

(Sadece Avrupa için geçerlidir)

Husqvarna AB, SE-433 81 Göteborg, İsveç, tel: +46-31-949000, yegane sorumlu olarak, 2010 ve sonrası seri numaraları olan (yıl ve seri numarası, nominal değerler plakasında açıkça belirtilmiştir) **Husqvarna K 1250, K 1250 Rail** motorlu testeresinin KONSEY YÖNERGESİ gereksinimleri ile uyumlu olduğunu bildirir:

- 17 Mayıs 2006 tarihli, "makinelere ilgili", **2006/42/AT**
- "elektromanyetik uygunluk hakkında" başlıklı, 15 aralık 2004 tarih ve **2004/108/EEC** sayılı KONSEY DİREKTİFİ ve geçerli ekler.
- "çevreye gürültü emisyonları hakkında" başlıklı, 8 Mayıs 2000 tarih ve **2000/14/EC** sayılı KONSEY DİREKTİFİ. Ek V'e göre uygunluk değerlendirmesi.

Gürültü emisyonları hakkında bilgi için, Teknik bilgiler başlıklı bölüme bakınız.

Uygulanan standartlar: **SS EN ISO 12100:2003, EN ISO 19432:2006, EN 1454:1997, CISPR12:2007**

SMP Svensk Maskinprovning AB, Fyrisborgsgatan 3, SE-754 50 Uppsala, İsveç, 2000/14/EC'ye ilişkin gönüllü sınamayı Husqvarna AB adına gerçekleştirmiştir. Sertifikanın numarası: **01/169/004 – K1250**

Göteborg, 29 aralık 2009

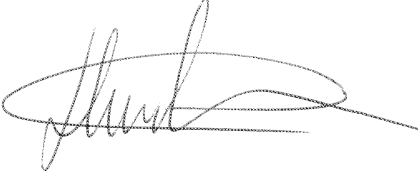

Henric Andersson

Başkan Yardımcısı, İnşaat Ekipmanları

Husqvarna AB

(Husqvarna AB yetkili temsilcisi ve teknik dokümantasyon sorumlusu.)

Orijinal talimatlar

1153351-76



2009-12-29