

Návod k použití **K960 Chain**

Než začnete stroj používat, prostudujte si, prosím, pečlivě návod k použití a ubezpečte se, že jste dokonale pochopili pokyny v něm uvedené.



Czech

VYSVĚTLENÍ SYMBOLŮ

Symbole vyobrazené na tělese stroje:

VÝSTRAHA! Při nesprávném nebo neopatrném použití se zařízení může stát nebezpečným nástrojem, což může obsluhu nebo dalším osobám způsobit závažná nebo smrtelná zranění.



Než začnete stroj používat, prostudujte si, prosím, pečlivě návod k použití a ubezpečte se, že jste dokonale pochopili pokyny v něm uvedené.



Vždy používejte:

- Ochranná přilba
- Ochrana sluchu
- Ochranné brýle či štít
- Dechová rouška



Tento výrobek vyhovuje platným předpisům CE.



VÝSTRAHA! Při řezání vzniká prach, který může při vdechnutí způsobit zranění. Použijte schválenou dýchací masku. Vyvarujte se vdechování benzínových výparů a výfukových plynů. Vždy zajistěte dobré větrání.



VÝSTRAHA! Zpětné rázy mohou být náhlé, rychlé a silné a mohou způsobit životu nebezpečná zranění. Přečtěte si pokyny v návodu před použitím stroje a dodržujte je.



VÝSTRAHA! Jiskry od řezného kotouče mohou způsobit požár v hořlavých materiálech, jako: benzín, dřevo, suchá tráva a jiné.



Emise hluku do okolí dle direktivy Evropského společenství. Emise stroje je udána v kapitole Technické údaje a na nálepce.



Symbole v návodu k použití:

Před zahájením jakékoli kontroly či údržby vypněte motor přesunutím vypínače do polohy STOP.



Provozní poloha



Zarážka s návratem do provozní polohy pomocí vratné pružiny.

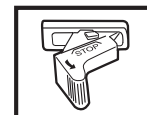

Zarážka, v pevné poloze.

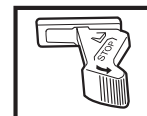

Vždy používejte schválené ochranné rukavice.

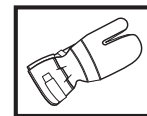

Pro zajištění správné funkce je nutné zařízení pravidelně čistit.

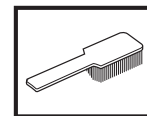

Vizuální kontrola.



Je nutno používat ochranné brýle či štít.



Další symboly / štítky na zařízení se týkají zvláštních certifikačních požadavků pro určité obchodní trhy.

Obsah

VYSVĚTLENÍ SYMBOLŮ

Symboly vyobrazené na tělese stroje: 2

Symboly v návodu k použití: 2

OBSAH

Obsah 3

CO JE CO?

Co je co na motorové pile s diamantovým řetězem? 4

BEZPEČNOSTNÍ PŘEDPISY

Před zahájením práce s novou motorovou pilou s
diamantovým řetězem 5

Osobní ochranné pomůcky 5

Obecná bezpečnostní opatření 6

Bezpečnostní vybavení stroje 7

Kontrola a údržba bezpečnostního vybavení stroje 8

Obecné pracovní pokyny 9

MONTÁŽ

Napínání řetězu 13

Výměna řetězu a ráfku 14

Dotážení matice lišty 15

MANIPULACE S PALIVEM

Palivo 16

Plnění paliva 16

STARTOVÁNÍ A VYPÍNÁNÍ

Před nastartováním 17

Startování 17

ÚDRŽBA

Karburátor 18

Palivový filtr 18

Vzduchový filtr 18

Startér 19

Zapalovací svíčka 20

Chladicí systém 21

Tlumič výfuku 21

Všeobecné pokyny pro údržbu 21

TECHNICKÉ ÚDAJE

Řezné vybavení 22

ES Prohlášení o shodě 23

CO JE CO?

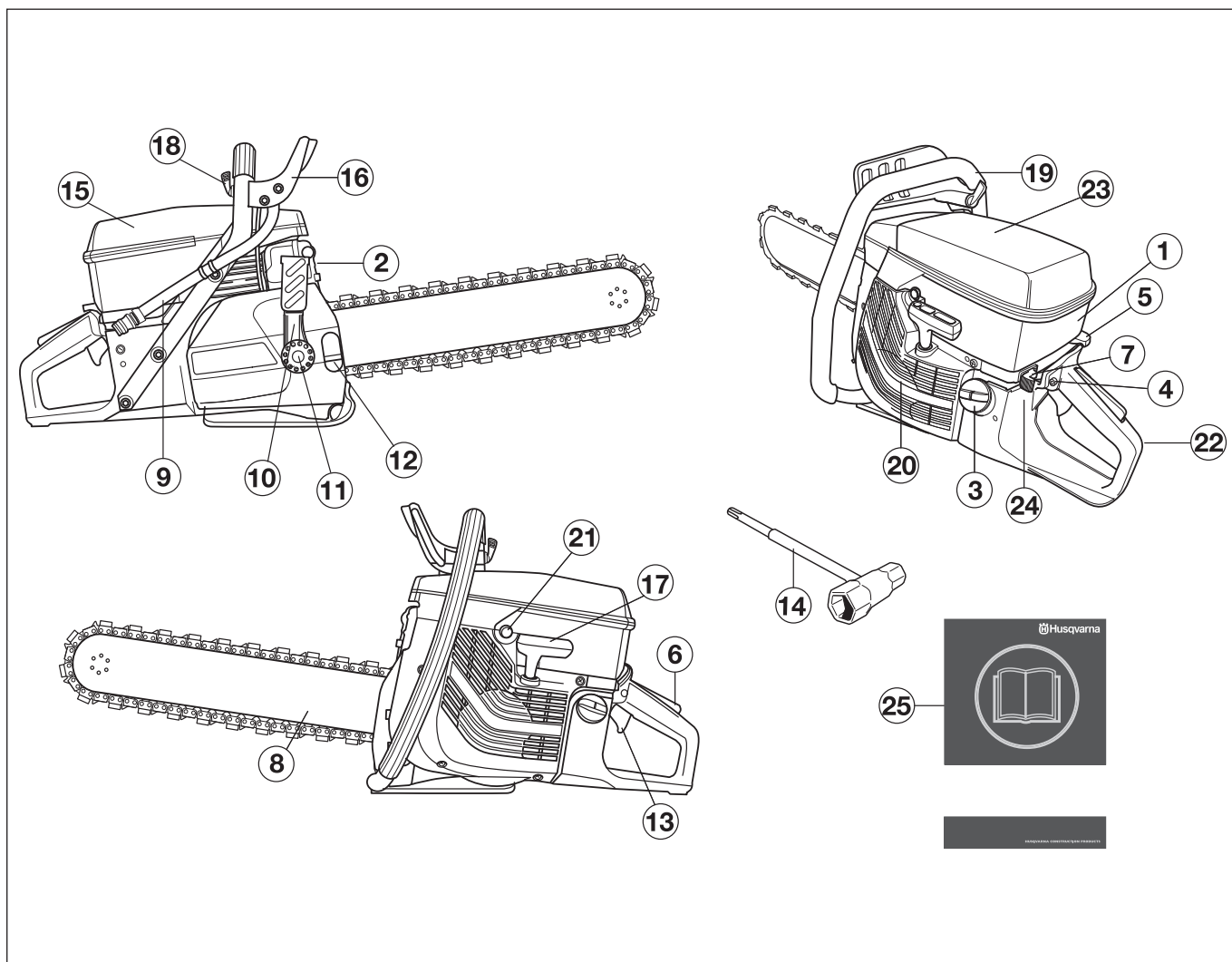

Co je co na motorové pile s diamantovým řetězem?

- | | |
|------------------------------------|----------------------------|
| 1 Kryt válce | 14 Kombinovaný klíč |
| 2 Tlumič výfuku | 15 Kryt vzduchového filtru |
| 3 Palivová nádrž | 16 Ochrana rukou |
| 4 Zarážka plynu startu | 17 Startovací madlo |
| 5 Sytič | 18 Vodní kohoutek |
| 6 Pojistka páčky plynu | 19 Přední rukojeť |
| 7 Stop spínač (vypínač zapalování) | 20 Startér |
| 8 Lišta a řetěz | 21 Dekompresní ventil |
| 9 Připojení vody | 22 Zadní rukojeť |
| 10 Rukojeť napínače řetězu | 23 Výstražný štítek |
| 11 Matice lišty | 24 Typový štítek |
| 12 Napínací šroub | 25 Návod k použití |
| 13 Páčka plynu | |

Před zahájením práce s novou motorovou pilou s diamantovým řetězem

- Pečlivě si prostudujte návod k použití.
- Zkontrolujte upevnění a seřízení diamantového řetězu, viz pokyny v kapitole Montáž.
- Nastartujte motor a zkontrolujte nastavení karburátoru – viz kapitola Údržba, část Karburátor. Pokud je nastavení karburátoru správné, diamantový řetěz by měl zůstat při volnoběžných otáčkách v klidu. Nastavení volnoběžných otáček je popsáno v tomto Návodu k obsluze. Nastavte správné otáčky dle těchto pokynů. Motorovou pilu s diamantovým řetězem nepoužívejte, jestliže nejsou volnoběžné otáčky správně seřizené!
- Zajistěte pravidelné kontroly a provádění základního seřízení a oprav stroje u autorizovaného dodavatele společnosti Husqvarna.



VÝSTRAHA! Za žádných okolností není dovoleno měnit původní konstrukci stroje bez schválení výrobce. Vždy používejte originální náhradní díly. Neoprávněné změny a nebo použití nepovoleného příslušenství může způsobit vážné zranění nebo smrt uživatele či jiných osob.



VÝSTRAHA! Při použití výrobků, které řezou, brousí, vrtají, dobrušují nebo formují materiál, může vznikat prach a výpary, které mohou obsahovat škodlivé chemikálie. Zjistěte, z čeho sestává materiál, s kterým pracujete, a použijte vhodnou obličejovou nebo dýchací masku.



VÝSTRAHA! Motorová pila s diamantovým řetězem je nebezpečný nástroj, pokud je používána neopatrně či nesprávně, a v takovém případě může způsobit vážná nebo i smrtelná zranění. Je velmi důležité, abyste si prostudovali tento návod k použití a abyste porozuměli jeho obsahu.



VÝSTRAHA! Systém zapalování tohoto stroje vytváří během provozu elektromagnetické pole. Toto pole může za určitých okolností narušovat funkci kardiostimulátoru. Pro snížení rizika vážného poranění doporučujeme osobám s kardiostimulátorem konzultaci s lékařem a výrobcem kardiostimulátoru předtím, než začnou stroj používat.

Společnost Husqvarna Construction Products dodržuje zásadu průběžného vývoje produktů. Společnost Husqvarna si vyhrazuje právo změny konstrukce a vzhledu bez předchozího oznámení a zavedení změn konstrukce bez dalších závazků.

Veškeré informace a údaje v tomto návodu na obsluhu byly platné v okamžiku jeho předání do tisku.

Osobní ochranné pomůcky



VÝSTRAHA! Při každém použití stroje je nutné používat schválené osobní ochranné pomůcky. Osobní ochranné pomůcky nemohou vyloučit nebezpečí úrazu, ale sniží míru poranění v případě, že dojde k nehodě. Požádejte svého prodejce o pomoc při výběru správného vybavení.

- Ochranná přilba
- Ochrana sluchu
- Ochranné brýle či štít



- Dechová rouška

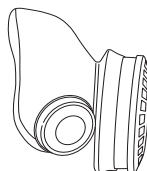

- Silné rukavice s jistým úchopem.

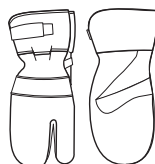

- Přílehlavý, silný a pohodlný oděv, který dovolí plnou pohyblivost.



- Použijte ochranu nohou, doporučenou pro ten materiál, který chcete řezat.
- Vysoké boty s ocelovou špičkou a neklouzavou podrážkou.



- Vždy mějte po ruce soupravu pro poskytování první pomoci.



BEZPEČNOSTNÍ PŘEDPISY

Obecná bezpečnostní opatření

UPOZORNĚNÍ! Před použitím stroje si nejprve prostudujte tento Návod k obsluze tak, abyste mu dobře porozuměli. Veškerý servis kromě bodů vyjmenovaných v kapitole „Kontrola, údržba a servis bezpečnostního vybavení stroje“ musí provádět vyškolený servisní pracovník.

Bezpečnost pracovního prostoru

- Udržujte pracovní prostor čistý a dobře osvětlený. Přeplněné či tmavé prostory nahrávají nehodám.
- Nikdy nepracujte se strojem uvnitř místnosti. Mějte na vědomí nebezpečí vdechování výfukových plynů motoru.
- Nepoužívejte za nepříznivého počasí. Např. hustá mlha, déšť, silný vítr, velký chlad atd. Práce za nepříznivého počasí je únavná a často s sebou nese zvýšené nebezpečí, jako např. kluzkou půdu.
- Nikdy nezačínáte pracovat se strojem dokud není pracovní plocha prázdná a vy nestojíte pevně. Ujistěte se o tom, že nemůže při práci dojít ke spadnutí materiálu a tím ke škodám a úrazu. Budte velmi opatrní při práci ve svahu.
- Zkontrolujte, že nejsou v prostoru řezání taženy trubky nebo elektrická vedení.
- Sledujte své okolí:
 - Abyste zabezpečili, že žádní lidé, zvířata ani nic jiného nemůže ovlivnit vaši kontrolu nad strojem.
 - Abyste zabránili tomu, že se někdo nebo něco z výše uvedeného dostane do styku s diamantovým řetězem.



VÝSTRAHA! Používejte stroj vždy pouze v prostorech s dobrou ventilací. Nedbalost může vést k těžkému úrazu nebo smrti.



VÝSTRAHA! Bezpečná vzdálenost od pily je 15 metrů. Jste zodpovědní za to, že se v pracovní oblasti nenachází zvířata nebo diváci. Nikdy nezačínáte řezat, dokud není pracovní plocha prázdná a vy nestojíte pevně.

Osobní bezpečnost

- Používejte osobní ochranné pomůcky. Viz pokyny v části Osobní ochranné pomůcky.
- Nikdy nepoužívejte stroj, jste-li unaveni, jestliže jste požíli alkohol nebo jestliže užíváte léky, které by mohly ovlivnit váš zrak, úsudek nebo pohybovou koordinaci.
- Nedovolte pracovat se strojem nikomu, kdo si předem nepřičetl a neporozuměl obsahu návodu k použití.
- Noste vhodný oděv. Nenoste volné oblečení ani šperky. Udržujte vlasy, oděv i rukavice mimo dosah pohyblivých částí. Pohyblivé části mohou zachytit volný oděv, šperky nebo dlouhé vlasy.
- Je-li motor v chodu, udržujte bezpečnou vzdálenost od řetězu.

- Vždy dbejte na to, abyste při práci pevně a stabilně stáli.



VÝSTRAHA! Nadměrné vystavení vibracím může u osob se zhoršenou funkcí krevního oběhu vést k poruchám oběhového nebo nervového systému. V případě, že byste pocítili příznaky obtíží způsobených nadměrným vystavením vibracím, obraťte se na svého lékaře. Mezi tyto příznaky může patřit znecitlivění některých částí těla, ztráta citu v ruce, brnění, píchání, bolest, ztráta síly, změna barvy nebo stavu kůže. Tyto příznaky se normálně objevují na prstech, rukou a zápěstích.

Používání a údržba

- Stroj je určen k řezání tvrdých materiálů, například zdiva. Dejte pozor na zvýšené riziko odrazu při řezání v měkkých materiálech. Viz pokyny v části Jak zabránit zpětnému rázu.
- Nikdy nepoužívejte stroj, který není zcela v pořádku. Pravidelně provádějte kontroly a údržbu podle servisních pokynů popsaných v této příručce. Některé úkony údržby a opravy mohou provádět pouze vyškolení a kvalifikovaní odborníci. Viz pokyny v části Údržba.
- Nikdy nepoužívejte stroj, jehož konstrukce byla jakkoli pozměněna oproti jeho původním specifikacím.
- Nepřesunujte stroj s rotujícím řezacím vybavením.



VÝSTRAHA! Nikdy nestartujte pilu bez nasazené lišty a řetězu.

Přeprava a přechovávání

- Skladujte zařízení v uzamykatelném prostoru mimo dosah dětí a nepovolaných osob.
- Stroj skladujte se sundaným řetězem.
- Zkontrolujte nové řezné vybavení, zda nebylo poškozeno při přepravě nebo po skladování.

BEZPEČNOSTNÍ PŘEDPISY

Bezpečnost při manipulaci s palivem



(Doplňování paliva/Směs paliva/Skladování)



VÝSTRAHA! Dbejte zvýšené opatrnosti při manipulaci s palivem. Mějte na paměti nebezpečí požáru, exploze nebo vdechování benzínových výparů.

- Nikdy nedoplňujte palivo do stroje za chodu motoru.
- Při doplňování paliva či míchání směsi (benzín a olej pro dvoudobé motory) zajistěte dostatečné větrání.
- Před zahájením startování se s motorovým foukačem přemístěte alespoň 3 m od místa, kde jste doplňovali palivo.

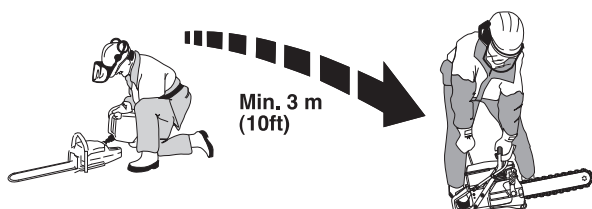

- Stroj nikdy nespustíte:
 - Pokud jste jej při tankování polili palivem. Je třeba všechno rozlité palivo setřít a nechat palivo se vypařit.
 - Jestliže jste potřísnili palivem sebe nebo oděv, převlékněte se. Omyjte ty části těla, které byly v kontaktu s palivem. Použijte mýdlo a vodu.
 - Jestliže ze stroje uniká palivo. Pravidelně kontrolujte těsnost uzávěru palivové nádrže a přívodů paliva.
- Stroj i palivo je třeba přechovávat a přepravovat tak, aby se eventuální ucházející palivo a benzínové výpary nedostaly do kontaktu s jiskrami nebo otevřeným ohněm, například od elektrických strojů, elektrických motorů, elektrických spínačů/vypínačů, tepelných kotlů apod.
- Palivo vždy skladujte ve schválených nádobách určených k tomuto účelu.
- Před uložením stroje na delší dobu je nutno vyprázdnit nádržku na palivo. Zjistěte na vaší nejbližší benzínové čerpací stanici, kam lze odevzdat zbylé palivo.
- Používejte vždy nádrž paliva Husqvarna s ochranou proti přeplnění.



VÝSTRAHA! Mějte na paměti nebezpečí požáru, exploze a vdechování. Před tankováním zastavte motor. Neplňte natolik, až palivo přeteče. Všechno rozlité palivo na zemi a na stroji otřete. Jestliže jste sebe nebo váš oděv polili palivem. Převlečte se. Před nastartováním stroje jej přestěhujte nejméně 3 metry od místa tankování.

Bezpečnostní vybavení stroje

Tato část popisuje bezpečnostní vybavení stroje, jeho účel a způsob, kterým by se měla provádět kontrola a údržba, aby byla zajištěna jeho správná funkce. Pokud chcete zjistit, kde je toto vybavení na stroji umístěno, prostudujte si část Co je co?



VÝSTRAHA! Nikdy nepoužívejte stroj, který má poškozené bezpečnostní vybavení! Pravidelně provádějte kontrolu a údržbu popsanou v této části.

Antivibrační systém

Stroj je vybaven antivibračním systémem, který je konstruován tak, aby minimalizoval vibrace a usnadňoval práci se strojem.

Antivibrační systém stroje snižuje přenos chvění mezi jednotkou motoru/řezným mechanismem a rukojetí stroje.

Tělo motoru včetně řezacího vybavení je izolováno od rukojetí pomocí prvků, tlumících vibrace.

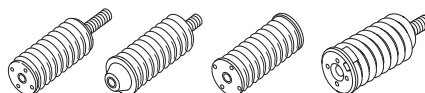

Stop spínač (vypínač zapalování)

Pomocí vypínače zapalování se vypíná motor.

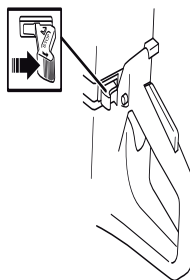

Tlumič výfuku



VÝSTRAHA! Během práce se strojem se tlumič výfuku zahřívá na vysokou teplotu a zůstává horký i krátce po vypnutí stroje. Nedotýkejte se tlumiče výfuku, dokud nevychladne!

Tlumič výfuku je určen k omezení úrovně hluku na minimum a k usměrnění výfukových plynů směrem od uživatele.



VÝSTRAHA! Výfukové plyny z motoru jsou horké a mohou obsahovat jiskry, které by mohly zažhnout požár. Nikdy nespustíte zařízení uvnitř budovy nebo v blízkosti hořlavých materiálů!

BEZPEČNOSTNÍ PŘEDPISY

UPOZORNĚNÍ! U tlumičů výfuku je velmi důležité, aby se uživatel řídil pokyny pro kontrolu a údržbu stroje. Prostudujte si pokyny v části Kontrola a údržba bezpečnostního vybavení stroje.



VÝSTRAHA! Vnitřní prostor tlumiče výfuku obsahuje chemikálie, které mohou způsobit rakovinu. V případě poškození tlumiče výfuku se vyvarujte se kontaktu s těmito částmi.

Pojistka páčky plynu

Zarážka regláže plynu je konstruována tak, aby zamezila nedobrovolné aktivaci regláže plynu. Stlačíte-li zarážku (A) uvolní se regláž plynu (B).

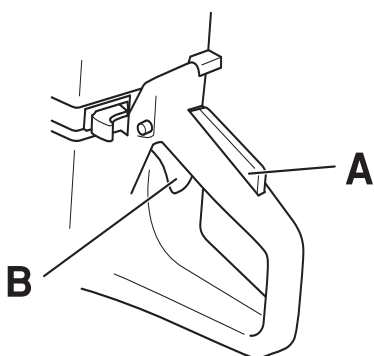

Zarážka zůstane stlačena tak dlouho jak je stlačena regláž plynu. Po puštění rukojeti jde jak škrtková klapka tak i zarážka plynu do své výchozí polohy. Toto se děje pomocí dvou na sobě nezávislých systémů zpětných pružin. To znamená, že se škrtková klapka automaticky zarazí v poloze volnoběhu.

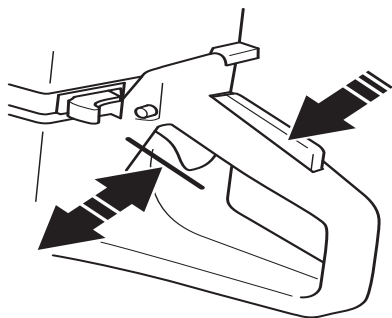

Kontrola a údržba bezpečnostního vybavení stroje



VÝSTRAHA! Servis a opravy stroje vyžadují speciální odborné školení. To platí zejména pro bezpečnostní vybavení stroje. V případě, že by stroj nevyhověl při některé z níže uvedených kontrol, je nutno vyhledat servisní opravnu. Každému zákazníkovi, který zakoupí kterýkoli z našich výrobků, zaručujeme dostupnost profesionálních oprav a servisních prací. Pokud prodejce, který vám stroj prodal, neposkytuje servisní práce, požádejte jej o adresu naší nejbližší servisní opravy.

Antivibrační systém

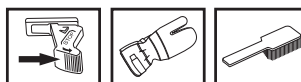

Pravidelně kontrolujte, zda se na blocích antivibračního systému neobjevují trhliny či deformace.

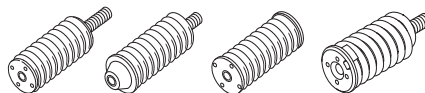

Zkontrolujte, zda jsou antivibrační bloky pevně uchyceny k jednotce motoru i k rukojetím.

Stop spínač (vypínač zapalování)

Nastartujte motor a zkontrolujte, zda se motor zastaví při přesunutí vypínače zapalování do vypnuté polohy.

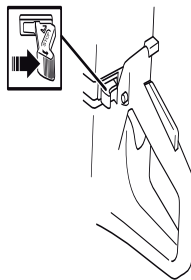

Tlumič výfuku

Nikdy nepoužívejte stroj, který má poškozený tlumič výfuku.



Pravidelně kontrolujte, zda je tlumič výfuku bezpečně upevněn k zařízení.



Pojistka páčky plynu

- Zkontrolujte, zda při uvolnění pojistky páčky plynu zapadne páčka plynu do polohy, při které je motor ve volnoběžných otáčkách.

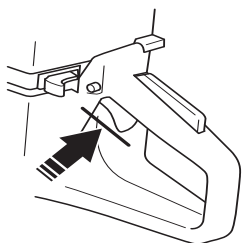

- Stiskněte pojistku páčky plynu a zkontrolujte, zda se po uvolnění vrátí do své výchozí polohy.

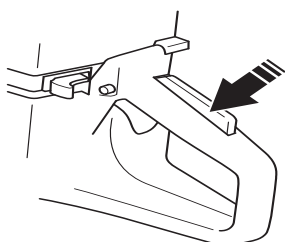

- Zkontrolujte, zda se páčka plynu a její pojistka volně pohybují a zda jejich vratné pružiny fungují správně.

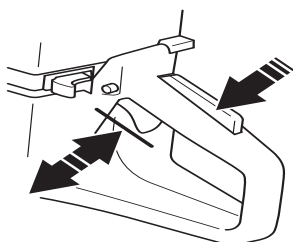

- Nastartujte motorovou pilu s diamantovým řetězem a dejte plný plyn. Uvolněte tlačítko plynu a zkontrolujte, zda se řetěz zastaví a zůstane v klidu. Pokud se řetěz otáčí, když je tlačítko plynu v poloze volnoběžných otáček, je třeba zkontrolovat nastavení karburátoru pro volnoběžné otáčky. Viz pokyny v kapitole Údržba.

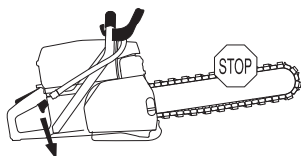

Obecné pracovní pokyny



VÝSTRAHA! Tento oddíl popisuje základní bezpečnostní pravidla při práci se strojem. Tyto informace nikdy nemohou nahradit profesionální zručnost a zkušenost. V případě, že se dostanete do situace, kdy se necítíte bezpečně, ukončete práci a požádejte o radu odborníka. Obráťte se na vašeho prodejce, servis nebo na zkušeného pracovníka se strojem. Nepouštějte se do žádné práce, na kterou se cítíte nedostatečně kvalifikováni!

Chlazení vodou

Vždy musí být použito chlazení vodou. Při řezání nasucho dojde k okamžitému přehřátí a poruše lišty a řetězu a hrozí nebezpečí úrazu.

Kromě chlazení lišty a řetězu odstraňuje proud vody částice z lišty a z vodicích článků. Proto je důležitý vysoký tlak vody. Tlak vody by měl být nejméně 2,5 baru a nejvýše 11 barů. Doporučený tlak je přibližně 5 barů.



VÝSTRAHA! Vodní chlazení, které se používá při řezání betonu, chladí řezací disk a zvyšuje jeho životnost a zmenšuje tvorbu prachu. Mezi negativními stránkami je nutno jmenovat těžkosti při velmi nízkých teplotách, riziko poškození podlah a jiných částí stavby a nebezpečí uklouznutí.

Technika řezání

Doporučení popsaná níže mají všeobecný charakter.

- Podepřete opracovávaný kus tak, aby se dalo předpokládat, co se může stát a tak, aby řez zůstal během práce otevřený

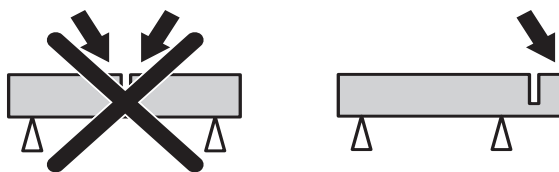

- Držte stroj vždy pevně oběma rukama. Držte jej tak, aby se palce i prsty sevřely kolem držadel.
- Začněte řezat s motorem na maximální otáčky.
- Začněte řezat jemně, netlačte řetěz dovnitř silou. Řežte vždy na maximální otáčky.
- Za normálních podmínek by měl stroj běžet na plné otáčky. Pracovní tlak by měl být takový, že otáčky poklesnou asi o 20–30 % pod maximální hodnotu; tím je zajištěna nejlepší účinnost a efektivita řezání.
- Pohybuje pilou pomalu dozadu a dopředu.

BEZPEČNOSTNÍ PŘEDPISY

Obecně byste se měli snažit řezat po co nejmenších kouscích. Tlak bude tak vyšší a proces řezání rychlejší.

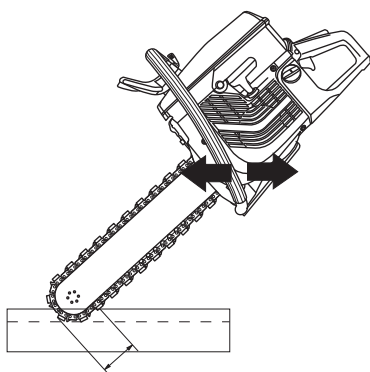
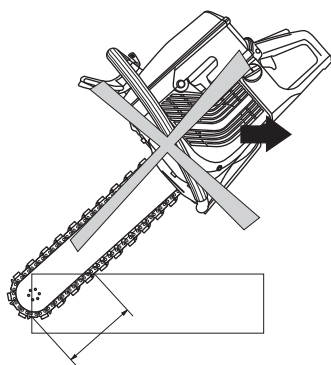

VÝSTRAHA! Naprosto se vyvarujte řezání pomocí boku řetězu; dojde takřka jistě k jeho poškození, přetržení a může vzniknout značná škoda. Užívejte pouze řeznou část.

Nenaklánějte pilu ke straně; tím může dojít ke vzpříčení řetězu nebo k jeho přetržení a následnému zranění osob.

V podstatě existují dva způsoby, jak začít řezání silného objektu.

Metoda vnoření

Začněte tím, že do stěny vyříznete asi 10 cm hluboký řez pomocí spodní části špičky lišty. Vyrovnajte pilu a současně s tím zasuňte špičku lišty do otvoru. Zvedáním a snižováním pily a současným tlačáním pily do stěny dosáhnete účinného způsobu úplného proříznutí.

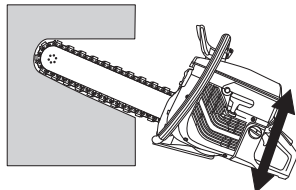
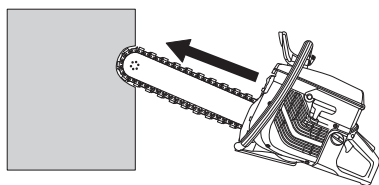

Metoda vodicí drá

Tuto metodu doporučujeme, jestliže potřebujete zcela rovný a pravoúhlý řez.

Chcete-li dosáhnout nejlepší hospodárnosti řezání, nařizněte objekt rozbrušovací pilou vybavenou speciálním kotoučem Husqvarna určeným pro nařezávání objektů před jejich řezáním motorovou pilou s diamantovým řetězem.



VÝSTRAHA! Pro tuto metodu nikdy nepoužívejte rozbrušovací pilu se standardním řezacím kotoučem. Řezací kotouč vyrobí příliš úzkou vodicí drážku a následné řezání motorovou pilou s diamantovým řetězem neomylně skončí nebezpečnými zpětnými odrazy a přiskřípnutím v drážce.

Nejprve k místu řezu upevněte prkno. Prkno bude sloužit jako vodicí čára řezu. Udělejte pomocí dolní části špičky lišty podél celé čáry řez o hloubce několika centimetrů. Vraťte se a proříznete dalších několik centimetrů. Tento postup opakujte, až dosáhnete hloubky 5 až 10 centimetrů, podle požadavků na přesnost a tloušťku objektu. Vodicí drážka povede lištu rovně během řezání, které provedete metodou vnoření, dokud nedosáhnete plné hloubky řezu. Jako zarážku použijte gumový blok.

Metoda kyvadla

Řez se provádí kývavým pohybem a pila se drží rovně jen na koncích řezu.

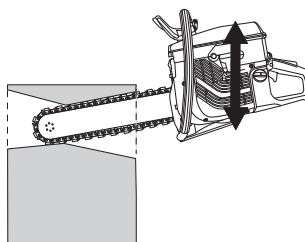
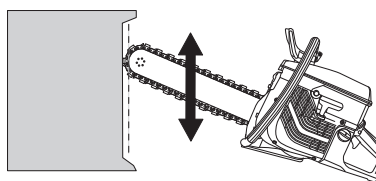

Bezpečnostní pokyny během práce

Naplánujte si práci tak, aby na vás nespadla uříznutá část, až se řezaný objekt rozpadne. Plánování je rovněž nesmírně důležité pro vaši vlastní bezpečnost!

Protože motorovou pilou s diamantovým řetězem se obvykle řežou velké a těžké objekty, síly jsou tak velké, že zaklínění pily může způsobit neopravitelné poškození lišty i řetězu.

Podepřete opracovávaný kus tak, aby se dalo předpokládat, co se může stát a tak, aby řez zůstal během práce otevřený V případech, kdy je obtížné vypočítat, jak se části rozpadnou, nebo když nemůžete řezaný objekt vhodně podepřít, je vhodnou metodou vložení klínu do vyříznutého otvoru.

BEZPEČNOSTNÍ PŘEDPISY

Řezání otvorů

Obvyklou činností s motorovou pilou s diamantovým řetězem je řezání malých otvorů do silných stěn. Nejdříve provedte nižší vodorovný řez. Nyní provedte dva svislé řezy. Práci dokončete horním vodorovným řezem. Tím zabráníte nebezpečí zaklínění.

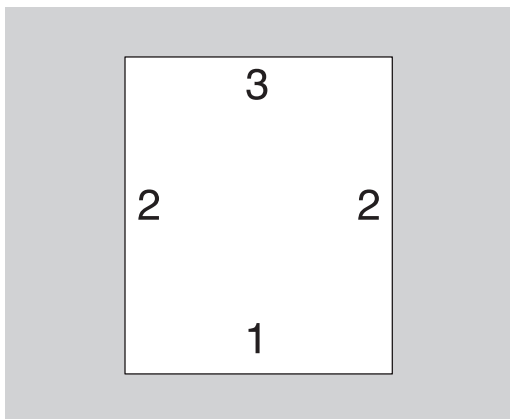

Podpírání

Při vyřezávání velkých otvorů je důležité podepřít vyřezávanou část, aby nemohla spadnout na pracovníka s pilou.

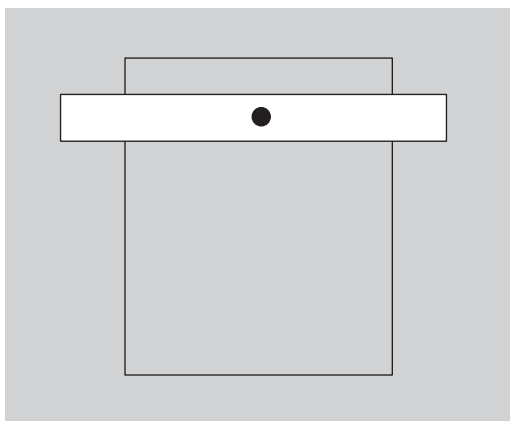

Jak zabránit zpětnému rázu



VÝSTRAHA! Odrazy mohou být bleskově rychlé, náhlé a tvrdé a mohou odrazit zkracovačku a řezný disk směrem k uživateli. Je-li řezný disk v pohybu ve chvíli kdy a když udeří uživatele může dojít k těžkému úrazu, dokonce i k ohrožení života. Je nutné, abyste pochopil, co způsobí odrazy a to, že je možné se jim vyhnout opatrností a správnou pracovní technikou.

Co je to zpětný ráz?

Odraz nazýváme náhlou reakci, kdy se zkracovačka a řezný disk odrazí od předmětu, který se dostal do styku s horním kvadrantem disku, tj. sektorem rizika odrazu.

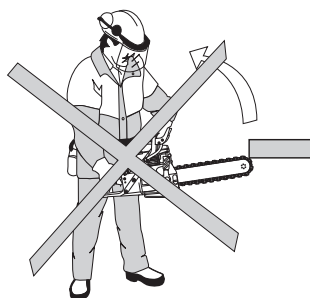

Obecná pravidla

- Nikdy nezačínáte řezat horní čtvrtinou kotouče, jak je uvedeno na obrázku; této části se říká také zóna zpětného odrazu.

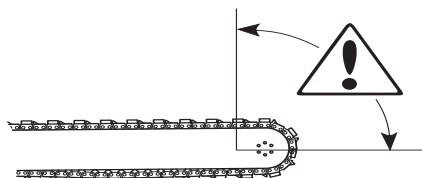

- Držte stroj vždy pevně oběma rukama. Držte jej tak, aby se palce i prsty sevřely kolem držadel.
- Držte dobře rovnováhu a stůjte pevně.
- Řežte vždy na maximální otáčky.
- Stůjte v pohodlné vzdálenosti od zpracovávaného kusu.
- Budte opatrní při vsunutí kotouče do stávajícího řezu.
- Nikdy neřežte výše než jsou vaše ramena.
- Dejte pozor na to, zda se zpracovávaný kus nepřesune nebo nestane-li se něco jiného, co by mohlo způsobit sevření řezu a uskřípnutí kotouče.

Zasuňte

Pull in vznikne, dojde-li k náhlemu zastavení spodního dílu disku nebo k uzavření řezu. (Pročtěte si níže uvedený text pod titulkem "Základní pravidla" a "Smáčknutí/rotace", který probírá to jak se tomu vyhnete.)

Uskřípnutí/rotace

Sevře-li se řez, dojde k uskřípnutí. Stroj se může náhle velmi silným pohybem strhnout dolů.

BEZPEČNOSTNÍ PŘEDPISY

Jak se vyhnout uskřípnutí

Podpěťte zpracovávaný kus tak, aby řez zůstal otevřený jak během řezání tak i po jeho dokončení.

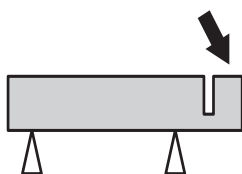

Diamantové řetězy



VÝSTRAHA! Přetržení řetězu může způsobit vážné zranění, pokud by řetěz vyletěl směrem k pracovníkovi.

Na trhu jsou k dispozici dva základní typy diamantových řetězů.

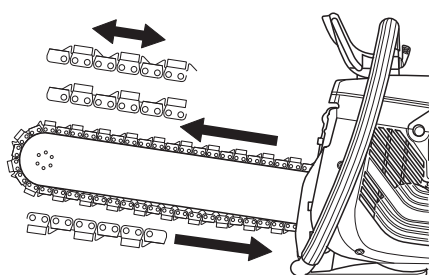

Když používáte řetěz s dvojitými omezovacími zuby, můžete řetěz nasadit v obou směrech. Když používáte řetěz s jedním omezovacím zubem, musíte řetěz nasadit směrem doprava. Omezovací zub musí vést segment ve správné výšce řezu.

UPOZORNĚNÍ! Pokud byl řetěz již použit a nasazujete ho znovu, musíte ho nasadit ve stejném směru jako předtím, aby docházelo k menšímu opotřebení segmentů a abyste dosáhli plné kapacity řezu.

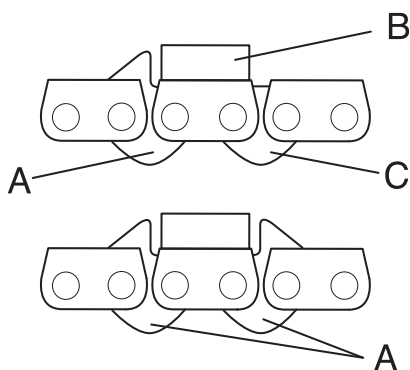

- A) Vodicí článek s omezovacím zubem
- B) Řezací článek s diamantovým segmentem
- C – Vodicí článek bez podložky

Zkontrolujte řetěz

Zkontrolujte, zda řetěz nevykazuje poškození ve formě vůle mezi články, prasklého omezovacího zubu nebo vodicích článků, anebo prasklých segmentů.

Pokud se řetěz hodně zaklíní nebo byl vystaven abnormálnímu přetížení, je třeba ho sundat z lišty a pečlivě zkontrolovat.

Nasadíte řetěz ve správném směru

Řetěz nesmí být nikdy nasazen ve špatném směru. Omezovací zub musí vést segment ve správné výšce řezu.

Zkontrolujte pilu

Pila je vybavena řadou bezpečnostních prvků, které chrání pracovníka s pilou při přetržení řetězu. Tyto bezpečnostní prvky je třeba zkontrolovat před zahájením práce. Nikdy nepoužívejte pilu, pokud je některá z následujících částí poškozená nebo chybí:

- Kryt hnacího kola
- Poškozený nebo chybějící kryt ruky
- Poškozený řetěz

Používejte pilu otočenou správnou stranou nahoru

Z bezpečnostních důvodů se pila nikdy nesmí používat otočená vzhůru nohama. Části uvolněné z řezaného objektu nebo části z poškozeného řetězu mohou vyletět směrem k pracovníkovi.

Materiály

Stroj je určen k řezání betonu, cihel a různých kamenných materiálů. Nesmí se používat k jiným účelům.

Pila se nesmí nikdy používat k řezání čistých kovů. V tom případě by pravděpodobně došlo k rozlomení segmentů nebo k přetržení řetězu. Diamantový segment dokáže přeříznout železobeton. Snažte se řezat výtuhu s maximálním množstvím betonu, protože tím šetříte řetěz.

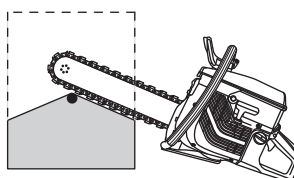
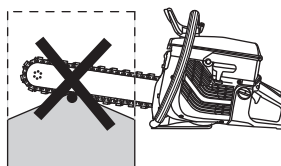

Obtahování

Po řezání extrémně tvrdého betonu nebo kamene může diamantový segment ztratit část své řezací schopnosti (nebo dokonce celou). K tomu může rovněž dojít, pokud musíte řezat malým částečným tlakem (diamantový řetěz je opřen o řezaný objekt po celé délce lišty). Řešením tohoto problému je řezat chvíli měkký, brusný materiál, například pískovec nebo cihlu.



VÝSTRAHA! Za žádných okolností nelze motorovou pilu s diamantovým řetězem upravit pro řezání jiných materiálů, než pro které je určena. Pila nesmí být nikdy vybavena řetězovou pilou na dřevo.

MONTÁŽ

Napínání řetězu

Pokud je vůle mezi vodicím článkem a lištou větší než 12 mm, řetěz je příliš volný a je třeba ho napnout.

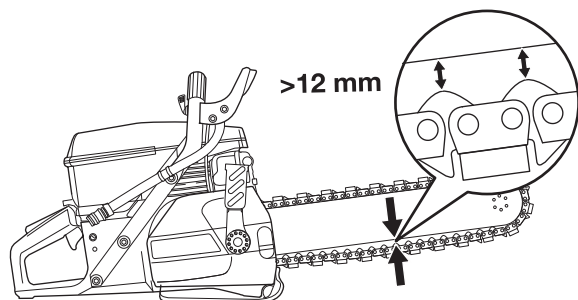

Otevřete kryt seřizovacího šroubu.

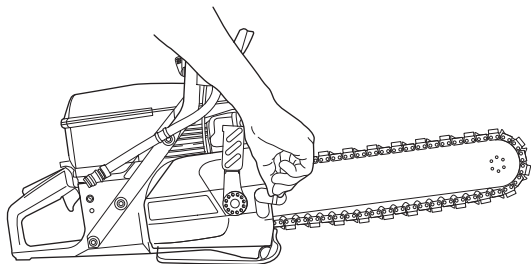

Zatáhněte rukojeť dozadu.

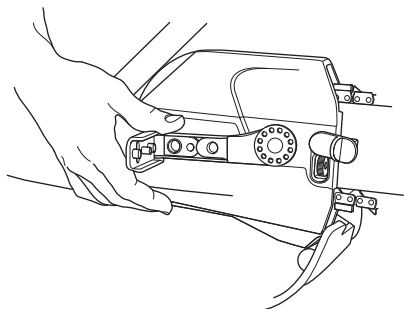

Dále pohybujte rukojetí dolů, dokud nezačnete napínat řetěz.

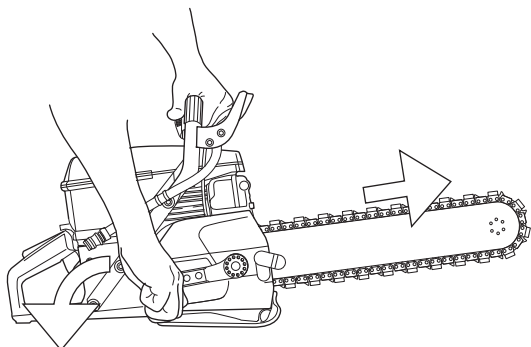
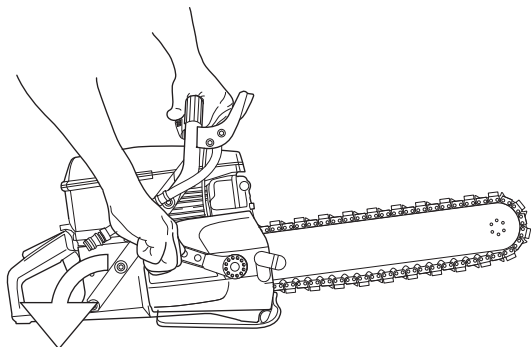

Držte lištu nahoře a posuňte rukojeť dopředu.

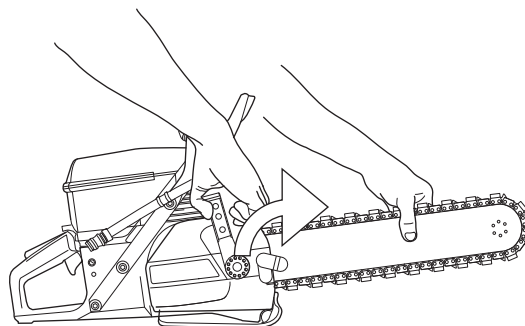

Zablokujte napnutí řetězu dotažením seřizovacího šroubu.

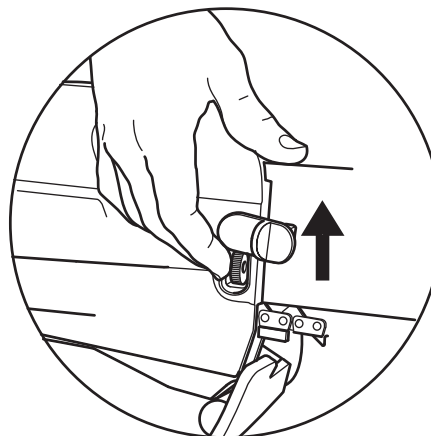

Zavřete kryt seřizovacího šroubu.

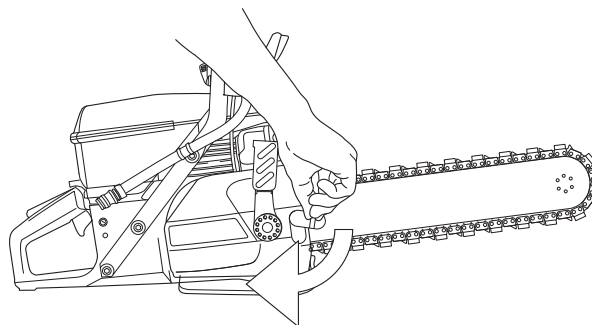

Správně dotažený řetěz by měl jít volně otáčet rukou.

MONTÁŽ

Výměna řetězu a ráfku

Zatáhněte rukojeť dozadu.

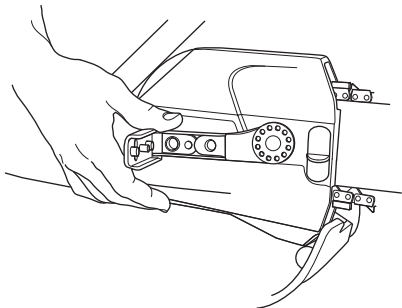

Stiskněte pružinu na rukojeti napínače řetězu. Vyšroubujte seřizovací matici lišty otáčením proti směru chodu hodinových ručiček.

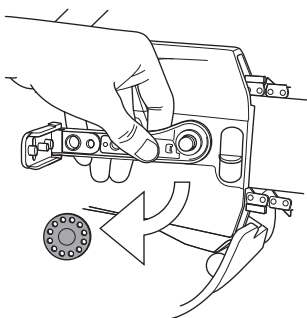

Sundejte kryt.

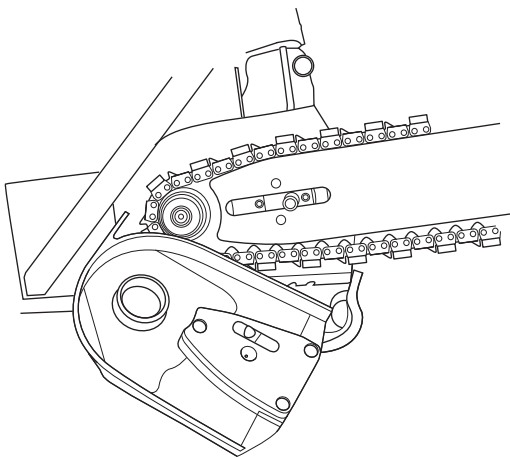

Sundejte lištu a řetěz.

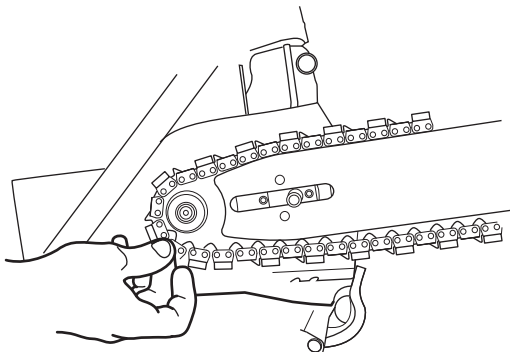

Vyjměte pružinu držící dva „půlměsíčky“ pomocí šroubováku.

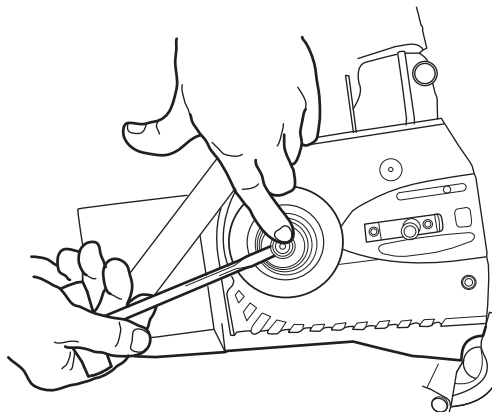

Vyjměte „půlměsíčky“, krytku, těsnicí kroužek a hnací kolečko.

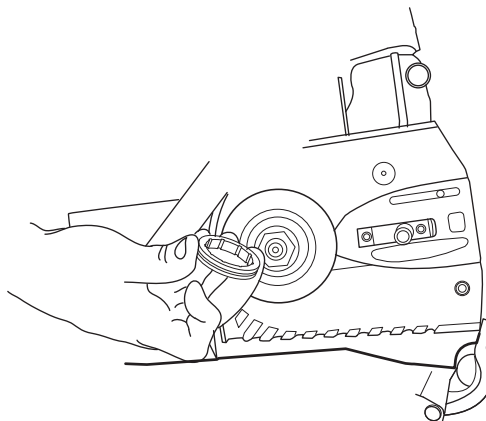

Součásti sestavte obráceným postupem.

UPOZORNĚNÍ! Během zpětné montáže dejte pozor, aby vnější kryt zapadl do vnitřního krytu, protože by jinak mohlo dojít k poškození krytů.

Kolík pro napínání řetězu musí být zasunut do otvoru v liště.

Při nasazování řetězu otočte lištu, prodloužíte tím její životnost.

Dotážení matice lišty

Pokud se uvolní lišta a rukojeť napínače řetězu, je třeba dotáhnout matici lišty správným momentem. Účelem je, aby lišta nebyla usazena příliš volně.

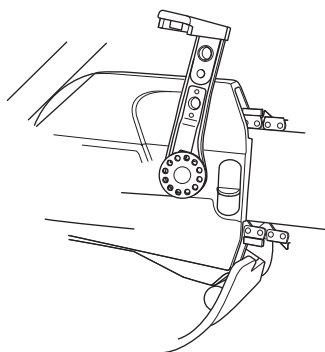

Posuňte páčku do zadní, nižší polohy. Stiskněte pružinu na rukojeti napínače řetězu a rukou otočte matici lišty ve směru chodu hodinových ručiček.

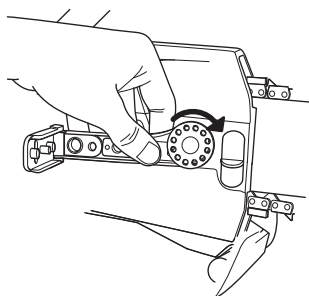

Uvolněte pružinu. Držte lištu nahoře a posuňte rukojeť dopředu. Upozorňujeme, že nelze dosáhnout až k mechanické zarážce páčky. Zarážka brání páčce, aby se posunula dopředu a zabránila řezání.

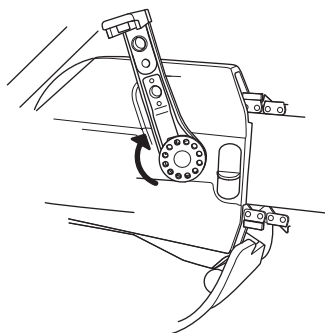

MANIPULACE S PALIVEM

Palivo

VAROVÁNÍ! Stroj je poháněn dvoudobým motorem, který vyžaduje výhradně použití směsi benzínu a oleje pro dvoudobé motory. Aby se zaručilo správné složení směsi, je velmi důležité přesně odměřovat množství přidávaného oleje. Když mícháte malá množství paliva, i malé nepřesnosti mohou výrazně ovlivnit poměr směsi.



VÝSTRAHA! Při manipulaci s palivem vždy zajistěte dostatečné větrání.

Nikdy nepracujte se strojem, nemáte-li možnost přivolat pomoc v případě nehody.

Benzín

- Nejnižší doporučené oktanové číslo je 90 (RON). Pokud použijete do motoru benzín s oktanovým číslem menším než 90, může dojít k tzv. klepání motoru. Výsledkem je vysoká teplota motoru, která může být příčinou jeho vážného poškození.

Olej pro dvoudobé motory

- Abyste dosáhli co nejlepších výsledků a výkonu, použijte olej pro dvoudobé motory HUSQVARNA, který je vyráběn speciálně pro naše vzduchem chlazené dvoudobé motory.
- Nikdy nepoužívejte olej pro dvoudobé motory chlazené vodou, někdy také nazývaný olej pro lodní motory (tzv. TCW).
- Nikdy nepoužívejte olej určený pro čtyřdobé motory.

Poměr směsi

1:50 (2%) s olejem pro dvoudobé motory HUSQVARNA nebo podobným.

1:33 (3%) s ostatními oleji určenými pro dvoudobé motory chlazené vzduchem, klasifikovanými pro JASO FB/ISO EGB.

Benzín, litrů	Olej pro dvoudobé motory, litrů	
	2% (1:50)	3% (1:33)
5	0,10	0,15
10	0,20	0,30
15	0,30	0,45
20	0,40	0,60

Míchání směsi

- Vždy míchejte benzín a olej v čisté nádobě určené na pohonné hmoty.
- Míchání začněte vždy nalitím poloviny dávky benzínu. Potom přidejte celou dávku oleje. Směs paliva dobře promíchejte (protřepejte). Přidejte zbývající polovinu dávky benzínu.
- Směs paliva před nalitím do palivové nádrže zařízení důkladně promíchejte (protřepejte).

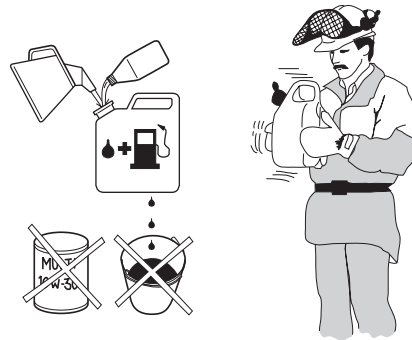

- Nemíchejte větší dávku paliva než na jeden měsíc dopředu.
- Pokud po delší dobu stroj nepoužíváte, vyprázdněte a vyčistěte palivovou nádrž.

Plnění paliva



VÝSTRAHA! Při této činnosti hrozí nebezpečí požáru, které můžete snížit, když budete dodržovat následující opatření:

V blízkosti nádrží s palivem nekuřte a neumísťujte horké předměty.

Před doplňováním paliva vždy vypněte motor.

Před doplňováním paliva otvírejte uzávěr nádrže pomalu, aby se mohl zvolna uvolnit přetlak.

Po doplnění paliva pečlivě uzavřete uzávěr palivové nádrže.

Nikdy nespouštějte motor stroje v prostoru doplňování paliva.

- Zajistěte, aby rukojeť byla suchá a bez zbytků oleje nebo paliva.
- Dbejte na to, aby palivo bylo důkladně promíseno tím, že nádobu s benzínem před tankováním protřepejte.



- Při doplňování paliva je nutná vysoká míra opatrnosti. Stroj před jeho uvedením do provozu přemístěte minimálně tři metry od místa doplňování paliva. Zkontrolujte, že víčko palivové nádrže je náležitým způsobem dotažené.

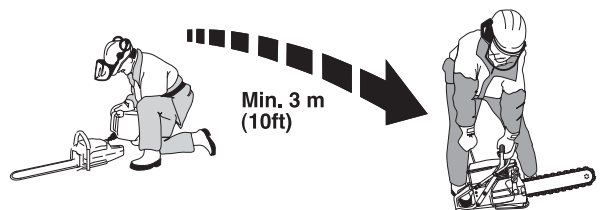

- Očistěte okolí víčka benzínové nádrže. Čistěte pravidelně nádrž na benzín a na olej. Palivový filtr je nutno měnit nejméně jednou za rok. Nečistoty v nádrži vedou k poruchám provozu.

STARTOVÁNÍ A VYPÍNÁNÍ

Před nastartováním



VÝSTRAHA! Před startováním nezapomínejte na následující:

Neuvádějte motorovou rozbrušovací pilu do chodu bez namontovaného ochranného krytu řemene. V opačném případě by se mohla uvolnit spojka a způsobit zranění osob.

Nikdy nespustíte motor stroje v prostoru doplňování paliva.

Zajistěte, abyste Vy a stroj měli dobrou pracovní polohu a aby se řezací kotouč volně otáčel.

Zajistěte, aby se v pracovní oblasti a jejím okolí nezdržovaly nepovolané osoby či zvířata.

Dekompresní ventil: Stisknutím ventilu snížíte kompresi ve válci. Dekompresní ventil je třeba použít při každém uvádění do chodu. Když se stroj uvede do chodu, ventil se automaticky vrátí do své původní polohy.

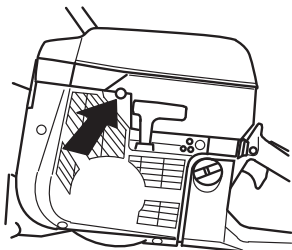

Stop spínač (vypínač zapalování): Přesvědčte se, zda je vypínač (STOP) nastaven v levé poloze.

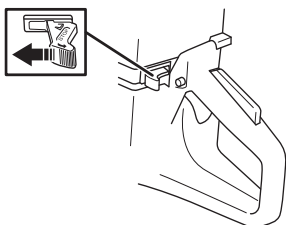

Plyn na startovací pozici - studený motor: K nastavení plynu na startovací pozici a sytiče je potřeba úplně vytáhnout páčku sytiče.

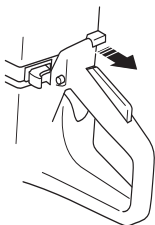

Plyn na startovací pozici - teplý motor: K správnému nastavení sytiče/plynu na startovací pozici je potřeba vytáhnout páčku sytiče do polohy sycení a pak jej znovu zatlačit. Tímto se pouze provede nastavení plynu na startovací pozici bez jakéhokoli sycení.

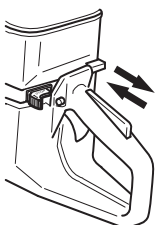

Startování

Uchopte přední rukojeť levou rukou. Pravou nohu položte na spodní část zadní rukojeti a přitom přitlačte rozbrušovací pilu k zemi. **Nikdy nemotejte startovací lanko kolem ruky.**

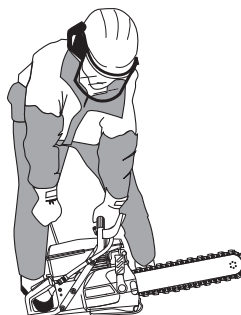

VÝSTRAHA! Při uvádění motoru do chodu se řezací kotouč otáčí. Ujistěte se, že se může otáčet volně.

Uchopte pravou rukou startovací rukojeť a zvolna vytáhněte startovací lanko až pocítíte odpor (v této chvíli došlo k zaskočení západek ve startovacím mechanismu) a potom rychle a silně za lanko zatahejte.

VAROVÁNÍ! Nevytahujte celou délku lanka startéru, nepouštějte startovací madlo a nenechávejte plně vytažené lanko samovolně navíjet. To by mohlo stroj poškodit.

Při studeném motoru: Jakmile motor naskočí, zasuňte páčku sytiče a tahejte, dokud motor nenastartuje.

Při nastartování motoru dejte rychle plný plyn a plyn startu se automaticky vypne.

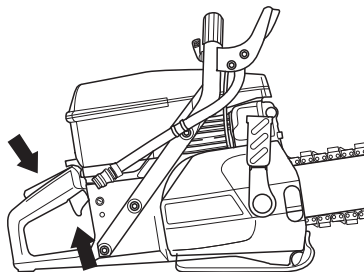

Vypínání

Motor vypnete přepnutím vypínače (STOP) do pravé polohy.

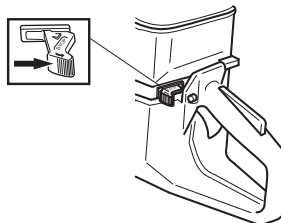

Karburátor

Veškeré výrobky Husqvarna jsou konstruovány a vyrobeny dle specifikací, které snižují obsah škodlivin ve výfukových plynech. Po spotřebování cca 8–10 palivových nádrží je motor zaběhnutý. K zaručení optimální funkce a minimálního obsahu škodlivin ve výfukových plynech je zapotřebí po zajištění provést seřízení karburátoru, toto svěřte vašemu prodejci/servisu (on má k dispozici otáčkoměr), tam Vám karburátor nastaví.

Funkce

- Karburátor ovládá otáčky motoru pomocí škrticí klapky. Vzduch a palivo se směšuje v karburátoru.



VÝSTRAHA! Nikdy nespustíte pilu bez nasazené lišty a řetězu.

Trysky

Karburátor je opatřen pevnými tryskami, aby byla ve stroji vždy správná směs paliva a vzduchu. Jestliže motor nemá sílu nebo akceleruje pomalu, proveďte následující:

- Zkontrolujte vzduchový filtr a v případě potřeby jej vyměňte.
- Jestliže to nepomůže, spojte se s autorizovanou servisní dílnou.

Konečné nastavení otáček volnoběhu T

Nastavte volnoběžné otáčky šroubem s hlavou T. Otáčejte šroubem pro nastavení volnoběžných otáček směrem doprava, dokud se řetěz nezačne otáčet. Potom točte šroubem proti směru chodu hodinových ručiček až se řetěz přestane otáčet. Správně seřízeného volnoběhu je dosaženo akceleruje-li motor bez váhání.

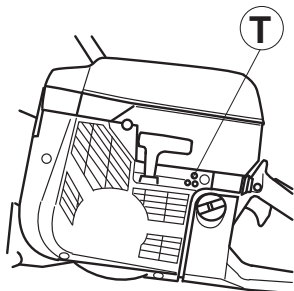

Doporučený počet otáček při volnoběhu je: 2700 ot./min.



VÝSTRAHA! V případě, že nelze nastavit takovou hodnotu volnoběžných otáček, při které by byl řetěz v klidu, vyhledejte servisní opravnu. Nepoužívejte stroj, dokud není správně seřízen nebo opraven.

Palivový filtr

- Palivový filtr je umístěn uvnitř palivové nádrže.
- Palivová nádrž musí být při plnění chráněna proti znečištění. Snižuje se tím nebezpečí provozních poruch způsobených ucpáním palivového filtru umístěného uvnitř palivové nádrže.
- Filtr nelze čistit, ale musí se v případě ucpání vyměnit za nový. **Filtr je třeba vyměnit minimálně jednou za rok.**

Vzduchový filtr



Vzduchové filtry je třeba pravidelně čistit odstraněním prachu a nečistot, aby se zabránilo:

- Poruchy karburátoru,
- Problémy při startování,
- Snižování výkonu motoru
- Zbytečné opotřebení součástí motoru,
- Nadměrnou spotřebu paliva.

Vzduchový filtrační systém se skládá z filtru z naolejované pěnové umělé hmoty (1) a papírového filtru (2):

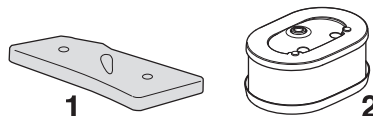

- 1 Filtr z pěnové umělé hmoty je snadno přístupný pod krytem A filtru. Tento filtr je třeba kontrolovat jednou týdně a měnit v případě potřeby. Aby se dosáhlo správného filtračního účinku, musí se filtr pravidelně vyměňovat nebo čistit a olejovat. Pro tento účel se vyrábí speciální olej firmy HUSQVARNA.

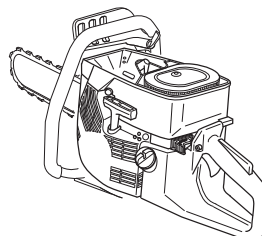
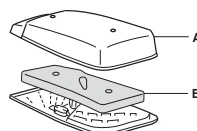

Vyjměte filtr z pěnové umělé hmoty. Vymyjte filtr pečlivě ve vlažné mýdlové vodě. Po vyčištění důkladně filtr opláchněte v čisté vodě. Vyždímejte filtr a nechte jej uschnout. **UPOZORNĚNÍ!** Stlačený vzduch může poškodit pěnovou hmotu.



Vložte filtr do igelitového sáčku a polejte jej olejem. Promněte sáček, aby se olej rovnoměrně rozdělil. Filtr v sáčku vyždímejte a přebytečný olej vylejte před namontováním vzduchového filtru zpět do stroje. Nikdy nepoužívejte normální motorový olej. Ten svou tíhou prosákne filtrem a zůstane na dně.

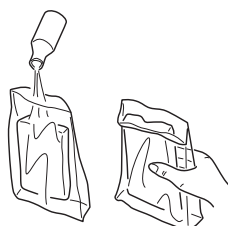

- 2 Papírový filtr je přístupný pod krytem B. Tento filtr se musí vyměnit/vyčistit při poklesu výkonu motoru. Filtr se čistí protřepáním. Upozorňujeme, že filtr se nesmí čistit vodou. **UPOZORNĚNÍ!** Stlačený vzduch může filtr poškodit.



Vzduchový filtr, který byl používán po delší dobu, již nelze dokonale vyčistit. Filtr se proto musí v pravidelných intervalech měnit za nový. **Rovněž poškozený filtr je nutno vždy vyměnit.**

DŮLEŽITÉ INFORMACE

Nedostatečná péče o vzduchový filtr způsobí tvorbu karbonu na zapalovací svíčke a nadměrné opotřebení částí motoru.

Startér



VÝSTRAHA! Vratná pružina je uložena v pouzdru startéru stočená a napružená a v případě neopatrného zacházení se může vymrštit a způsobit zranění.

Při výměně vratné pružiny nebo lanka startéru dbejte vždy zvýšené opatrnosti. Vždy používejte ochranné brýle.

Výměna přetrženého nebo opotřebovaného lanka startéru



- Povolte šrouby, které upevňují startér ke klikové skříni a vyjměte startér.

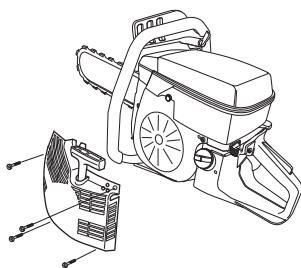

- Vytáhněte přibližně 30 cm lanka a zahákněte jej do zářezu v obvodu řemenice startéru. Uvolněte vratnou pružinu tak, že řemenici necháte pomalu otáčet zpět.

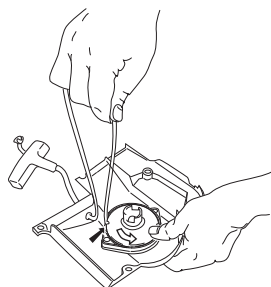

- Odstraňte zbytky staré startovací šňůry a zkontrolujte, zda vratná pružina funguje. Navlékněte novou šňůru startéru do otvoru v krytu startéru a v cívce se šňůrou.

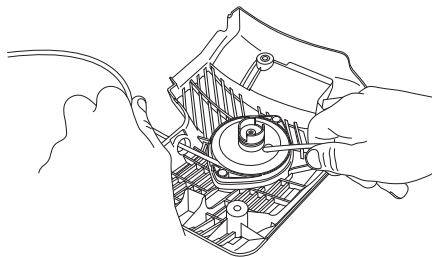

- Spouštěcí šňůru navíňte na cívku podle obrázku. Pevně šňůru utáhněte a ujistěte se, že volný konec je co možná nejkratší. Vložte a zajistěte šňůru v rukojeti startéru.

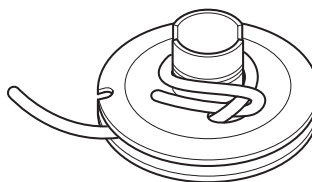

- Šňůru veďte výřezem na okraji kotouče a oviňte ji 3x ve směru hodinových ručiček kolem středu cívky startéru.

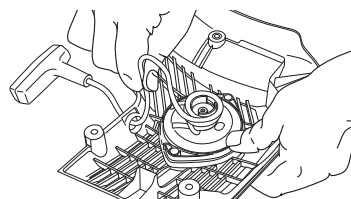

- Nyní zatáhněte za rukojeť startéru a napněte tak pružinu. Celý postup zopakujte ještě jednou, ale tentokrát se čtyřmi otáčkami.
- Po napnutí pružiny zkontrolujte, zda je rukojeť startéru natažená do správné základní polohy.
- Po úplném vytažení šňůry startéru zkontrolujte, zda pružina není vytažena do své koncové polohy. Spouštěcí cívku zpomalte palcem a zkontrolujte, zda lze cívkou pootočit nejméně o další polovinu otáčky.

Napínání vratné pružiny

- Zahákněte lanko startéru do zářezu v obvodu řemenice startéru a otočte řemenici startéru přibližně o dvě otáčky po směru hodinových ručiček.

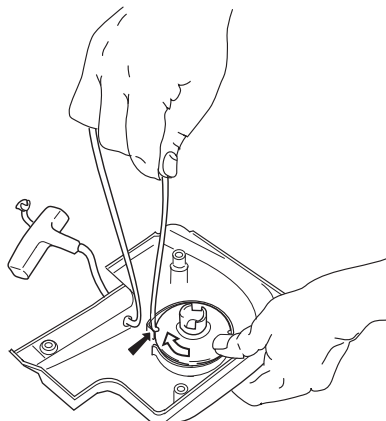

VAROVÁNÍ! Zkontrolujte, zda je možné řemenici otočit o další 1/2 otáčky, když je lanko startéru plně vytaženo.

Výměna prasklé vratné pružiny startéru



- Povolte šroub umístěný uprostřed cívký a vyjměte cívku.
- Nezapomínejte, že vratná pružina leží napjatá v prostoru startéru.
- Uvolněte šrouby upevňující pouzdro pružiny.

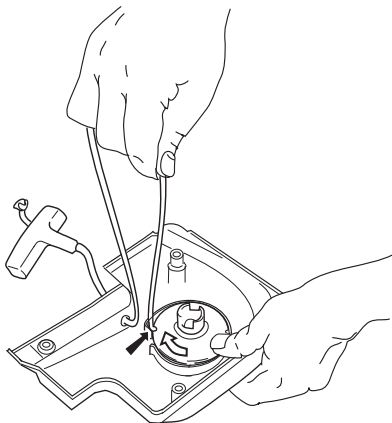

- Namažte vratnou pružinu řídkým olejem. Namontujte řemenice a napněte vratnou pružinu.

Montáž startéru

- Před montáží startéru nejprve vytáhněte lanko startéru a přiložte startér na příslušné místo na klikové skříni. Potom pomalu uvolněte lanko startéru tak, aby zaskočily západky řemenice.

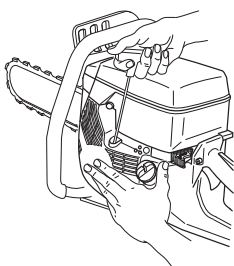

- Našroubujte a utáhněte šrouby, které upevní startér.

Zapalovací svíčka



Na stav zapalovací svíčky má nepříznivý vliv:

- Nesprávné seřízení karburátoru.
- Špatná směs paliva (příliš mnoho oleje).
- Znečištěný vzduchový filtr.

Tyto faktory přispívají k tvorbě usazenin na elektrodách zapalovací svíčky, které mohou následně vést k provozním problémům a obtížím při startování.

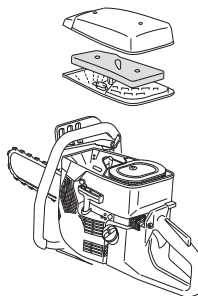

- Pokud se snižuje výkon zařízení, je obtížné jej nastartovat či dochází k problémům při volnoběžných otáčkách, vždy, než přikročíte k dalším opatřením, nejprve zkontrolujte stav zapalovací svíčky. Jestliže je zapalovací svíčka znečištěná, vyčistěte ji a zkontrolujte, zda je vzdálenost elektrod zapalovací svíčky 0,5 mm. Zapalovací svíčka by se měla vyměňovat po jednom měsíci provozu nebo i častěji, pokud je to nutné.

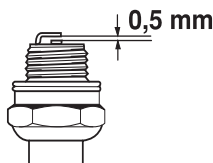

VAROVÁNÍ! Vždy používejte doporučený typ zapalovacích svíček! Použití jiného typu zapalovacích svíček by mohlo poškodit píst či válec.

Chladicí systém



Zařízení je vybaveno chladicím systémem, který zajišťuje udržení co nejnižší provozní teploty.

Chladicí systém se skládá z následujících součástí:

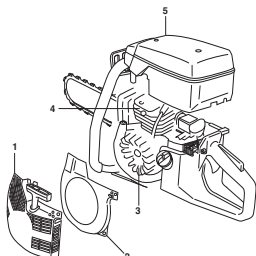

- 1 Sání vzduchu v krytu startéru,
- 2 Vodící deska vstupu vzduchu,
- 3 Lopatky ventilátoru,
- 4 Chladicí žebra na válci,
- 5 Kryt válce

Chladicí systém je zapotřebí čistit kartáčem jednou za týden, v případě náročných podmínek ještě častěji. Znečištěný nebo ucpaný chladicí systém má za následek přehřívání zařízení, což vede k poškození válce a pístu.

Tlumič výfuku



Tlumič výfuku je určen ke snížení úrovně hluku a k usměrnění výfukových plynů směrem od uživatele. Výfukové plyny jsou horké a mohou obsahovat jiskry, které by mohly způsobit požár, pokud by byly nasměrovány proti suchému a hořlavému materiálu.

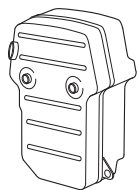

Nikdy nepracujte se strojem s poškozeným tlumičem zvuku.

Všeobecné pokyny pro údržbu

V následujících odstavcích najdete některé pokyny k provádění obecné údržby. V případě dalších otázek se obraťte na servisní opravnu.

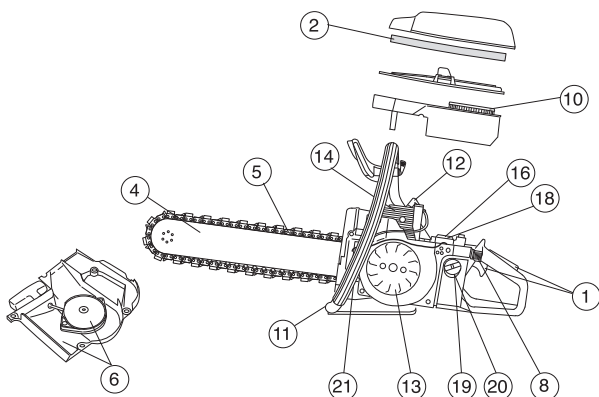

Denní údržba

- 1 Zkontrolujte, zda součásti ovládání škrticí klapky mají volný chod (ovládání škrticí klapky a pojistka páčky škrticí klapky).
- 2 Zkontrolujte ozubené kolečko špičky lišty.
- 3 Zkontrolujte stav lišty.
- 4 Zkontrolujte stav diamantového řetězu.
- 5 Zkontrolujte, vyčistěte nebo vyměňte hlavní filtr.
- 6 Zkontrolujte spouštěcí zařízení a šňůru spouštěcího zařízení a vyčistěte vnější povrch sání vzduchu spouštěcího zařízení.
- 7 Přesvědčte se, zda jsou matice a šrouby utažené.
- 8 Prověřte činnost vypínače.
- 9 Namažte řetěz, ozubené kolečko špičky lišty a lištu, abyste zabránili korozi.

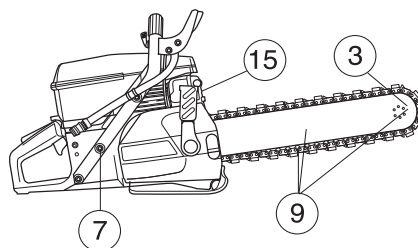

Týdenní údržba

- 10 Zkontrolujte papírový filtr.
- 11 Zkontrolujte rukojeti a antivibrační prvky, zda nejsou poškozené.
- 12 Vyčistěte zapalovací svíčku. Ověřte, zda je vzdálenost elektrod zapalovací svíčky 0,5 mm.
- 13 Vyčistěte lopatky ventilátoru. Zkontrolujte startér a jeho vratnou pružinu.
- 14 Vyčistěte chladicí žebra válce.
- 15 Zkontrolujte, zda je tlumič zvuku řádně připevněn a není poškozen.
- 16 Zkontrolujte funkci karburátoru.

Měsíční údržba

- 17 Zkontrolujte opotřebenost středu spojky, hnacího ozubeného kola a spojkové pružiny.

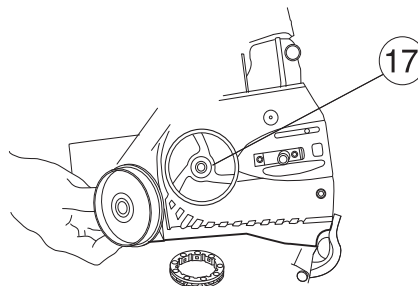

- 18 Očistěte vnější povrch karburátoru.
- 19 Zkontrolujte stav filtru paliva a hadice přívodu paliva. V případě potřeby je vyměňte.
- 20 Vyčistěte vnitřek palivové nádrže.
- 21 Překontrolujte všechny elektrické kabely a konektory.

TECHNICKÉ ÚDAJE

Motor

Obsah válce, cm ³	93,6
Vrtání válce, mm	56
Zdvih, mm	38
Otáčky chodu naprázdno, ot/min	2700
Doporučené maximální rychlé otáčky bez zatížení, ot/min	9750 (+/- 250)
Výkon, kW/ot/min	4,5/9000

System zapalování

Výrobce systému zapalování	SEM
Typ zapalování	CD
Zapalovací svíčka	Champion RCJ 6Y/ NGK BPMP 7A
Vzdálenost elektrod, mm	0,5

Palivový a mazací systém

Výrobce karburátoru	Walbro
Typ karburátoru	RWJ-3A
Objem palivové nádrže, litr	1,0

Hmotnost

Hmotnost bez paliva a řezacího příslušenství, kg	9,4
--	-----

Emise hluku (viz poznámka 1)

Hladina akustického výkonu, změřená dB(A)	114
Hladina akustického výkonu, zaručená L _{WA} dB(A)	116

Hladiny hluku (viz poznámka 2)

Ekvivalentní hladina akustického tlaku v úrovni uší obsluhy, dB(A)	103
--	-----

Ekvivalentní hladiny vibrací, a_{hveq} (viz poznámka 3)

Přední rukojeť, m/s ²	5,3
Zadní rukojeť, m/s ²	5,0

Poznámka 1: Emise hluku do okolí naměřená jako efekt zvuku (L_{WA}) dle direktivy ES 2000/14/ES.

Poznámka 2: Ekvivalentní hladina akustického tlaku, podle normy EN 1454, se počítá jako časově vážená celková energie pro různé hladiny akustického tlaku za různých pracovních podmínek. Uváděná data pro ekvivalentní hladinu akustického tlaku pro stroj mají typickou statistickou odchylku (standardní odchylku) 1 dB (A).

Poznámka 3: Ekvivalentní hladina vibrací, podle normy EN ISO 19432, se počítá jako časově vážená celková energie pro hladiny vibrací za různých pracovních podmínek. Uváděná data pro ekvivalentní hladinu vibrací mají typickou statistickou odchylku (standardní odchylku) 1 m/s².

Řezné vybavení

Lišta a diamantový řetěz	Rychlost řetězu při maximálním výkonu, m/s
14"	28



ES Prohlášení o shodě

(Platí pouze pro Evropu)

Husqvarna AB, SE-433 81 Göteborg, Švédsko, tel. +46-31-949000, zaručuje tímto, že zkracovačka **Husqvarna K 960 Chain** s číslem série roku 2010 a dále (rok je zřetelně udán na typovém štítku i s následujícím číslem série) odpovídá předpisum DIREKTIVY RADY:

- ze 17. května 2006 „týkající se strojních zařízení“ **2006/42/EC**
- ze dne 15. prosince 2004 "týkající se elektromagnetické kompatibility" **2004/108/EEC**.
- ze dne 8. května 2000 "týkající se emise hluku do okolí" **2000/14/ES**.

Pro informaci ohledně emisí hluku viz kapitolu Technické údaje.

Byly uplatněny následující standardní normy:

SS EN ISO 12100:2003, EN ISO 19432:2006, EN 1454:1997, CISPR12:2007

Göteborg, 29. prosince 2009



Henric Andersson

Viceprezident, vedoucí divize Power Cutters and Construction Equipment

Husqvarna AB

(Autorizovaný zástupce společnosti Husqvarna AB a odpovědný za technickou dokumentaci.)

Původní pokyny

1153349-90



2009-12-29