

Brugsanvisning K960 Chain

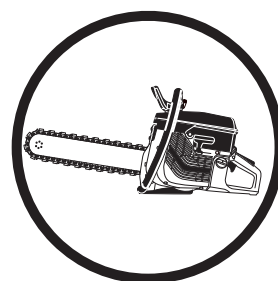

Læs brugsanvisningen omhyggeligt igennem og forstå indholdet, inden du bruger maskinen.

Danish

SYMBOLFORKLARING

Symboler på maskinen:

ADVARSEL! Maskinen kan ved forkert eller skødesløs brug være et farligt redskab, som kan medføre alvorlige skader eller dødsfald for brugeren eller andre.



Læs brugsanvisningen omhyggeligt igennem og forstå indholdet, inden du bruger maskinen.



Brug altid:

- Beskyttelseshjelm
- Høreværn
- Beskyttelsesbriller eller ansigtsværn
- Åndedrætsværn



Dette produkt er i overensstemmelse med gældende CE-direktiv.



ADVARSEL! Ved skæring dannes støv, som kan forårsage skader ved indånding. Anvend godkendt åndedrætsværn. Undgå at indånde benzindampe og udstødningsgas. Sørg for god ventilation.



ADVARSEL! Kast kan være pludselige, hurtige og voldsomme og kan forårsage livstruende kvæstelser. Læs og forstå instruktionerne i manualen grundigt, før du bruger maskinen.



ADVARSEL! Gnister fra kapskiven kan forårsage brand i brændbare materialer som f.eks.: benzin, træ, tørt græs m.m.



Støjemissioner til omgivelserne i henhold til EF-direktiv. Maskinens emission fremgår af kapitlet Tekniske data og af en mærkat.



Symboler i brugsanvisningen:

Kontrol og/eller vedligeholdelse skal udføres med slukket motor, med stopkontakten på STOP.



Kørestilling.



Stop, med fjederretur til køreposition.

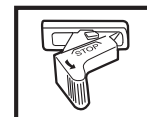

Stop, i låst position.



Brug altid godkendte beskyttelseshandsker.

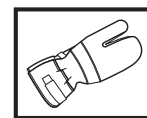

Regelmæssig rengøring kræves.

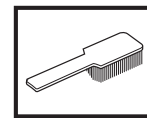

Visuel kontrol.



Beskyttelsesbriller eller ansigtsværn skal bruges.



Andre symboler/etiketter på maskinen gælder specifikke krav for certificering på visse markeder.

INDHOLD

Indhold

SYMBOLFORKLARING

Symboler på maskinen: 2

Symboler i brugsanvisningen: 2

INDHOLD

Indhold 3

HVAD ER HVAD?

Hvad er hvad på diamantmotorsaven? 4

SIKKERHEDSINSTRUKTIONER

Forholdsregler før du tager din nye diamantkædesav i brug 5

Personligt beskyttelsesudstyr 5

Generelle sikkerhedsinstruktioner 6

Maskinens sikkerhedsudstyr 7

Kontrol, vedligeholdelse og service af maskinens sikkerhedsudstyr 8

Generelle arbejdsinstruktioner 9

MONTERING

Sådan spændes kæden 13

Udsiftning af kæde og kædedrivhjul 14

Spænding af sværdmøtrik 15

BRÆNDSTOFHÅNDBOG

Drivmiddel 16

Tankning 16

START OG STOP

Før start 17

Start 17

VEDLIGEHOLDELSE

Karburator 18

Brændstoffilter 18

Luftfilter 18

Startaggregat 19

Tændrør 20

Kølesystem 21

Lyddæmper 21

Generelle vedligeholdelsesinstruktioner 21

TEKNISKE DATA

Skæreudstyr 22

EF-overensstemmelseserklæring 23

HVAD ER HVAD?

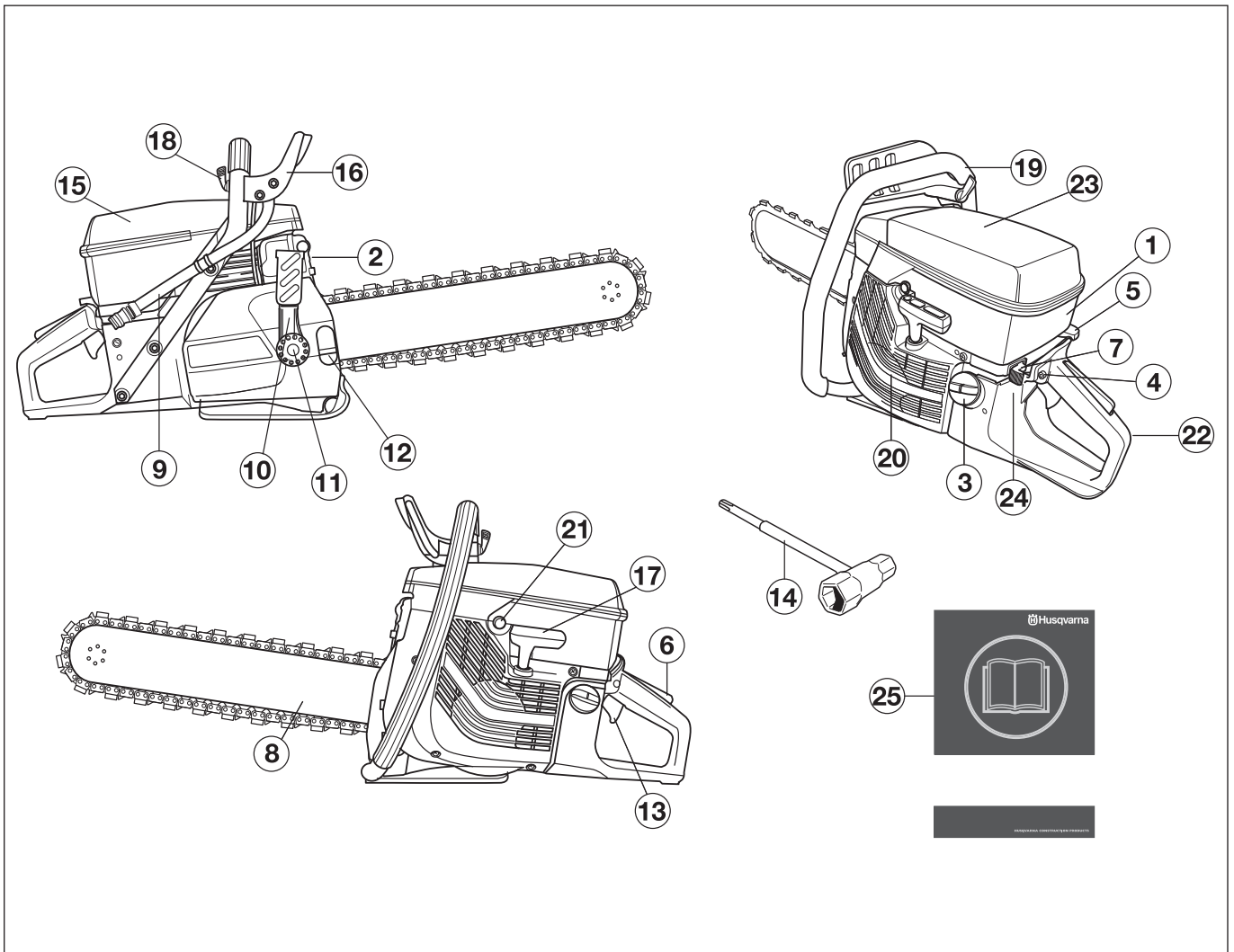

Hvad er hvad på diamantmotorsaven?

- | | | | |
|----|----------------------|----|----------------------|
| 1 | Cylinderdæksel | 14 | Kombinøgle |
| 2 | Lyddæmper | 15 | Luftfilterdæksel |
| 3 | Brændstoftank | 16 | Håndbeskyttelse |
| 4 | Startgaslås | 17 | Starthåndtag |
| 5 | Choker | 18 | Vandhane |
| 6 | Gasreguleringslås | 19 | Forreste håndtag |
| 7 | Stopkontakt | 20 | Startaggregat |
| 8 | Sværd og kæde | 21 | Dekompressionsventil |
| 9 | Vandtilslutning | 22 | Bageste håndtag |
| 10 | Kædespændingshåndtag | 23 | Advarselsskilt |
| 11 | Sværdmøtrik | 24 | Typeskilt |
| 12 | Modholdsskrue | 25 | Brugsanvisning |
| 13 | Gasregulering | | |

SIKKERHEDSINSTRUKTIONER

Forholdsregler før du tager din nye diamantkædesav i brug

- Læs brugsanvisningen omhyggeligt igennem.
- Kontrollér diamantkædens montering og justering, se kapitlet "Montering".
- Start motoren, og kontrollér karburatorindstillingen, se kapitlet "Vedligeholdelse", afsnittet "Karburator". Ved korrekt karburatorindstilling skal diamantkæden stå stille i tomgang. Indstillingen af tomgangsomedrejningstallet beskrives i brugsanvisningen. Indstil det korrekte omdrejningstal i henhold til disse anvisninger. Brug ikke diamantkædesaven, hvis ikke tomgangsomedrejningstallet er justeret korrekt!
- Lad din Husqvarna-forhandler efterse maskinen regelmæssigt og foretage nødvendige indstillinger og reparationer.



ADVARSEL! Maskinens oprindelige udformning må under ingen omstændigheder ændres uden producentens tilladelse. Brug altid originaltilbehør. Ikke-autoriserede ændringer og/eller ikke-autoriseret tilbehør kan medføre alvorlige skader eller dødsfald for brugeren eller andre.



ADVARSEL! Anvendelse af produkter som skærere, slibere, borer, finslibere eller former materialer kan danne støv og dampe, som kan indeholde skadelige kemikalier. Kontrollér materialernes beskaffenhed og bær egnet ansigtsmaske eller åndedrætsværn.



ADVARSEL! En diamantkædesav kan, hvis den bruges forkert eller skødesløst, være et farligt redskab, som kan medføre alvorlige – endog livsfarlige – personskader. Det er meget vigtigt, at du læser og forstår indholdet i denne brugsanvisning.



ADVARSEL! Maskinens tændingssystem skaber et elektromagnetisk felt under brug. Dette felt kan i nogle tilfælde påvirke pacemakere. For at reducere risikoen for alvorlige eller endda dødbringende skader anbefaler vi, at personer med pacemakere kontakter deres læge og producenten af pacemakeren, før de tager maskinen i brug.

Husqvarna Construction Products arbejder hele tiden på at forbedre produkternes konstruktion. Husqvarna forbeholder sig derfor ret til at ændre i konstruktionen uden forudgående varsel og uden yderligere forpligtelser.

Al information og alle data i denne brugsanvisning gælder fra den dato, brugsanvisningen blev indleveret til tryk.

Personligt beskyttelsesudstyr



ADVARSEL! Ved enhver anvendelse af maskinen skal der bruges godkendt personligt beskyttelsesudstyr. Det personlige beskyttelsesudstyr udelukker ikke risikoen for skader, men det mindsker effekten af en skade ved en ulykke. Bed din forhandler om hjælp ved valg af udstyr.

- Beskyttelseshjelm
- Høreværn
- Beskyttelsesbriller eller ansigtsværn



- Åndedrætsværn

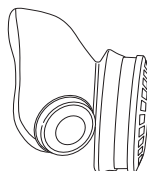

- Kraftige gribesikre handsker.

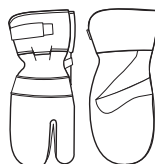

- Tætsiddende, kraftigt og bekvemt tøj, som tillader fuld bevægelsesfrihed

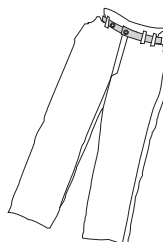

- Anvend beværn, der er godkendt til brug med det materiale, der skal kapes.
- Støvler med stålsnude og skridsikre såler.



- Forbindingskasse skal altid findes i nærheden.



SIKKERHEDSINSTRUKTIONER

Generelle sikkerhedsinstruktioner

VIGTIGT! Anvend ikke maskinen, før du har læst og forstået indholdet i denne Brugsanvisning. Al service udover de punkter, som anføres i kapitlet "Kontrol, vedligeholdelse og service af maskinens sikkerhedsudstyr" skal udføres af kompetent servicepersonale.

Sikkerhed i arbejdsområdet

- Hold arbejdsområdet rent og godt oplyst. Rodede eller mørke områder er en invitation til ulykker.
- Brug aldrig maskinen indendørs. Vær opmærksom på faren ved indånding af motorens udstødningsgasser.
- Undgå anvendelse i dårligt vejr. F.eks. i tæt tåge, regn, hård vind og kraftig kulde osv. At arbejde i dårligt vejr er trættende og kan skabe farlige situationer, f.eks. ved glat underlag.
- Begynd aldrig at arbejde med maskinen før arbejdsområdet er ryddet, og du har sikkert fodfæste. Se efter eventuelle forhindringer ved uventet forflyttelse. Sørg for at intet materiale kan falde ned og forårsage skader, når du arbejder med maskinen. Vær meget forsigtig under arbejde i skrånende terræn.
- Kontrollér, at der ikke er trukket rørledninger eller elektriske kabler i kapområdet.
- Hold øje med omgivelserne:
 - For at du kan være sikker på, at hverken mennesker, dyr eller andet kan påvirke din kontrol over maskinen.
 - For at sikre, at førnævnte ikke risikerer at komme i berøring med diamantkæden.



ADVARSEL! Brug kun maskinen i rum med god ventilation. I modsat fald kan det medføre alvorlige personskader eller dødsfald.



ADVARSEL! Sikkerhedsafstanden til diamantkædesaven er 15 meter. Du er ansvarlig for, at der hverken befinder sig dyr eller tilskuere i arbejdsområdet. Start først savningen, når arbejdsområdet er ryddeligt, og du står stabilt.

Personlig sikkerhed

- Brug personligt beskyttelsesudstyr. Se instruktionerne i afsnittet Personligt beskyttelsesudstyr.
- Brug aldrig maskinen, hvis du er træt, hvis du har drukket alkohol, eller hvis du tager medicin, som kan påvirke dit syn, dit overblik eller din kropskontrol.
- Lad aldrig andre bruge maskinen, uden at du har sikret dig, at vedkommende har forstået indholdet i brugsanvisningen.
- Bær det korrekte tøj. Undgå at bære løstsiddende tøj eller smykker. Hold hår, tøj og handsker væk fra bevægelige dele. Løst tøj, smykker eller langt hår kan blive fanget af bevægelige dele.

- Hold dig på afstand fra savkæden, når motoren er i gang.
- Sørg altid for, at du har en sikker og stabil arbejdsposition.



ADVARSEL! Overeksponering af vibrationer kan medføre blodkar- eller nerveskader hos personer med blodcirkulationsproblemer. Kontakt en læge, hvis du oplever kropslige symptomer, som kan relateres til overeksponering af vibrationer. Eksempler på sådanne symptomer er: følelsesløshed, mangel på følesans, "kildren", "stikken", smerte, manglende eller reduceret styrke, forandringer i hudens farve eller i dens overflade. Disse symptomer opleves almindeligvis i fingre, hænder eller håndled.

Brug og pleje

- Denne maskine er beregnet til at skære i hårde materialer som for eksempel murværk. Vær opmærksom på den større kastrisiko ved skæring i bløde materialer. Se instruktionerne i afsnittet Kastforebyggende foranstaltninger.
- Brug aldrig en maskine, som er behæftet med fejl. Følg vedligeholdelses-, kontrol- og serviceinstruktionerne i denne brugsanvisning. Visse vedligeholdelses- og serviceforanstaltninger må kun udføres af erfarne og kvalificerede specialister. Se instruktionerne i afsnittet Vedligeholdelse.
- Brug aldrig en maskine, der er blevet ændret, så den ikke længere svarer til originalmodellen.
- Undlad at flytte maskinen, når skæreudstyret roterer.



ADVARSEL! Start ikke diamantkædesaven, uden at sværd, kæde og alle dæksler er monteret korrekt. Koblingen kan i modsat fald løsne sig og forårsage personskader.

Transport og opbevaring

- Opbevar udstyret i et aflåseligt område, så den ikke er tilgængelig for børn og uvedkommende.
- Opbevar maskinen med kæden fjernet.
- Kontrollér nyt skæreudstyr visuelt for transportskader eller skader opstået under opbevaringen.

SIKKERHEDSINSTRUKTIONER

Brændstofsikkerhed



(Tankning/Brændstofblanding/Opbevaring)



ADVARSEL! Vær forsigtig ved håndtering af brændstof. Tænk på brand-, eksplosions- og indåndingsrisikoen.

- Fyld aldrig brændstof på maskinen, når motoren kører.
- Sørg for god ventilation ved tankning og blanding af brændstof (benzin og totaktsolie).
- Flyt maskinen mindst 3 m væk fra tankningsstedet, inden du starter.

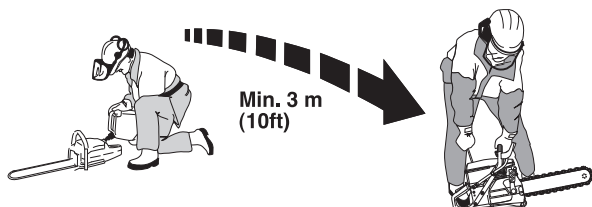

- Start aldrig maskinen:
 - Hvis du har spildt brændstof på den. Aftør alt det spildte brændstof, og lad benzinresterne fordampe.
 - Hvis du har spildt brændstof på dig selv eller dit tøj, skift tøj. Vask de legemsdele, som har været i kontakt med brændstoffet. Brug vand og sæbe.
 - Hvis maskinen lækker brændstof. Kontrollere regelmæssigt for lækage fra tankdæksel og brændstofslanger.
- Opbevar og transporter maskinen og brændstoffet, så eventuel lækage og dampe ikke risikerer at komme i kontakt med gnister eller åben ild, f.eks. fra elmaskiner, elmotorer, elkontakter/afbrydere eller olietryk.
- Ved opbevaring af brændstof skal særligt egnede og godkendte beholdere bruges.
- Ved længere tids opbevaring af maskinen skal brændstofftanken tømmes. Spørg på den nærmeste benzinstation, hvor du kan komme af med overskydende brændstof.
- Anvend Husqvarnas brændstoffdunk med overløbssikring.



ADVARSEL! Vær opmærksom på faren for brand og eksplosion samt risikoen ved indånding. Stop motoren før tankning. Fyld ikke så meget brændstof på, at det løber over. Aftør alt spild på underlaget og maskinen. Hvis du har fået brændstof på dig selv eller dit tøj, skal du skifte tøj. Flyt maskinen mindst 3 meter fra tankningsstedet inden start.

Maskinens sikkerhedsudstyr

I dette afsnit forklares mere om maskinens sikkerhedsdetaljer, hvilken funktion de har, samt hvordan kontrol og vedligeholdelse skal udføres for at sikre, at de fungerer. Se kapitel Hvad er hvad? for at se, hvor disse detaljer er placeret på maskinen.



ADVARSEL! Brug aldrig en maskine med defekte sikkerhedsdetaljer. Følg de instruktioner for kontrol, vedligeholdelse og service, der er nævnt i dette afsnit.

Vibrationsdæmpningssystem

Din maskine er udstyret med et vibrationsdæmpningssystem, som er konstrueret med henblik på at give en så vibrationsfri og behagelig brug som muligt.

Maskinens vibrationsdæmpningssystem reducerer overførslen af vibrationer mellem motorenheden/skæreudstyret og maskinens håndtagsenhed.

Motorkroppen, inklusive skæreudstyr, hænger i håndtagsenheden via såkaldte vibrationsdæmpningselementer.

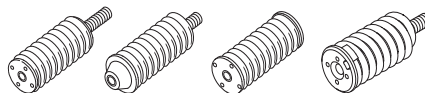

Stopkontakt

Stopkontakten skal bruges til at slukke for motoren.

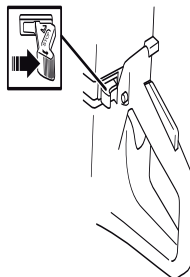

Lyddæmper



ADVARSEL! Lyddæmperen er meget varm både under og et stykke tid efter brugen. Rør ikke lyddæmperen, hvis den er varm!

Lyddæmperen er konstrueret med henblik på at give et så lavt lydniveau som muligt samt lede motorens udstødningsgasser væk fra brugeren.



ADVARSEL! Motorens udstødningsgasser er varme og kan indeholde gnister, som kan forårsage brand. Start derfor aldrig maskinen indendørs eller i nærheden af brandfarligt materiale!

SIKKERHEDSINSTRUKTIONER

VIGTIGT! For lyd-dæmpere er det meget vigtigt, at instruktionerne for kontrol, vedligeholdelse og service overholdes. Se instruktionerne i afsnittet Kontrol, vedligeholdelse og service af maskinens sikkerhedsudstyr.



ADVARSEL! Lyddæmperen indeholder kemikalier, som kan være kræftfremkaldende. Undgå kontakt med disse elementer, hvis lyddæmperen bliver beskadiget.

Gasreguleringslås

Gasreguleringslåsen er beregnet til at forhindre utilsigtet aktivering af gasreguleringen. Når spærren (A) trykkes ind, frikobles gasreguleringen (B).

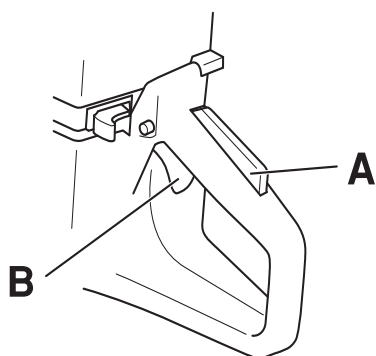

Spærren er trykket ind, så længe gasreguleringen holdes inde. Når grebet om håndtaget slippes, stilles både gasreguleringen og gasreguleringspærren tilbage til deres respektive udgangsstilling. Dette sker via to af hinanden uafhængige retur fjedersystemer. Denne stilling betyder, at gasreguleringen automatisk låses i tomgang.

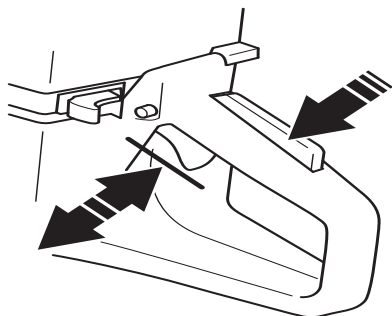

Kontrol, vedligeholdelse og service af maskinens sikkerhedsudstyr



ADVARSEL! Al service og reparation af maskinen kræver specialuddannelse. Dette gælder særligt maskinens sikkerhedsudstyr. Hvis maskinen ikke klarer nogen af de nedennævnte kontroller, skal du kontakte dit serviceværksted. Ved at købe nogle af vores produkter kan du være sikker på at få en faglig korrekt reparation og service. Hvis maskinen er købt et sted, som ikke er en af vores serviceydende forhandlere, skal du spørge dem efter det nærmeste serviceværksted.

Vibrationsdæmpningssystem



Kontrollér regelmæssigt vibrationsdæmpningselementerne for materialerevner og deformationer

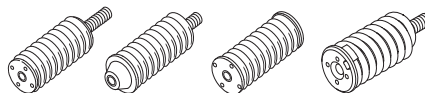

Kontrollér, at vibrationsdæmpningselementerne er fast forankrede mellem henholdsvis motoren og håndtagsenhed.

Stopkontakt

Start motoren, og kontrollér, at motoren slukkes, når stopkontakten sættes i stopposition.

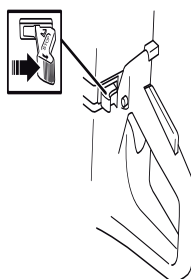

Lyddæmper

Brug aldrig en maskine med en defekt lyddæmper.



Kontrollér regelmæssigt, at lyddæmperen sidder fast i maskinen.



SIKKERHEDSINSTRUKTIONER

Gasreguleringslås

- Kontrollér, at gasreguleringen er låst i tomgangsstilling, når gasreguleringslåsen befinder sig i udgangsstilling.

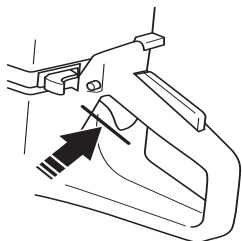

- Tryk gasreguleringslåsen ind, og kontrollér, at den vender tilbage til udgangsstillingen, når den slippes.

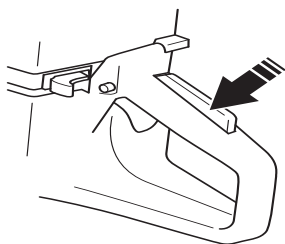

- Kontrollér, at gasreguleringen og gasreguleringslåsen går let, og at returfejersystemet fungerer.

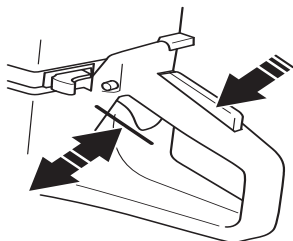

- Start diamantkædesaven, og giv fuld gas. Slip gasreguleringsknappen, og kontrollér, at kæden standser og forbliver standset. Hvis kæden drejer rundt, når gasreguleringsknappen står i stillingen "TOMGANG", skal karburatorens "TOMGANGSJUSTERING" kontrolleres. Se anvisningerne i afsnittet Vedligeholdelse.

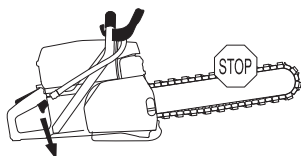

Generelle arbejdsinstruktioner



ADVARSEL! Dette afsnit behandler grundlæggende sikkerhedsregler for arbejde med maskinen. Den givne information kan aldrig erstatte den kundskab, en faguddannet bruger har i form af uddannelse og praktisk erfaring. Når du kommer ud for en situation, som du er usikker på, skal du spørge en ekspert til råds. Henvend dig til en forhandler, til dit serviceværksted eller til en, der har erfaring med skæremaskiner. Undgå at udføre opgaver, som du ikke føler dig tilstrækkeligt kvalificeret til!

Vandkøling

Der skal altid anvendes vandkøling. Tørskæring fører til, at kæde og sværd overophedes og går i stykker med risiko for personskader.

Udover at køle kæde og sværd fjerner vandstrømmen partikler fra sværdet og drivlænkerne. Derfor er det vigtigt, at vandtrykket er højt. Vandtrykket skal være mindst 2,5 bar og højst 11 bar. Det anbefalede tryk er ca. 5 bar.



ADVARSEL! Vandkøling, der bruges ved skæring i beton, afkøler kapskiven og øger dens levetid samt reducerer støvdannelsen. Af ulemper kan nævnes, at vandkøling vanskeliggør arbejde ved meget lave temperaturer og indebærer en risiko for skader på gulv og andre byggelementer samt risiko for, at man glider.

Kapningsteknik

Den teknik, som beskrives nedenfor, er af generel karakter.

- Understøt arbejdsområdet, så du har frit udsyn, og så snittet forbliver åbent under skæringen.

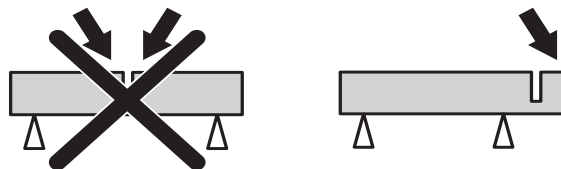

- Hold altid maskinen i et fast greb med begge hænder. Hold således, at tommelfingre og fingrene griber rundt om håndtagene.
- Start først kapningen, når motoren har opnået sit maksimale omdrejningstal.
- Start savningen forsigtigt; du må ikke tvinge kæden ned eller presse den ind. Kap altid med maksimalt omdrejningstal.
- Maskinen skal normalt køres ved fuld gas. Fremføringstrykket tilpasses, så omdrejningstallet falder til ca. 20-30 % under det maksimale omdrejningstal, hvilket både giver den bedste skæreeffektivitet og økonomi.

SIKKERHEDSINSTRUKTIONER

- Bevæg saven langsomt tilbage og frem.

Generelt gælder det om at forsøge at få kæden til at save ved en så kort strækning som muligt. Det partielle tryk bliver så højere, og savningen går hurtigere.

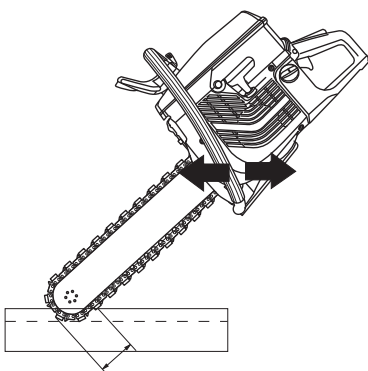
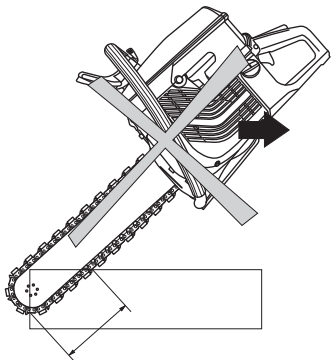

ADVARSEL! Undgå at save med kædens side; det vil højst sandsynligt beskadige den og få den til at brække over, så der opstår svære skader. Du må kun anvende den skærende del.

Drej ikke saven til siden, da dette kan få kæden til at sætte sig fast eller brække over med personskader til følge.

I princippet kan man anvende to metoder, når man skal save ind i et tykt emne.

Indstikningsmetode

Start med at lave et ca. 10 cm dybt spor ind i væggen med sværdets nederste del. Ret saven op, mens sværdspidsen føres ind i sporet. Ved at hæve og sænke saven under arbejdet, mens den presses ind i væggen, kan man på en effektiv måde skære til fuld dybde.

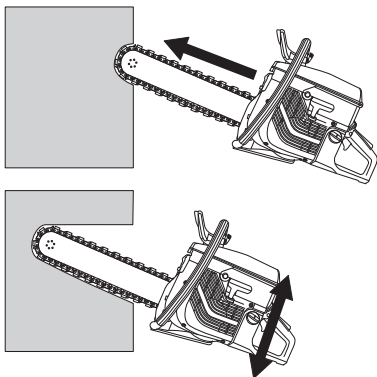

Forsavningsmetode

Denne metode anbefales, hvis man vil have helt lige og vinkelrette snit.

Den bedste skæreøkonomi opnås ved forskæring med en skæremaskine, som er udstyret med Husqvarnas specielle forskæringsklinge, som er beregnet til efterfølgende savning med diamantkædesav.



ADVARSEL! Anvend aldrig en maskine med almindelig skæreskive til forsavningen. Skæreskiven giver et for tyndt skærespor, og fortsat savning med diamantkædesaven fører helt sikkert til farlige kast og til, at diamantkæden kører fast i sporet.

Det anbefales at fastgøre et bræt der, hvor snittet skal laves. Det kan så fungere som føring ved savningen. Sav et par cm dybt langs hele linjen med sværdets nederste del. Gå tilbage, og sav yderligere et par cm. Gentag dette, til der er en dybde på mellem 5 og 10 cm, afhængigt af præcisionskrav og emnets tykkelse. Forsavningsnittet fører sværdet lige ind i den fortsatte savning, som i henhold til indføringsmetoden sker til fuld dybde; anvend gummiklodsens som brudpunkt/modhold.

Pendelteknik

Snittet foretages med en pendulagtig bevægelse, og saven holdes kun lige ved enderne af snittet.

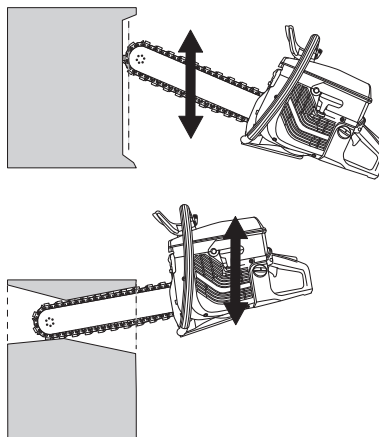

Sikkerhedsinstruktioner under arbejdet

Planlæg arbejdet, så sværdet ikke bliver klemt fast, når stykkerne falder fra hinanden. Det er også meget vigtigt for din egen sikkerhed, at du planlægger arbejdet.

Da det ofte er store og tunge enheder, som skæres over med diamantkædesaven, er der så store kræfter på spil, at det ofte kan føre til uoprettelige skader på både kæde og sværd, hvis den klemmes fast.

Understøt arbejdsemnet, så du har frit udsyn, og så snittet forbliver åbent under skæringen. I situationer, hvor det er vanskeligt at beregne, hvordan stykkerne vil falde fra hinanden, eller hvis det ikke er muligt at støtte arbejdsemnet som du ønsker det, er indkiling i skæresporet en god og sikker metode.

SIKKERHEDSINSTRUKTIONER

Hultagning

Et almindeligt anvendelsesområde for diamantkædesaven er hultagning af små åbninger i tykke vægge. Foretag først det nederste horisontale snit. Foretag derefter de to vertikale snit. Afslut med det horisontale snit foroven. Herved undgås risikoen for, at saven sætter sig fast.

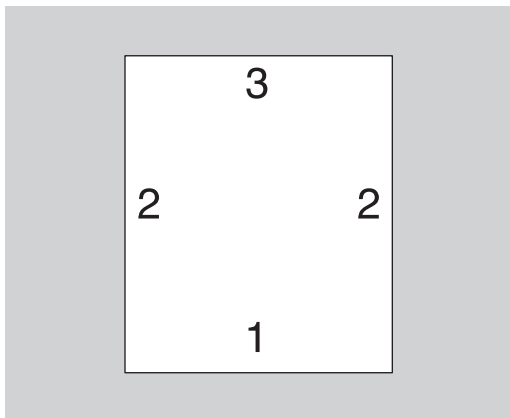

Afstivning

Ved hultagning af store stykker er det vigtigt, at det stykke, som saves af, afstives, så det ikke kan falde mod operatøren.

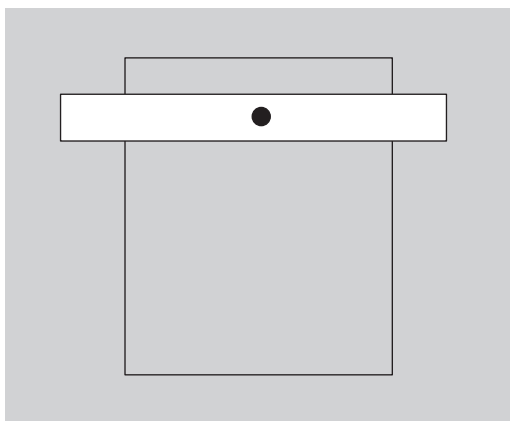

Kastforebyggende foranstaltninger



ADVARSEL! Kast kan være lynhurtige, pludselige og voldsomme og kan kaste kapmaskine og kapskive mod brugeren. Er kapskiven i bevægelse, når og hvis den rammer brugeren, kan der opstå meget alvorlige, ja endog livsfarlige personskader. Det er nødvendigt at forstå, hvad der forårsager kast, og at de kan undgås ved forsigtighed og korrekt arbejdsteknik.

Hvad er kast?

Kast er betegnelsen på en pludselig reaktion, hvor kapmaskine og kapskive kastes fra et objekt, som er kommet i kontakt med skivens øverste kvadrant, det såkaldte kastrisikoområde.

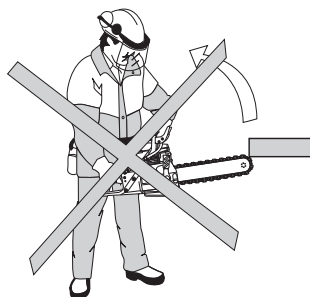

Grundregler

- Begynd aldrig at skære med skæreskivens øverste kvadrant som vist på billedet, det såkaldte kastrisikoområde.

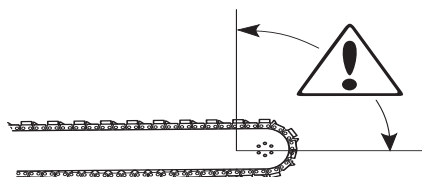

- Hold altid maskinen i et fast greb med begge hænder. Hold således, at tommelfingre og fingrene griber rundt om håndtagene.
- Hold god balance og sikkert fodfæste.
- Kap altid med maksimalt omdrejningstal.
- Stå på bekvem afstand af emnet.
- Vær forsigtig ved indføring i eksisterende snit.
- Kap aldrig over skulderhøjde.
- Vær opmærksom på, om arbejdsstykket flytter på sig eller hvis der sker noget andet, som skulle kunne få snittet til at gå sammen og klemme skiven fast.

Pull in

Pull in opstår, når skivens nederste del stoppes pludseligt, eller når snittet går sammen. (Læs om, hvordan du undgår dette, i afsnittet "Grundregler" og "Klemning/rotation" herunder).

Klemning/rotation

Der er tale om klemning, når snittet går sammen. Maskinen kan pludselig blive trukket nedad med en meget kraftig bevægelse.

SIKKERHEDSINSTRUKTIONER

Hvordan man undgår klemning

Understøt arbejdsstykket, så snittet bliver åbent under kapningen, og når kapningen er afsluttet.

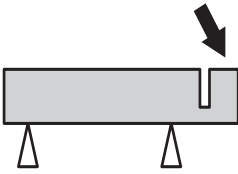

Diamantkæder



ADVARSEL! Kædebrud kan forårsage alvorlige skader, hvis kæden kastes ind mod operatøren.

Der er to grundtyper af diamantkæder på markedet. Forskellen mellem disse er, om kæden kun har rytter på den ene side af diamantsegmentet eller på begge sider.

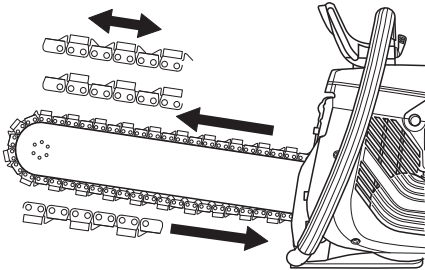

Ved anvendelse af en kæde med to ryttere kan kæden monteres i begge retninger. Når du bruger en kæde med én fugeudkradser, skal kæden altid monteres i den rigtige retning. Fugeudkradseren skal styre segmentet i den rigtige højde i snittet.

VIGTIGT! Hvis kæden er brugt og genmonteres, skal den monteres i samme arbejdsretning som tidligere for at mindske segmentslitagen og opnå den fulde savekapacitet.

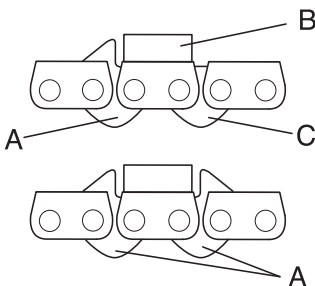

A - Drivled med rytter

B - Skæreled med diamantsegment

C - Drivled uden skive

Kontrollér kæden

Kontrollér, at kæden ikke udviser tegn på skader i form af ustabile ledforbindelser, brækkede ryttere eller drivled eller brækkede segmenter.

Hvis kæden har været udsat for kraftig fastklemning eller anden unormal overbelastning, bør kæden afmonteres fra sværdet med henblik på et grundigt eftersyn.

Monter kæden korrekt

Kæden må aldrig monteres i forkert retning. Rytteren skal føre segmentet ind i snittet i den rigtige højde.

Kontrollér saven

Saven er forsynet med en række sikkerhedsdele, som beskytter operatøren ved et kædebrud. Disse sikkerhedsdele skal kontrolleres, inden arbejdet påbegyndes. Anvend aldrig saven, hvis følgende dele er beskadigede eller mangler:

- Dæksel over drivhjul
- Beskadiget eller manglende håndværn
- Beskadiget kæde

Vend saven rigtigt, når du anvender den

Af sikkerhedsårsager må saven aldrig anvendes, når den vender nedad eller opad. Løsnede dele fra emnet eller beskadigede kædedele kan kastes hen mod operatøren.

Materiale

Denne maskine er konstrueret til og beregnet til at save i beton, mursten og forskellige stenmaterialer. Al anden anvendelse er ikke korrekt.

Saven må ikke anvendes til savning af rene metaller. Dette fører sandsynligvis til segmentbrud eller kædebrud. Diamantsegmentet kan godt anvendes til savning i armeret beton. Forsøg på at save armeringen sammen med så meget beton som muligt, det skåner kæden.

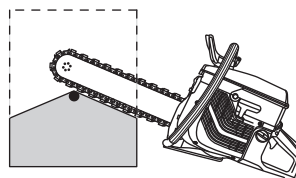
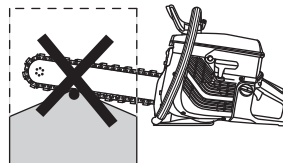

Glasering

Ved savning af meget hård beton eller sten kan diamantsegmentets skæreevne forringes eller forsvinde helt. Dette kan også ske, hvis det er nødvendigt at save med lavt partialtryk (diamantkæden ligger an mod emnet langs hele sværdet). En løsning på dette problem er at save i et meget blødt materiale som sandsten eller tegl i et kort tidsrum. Dette frilægger diamanterne og "skærper" kæden.



ADVARSEL! Diamantkædesaven må under ingen omstændigheder bygges om til at save andre materialer end dem, som den er beregnet til. Den må under ingen omstændigheder forsynes med en savkæde til træ.

MONTERING

Sådan spændes kæden

Hvis sløret mellem drivledet og sværdet er mere end 12 mm, er kæden for løs og skal spændes.

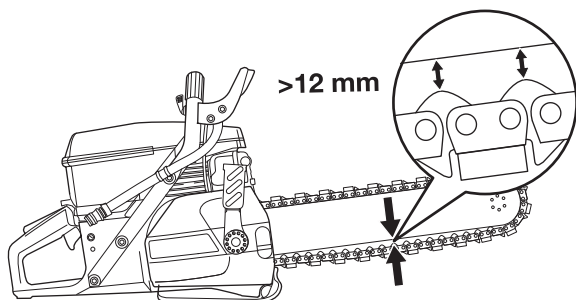

Åbne låget over modholdsskruen.

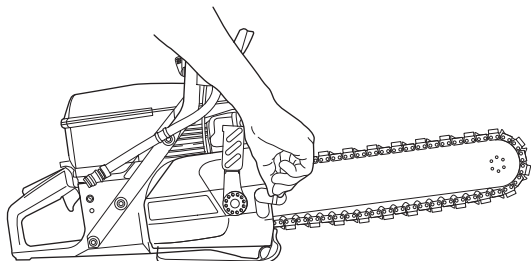

Klap håndtaget ned, og før det nedad/bagud.

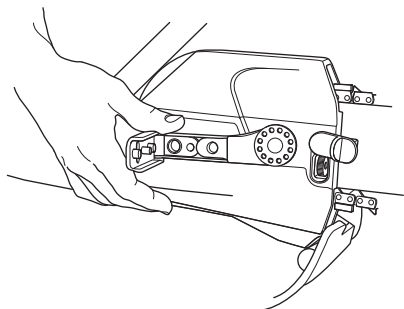

Fortsæt med at føre håndtaget nedad/bagud, indtil kæden spændes.

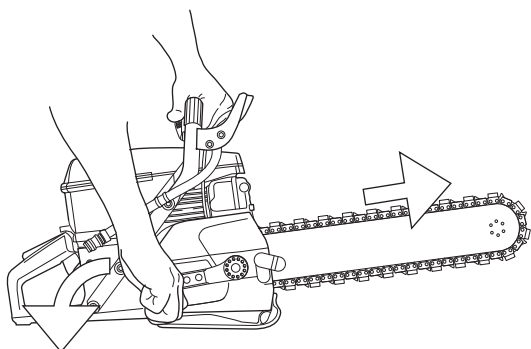
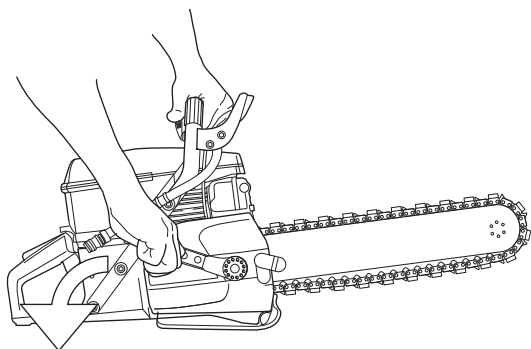

Hold fast i sværdet ved sværdets spids, og før samtidigt håndtaget opad/fremad.

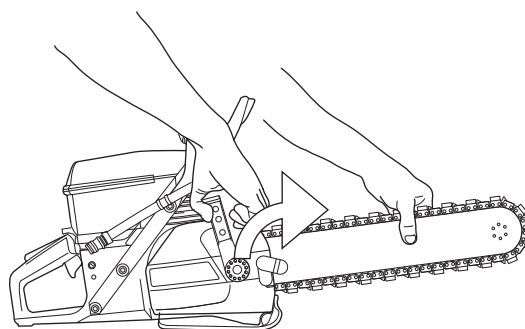

Lås kædespændingen ved at spænde kontraskruen.

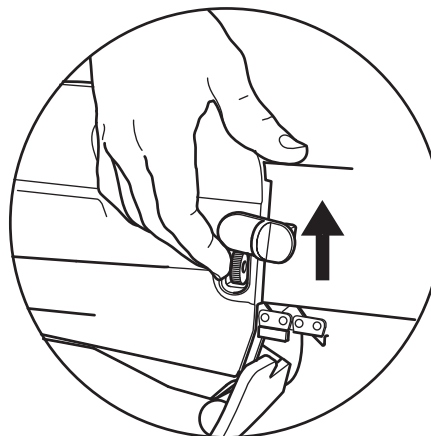

Luk låget over modholdsskruen.

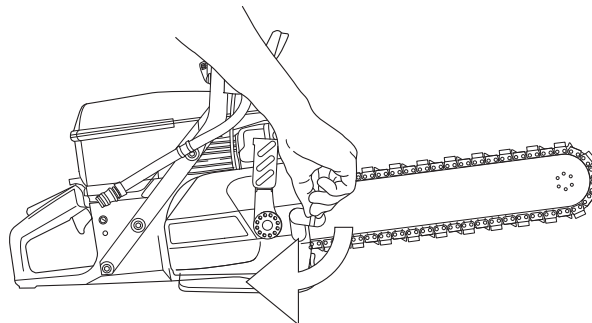

En korrekt spændt kæde skal være let at trække rundt med hånden.

MONTERING

Udskiftning af kæde og kædedrivhjul

Klap håndtaget ned, og før det nedad/bagud.

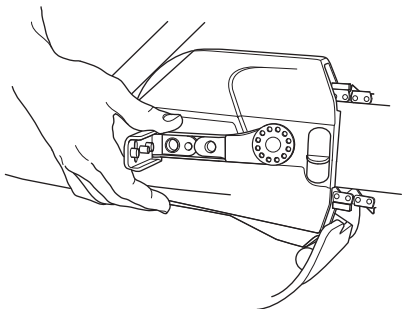

Tryk fjederen i kædestrammerhåndtaget ned. Skru sværdjusteringsmøtrikken af mod uret.

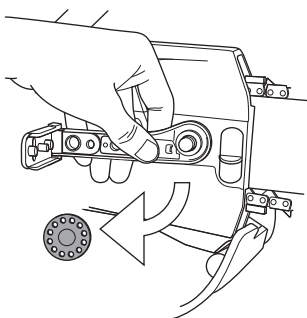

Fjern koblingsdækslet.

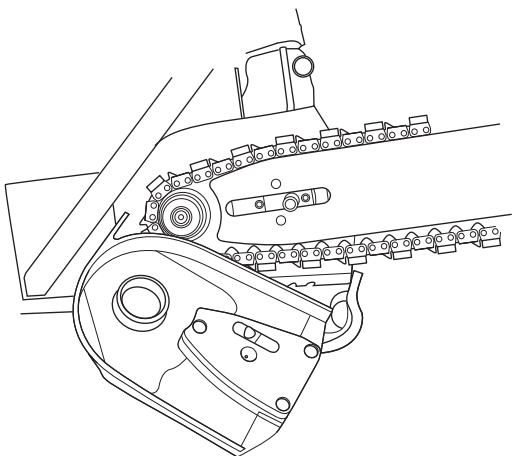

Fjern sværd og kæde.

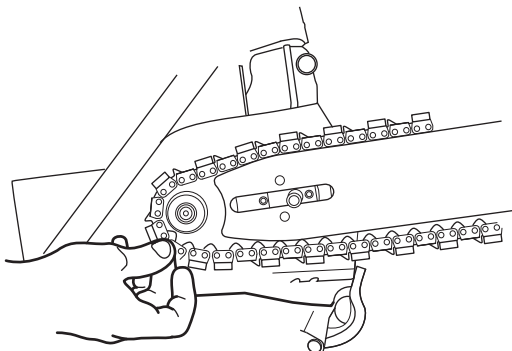

Fjern fjederringen, som holder de to "halvmåner", ved forsigtigt at løsne den op med en skruetrækker.

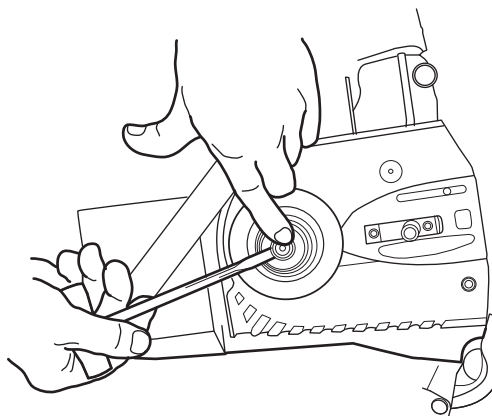

Fjern "halvmånerne", kopbeskyttelsen, o-ringen og drivhjulet.

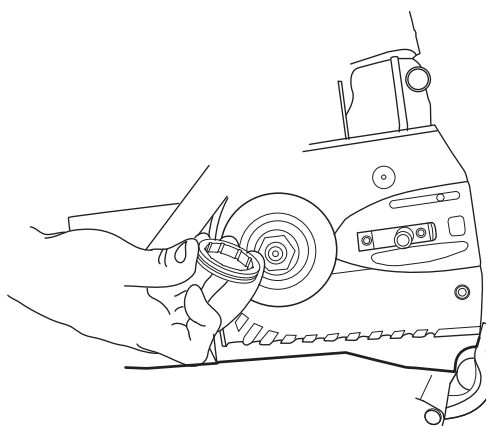

Montering sker i omvendt rækkefølge.

VIGTIGT! Sørg for, at koblingsdækslet passer ind i sporet på sværdfæstet ved genmontering, ellers kan dækslerne tage skade.

Sørg for, at kædestrammertappen passer i sværdets udtag.

Drej tappen ved udskiftning af kæden af hensyn til tappens levetid.

Spænding af sværdmøtrik

Hvis sværdet og kædespændingshåndtaget føles løse, skal sværdmøtrikken spændes for at opnå korrekt tilspændingsmoment i møtrikken. Formålet er at undgå, at møtrikken sidder for løst.

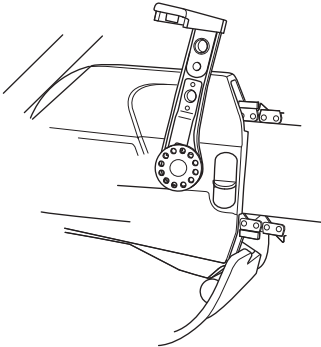

Skub håndtaget helt tilbage og ned. Tryk fjederen på kædespændingshåndtaget ind og drej sværdmøtrikken med uret med hånden.

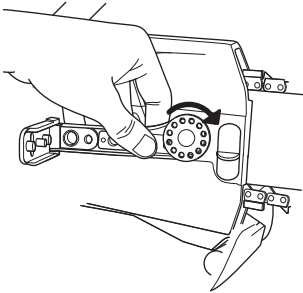

Løsn fjederen. Hold fast i sværdet ved sværdets spids, og før samtidigt håndtaget opad/fremad. Bemærk, at armens mekaniske stop ikke må nås. Stoppet forhindrer armen i at pege fremad og forhindre savning.

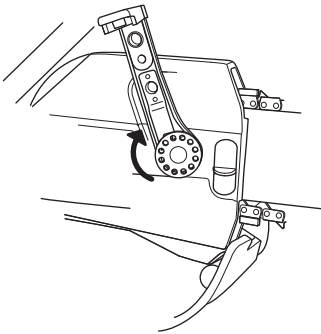

BRÆNDSTOFHÅNDTERING

Drivmiddel

BEMÆRK! Maskinen er udstyret med en totaktsmotor og skal altid køres på en blanding af benzin og totaktsmotorolie. For at sikre et korrekt blandingsforhold er det vigtigt at måle den oliemængde, der skal blandes, helt nøjagtigt. Ved blanding af små brændstofmængder påvirker selv små fejl i oliemængden blandingsforholdet kraftigt.



ADVARSEL! Sørg for god luftventilation ved al brændstofhåndtering.

Brug aldrig maskinen uden mulighed for at kunne tilkalde hjælp i tilfælde af en ulykke.

Benzin

- Det laveste anbefalede oktantal er 90 (RON). Hvis du kører motoren på benzin med et lavere oktantal end 90, kan der opstå såkaldt bankning. Dette medfører øget motortemperatur, som kan forårsage motorhavari.

Totaktsolie

- For at opnå det bedste resultat og en optimal funktion skal HUSQVARNAS totaktsolie, som er specielt udviklet til vores luftafkølede totaktsmotorer, anvendes.
- Brug aldrig totaktsolie beregnet til vandafkølede udenbordsmotorer, såkaldt outboardolie (kaldes TCW).
- Brug aldrig olie beregnet til firetaktsmotorer.

Blandingsforhold

1:50 (2 %) med HUSQVARNA totaktsolie eller tilsvarende.

1:33 (3 %) med andre olier, der er beregnet til luftafkølede totaktsmotorer i klasserne JASO FB/ISO EGB.

Benzin, liter	Totaktsolie, liter	
	2% (1:50)	3% (1:33)
5	0,10	0,15
10	0,20	0,30
15	0,30	0,45
20	0,40	0,60

Blanding

- Bland altid benzin og olie i en ren beholder, der er godkendt til benzin.
- Begynd altid med at hælde halvdelen af benzinen i. Hæld derefter al olien i. Bland (ryst) brændstofblandingen. Hæld den resterende mængde benzin i.

- Bland (ryst) brændstofblandingen omhyggeligt, inden maskinens brændstoftank fyldes.

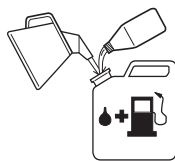

- Bland ikke brændstof til mere end maks. 1 måneds behov.
- Hvis maskinen ikke bruges i længere tid, skal brændstoftanken tømmes og rengøres.

Tankning



ADVARSEL! Følgende sikkerhedsforskrifter mindsker risikoen for brand:

Ryg ikke, og anbring aldrig varme genstande i nærheden af brændstoffet.

Tank aldrig med motoren i gang.

Åbn tankdækslet langsomt ved brændstofpåfyldning, så et eventuelt overtryk langsomt forsvinder.

Spænd tankdækslet omhyggeligt efter tankning.

Flyt altid maskinen væk fra tankningsstedet inden start.

- Hold håndtagene tørre og fri for olie og brændstof.
- Sørg for, at brændstoffet er blandet godt ved at ryste beholderen, inden tanken fyldes.



- Vær altid forsigtig ved påfyldning af brændstof. Flyt maskinen mindst tre meter fra påfyldningsstedet, inden den startes. Kontrollér, at tanklåget er fastspændt.

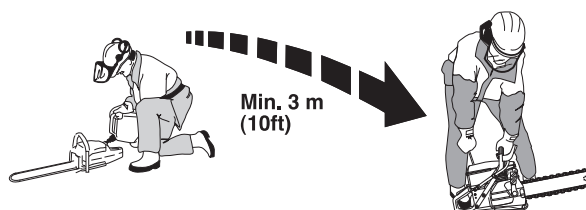

- Tør rent rundt om tankdækslet. Rengør benzin- og olietanken jævnligt. Brændstoffiltret skal udskiftes mindst én gang om året. Urenheder i tankene forårsager driftsforstyrrelser.

START OG STOP

Før start



ADVARSEL! Inden start skal du være opmærksom på følgende:

Start ikke kapmaskinen, medmindre remafskærmningen er monteret. Koblingen kan i modsat fald løsne sig og forårsage personskader.

Flyt altid maskinen væk fra tankningsstedet inden start.

Kontrollér, at du og maskinen står stabilt, og at skæreskiven kan rotere frit.

Sørg for, at ingen uvedkommende opholder sig inden for arbejdsområdet.

Dekompressionsventil: Tryk ventilen ind for at mindske trykket i cylinderen. Det gør det lettere at starte kapmaskinen. Dekompressionsventilen bør altid anvendes ved start. Når maskinen er startet, går ventilen automatisk tilbage til udgangsstillingen.

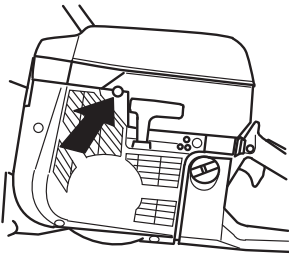

Stopkontakt: Sørg for, at stopknappen (STOP) er i venstre stilling.

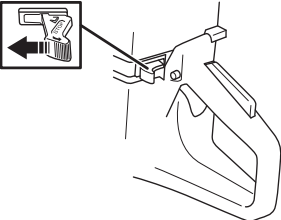

Startgasstilling - kold motor: Startgasstilling og choker opnås ved at trække chokeren helt ud

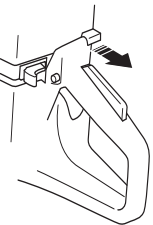

Startgasstilling - varm motor: Den korrekte choker/ startgasstilling opnås ved at trække chokeren til chokerstilling og derefter skubbe den ind igen. Det aktiverer kun startgasstillingen uden choker.

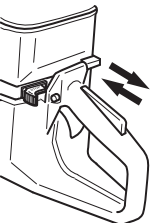

Start

Grib om det forreste håndtag med venstre hånd. Placer højre fod på den nederste del af det bageste håndtag, og tryk maskinen mod jorden. **Vikl aldrig startsnoren rundt om hånden.**

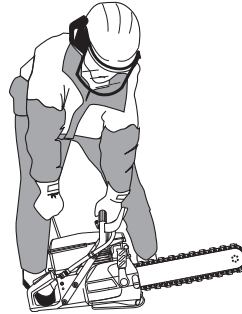

ADVARSEL! Skæreskiven roterer, når motoren starter. Sørg for, at den kan rotere frit.

Tag fat i starthåndtaget, træk langsomt startsnoren ud med højre hånd indtil modstand (starthagerne griber fat), og træk derefter i snoren med nogle hurtige og kraftige ryk.

BEMÆRK! Træk ikke startsnoren helt ud, og slip heller ikke starthåndtaget fra udstrakt stilling. Dette kan give skader på maskinen.

Ved kold motor: Tryk chokeren ind, så snart motoren tænder, og gør nye forsøg, indtil motoren starter.

Når motoren starter, gives hurtig fuld gas og startgassen kobles automatisk fra.

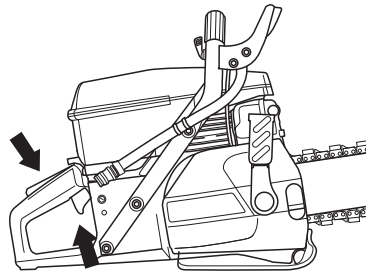

Stop

Stand motoren ved at bevæge stopknappen (STOP) til højre.

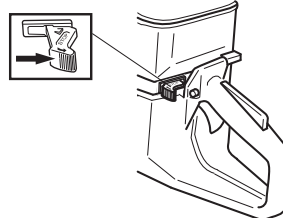

Karburator

Dit Husqvarna-produkt er konstrueret og fremstillet i henhold til specifikationer, som reducerer de skadelige udstødningsgasser. Når motoren har brugt 8-10 tanke brændstof, er motoren indkørt. For at sikre at den fungerer bedst muligt og afgiver så få skadelige udstødningsgasser som muligt efter indkøringsperioden, skal du lade din forhandler/dit serviceværksted (som har en omdrejningstæller til rådighed) justere karburatoren.

Funktion

- Karburatoren regulerer maskinens hastighed via gashåndtaget. Luft og brændstof blandes i karburatoren.



ADVARSEL! Start ikke diamantkædesaven, uden at sværd, kæde og alle dæksler er monteret korrekt. Koblingen kan i modsat fald løsne sig og forårsage personskader.

Dyser

Karburatoren er forsynet med faste dyser for at sikre, at maskinen altid får tilført den rigtige blanding af brændstof og luft. Hvis motoren mangler kraft eller accelererer dårligt, skal du gøre følgende:

- Kontrollér luftfilteret, og udskift det om nødvendigt.
- Kontakt et autoriseret serviceværksted, hvis dette ikke hjælper.

Slutindstilling af omdrejningstallet for tomgang T

Juster tomgangen med T-skruen. Drej tomgangsskruen med uret, indtil kæden begynder at rotere. Drej derefter skruen mod uret, til kæden holder op med at dreje rundt. Tomgangen er justeret korrekt, når motoren accelererer uden at tøve.

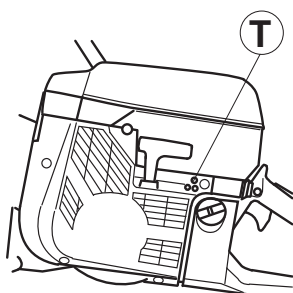

Anbefalet omdrejningstal i tomgang: 2700 o/min



ADVARSEL! Hvis tomgangsomedrejningstallet ikke kan justeres, så kæden står stille, skal du kontakte serviceværkstedet. Brug ikke maskinen, før den er indstillet korrekt eller repareret.

Brændstoffilter

- Brændstoffilteret sidder inde i brændstoftanken.
- Brændstoftanken skal beskyttes mod snavs ved tankning. Dette mindsker risikoen for driftsforstyrrelser forårsaget af tilstopning af brændstoffilteret, som sidder inde i tanken.
- Brændstoffilteret kan ikke rengøres, men skal erstattes af et nyt, når det er tilstoppet. **Filteret bør udskiftes mindst en gang om året.**

Luftfilter



Luftfilterne skal jævnligt rengøres for støv og snavs for at undgå:

- Karburatorforstyrrelser
- Startproblemer
- Dårlig effekt
- Unødvendig slitage på motorens dele.
- Unormalt højt brændstofforbrug.

Luftfiltersystemet består af et olievædet skumplastfilter (1) og et papirfilter (2):

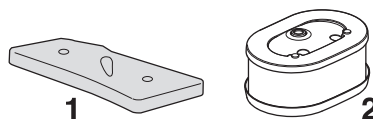

- 1 Skumplastfilteret er let tilgængeligt under filterkåben A. Dette filter skal kontrolleres en gang om ugen og udskiftes efter behov. For at sikre en optimal filterfunktion skal filteret udskiftes eller rengøres og vædes jævnlige med olie. Til dette formål fås en special HUSQVARNA-olie.

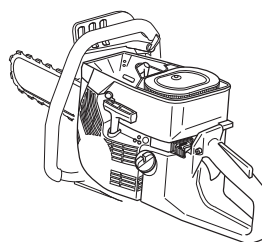
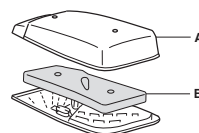

Fjern skumplastfilteret. Vask filteret omhyggeligt i lunken sæbevand. Skyl filteret grundigt i rent vand efter rengøringen. Pres vandet ud, og lad filteret tørre. Bemærk! Trykluft med for højt tryk kan skade skumplasten.



VEDLIGEHOELSE

Læg filteret i en plastpose, og påfyld filterolien. Tryk på plastposen for at fordele olien. Tag filteret i plastposen ud, og hæld den overskydende olie fra, inden filtret monteres i maskinen. Brug aldrig almindelig motorolie. Den synker meget hurtigt ned gennem filteret og lægger sig på bunden.

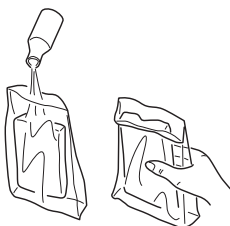

- 2 Papirfilteret sidder under afskærmningen B. Dette filter skal udskiftes/rengøres, når motorens effekt falder. Du kan rengøre filteret ved at ryste det. Vær opmærksom på, at filteret ikke må vaskes. **BEMÆRK!** Trykluft med for højt tryk kan ødelægge filteret.



Et længe brugt luftfilter kan aldrig blive helt rent. Derfor skal filteret regelmæssigt udskiftes med et nyt. **Et beskadiget luftfilter skal altid udskiftes.**

VIGTIG INFORMATION

Dårlig vedligeholdelse af luftfilteret fører til belægning på tændrøret og unormal slitage på motorens dele.

Startaggregat



ADVARSEL! Returfjederen ligger i spændt stilling i startaggregathuset og kan ved uagtsom behandling springe ud og forårsage personskade.

Ved udskiftning af startfjeder eller startsnor, skal man være forsigtig. Brug beskyttelsesbriller.

Udskiftning af knækket eller slidt startsnor



- Løsn skruerne, som holder startaggregatet mod krumtaphuset, og løft startaggregatet væk.

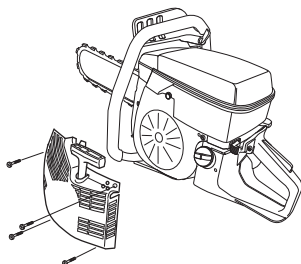

- Træk snoren ca. 30 cm ud, og løft den i udtaget i snorehjulets periferi. Nulstil returfjederen ved at lade hjulet langsomt rotere baglæns.

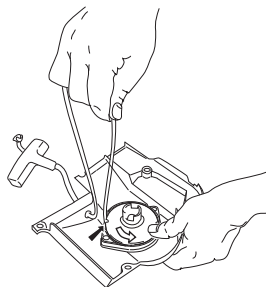

- Fjern rester af den gamle startsnor, og kontrollér, at fjederspændingen fungerer. Før en ny startsnor ind gennem hullet i startaggregathuset og i bloktrissen.

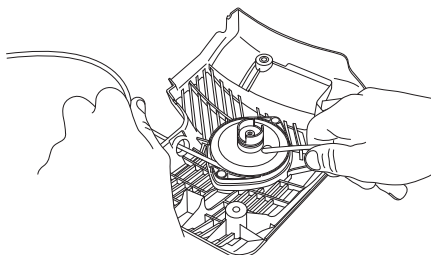

- Lås startsnoren fast rundt om startsnorens centrum, som vist på billedet. Spænd snoren godt fast, og sørg for, at den fri ende er så kort som muligt. Fastgør startsnorens ende i starthåndtaget.

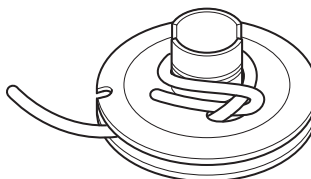

- Før snoren op gennem udtaget i yderkanten af hjulet, og læg snoren 3 gange rundt om snorehjulet med uret.

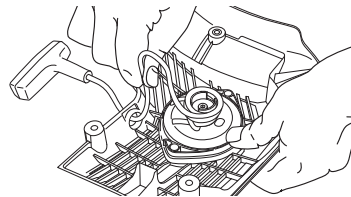

- Træk derefter i starthåndtaget, så fjederen spændes. Gentag proceduren endnu en gang, men brug da fire omgange.
- Sørg for, at starthåndtaget trækkes til sin oprindelige position efter opspænding af fjederen.
- Sørg for, at fjederen ikke trækkes til sin endeposition ved at trække startsnoren helt ud. Brems snorehjulet med tommelfingeren, og kontrollér, at du kan dreje hjulet mindst en halv omgang mere.

Opspænding af returfjeder

- Løft startsnoren op i udtaget på snorejule, og drej snorejule ca. 2 omgange med uret.

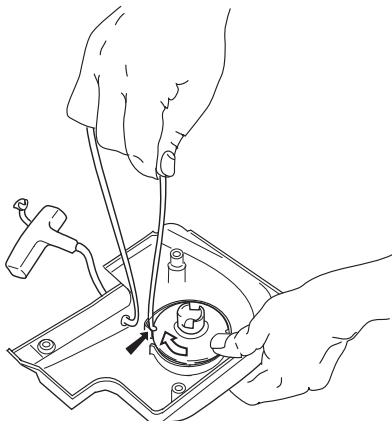

BEMÆRK! Kontrollér, at snorejule kan drejes yderligere mindst 1/2 omgang, når startsnoren er helt trukket ud.

Udskiftning af knækket returfjeder



- Løsn skruen i snorejulets centrum, og løft hjulet af.
- Bemærk, at returfjederen er spændt i startaggregatet.
- Løsn skrue, som holder fjederkassetten.

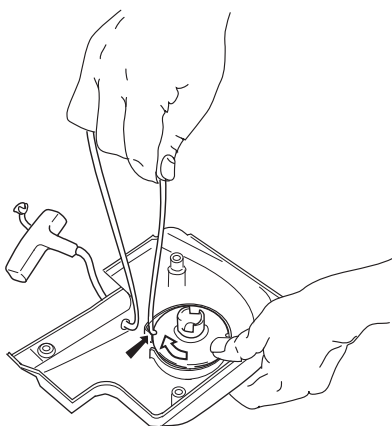

- Smør returfjederen med en tynd olie. Montér snorejule, og spænd returfjederen op.

Montering af startaggregat

- Montér startaggregatet ved først at trække startsnoren ud og derefter lægge startaggregatet på plads mod krumtaphuset. Slip derefter langsomt startsnoren ind, så starthagerne griber fat i snorejule.

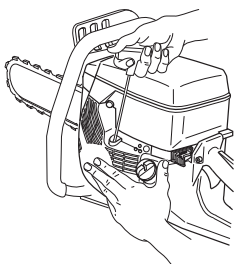

- Montér og spænd skrue, som holder startaggregatet.

Tændrør



Tændrørets tilstand påvirkes af:

- En forkert indstillet karburator.
- En forkert olieblending i brændstoffet (for meget olie).
- Et snavset luftfilter.

Disse faktorer forårsager belægninger på tændrørets elektroder og kan forårsage driftsforstyrrelser og startproblemer.

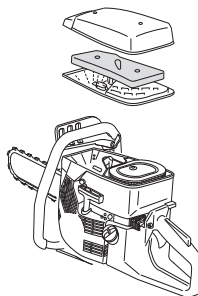

- Hvis maskinens effekt er for lav, hvis den er svær at starte, eller hvis tomgangen er urolig, skal du altid først kontrollere tændrøret, inden der gøres noget andet. Hvis tændrøret er tilstoppet, skal det renses, og samtidig skal det kontrolleres, at elektrodeafstanden er 0,5 mm. Tændrøret bør udskiftes efter ca. en måneds drift, eller hvis det er nødvendigt, endnu tidligere.

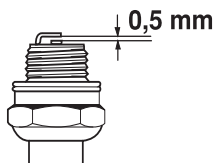

BEMÆRK! Brug altid anbefalet tændrørstype! Forkert tændrør kan ødelægge stempel/cylinder.

VEDLIGEHOELSE

Kølesystem

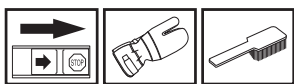

For at holde en så lav driftstemperatur som muligt er maskinen udstyret med et kølesystem.

Kølesystemet består af:

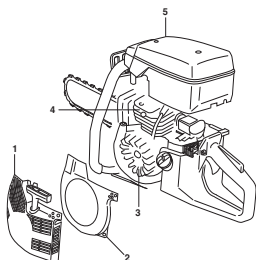

- 1 Luftindtag i startaggregat.
- 2 Luftledeskinne.
- 3 Ventilatorflanger på svinghjulet.
- 4 Køleribber på cylinderen.
- 5 Cylinderdæksel

Rens kølesystemet med en børste en gang om ugen, under støvfyldte forhold oftere. Et snavset eller tilstoppet kølesystem medfører overopvarmning af maskinen med skader på cylinderen og stemplet til følge.

Lyddæmper

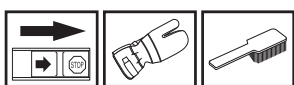

Lyddæmperen er beregnet til at dæmpe lydniveauet og til at lede udstødningsgasserne væk fra brugeren. Udstødningsgasserne er varme og kan indeholde gnister, som kan forårsage brand, hvis udstødningsgasserne rettes mod et tørt og brændbart materiale.



Brug aldrig maskinen med en lyddæmper, der er i dårlig stand.

Generelle vedligeholdelsesinstruktioner

Nedenfor følger nogle generelle vedligeholdelsesinstruktioner. Kontakt et serviceværksted, hvis du har yderligere spørgsmål.

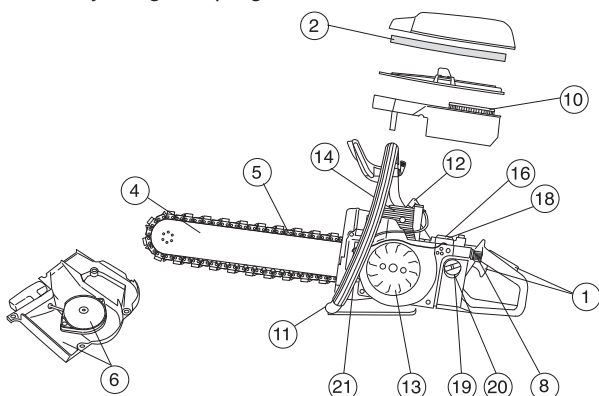

Dagligt eftersyn

- 1 Kontrollér, at delene i gashåndtaget fungerer sikkerhedsmæssigt korrekt (gashåndtag og gasspærre).
- 2 Kontrollér næsehjulet.
- 3 Kontrollér sværdets tilstand.
- 4 Kontrollér diamantkædens tilstand.
- 5 Kontrollér, rengør eller udskift hovedfilteret.
- 6 Kontrollér startaggregatet og startsnoren, og rengør startaggregatets luftindtag udvendigt.
- 7 Kontrollér, at skruer og møtrikker er spændte.
- 8 Kontrollér, at stopkontakten fungerer.
- 9 Smør kæde, næsehjul og sværd ind for at undgå korrosion.

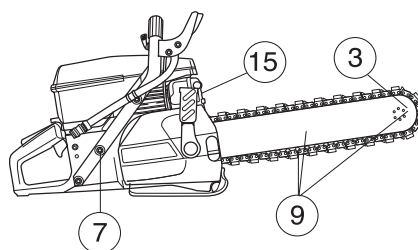

Ugentligt eftersyn

- 10 Kontrollér papirfilteret.
- 11 Kontrollér, at håndtaget og vibrationsisolatorerne ikke er beskadigede.
- 12 Rens tændrøret. Kontrollér, at elektrodeafstanden er 0,5 mm.
- 13 Rens ventilatorvinger på svinghjulet. Kontrollér startaggregatet og returfederen.
- 14 Rengør køleribberne på cylinderen.
- 15 Kontrollér, at lyddæmperen sidder godt fast og er intakt.
- 16 Kontrollér karburatorfunktionen.

Månedligt eftersyn

- 17 Kontrollér koblingscentrummet, drivhjulet og koblingsfjederen for slitage.

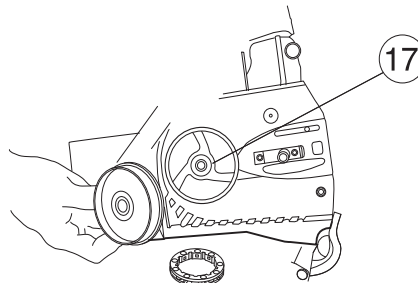

- 18 Rengør karburatoren udvendigt.
- 19 Kontrollér brændstoffilteret og brændstofslangen. Udskift om nødvendigt.
- 20 Rengør brændstoftanken indvendigt.
- 21 Kontrollér alle kabler og tilslutninger.

TEKNISKE DATA

Motor

Cylindervolumen, cm ³	93,6
Cylinderdiameter, mm	56
Slaglængde, mm	38
Tomgangsomdrejninger, o/min.	2700
Anbefalet maks. rusningshastighed, o/min.	9750 (+/- 250)
Effekt, kW/ o/min.	4,5/9000

Tændingssystem

Producent af tændingssystem	SEM
Type af tændingssystem	CD
Tændrør	Champion RCJ 6Y/ NGK BPMR 7A
Elektrodeafstand, mm	0,5

Brændstof-/smøresystem

Producent af karburator	Walbro
Type af karburator	RWJ-3A
Volumen benzintank, liter	1,0

Vægt

Vægt, uden brændstof og skæreudstyr, kg	9,4
---	-----

Støjemissioner (se anm. 1)

Lydeffektniveau, målt dB(A)	114
Lydeffektniveau, garanteret L _{WA} dB(A)	116

Lydniveauer (se anm. 2)

Ækvivalent lydtryksniveau ved brugerens øre, dB(A)	103
--	-----

Ækvivalente vibrationsniveauer, a_{hveq} (se anm. 3)

Forreste håndtag, m/s ²	5,3
Bageste håndtag, m/s ²	5,0

Anm. 1: Emission af støj til omgivelserne målt som lydeffekt (L_{WA}) i henhold til Rådets direktiv 2000/14/EF.

Anm. 2: Ækvivalent lydtryksniveau i henhold til EN 1454 beregnes som den tidsvægtede energisum for forskellige lydtryksniveauer ved forskellige driftstilstande. Rapporterede data for ækvivalent lydtryksniveau for maskinen har en typisk statistisk spredning (standardafvigelse) på 1 dB (A).

Anm. 3: Ækvivalent vibrationsniveau i henhold til EN ISO 19432 beregnes som den tidsvægtede energisum for vibrationsniveauer ved forskellige driftstilstande. Rapporterede data for et ækvivalent vibrationsniveau har en typisk statistisk spredning (standardafvigelse) på 1 m/s².

Skæreudstyr

Sværd og diamantkæde	Kædehastighed ved maks. effekt, m/sek.
14"	28



TEKNISKE DATA

EF-overensstemmelseserklæring

(Gælder kun Europa)

Husqvarna AB, SE-433 81 Göteborg, Sverige, tlf: +46-31-949000, garanterer hermed, at skæremaskinen **Husqvarna K 960 Chain** fra serienummer år 2010 og fremefter (året står i klartekst på typeskiltet med et efterfølgende serienummer) opfylder forskrifterne i RÅDETS DIREKTIV

- af den 17. maj 2006 "angående maskiner" **2006/42/EF**
- af den 15. december 2004 "angående elektromagnetisk kompatibilitet" **2004/108/EØF**.
- af den 8. maj 2000 "angående emission af støj til omgivelserne" **2000/14/EF**.

Oplysninger om støjemissioner fremgår af kapitlet Tekniske data.

Følgende standarder er opfyldt:

SS EN ISO 12100:2003, EN ISO 19432:2006, EN 1454:1997, CISPR12:2007

Göteborg 29. december 2009

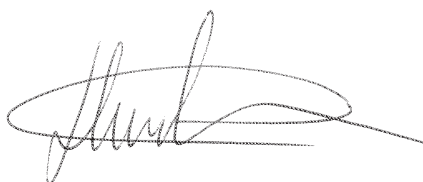

Henric Andersson

Vicepræsident, ansvarlig for kapmaskiner og byggeriudstyr

Husqvarna AB

(Autoriseret repræsentant for Husqvarna AB og ansvarlig for teknisk dokumentation.)

Originale instruktioner

1153349-06



2009-12-29