

# Návod k použití **K960 Ring**

Než začnete stroj používat, prostudujte si, prosím, pečlivě návod k použití a ubezpečte se, že jste dokonale pochopili pokyny v něm uvedené.

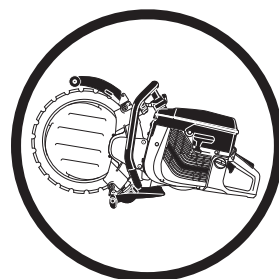

**Czech**

# VYSVĚTLENÍ SYMBOLŮ

## Symbole vyobrazené na tělese stroje:

**VÝSTRAHA!** Při nesprávném nebo neopatrném použití se zařízení může stát nebezpečným nástrojem, což může obsluhu nebo dalším osobám způsobit závažná nebo smrtelná zranění.



Než začnete stroj používat, prostudujte si, prosím, pečlivě návod k použití a ubezpečte se, že jste dokonale pochopili pokyny v něm uvedené.



Vždy používejte:

- Ochranná přilba
- Ochrana sluchu
- Ochranné brýle či štít
- Dechová rouška



Tento výrobek vyhovuje platným předpisům CE.



**VÝSTRAHA!** Při řezání vzniká prach, který může při vdechnutí způsobit zranění. Použijte schválenou dýchací masku. Vyvarujte se vdechování benzínových výparů a výfukových plynů. Vždy zajistěte dobré větrání.



**VÝSTRAHA!** Zpětné rázy mohou být náhlé, rychlé a silné a mohou způsobit životu nebezpečná zranění. Přečtěte si pokyny v návodu před použitím stroje a dodržujte je.



**VÝSTRAHA!** Jiskry od řezného kotouče mohou způsobit požár v hořlavých materiálech, jako: benzín, dřevo, suchá tráva a jiné.



Emise hluku do okolí dle direktivy Evropského společenství. Emise stroje je udána v kapitole Technické údaje a na nálepce.



## Symbole v návodu k použití:

Před zahájením jakékoli kontroly či údržby vypněte motor přesunutím vypínače do polohy STOP.

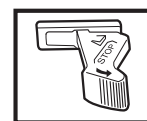

Provozní poloha



Zarážka s návratem do provozní polohy pomocí vratné pružiny.

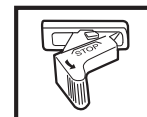

Zarážka, v pevné poloze.



Vždy používejte schválené ochranné rukavice.

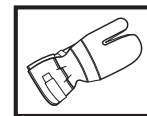

Pro zajištění správné funkce je nutné zařízení pravidelně čistit.

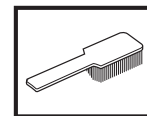

Vizuální kontrola.



Je nutno používat ochranné brýle či štít.



**Další symboly / štítky na zařízení se týkají zvláštních certifikačních požadavků pro určité obchodní trhy.**

## Obsah

### VYSVĚTLENÍ SYMBOLŮ

Symboly vyobrazené na tělese stroje: ..... 2

Symboly v návodu k použití: ..... 2

### OBSAH

Obsah ..... 3

### CO JE CO?

Co je co na zkracovačce? ..... 4

### BEZPECNOSTNÍ PŘEDPISY

Opatření před použitím nové zkracovačky ..... 5

Osobní ochranné pomůcky ..... 5

Obecná bezpečnostní opatření ..... 6

Bezpečnostní vybavení stroje ..... 8

Kontrola a údržba bezpečnostního vybavení stroje ..... 9

Obecné pracovní pokyny ..... 10

### NASTAVENÍ A SEŘÍZENÍ

Provoz ..... 13

Vsazování řezného kotouče ..... 13

Demontáž celého vodícího válečku ..... 15

Montáž celého vodícího válečku ..... 15

Důležité poznámky: ..... 15

Výměna hnacího kola ..... 16

Výměna opěrných válečků/vodících válečků ..... 16

Vodní hadice ..... 16

### MANIPULACE S PALIVEM

Palivo ..... 17

Poměr směsi ..... 17

Plnění paliva ..... 17

### STARTOVÁNÍ A VYPÍNÁNÍ

Před nastartováním ..... 18

Startování ..... 18

### ÚDRŽBA

Promazání vodících válečků ..... 19

Seřízení hnacího řemene ..... 19

Napínání/výměna hnacího řemene ..... 19

Řemenice a spojka řemene ..... 19

Karburátor ..... 20

Palivový filtr ..... 20

Vzduchový filtr ..... 20

Startér ..... 21

Zapalovací svíčka ..... 22

Chladicí systém ..... 23

Tlumič výfuku ..... 23

Ostření (obnovení) řezného kotouče ..... 23

Všeobecné pokyny pro údržbu ..... 24

Odstraňování závad ..... 25

### TECHNICKÉ ÚDAJE

Technické údaje ..... 26

Řezné vybavení ..... 26

ES Prohlášení o shodě ..... 27

# CO JE CO?

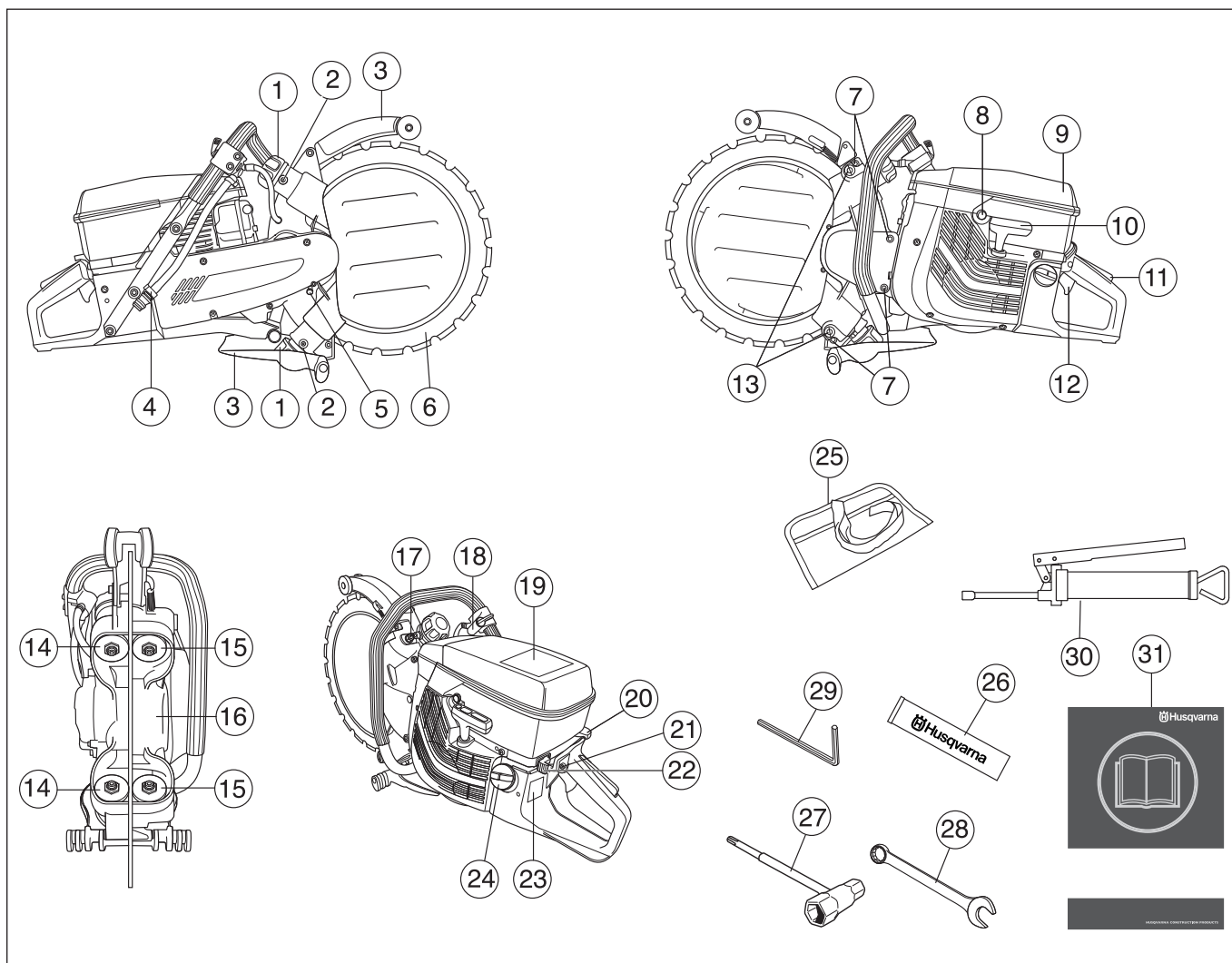

## Co je co na zkracovačce?

- |  |                                     |
|--|-------------------------------------|
| 1 Ovládací prvek vodicích válečků                    | 17 Pojistné matice opěrných válečků |
| 2 Maznice  | 18 Vodní kohoutek                   |
| 3 Ochranný kryt řezacího kotouče/protiostříkový kryt | 19 Výstražný štítek                 |
| 4 Připojení vody                                     | 20 Sytič                            |
| 5 Blokovací tlačítko hnacího kola                    | 21 Zarážka plynu startu             |
| 6 Diamantový kotouč                                  | 22 Stop spínač (vypínač zapalování) |
| 7 Šrouby krytu                                       | 23 Typový štítek                    |
| 8 Dekompresní ventil                                 | 24 Palivová nádrž                   |
| 9 Kryt vzduchového filtru                            | 25 Vak s nástroji                   |
| 10 Startovací madlo                                  | 26 Tuk do ložisek                   |
| 11 Pojistka páčky plynu                              | 27 Kombinovaný klíč                 |
| 12 Páčka plynu                                       | 28 19 mm kombinovaný klíč           |
| 13 Stavěcí šrouby                                    | 29 6 mm šestihřanný imbusový klíč   |
| 14 Vodicí válečky                                    | 30 Mazací pistole                   |
| 15 Opěrné válečky                                    | 31 Návod k použití                  |
| 16 Hnací kolo  |                                     |

# BEZPEČNOSTNÍ PŘEDPISY

## Opatření před použitím nové zkracovačky

- Než začnete stroj používat, prostudujte si, prosím, pečlivě návod k použití a ubezpečte se, že jste dokonale pochopili pokyny v něm uvedené.
- Zkontrolujte montáž řezného disku, viz kapitola "Montáž".
- Uvedte motor do chodu a zkontrolujte nastavení otáček chodu naprázdno v kapitole Údržba. Pokud je karburátor nastaven správným způsobem, řezací kotouč by měl být při otáčkách chodu naprázdno v klidu. Nastavení otáček chodu naprázdno je popsáno v tomto Návodu k obsluze. Nastavte správné otáčky podle těchto pokynů. Nepoužívejte motorovou rozbrušovací pilu, jestliže nejsou otáčky chodu naprázdno správně seřízené!
- Zajistěte pravidelné kontroly a provádění základního seřízení a oprav rozbrušovací pily u autorizovaného dodavatele společnosti Husqvarna.



**VÝSTRAHA!** Za žádných okolností není dovoleno měnit původní konstrukci stroje bez schválení výrobce. Vždy používejte originální náhradní díly. Neoprávněné změny a nebo použití nepovolného příslušenství může způsobit vážné zranění nebo smrt uživatele či jiných osob.



**VÝSTRAHA!** Při použití výrobků, které řezou, brousí, vrtají, dobrušují nebo formují materiál, může vznikat prach a výpary, které mohou obsahovat škodlivé chemikálie. Zjistěte, z čeho sestává materiál, s kterým pracujete, a použijte vhodnou obličejovou nebo dýchací masku.



**VÝSTRAHA!** Motorová rozbrušovací pila je nebezpečný nástroj, když se používá nedbalým nebo nesprávným způsobem, a může způsobit vážná nebo dokonce smrtelná zranění. Je mimořádně důležité, abyste si prostudovali tento Návod k obsluze a pochopili jeho obsah.



**VÝSTRAHA!** Systém zapalování tohoto stroje vytváří během provozu elektromagnetické pole. Toto pole může za určitých okolností narušovat funkci kardiostimulátoru. Pro snížení rizika vážného poranění doporučujeme osobám s kardiostimulátorem konzultaci s lékařem a výrobcem kardiostimulátoru předtím, než začnou stroj používat.

Společnost Husqvarna Construction Products dodržuje zásadu průběžného vývoje produktů. Společnost Husqvarna si vyhrazuje právo změny konstrukce a vzhledu bez předchozího oznámení a zavedení změn konstrukce bez dalších závazků.

Veškeré informace a údaje v tomto návodu na obsluhu byly platné v okamžiku jeho předání do tisku.

## Osobní ochranné pomůcky



**VÝSTRAHA!** Při každém použití stroje je nutné používat schválené osobní ochranné pomůcky. Osobní ochranné pomůcky nemohou vyloučit nebezpečí úrazu, ale sníží míru poranění v případě, že dojde k nehodě. Požádejte svého prodejce o pomoc při výběru správného vybavení.

- Ochranná přilba
- Ochrana sluchu
- Ochranné brýle či štít



- Dechová rouška

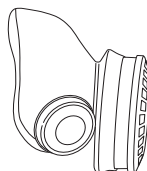

- Silné rukavice s jistým úchopem.

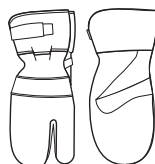

- Přílehavý, silný a pohodlný oděv, který dovolí plnou pohyblivost.



- Použijte ochranu nohou, doporučenou pro ten materiál, který chcete řezat.
- Vysoké boty s ocelovou špičkou a neklouzavou podrážkou.



- Vždy mějte po ruce soupravu pro poskytování první pomoci.



# BEZPEČNOSTNÍ PŘEDPISY

## Obecná bezpečnostní opatření

**UPOZORNĚNÍ!** Nepracujte se zkracovačkou aniž byste nejprve pročetli a pochopili obsah v tomto návodu k použití. Veškerý servis kromě bodů vyjmenovaných v kapitole "Kontrola, údržba a servis bezpečnostního vybavení zkracovačky" je nutno svěřit k provedení vyškolenému personálu servisu.

## Bezpečnost pracovního prostoru

- Udržujte pracovní prostor čistý a dobře osvětlený. Přeplněné či tmavé prostory nahrávají nehodám.
- Nepoužívejte za nepříznivého počasí. Např. hustá mlha, déšť, silný vítr, velký chlad atd. Práce za nepříznivého počasí je únavná a často s sebou nese zvýšené nebezpečí, jako např. kluzkou půdu.
- Nikdy nezačínáte pracovat se strojem dokud není pracovní plocha prázdná a vy nestojíte pevně. Ujistěte se o tom, že nemůže při práci dojít ke spadnutí materiálu a tím ke škodám a úrazu. Buďte velmi opatrní při práci ve svahu.
- Zkontrolujte, že nejsou v prostoru řezání taženy trubky nebo elektrická vedení.
- Sledujte své okolí:
  - Abyste zabezpečili, že žádní lidé, zvířata ani nic jiného nemůže ovlivnit vaši kontrolu nad strojem.
  - Abyste zabránil nebezpečí, že se dříve uvedené dostane do styku s řezným diskem.



**VÝSTRAHA!** Používejte stroj vždy pouze v prostorech s dobrou ventilací. Nedbalost může vést k těžkému úrazu nebo smrti.



**VÝSTRAHA!** Bezpečnostní vzdálenost od rozbrušovacího stroje je 15 metrů. Jste zodpovědní za to, že se v pracovním okruhu nezdržují zvířata a diváci. Nezačnete řezat pokud není pracovní okruh volný a pokud vy nestojíte pevně.

## Osobní bezpečnost

- Používejte osobní ochranné pomůcky. Viz pokyny v části Osobní ochranné pomůcky.
- Nikdy nepoužívejte stroj při únavě nebo pod vlivem alkoholu či jiných drog a léků, které mohou ovlivnit váš zrak, úsudek či pohybovou koordinaci.
- Nedovolte pracovat se strojem nikomu, kdo si předem nepřičetl a neporozuměl obsahu návodu k použití.
- Dbejte na to, aby se žádné části oděvu nebo těla nedostaly do kontaktu s rotujícím řezacím vybavením.
- Držte se v dostatečné vzdálenosti od rotujícího řezacího vybavení.
- Za chodu musí být kryty řezného zařízení vždy nasazený.

- Vždy dbejte na to, abyste při práci pevně a stabilně stáli.



**VÝSTRAHA!** Nadměrné vystavení vibracím může u osob se zhoršenou funkcí krevního oběhu vést k poruchám oběhového nebo nervového systému. V případě, že byste pocítili příznaky obtíží způsobených nadměrným vystavením vibracím, obraťte se na svého lékaře. Mezi tyto příznaky může patřit znečítlivění některých částí těla, ztráta citu v ruce, brnění, píchání, bolest, ztráta síly, změna barvy nebo stavu kůže. Tyto příznaky se normálně objevují na prstech, rukou a zápěstích.

## Používání a údržba

- Rozbrušovací pila je určena k řezání tvrdých materiálů, například zdiva. Uvědomte si nebezpečí zpětného odrazu pily při řezání měkkých materiálů. Viz pokyny v části Jak zabránit zpětnému rázu.
- Nikdy nepoužívejte stroj, který není zcela v pořádku. Pravidelně provádějte kontroly a údržbu podle servisních pokynů popsanych v této příručce. Některé úkony údržby a opravy mohou provádět pouze vyškolení a kvalifikovaní odborníci. Viz pokyny v části Údržba.
- Nikdy nepoužívejte stroj, jehož konstrukce byla jakkoli pozměněna oproti jeho původním specifikacím.
- Nepřesunujte stroj s rotujícím řezacím vybavením.

**UPOZORNĚNÍ!** Ring K960 smí být použit pouze k řezání mokra. Voda čistí a chladí řezný kotouč i části řezacího vybavení.

**UPOZORNĚNÍ!** Nikdy nepracujte s poškozenou nebo nesprávně seřízenou motorovou rozbrušovací pilou. Zkontrolujte, zda se řezný kotouč zastaví, když se uvolní ovládání škrticí klapky.

## Přeprava a přechovávání

Motorovou rozbrušovací pilu neukládejte ani nedopravujte s nasazeným řezným kotoučem.

Přechovávejte zkracovačku v uzamykatelném prostoru mimo dosah dětí a nepovolaných osob.

Po použití vyjměte ze stroje řezný kotouč a dobře ho uložte. Řezný kotouč skladujte na suchém místě.

## Bezpečnost při manipulaci s palivem



(Doplňování paliva/Směs paliva/Skladování)



**VÝSTRAHA! Dbejte zvýšené opatrnosti při manipulaci s palivem. Mějte na paměti nebezpečí požáru, exploze nebo vdechování benzínových výparů.**

- Nikdy nedoplňujte palivo do stroje za chodu motoru.
- Při doplňování paliva či míchání směsi (benzín a olej pro dvoudobé motory) zajistěte dostatečné větrání.
- Před zahájením startování se s motorovým foukačem přemístěte alespoň 3 m od místa, kde jste doplňovali palivo.

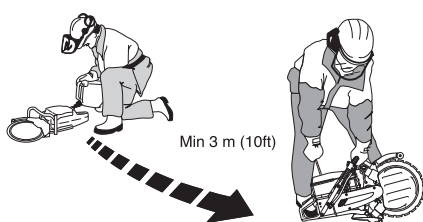

- Stroj nikdy nespustíte:
  - Pokud jste jej při tankování polili palivem. Je třeba všechno rozlité palivo setřít a nechat palivo se vypařit.
  - Jestliže jste potřísnili palivem sebe nebo oděv, převlékněte se. Omyjte ty části těla, které byly v kontaktu s palivem. Použijte mýdlo a vodu.
  - Jestliže ze stroje uniká palivo. Pravidelně kontrolujte těsnost uzávěru palivové nádrže a přívodů paliva.
- Stroj i palivo je třeba přechovávat a přepravovat tak, aby se eventuální ucházející palivo a benzínové výpary nedostaly do kontaktu s jiskrami nebo otevřeným ohněm, například od elektrických strojů, elektrických motorů, elektrických spínačů/vypínačů, tepelných kotlů apod.
- Palivo vždy skladujte ve schválených nádobách určených k tomuto účelu.
- Před uložením stroje na delší dobu je nutno vyprázdnit nádržku na palivo. Zjistěte na vaší nejbližší benzínové čerpací stanici, kam lze odevzdat zbylé palivo.
- Používejte vždy nádrž paliva Husqvarna s ochranou proti přeplnění.



**VÝSTRAHA! Mějte na paměti nebezpečí požáru, exploze a vdechování. Před tankováním zastavte motor. Neplňte natolik, až palivo přeteče. Všechno rozlité palivo na zemi a na stroji otřete. Jestliže jste sebe nebo váš oděv polili palivem. Převlečte se. Před nastartováním stroje jej přestěhujte nejméně 3 metry od místa tankování.**



# BEZPEČNOSTNÍ PŘEDPISY

## Bezpečnostní vybavení stroje

Tato část popisuje bezpečnostní vybavení stroje, jeho účel a způsob, kterým by se měla provádět kontrola a údržba, aby byla zajištěna jeho správná funkce. Pokud chcete zjistit, kde je toto vybavení na stroji umístěno, prostudujte si část Co je co?



**VÝSTRAHA!** Nikdy nepoužívejte stroj, který má poškozené bezpečnostní vybavení! Pravidelně provádějte kontrolu a údržbu popsanou v této části.

## Antivibrační systém

Stroj je vybaven antivibračním systémem, který je konstruován tak, aby minimalizoval vibrace a usnadňoval práci se strojem.

Antivibrační systém stroje snižuje přenos chvění mezi jednotkou motoru/řezným mechanismem a rukojetí stroje.

Tělo motoru včetně řezacího vybavení je izolováno od rukojetí pomocí prvků, tlumících vibrace.

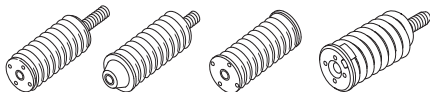

## Stop spínač (vypínač zapalování)

Pomocí vypínače zapalování se vypíná motor.

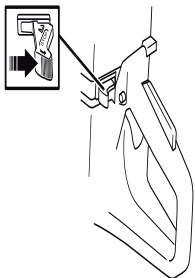

## Tlumič výfuku



**VÝSTRAHA!** Během práce se strojem se tlumič výfuku zahřívá na vysokou teplotu a zůstává horký i krátce po vypnutí stroje. Nedotýkejte se tlumiče výfuku, dokud nevychladne!

Tlumič výfuku je určen k omezení úrovně hluku na minimum a k usměrnění výfukových plynů směrem od uživatele.



**VÝSTRAHA!** Výfukové plyny z motoru jsou horké a mohou obsahovat jiskry, které by mohly zažehnout požár. Nikdy nespouštějte stroj uvnitř budovy nebo v blízkosti hořlavých materiálů!

**UPOZORNĚNÍ!** U tlumičů výfuku je velmi důležité, aby se uživatel řídil pokyny pro kontrolu a údržbu stroje. Prostudujte si pokyny v části Kontrola a údržba bezpečnostního vybavení stroje.



**VÝSTRAHA!** Vnitřní prostor tlumiče výfuku obsahuje chemikálie, které mohou způsobit rakovinu. V případě poškození tlumiče výfuku se vyvarujte se kontaktu s těmito částmi.

## Pojistka páčky plynu

Zarážka regláže plynu je konstruována tak, aby zamezila nedobrovolné aktivaci regláže plynu. Stlačíte-li zarážku (A) uvolní se regláž plynu (B).

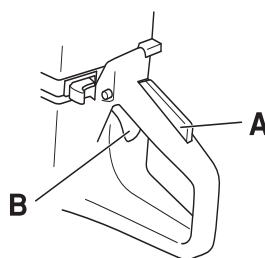

Zarážka zůstane stlačena tak dlouho jak je stlačena regláž plynu.

Po puštění rukojetí jde jak škrtková klapka tak i zarážka plynu do své výchozí polohy. Toto se děje pomocí dvou na sobě nezávislých systémů zpětných pružin. To znamená, že se škrtková klapka automaticky zaradí v poloze volnoběhu.

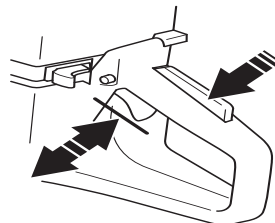

## Kryt řezného kotouče



**VÝSTRAHA!** Před spuštěním stroje vždy zkontrolujte, že je kryt správně namontován.

Tento kryt je upevněn nad kotoučem a zabraňuje odlétávání řezaného materiálu nebo částí kotouče směrem k uživateli.

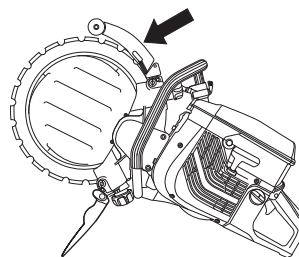



## Kontrola a údržba bezpečnostního vybavení stroje



**VÝSTRAHA!** Servis a opravy stroje vyžadují speciální odborné školení. To platí zejména pro bezpečnostní vybavení stroje. V případě, že by stroj nevyhověl při některé z níže uvedených kontrol, je nutno vyhledat servisní opravnu. Každému zákazníkovi, který zakoupí kterýkoli z našich výrobků, zaručujeme dostupnost profesionálních oprav a servisních prací. Pokud prodejce, který vám stroj prodal, neposkytuje servisní práce, požádejte jej o adresu naší nejbližší servisní opravny.

## Antivibrační systém

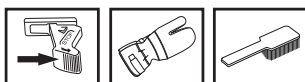

Pravidelně kontrolujte, zda se na blocích antivibračního systému neobjevují trhliny či deformace.

Zkontrolujte, zda jsou antivibrační bloky pevně uchyceny k jednotce motoru i k rukojetím.

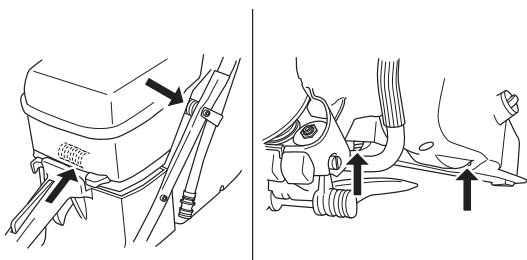

Udržujte rukojeti čisté a suché.

## Stop spínač (vypínač zapalování)

Nastartujte motor a zkontrolujte, zda se motor zastaví při přesunutí vypínače zapalování do vypnuté polohy.

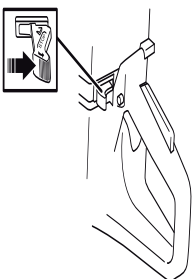

## Tlumič výfuku

Nikdy nepoužívejte stroj, který má poškozený tlumič výfuku.



Pravidelně kontrolujte, zda je tlumič výfuku bezpečně upevněn k zařízení.



## Pojistka páčky plynu

- Zkontrolujte, zda při uvolnění pojistky páčky plynu zapadne páčka plynu do polohy, při které je motor ve volnoběžných otáčkách.

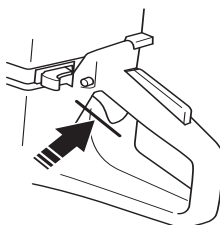

- Stiskněte pojistku páčky plynu a zkontrolujte, zda se po uvolnění vrátí do své výchozí polohy.

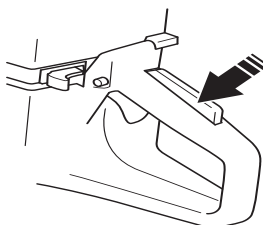

- Zkontrolujte, zda se páčka plynu a její pojistka volně pohybují a zda jejich vratné pružiny fungují správně.

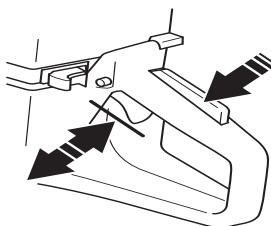

- Uveďte motorovou rozbrušovací pilu do chodu a zcela otevřete škrticí klapku. Uvolněte ovládání škrticí klapky a zkontrolujte, zda se řezací kotouč zastaví a zůstane v klidu. Pokud se řezací kotouč otáčí, když je nastavena poloha otáček chodu naprázdno, je třeba zkontrolovat na karburátoru nastavení volnoběžných otáček.

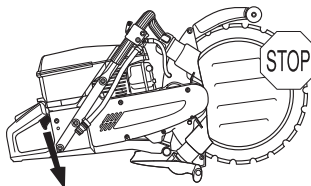

- Viz pokyny v kapitole Údržba.

# BEZPEČNOSTNÍ PŘEDPISY

## Kryt řezného kotouče

Zkontrolujte, že je kryt kompletní a že nemá žádné trhlinky ani deformace.

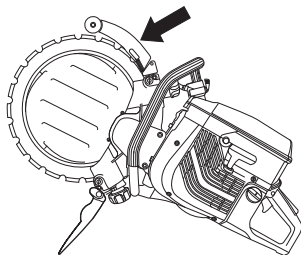

**VÝSTRAHA!** Před spuštěním stroje se vždy ujistěte, že je ochranný kryt správně upevněn. Přesvědčte se také, zda je řezací kotouč správně umístěný a zda nevykazuje známky poškození. Poškozený řezací kotouč může způsobit zranění obsluhy. Viz pokyny v části Montáž

## Obecné pracovní pokyny



**VÝSTRAHA!** Tento oddíl popisuje základní bezpečnostní pravidla při práci se zkracovačkou. Daná informace nemůže nikdy nahradit ty vědomosti, které pracovník nabyde formou školení a praktické zkušenosti. Octnete-li se v situaci, kde se cítíte nejistý co do dalšího použití, obraťte se k odborníkovi. Obratě se k vašemu prodejci, vašemu servisu nebo ke zkušenému pracovníkovi se zkracovačkou. Vyhněte se všemu používání, ke kterému se necítíte dostatečně vyškolení!

## Technika řezání

Doporučení popsaná níže mají všeobecný charakter.

- Podepřete opracovávaný kus tak, aby se dalo předpokládat, co se může stát a tak, aby řez zůstal během práce otevřený



- Držte stroj vždy pevně oběma rukama. Držte jej tak, aby se palce i prsty sevřely kolem držadel.
- Před spuštěním stroje zkontrolujte, zda se řezný kotouč ničeho nedotýká.
- Začněte řezat s motorem na maximální otáčky.
- Nastartujte řezání měkce, nechte stroj pracovat, aniž byste nutili nebo tlačili na disk.

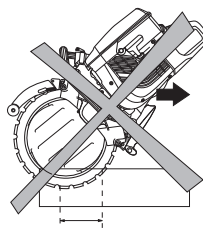

- Řežte vždy na maximální otáčky.
- Řezným kotoučem pomalu pohybujte zpět a dopředu, aby styčná plocha mezi řezným kotoučem a řezaným materiálem byla co nejmenší. Tím se bude teplota řezného kotouče udržovat nízká a výsledkem bude účinné řezání.

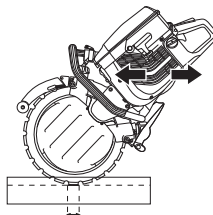

- Využívejte pouze malou část řezného okraje kotouče.

# BEZPEČNOSTNÍ PŘEDPISY

- Stroj udržujte rovnoběžně s řezným kotoučem. Boční tlak je mimořádně nebezpečný a může poškodit řezný kotouč.

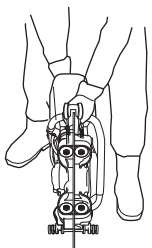

**VÝSTRAHA!** Nenaklánějte motorovou pilu ke straně, tím může dojít ke vzpříčení kotouče nebo k jeho rozlomení s následkem zranění osob.

## Hloubka řezu

Ring K960 může řezat až do hloubky 260 mm (10 palců). Nejdříve připravte vodící řez v hloubce 50–70 mm (2–3 palce), tím získáte lepší kontrolu nad strojem. To znamená, že voda může proniknout do zpracovávaného dílu a pomoci vést stroj. Pokus přerýznout celou hloubku najednou trvá déle. Pracovat postupně v jednotlivých krocích (3 až 4 u řezu hlubokého 260 mm = 10 palců) je mnohem rychlejší.

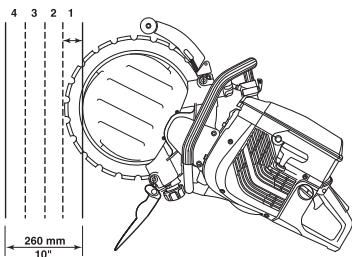

## Velké práce

Řezy překračující 1 m – podle čáry řezu upevněte prkno. Prkno bude sloužit jako vedení. Toto vedení použijte k označení řezu podél celé délky řezu hlubokého 50 – 70 mm (2 – 3 palce). Jakmile je hotov označovací řez, vedení odstraňte.



## Malé práce

Nejdříve si připravte mělký označovací řez o hloubce nejvýše 50 – 70 mm (2 – 3 palce). Poté proveďte konečný řez.

## Postup řezání

Nejdříve proveďte nižší vodorovný řez. Nyní proveďte dva svislé řezy. Práci dokončete horním vodorovným řezem.

Nezapomeňte si rozdělit bloky na kusy, se kterými se snáze manipuluje, které lze bezpečně přepravovat a zvedat.

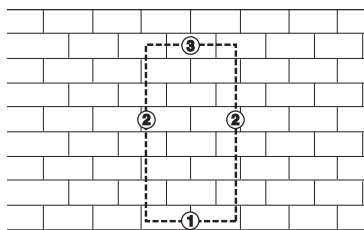

**VAROVÁNÍ!** Uděláte-li horní vodorovný řez před dolním vodorovným řezem, materiál bude padat na řezný kotouč a může ho zablokovat.

## Jak zabránit zpětnému rázu



**VÝSTRAHA!** Odrazy mohou být bleskově rychlé, náhlé a tvrdé a mohou odrazit zkracovačku a řezný disk směrem k uživateli. Je-li řezný disk v pohybu ve chvíli kdy a když udeří uživatele může dojít k těžkému úrazu, dokonce i k ohrožení života. Je nutné, abyste pochopil, co způsobí odrazy a to, že je možné se jim vyhnout opatrností a správnou pracovní technikou.

## Co je to zpětný ráz?

Odras nazýváme náhlou reakci, kdy se zkracovačka a řezný disk odrazí od předmětu, který se dostal do styku s horním kvadrantem disku, tj. sektorem rizika odrazu.

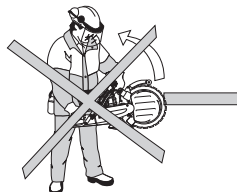

K odrazu může dojít pouze když se sektor rizika odrazu dostane do styku s nějakým předmětem

# BEZPEČNOSTNÍ PŘEDPISY

## Obecná pravidla

- Nikdy nezačínáte řezat horní čtvrtinou kotouče, jak je uvedeno na obrázku; této části se říká také zóna zpětného odrazu.

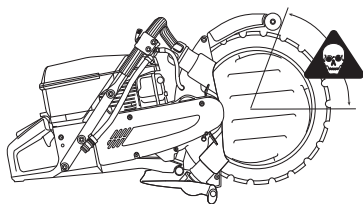

- Držte dobře rovnováhu a stůjte pevně.
- Držte stroj vždy pevně oběma rukama. Držte jej tak, aby se palce i prsty sevřely kolem držadel.
- Stůjte v pohodlné vzdálenosti od zpracovávaného kusu.
- Řežte vždy na maximální otáčky.
- Buďte opatrní při vsunutí kotouče do stávajícího řezu.
- Nikdy neřežte výše než jsou vaše ramena.
- Dejte pozor na to, zda se zpracovávaný kus nepřesune nebo nestane-li se něco jiného, co by mohlo způsobit sevření řezu a uskřípnutí kotouče.

## Zasuňte

Pull in vznikne, dojde-li k náhlému zastavení spodního dílu disku nebo k uzavření řezu. (Pročtete si níže uvedený text pod titulkem "Základní pravidla" a "Smáčknutí/rotace", který probírá to jak se tomu vyhnete.)

## Uskřípnutí/rotace

Sevře-li se řez, dojde k uskřípnutí. Stroj se může náhle velmi silným pohybem strhnout dolů.

## Jak se vyhnout uskřípnutí

Podepřete zpracovávaný kus tak, aby řez zůstal otevřený jak během řezání tak i po jeho dokončení.



## Kontrola otáček motoru

Ke kontrole otáček motoru při provozu pily při pracovní teplotě, při plném otevření škrtecí klapky a bez zátěže použijte pravidelně otáčkoměr.

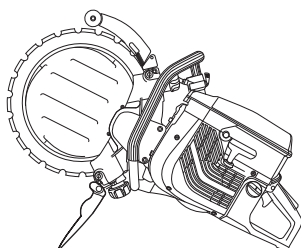

**VÝSTRAHA!** Pokud jsou otáčky vyšší, než je uvedeno, pak musí zařízení před použitím seřídít autorizovaná servisní dílna.

## Diamantové kotouče

Diamantové kotouče se skládají z ocelové kostry opatřené segmenty s průmyslovými diamanty.

Používejte vždy jen ostrý diamantový kotouč. Naostřete kotouč tak, že řežete v měkkém materiálu, jako je pískovec nebo cihla.

Diamantové kotouče jsou v provedení o několika stupních tvrdosti. "Měkký" diamantový kotouč má poměrně krátkou životnost a velkou schopnost řezání. Používá se v tvrdých materiálech, jako je žula a tvrdý beton. "Tvrdý" diamantový kotouč má delší životnost, menší schopnost řezání a je použitelný v měkkých materiálech, jako je cihla a asfalt.

Diamantové řezací kotouče jsou vhodné pro kamenné, železobetonové a další kompozitní materiály. Diamantové kotouče nejsou vhodné pro řezání kovu.

## Chlazení vodou



**VÝSTRAHA!** Diamantové řezné kotouče je nutno neustále chladit vodou, neboť jejich přehřátí může způsobit rozlomení kotouče, rozlepující se části mohou způsobit zranění osob a škody na majetku.

Diamantové řezné kotouče musí být během řezání postříkávány vodou, která řezný kotouč chladí a zachycuje prach, jenž vzniká při řezání.

## Ostření diamantových kotoučů

Diamantové kotouče mohou být tupé, používáte-li nesprávný podávací tlak nebo při řezání některých materiálů jako silně vyztužený beton. Práce s tupým řezným diskem má za následek přehřátí a nakonec odpadnutí segmentu (dílu řezného disku).

Naostřete kotouč tak, že řežete v měkkém materiálu, jako je pískovec nebo cihla.

## Vibrace diamantových řezných kotoučů

Při příliš silném přítlaku do záběru se může řezný kotouč vychýlit z rovnováhy a vibrovat.

Nižší tlak do záběru by měl vibrace zastavit. V opačném případě vyměňte řezný kotouč. Řezný kotouč musí být určen k použití na řezaný materiál.

# NASTAVENÍ A SEŘÍZENÍ

## Provoz

Vzhledem k jedinečné konstrukci stroje se hnací síla nepřenáší na střed kotouče. Ve štěrbině na řezný kotouč běží dvě příruby na dvou vodících válečkách. Pružiny na vodících válečkách tisknou válce, které zase tisknou okraj ve tvaru V na vnitřním průměru řezného kotouče proti drážce ve tvaru V hnacího kola. Hnací kolo je upevněno na ose, která je poháněna motorem pomocí hnacího řemene. Toto uspořádání umožňuje dosažení hloubky řezu 260 mm (10 palců) při průměru diamantového kotouče 350 mm (14 palců).

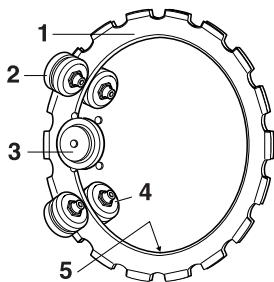

- 1 Kotouč
- 2 Opěrné válečky
- 3 Hnací kolo
- 4 Vodící válečky
- 5 Hrana V

## Kontrola opotřebení

Při používání kotouče se opotřebovává jak vnitřní okraj kotouče, tak i drážka hnacího kola.

Kruhová rozbrušovací pila bude dobře pracovat i v budoucnu za splnění následujících podmínek:

- hnací kolo není příliš opotřebováno

A) Nové

B) Opotřebované

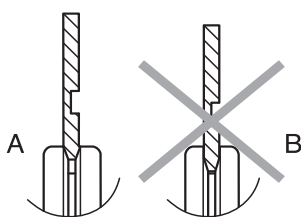

- vodící válečky nejsou příliš opotřebované

A) Nové

B) Opotřebované

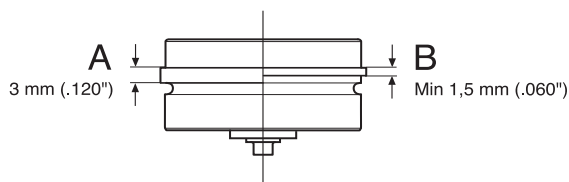

- vzájemné seřízení válečků a řezného kotouče je správné.

Během životnosti diamantového řezného kotouče je třeba zkontrolovat seřízení válečků dvakrát – jednou po nasazení řezného kotouče a podruhé při jeho polovičním opotřebování.

## Vsazování řezného kotouče

Nabízíme celou řadu řezných kotoučů k řezání různých materiálů. Výběr kotouče nejvhodnějšího pro vaše použití konzultujte s prodejcem výrobků Husqvarna.

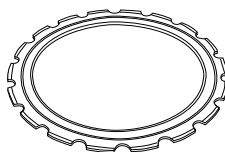

**VÝSTRAHA!** Obnovovat použitý řezný kotouč je zakázáno. Použitý řezný kotouč může být oslaben. Obnovený řezný kotouč se může rozlomit na kusy a způsobit vážné zranění obsluhy nebo dalších osob.

- Z povrchu řezného kotouče setřete veškeré nečistoty.

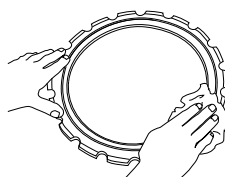

- Povolte pojistné matice na krytu opěrných válečků.

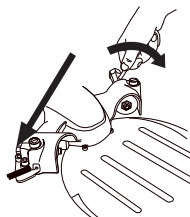

- Vyšroubujte seřizovací šrouby o několik otáček.

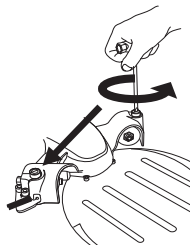

- Povolte hlavici upevňující pružiny.

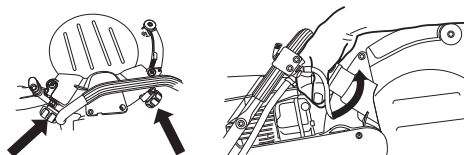

# NASTAVENÍ A SEŘÍZENÍ

- Vyšroubujte čtyři šrouby přidržíjící kryt opěrných válečků pomocí 6 mm šestihranného imbusového klíče a sejměte kryt.

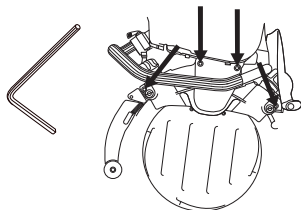

**VÝSTRAHA!** Před nasazením řezného kotouče do stroje se vždy ujistěte, že řezný kotouč není poškozen. Poškozený řezný kotouč se může rozlomit a způsobit vážná zranění.

- Nasadíte řezný kotouč.

**VAROVÁNÍ!** Řezný kotouč má na jedné straně drážku (A), která působí jako vodící drážka opěrných válečků. Zkontrolujte, zda hrana V řezného kotouče zapadá do hnacího kola a zda vodící drážka řezného kotouče licuje s vodícími válečky. Viz také kapitola Provoz.

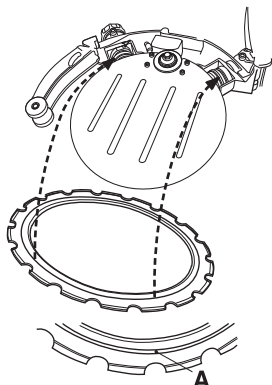

- Je-li to třeba, přitiskněte vodící váleček tak, aby zapadl do drážky řezného kotouče.

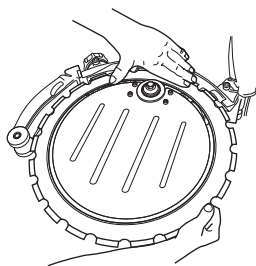

- Nasadíte kryt opěrného válečku. Nyní plně dotáhněte čtyři šrouby.

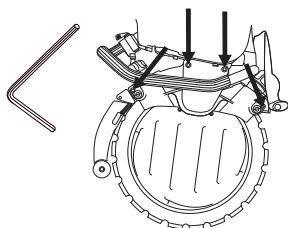

- Otočte kotoučem a zkontrolujte, zda opěrné válečky netlačí na řezný kotouč.

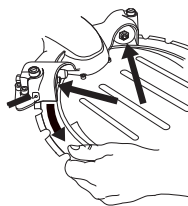

- Nastavte stavěcí šrouby tak, aby se opěrné válečky dotýkaly řezného kotouče.

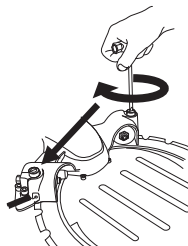

- Seřídte opěrné válečky tak, abyste je mohli při otáčejícím se kotoučem snadno zablokovat palcem. Opěrné válečky kotouč nepohání a měly by jeho pohyb sledovat jen příležitostně.

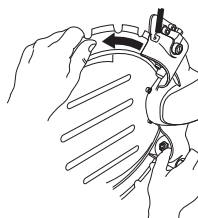

- Dotáhněte pojistné matice na krytu opěrných válečků.

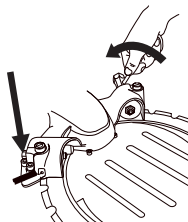

- Pootočte řezným kotoučem a přesvědčte se, zda stále ještě můžete přidržet válečky palcem, jestliže se kotouč otáčí.

**VAROVÁNÍ!** Při kontrole tlaku kotouče musí být stroj postaven kolmo. Jestliže stroj leží na boku, hmotnost řezného kotouče ztěžuje správné nastavení.

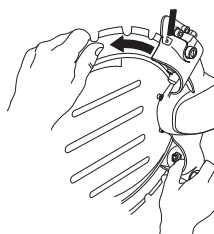

- Pevně dotáhněte hlavice a stroj je připraven k použití.

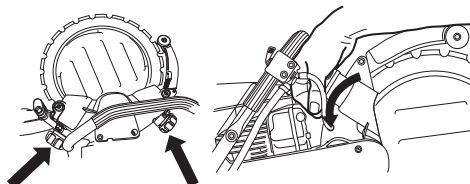



# NASTAVENÍ A SEŘÍZENÍ

## Demontáž celého vodícího válečku

- Sejměte kryt opěrného válečku.

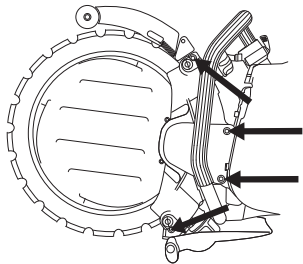

- Sejměte řezný kotouč.

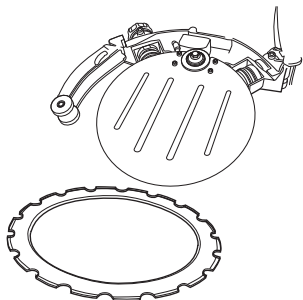

- Vyšroubujte hlavici. Nejdříve pootočte hlavici několik otáček, dokud neucítíte odpor. Vodící váleček poté následuje hlavici a zastaví se, jakmile pocítíte odpor.

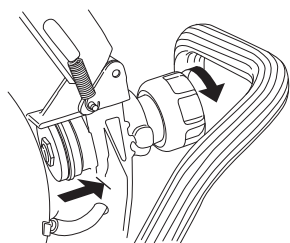

Vodící váleček je zatlačený do hlavice. K povolení vodícího válečku pokračujte v otáčení hlavici, až se zcela uvolní.

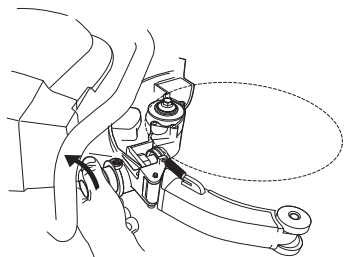

Vodící váleček lze nyní vytáhnout z šasi.

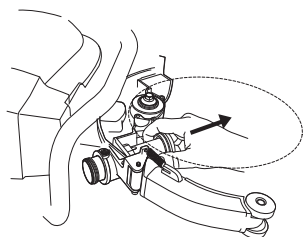

## Montáž celého vodícího válečku

- Hlavici zašroubujte až na doraz a poté ji povolte o 2 otáčky.

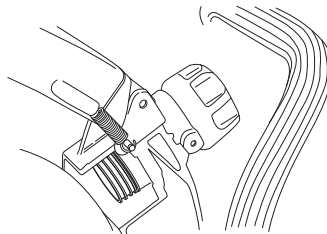

- Do šasi vložte vodící váleček.

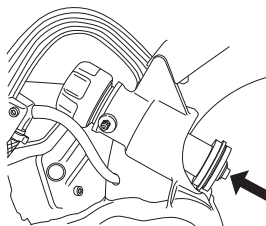

- Nyní zatlačte vodící váleček do hlavice.

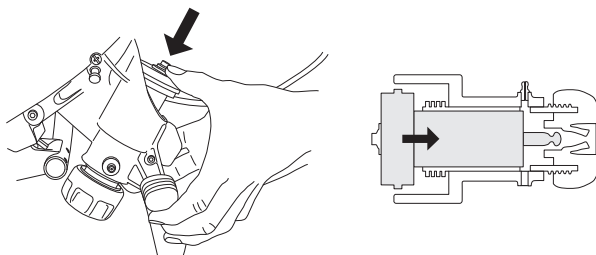

- Tukem promažte objímku vodícího válečku. Mazací pistoli nasadte na mazničky (A) a natlačte mazivo dovnitř, až začne nadbytek maziva unikat z otvoru (B).

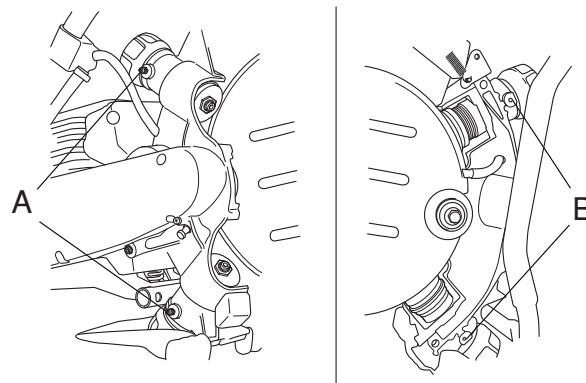

- Nasadte řezný kotouč. Viz kapitola Vsazování řezného kotouče

## Důležité poznámky:

- Nesprávné nastavení může mít za následek poškození řezného kotouče.
- Pokud se kotouč otáčí pomalu nebo se zastaví, ihned zařízení zastavte a odstraňte závadu.



## Výměna hnacího kola

- 1 Hřídel zajistěte pojistným tlačítkem.
- 2 Vyšroubujte středový šroub a sejměte podložku.

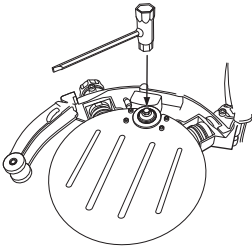

- 3 Nyní můžete vyjmout hnací kolo.

**VAROVÁNÍ!** Hnací kolo vyměňte při nasazení nového řezného kotouče. Opatřené hnací kolo může mít za následek prokluzování a poškození řezného kotouče.

Neodpovídající průtok vody rovněž výrazně snižuje životnost hnacího kola.

## Výměna opěrných válečků/vodicích válečků

- Sejměte kryt opěrného válečku.
- Zkontrolujte opotřebení válečků.
- K výměně válečků použijte 19mm klíč na matice a 13mm kombinovaný klíč.

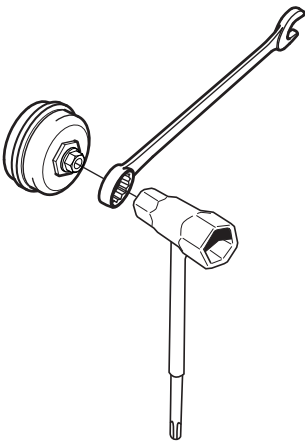

- Před vsazením nových válečků promažte vnitřek válečků pomocí tuku na ložiska.

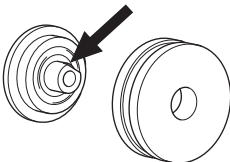

- Vodicí válečky vyměňte, jakmile je opotřebená polovina příruby na válečkách.

A) Nové

B) Opatřované

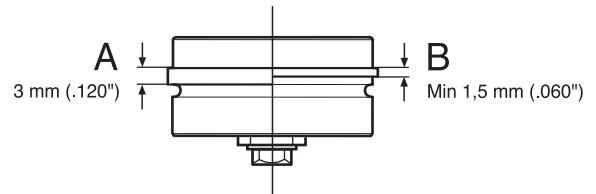

- Opěrné válečky vyměňte, pokud je jejich povrch hladký nebo pokud zmizela drážka na povrchu válečků.

A) Nové

B) Opatřované

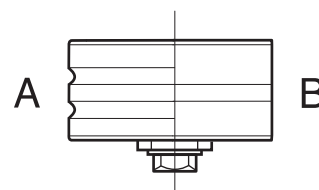

## Vodní hadice

Připojte vodní hadici k přívodu vody. Průtok vody se spouští otevřením kontrolního ventilu. Minimální průtok vody: 4 l/min. Pověšměte si, že koncovka hadice stroje je vybavena filtrem.

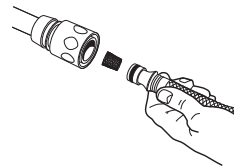

# MANIPULACE S PALIVEM

## Palivo

**VAROVÁNÍ!** Stroj je poháněn dvoudobým motorem, který vyžaduje výhradně použití směsi benzínu a oleje pro dvoudobé motory. Aby se zaručilo správné složení směsi, je velmi důležité přesně odměřovat množství přidávaného oleje. Když mícháte malá množství paliva, i malé nepřesnosti mohou výrazně ovlivnit poměr směsi.



**VÝSTRAHA!** Při manipulaci s palivem vždy zajistěte dostatečné větrání.

## Benzín

- Nejnižší doporučené oktanové číslo je 90 (RON). Pokud použijete do motoru benzín s oktanovým číslem menším než 90, může dojít k tzv. klepání motoru. Výsledkem je vysoká teplota motoru, která může být příčinou jeho vážného poškození.

## Olej pro dvoudobé motory

- Abyste dosáhli co nejlepších výsledků a výkonu, používejte olej pro dvoudobé motory HUSQVARNA, který je vyráběn speciálně pro naše vzduchem chlazené dvoudobé motory.
- Nikdy nepoužívejte olej určený pro vodou chlazené přívěsné lodní dvoudobé motory, někdy označovaný jako olej pro lodní motory, tzv. outboardoil.
- Nikdy nepoužívejte olej určený pro čtyřdobé motory.

## Poměr směsi

1:50 (2%) s olejem pro dvoudobé motory HUSQVARNA nebo podobným.

1:33 (3%) s ostatními oleji určenými pro dvoudobé motory chlazené vzduchem, klasifikovanými pro JASO FB/ISO EGB.

Benzín, litrů	Olej pro dvoudobé motory, litrů	
	2% (1:50)	3% (1:33)
5	0,10	0,15
10	0,20	0,30
15	0,30	0,45
20	0,40	0,60

## Míchání směsi

- Vždy míchejte benzín a olej v čisté nádobě určené na pohonné hmoty.
- Míchání začněte vždy nalitím poloviny dávky benzínu. Potom přidejte celou dávku oleje. Směs paliva dobře promíchejte (protřepejte). Přidejte zbývající polovinu dávky benzínu.

- Směs paliva před nalitím do palivové nádrže zařízení důkladně promíchejte (protřepejte).

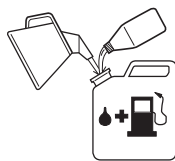

- Nemíchejte větší dávku paliva než na jeden měsíc dopředu.
- Pokud po delší dobu stroj nepoužíváte, vyprázdněte a vyčistěte palivovou nádrž.

## Plnění paliva



**VÝSTRAHA!** Při této činnosti hrozí nebezpečí požáru, které můžete snížit, když budete dodržovat následující opatření:

**V blízkosti nádrží s palivem nekuřte a neumísťujte horké předměty.**

**Před doplňováním paliva vždy vypněte motor.**

**Před doplňováním paliva otvírejte uzávěr nádrže pomalu, aby se mohl zvolna uvolnit přetlak.**

**Po doplnění paliva pečlivě uzavřete uzávěr palivové nádrže.**

**Nikdy nespouštějte motor stroje v prostoru doplňování paliva.**

- Zajistěte, aby rukojeť byla suchá a bez zbytků oleje nebo paliva.
- Očistěte okolí víčka palivové nádrže. Pravidelně provádějte čištění palivové nádrže. Palivový filtr je třeba vyměnit minimálně jednou za rok. Nečistoty v nádrži mohou způsobit poruchu zařízení.

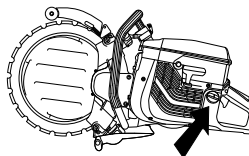

- Dbejte na to, aby palivo bylo důkladně promíseno tím, že nádobu s benzinem před tankováním protřepejte.



- Při doplňování paliva je nutná vysoká míra opatrnosti. Stroj před jeho uvedením do provozu přemístěte minimálně tři metry od místa doplňování paliva. Zkontrolujte, že víčko palivové nádrže je náležitým způsobem dotaženo.

# STARTOVÁNÍ A VYPÍNÁNÍ

## Před nastartováním



**VÝSTRAHA!** Před startováním nezapomínejte na následující:

Neuvádějte motorovou rozbrušovací pilu do chodu bez namontovaného ochranného krytu řemene. V opačném případě by se mohla uvolnit spojka a způsobit zranění osob.

Nikdy nespustíte motor stroje v prostoru doplňování paliva.

Zajistěte, abyste Vy a stroj měli dobrou pracovní polohu a aby se řezací kotouč volně otáčel.

Zajistěte, aby se v pracovní oblasti a jejím okolí nezdržovaly nepovolané osoby či zvířata.

**Dekompresní ventil:** Stisknutím ventilu snižte kompresi ve válci. Dekompresní ventil je třeba použít při každém uvádění do chodu. Když se stroj uvede do chodu, ventil se automaticky vrátí do své původní polohy.

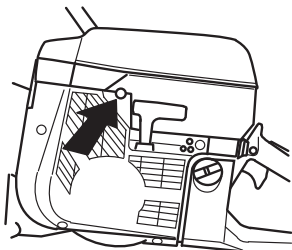

**Stop spínač (vypínač zapalování):** Přesvědčte se, zda je vypínač (STOP) nastaven v levé poloze.

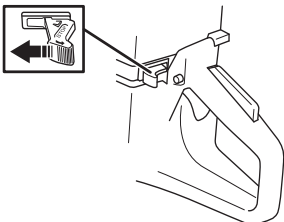

**Plyn na startovací pozici – studený motor:** K nastavení plynu na startovací pozici a sytiče je potřeba úplně vytáhnout páčku sytiče.

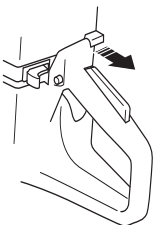

**Plyn na startovací pozici – teplý motor:** K správnému nastavení sytiče/plynu na startovací pozici je potřeba vytáhnout páčku sytiče do polohy sycení a pak jej znovu zatlačit. Tímto se pouze provede nastavení plynu na startovací pozici bez jakéhokoli sycení.

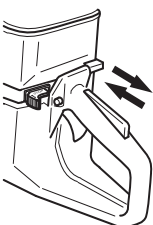

## Startování

Uchopte přední rukojeť levou rukou. Pravou nohu položte na spodní část zadní rukojeti a přitom přitlačte rozbrušovací pilu k zemi. **Nikdy nemotejte startovací lanko kolem ruky.**

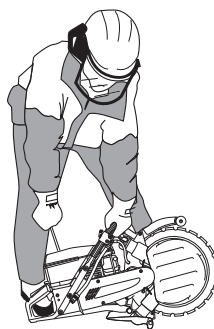

**VÝSTRAHA!** Při uvádění motoru do chodu se řezací kotouč otáčí. Ujistěte se, že se může otáčet volně.

Uchopte pravou rukou startovací rukojeť a zvolna vytáhnete startovací lanko až pocítíte odpor (v této chvíli došlo k zaskočení západek ve startovacím mechanismu) a potom rychle a silně za lanko zatahujte.

**VAROVÁNÍ!** Nevytahujte celou délku lanka startéru, nepouštějte startovací madlo a nenechávejte plně vytažené lanko samovolně navíjet. To by mohlo stroj poškodit.

Při studeném motoru: Jakmile motor naskočí, zasuňte páčku sytiče a tahejte, dokud motor nenastartuje.

Při nastartování motoru dejte rychle plný plyn a plyn startu se automaticky vypne.

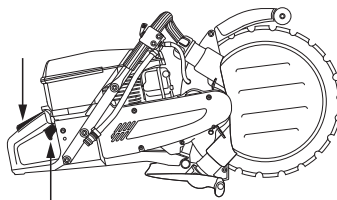

## Vypínání

Motor vypnete přepnutím vypínače (STOP) do pravé polohy.

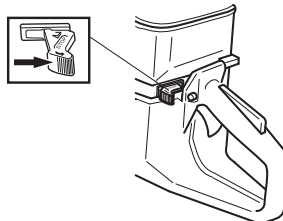

## Promazání vodicích válečků

- Mazací pistoli nasadíte na mazničky.

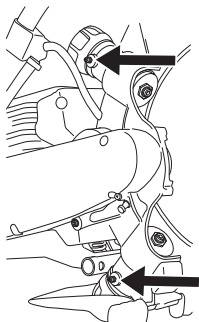

- Mazivo vtlačujete do mazničky, dokud nezačne z příslušného otvoru unikat nadbytečné čisté mazivo.

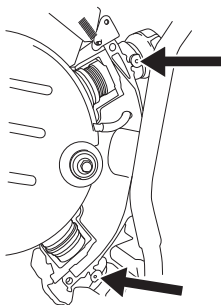

## Seřízení hnacího řemene



Hnací řemen je zcela zakrytý a je během řezání dobře chráněný před prachem, nečistotami a mechanickým poškozením.

- Demontujte kryt a povolte šroub zajišťující napětí řemene.

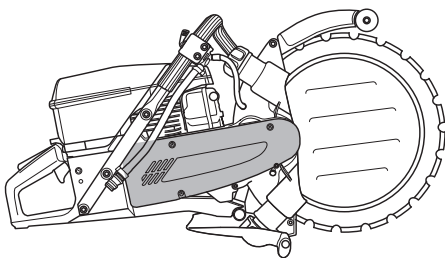

- Napínač řemene přitiskněte palcem a řemen napněte. Nyní šroub přidržující napínač řemene dotáhněte.

## Napínání/výměna hnacího řemene



- Demontujte kryt a povolte napínací šroub řemene. Váleček napínající řemen posuňte dozadu a nasadte nový řemen.

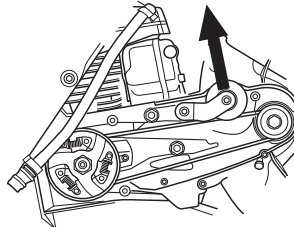

**VAROVÁNÍ!** Před nasazením nového řemene zkontrolujte, zda jsou obě řemenice čisté a nepoškozené.

- Napínač řemene přitiskněte palcem a řemen napněte. Nyní šroub přidržující napínač řemene dotáhněte.

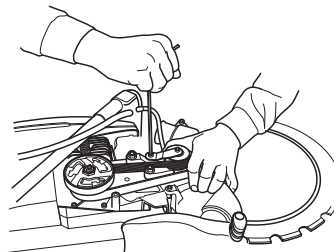

- Nasadte kryt řemene.

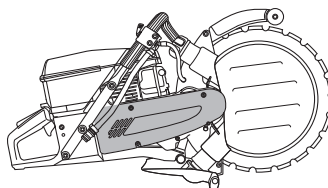

**VÝSTRAHA!** Nikdy nepoužívejte motorovou rozbrušovací pilu bez ochranného krytu nad řezacím kotoučem.

## Řemenice a spojka řemene

Nikdy neuvádějte motor do chodu, jsou-li řemenice a spojka demontovány za účelem údržby.

## Karburátor

Veškeré výrobky Husqvarna jsou konstruovány a vyrobeny dle specifikací, které snižují obsah škodlivin ve výfukových plynech. Po spotřebování cca 8–10 palivových nádrží je motor zaběhnutý. K zaručení optimální funkce a minimálního obsahu škodlivin ve výfukových plynech je zapotřebí po zajištění provést seřízení karburátoru, toto svěřte vašemu prodejci/servisu (on má k dispozici otáčkoměr), tam Vám karburátor nastaví.

## Funkce



**VÝSTRAHA! Neuvádějte rozbrušovací pilu do chodu bez namontovaného řezacího ramene nebo řezací hlavy. V opačném případě by se mohla uvolnit spojka a způsobit zranění osob.**

- Karburátor ovládá otáčky motoru pomocí škrticí klapky. Vzduch a palivo se směšuje v karburátoru.

## Trysky

Karburátor je opatřen pevnými tryskami, aby byla ve stroji vždy správná směs paliva a vzduchu. Jestliže motor nemá sílu nebo akceleruje pomalu, proveďte následující:

- Zkontrolujte vzduchový filtr a v případě potřeby jej vyměňte.
- Jestliže to nepomůže, spojte se s autorizovanou servisní dílnou.

## Nastavení volnoběžných otáček (T)

Seřídte počet otáček volnoběhu pomocí šroubu T. Je-li potřeba seřízení otáček nejprve šroubem volnoběhu po směru chodu hodinových ručiček až se řezací disk začne otáčet. Potom točte šroubem proti směru chodu hodinových ručiček až se disk přestane otáčet. Správně seřízeného volnoběhu je dosaženo akceleruje-li motor bez váhání.

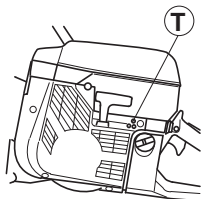

**Doporučený počet otáček při volnoběhu je: 2500 ot/min**



**VÝSTRAHA! Pokud nelze nastavit počet otáček volnoběhu tak, aby řezné vybavení zůstalo v klidu, je nutné se obrátit k prodejci/servisu. Nepoužívejte stroj, dokud není správně seřízen nebo opraven.**

## Palivový filtr

- Palivový filtr je umístěn uvnitř palivové nádrže.
- Palivová nádrž musí být při plnění chráněna proti znečištění. Snižuje se tím nebezpečí provozních poruch způsobených ucpáním palivového filtru umístěného uvnitř palivové nádrže.
- Filtr nelze čistit, ale musí se v případě ucpání vyměnit za nový. **Filtr je třeba vyměnit minimálně jednou za rok.**

## Vzduchový filtr



Vzduchové filtry je třeba pravidelně čistit odstraněním prachu a nečistot, aby se zabránilo:

- Poruchy karburátoru,
- Problémy při startování,
- Snižování výkonu motoru
- Zbytečné opotřebení součástí motoru,
- Nadměrnou spotřebu paliva.

Vzduchový filtrační systém se skládá z filtru z naolejované pěnové umělé hmoty (1) a papírového filtru (2):

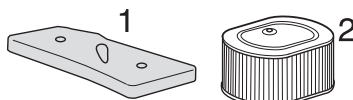

- 1 Filtr z pěnové umělé hmoty je snadno přístupný pod krytem A filtru. Tento filtr je třeba kontrolovat jednou týdně a měnit v případě potřeby.

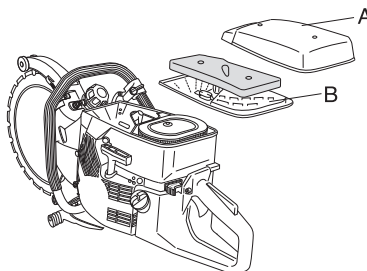

Aby se dosáhlo správného filtračního účinku, musí se filtr pravidelně vyměňovat nebo čistit a olejovat. Pro tento účel se vyrábí speciální olej firmy HUSQVARNA.

Vyjměte filtr z pěnové umělé hmoty. Vymyjte filtr pečlivě ve vlažné mýdlové vodě. Po vyčištění důkladně filtr opláchněte v čisté vodě. Vyždímejte filtr a nechte jej uschnout. **UPOZORNĚNÍ!** Stlačený vzduch může poškodit pěnovou hmotu.



Vložte filtr do igelitového sáčku a polejte jej olejem. Promněte sáček, aby se olej rovnoměrně rozdělil. Filtr v sáčku vyždímejte a přebytečný olej vylejte před namontováním vzduchového filtru zpět do stroje. Nikdy nepoužívejte normální motorový olej. Ten svou tíhou prosákne filtrem a zůstane na dně.

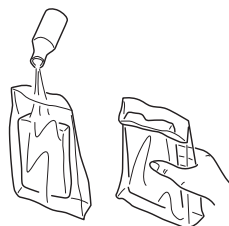

# ÚDRŽBA

- 2 Papírový filtr je přístupný pod krytem B. Tento filtr se musí vyměnit/vyčistit při poklesu výkonu motoru. Filtr se čistí protřepáním. Upozorňujeme, že filtr se nesmí čistit vodou. **UPOZORNĚNÍ!** Stlačený vzduch může filtr poškodit.



Vzduchový filtr, který byl používán po delší dobu, již nelze dokonale vyčistit. Filtr se proto musí v pravidelných intervalech měnit za nový. **Rovněž poškozený filtr je nutno vždy vyměnit.**

**UPOZORNĚNÍ!** Nedostatečná péče o vzduchový filtr způsobí tvorbu karbonu na zapalovací svíčke a nadměrné opotřebení částí motoru.

## Startér



**VÝSTRAHA!** Vratná pružina je uložena v pouzdru startéru stočená a napružená a v případě neopatrného zacházení se může vymrštit a způsobit zranění.

Při výměně vratné pružiny nebo lanka startéru dbejte vždy zvýšené opatrnosti. Vždy používejte ochranné brýle.

## Výměna přetrženého nebo opotřebovaného lanka startéru



- Povolte šrouby, které upevňují startér ke klikové skříni a vyjměte startér.

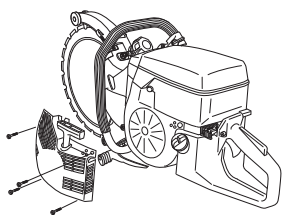

Vytáhněte přibližně 30 cm šňůry a vyjměte ji z výřezu v okrajové části cívkou startéru. Je-li šňůra nepoškozená: Uvolněte napětí pružiny tím, že necháte cívkou otáčet zpět.

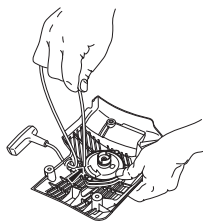

- Odstraňte zbytky staré startovací šňůry a zkontrolujte, zda vratná pružina funguje. Navlékněte novou šňůru startéru do otvoru v krytu startéru a v cívce se šňůrou.

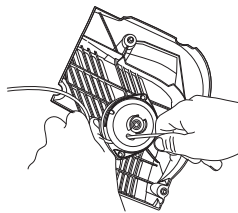

- Spouštěcí šňůru navíjete na cívkou podle obrázku. Pevně šňůru utáhněte a ujistěte se, že volný konec je co možná nejkratší. Vložte a zajistěte šňůru v rukojeti startéru.

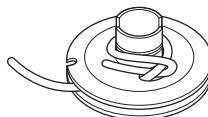

Šňůru vedte výřezem na okraji kotouče a oviňte ji 3x ve směru hodinových ručiček kolem středu cívkou startéru.

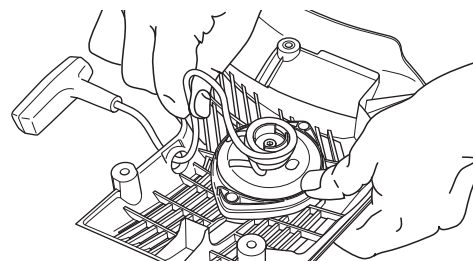

Nyní zatáhněte za rukojeť startéru a napněte tak pružinu. Celý postup zopakujte ještě jednou, ale tentokrát se čtyřmi otáčkami.

Po napnutí pružiny zkontrolujte, zda je rukojeť startéru natažená do správné základní polohy.

Po úplném vytažení šňůry startéru zkontrolujte, zda pružina není vytažena do své koncové polohy. Spouštěcí cívkou zpomalte palcem a zkontrolujte, zda lze cívkou pootočit nejméně o další polovinu otáčky.

## Napínání vratné pružiny

- Zahákněte lanko startéru do zářezu v obvodu řemenice startéru a otočte řemenici startéru přibližně o dvě otáčky po směru hodinových ručiček.

Vyjměte šňůru z výřezu na cívce startéru a pružinu uvolněte tím, že necháte cívkou pomalu se otáčet zpět.

**VAROVÁNÍ!** Zkontrolujte, zda je možné řemenici otočit o další 1/2 otáčky, když je lanko startéru plně vytaženo.

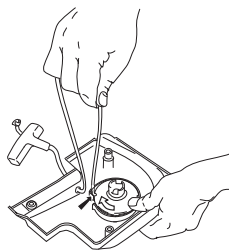



## Výměna prasklé vratné pružiny startéru



- Povolte šrouby, které upevňují startér ke klikové skříni a vyjměte startér.

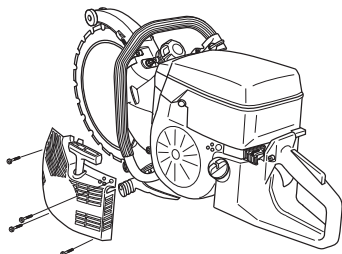

- Povolte šroub umístěný uprostřed cívký a vyjměte cívku.

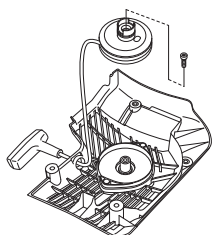

- Uvolněte šrouby upevňující pouzdro pružiny.

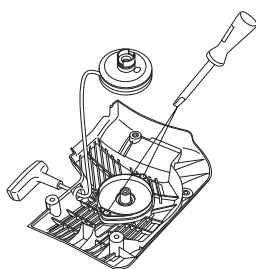

- Vyjměte vratnou pružinu tím, že spouštěč přetočíte a pomocí šroubováku uvolníte háky. Háky přidržíjí vratnou pružinu ke startéru.

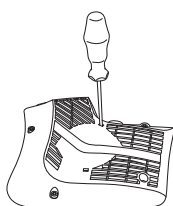

Nezapomínejte, že vratná pružina leží napjatá v prostoru startéru. Pokud by se pružina uvolnila během montáže, je navinutá zvenčí směrem ke středu.

- Namažte vratnou pružinu řídkým olejem. Namontujte řemenice a napněte vratnou pružinu.

## Montáž startéru

- Před montáží startéru nejprve vytáhněte lanko startéru a přiložte startér na příslušné místo na klikové skříni. Potom pomalu uvolněte lanko startéru tak, aby zaskočily západky řemenice.

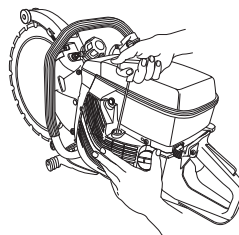

- Našroubujte a utáhněte šrouby, které upevňují startér.

## Zapalovací svíčka



Na stav zapalovací svíčky má nepříznivý vliv:

- Nesprávné seřízení karburátoru.
- Špatná směs paliva (příliš mnoho oleje).
- Znečištěný vzduchový filtr.

Tyto faktory přispívají k tvorbě usazenin na elektrodách zapalovací svíčky, které mohou následně vést k provozním problémům a obtížím při startování.

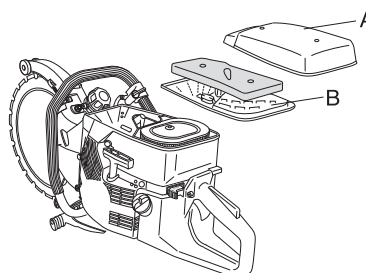

- Pokud se snižuje výkon zařízení, je obtížné jej nastartovat či dochází k problémům při volnoběžných otáčkách, vždy, než přikročíte k dalším opatřením, nejprve zkontrolujte stav zapalovací svíčky. Jestliže je zapalovací svíčka znečištěná, vyčistěte ji a zkontrolujte, zda je vzdálenost elektrod zapalovací svíčky 0,5 mm. Zapalovací svíčka by se měla vyměňovat po jednom měsíci provozu nebo i častěji, pokud je to nutné.

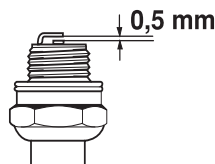

**VAROVÁNÍ!** Vždy používejte doporučený typ zapalovacích svíček! Použití jiného typu zapalovacích svíček by mohlo poškodit píst či válec.



## Chladicí systém

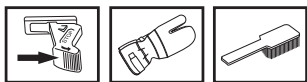

Zařízení je vybaveno chladicím systémem, který zajišťuje udržení co nejnižší provozní teploty.

Chladicí systém se skládá z následujících součástí:

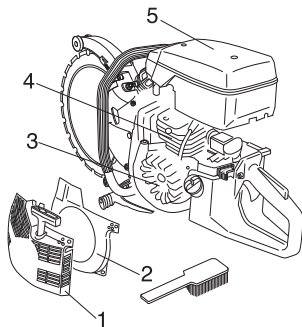

- 1 Sání vzduchu v krytu startéru,
- 2 Vodicí deska vstupu vzduchu,
- 3 Lopatky ventilátoru,
- 4 Chladicí žebra na válci,
- 5 Kryt válce

Chladicí systém je zapotřebí čistit kartáčem jednou za týden, v případě náročných podmínek ještě častěji. Znečištěný nebo ucpaný chladicí systém má za následek přehřívání zařízení, což vede k poškození válce a pístu.

## Tlumič výfuku

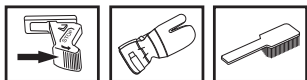

Tlumič výfuku je určen ke snížení úrovně hluku a k usměrnění výfukových plynů směrem od uživatele. Výfukové plyny jsou horké a mohou obsahovat jiskry, které by mohly způsobit požár, pokud by byly nasměrovány proti suchému a hořlavému materiálu.

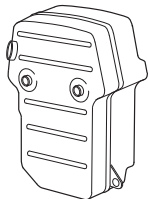

Nikdy nepracujte se strojem s poškozeným tlumičem zvuku.

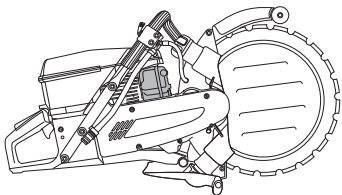

## Ostření (obnovení) řezného kotouče



**VÝSTRAHA!** Prstencové řezné kotouče se nesmí ostřit ani obnovovat. Vzhledem ke své konstrukci je prstencový kotouč vystaven jinému namáhání než osově poháněný diamantový kotouč s průměrem 14 palců. Za prvé, hnací kolo pohání vnitřní okraj kotouče, takže se opotřebovává jak hnací kolečko, tak povrch kotouče. Jádro řezného kotouče se postupně ztenčuje a vedení rozšiřuje, takže řezný kotouč přestává být řádně veden hnacím kolem. Za druhé – řezný kotouč je vystaven namáhání ze strany válečku a při procesu řezání v případech, kdy řezný kotouč není držen zcela zpříma. Napětí v kotouči se postupně zvyšuje a může dojít k jeho prasknutí nebo rozlomení, pokud byl naostřen nebo obnoven. Prasklý kotouč může způsobit vážné zranění obsluhy a dalších osob. Z tohoto důvodu společnost Husqvarna výslovně zakazuje ostření a obnovování prstencových řezných kotoučů. Pokyny získáte u prodejce společnosti Husqvarna.

## Všeobecné pokyny pro údržbu

V následujících odstavcích najdete některé pokyny k provádění obecné údržby. V případě dalších otázek se obraťte na servisní opravnu.

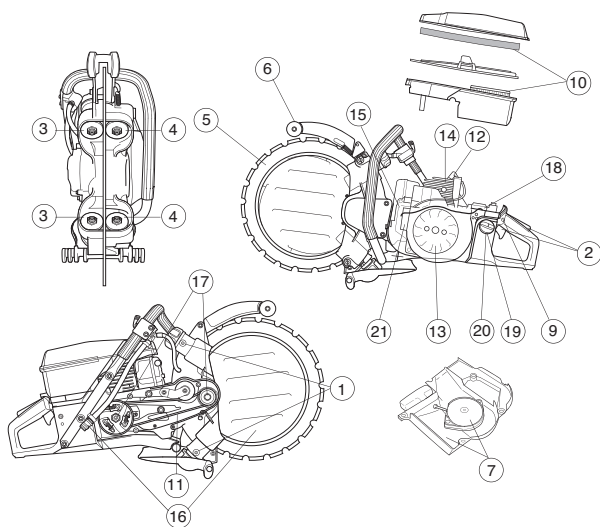

### Denní údržba

- 1 Promažte vodicí válečky.
- 2 Zkontrolujte, zda součásti ovládání škrticí klapky mají volný chod (ovládání škrticí klapky a pojistka páčky škrticí klapky).
- 3 Při výměně řezného kotouče zkontrolujte opotřebení vodicích válečků. Demontujte celý vodicí váleček. K dosažení maximální účinnosti vyčistěte a promažte válečky.
- 4 Zkontrolujte opotřebení opěrných válečků.
- 5 Zkontrolujte stav řezacího kotouče a hnacího ozubeného kola.
- 6 Zkontrolujte stav ochranného krytu řezacího kotouče.
- 7 Zkontrolujte spouštěcí zařízení a šňůru spouštěcího zařízení a vyčistěte vnější povrch sání vzduchu spouštěcího zařízení.
- 8 Přesvědčte se, zda jsou matice a šrouby utažené.
- 9 Prověřte činnost vypínače.

### Týdenní údržba

- 10 Zkontrolujte, vyčistěte nebo vyměňte hlavní filtr.
- 11 Kontrola napětí hnacího motoru.
- 12 Vyčistěte zapalovací svíčku. Ověřte, zda je vzdálenost elektrod zapalovací svíčky 0,5 mm.
- 13 Vyčistěte lopatky ventilátoru. Zkontrolujte startér a jeho vratnou pružinu.
- 14 Vyčistěte chladicí žebra válce.
- 15 Zkontrolujte, zda je tlumič zvuku řádně připevněn a není poškozen.
- 16 Zkontrolujte a vyčistěte vodní disk a přívod vody.

### Měsíční údržba

- 17 Zkontrolujte opotřebování středu spojky, hnacího ozubeného kola a spojkové pružiny.
- 18 Očistěte vnější povrch karburátoru.
- 19 Zkontrolujte stav filtru paliva a hadice přívodu paliva. V případě potřeby je vyměňte.
- 20 Vyčistěte vnitřek palivové nádrže.
- 21 Překontrolujte všechny elektrické kabely a konektory.

## Odstraňování závad

### Mechanická část

Závada		Pravděpodobná příčina
Kotouč se neotáčí.	1	Kolečka válečků nejsou zcela dotažena.
	2	Kotouč není správným způsobem upevněn na vodicích válečcích.
	3	Válečky jsou příliš předepruté.
Kotouč se otáčí příliš pomalu.	1	Kolečka válečků nejsou zcela dotažena.
	2	Hnací kolečko je opotřebované.
	3	Kuželový vnitřní průměr kotouče je opotřebovaný.
	4	Pružiny na vodicích válečcích jsou slabé.
	5	Vadná válečková ložiska.
Kotouč vyskočil ze své polohy.	1	Válečky jsou příliš volné.
	2	Opotřebované vodicí válečky.
	3	Kotouč není správným způsobem upevněn na vodicích válečcích.
	4	Poškozený kotouč.
Kotouč je deformovaný.	1	Válečky jsou příliš předepruté.
	2	Kotouč se přehřívá.
Segmenty jsou zlomené.	1	Ohnutý, zkroucený nebo špatně udržovaný kotouč.
	2	Kotouč můžete dále používat, pokud chybí pouze jeden segment, nebo jej nechejte opravit, když je kotouč opotřebovaný maximálně z 50 %.
Kotouč řeze příliš pomalu.	1	Nesprávný kotouč pro daný materiál.
Kotouč prokluzuje.	1	Vodicí válečky se volně nezasunují a nevysunují. Zadřený váleček nemůže dostatečně silně přitlačovat kotouč k hnacímu kolečku.
	2	Hnací kolečko je opotřebované. Abrazivní materiál a příliš málo vody při řezání zvyšuje opotřebení kolečka.
	3	Opotřebovaná příruba vodicího válečku. Když je opotřebovaná více než polovina šířky příruby, kotouč prokluzuje.
	4	Drážka a vnitřní okraj kotouče jsou opotřebovány. Příčinou může být nedostatečné vyplachování abrazivního materiálu a/nebo opotřebované hnací kolečko, které způsobuje prokluzování kotouče.

# TECHNICKÉ ÚDAJE

## Technické údaje

<b>Motor</b>	<b>K960 Ring</b>
Obsah válce, cm <sup>3</sup>	93,6
Vrtání válce, mm	56
Zdvih, mm	38,0
Otáčky chodu naprázdno, ot/min	2700
Doporučené maximální vysoké otáčky chodu naprázdno, ot/min	9750 (+/- 250)
Výkon, kW/ot/min	4,5/9000
<b>Systém zapalování</b>	
Výrobce systému zapalování	SEM
Zapalovací svíčka	Champion RCJ 6Y/ NGK BPMR 7A
Vzdálenost elektrod, mm	0,5
<b>Palivový a mazací systém</b>	
Výrobce karburátoru	Walbro
Typ karburátoru	RWJ-3A
Objem palivové nádrže, litr	1,0
<b>Hmotnost</b>	
Motorová rozbrušovací pila bez paliva a kotouče, kg	13,1
<b>Emise hluku (viz poznámka 1)</b>	
Hladina akustického výkonu, změřená dB(A)	114
Hladina akustického výkonu, zaručená L <sub>WA</sub> dB(A)	116
<b>Hladiny hluku (viz poznámka 2)</b>	
Ekvivalentní hladina akustického tlaku v úrovni uší obsluhy, dB(A)	103
<b>Ekvivalentní hladiny vibrací, a<sub>hveq</sub> (viz poznámka 3)</b>	
Přední rukojeť, m/s <sup>2</sup>	3,5
Zadní rukojeť, m/s <sup>2</sup>	3,7

Poznámka 1: Emise hluku do okolí naměřená jako efekt zvuku (L<sub>WA</sub>) dle direktivy ES 2000/14/ES.

Poznámka 2: Ekvivalentní hladina akustického tlaku, podle normy EN 1454, se počítá jako časově vážená celková energie pro různé hladiny akustického tlaku za různých pracovních podmínek. Uváděná data pro ekvivalentní hladinu akustického tlaku pro stroj mají typickou statistickou odchylku (standardní odchylku) 1 dB (A).

Poznámka 3: Ekvivalentní hladina vibrací, podle normy EN ISO 19432, se počítá jako časově vážená celková energie pro hladiny vibrací za různých pracovních podmínek. Uváděná data pro ekvivalentní hladinu vibrací mají typickou statistickou odchylku (standardní odchylku) 1 m/s<sup>2</sup>.

## Řezné vybavení

Max. obvodová rychlost, m/s	55
Průměr řezacího kotouče, mm/palců	350/14"
Hloubka řezání, mm/palců	260/10"
Max. otáčky motoru, ot/min	10000
Hmotnost řezacího kotouče, kg	0,8
<b>Rozměry</b>	
Výška, mm	410
Délka, mm	715
Šířka, mm	260
Spotřeba vody, litry/min	4



## ES Prohlášení o shodě

### (Platí pouze pro Evropu)

**Husqvarna AB**, SE-433 81 Göteborg, Švédsko, tel. +46-31-949000, zaručuje tímto, že zkracovačka **Husqvarna K 960 Ring** s číslem série roku 2010 a dále (rok je zřetelně udán na typovém štítku i s následujícím číslem série) odpovídá předpisum DIREKTIVY RADY:

- ze 17. května 2006 „týkající se strojních zařízení“ **2006/42/EC**
- ze dne 15. prosince 2004 "týkající se elektromagnetické kompatibility" **2004/108/EEC**.
- ze dne 8. května 2000 "týkající se emise hluku do okolí" **2000/14/ES**.

Pro informaci ohledně emisí hluku viz kapitolu Technické údaje.

Byly uplatněny následující standardní normy:

**EN ISO 12100:2003, ISO/DIS 19432:2009, EN 1454:1997, CISPR12:2007**

Göteborg, 29. prosince 2009

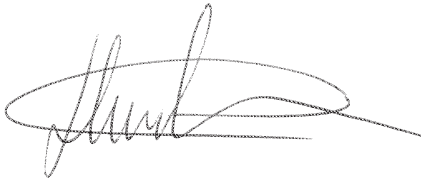

Henric Andersson

Viceprezident, vedoucí divize Power Cutters and Construction Equipment

Husqvarna AB

(Autorizovaný zástupce společnosti Husqvarna AB a odpovědný za technickou dokumentaci.)

**Původní pokyny**

**1153350-90**



**2009-12-29**