

Brugsanvisning K960 Ring

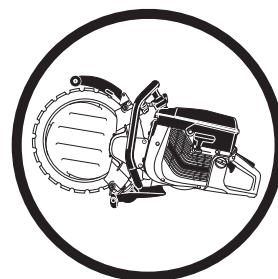

Læs brugsanvisningen omhyggeligt igennem og forstå indholdet, inden du bruger maskinen.

Danish

SYMBOLFORKLARING

Symboler på maskinen:

ADVARSEL! Maskinen kan ved forkert eller skødesløs brug være et farligt redskab, som kan medføre alvorlige skader eller dødsfald for brugeren eller andre.



Læs brugsanvisningen omhyggeligt igennem og forstå indholdet, inden du bruger maskinen.



Brug altid:

- Beskyttelseshjelm
- Høreværn
- Beskyttelsesbriller eller ansigtsværn
- Åndedrætsværn



Dette produkt er i overensstemmelse med gældende CE-direktiv.



ADVARSEL! Ved skæring dannes støv, som kan forårsage skader ved indånding. Anvend godkendt åndedrætsværn. Undgå at indånde benzindampe og udstødningsgas. Sørg for god ventilation.



ADVARSEL! Kast kan være pludselige, hurtige og voldsomme og kan forårsage livstruende kvæstelser. Læs og forstå instruktionerne i manualen grundigt, før du bruger maskinen.



ADVARSEL! Gnister fra kapskiven kan forårsage brand i brændbare materialer som f.eks.: benzin, træ, tørt græs m.m.



Støjemissioner til omgivelserne i henhold til EF-direktiv. Maskinens emission fremgår af kapitlet Tekniske data og af en mærkat.



Symboler i brugsanvisningen:

Kontrol og/eller vedligeholdelse skal udføres med slukket motor, med stopkontakten på STOP.

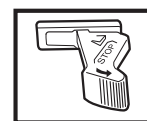

Kørestilling.



Stop, med fjederretur til køreposition.

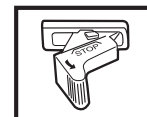

Stop, i låst position.



Brug altid godkendte beskytteshandsker.

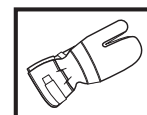

Regelmæssig rengøring kræves.

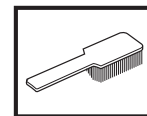

Visuel kontrol.



Beskyttelsesbriller eller ansigtsværn skal bruges.



Andre symboler/etiketter på maskinen gælder specifikke krav for certificering på visse markeder.

INDHOLD

Indhold

SYMBOLFORKLARING

Symboler på maskinen: 2

Symboler i brugsanvisningen: 2

INDHOLD

Indhold 3

HVAD ER HVAD?

Hvad er hvad på kapmaskinen? 4

SIKKERHEDSINSTRUKTIONER

Forberedelser før brug af en ny kapmaskine 5

Personligt beskyttelsesudstyr 5

Generelle sikkerhedsinstruktioner 6

Maskinens sikkerhedsudstyr 8

Kontrol, vedligeholdelse og service af maskinens

sikkerhedsudstyr 9

Generelle arbejdsinstruktioner 10

INDSTILLINGER OG JUSTERINGER

Drev 13

Montering af skive 13

Afmontering af hele styrerullen 15

Montering af komplet styrerulle 15

Vigtige anmærkninger: 15

Udskiftning af drivhjul 16

Udskiftning af støtteruller/styreruller 16

Vandslange 16

BRÆNDSTOFHÅNDBOG

Drivmiddel 17

Blandingsforhold 17

Tankning 17

START OG STOP

Før start 18

Start 18

VEDLIGEHOLDELSE

Smøring af styreruller 19

Justering af drivrem 19

Remstramning/udskiftning af drivrem 19

Remhjul og kobling 19

Karburator 20

Brændstoffilter 20

Luftfilter 20

Startaggregat 21

Tændrør 22

Kølesystem 23

Lyddæmper 23

Genbrug af skiven 23

Generelle vedligeholdelsesinstruktioner 24

Fejlfinding 25

TEKNISKE DATA

Tekniske data 26

Skæreudstyr 26

EF-overensstemmelseserklæring 27

HVAD ER HVAD?

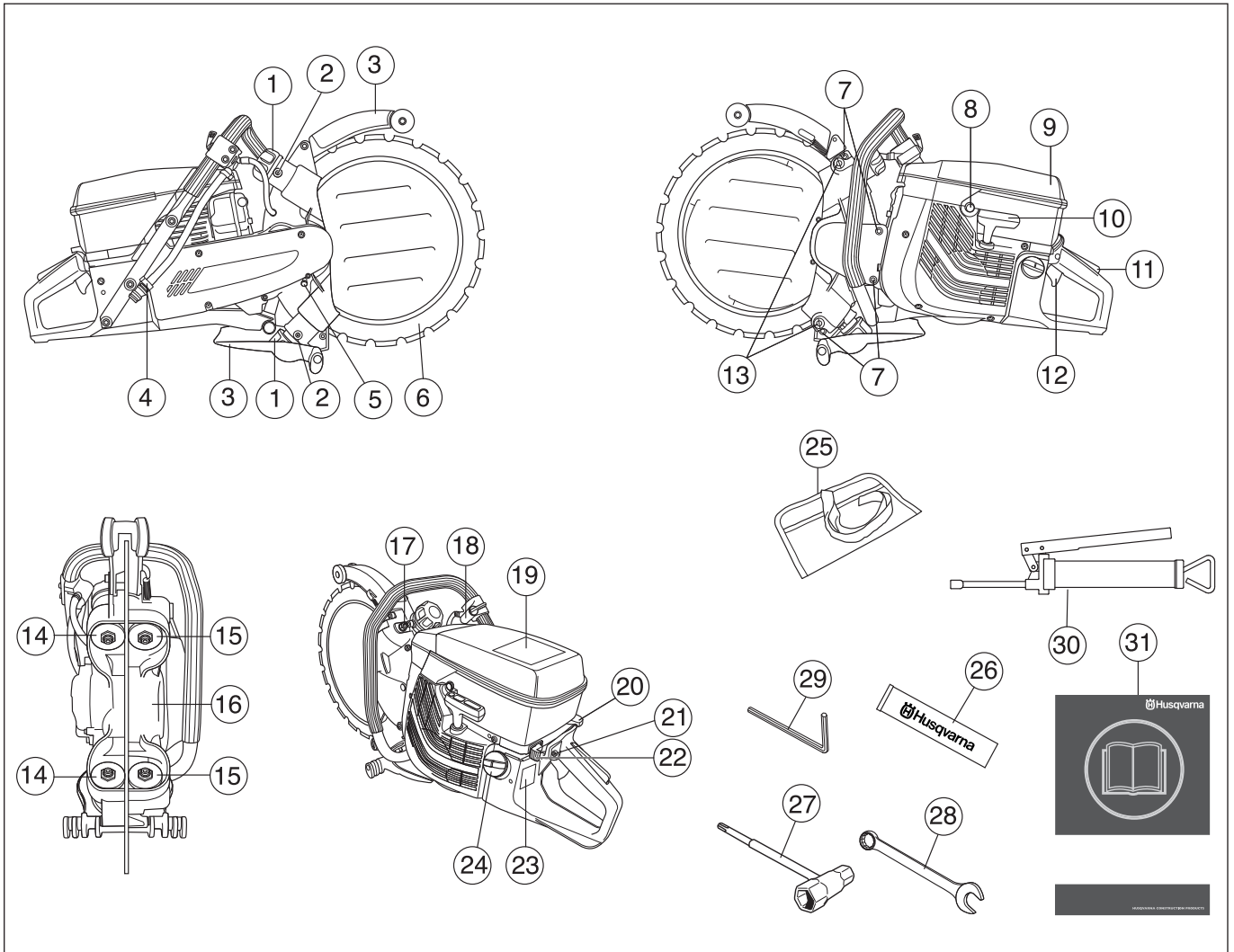

Hvad er hvad på kapmaskinen?

- | | |
|-------------------------------------|-------------------------------------|
| 1 Håndhjul til styreruller | 17 Låsemøtrikker til støtterullerne |
| 2 Smørenipler | 18 Vandhane |
| 3 Skivebeskyttelse/stænkbeskyttelse | 19 Advarselskilt |
| 4 Vandtilslutning | 20 Choker |
| 5 Spærreknop til drivhjul | 21 Startgaslås |
| 6 Diamantskive | 22 Stopkontakt |
| 7 Dækselskruer | 23 Typeskilt |
| 8 Dekompressionsventil | 24 Brændstoftank |
| 9 Luftfilterdæksel | 25 Værktøjskuffert |
| 10 Starthåndtag | 26 Lejefedt |
| 11 Gasreguleringslås | 27 Kombinøgle |
| 12 Gasregulering | 28 19 mm ringgaffelnøgle |
| 13 Justeringsskruer | 29 6 mm unbrakonøgle |
| 14 Styreruller | 30 Fedtsprøjte |
| 15 Støtteruller | 31 Brugsanvisning |
| 16 Drivhjul | |

SIKKERHEDSINSTRUKTIONER

Forberedelser før brug af en ny kapmaskine

- Læs brugsanvisningen omhyggeligt igennem og forstå indholdet, inden du bruger maskinen.
- Kontrollér kapskivens montering, se kapitlet "Montering".
- Start motoren, og kontrollér tomgangsindstillingen, se anvisningerne i afsnittet Vedligeholdelse. Ved korrekt karburatorindstilling skal skæreskiven stå stille ved tomgang. Indstillingen af omdrejningstallet for tomgang beskrives i brugsanvisningen. Indstil det korrekte omdrejningstal i henhold til disse anvisninger. Brug ikke kapmaskinen, hvis ikke tomgangsomedrejningstallet er justeret korrekt!
- Lad regelmæssigt din Husqvarna-forhandler kontrollere kapmaskinen og foretage de nødvendige indstillinger og reparationer.



ADVARSEL! Maskinens oprindelige udformning må under ingen omstændigheder ændres uden producentens tilladelse. Brug altid originaltilbehør. Ikke-autoriserede ændringer og/eller ikke-autoriseret tilbehør kan medføre alvorlige skader eller dødsfald for brugeren eller andre.



ADVARSEL! Anvendelse af produkter som skærer, sliber, borer, finsliber eller former materialer kan danne støv og dampe, som kan indeholde skadelige kemikalier. Kontrollér materialernes beskaffenhed og bær egnet ansigtsmaske eller åndedrætsværn.



ADVARSEL! En kapmaskine kan, hvis den bruges forkert eller skødesløst, være et farligt redskab, som kan medføre alvorlige – endog livsfarlige – personskader. Det er meget vigtigt, at du læser og forstår indholdet i denne brugsanvisning.



ADVARSEL! Maskinens tændingssystem skaber et elektromagnetisk felt under brug. Dette felt kan i nogle tilfælde påvirke pacemakere. For at reducere risikoen for alvorlige eller endda dødbringende skader anbefaler vi, at personer med pacemakere kontakter deres læge og producenten af pacemakeren, før de tager maskinen i brug.

Husqvarna Construction Products arbejder hele tiden på at forbedre produkternes konstruktion. Husqvarna forbeholder sig derfor ret til at ændre i konstruktionen uden forudgående varsel og uden yderligere forpligtelser.

Al information og alle data i denne brugsanvisning gælder fra den dato, brugsanvisningen blev indleveret til tryk.

Personligt beskyttelsesudstyr



ADVARSEL! Ved enhver anvendelse af maskinen skal der bruges godkendt personligt beskyttelsesudstyr. Det personlige beskyttelsesudstyr udelukker ikke risikoen for skader, men det mindsker effekten af en skade ved en ulykke. Bed din forhandler om hjælp ved valg af udstyr.

- Beskyttelseshjelm
- Høreværn
- Beskyttelsesbriller eller ansigtsværn



- Åndedrætsværn

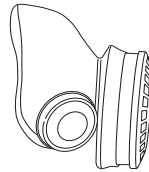

- Kraftige gribesikre handsker.

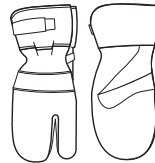

- Tætsiddende, kraftigt og bekvemt tøj, som tillader fuld bevægelsesfrihed



- Anvend beværn, der er godkendt til brug med det materiale, der skal kapes.
- Støvler med stålsnude og skridsikre såler.



- Forbindingskasse skal altid findes i nærheden.



SIKKERHEDSINSTRUKTIONER

Generelle sikkerhedsinstruktioner

VIGTIGT! Arbejd ikke med kapmaskinen uden først at have læst og forstået indholdet i denne brugsanvisning. Al service udover de punkter, som er angivet i kapitlet "Kontrol, vedligeholdelse og service af kapsavens sikkerhedsudstyr" skal udføres af kompetent servicepersonale.

Sikkerhed i arbejdsområdet

- Hold arbejdsområdet rent og godt oplyst. Rodede eller mørke områder er en invitation til ulykker.
- Undgå anvendelse i dårligt vejr. F.eks. i tæt tåge, regn, hård vind og kraftig kulde osv. At arbejde i dårligt vejr er trættende og kan skabe farlige situationer, f.eks. ved glat underlag.
- Begynd aldrig at arbejde med maskinen før arbejdsområdet er ryddet, og du har sikkert fodfæste. Se efter eventuelle forhindringer ved uventet forflyttelse. Sørg for at intet materiale kan falde ned og forårsage skader, når du arbejder med maskinen. Vær meget forsigtig under arbejde i skrånende terræn.
- Kontrollér, at der ikke er trukket rørledninger eller elektriske kabler i kapområdet.
- Hold øje med omgivelserne:
 - For at du kan være sikker på, at hverken mennesker, dyr eller andet kan påvirke din kontrol over maskinen.
 - For at sikre, at førnævnte ikke risikerer at komme i berøring med kapskiven.



ADVARSEL! Brug kun maskinen i rum med god ventilation. I modsat fald kan det medføre alvorlige personskader eller dødsfald.



ADVARSEL! Sikkerhedsafstanden til kapmaskinen er 15 meter. Du er ansvarlig for, at der hverken befinder sig dyr eller tilskuere i arbejdsområdet. Start først kapingen, når arbejdsområdet er ryddeligt, og du står stabilt.

Personlig sikkerhed

- Brug personligt beskyttelsesudstyr. Se instruktionerne i afsnittet Personligt beskyttelsesudstyr.
- Anvend aldrig maskinen, hvis du er træt, har drukket alkohol eller indtaget stoffer, eller hvis du tager medicin, som kan påvirke dit syn, din dømmekraft eller din koordinationsevne.
- Lad aldrig andre bruge maskinen, uden at du har sikret dig, at vedkommende har forstået indholdet i brugsanvisningen.
- Sørg for, at tøj eller kropsdele ikke kan komme i kontakt med de roterende og skærende dele.
- Hold dig på afstand af skæreudstyret, når det roterer.
- Afskærmningerne til kapudstyret skal altid være monteret, når maskinen kører.

- Sørg altid for, at du har en sikker og stabil arbejdsposition.



ADVARSEL! Overeksponering af vibrationer kan medføre blodkar- eller nerveskader hos personer med blodcirkulationsproblemer. Kontakt en læge, hvis du oplever kropslige symptomer, som kan relateres til overeksponering af vibrationer. Eksempler på sådanne symptomer er: følelsesløshed, mangel på følesans, "kildren", "stikken", smerte, manglende eller reduceret styrke, forandringer i hudens farve eller i dens overflade. Disse symptomer opleves almindeligvis i fingre, hænder eller håndled.

Brug og pleje

- En kapmaskine er beregnet til at skære i hårde materialer som for eksempel murværk. Vær opmærksom på den større kastrisiko ved skæring i bløde materialer. Se instruktionerne i afsnittet Kastforebyggende foranstaltninger.
- Brug aldrig en maskine, som er behæftet med fejl. Følg vedligeholdelses-, kontrol- og serviceinstruktionerne i denne brugsanvisning. Visse vedligeholdelses- og serviceforanstaltninger må kun udføres af erfarne og kvalificerede specialister. Se instruktionerne i afsnittet Vedligeholdelse.
- Brug aldrig en maskine, der er blevet ændret, så den ikke længere svarer til originalmodellen.
- Undlad at flytte maskinen, når skæreudstyret roterer.

VIGTIGT! K960 Ringen må kun anvendes til vådskæring. Vandet renser og afkøler både skive og skæreudstyrets indgående dele.

VIGTIGT! Arbejd aldrig med en kapmaskine, som er beskadiget eller forkert indstillet. Arbejd aldrig med en kapmaskine, som mangler dele, eller som ikke er monteret på betryggende vis. Kontrollér, at kapskiven standser, når gasreguleringen slippes.

Transport og opbevaring

Undlad at opbevare eller transportere kapmaskinen med skiven monteret.

Opbevar kapmaskinen et sted, der kan aflåses, så den er utilgængelig for børn og uvedkommende.

Afmonter skiven efter brug, og opbevar den et sikkert sted. Opbevar skiven et tørt sted.

SIKKERHEDSINSTRUKTIONER

Brændstofsikkerhed



(Tankning/Brændstofblanding/Opbevaring)



ADVARSEL! Vær forsigtig ved håndtering af brændstof. Tænk på brand-, eksplosions- og indåndingsrisikoen.

- Fyld aldrig brændstof på maskinen, når motoren kører.
- Sørg for god ventilation ved tankning og blanding af brændstof (benzin og totaktsolie).
- Flyt maskinen mindst 3 m væk fra tankningsstedet, inden du starter.

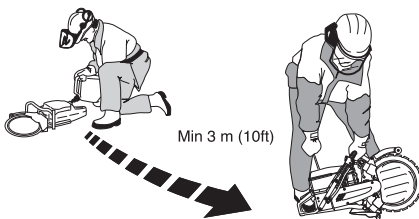

- Start aldrig maskinen:
 - Hvis du har spildt brændstof på den. Aftør alt det spildte brændstof, og lad benzinresterne fordampe.
 - Hvis du har spildt brændstof på dig selv eller dit tøj, skift tøj. Vask de legemsdele, som har været i kontakt med brændstoffet. Brug vand og sæbe.
 - Hvis maskinen lækker brændstof. Kontrollere regelmæssigt for lækage fra tankdæksel og brændstofslanger.
- Opbevar og transporter maskinen og brændstoffet, så eventuel lækage og dampe ikke risikerer at komme i kontakt med gnister eller åben ild, f.eks. fra elmaskiner, elmotorer, elkontakter/afbrydere eller oliefyr.
- Ved opbevaring af brændstof skal særligt egnede og godkendte beholdere bruges.
- Ved længere tids opbevaring af maskinen skal brændstoftanken tømmes. Spørg på den nærmeste benzinstation, hvor du kan komme af med overskydende brændstof.
- Anvend Husqvarnas brændstofdunk med overløbssikring.



ADVARSEL! Vær opmærksom på faren for brand og eksplosion samt risikoen ved indånding. Stop motoren før tankning. Fyld ikke så meget brændstof på, at det løber over. Aftør alt spild på underlaget og maskinen. Hvis du har fået brændstof på dig selv eller dit tøj, skal du skifte tøj. Flyt maskinen mindst 3 meter fra tankningsstedet inden start.

SIKKERHEDSINSTRUKTIONER

Maskinens sikkerhedsudstyr

I dette afsnit forklares mere om maskinens sikkerhedsdetaljer, hvilken funktion de har, samt hvordan kontrol og vedligeholdelse skal udføres for at sikre, at de fungerer. Se kapitel Hvad er hvad? for at se, hvor disse detaljer er placeret på maskinen.



ADVARSEL! Brug aldrig en maskine med defekte sikkerhedsdetaljer. Følg de instruktioner for kontrol, vedligeholdelse og service, der er nævnt i dette afsnit.

Vibrationsdæmpningssystem

Din maskine er udstyret med et vibrationsdæmpningssystem, som er konstrueret med henblik på at give en så vibrationsfri og behagelig brug som muligt.

Maskinens vibrationsdæmpningssystem reducerer overførslen af vibrationer mellem motoren/skæreudstyret og maskinens håndtagsenhed.

Motorkroppen, inklusive skæreudstyr, hænger i håndtagsenheden via såkaldte vibrationsdæmpningselementer.

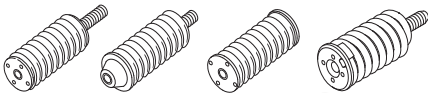

Stopkontakt

Stopkontakten skal bruges til at slukke for motoren.

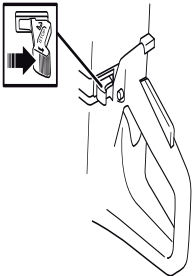

Lyddæmper



ADVARSEL! Lyddæmperen er meget varm både under og et stykke tid efter brugen. Rør ikke lyddæmperen, hvis den er varm!

Lyddæmperen er konstrueret med henblik på at give et så lavt lydniveau som muligt samt lede motorens udstødningsskaller væk fra brugeren.



ADVARSEL! Motorens udstødningsskaller er varme og kan indeholde gnister, som kan forårsage brand. Start derfor aldrig maskinen indendørs eller i nærheden af brandfarligt materiale!

VIGTIGT! For lyddæmpere er det meget vigtigt, at instruktionerne for kontrol, vedligeholdelse og service overholdes. Se instruktionerne i afsnittet Kontrol, vedligeholdelse og service af maskinens sikkerhedsudstyr.



ADVARSEL! Lyddæmperen indeholder kemikalier, som kan være kræftfremkaldende. Undgå kontakt med disse elementer, hvis lyddæmperen bliver beskadiget.

Gasreguleringslås

Gasreguleringslåsen er beregnet til at forhindre utilsigtet aktivering af gasreguleringen. Når spærren (A) trykkes ind, frikobles gasreguleringen (B).

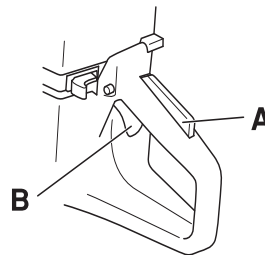

Spærren er trykket ind, så længe gasreguleringen holdes inde.

Når grebet om håndtaget slippes, stilles både gasreguleringen og gasreguleringsspærren tilbage til deres respektive udgangsstillinger. Dette sker via to af hinanden uafhængige retur fjedersystemer. Denne stilling betyder, at gasreguleringen automatisk låses i tomgang.

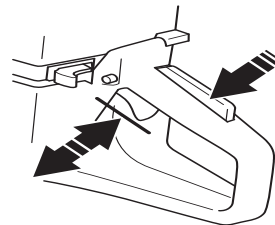

Skivebeskyttelse



ADVARSEL! Kontrollér altid, at afskærmningen er korrekt monteret, før du starter maskinen.

Denne beskyttelse er monteret oven for klingens og er konstrueret, så den forhindrer, at dele fra klingens eller afskåret materiale slynges ud mod brugeren.

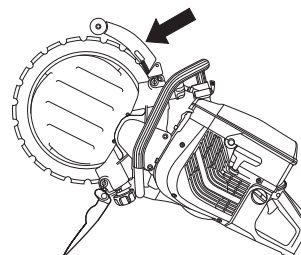

SIKKERHEDSINSTRUKTIONER

Kontrol, vedligeholdelse og service af maskinens sikkerhedsudstyr



ADVARSEL! Al service og reparation af maskinen kræver specialuddannelse. Dette gælder særligt maskinens sikkerhedsudstyr. Hvis maskinen ikke klarer nogen af de nedennævnte kontroller, skal du kontakte dit serviceværksted. Ved at købe nogle af vores produkter kan du være sikker på at få en faglig korrekt reparation og service. Hvis maskinen er købt et sted, som ikke er en af vores serviceydende forhandlere, skal du spørge dem efter det nærmeste serviceværksted.

Vibrationsdæmpningssystem

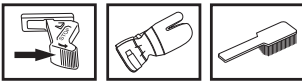

Kontrollér regelmæssigt vibrationsdæmpningselementerne for materialerevner og deformationer

Kontrollér, at vibrationsdæmpningselementerne er fast forankrede mellem henholdsvis motorenhed og håndtagsenhed.

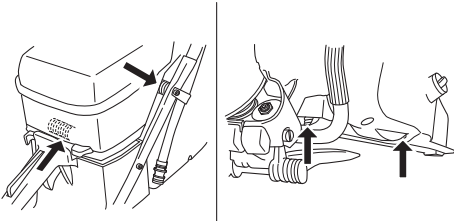

Hold håndtagene rene og tørre.

Stopkontakt

Start motoren, og kontrollér, at motoren slukkes, når stopkontakten sættes i stopposition.

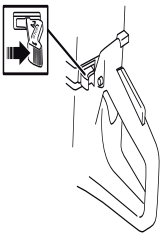

Lyddæmper

Brug aldrig en maskine med en defekt lyddæmper.



Kontrollér regelmæssigt, at lyddæmperen sidder fast i maskinen.

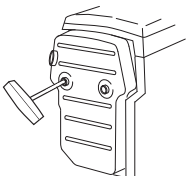

Gasreguleringslås

- Kontrollér, at gasreguleringen er låst i tomgangsstilling, når gasreguleringslåsen befinder sig i udgangsstilling.

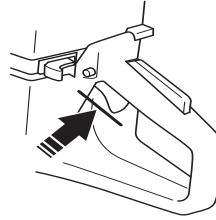

- Tryk gasreguleringslåsen ind, og kontrollér, at den vender tilbage til udgangsstillingen, når den slippes.

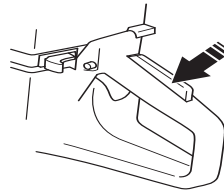

- Kontrollér, at gasreguleringen og gasreguleringslåsen går let, og at retur fjedersystemet fungerer.

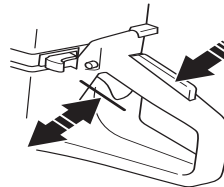

- Start kapmaskinen, og giv fuld gas. Slip gashåndtaget, og kontrollér, at skæreskiven standser, og at den forbliver stillestående. Hvis skæreskiven roterer med gashåndtaget i tomgangsstilling, skal karburatorens tomgangsjustering kontrolleres.

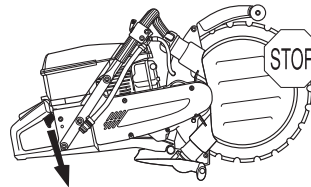

- Se anvisningerne i afsnittet Vedligeholdelse.

Skivebeskyttelse

Kontrollér, at afskærmningen er intakt, og at der ikke er revner eller deformationer.

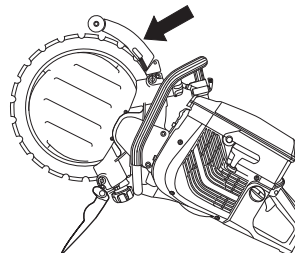

ADVARSEL! Kontrollér altid, at afskærmningen er korrekt monteret, før du starter maskinen. Kontrollér også, at skiven er monteret korrekt og ikke er defekt. En defekt skive kan forårsage personskader. Se instruktionerne i afsnittet Montering.

SIKKERHEDSINSTRUKTIONER

Generelle arbejdsinstruktioner



ADVARSEL! Dette afsnit behandler grundlæggende sikkerhedsregler for arbejde med kapmaskinen. Den givne information kan aldrig erstatte den kundskab, en faguddannet bruger har i form af uddannelse og praktisk erfaring. Når du kommer ud for en situation, som du er usikker på, skal du spørge en ekspert til råds. Henvend dig til en forhandler, til dit serviceværksted eller til en, der har erfaring med skæremaskiner. Undgå at udføre opgaver, som du ikke føler dig tilstrækkeligt kvalificeret til!

Kapningsteknik

Den teknik, som beskrives nedenfor, er af generel karakter.

- Understøt arbejdsemnet, så du har frit udsyn, og så snittet forbliver åbent under skæringen.

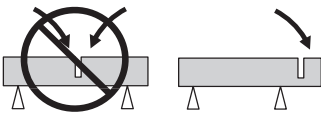

- Hold altid maskinen i et fast greb med begge hænder. Hold således, at tommelfingre og fingrene griber rundt om håndtagene.
- Kontrollér, at skiven ikke er i kontakt med noget, når maskinen startes.
- Start først kapningen, når motoren har opnået sit maksimale omdrejningstal.
- Start skæringen blødt, lad maskinen arbejde uden at tvinge eller presse skiven ind.

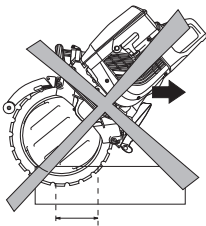

- Kap altid med maksimalt omdrejningstal.
- Før langsomt skiven frem og tilbage for at opnå så lille en kontaktflade som muligt mellem skiven og det materiale, der skal skæres. På den måde holdes skivens temperatur nede, så savningen bliver effektiv.

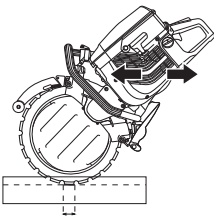

- Anvend en lille del af skivens skærende del.

- Før maskinen ned, så skiven er lige. Sidetryk kan ødelægge skiven og er meget farligt.

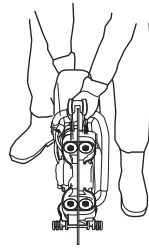

ADVARSEL! Undgå at vippe kapmaskinen til siden, da det kan få skiven til at sætte sig fast eller sprænge med personskade til følge.

Snitdybde

K960 Ringen kan skære op til 260 mm (10 tommer) dybe snit. Du har bedst kontrol over maskinen, hvis du saver for ved at lave et markeringssnit på 50-70 mm (2-3 tommer). På den måde kan vandskiven trænge ind i emnet, så du har bedre kontrol over maskinen. Hvis du forsøger at lave hele snitdybden på én gang, tager det længere tid. Hvis du i stedet saver af flere omgange, 3 til 4 omgange hvis snittet er 260 mm (10 tommer) dybt, går det hurtigere.

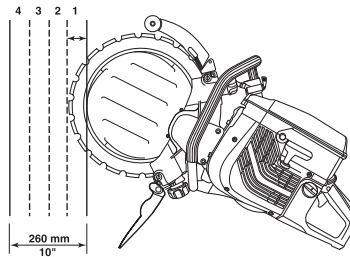

Større job

Snit på over 1 meter: Fastgør et bræt langs den linje, der skal saves. Brættet fungerer som styrelineal. Anvend styrelinealen til at lave et markeringssnit i hele snittets længde med en dybde på 50-70 mm (2-3 tommer). Fjern styrelinealen, når du laver markeringssnittet.



Mindre job

Lav først et overfladisk markeringssnit med en dybde på maks. 50-70 mm (2-3 tommer). Foretag derefter de egentlige snit.

SIKKERHEDSINSTRUKTIONER

Skæresekvens

Foretag først det nederste horisontale snit. Foretag derefter de to vertikale snit. Afslut med det horisontale snit foroven.

Sørg for at opdele blokken i håndterbare dele, som kan transporteres og løftes sikkert.

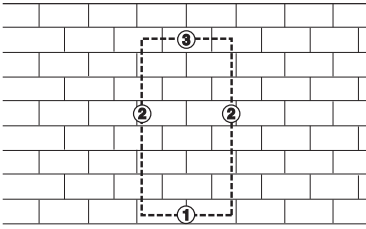

BEMÆRK! Hvis du laver det øverste horisontale snit før det nederste horisontale snit, falder emnet ned på skiven og klemmer den fast.

Kastforebyggende foranstaltninger



ADVARSEL! Kast kan være lynhurtige, pludselige og voldsomme og kan kaste kapmaskine og kapskive mod brugeren. Er kapskiven i bevægelse, når og hvis den rammer brugeren, kan der opstå meget alvorlige, ja endog livsfarlige personskader. Det er nødvendigt at forstå, hvad der forårsager kast, og at de kan undgås ved forsigtighed og korrekt arbejdsteknik.

Hvad er kast?

Kast er betegnelsen på en pludselig reaktion, hvor kapmaskine og kapskive kastes fra et objekt, som er kommet i kontakt med skivens øverste kvadrant, det såkaldte kastrisikoområde.

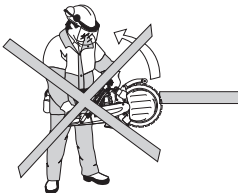

Kast kan kun ske, når skæreskivens kastrisikoområde kommer i kontakt med et objekt.

Grundregler

- Begynd aldrig at skære med skæreskivens øverste kvadrant som vist på billedet, det såkaldte kastrisikoområde.

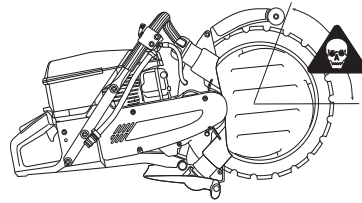

- Hold god balance og sikkert fodfæste.
- Hold altid maskinen i et fast greb med begge hænder. Hold således, at tommelfingre og fingrene griber rundt om håndtagene.
- Stå på bekvem afstand af emnet.
- Kap altid med maksimalt omdrejningstal.
- Vær forsigtig ved indføring i eksisterende snit.
- Kap aldrig over skulderhøjde.
- Vær opmærksom på, om arbejdsstykket flytter på sig eller hvis der sker noget andet, som skulle kunne få snittet til at gå sammen og klemme skiven fast.

Pull in

Pull in opstår, når skivens nederste del stoppes pludseligt, eller når snittet går sammen. (Læs om, hvordan du undgår dette, i afsnittet "Grundregler" og "Klemning/rotation" herunder).

Klemning/rotation

Der er tale om klemning, når snittet går sammen. Maskinen kan pludselig blive trukket nedad med en meget kraftig bevægelse.

Hvordan man undgår klemning

Understøt arbejdsstykket, så snittet bliver åbent under kapningen, og når kapningen er afsluttet.

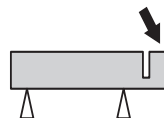

Kontrol af motorens omdrejningstal

Anvend jævnligt en omdrejningstæller til at kontrollere motorens omdrejningstal ved almindelig arbejdstemperatur med fuld gas og uden belastning.

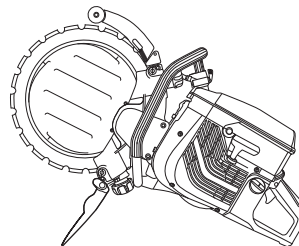

ADVARSEL! Hvis omdrejningstallet er højere end det angivne, skal enheden justeres på et autoriseret reparationsværksted, inden den må anvendes igen.

Diamantklinger

Diamantklinger består af en ståldel med segmenter, som indeholder industrideamanter.

Anvend altid en skarp diamantklinge. Skærp klingen ved at skære i et blødt materiale som sandsten eller tegl.

Diamantklinger fås i flere hårdhedsgrader. En 'blød' diamantklinge har en forholdsvis kort levetid og stor trimningsevne. Den bruges i hårde materialer såsom granit og hård beton. En 'hård' diamantklinge har længere levetid og mindre trimningsevne og skal anvendes i bløde materialer såsom tegl og asfalt.

Diamantklinger kan med fordel anvendes til alt murværk, armeret beton og andre sammensatte materialer. Diamantklinger anbefales ikke til metalskæring.

Vandkøling



ADVARSEL! Køl diamantklingen af med vand kontinuerligt for at undgå overophedning, som kan få diamantskiven til at sprænges eller gå løs med skader til følge.

Diamantskiver skal tilføres vand under skæringen, så skiven køles, og det støv, der dannes under skæringen, bindes.

Skærpning af diamantklinger

Diamantklinger kan blive sløve, når der anvendes et forkert manøvreringstryk, eller når der skæres i visse materialer, f.eks. kraftigt armeret beton. Arbejde med en sløv skæreskive medfører overophedning og til sidst bortfald af et segment (del af en skæreskive).

Skærp klingen ved at skære i et blødt materiale som sandsten eller tegl.

Vibrationer ved brug af diamantskiver

Skiven kan blive ujævn og vibrere, hvis fremføringstrykket er for højt.

Et lavere fremføringstryk kan fjerne vibrationerne. Udskift i modsat fald skiven. Skiven skal være beregnet til det materiale, der skal skæres.

INDSTILLINGER OG JUSTERINGER

Drev

Takket være maskinens enestående konstruktion overføres drivkraften ikke via skivens centrum. De to flanger på styrerullerne kører i skivesporet. Styrerullernes fjedre presser rullerne ud, som igen presser den V-formede kant på skivens indvendige diameter mod det V-formede spor i drivhjulet. Drivhjulet er monteret på en aksel, som drives af motoren via en drivrem. Dette giver en samlet snitdybde på 260 mm (10 tommer) med en 350 mm (14 tommer) stor diamantskive.

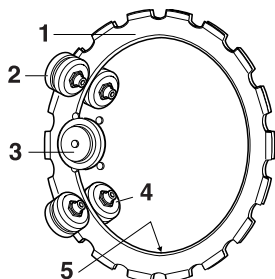

- 1 Klinge
- 2 Støtteruller
- 3 Drivhjul
- 4 Styreruller
- 5 V-formet kant

Kontrol af slitage

I takt med at skiven anvendes, slides den indvendige diameter og sporet i drivhjulet.

Ringkappen fungerer fortsat, hvis:

- drivhjulet ikke er for slidt.
 - A) Nyt
 - B) Slidt op
- styrerullerne ikke er for slidte
 - A) Nye
 - B) Udslidte

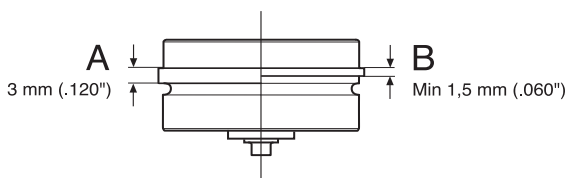
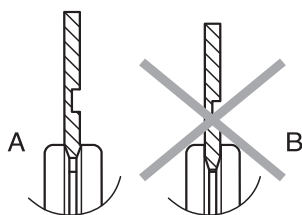

- Justeringen mellem rullerne og skiven er korrekt.

I diamantskivens levetid skal indstillingen af rullerne kontrolleres to gange om året, dels efter montering af en ny skive, dels når halvdelen af skivens levetid er gået.

Montering af skive

Vi har en række skiver til forskellige materialer i vores sortiment. Kontakt din Husqvarna-forhandler for at høre, hvilken skive der passer bedst til dit behov.

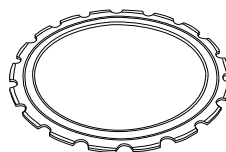

ADVARSEL! Du må ikke genbruge en brugt skive. En brugt skive kan være svækket. En brugt skive, der genbruges, kan revne og sprænges med personskaade til følge.

- Tør eventuel snavs på skivens yderside af.

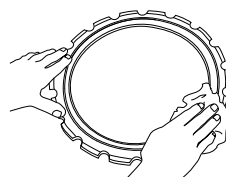

- Løsn møtrikkerne på støtterullens afskærmning.

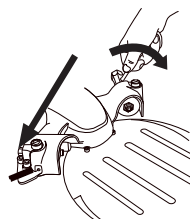

- Løsn justeringsskruerne nogle omgange.

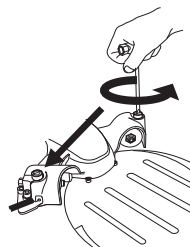

- Løsn drejeknappen, så al fjederspænding fjernes.

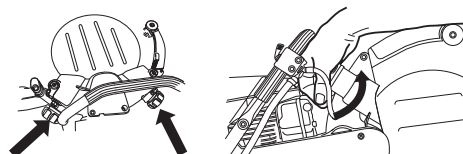

INDSTILLINGER OG JUSTERINGER

- Fjern de fire skruer, som holder støtterullens afskærmning fast, ved hjælp af en 6 mm unbrakonøgle, og løft afskærmningen af.

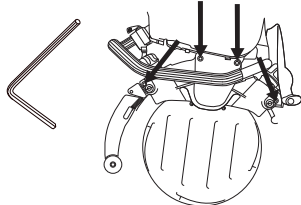

ADVARSEL! Kontrollér, at skiven ikke er beskadiget, inden du monterer den på maskinen. Beskadigede skiver kan sprænges og forårsage alvorlige personskader.

- Montér skiven.

BEMÆRK! Skiven har et spor (A) på den ene side, som støtterullerne kan køre i. Sørg for, at skivens V-formede kant kører i drivhjulet, og at skivens styrespør passer ind i den tilhørende styrerulle. Se også i afsnittet Drev.

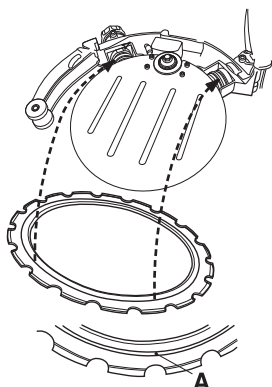

- Tryk om nødvendigt styrerullen ind, så den føres helt ind i skivens spor.

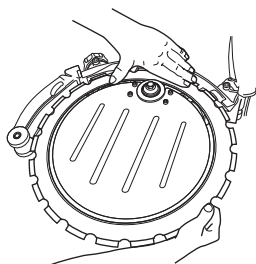

- Montér afskærmningen over støtterullen. Skru derefter de fire skruer hårdt fast.

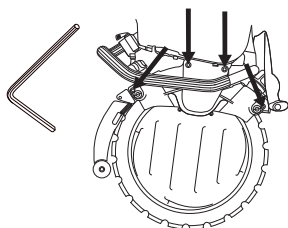

- Drej skiven, og sørg for, at støtterullerne ikke er spændt fast mod skiven.

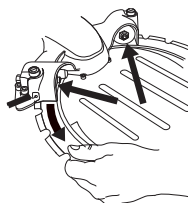

- Juster stilleskruerne, så støtterullerne rører ved skiven.

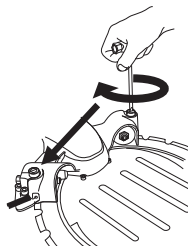

- Foretag justeringen, så man let kan holde tommelfingeren imod støtterullerne, mens skiven roterer. Støtterullen skal følge med skiven engang imellem.

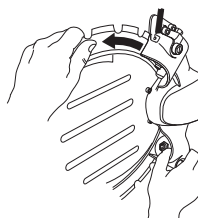

- Spænd låsemøtrikkerne på støtterullekåben.

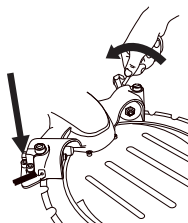

- Drej skiven rundt, og kontrollér, om du stadig kan holde tommelfingeren mod støtterullerne, når skiven drejer rundt.

BEMÆRK! Maskinen skal stå op, når rulletrykket kontrolleres. Hvis maskinen ligger på siden, betyder skivens tyngde, at det er vanskeligt at opnå den korrekte justering.

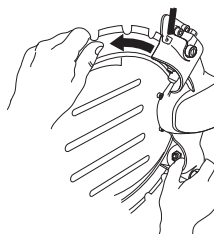

- Spænd håndhjulene hårdt, så maskinen nu kan anvendes.

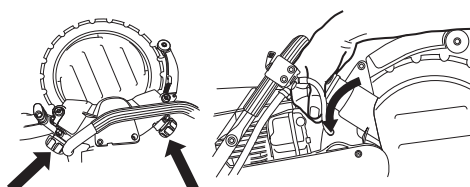

INDSTILLINGER OG JUSTERINGER

Afmontering af hele styrerullen

- Fjern afskærmningen over støtterullen.

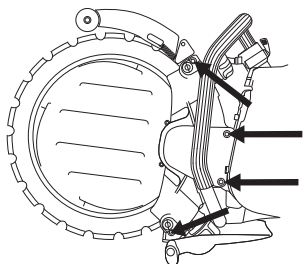

- Løft skiven af.

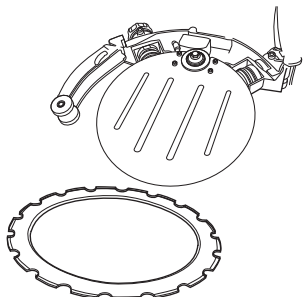

- Skru drejeknappen løs. Skru først drejeknappen nogle omgange, indtil du mærker modstand. Styrerullen følger derefter med drejeknappen ud og standser, når den mærker modstand.

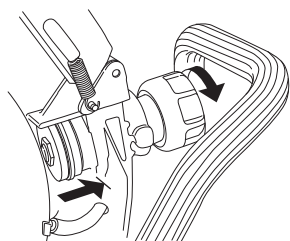

Styrerullen sidder indtrykket i knappen. For at løsne styrerullen skal du dreje yderligere på drejeknappen, indtil den løsnes helt.

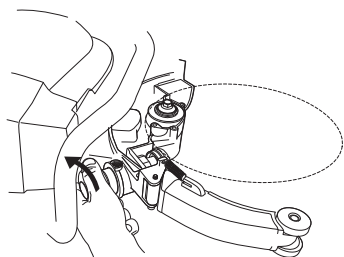

Du kan nu tage styrerullen ud af chassiset.

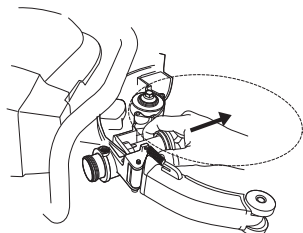

Montering af komplet styrerulle

- Skru drejeknappen helt i bund, og løs den derefter 2 omgange.

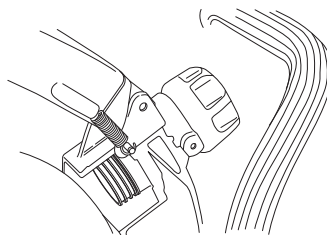

- Før styrerullen ind i chassiset.

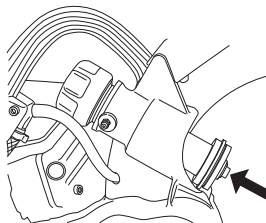

- Tryk derefter styrerullen fast i drejeknappen.

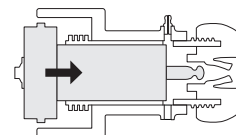
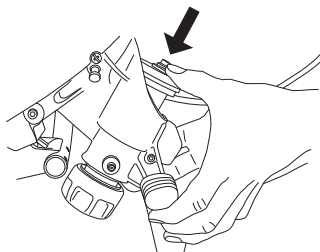

- Smør holderen til styrerullen med fedt. Slut fedtsprøjten til smørepiplerne (A), og pump fedt ind, indtil der kommer rent fedt ud af skuehullet (B).

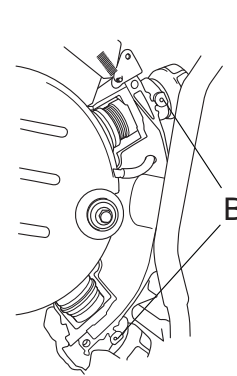
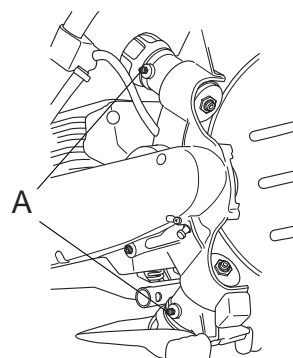

- Sæt skiven fast. Se i afsnittet Montering af skive.

Vigtige anmærkninger:

- Forkert justering kan føre til skader på skiven.
- Hvis skiven roterer langsomt eller standser, skal du standse savningen straks og foretage fejlsøgning.

INDSTILLINGER OG JUSTERINGER

Udskiftning af drivhjul

- 1 Fastlås akselen med spærreknappen.
- 2 Løsn midterskruen, og fjern skiven.

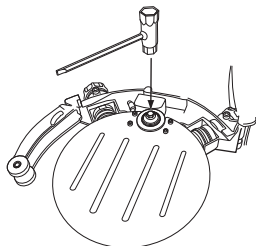

- 3 Du kan nu løfte drivhjulet af.

BEMÆRK! Udskift drivhjulet, når du monterer en ny skive. Et slidt drivhjul kan resultere i, at skiven slinger og beskadiges.

Manglende vandflow forkorter drivhjulets levetid markant.

Udskiftning af støtteruller/ styreruller

- Fjern afskærmningen over støtterullen.
- Kontrollér slitagen på rullerne.
- Anvend en 19 mm fast nøgle og en 13 mm kombinationsnøgle til udskiftning af rullerne.

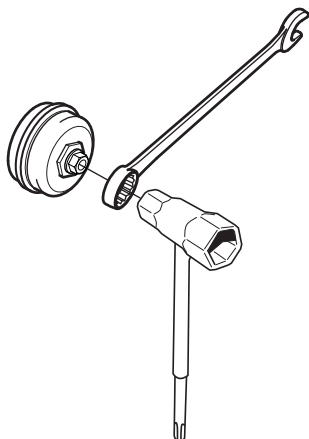

- Før du monterer de nye ruller, skal du smøre med leje-fedt indvendigt i rullerne.

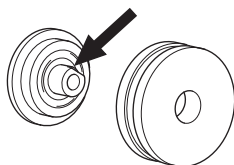

- Udskift styrerullerne, når rullernes flanger er slidt halvt ned.

A) Nye

B) Udslidte

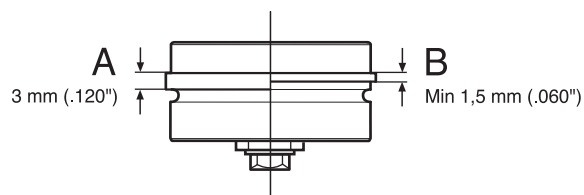

- Udskift støtterullerne, når rullernes overflade er plan, eller når sporet i rullernes overflade er væk.

A) Nye

B) Udslidte

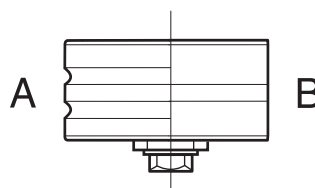

Vandslange

Slut vandslangen til vandforsyningen. Du aktiverer vandflowet ved at åbne stopventilen. Min. vandflow: 4 l/min. Bemærk, at maskinens slangenippel er forsynet med et filter.

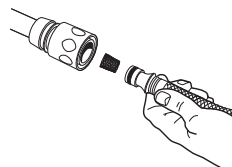

BRÆNDSTOFHÅNDTERING

Drivmiddel

BEMÆRK! Maskinen er udstyret med en totaktsmotor og skal altid køres på en blanding af benzin og totaktsmotorolie. For at sikre et korrekt blandingsforhold er det vigtigt at måle den oliemængde, der skal blandes, helt nøjagtigt. Ved blanding af små brændstofmængder påvirker selv små fejl i oliemængden blandingsforholdet kraftigt.



ADVARSEL! Sørg for god luftventilation ved al brændstofhåndtering.

Benzin

- Det laveste anbefalede oktantal er 90 (RON). Hvis du kører motoren på benzin med et lavere oktantal end 90, kan der opstå såkaldt bankning. Dette medfører øget motortemperatur, som kan forårsage motorhavari.

Totaktsolie

- For at opnå det bedste resultat og en optimal funktion skal HUSQVARNAS totaktsolie, som er specielt udviklet til vores luftafkølede totaktsmotorer, anvendes.
- Brug aldrig totaktsolie beregnet til vandafkølede udendørsmotorer, såkaldte outboardoil.
- Brug aldrig olie beregnet til firetaktsmotorer.

Blandingsforhold

1:50 (2 %) med HUSQVARNA totaktsolie eller tilsvarende.

1:33 (3 %) med andre olier, der er beregnet til luftafkølede totaktsmotorer i klasserne JASO FB/ISO EGB.

Benzin, liter	Totaktsolie, liter	
	2% (1:50)	3% (1:33)
5	0,10	0,15
10	0,20	0,30
15	0,30	0,45
20	0,40	0,60

Blanding

- Bland altid benzin og olie i en ren beholder, der er godkendt til benzin.
- Begynd altid med at hælde halvdelen af benzinen i. Hæld derefter al olien i. Bland (ryst) brændstofblandingen. Hæld den resterende mængde benzin i.

- Bland (ryst) brændstofblandingen omhyggeligt, inden maskinens brændstoftank fyldes.

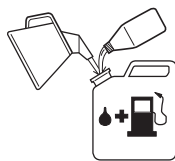

- Bland ikke brændstof til mere end maks. 1 måneds behov.
- Hvis maskinen ikke bruges i længere tid, skal brændstoftanken tømmes og rengøres.

Tankning



ADVARSEL! Følgende sikkerhedsforskrifter mindsker risikoen for brand:

Ryg ikke, og anbring aldrig varme genstande i nærheden af brændstoffet.

Tank aldrig med motoren i gang.

Åbn tankdækslet langsomt ved brændstofpåfyldning, så et eventuelt overtryk langsomt forsvinder.

Spænd tankdækslet omhyggeligt efter tankning.

Flyt altid maskinen væk fra tankningsstedet inden start.

- Hold håndtagene tørre og fri for olie og brændstof.
- Tør rent omkring tankdækslet. Rengør brændstoftanken regelmæssigt. Brændstoffilteret skal udskiftes mindst én gang om året. Forureninger i tanken kan medføre driftsforstyrrelser.

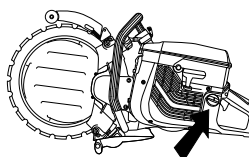

- Sørg for, at brændstoffet er blandet godt ved at ryste beholderen, inden tanken fyldes.



- Vær altid forsigtig ved påfyldning af brændstof. Flyt maskinen mindst tre meter fra påfyldningsstedet, inden den startes. Kontrollér, at tanklåget er fastspændt.

START OG STOP

Før start



ADVARSEL! Inden start skal du være opmærksom på følgende:

Start ikke kapmaskinen, medmindre remafskærmningen er monteret. Koblingen kan i modsat fald løsne sig og forårsage personskader.

Flyt altid maskinen væk fra tankningsstedet inden start.

Kontrollér, at du og maskinen står stabilt, og at skæreskiven kan rotere frit.

Sørg for, at ingen uvedkommende opholder sig inden for arbejdsområdet.

Dekompressionsventil: Tryk ventilen ind for at mindske trykket i cylinderen. Det gør det lettere at starte kapmaskinen. Dekompressionsventilen bør altid anvendes ved start. Når maskinen er startet, går ventilen automatisk tilbage til udgangsstillingen.

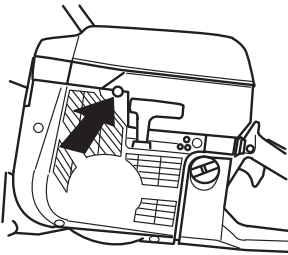

Stopkontakt: Sørg for, at stopknappen (STOP) er i venstre stilling.

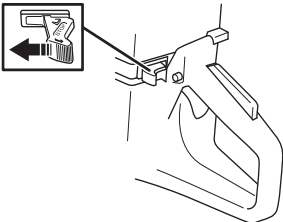

Startgasstilling - kold motor: Startgasstilling og choker opnås ved at trække chokeren helt ud

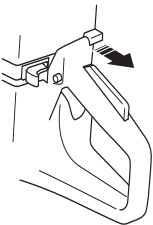

Startgasstilling - varm motor: Den korrekte choker/ startgasstilling opnås ved at trække chokeren til chokerstilling og derefter skubbe den ind igen. Det aktiverer kun startgasstillingen uden choker.

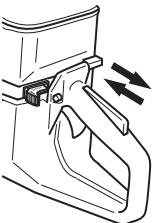

Start

Grib om det forreste håndtag med venstre hånd. Placer højre fod på den nederste del af det bageste håndtag, og tryk maskinen mod jorden. **Vikl aldrig startsnoren rundt om hånden.**

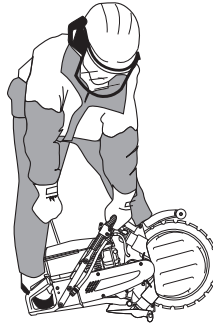

ADVARSEL! Skæreskiven roterer, når motoren starter. Sørg for, at den kan rotere frit.

Tag fat i starthåndtaget, træk langsomt startsnoren ud med højre hånd indtil modstand (starthagerne griber fat), og træk derefter i snoren med nogle hurtige og kraftige ryk.

BEMÆRK! Træk ikke startsnoren helt ud, og slip heller ikke starthåndtaget fra udstrakt stilling. Dette kan give skader på maskinen.

Ved kold motor: Tryk chokeren ind, så snart motoren tænder, og gør nye forsøg, indtil motoren starter.

Når motoren starter, gives hurtig fuld gas og startgassen kobles automatisk fra.

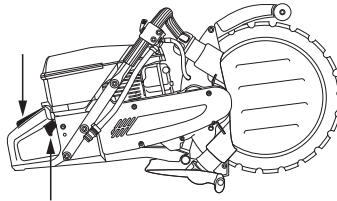

Stop

Stands motoren ved at bevæge stopknappen (STOP) til højre.

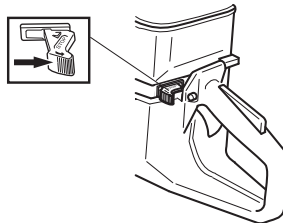

Smøring af styreuller

- Slut fedtsprøjten til smøreullerne.

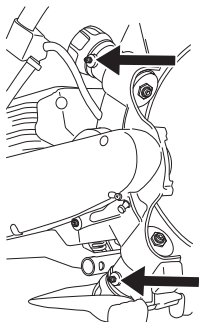

- Pump fedt ind, indtil der kommer rent fedt ud gennem skruehullet.

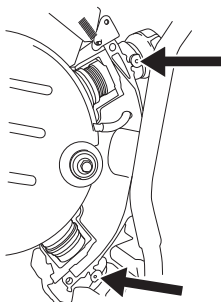

Justering af drivrem



Drivremmen er helt indkapslet og godt beskyttet mod støv, snavs og mekaniske påvirkninger under kapningen.

- Afmonter afskærmningen, og løsn remstramningsskruen.

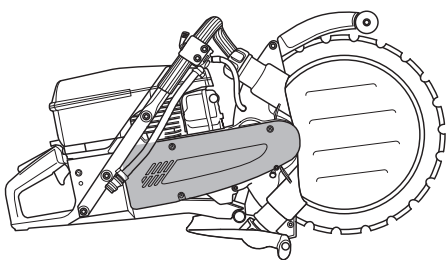

- Tryk på remstrammeren med tommelfingeren for at spænde remmen. Spænd derefter skruen, som holder remstrammeren.

Remstramning/udskiftning af drivrem



- Afmonter afskærmningen, og løsn remstrammerskruen. Tryk rullen til remstrammeren tilbage, og monter en ny drivrem.

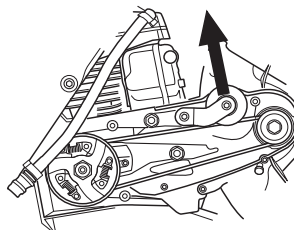

BEMÆRK! Sørg for, at begge remhjul er rene og ubeskadigede, inden den nye drivrem monteres.

- Tryk på remstrammeren med tommelfingeren for at spænde remmen. Spænd derefter skruen, som holder remstrammeren.

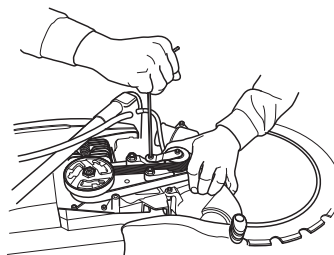

- Monter remafskærmningen.

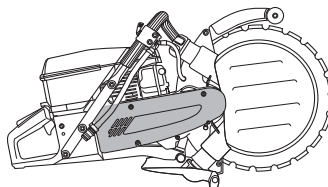

ADVARSEL! Anvend aldrig kapmaskinen uden klingeafskærmning over klingens.

Remhjul og kobling

Start aldrig motoren, hvis remhjul og kobling er afmonterede med henblik på vedligeholdelse.

Karburator

Dit Husqvarna-produkt er konstrueret og fremstillet i henhold til specifikationer, som reducerer de skadelige udstødningsgasser. Når motoren har brugt 8-10 tanke brændstof, er motoren indkørt. For at sikre at den fungerer bedst muligt og afgiver så få skadelige udstødningsgasser som muligt efter indkøringsperioden, skal du lade din forhandler/dit serviceværksted (som har en omdrejningstæller til rådighed) justere karburatoren.

Funktion



ADVARSEL! Start ikke maskinen, medmindre kaparm og kapaggregat er monteret. Koblingen kan i modsat fald løsne sig og forårsage personskader.

- Karburatoren regulerer maskinens hastighed via gashåndtaget. Luft og brændstof blandes i karburatoren.

Dyser

Karburatoren er forsynet med faste dyser for at sikre, at maskinen altid får tilført den rigtige blanding af brændstof og luft. Hvis motoren mangler kraft eller accelererer dårligt, skal du gøre følgende:

- Kontrollér luftfilteret, og udskift det om nødvendigt.
- Kontakt et autoriseret serviceværksted, hvis dette ikke hjælper.

Justering af tomgang (T)

Juster tomgangshastigheden med skruen T. Hvis det er nødvendigt at foretage en justering, skal du først dreje tomgangsskruen T med uret, indtil kapskiven begynder at dreje rundt. Drej derefter skruen mod uret, til skiven holder op med at dreje rundt. Tomgangen er justeret korrekt, når motoren accelererer uden at tøve.

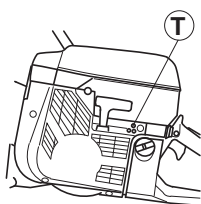

Anbefalet omdrejningstal i tomgang: 2500 o/min.



ADVARSEL! Hvis tomgangsomedrejningstallet ikke kan justeres, så skæreudstyret står stille, skal du kontakte din forhandler/dit serviceværksted. Brug ikke maskinen, før den er indstillet korrekt eller repareret.

Brændstoffilter

- Brændstoffilteret sidder inde i brændstoftanken.
- Brændstoftanken skal beskyttes mod snavs ved tankning. Dette mindsker risikoen for driftsforstyrrelser forårsaget af tilstopning af brændstoffilteret, som sidder inde i tanken.
- Brændstoffilteret kan ikke rengøres, men skal erstattes af et nyt, når det er tilstoppet. **Filteret bør udskiftes mindst en gang om året.**

Luftfilter



Luftfilterene skal jævnligt rengøres for støv og snavs for at undgå:

- Karburatorforstyrrelser
- Startproblemer
- Dårlig effekt
- Unødvendig slitage på motorens dele.
- Unormalt højt brændstofforbrug.

Luftfiltersystemet består af et olievædet skumplastfilter (1) og et papirfilter (2):

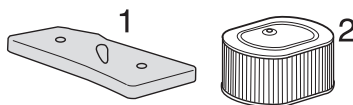

- 1 Skumplastfilteret er let tilgængeligt under filterkåben A. Dette filter skal kontrolleres en gang om ugen og udskiftes efter behov.

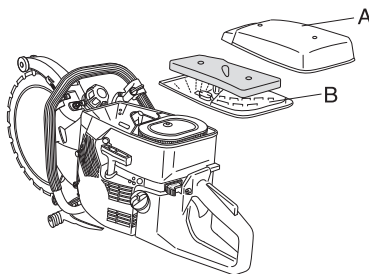

For at sikre en optimal filterfunktion skal filteret udskiftes eller rengøres og vædes jævnligt med olie. Til dette formål fås en speciel HUSQVARNA-olie.

Fjern skumplastfilteret. Vask filteret omhyggeligt i lunke sæbevand. Skyl filteret grundigt i rent vand efter rengøringen. Pres vandet ud, og lad filteret tørre. Bemærk! Trykluft med for højt tryk kan skade skumplasten.



VEDLIGEHOELSE

Læg filteret i en plastpose, og påfyld filterolien. Tryk på plastposen for at fordele olien. Tag filteret i plastposen ud, og hæld den overskydende olie fra, inden filteret monteres i maskinen. Brug aldrig almindelig motorolie. Den synker meget hurtigt ned gennem filteret og lægger sig på bunden.

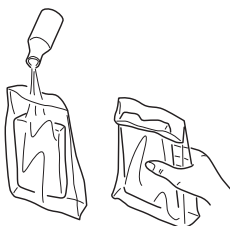

- 2 Papirfilteret sidder under afskærmningen B. Dette filter skal udskiftes/rengøres, når motorens effekt falder. Du kan rengøre filteret ved at ryste det. Vær opmærksom på, at filteret ikke må vaskes. **BEMÆRK!** Trykluft med for højt tryk kan ødelægge filteret.

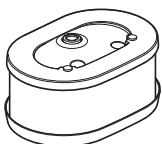

Et længe brugt luftfilter kan aldrig blive helt rent. Derfor skal filteret regelmæssigt udskiftes med et nyt. **Et beskadiget luftfilter skal altid udskiftes.**

VIGTIGT! Dårlig vedligeholdelse af luftfilteret fører til belægning på tændrøret og unormal slidage på motorens dele.

Startaggregat



ADVARSEL! Returfjederen ligger i spændt stilling i startaggregathuset og kan ved uagtsom behandling springe ud og forårsage personskade.

Ved udskiftning af startfjeder eller startsnor, skal man være forsigtig. Brug beskyttelsesbriller.

Udskiftning af knækket eller slidt startsnor



- Løsn skrueerne, som holder startaggregatet mod krumtaphuset, og løft startaggregatet væk.

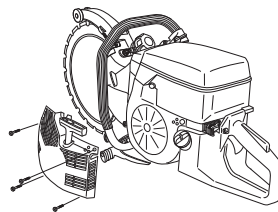

Træk snoren ca. 30 cm ud, og løft den ind i udtaget i yderkanten af snorehjulet. Hvis snoren er hel: Slæk fjederspændingen ved at lade hjulet rotere langsomt baglæns.

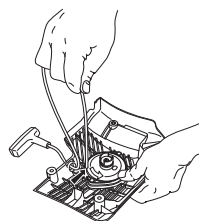

- Fjern rester af den gamle startsnor, og kontrollér, at fjederspændingen fungerer. Før en ny startsnor ind gennem hullet i startaggregathuset og i bloktrissen.

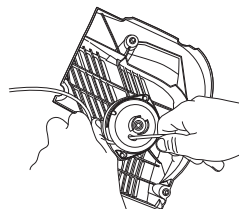

- Lås startsnoren fast rundt om startsnorens centrum, som vist på billedet. Spænd snoren godt fast, og sørg for, at den fri ende er så kort som muligt. Fastgør startsnorens ende i starthåndtaget.

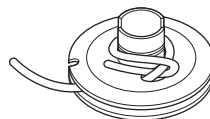

Før snoren op gennem udtaget i yderkanten af hjulet, og læg snoren 3 gange rundt om snorehjulet med uret.

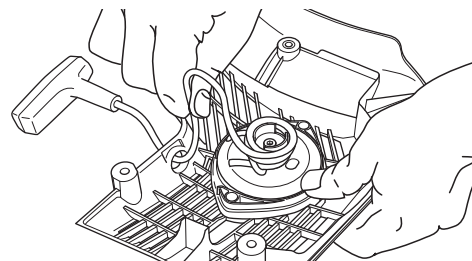

Træk derefter i starthåndtaget, så fjederen spændes. Gentag proceduren endnu en gang, men brug da fire omgange.

Sørg for, at starthåndtaget trækkes til sin oprindelige position efter opspænding af fjederen.

Sørg for, at fjederen ikke trækkes til sin endeposition ved at trække startsnoren helt ud. Brems snorehjulet med tommelfingeren, og kontrollér, at du kan dreje hjulet mindst en halv omgang mere.

VEDLIGEHOLDELSE

Opspænding af returfjeder

- Løft startsnoren op i udtaget på snorejulet, og drej snorejulet ca. 2 omgange med uret.

Tag snoren ud af udtaget i snorejulet, og slæk fjederspændingen ved at lade hjulet rotere langsomt baglæns.

BEMÆRK! Kontrollér, at snorejulet kan drejes yderligere mindst 1/2 omgang, når startsnoren er helt trukket ud.

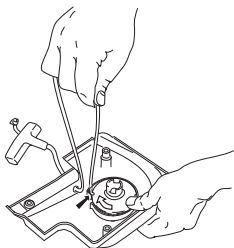

Udskiftning af knækket returfjeder



- Løsn skruerne, som holder startaggregatet mod krumtaphuset, og løft startaggregatet væk.

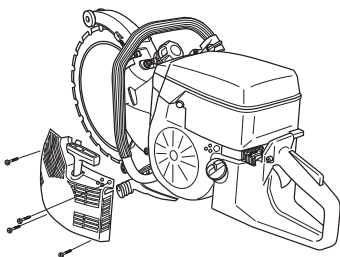

- Løsn skruen i snorejulets centrum, og løft hjulet af.

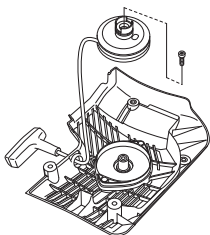

- Løsn skruerne, som holder fjederkassetten.

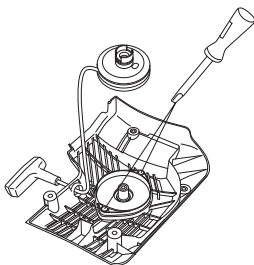

- Fjern returfjederen ved at vende startaggregatet om og løsne krogene ved hjælp af en skruetrækker. Krogene holder returfjederenheden fast til startaggregatet.

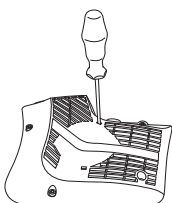

Bemærk, at returfjederen er spændt i startaggregathuset. Hvis fjederen springer ud ved montering, rulles den udefra og ind mod centrum.

- Smør returfjederen med en tynd olie. Montér snorejulet, og spænd returfjederen op.

Montering af startaggregat

- Montér startaggregatet ved først at trække startsnoren ud og derefter lægge startaggregatet på plads mod krumtaphuset. Slip derefter langsomt startsnoren ind, så starthagerne griber fat i snorejulet.

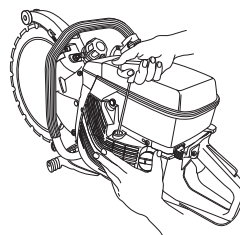

- Montér og spænd skruerne, som holder startaggregatet.

Tændrør



Tændrørets tilstand påvirkes af:

- En forkert indstillet karburator.
- En forkert olieblanding i brændstoffet (for meget olie).
- Et snavset luftfilter.

Disse faktorer forårsager belægninger på tændrørets elektroder og kan forårsage driftsforstyrrelser og startproblemer.

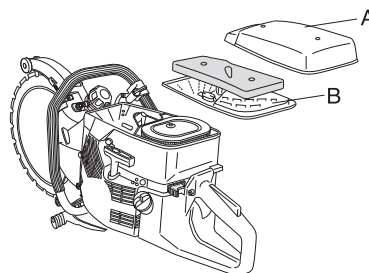

- Hvis maskinens effekt er for lav, hvis den er svær at starte, eller hvis tomgangen er urolig, skal du altid først kontrollere tændrøret, inden der gøres noget andet. Hvis tændrøret er tilstoppet, skal det renses, og samtidig skal det kontrolleres, at elektrodeafstanden er 0,5 mm. Tændrøret bør udskiftes efter ca. en måneds drift, eller hvis det er nødvendigt, endnu tidligere.

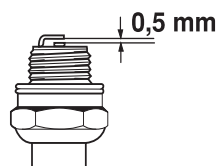

BEMÆRK! Brug altid anbefalet tændrørstype! Forkert tændrør kan ødelægge stempel/cylinder.

Kølesystem



For at holde en så lav driftstemperatur som muligt er maskinen udstyret med et kølesystem.

Kølesystemet består af:

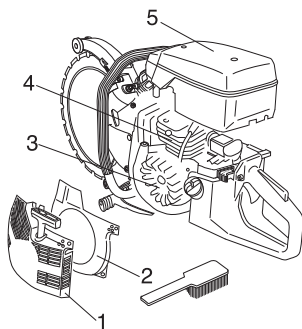

- 1 Luftindtag i startaggregat.
- 2 Luftledeskinne.
- 3 Ventilatorflanger på svinghjulet.
- 4 Køleribber på cylinderen.
- 5 Cylinderdæksel

Rens kølesystemet med en børste en gang om ugen, under støvfyldte forhold oftere. Et snavset eller tilstoppet kølesystem medfører overopvarmning af maskinen med skader på cylinderen og stemplet til følge.

Lyddæmper

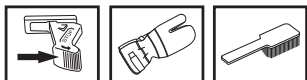

Lyddæmperen er beregnet til at dæmpe lydniveauet og til at lede udstødningsgasserne væk fra brugeren.

Udstødningsgasserne er varme og kan indeholde gnister, som kan forårsage brand, hvis udstødningsgasserne rettes mod et tørt og brændbart materiale.

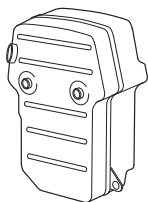

Brug aldrig maskinen med en lyddæmper, der er i dårlig stand.

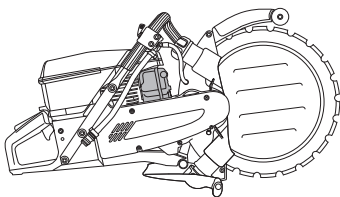

Genbrug af skiven



ADVARSEL! Ringkapskiver må ikke genmonteres. På grund af sin konstruktion er en ringkapskive udsat for andre påvirkninger end en almindelig centerdrevet 14 tommer diamantskive. For det første kører drivhjulet på skivens indvendige diameter, så både drivhjulets og skivens yderflade udsættes for slitage. Skivens kerne bliver tyndere og styringen bredere, hvilket forhindrer, at skiven drives af hjulet. For det andet udsættes skiven for belastninger fra rullerne og fra selve kapningen, hvis skiven ikke holdes fulstændigt lige. Der kan opbygges spændinger i skiven, til den sprækker eller falder af, hvis den er genmonteret. En knækket skive kan forårsage alvorlige personskader på brugeren og andre personer. Af den grund tillader Husqvarna ikke, at kapskiver genbruges. Kontakt din Husqvarna-forhandler for at få ydeligere oplysninger.

VEDLIGEHOELSE

Generelle vedligeholdelsesinstruktioner

Nedenfor følger nogle generelle vedligeholdelsesinstruktioner. Kontakt et serviceværksted, hvis du har yderligere spørgsmål.

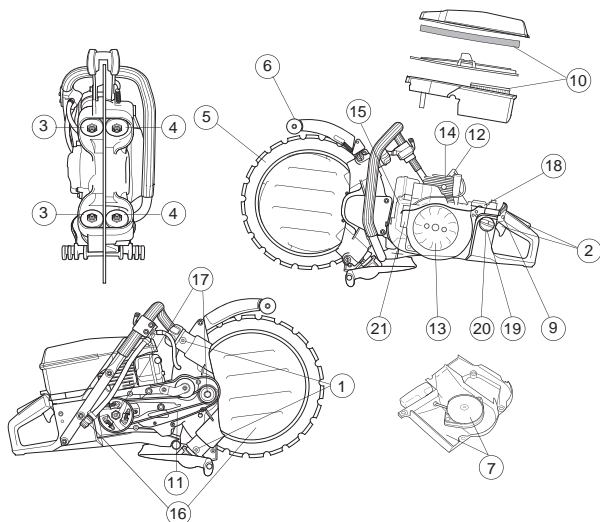

Dagligt eftersyn

- 1 Smør styrerullerne.
- 2 Kontrollér, at delene i gashåndtaget fungerer sikkerhedsmæssigt korrekt (gashåndtag og gasspærre).
- 3 Kontrollér slitage på styrerullerne ved udskiftning af skiven. Afmonter hele styrerullen. Rengør styrerullerne og væd dem i olie for at opnå den bedste virkning.
- 4 Kontrollér støtterullerne for slitage.
- 5 Kontrollér skivens og drivhjulets tilstand.
- 6 Kontrollér klingeafskærmningens tilstand.
- 7 Kontrollér startaggregatet og startsnoren, og rengør startaggregatets luftindtag udvendigt.
- 8 Kontrollér, at skruer og møtrikker er spændte.
- 9 Kontrollér, at stopkontakten fungerer.

Ugentligt eftersyn

- 10 Kontrollér, rengør eller udskift hovedfilteret.
- 11 Kontrollér stramningen af drivremmen.
- 12 Rens tændrøret. Kontrollér, at elektrodeafstanden er 0,5 mm.
- 13 Rens ventilatorvinger på svinghjulet. Kontrollér startaggregatet og returfjederen.
- 14 Rengør køleribberne på cylinderen.
- 15 Kontrollér, at lyddæmperen sidder godt fast og er intakt.
- 16 Kontrollér og rengør vandskiven og indløbssien for vand.

Månedligt eftersyn

- 17 Kontrollér koblingscentrummet, drivhjulet og koblingsfjederen for slitage.
- 18 Rengør karburatoren udvendigt.
- 19 Kontrollér brændstoffilteret og brændstofslangen. Udskift om nødvendigt.
- 20 Rengør brændstoftanken indvendigt.
- 21 Kontrollér alle kabler og tilslutninger.

VEDLIGEHOELDELSE

Fejlfinding

Mekanik

Symptom		Mulig årsag
Skiven roterer ikke.	1	Rullegrebet er ikke tilstrækkeligt spændt.
	2	Skiven er ikke monteret korrekt på styrerullerne.
	3	Rullerne er spændt for hårdt.
Skiven roterer for langsomt.	1	Rullegrebet er ikke tilstrækkeligt spændt.
	2	Drivhjulet er slidt.
	3	Skivens V-formede indvendige diameter er slidt.
	4	Fjedrene på styrerullerne er for svage.
	5	Rullernes lejer er defekte.
Skiven hopper ud af sit leje.	1	Rullerne er indstillet for løst.
	2	Styrerullerne er slidte.
	3	Skiven er ikke monteret korrekt på styrerullerne.
	4	Skiven er defekt.
Skiven er skæv.	1	Rullerne er spændt for hårdt.
	2	Skiven er overophedet.
Segmentet falder af.	1	Skiven er bøjet, forvredet eller ikke tilstrækkeligt vedligeholdt.
	2	Hvis der kun mangler et segment, kan du fortsat bruge skiven eller sende den ind til service, hvis den ikke er slidt mere end 50 % ned.
Skiven skærer for langsomt.	1	Skiven passer ikke til materialet.
Skiven glider.	1	Styrerullerne kan ikke køre frit ind og ud. En rulle med kærv kan ikke presse klingen tilstrækkeligt hårdt ind mod drivhjulet.
	2	Drivhjulet er slidt. Slibende materialer og for lidt vand ved savningen medfører øget slitage på hjulet.
	3	Styrerullens flange er slidt. Hvis flangen er slidt mere end halvt ned i bredden, kører skiven ujævnt.
	4	Skivens spor og inderside er slidt. Forårsaget af utilstrækkelig oversprøjtning med vand på de slidende materialer og/eller et slidt drivhjul, som får klingen til at køre ujævnt.

TEKNISKE DATA

Tekniske data

Motor	K960 Ring
Cylindervolumen, cm ³	93,6
Cylinderdiameter, mm	56
Slaglængde, mm	38,0
Tomgangsomdrejninger, o/min.	2700
Anbefalet maks. rusningshastighed, o/min.	9750 (+/- 250)
Effekt, kW/ o/min.	4,5/9000
Tændingssystem	
Producent af tændingssystem	SEM
Tændrør	Champion RCJ 6Y/ NGK BPMR 7A
Elektrodeafstand, mm	0,5
Brændstof-/smøresystem	
Producent af karburator	Walbro
Type af karburator	RWJ-3A
Volumen benzintank, liter	1,0
Vægt	
Kapmaskine uden brændstof og skive, kg	13,1
Støjemissioner (se anm. 1)	
Lydeffektniveau, målt dB(A)	114
Lydeffektniveau, garanteret L _{WA} dB(A)	116
Lydniveauer (se anm. 2)	
Ækvivalent lydtryksniveau ved brugerens øre, dB(A)	103
Ækvivalente vibrationsniveauer, a_{hveq} (se anm. 3)	
Forreste håndtag, m/s ²	3,5
Bageste håndtag, m/s ²	3,7

Anm. 1: Emission af støj til omgivelserne målt som lydeffekt (L_{WA}) i henhold til Rådets direktiv 2000/14/EF.

Anm. 2: Ækvivalent lydtryksniveau i henhold til EN 1454 beregnes som den tidsvægtede energisum for forskellige lydtryksniveauer ved forskellige driftstilstande. Rapporterede data for ækvivalent lydtryksniveau for maskinen har en typisk statistisk spredning (standardafvigelse) på 1 dB (A).

Anm. 3: Ækvivalent vibrationsniveau i henhold til EN ISO 19432 beregnes som den tidsvægtede energisum for vibrationsniveauer ved forskellige driftstilstande. Rapporterede data for et ækvivalent vibrationsniveau har en typisk statistisk spredning (standardafvigelse) på 1 m/s².

Skæreudstyr

Maks. periferihastighed, m/s	55
Klindediameter, mm/tommer	350/14"
Skæredybde, mm/tommer	260/10"
Motorens maks. omdrejningstal, o/min	10000
Klingens vægt, kg	0,8
Dimensioner	
Højde, mm	410
Længde, mm	715
Bredde, mm	260
Vandforbrug, liter/min	4



TEKNISKE DATA

EF-overensstemmelseserklæring

(Gælder kun Europa)

Husqvarna AB, SE-433 81 Göteborg, Sverige, tlf: +46-31-949000, garanterer hermed, at skæremaskinen **Husqvarna K 960 Ring** fra serienummer år 2010 og fremefter (året står i klartekst på typeskiltet med et efterfølgende serienummer) opfylder forskrifterne i RÅDETS DIREKTIV

- af den 17. maj 2006 "angående maskiner" **2006/42/EF**
- af den 15. december 2004 "angående elektromagnetisk kompatibilitet" **2004/108/EØF**.
- af den 8. maj 2000 "angående emission af støj til omgivelserne" **2000/14/EF**.

Oplysninger om støjmissioner fremgår af kapitlet Tekniske data.

Følgende standarder er opfyldt:

EN ISO 12100:2003, ISO/DIS 19432:2009, EN 1454:1997, CISPR12:2007

Göteborg 29. december 2009

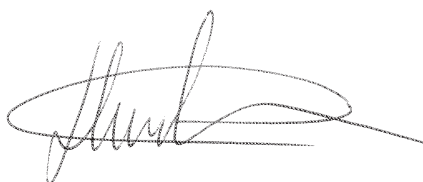

Henric Andersson

Vicepræsident, ansvarlig for kapmaskiner og byggeriudstyr

Husqvarna AB

(Autoriseret repræsentant for Husqvarna AB og ansvarlig for teknisk dokumentation.)

Originale instruktioner

1153350-06



2009-12-29