

Käsitsemisõpetus

K960 Ring

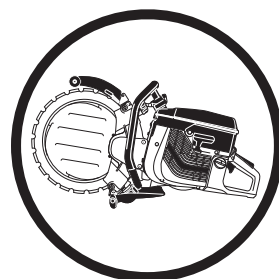

Loe käsitsemisõpetus põhjalikult läbi, et kõik eeskirjad oleksid täiesti arusaadavad, enne kui seadet kasutama hakkad.

Estonian

SÜMBOLITE TÄHENDUS

Sümbolid seadmel:

ETTEVAATUST! Vääral või hooletul kasutamisel võib seade olla ohtlik, põhjustada raskeid vigastusi või kasutaja ja teiste inimeste surma.

Loe käsitlemisõpetus põhjalikult läbi, et kõik eeskirjad oleksid täiesti arusaadavad, enne kui seadet kasutama hakkad.

Kasuta alati:

- Kaitsekiiver
- Kõrvklapid
- Kaitseprillid või näokaitse
- Hingamiskaitse

Seade vastab EL kehtivatele direktiividele.

ETTEVAATUST! Lõikamisel tekib tolm, mis võib sissehingamisel tekitada kahjustusi. Kasutage heaks kiidetud hingamiskaitset. Vältige bensiiniauru ja heitgaaside sissehingamist. Hoolditsee, et õhutus oleks korralik.

ETTEVAATUST! Tagasilöögid võivad olla äkilised, kiired ja ohtlikud ning võivad põhjustada eluohtlikke vigastusi. Enne seadme kasutamist lugege kasutusjuhend läbi ja mõistke selle sisu.

ETTEVAATUST! Ketaslõikurist tulevad lõikamisel sädemed, mis võivad süüdata põlema kergesti süttivaid aineid, nagu bensiin, puit, kuiv rohi jmt.

Ümbritsevasse keskkonda leviv müra vastavalt Euroopa Ühenduse direktiivile. Andmed seadme emissiooni kohta on toodud peatükis Tehnilised andmed ja etiketil.



Sümbolid käsitlemisõpetuses:

Enne kui hakkad kontrollima või hooldama, lülita mootor välja, lükates lüliti asendisse STOP.

Tööasend

Seiskamine, tagasitõmbevedru tööasendis.

Seiskamine, fikseeritud asendis.

Kasuta alati heakskiidetud kaitsekindaid.

Korrapärane puhastus vajalik.

Visuaalne kontroll.

Kanna kaitseprille või näokaitset.

Ülejäänud seadmel toodud sümbolid/ tähised vastavad erinevates riikides kehtivatele sertifitseerimisnõuetele.

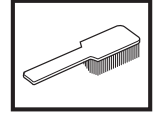
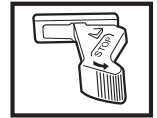

Sisukord

SÜMBOLITE TÄHENDUS

Sümbolid seadmel: 2

Sümbolid käsitsemisõpetuses: 2

SISUKORD

Sisukord 3

MIS ON MIS?

Lõikuri osad 4

OHUTUSEESKIRJAD

Meetmed enne uue seadme kasutusele võtmist 5

Isiklik ohutusvarustus 5

Üldised ohutuseeskirjad 6

Seadme ohutusvarustus 8

Seadme ohutusvarustuse kontroll ja hooldus 9

Üldised tööeeskirjad 10

SEADISTAMINE JA JUSTEERIMINE

Ajam 13

Lõikeketta paigaldamine 13

Komplektse juhtrulli maha võtmine. 15

Komplektse juhtrulli paigaldamine 15

Tähtis märkus. 15

Veoratta vahetamine 16

Tugirullide ja juhtrullide vahetamine. 16

Veevoolik 16

KÜTUSE KÄSITSEMINE

Küttesegu 17

Segu koostis 17

Tankimine 17

KÄIVITAMINE JA SEISKAMINE

Enne käivitamist 18

Käivitamine 18

HOOLDUS

Juhrullide määrimine 19

Veorihma seadistamine. 19

Rihma pingutamine/ veorihma vahetamine 19

Rihmaratas ja ülekanne. 19

Karburaator 20

Kütusefilter 20

Õhufilter 20

Käiviti 21

Süüteküünlad 22

Jahutussüsteem 23

Summuti 23

Lõikeketta taastamine 23

Üldised hooldamisjuhised. 24

Rikked 25

TEHNILISED ANDMED

Tehnilised andmed 26

Lõikeosa 26

EÜ kinnitus vastavusest 27

MIS ON MIS?

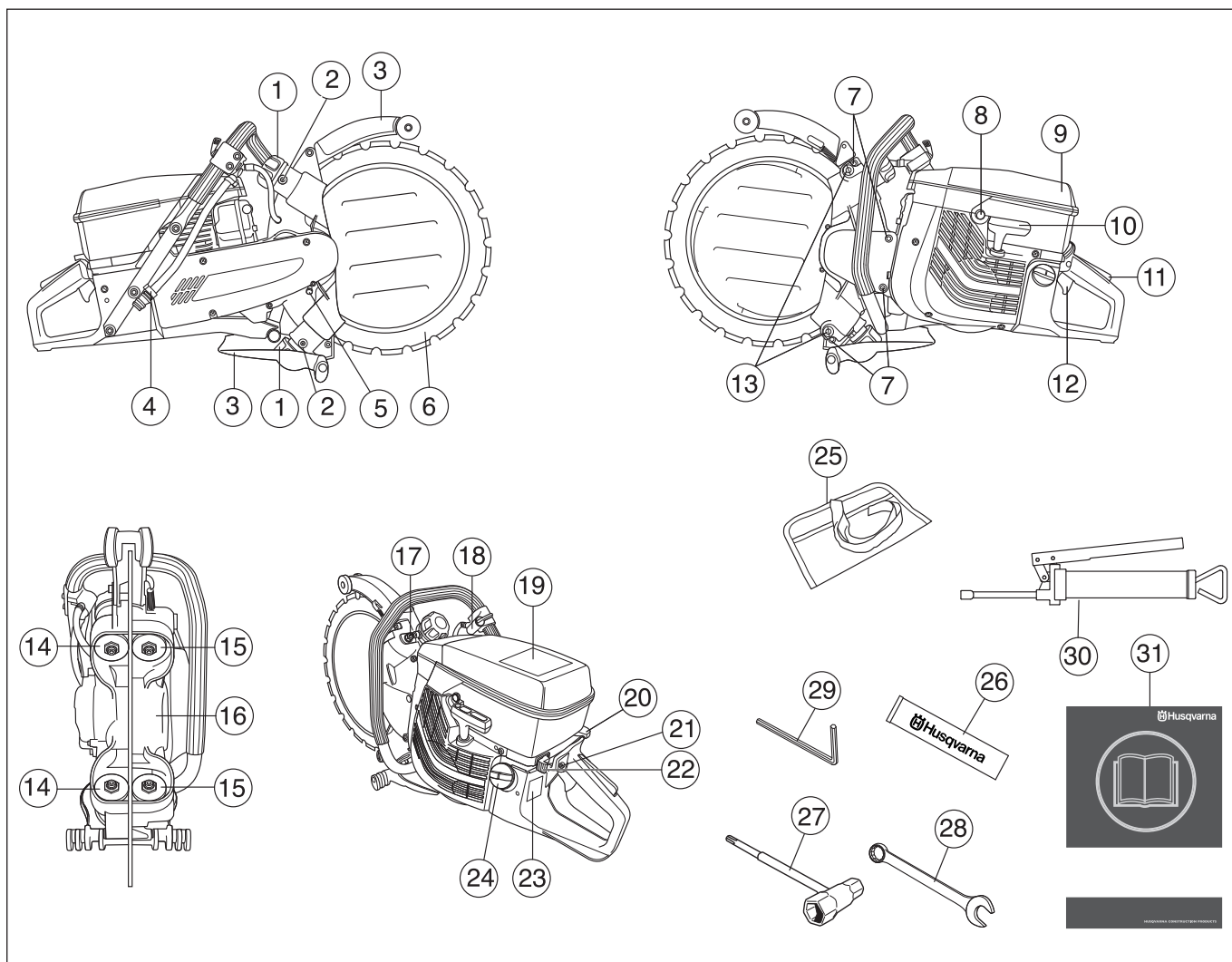

Lõikuri osad

- | | | | |
|----|--------------------------------|----|----------------------------|
| 1 | Juhtrullide rool | 17 | Tugirullide kinnitusmutrid |
| 2 | Õlitamisniplid | 18 | Veekraan |
| 3 | Lõikekettakaitse/pritsmekaitse | 19 | Hoiatustähis |
| 4 | Veeliitmik | 20 | Rõhuklapp |
| 5 | Veoratta seiskamisnupp | 21 | Käivitusgaasipäästik |
| 6 | Teemantketas | 22 | Seiskamislüliti |
| 7 | Katte kruvid | 23 | Tüübisilt |
| 8 | Dekompressiooniklapp | 24 | Kütusepaak |
| 9 | Õhufiltri kaas | 25 | Tööriistakott |
| 10 | Käiviti käepide | 26 | Laagrimääre |
| 11 | Gaasihoovastiku sulgur | 27 | Kombivõti |
| 12 | Gaasihoovastik | 28 | 19 mm kombivõti |
| 13 | Justeerimiskruvid | 29 | 6 mm sisekuuskantvõti |
| 14 | Juhtrullid | 30 | Määrdeprits |
| 15 | Tugirullid | 31 | Käsitsemisõpetus |
| 16 | Veoratas | | |

OHUTUSEESKIRJAD

Meetmed enne uue seadme kasutusele võtmist

- Loe käsitusõpetus põhjalikult läbi, et kõik eeskirjad oleksid täiesti arusaadavad, enne kui seadet kasutama hakkad.
- Kontrollige, et löikeketas oleks õigesti paigaldatud (vaadata peatükki "Paigaldamine").
- Käivitage mootor ja kontrollige tühikäigu seadistust, vaadake juhiseid osast Hooldus. Kui karburaator on õigesti seadistatud, ei tohi löikeketas tühikäigul pöörelda. Kasutusjuhendis on kirjeldatud tühikäigu pöörlemiskiiruse seadistamine. Seadistage pöörlemiskiirus vastavalt juhistele. Ärge kasutage ketaslõikurit, kui tühikäigu pöörlemiskiirus pole õigesti seadistatud.
- Kontrolli lõikemasinat korrapäraselt oma Husqvarna-edasimüüja juures ning lase neil teha vajalikke seadistamisi ja parandusi.



ETTEVAATUST! Seadme algset ehitust ei tohi muuta ilma tootja loata. Kasutage ainult originaalosi. Koosõlastuseta muudatused ja mitteoriginaalosalad võivad põhjustada ohtlike kahjustusi nii kasutajale endale kui juuresviibijaile.



ETTEVAATUST! Lõikamis-, lihvimis-, puurimis- ja poleerimistöödel võib tekkida tolmu või gaase, mis sisaldavad kahjulikke kemikaale. Tehke kindlaks, milliste materjalidega te töötate ja kasutage vastavalt sellele sobivat hingamisteede kaitset või kaitsemaski.



ETTEVAATUST! Ketaslõikur on ohtlik tööriist, kui seda valesti või hooletult kasutada ja põhjustada isegi eluohtlike vigastusi. Väga tähtis on, et te loeksite selle kasutamishendi läbi ja kõigest aru saaksite.



ETTEVAATUST! Selle seadme süütesüsteem tekitab töötamisel elektromagnetvälja. See väli võib mõningatel juhtudel häirida südamestimulaatori tööd. Et vähendada tõsise ja saatusliku kahjustuse tekkimise ohtu, soovime südamestimulaatori kasutajatel enne selle seadmega töötamist pidada nõu arstiga.

Husqvarna Construction Products püüab pidevalt toodete konstruktsiooni paremaks muuta. Husqvarna jätab endale õiguse muuta seadmete konstruktsiooni ilma sellest ette teatamata.

Kõik selles kasutamishendis toodud andmed ja teave on kehtiv trükkitoimetamise kuupäeva seisuga.

Isiklik ohutusvarustus



ETTEVAATUST! Seadmega töötamisel tuleb kasutada ettenähtud isiklikku kaitsevarustust. Isiklik kaitsevarustus ei välti õnnetusi, kuid vähendab vigastuse astet. Palu seadme müüjalt abi sobiva varustuse valimisel.

- Kaitsekiiver
- Kõrvklapid
- Kaitseprillid või näokaitse



- Hingamiskaitse

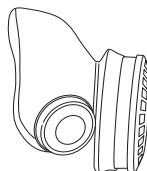

- Tugevad kindad, millega on kerge esemeid haarata.

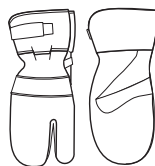

- Hästiistuv vastupidav rõivastus, mis on mugav ja avar.

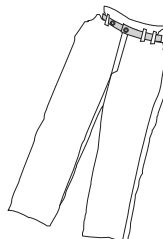

- Kasutage löigatavale materjalile vastavat jalkakaitset.
- Teraskaitsega mittelibisevad kaitsepaad.



- Kanna hoolt, et esmaabivarustus oleks alati käepärast.



OHUTUSEESKIRJAD

Üldised ohutuseeskirjad

TÄHTIS! Ära alusta tööd lõikuriga enne, kui sa pole korralikult juhendit läbi lugenud ja kõigest aru saanud. Hooldustoiminguid, mida pole kasutusjuhendis punktis "Ketaslõikuri kontroll ja hooldus" kirjeldatud, tuleb lasta teha kompetentsetel spetsialistidel.

Tööplatsi ohutus

- Hoia tööplats puhas ja hästi valgustatud. Õnnetused kipuvad juhtuma laokil asjade ja halva valguse korral.
- Välti kasutamist halbade ilmastikuolude korral. Halbadeks ilmastikuoludeks on tihe udu, tugev tuul, tugev pakane jmt. Halva ilmaga töötamine väsitab ja sellega kaasneb muid ohte, nagu libe maapind.
- Ärge kunagi alustage tööd enne, kui tööala pole vaba ja jalgealune kindel. Vaadake ringi, et poleks takistusi ees, kui tuleb vajadus ootamatult liikuda. Veenduge, et töötamise ajal midagi alla ei kuku. Olge eriti ettevaatlik, kui teil tuleb töötada kaldpinnal.
- Kontrollige, et seal, kus te ketaslõikuriga töötate, poleks elektrijuhtmeid või –liine.
- Vaata ringi:
 - Tee kindlaks, et tööpiirkonnas ei oleks inimesi, loomi ega midagi muud, mis võiks häirida sinu kontrolli seadme üle.
 - Takistamiseks eelnimetatuil lõikeketast puutumast.



ETTEVAATUST! Kasutage seadet ainult hea õhutusega kohas. Hoolimatu suhtumine võib põhjustada ohtliku kahjustuse või surma.



ETTEVAATUST! Lõikuri ohutusraadius on 15 meetrit. Seadme kasutaja vastutab selle eest, et sellesse raadiusesse ei satuks kõrvalisi inimesi või loomi. Ärge lülitage lõikeseadet sisse, kui tööpiirkond pole vaba ja kui teil pole kindlat jalgealust.

Isiklik ohutus

- Kanna isiklikku ohutusvarustust. Juhised on toodud alajaotuses Isiklik ohutusvarustus.
- Ärge töötage seadmega, kui te olete väsinud, alkoholi või uimastite mõju all, või olete kasutanud ravimeid, mis mõjutavad teie nägemis-, koordinatsiooni või otsustusvõimet.
- Ära luba kellelgi seadet kasutada enne, kui oled kindel, et ta on kasutamissoptuse sisust aru saanud.
- Jälgige, et riided või kehaosad ei satuks pöörleva lõikeosa teele.
- Hoidke ennast pöörlevast lõikeosast kaugemale.
- Kui seade töötab, peab lõikeosa olema kaitsega kaetud.
- Jälgi alati, et sul oleks kindel ja püsiv jalgealune.



ETTEVAATUST! Tugeva vibratsiooniga töötamine võib põhjustada vereringe- või närvikahjustusi, eriti neil, kel on vereringehäireid. Pöördu arsti poole, kui ilmneb nähte, mis võivad olla vibratsioonist põhjustatud. Sellisteks nähtudeks on näiteks muudatused nahas või nahavärvis, surin, nõelatorked. Kui sõrmed, käelabad ja randmed jäävad tuimaks, tundetuks, nõrgaks, hakkavad surisema, tundub nõelatorkeid või nahal ilmneb värvimuudatusi, pöördu arsti poole.

OHUTUSEESKIRJAD

Kasutamine ja hooldus

- Ketaslõikur on ette nähtud kõvade materjalide, nagu müüritise lõikamiseks. Pehme materjalide lõikamisel on löögioht. Juhised on toodud alajaotuses Kuidas vältida tagasiviskumist.
- Ära kasuta vigastatud seadet. Kontrolli ja hoolda seadet korrapäraselt, nagu käsitlemisõpetuses nõutud. Teatud hooldust tohib teha ainult vastava väljaõppe saanud spetsialist. Juhised on toodud alajaotuses Hooldus.
- Ära kunagi kasuta seadet, mille ehitust on muudetud.
- Ärge nihutage töötava lõikeosaga seadet.

TÄHTIS! K960 Ring on ette nähtud ainult märglõikuseks. Vesi jahutab nii lõikeketast kui teisi lõikeosa detaile.

TÄHTIS! Rikkis, kahjustatud või valesti seadistatud ketaslõikuriga ei tohi töötada. Ärge töötage ketaslõikuriga, mis pole õigesti koostatud või kus puudub mõni detail. Kontrollige, et lõikeketas seisaks, kui gaasipäästik vabastatakse.

Transport ja hoiustamine

Transportimise ja hoiustamise ajal ei tohi olla lõikeketas seadmele paigaldatud.

Ketaslõikurit tuleb hoida lukustatud ruumis, kus talle lapsed ja kõrvalised isikud ligi ei pääse.

Lõikeketas tuleb pärast kasutamist seadmelt eemaldada ja korralikult hoiustada. Lõikeketast tuleb hoiustada kuivana.

Ohutusnõuded kütuse käsitlemisel



(Kütuse lisamine / Segamine / Hoidmine)



ETTEVAATUST! Ole ettevaatlik kütuse käsitlemisel. Välti tule-, plahvatus- ja sissehingamisohte.

- Ärge kalla seadmesse kütust, kui mootor pole välja lülitatud.
- Hoolitse selle eest, et kütuse segamisel (bensiin kahetaktiõliga) ja tankimisel oleks ventilatsioon hea.
- Enne käivitamist vii seade vähemalt 3 meetri kaugusele kütuse lisamise paigast.

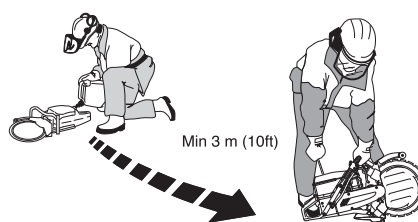

- Ära käivita seadet:
 - Kui kütust on sattunud seadmele. Pühi see ära ja lase jäägil ära aurustuda.
 - Kui kütust on sattunud Su kehale või riietele, vaheta riided. Pese puhtaks kehaosad, kuhu on sattunud kütust. Pese vee ja seebiga.
 - Kui seadmest pihkub kütust. Kontrolli korrapäraselt, et kütust ei lekiks kütusepaagi korgi vahelt või voolikust.
- Ära hoi seadet ega kütust seal, kus pihkumise korral kütuseaurud võivad kokku puutuda sädemete või lahtise tulega, näit. masinate, elektrimootorite, releede, lülite, soojaveekatelde jt. seadmete läheduses.
- Hoi kütust selleks ettenähtud nõus.
- Lase kütuse- ja õlipaak täiesti tühjaks, enne kui jätab seadme pikaks ajaks seisma. Palu lähimast bensiinjaaamast abi sobiva paiga leidmisel vana kütuse ja õli jaoks.
- Kasutage Husqvarnai kütuseanumat, millel on ülevoolukaitse.



ETTEVAATUST! Jälgige, et ei tekiks süttimis- või plahvatusohtu ega ei hingataks kahjulikke aurusid sisse. Enne kütuse tankimist tuleb mootor seisata. Kütust ei tohi üle voolata ega maha tilkuda. Puhastage ära kõik pritsmed seadmelt ja seadme ümbrusest. Kui kütust on sattunud teie riietele või nahale. Vahetage riided. Enne käivitamist tuleb seade viia vähemalt 3 meetri kaugusele kütuse tankimise kohast.

OHUTUSEESKIRJAD

Seadme ohutusvarustus

Käesolevas käsitletakse seadme ohutusvarustust, selle toimimist, kontrollimist ning põhihooldust, mis tagab ohutu töö. Peatükis Mis on mis? on näidatud detailide paiknemine seadmel.



ETTEVAATUST! Ära kunagi kasuta seadet, mille ohutusvarustus on puudulik. Järgi käesolevas toodud kontrolli- ja hooldusjuhiseid.

Vibratsioonisummutussüsteem

Seade on varustatud vibratsioonisummutussüsteemiga, mis vähendab vibratsiooni ja teeb seadme kasutamise mugavaks.

Vibratsioonisummutussüsteem vähendab vibratsiooni, mis kandub käepidemesse seadme mootorist ja löikesedmetest.

Mootori korpus koos löikeosaga on käepidemega ühenduses nn vibratsioonisummutuselementide kaudu.

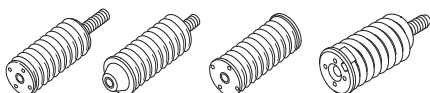

Seiskamislüliti

Mootori väljalülitamiseks kasuta seiskamislüliti.

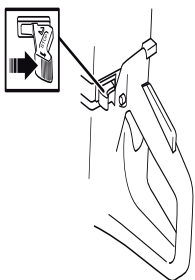

Summuti



ETTEVAATUST! Summuti võib seadme kasutamisel minna väga kuumaks ja säilitada kuumust ka mõni aeg peale mootori väljalülitamist. Ära puuduta kuuma summutit!

Summuti ülesandeks on hoida minimaalset mürataset ja suunata mootori heitgaasid operaatorist eemale.



ETTEVAATUST! Mootori heitgaasid on kuumad ja võivad sisaldada sädemeid, mis võivad tekitada tulekahju. Sellepärast ära käivita seadet kunagi ruumis sees ega tuleohtlike materjalide ligidal!

TÄHTIS! On väga oluline, et järgitaks summuti hoolduse ja kontrolli juhiseid. Vastavad juhised on toodud alajaotuses Seadme ohutusvarustuse kontroll ja hooldus.



ETTEVAATUST! Summuti sisaldab kemikaale, mis võivad olla kantserogeense toimega. Vältige kokkupuudet nende ainetega, kui summuti katki läheb või saab kahjustada.

Gaasihoovastiku sulgur

Gaasihoovastiku pidur on nii konstrueeritud, et ta hoiab ära gaasihoovastiku tahtmatu sisselülitumise. Kui pidur (A) sisse vajutatakse, vabaneb gaasihoovastik (B).

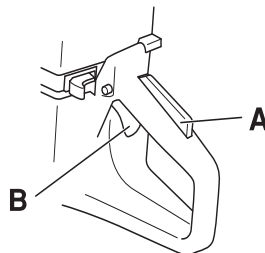

Pidur jääb sisse vajutatud asendisse senikauaks, kuni gaasihoovastik on sisse lülitatud.

Kui käepide lahti lasta, ühendatakse gaasihoovastik ja gaasihoovastiku pidur jälle lähteasendisse. Ühendamine ja lahutamine toimub kahe sõltumatu vedrusüsteemi kaudu. See tähendab, et tühikäigul lukustub gaasihoovastik automaatselt.

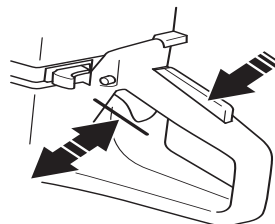

Lõikeketta kaitse



ETTEVAATUST! Enne seadme käivitamist tuleb alati kontrollida, et kaitse oleks õigesti paigaldatud.

Kaitse paigaldatakse lõikekettale ja see takistab lõigatud materjaliosakeste ja lõikeketta tükide paiskumist töötaja poole.

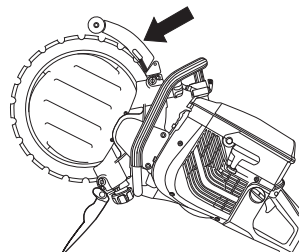

OHUTUSEESKIRJAD

Seadme ohutusvarustuse kontroll ja hooldus



ETTEVAATUST! Seadme hooldus ja parandamine nõuab eraldi väljaõpet. See kehtib eriti ohutusvarustuse kohta. Kui seade ei vasta allpool toodud nõuetele, vii see hoolduspunkti. Meie toodetele on tagatud professionaalne hooldus ja parandus. Kui seadme müüja ei tegele hooldusega, palu teda juhatada sind lähimasse hoolduspunkti.

Vibratsioonisummutussüsteem

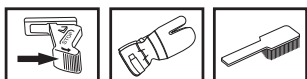

Kontrolli korrapäraselt, et amortiseerivad elemendid ei oleks pragunenud ega deformeerunud.

Kanna hoolt, et amortiseerivad elemendid oleks kindlalt kinnitatud mootori ja käepidemete külge.

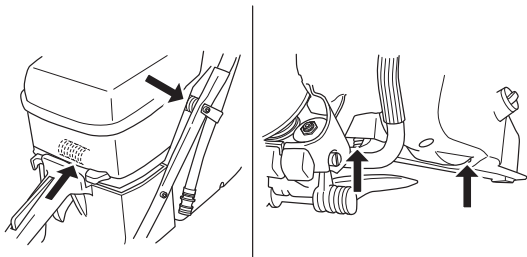

Käepidemed tuleb hoida puhtad ja kuivad.

Seiskamislüliti

Käivita mootor ja kontrolli, kas mootor seiskub, kui lükkad lüliti seiskamisasendisse.

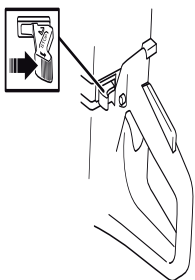

Summuti

Ära kasuta kunagi vigastatud summutiga seadet.



Kontrolli korrapäraselt, kas summuti on kindlalt seadme külge kinnitatud.

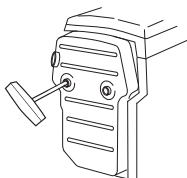

Gaasihoovastiku sulgur

- Kontrolli, kas gaasihoovastik sulgub tühikäigul, kui gaasihoovastiku sulgur läheb oma lähteasendisse.

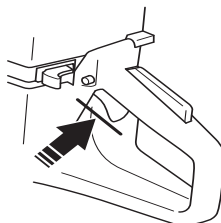

- Vajuta gaasihoovastiku sulgurit ja kontrolli, kas see läheb, kui lased ta lahti, tagasi algasendisse.

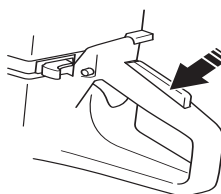

- Kontrolli, kas gaasihoovastik ja gaasihoovastiku sulgur liiguvad vabalt ja kas tagasitõmbevedrud töötavad korralikult.

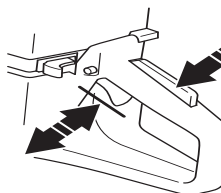

- Käivitage ketaslõikur ja andke täisgaas. Laske gaasihoovastik lahti ja jälgige, kas lõikeketas seiskub ja jääb seisma. Kui lõikeketas pöörleb tühikäigul, tuleb kontrollida karburaatori tühikäigu seadistust.

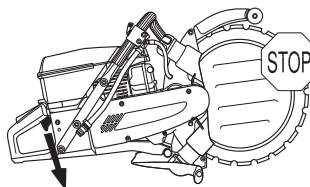

- Vaadake juhiseid osast Hooldus.

Lõikeketta kaitse

Kontrollige, kas kaitse on kahjustamata ja kas sellel pole pragusid või deformatsioone.

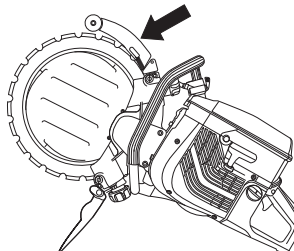

ETTEVAATUST! Kontrollige hoolsalt, et kaitse oleks korralikult oma kohale paigaldatud, enne kui käivitate seadme. Kontrollige ka lõikeketast, et see poleks praguline ja oleks korralikult paigaldatud. Kahjustatud lõikeketas on ohtlik ja võib inimesi vigastada. Juhised on toodud Koostamist käsitlevas alajaotuses.

Üldised tööeeskirjad



ETTEVAATUST! Selles osas käsitletakse põhilisi ohutusreegleid lõikeseadmega töötamisel. Pidage meeles, et toodud teave ei asenda teadmisi ja oskusi, mida vastava ala ametimees on omandanud väljaõppel ja igapäevases töös. Kui teil tuleb seadmega töötamisel ette olukord, kus te tunnete ennast ebakindlalt, küsige parem asjatundja käest nõu. Pöörduge oma edasimüüja, hooldustöökoja või kogunud asjatundja poole, et nõu küsida. Ärge võtke tööd ette, kui te ei ole selleks saanud piisavat ettevalmistust.

Lõiketehnika

Allpool kirjeldatakse üldisi töövõtteid.

- Toetage lõigatavat materjali nii, et teil on ülevaade sellest, mis võib juhtuda ja et lõikesoon oleks kogu lõikamise kestel avatud.

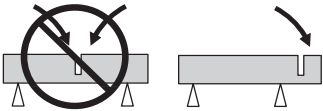

- Hoidke lõikurit mõlema käega kindlalt kinni. Hoidke nii, et põidlad ja sõrmed oleksid käepidemete ümber.
- Kontrollige, et lõikeketas ei puutuks millegi vastu, kui te seadet käivitate.
- Käivitage lõikeseadme mootor maksimaalsel pöörlemiskiirusel.
- Alustage lõikamist ettevaatlikult, lastes seadmel töötada vabalt, surumata ketast jõuga.

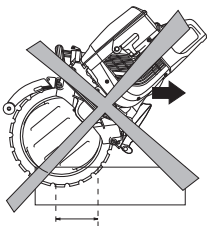

- Lõigake alati maksimaalsel pöörlemiskiirusel.
- Liigutage lõikeketast aeglaselt edasi-tagasi, et lõikeketta ja lõigatava materjali vahel oleks väike kokkupuutepind. Siis ei kuumene lõikeketas ja lõikab kõige efektiivsemalt.

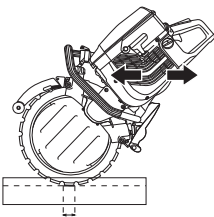

- Kasutage ainult väikest osa lõikeketta lõikepinnast.

- Liigutage seadet edasi rangelt lõikeketta sihis. Küljesuunaline pinge võib lõikeketta purustada ja on väga ohtlik.

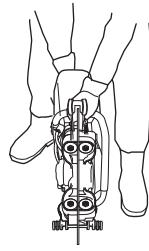

ETTEVAATUST! Ärge liigutage ketaslõikurit küljesuunas, lõikeketas võib kinni jääda või puruneda ja tekitada inimestele kahjustusi.

Lõikesügavus

K960 Ring võib lõigata kuni 260 mm (10 tolli) sügavusele. Kõige kergem on seadet juhtida nii, et kõigepealt teete märkimislõike sügavusega 50–70 mm (2–3 tolli). Siis pääseb veeketas töödeldavasse materjali ja aitab seadet juhtida. Kui te üritate ühe korraga teha kogu lõike, läheb teil rohkem aega. Kui te lõikate mitme käiguga, näiteks 3–4 käiguga, et teha lõiget 260 mm (10 tolli), läheb töö kiiremini.

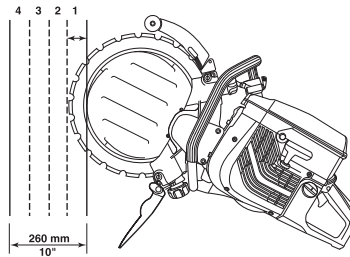

Suuremad tööd

Lõige pikkusega üle 1 meetri – kinnitage laud piki joont, mida mööda hakkate lõikama. Laud on joonlauaks, mille järgi lõigata. Tehke selle joonlaua järgi kogu pikkuses märkimislõike sügavusega 50–70 mm (2–3 tolli). Pärast märkimislõike tegemist võtke joonlaud ära.



Väiksemad tööd

Tehke kõigepealt madal märkimislõike sügavusega 50–70 mm (2–3 tolli). Seejärel saagige kogu lõige.

OHUTUSEESKIRJAD

Lõikamise järjekord

Kõigepealt lõigake alumine horisontaalne lõige. Seejärel tehke kaks vertikaalset lõiget. Viimasena tehakse ülemine horisontaallõige.

Mõelge selle peale, et materjal tuleb lõigata mõistliku suurusega tükkideks, et neid saaks turvaliselt käsitseda ja transportida.

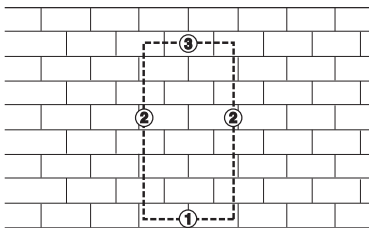

TÄHELEPANU! Kui ülemine horisontaallõige teha enne alumist, vajutab materjalitükk lõikeketta kinni.

Tagasiviskumise vältimine



ETTEVAATUST! Tagasilöök võib juhtuda silmapilkselt ja tagasilöök võib olla nii tugev, et paiskab lõikeseadme koos lõikekettaga lõikaja suunas. Kui siis veel lõikekettas pöörleb, võib see põhjustada raske ning isegi surmava vigastuse. Sellepärast peab teadma, mis võib tagasilööki põhjustada ja tundma õige töövõtteid ning töötama suure ettevaatusega.

Mis on tagasiviskumine?

Tagasilöök tekib kiire reaktsioonina, kui lõikeketta ülemine veerand, nn. tagasilöögisektor, paiskub tagasi esemelt, millega ta kokku puutus.

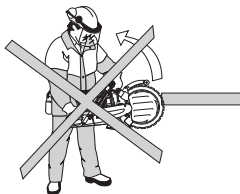

Tagasilöök tekib siis, kui lõikeketta tagasilöögisektor satub mingi esemega kokkupuutesse.

Üldised eeskirjad

- Ärge alustage saagimist lõikeketta ülemise veerandiga ehk tagasilöögisektoriga, mis on näidatud joonisel.

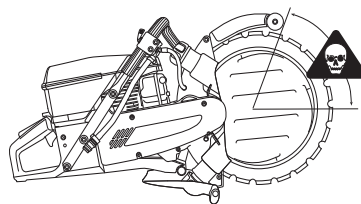

- Olge kindlal pinnal ja hoidke ennast tasakaalus.
- Hoidke lõikurit mõlema käega kindlalt kinni. Hoidke nii, et pöidlad ja sõrmed oleksid käepidemete ümber.
- Hoidke lõigatavat eset parajal kaugusel.
- Lõigake alati maksimaalsel pöörlemiskiirusel.
- Olemasolevasse soonde ketta suunamisel olge eriti ettevaatlik.
- Ärge lõigake kunagi kõrgemal õlakõrgusest.
- Olge tähelepanelik ja jälgige, ega lõigatav ese ei nihku või ei juhtu midagi muud, mis võiks lõikesoonde ketta kinni kiiluda.

Tõmme

Tõmme tekib siis, kui lõikeketta alumine osa jääb äkki lõigatavasse materjali kinni või kui lõikesoon kokku vajub. (Selliste asjade vältimiseks vaadake juhiseid osast "Põhireeglid" "Kinni kiilumine/pöörlemine", mis on toodud alljärgnevas.)

Kinnikiilumine/pöörlemine

Kinnikiilumine tekib siis, kui lõikesoon vajub kinni. Seade võib siis äkitselt tugeva jõuga alla liikuda.

Kuidas kinnikiilumist ära hoida

Toetage lõigatav ese nii, et lõikesoon jääks lahti kuni lõikamise lõpuni.

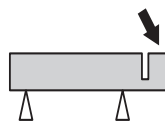

Kontrollige mootori pöörlemiskiirust.

Mõõtke korrapäraselt mootori pöörlemiskiirust töötemperatuuril ja täiskäigul, kuid ilma koormuseta.

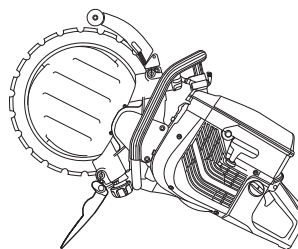

ETTEVAATUST! Kui pöörlemiskiirus ületab ettenähtud suurust, tuleb see enne kasutusele võtmist viia volitatud hooldustöökotta justeerimiseks.

Teemantlõikekettad

Teemantkettad koosnevad terasest alusest, millel on tööstuslike teemantidega segmendid.

Töötada tohib ainult terava teemantkettaga. Ketta teritamiseks lõigake mingit pehmet ainet, näiteks liivakivi või tellist.

Teemantkettaid valmistatakse erinevate kõvadustega. "Pehme" teemantketas on suhteliselt lühikese tööeaga ja hea lõikevõimega. Pehme ketastega lõigatakse kõvu materjale, nagu näiteks graniiti või kõva betooni. "Kõva" teemantketas on pikema tööeaga, väiksema lõikevõimega ja seda kasutatakse pehmete materjalide, nagu näiteks telliste ja asfaldi lõikamiseks.

Teemantlõikeketastega saab edukalt lõigata kiviseina, sarrustatud betooni ja muid komposiitmaterjale. Teemantkettad ei sobi metalli lõikamiseks.

Vesijahutus

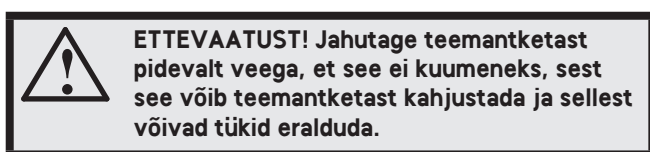

Teemantketast ohutakse töötamisel veega, et ketast jahutada ja tolmu siduda.

Teemantketta teritamine

Vale survega töötamisel ja mõningate materjalide lõikamisel võivad teemantkettad nüriks minna (näiteks tugeva sarrustusega betooni korral). Nüri lõikeketas läheb kuumaks ja seejärel langeb kogu lõikesegment rivist välja.

Ketta teritamiseks lõigake mingit pehmet ainet, näiteks liivakivi või tellist.

Teemantketta vibratsioon

Kui lõikeketast liiga tugevasti edasi lükata, võib see minna loperguseks ja hakata vibreerima.

Väiksem surve edasilükkamisel võib vibratsiooni ära võtta. Vastasel juhul tuleb lõikeketas vahetada. Lõikeketas peab vastama lõigatavale materjalile.

SEADISTAMINE JA JUSTEERIMINE

Ajam

Selle seadme ainulaadse konstruktsiooni tõttu ei ole veojõud suunatud lõikeketta keskmesse. Lõikeketta juhtrullide äärikud liiguvad lõikeketta uurdes. Juhtrullide vedrud suruvad rullid välja, need omakorda suruvad lõikeketta V-kujulisele siseservale, mis on veoratta V-kujulise uurde vastas. Veoratas on paigaldatud völliile, mida mootor veorihmaga ringi veab. Selle tulemusena lõikab teemantlõikeketas läbimõõduga 350 mm (14 tolli) lõike sügavusega 260 mm (10 tolli).

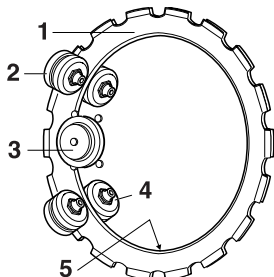

- 1 Lõiketera
- 2 Tugirullid
- 3 Veoratas
- 4 Juhtrullid
- 5 V-kujuline serv

Kulumise kontroll

Veoratta uure ja lõikeketta sisemine ava kuluvad kasutamisel.

Servaülekanedega ketaslõikur (nn. ringsaag) töötab veel siiski hästi, kui:

- veoratas pole liiga kulunud

A) Uus

B) Kulunud

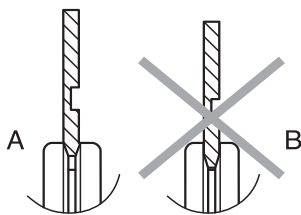

- juhtrullid pole liiga kulunud

A) Uus

B) Kulunud

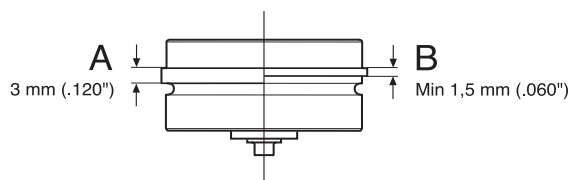

- lõikeketas ja rullid on omavahel õigesti justeeritud.

Teemantketta tööea kestel tuleb rullide seadistust kaks korda kontrollida – uue ketta paigaldamisel ja siis, kui pool lõikeketast on ära kulunud.

Lõikeketta paigaldamine

Meie tootevalikus on erinevaid lõikekettaid mitmetest materjalidest. Husqvarna kohalikult edasimüüjalt saate küsida, milline lõikeketast teie töö jaoks valida.

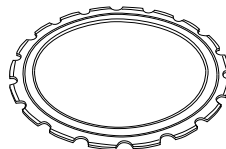

ETTEVAATUST! Kasutatud ketta taastamine on keelatud. Kulunud lõikeketas on nõrgaks jäänud. Taastatud lõikeketas võib puruneda või tükkideks minna ja tõsiselt kahjustada nii seadme operaatorit kui teisi inimesi.

- Pühkige lõikeketta pinnalt mustus ära.

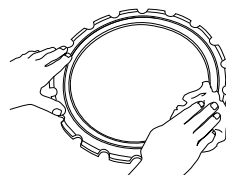

- Keerake lahti tugirullide katte kinnitusmutrid.

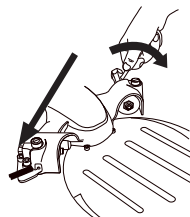

- Keerake justeerimiskruvisid mõne pöörde võrra.

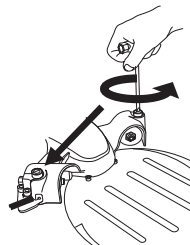

- Keerake liblikmutrit (kinnitushooba), et vedru vabaneks pingest.

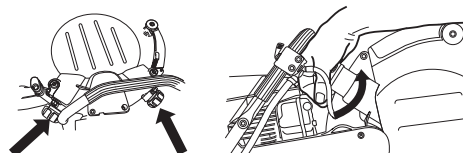

SEADISTAMINE JA JUSTEERIMINE

- Keerake 6 mm sisekuuskantvõtme ära neli kruvi, mis hoiavad kinni tugirulli katet ja võtke kate ära.

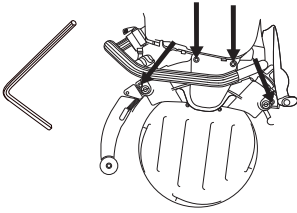

ETTEVAATUST! Kontrollige löikeketast enne seadmele paigaldamist, et sellel poleks nähtavaid kahjustusi. Kahjustatud ketas võib puruneda ja tekitada inimestele tõsiseid vigastusi.

- Paigaldage löikeketas.

TÄHELEPANU! Lõikeketta ühel poolel on uure (A), mis suunab tugirulle. Jälgige, et lõikeketta V-kujuline serv haakuks veorattaga ja et lõikeketta suunav uure haakuks vastava juhtrulliga. Lugege lisa osast Ajam.

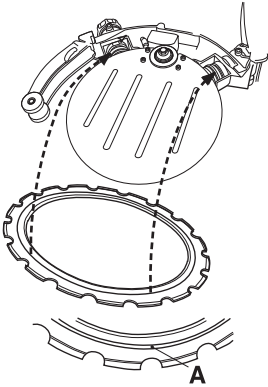

- Vajadusel vajutage juhtrulli, et see haakuks lõikeketta uurdesse.

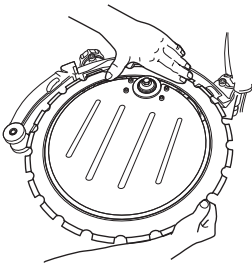

- Paigaldage tugirulli kate. Keerake neli kruvi korralikult kinni.

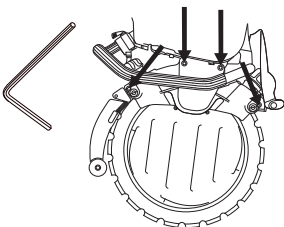

- Pöörake lõikeketast ja jälgige, kas tugirullid on surve all lõikeketta vastas.

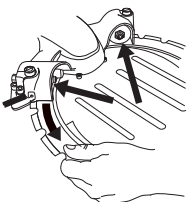

- Justeerige seadistamiskruvidest, nii et tugirullid oleksid lõikekettaga kontaktis.

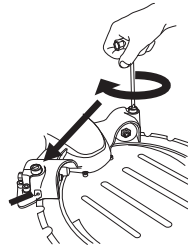

- Justeerige nii, et lõikeketta pöörlemisel saaksite hoida kergelt pöialt tugirullide vastas. Tugirull peab lõikeketast puudutama aeg-ajalt.

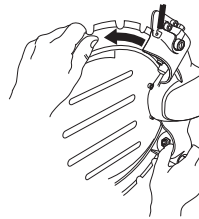

- Pingutage tugirullide kate kinnituskruvisid.

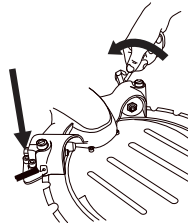

- Pöörake nüüd lõikeketast ja kontrollige, kas te saate endiselt hoida pöialt rullide vastas, kui lõikeketas pöörleb.

TÄHELEPANU! Rullikute surve kontrollimisel peab saag olema püstises asendis. Kui seade on küljeli, on lõikeketta kaalu tõttu seda raske õigesti justeerida.

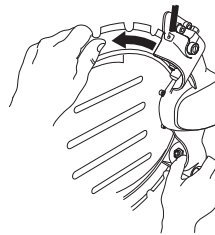

- Keerake pingutusrattad korralikult kinni ja seade on kasutamiseks valmis.

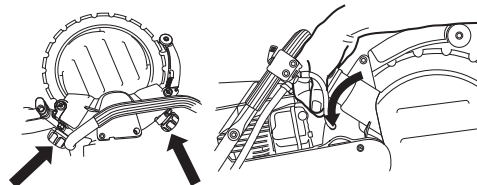

SEADISTAMINE JA JUSTEERIMINE

Komplektse juhtrulli maha võtmine.

- Võtke ära tugirullide kate.

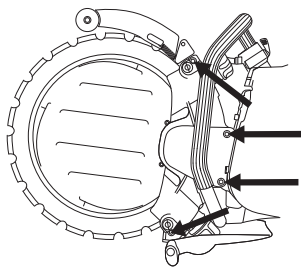

- Võtke ära löikeketas.

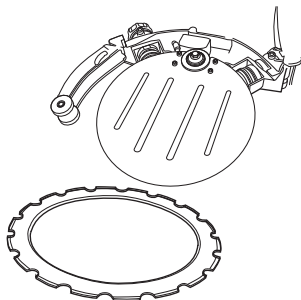

- Keerake lahti liblikmutter (kinnitushoob). Keerake liblikmutrit paar pööret, kuni tunnete vastupanu. Juhtrull liigub liblikmutriga koos välja ja jääb seisma, kui on tunda vastupanu.

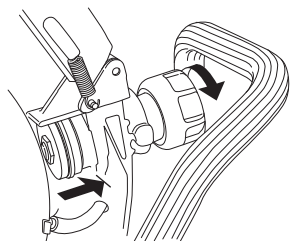

Juhrull on liblikmutri sisse kinni surutud. Et juhtrulli kätte saada, tuleb veel keerata liblikmutrit, kuni see täiesti lahti tuleb.

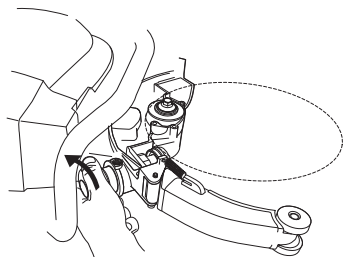

Nüüd saab võtta juhtrulli kere küljest lahti.

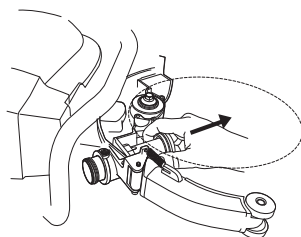

Komplektse juhtrulli paigaldamine

- Keerake liblikmutter põhjani ja siis lahti kahe pöörde võrra.

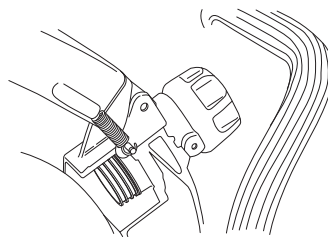

- Pange juhtrull kere külge tagasi.

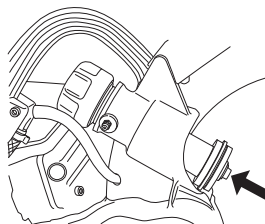

- Vajutage juhtrull liblikmutri sisse kinni.

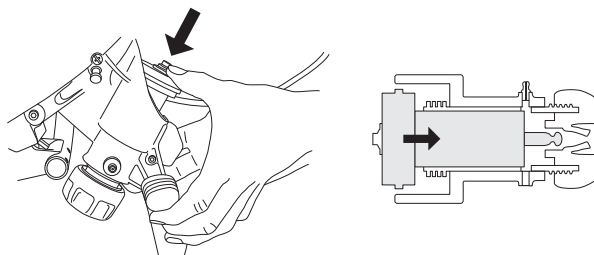

- Määrige juhtrulli hülsi. Suunake määrdeprits määrdenipli (A) vastu ja pumbake, kuni avast (B) hakkab tulema puhast mäaret.

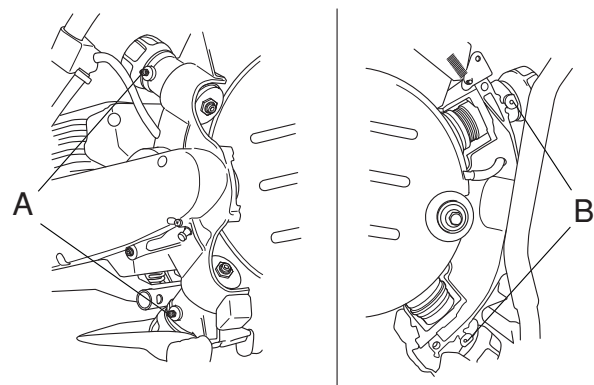

- Paigaldage löikeketas. Vaadake juhiseid osast Lõikeketta paigaldamine.

Tähtis märkus.

- Väär justeerimine võib põhjustada lõikeketta kahjustumise.
- Kui lõikeketas pöörleb aeglaselt või jääb seisma, katkestage töö ketaslõikuriga ja kontrollige, milles on viga.

SEADISTAMINE JA JUSTEERIMINE

Veoratta vahetamine

- 1 Seisake võll seiskamisnupust.
- 2 Keerake lahti keskmekruvi ja võtke seib ära.

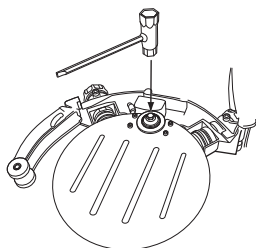

- 3 Nüüd saate veoratta ära võtta.

TÄHELEPANU! Vahetage ka veoratas, kui te panete uue löikeketta. Kulunud veoratas võib põhjustada löikeketta loperdamist ja kahjustumist.

Liiga vähene veevool lühendab oluliselt veoratta tööiga.

Tugirullide ja juhtrullide vahetamine.

- Võtke ära tugirullide kate.
- Kontrollige, kas rullid pole kulunud.
- Rullikute vahetamiseks kasutage 19 mm mittetellitavat mutrivõtit ja 13 mm kombineeritud võtit.

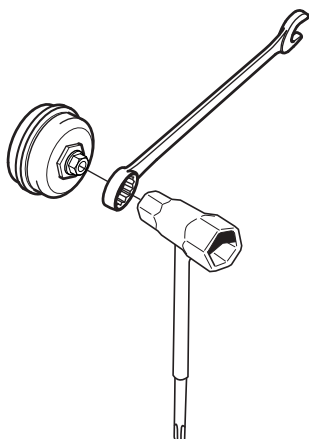

- Enne rullide paigaldamist määrige neid seestpoolt laagrimäärdega.

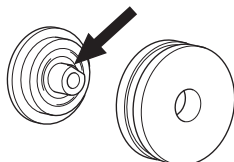

- Vahetage juhtrullid, kui rulliaärikud on poole võrra kulunud.

A) Uus

B) Kulunud

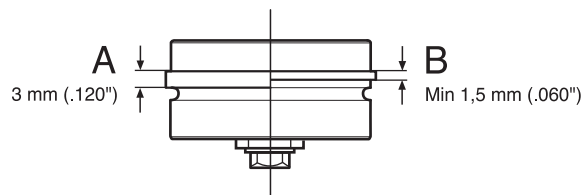

- Vahetage tugirullid, kui rulli pind on sile, (või) kui uure on rullilt ära kulunud.

A) Uus

B) Kulunud

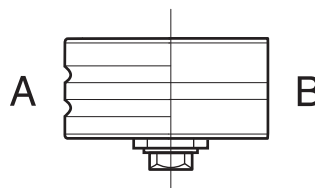

Veevoolik

Ühendage veevoolik veevärgiga. Avage ventiil, et vesi voolama hakkaks. Vähim veevoolukiirus: 4 l/min. Tähelepanu: seadme voolikunippel on varustatud filtriga.

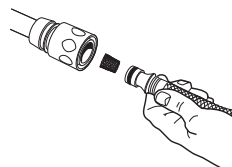

KÜTUSE KÄSITSEMINE

Küttesegu

TÄHELEPANU! Seadmel on kahetaktiline mootor ja sellega töötades peab alati kasutama bensiini ja kahetaktiõli segu. Et segu oleks õige, on tähtis mõõta segatava õli kogus väga täpselt. Väiksemate koguste segamisel mõjutavad ka väikesed kõrvalekalded õli koguses oluliselt segu koostist.



ETTEVAATUST! Hoolitse, et segamise ajal oleks ventilatsioon hea.

Bensiin

- Soovituslik madalaim oktaanarv on 90 (RON). Kui te töötate 90st madalama oktaanarvuga kütusega, tekib mootori kuumenemine. See võib mootorit kahjustada ja põhjustada tõsiseid mootoririkkeid.

Kahetaktiõli

- Parima tulemuse saavutamiseks kasutage HUSQVARNA kahetaktiõli, mis on spetsiaalselt meie õhkjahutusega kahetaktimootorite jaoks valmistatud.
- Ära kasuta kunagi vesijahutusega mootorite kahetaktiõlisisid, näit. paadimootoriõli.
- Ära kasuta kunagi neljataktilise mootori õlisisid.

Segu koostis

1:50 (2%) HUSQVARNA kahetaktiõli või muud vastavat õli.

1:33 (3%) teiste õlide korral, mis on õhkjahutusega kahetaktimootoritele, klassifitseeritud JASO FB/ISO EGB jaoks.

Bensiin, liitrit	Kahetaktiõli, liitrit	
	2% (1:50)	3% (1:33)
5	0,10	0,15
10	0,20	0,30
15	0,30	0,45
20	0,40	0,60

Segamine

- Bensiini ja õli omavaheliseks segamiseks kasuta alati puhast nõu, mis on ette nähtud bensiini jaoks.
- Esiteks vala nõusse pool segatavast bensiinist. Lisa kogu õlikogus. Sega (loksuta) küttesegu segamini. Lisa ülejäänud bensiin.
- Sega (loksuta) küttesegu hoolikalt enne seadme kütusepaagi täitmist.

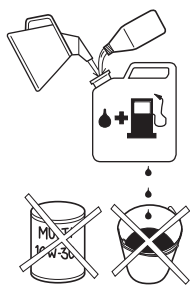

- Ära sega rohkem kütust kui üheks kuuks vaja.
- Kui seade jääb pikemaks ajaks seisma, tuleb kütusepaak tühjendada ja puhastada.

Tankimine



ETTEVAATUST! Järgnevad ettevaatusabinõud vähendavad tulekahjuohtu:

Ära suitseta kütuse läheduses ega pane sinna midagi kuuma.

Ära lisa kütust, kui mootor pole välja lülitatud.

Kütuse lisamisel ava kork ettevaatlikult, et ülerõhk saaks aeglaselt väheneda.

Pärast kütuse lisamist pinguta korki hoolikalt.

Enne käivitamist vii seade alati tankimiskohast eemale.

- Hoidke käepidemed kuivad ja puhtad õlist ja kütusest.
- Pühkige paagi kaane ümbrus puhtaks. Puhastage kütusepaak. Kütusefiltrit peab vahetama vähemalt üks kord aastas. Paaki sattunud mustuseosakesed põhjustavad häireid seadme töös.

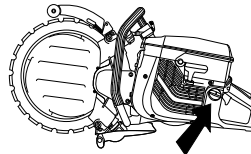

- Jälgi, et kütus oleks korralikult segunenud, selleks loksuta iga kord enne kütusepaagi täitmist kütusenõud.



- Olge tankimisel tähelepanelik. Enne käivitamist viige seade tankimise kohast vähemalt 3 m kaugusele. Kontrollige, et kütusepaagi kork oleks korralikult kinni keeratud.

KÄIVITAMINE JA SEISKAMINE

Enne käivitamist



ETTEVAATUST! Enne käivitamist tuleb meeles pidada järgmist:

Ärge käivitage seadet, kui rihmakaitse pole oma kohale paigaldatud. Vastasel juhul võib sidur lahti tulla ja tekitada ohtlikke kahjustusi.

Enne käivitamist vii seade alati tankimiskohast eemale.

Kontrollige, et seade ja te ise oleksite kindlal pinnal ja et löikeketas saab vabalt pöörelda.

Vaata, et tööpiirkonnas poleks võõraid isikuid.

Dekompressiooniklapp: Rõhu vähendamiseks silindris vajutage klappi. Käivitamisel tuleb alati kasutada dekompressiooniklappi. Pärast seda, kui seade on käima läinud, läheb klapp ise lähteasendisse.

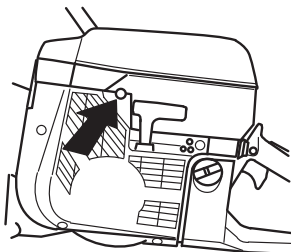

Seiskamislüliti: Veenduge, et seiskamislüliti (STOP) on vasakpoolses asendis.

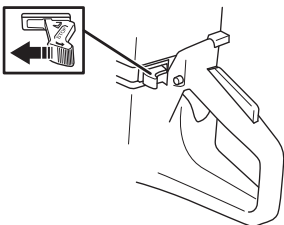

Käivitusgaasi asend – külm mootor: Käivitusgaasi ja õhuklapi asend saavutatakse õhuklapi täieliku väljatõmbamise teel.

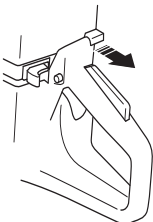

Käivitusgaasi asend – soe mootor: Õhuklapi/käivitusgaasi asendi saavutad, tõmmates õhuklapi juhtelemendi õhuklapi asendisse ja lükates selle seejärel uuesti sisse. Nii lülitub sisse käivitusgaasi asend ilma õhuklapita.

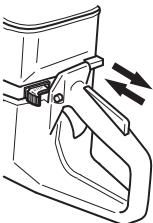

Käivitamine

Võtke vasaku käega kinni esimesest käepidemest. Pange parem jalg tagumise käepideme alumisele osale ja vajutage seade vastu maad. **Käivitusnööri ei tohi kerida kää ümber.**

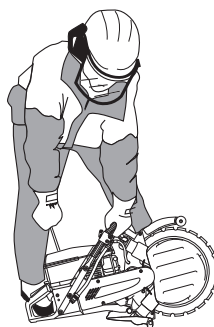

ETTEVAATUST! Mootori käivitamisel löikeketas pöörleb. Jälgige, et see saaks vabalt pöörelda.

Võta starteri käepidemest kinni, tõmmake käivitusnõör parema käega aeglaselt välja, kuni tunned vastupanu (starteri hambad haakuvad), soorita seejärel tugevaid ja kiireid tõmbeid.

TÄHELEPANU! Ära tõmba käivitusnööri täies pikkuses välja, ära lase käiviti käepidet lahti, kui see on väljatõmmatud asendis. See võib seadmele vigastusi tekitada.

Külm mootor: Lükka käivitusgaasiregulaator kohe pärast süüte lülitumist sisse ja soorita uusi tõmbeid, kuni mootor käivitub.

Kui mootor läheb käima, andke täisgaas ja käivitusgaas lülitub ise välja.

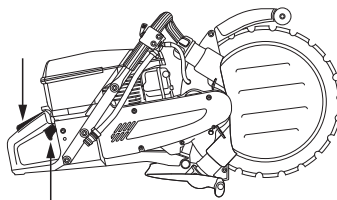

Seiskamine

Seisake mootor, viies seiskamislüliti (STOP) paremale.

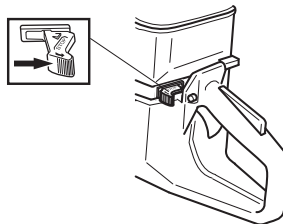

Juhtrullide määrimine

- Suunake määrdeprits määrdeniplite vastu.

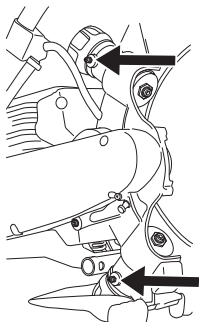

- Pumbake mäaret, kuni vastavast avast hakkab tulema puhast mäaret.

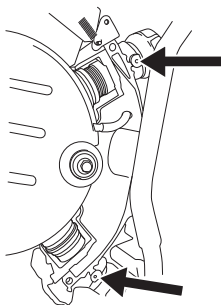

Veorihma seadistamine.



Veorihm on kaetud ja korralikult tolmu, mustuse ja mehhaaniliste vigastuste eest kaitstud.

- Eemaldage kate ja keerake lahti rihmapingutuskruid.

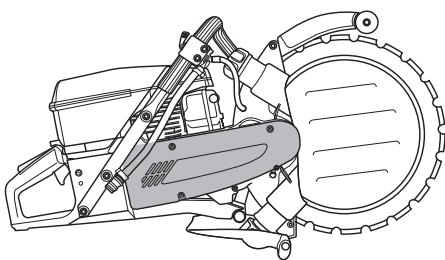

- Vajutage rihmapingutajale pöidlaga, et rihma pingutada. Keerake seejärel kinni kruvid, mis hoiavad rihmapingutajat.

Rihma pingutamine/ veorihma vahetamine



- Eemaldage kate ja keerake lahti rihmapingutuskruid. Vajutage rihmapingutusrull tagasi ja paigaldage uus veorihm.

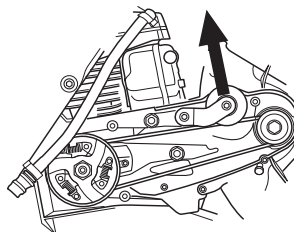

TÄHELEPANU! Jälgige, et mõlemad rihmarattad oleksid puhtad ja kahjustusteta, enne kui paigaldate uue veorihma.

- Vajutage rihmapingutajale pöidlaga, et rihma pingutada. Keerake seejärel kinni kruvid, mis hoiavad rihmapingutajat.

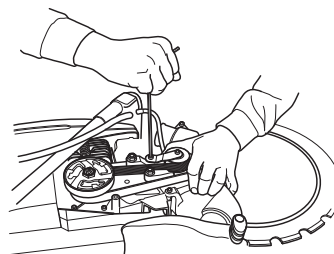

- Paigaldage rihmakate.

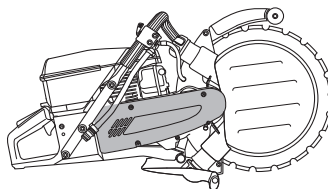

ETTEVAATUST! Ärge kasutage ketaslõikurit, millel pole lõikeketta kaitset.

Rihmaratas ja ülekanne.

Ärge käivitage mootorit, kui rihmaratas ja ülekanne on hoolduse tõttu maha võetud.

Karburaator

Sinu Husqvarna-toode on konstrueeritud ja valmistatud selliste omadustega, mis vähendavad kahjulikke heitgaase. Kui mootor on kulutanud 8–10 paaki bensiini, on mootor sisse töötatud. Selleks, et mootor töötaks parimal moel ja eraldaks peale sissetöötamisperioodi nii vähe kahjulikke heitgaase kui võimalik, lase oma müügiagendil/hooldustöökojal (kelle käsutuses on tahhomeeter) karburaatorit reguleerida.

Töö



ETTEVAATUST! Ärge käivitage seadet, kui lõikeõlg ja lõikeosa pole paigaldatud. Ülekanne võib lahti tulla ja inimesi vigastada.

- Karburaator reguleerib seadme töökiirust gaasihoovastiku kaudu. Karburaatoris seguneb kütus õhuga.

Suulised

Karburaatoril on fikseeritud suuline, millega on tagatud, et seade saab alati õiges vahekorras kütuse ja õhu segu. Kui mootoril pole jõudu või kiirendus on väike, tehke järgmist.

- Kontrollige õhufiltrit ja kui vaja, vahetage.
- Kui see ei aita, võtke ühendust volitatud hooldustöökojaga..

Tühikäigu (T) justeerimine

Seadistage tühikäigu pöörlemiskiirust kruvist T. Kui on vaja seadistada, keerake kõigepealt tühikäigukruvi päripäeva, kuni lõikeketas hakkab liikuma. Seejärel keerake kruvi vastupäeva, kuni lõikeketas seisma jääb. Tühikäik on seadistatud õigesti, kui mootor kiireneb ühtlaselt ja ilma tõrgeteta.

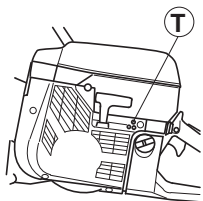

Soovit. tühikäigu pööretearv: 2500 p/min



ETTEVAATUST! Kui tühikäigu pöörete arvu ei saa reguleerida, nii et lõikeosa jääks paigale, võta ühendust teenindustöökojaga/ edasimüüjaga. Ära kasuta seadet enne, kui see on korralikult reguleeritud või parandatud.

Kütusefilter

- Kütusefilter paikneb kütusepaagis.
- Kütusepaak peab olema kaitstud mustuse eest, kui kütust tangitakse. Sellega hoitakse ära häired seadme töötamisel, mis võivad tekkida filtri ummistumisest.
- Kütusefiltrit puhastada ei saa, see tuleb vajadusel välja vahetada. **Filtrit peab vahetama vähemalt üks kord aastas.**

Õhufilter



Õhufiltrit peab korrapäraselt puhastama tolmust ja mustusest, et ära hoida:

- Häireid karburaatori töös
- Käivitamisraskusi
- Võimsuse vähenemist
- Mootori osade asjatut kulumist
- Liigset kütusekulu.

Õhufiltrisüsteem koosneb õlitatud vahtkummifiltrist (1) ja paberfiltrist (2):

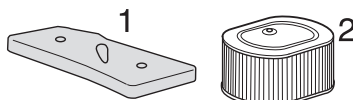

- 1 Vahtkummifilter on filtri katte A all kergesti kättesaadav. Filtrit peab kontrollima ühe korra nädalas ja vajadusel vahetama.

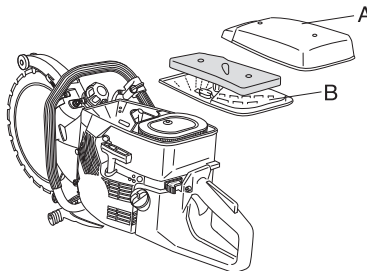

Et filter töötaks korralikult, peab seda korrapäraselt vahetama või puhastama ja õlitama. Selleks kasutatakse spetsiaalset HUSQVARNA õli.

Võtke vahtkummifilter ära. Peske filtrit korralikult leiges seebivees. Pärast pesemist loputage filtrit korralikult puhtas vees. Pigistage filtrit ja pange kuivama. NB! Kõrge survega suruõhk võib vahtkummit kahjustada.



Pane filter kilekotti ja kalla filtri peale õli. Mulju filtrit läbi kilekoti, et õli jaguneks ühtlaselt kogu filtri ulatuses. Lõpuks pigista filtrist liigne õli ja kalla kilekotist välja, misjärel paigalda filter oma kohale seadmesse. Õlitamiseks ei tohi kasutada tavalist mootoriõli. See sadestub filtrist välja.

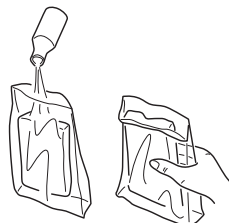

HOOLDUS

- 2 Paberfilter asub kaane B all. Seda filtrit peab mootori võimsuse vähenemisel vahetama/puhastama. Filtrit puhastatakse raputamise teel. Pidage meeles, et filtrit ei tohi pesta. **TÄHELEPANU!** Liiga tugeva survega suruõhk võib filtrit kahjustada.

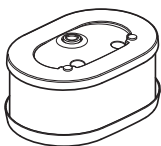

Pikemat aega kasutatud õhufiltrit ei saa enam täiesti puhtaks. Sellepärast tuleb see korrapäraselt uuega asendada. **Vigastatud õhufilter tuleb kohe välja vahetada.**

TÄHTIS! Halvasti hooldatud õhufiltri tõttu tekib süüteküünlale katt ja mootori osadel ilmneb liigne kulumine.

Käiviti



ETTEVAATUST! Tagasitõmbevedru asetseb vinnastatult käivitikambris ja võib hooletu käsitsemise puhul välja pääseda ja tekitada kehavigastusi.

Käiviti vedru või nööri vahetamisel peab olema ettevaatlik. Kasuta kaitseprille.

Katkenud või kulunud käivitinöör vahetamine



- Ava kruvid, millega käiviti on karteri külge kinnitatud ja eemalda käiviti.

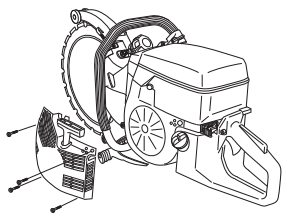

Tõmmake nööri välja umbes 30 cm võrra ja tõstke see välja nööriatna servas olevast avast. Kui nööri on terve: Laske vedru lödvaks, milleks tuleb lasta ratast aeglaselt tagurpidi pöörelda.

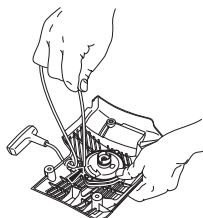

- Võtke vana käivitusnööri tükid välja ja kontrollige, kas käivitusvedru töötab. Pistke uus käivitusnööri läbi ava käivitikorpuses ja nööriketal.

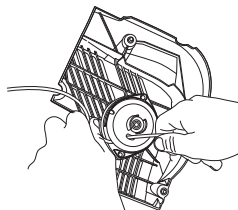

- Kinnitage käivitusnööri nööriketta keskmesse, nagu näidatud joonisel. Pingutage kinnitust kõvasti ja jälgige, et vaba ots oleks võimalikult lühike. Kinnitage käivitusnööri ots käivituskäepideme külge.

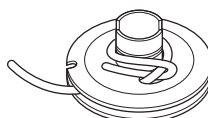

Tõmmake nööri ots läbi ratta servas oleva ava ja keerake nööri 3 keerdu päripäeva nööriketta keskmee ümber.

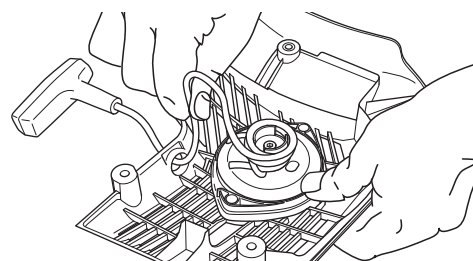

Tõmmake käivituskäepidet, et vedru läheks pingule. Korra seda toimingut veel kord, kuid seekord keerake neli keerdu.

Jälgige, et käivituskäepide läheks pärast vedru pingule tõmbamist algasendisse tagasi.

Kontrollige, et vedru ei läheks lõppasendisse käivitusnööri täielikul väljatõmbamisel. Peatage nööriatna pöidlaga ja kontrollige, et ratast saaks pöörata veel vähemalt pool pöret.

Tagasitõmbevedru vinnastamine

- Tõmba käivitinööri nööriatna soonest läbi ja keera ratast umbes 2 tiiru päripäeva.

Võtke nööri nööriatnal olevast avast välja ja laske vedru lödvaks, milleks laske ratast aeglaselt tagasi pöörelda.

TÄHELEPANU! Kontrolli, et ratast saab veel keerata vähemalt 1/2 tiiru täiesti välja tõmmatud nööri puhul.

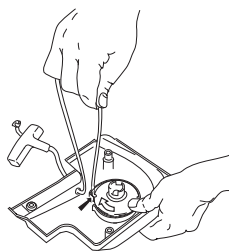

Katkenud tagasitõmbevedru vahetamine



- Ava kruvid, millega käiviti on karteri külge kinnitatud ja eemalda käiviti.

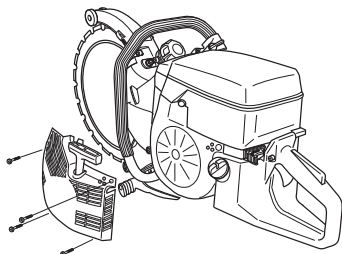

- Keerake lahti kruvid nööriatta keskmest ja võtke ratas välja.

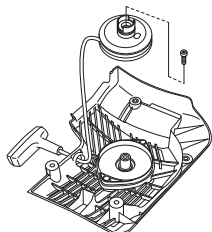

- Keerake kruvid, mis vedrukassetti hoiavad, lahti.

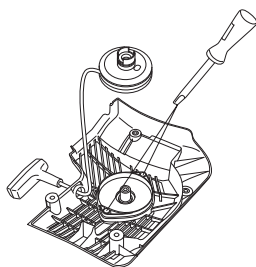

- Võtke välja tagasitõmbevedru, milleks pöörake käiviti ja tehke kruvikeerajaga lahti kinnitusklambrid. Kinnitusklambrid hoiavad tagasitõmbevedrukorpust käiviti küljes.

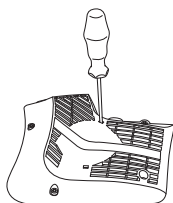

Ärge unustage, et tagasitõmbevedru on käivitikorpuses pinges all. Kui vedru läheb paigaldamisel lahti, keritakse see kokku väljastpoolt keskmise poole.

- Õlita tagasitõmbevedru vedela õliga. Paigalda nööriatas ja vinnasta vedru.

Käiviti paigaldamine

- Käiviti paigaldamisel tõmba kõigepealt käivitinöör välja ja aseta käiviti oma kohale karteri küljes. Lase käivitinööriil aeglaselt sisse joosta, et hambad haakuksid nööriattasse.

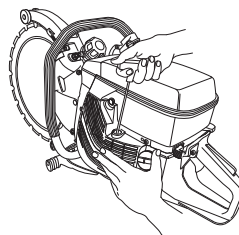

- Paigalda kinnituskruvid ja pinguta neid.

Süüteküünlad



Süüteküünla tööviimet mõjutavad:

- Valesti seadistatud karburaator.
- Vale küttesegu koostis (liiga palju õli).
- Määrduvad õhufilter.

Need tegurid tekitavad setteid süüteküünla elektrodidel ja võivad põhjustada tööhäireid ning käivitusraskusi.

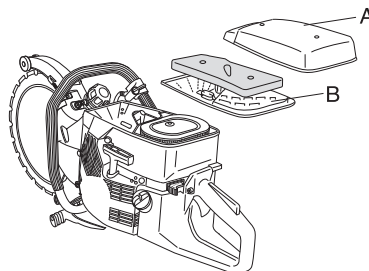

- Väikese võimsuse, raske käivitamise või ebaühtlase tühikäigu puhul kontrolli alati kõigepealt süüteküünalt, enne kui võtad ette teisi meetmeid. Puhasta must süüteküünal ja kontrolli samal ajal, kas elektrodide vahe on 0,5 mm. Vaheta süüteküünal pärast kuuajalist kasutamist või vajaduse korral varem.

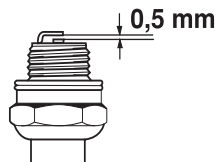

TÄHELEPANU! Kasuta alati soovitatud süüteküünla tüüpi! Vale süüteküünal võib vigastada kolbi või silindrit.

Jahutussüsteem

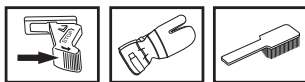

Võimalikult madala töötemperatuuri tagamiseks on seade varustatud jahutussüsteemiga.

Jahutussüsteem koosneb järgnevatest osadest:

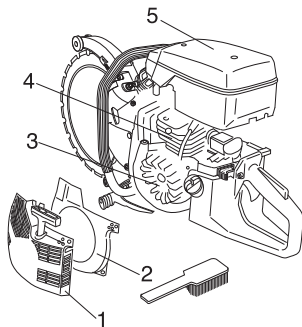

- 1 Õhu sisseimemisava käivitis.
- 2 Õhukanal.
- 3 Ventilatoritiivad hoorattal.
- 4 Jahutusribid silindril.
- 5 Silindri kate

Puhasta jahutussüsteemi kord nädalas harjaga, raskete tööolude puhul tihedamini. Määrduvad või ummistunud jahutussüsteemi puhul kuumeneb seade üle, mis vigastab silindrit ja kolbi.

Summuti

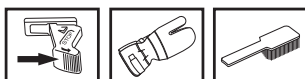

Summuti ülesandeks on summutada müra ja suunata heitgaasid operaatorist eemale. Heitgaasid on kuumad ja võivad sisaldada sädemeid, mis võivad tekitada tulekahju, kui läheduses on kergesti süttivaid esemeid.

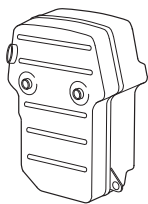

Ära kunagi kasuta vigastatud summutiga seadet.

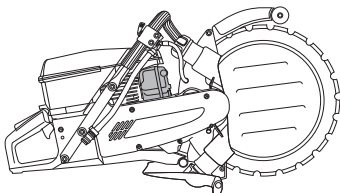

Lõikeketta taastamine



ETTEVAATUST! Servaülekanedega ketaslõikurite (nn. ringsaagide) lõikekettaid ei tohi taastada. Lõikuri konstruktsiooni tõttu mõjuvad seda tüüpi lõikekettale teistsugused jõud kui keskkoha ümber pöörlevale tavalisele 14-tollisele teemantlõikekettale. Veoratas veab ketast sisemisest avast ja seega kuluvad nii veoratta kui lõikeketta pind. Lõikeketta keskosa kulub õhemaks, see aga omakorda takistab veorattal lõikeketta ringiajamist. Lõikekettale mõjuvad jõud, mis tulevad rullidelt ja ka lõikamisest, kui lõikeketast ei hoita täiesti otse. Lõikekettas tekivad pinged, kuni see praguneb või annab järele ja puruneb, kui tegemist on taastatud lõikekettaga. Kahjustatud lõikeketas võib tekitada nii seadme operaatorile kui teistele inimestele ohtlikke vigastusi. Sellepärast ei luba Husqvarna kasutada taastatud lõikekettaid servaülekanedega ketaslõikurites. Võtke ühendust kohaliku Husqvarna edasimüüjaga, kellelt saate küsida nõu.

Üldised hooldamisjuhised.

Allpool on toodud üldised hoolduseeskirjad. Kui esineb küsimusi, võta ühendust hooldustöökojaga.

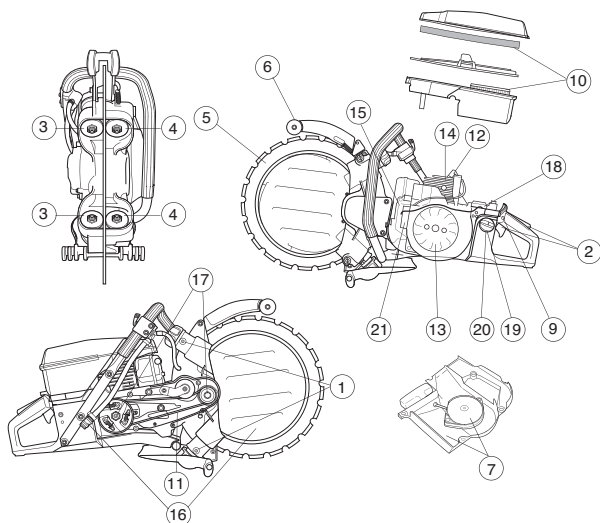

Igapäevane hooldus

- 1 Määrige juhtrulle.
- 2 Kontrollige, et gaasihoovastiku osad töotaksid korralikult (gaasihoovastik ja käivitusgaasipäästik).
- 3 Kontrollige löikeketta vahetamisel juhtrullide kulumisaset. Võtke maha komplektne juhtrull. Puhastage ja määrige, et saada parimat töötulemust.
- 4 Kontrollige tugirullide kulumisaset.
- 5 Kontrollige löikeketta ja veoratta seisundit.
- 6 Kontrollige löikeketta kaitse seisundit.
- 7 Kontrollige käivitusseadet ja käivitinööri välispidiselt.
- 8 Kontrolli, et kruvid ja mutrid oleksid korralikult kinnitatud.
- 9 Kontrolli, kas seiskamislüliti toimib.

Iganädalane hooldus

- 10 Kontrollige peafiltrit, puhastage või vahetage see.
- 11 Kontrollige veorihma pingsust
- 12 Puhasta süüteküüna. Kontrolli, et elektroodide vahe oleks 0,5 mm.
- 13 Puhasta ventilaatoritiivad ja hooratas. Kontrolli käivitit ja tagasitõmbevedru.
- 14 Puhasta silindri jahutusribid.
- 15 Kontrollida, et summuti on korralikult kinni ega pole kahjustatud.
- 16 Kontrollige ja puhastage veeketas ja sisendsõel.

Igakuine hooldus

- 17 Kontrollige ülekannet, veorattast ja sidurivedru, kas neil pole märgata kulumist.
- 18 Puhasta karburaatorit väljaspoolt.
- 19 Kontrolli kütusefiltrit ja -voolikut. Vajadusel vaheta.
- 20 Puhasta kütusepaak seest.
- 21 Kontrolli kõik juhtmed ja ühendused.

HOOLDUS

Rikked

Mehhaanika

Tunnused		Arvatav põhjus
Lõikeketas ei pöörle.	1	Rulli liblikmutrid (kinnitushoovad) pole piisavalt pingutatud.
	2	Lõikeketas pole korralikult paigaldatud juhtrullidele.
	3	Rullid on liiga pingul.
Lõikeketas pöörleb liiga aeglaselt.	1	Rulli liblikmutrid (kinnitushoovad) pole piisavalt pingutatud.
	2	Veoratas on kulunud.
	3	Lõikeketta V-kujuline sisemine serv on kulunud.
	4	Juhtrullide vedrud on nõrgaks jäänud.
	5	Rullide laagrid pole korras.
Lõikeketas tuleb oma pesast välja.	1	Rull seadistatud liiga lõdvalt.
	2	Juhtrullid on kulunud.
	3	Lõikeketas pole korralikult paigaldatud juhtrullidele.
	4	Lõikeketas on kahjustatud.
Lõikeketas on paindes.	1	Rullid on liiga pingul.
	2	Lõikeketas on üle kuumenenud.
Segment tuleb lahti.	1	Lõikeketas on kõver, väärdunud või halvasti hoitud.
	2	Kui ainult üks segment on puudu, võib lõikeketast edasi kasutada, aga selle võib ka anda taastada, kui kulunud on maksimaalselt kuni 50%.
Lõikeketas lõikab liiga aeglaselt.	1	Vale lõikeketas antud materjali lõikamiseks.
Lõikeketas loperdab.	1	Juhtrullid ei liigu vabalt sisse ja välja. Kinnijäänud rull ei suru lõikeketast korralikult veoratta vastu.
	2	Kulunud veoratas. Abrasiivne materjal ja liiga vähene vesi suurendavad ratta kulumist.
	3	Juhtrulli äärik on kulunud. Kui üle poole ääriku laiusest on ära kulunud, hakkab lõikeketas loperdama.
	4	Lõikeketta uure ja sisemine serv on kulunud. Põhjuseks on lõigatava materjali vähene veega uhtumine ja/või kulunud veoratas, mis paneb lõikeketta laperdama.

TEHNILISED ANDMED

Tehnilised andmed

Mootor

Silindri maht, cm ³	K960 Ring
Silindri läbimõõt, mm	93,6
Käigu pikkus, mm	56
Pöörlemiskiirus tühikäigul, p/min	38,0
Soovituslik suurim pöörlemiskiirus, p/min	2700
Võimsus, kW/ p/min	9750 (+/- 250)
	4,5/9000

Süütesüsteem

Süütesüsteemi valmistaja	SEM
Süüteküünlad	Champion RCJ 6Y/ NGK BPMR 7A
Elektroodide vahe, mm	0,5

Kütuse- /määrimissüsteem

Karburaatori valmistaja	Walbro
Karburaatori tüüp	RWJ-3A
Bensiinipaagi maht, l	1,0

Kaal

Ketaslõikur ilma kütuse ja lõikekettata, kg	13,1
---	------

Müraemissioon (vt. märkust 1)

Müra võimsustase, dBA	114
Müra võimsustase, garanteeritud L _{WA} dBA	116

Müratase (vt. märkust 2)

Ekvivalentne müra rõhutase kasutaja kõrvas, dBA	103
---	-----

Ekvivalentsed vibratsioonitasemed, a_{hveq} (vt 3. märkust).

Esikäepide, m/s ²	3,5
Tagumine käepide, m/s ²	3,7

1. märkus: Ümbrissevasse keskkonda leviva müra võimsus (L_{WA}), mõõdetud vastavalt EÜ direktiivile 2000/14/EÜ.

2. märkus: EN 1454 järgi arvutatakse helirõhutaseme ekvivalenti eri helirõhutasemete kaalutud dünaamilise energia summana eri töötingimustel. Antud andmetel seadme helirõhutaseme ekvivalendi kohta on statistiline tüüplevi 1 dB (A) (standardne kõrvalekalle).

3. märkus: EN ISO 19432 järgi arvutatakse ekvivalentne vibratsioonitase vibratsioonitasemete kaalutud dünaamilise energia summana eri töötingimustel. Antud andmetel ekvivalentse vibratsioonitase kohta on statistiline tüüplevi (standardne kõrvalekalle) 1 m/s².

Lõikeosa

Suurim joonkiirus, m/s	55
Lõikeketta läbimõõt, mm/tolli	350/14"
Lõikesügavus, mm/tolli	260/10"
Mootori suurim pöörlemiskiirus, p/min	10000
Lõikeketta kaal, kg	0,8

Mõõdud

Kõrgus, mm	410
Pikkus, mm	715
Laius, mm	260
Veekulu, l/min	4



TEHNILISED ANDMED

EÜ kinnitus vastavusest

(Kehtib vaid Euroopas)

Husqvarna AB, SE-433 81 Göteborg, Rootsi, tel: +46-31-949000, kinnitab käesolevaga, et **Husqvarna K 960 Ring** aasta 2010 seerianumbritest alates (aastaarv on selgelt tähistatud tüübisildil koos sellele järgneva seerianumbriga) vastab nõuetele NÕUKOGU DIREKTIIVIS

- 2006/42/EÜ (17. mai 2006. a) „mehhanismide kohta“
- elektromagnetilise ühilduvuse direktiiv 15. detsember 2004, **2004/108/EMÜ**.
- müradirektiiv 8. maist 2000 **2000/14/EG**.

Teave müra kohta on toodud peatükis Tehnilised andmed.

Järgitud on alljärgnevaid standardeid:

EN ISO 12100:2003, ISO/DIS 19432:2009, EN 1454:1997, CISPR12:2007

Göteborg, 29. detsember 2009

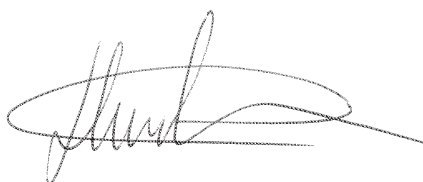

Henric Andersson

Asedirektor, ketaslõikurite ja ehituskaupade sektori juhataja

Husqvarna AB

(Husqvarna AB volitatud esindaja ja tehnilise dokumentatsiooni eest vastutaja.)

Originaaljuhend

1153350-63



2009-12-29