



Husqvarna®



Návod k použití Návod na obsluhu
Instrukcja obsługi Használati utasítás

DS150 DS250 **DS250 Single speed** **DS250 Single speed short**

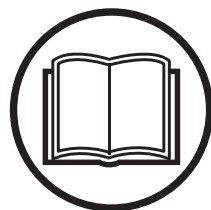

CZ SK PL HU

Prosím, prečítajte si pozorne tento návod na obsluhu a presvedčte sa, či pokynom pred používaním stroja rozumiete. Než začnete stroj používať, prostudujte si, prosím, pečlivé návod k použitiu a ubezpečte sa, že ste dokonale pochopili pokyny v ňom uvedené.

Przed przystąpieniem do pracy maszyną prosimy dokładnie i ze zrozumieniem zapoznać się z treścią niniejszej instrukcji. Ołvassa el figyelmesen a használati utasítást, és gyóződjön meg róla, hogy megértette azt, mielőtt a gépet használnatba veszi.

VYSVĚTLENÍ SYMBOLŮ

Symboly vyobrazené na tělese stroje

VÝSTRAHA! Při nesprávném nebo neopatrném použití se zařízení může stát nebezpečným nástrojem, což může obsluze nebo dalším osobám způsobit závažná nebo smrtelná zranění.



Než začnete stroj používat, prostudujte si, prosím, pečlivě návod k použití a ubezpečte se, že jste dokonale pochopili pokyny v něm uvedené.



Další symboly / štítky na zařízení se týkají zvláštních certifikačních požadavků pro určité obchodní trhy.

Popis úrovní výstrahy

Výstrahy jsou odstupňovány do tří úrovní.

VÝSTRAHA!



VÝSTRAHA! Tato úroveň je použita v případě nebezpečí vážného úrazu nebo úmrtí obsluhy nebo v případě nebezpečí vzniku škod v okolním prostoru při nedodržení pokynů uvedených v této příručce.

POZOR!



POZOR! Tato úroveň je použita v případě nebezpečí úrazu obsluhy nebo v případě nebezpečí vzniku škod v okolním prostoru při nedodržení pokynů uvedených v této příručce.

UPOZORNĚNÍ!

UPOZORNĚNÍ! Tato úroveň je použita v případě nebezpečí poškození materiálů nebo zařízení při nedodržení pokynů uvedených v této příručce.

Obsah

VYSVĚTLENÍ SYMBOLŮ

Symboly vyobrazené na tělese stroje 2

Popis úrovní výstrahy 2

OBSAH

Obsah 3

SEZNÁMENÍ SE STROJEM

Vážený zákazníku, 4

Konstrukce a funkce 4

Stojany na vrtačky 5

CO JE CO?

Části stojanu 7

BEZPEČNOSTNÍ VÝBAVA ZAŘÍZENÍ

Všeobecně 8

Zámek vozíku 8

OBSLUHA

Kroky před použitím nového stojanu 9

Ochranné prostředky 9

Obecná bezpečnostní opatření 10

Obecné bezpečnostní výstrahy pro pracovní stojany . 10

MONTÁŽ

Nasazení sady koleček 11

Zajištění stojanu 11

Montáž motoru vrtačky 12

Nastavení sklonu sloupku 13

Vrtání do stropu 13

ÚDRŽBA

Údržba stojanu 14

TECHNICKÉ ÚDAJE

ES Prohlášení o shodě 15

Vážený zákazníku,

Děkujeme, že jste si zvolili výrobek společnosti Husqvarna. Doufáme, že budete s naším strojem spokojeni a že s ním budete pracovat nerozlučně po dlouhou dobu. Koupě některého z našich výrobků vám poskytne přístup k profesionální pomoci ohledně oprav a servisu. Pokud jste zakoupili stroj jinde, než u našich autorizovaných prodejců, zeptejte se svého prodejce na nejbližší autorizovaný servis. Doufáme, že tento návod k obsluze vám bude užitečným dokumentem. Dbejte na to, aby byl návod na pracovišti stále po ruce. Tím, že budete sledovat jeho obsah (použití, servis, údržbu atd.), můžete značně prodloužit životnost stroje a jeho hodnotu při další prodeji. Budete-li váš stroj prodávat, pamatujte i na to, abyste předali novému vlastníkovi i návod k použití.

Více než 300 let inovací

Historie švédské společnosti Husqvarna sahá až do roku 1689, kdy švédský král Karel XI. nechal postavit továrnu na výrobu mušket. V té době již byly položeny základy technických dovedností, které stály za vývojem některých špičkových produktů z oblasti loveckých zbraní, jízdních kol, motocyklů, domácích spotřebičů, šicích strojů a zařízení pro venkovní použití.

Společnost Husqvarna je předním globálním výrobcem motorových zařízení používaných v lesnictví, při údržbě parků, trávníků a zahrad a také řezací techniky a diamantových nástrojů pro stavebnictví a kamenické práce.

Odpovědnost vlastníka

Odpovědností majitele zařízení nebo zaměstnavatele je, aby obsluha měla dostatečné znalosti týkající se bezpečného používání zařízení. Řídící pracovníci a obsluha si musí prostudovat tento Návod k obsluze a porozumět jeho obsahu. Musí znát následující informace:

- Bezpečnostní pokyny pro používání zařízení.
- Rozsah použití zařízení a jeho omezení.
- Způsob používání a údržby zařízení.

Použití tohoto stroje může být regulováno národními předpisy. Než začnete stroj používat, zjistěte si, jaké předpisy platí v místě, kde budete pracovat.

Výhradní právo výrobce

Po vydání této příručky může společnost Husqvarna uveřejnit další informace pro bezpečné používání tohoto výrobku.

Vlastník je povinen dodržovat nejbezpečnější metody práce. Společnost Husqvarna AB se řídí strategií neustálého vývoje výrobku a proto si vyhrazuje právo měnit konstrukci a vzhled výrobků bez předchozího upozornění.

Budete-li potřebovat zákaznické informace nebo pomoc, kontaktujte nás na našem webu: www.husqvarnacp.com

Konstrukce a funkce

Výrobky společnosti Husqvarna se vyznačují hodnotami, jako je vysoký výkon, spolehlivost, inovativní technologie, pokročilá technická řešení a ohled na životní prostředí. K zajištění bezpečného provozu tohoto výrobku je vyžadováno, aby si obsluhující pracovník pečlivě přečetl tuto příručku. Budete-li potřebovat další informace, požádejte o ně prodejce nebo společnost Husqvarna.

Některé z jedinečných funkcí vašeho produktu jsou popsány níže.

SEZNÁMENÍ SE STROJEM

Stojany na vrtačky

DS150

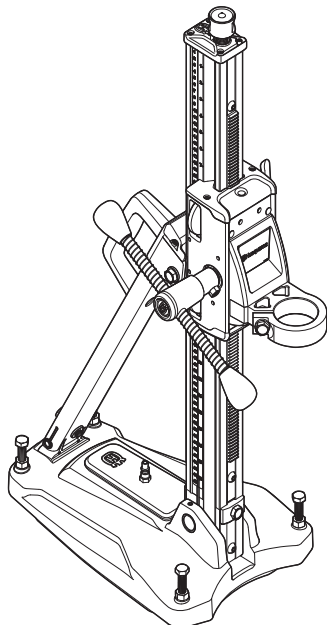

- Tento stojan je určen pro vrtání do stropů, stěn a podlah.
- Podstavec je vyroben z hliníku a je tedy velmi lehký. Má v sobě zabudovány vakuovou desku.
- Sloupek lze naklonit v úhlu 0–60°.
- Stojan je vybaven objímkou.
- Oboustrannou páku posuvu lze použít k povolání a utažení objímky, k nastavení seřizovacích šroubů v podstavci a k nastavení úhlu sloupku.

Přídavná vybavení

- Převodovka
- Sada koleček
- Vakuové čerpadlo VP 200

DS250

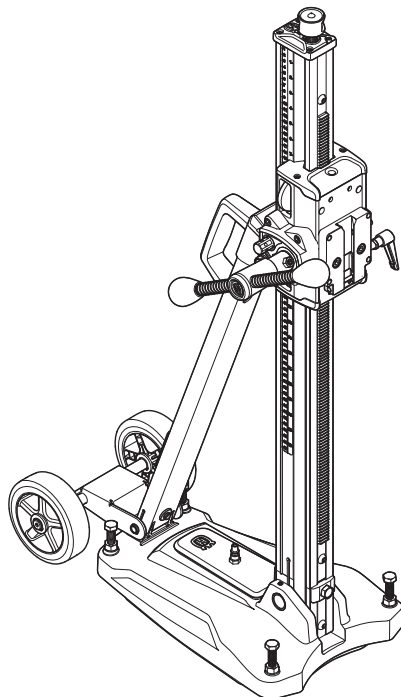

- Tento stojan je určen pro vrtání do stropů, stěn a podlah.
- Podstavec je vyroben z hliníku a je tedy velmi lehký. Má v sobě zabudovány vakuovou desku.
- Sloupek lze naklonit v úhlu 0–60°.
- Stojan na vrtačku je vybaven rychloupínací deskou pro motor vrtačky.
- Sadu koleček lze demontovat.
- Převod pouzdra posuvné jednotky je nastavitelný. Vyšší převod poskytuje poměr 2,25:1 a nižší 1:1.
- Páku posuvu je možné použít k nastavení vyrovnávacích šroubů podstavce a k nastavení požadovaného náklonu sloupku.

Přídavná vybavení

- Objímka pro rychloupínací držák
- Vakuové čerpadlo VP 200

SEZNÁMENÍ SE STROJEM

DS250 Single speed

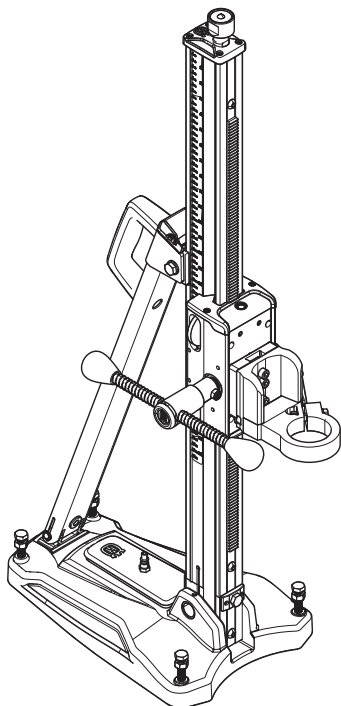

- Tento stojan je určen pro vrtání do stropů, stěn a podlah.
- Podstavec je vyroben z hliníku a je tedy velmi lehký. Má v sobě zabudovány vakuovou desku.
- Sloupek lze naklonit v úhlu 0–60°.
- Stojan na vrtačku je vybaven rychloupínacím držákem a sloupkem.
- Páku posuvu je možné použít k nastavení vyrovnávacích šroubů podstavce a k nastavení požadovaného náklonu sloupku.

Přídavná vybavení

- Sada koleček
- Vakuové čerpadlo VP 200

DS250 Single speed short

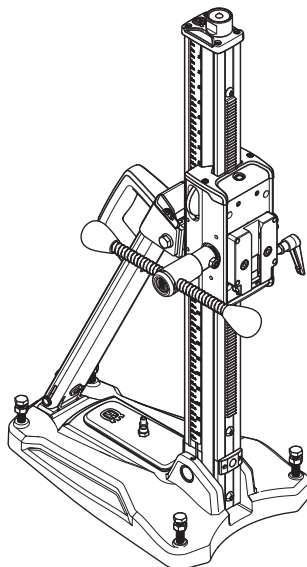

- Tento stojan je určen pro vrtání do stropů, stěn a podlah.
- Podstavec je vyroben z hliníku a je tedy velmi lehký. Má v sobě zabudovány vakuovou desku.
- Sloupek lze naklonit v úhlu 0–60°.
- Stojan na vrtačku je vybaven rychloupínacím držákem.
- Páku posuvu je možné použít k nastavení vyrovnávacích šroubů podstavce a k nastavení požadovaného náklonu sloupku.

Přídavná vybavení

- Sada koleček
- Vakuové čerpadlo VP 200

CO JE CO?

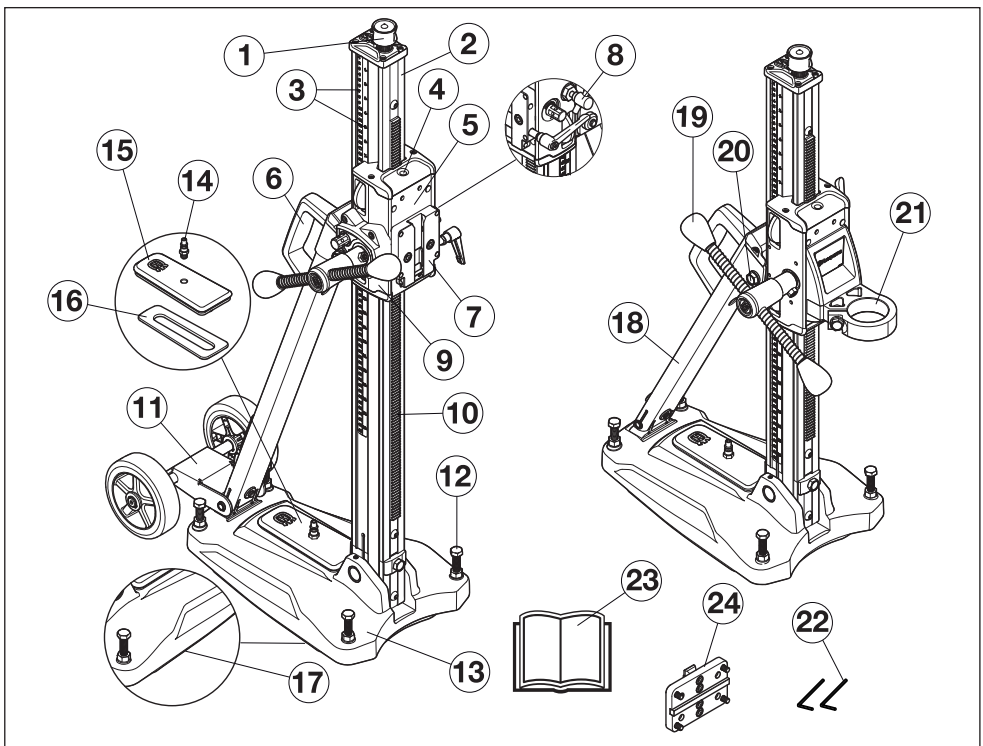

Části stožanu

- | | |
|--------------------------------------|--|
| 1 Zvedací šroub | 13 Podstavec s integrovanou funkcí vakua |
| 2 Sloupek vrtačky | 14 Vakuová rychlospojka |
| 3 Měřítko hloubky a úhlu sklonu | 15 Vakuový kryt |
| 4 Vertikální a horizontální vodováha | 16 Těsnění, vakuový kryt |
| 5 Vozík | 17 Těsnění, přísávání podstavce |
| 6 Rukojeť | 18 Podpěra |
| 7 Zajišťovací svorka (rychloupínák) | 19 Páka posuvu |
| 8 Zárněk vozíku | 20 Zajišťovací šroub, náklon sloupku |
| 9 Převodovka | 21 Objímka |
| 10 Ozubená tyč | 22 Šestihranný vsuvný klíč (3 mm, 4 mm) |
| 11 Sada koleček (snímatelná) | 23 Návod k použití |
| 12 Stavěcí šrouby | 24 Montážní deska |

BEZPEČNOSTNÍ VÝBAVA ZAŘÍZENÍ

Všeobecně



VÝSTRAHA! Nikdy nepoužívejte stroj, jehož bezpečnostní vybavení je poškozené! Kontrolu a údržbu bezpečnostního vybavení stroje je nutno provádět podle postupů uvedených v této části textu. V případě, že by stroj nevyhověl při jakékoli z těchto kontrol, je nutno vyhledat autorizované servisní středisko a nechat závadu odstranit.

Tato část popisuje bezpečnostní vybavení stroje, jeho účel a způsob, kterým by se měla provádět kontrola a údržba, aby byla zajištěna jeho správná funkce.

Zámek vozíku

Zámek vozíku se používá při výměně vrtáku a montáži motoru vrtačky. Zámek je tvořen knoflíkem, který zajistí vozík na sloupku vrtačky.

Kontrola zámku vozíku

- Otočením knoflíku zajistíte vozík.

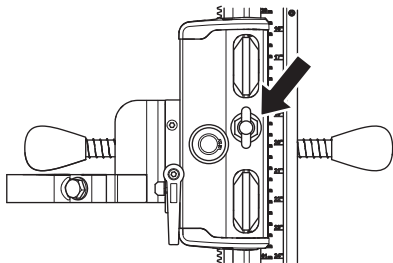

- Rukou vyzkoušejte, zda je vozík na sloupku zajištěný.

Kroky před použitím nového stojanu

- Než začnete stroj používat, prostudujte si, prosím, pečlivě návod k použití a ubezpečte se, že jste dokonale pochopili pokyny v něm uvedené.
- Stroj je určen k vrtání do betonu, cihel a různých kamenných materiálů. Nesmí se používat k jiným účelům.
- Stroj je určen k použití v průmyslových aplikacích zkušenou obsluhou.
- Udržujte na pracovišti pořádek. Nepořádek vyvolává rizika nehody.
- Také si přečtěte návod k použití přiložený k motoru vrtačky a zkontrolujte, zda je motor vrtačky kompatibilní se stojanem.

Vždy používejte zdravý rozum

Není možné zmínit všechny představitelné situace, se kterými se můžete setkat. Buďte stále opatrní a používejte zdravý rozum. Vyvarujte se veškerých situací, které podle vašeho mínění přesahují vaše schopnosti. Pokud vám i po přečtení tohoto návodu nebudou postupy při obsluze zcela jasné, měli byste se před pokračováním obrátit na odborníka.

Budete-li mít nějaké dotazy ohledně používání tohoto stroje, kontaktujte svého prodejce. Velmi rádi vám poskytneme naše služby a pomoc a také vám poradíme, jak stroj používat efektivně a bezpečně.

Zajistěte pravidelné kontroly a provádění základního seřízení a oprav stroje u autorizovaného dodavatele společnosti Husqvarna.

Veškeré informace a údaje v tomto návodu na obsluhu byly platné v okamžiku jeho předání do tisku.



VÝSTRAHA! Za žádných okolností není dovoleno měnit původní konstrukci stroje bez schválení výrobce. Vždy používejte originální náhradní díly. Neoprávněné změny a nebo použití nepovoleného příslušenství může způsobit vážné zranění nebo smrt uživatele či jiných osob.

Ochranné prostředky

Všeobecně

Nikdy nepracujte se strojem, nemáte-li možnost přivolat pomoc v případě nehody.

Osobní ochranné pomůcky

Při každém použití stroje je nutné používat schválené osobní ochranné pomůcky. Osobní ochranné pomůcky nemohou vyloučit nebezpečí úrazu, ale sníží míru poranění v případě, že dojde k nehodě. Požádejte svého prodejce o pomoc při výběru správného vybavení.



VÝSTRAHA! Při použití výrobků jako jsou řezačky, rozbrušovačky, vrtačky, které brousí nebo formují materiál, může vznikat prach a výpary, které mohou obsahovat škodlivé chemikálie. Zkontrolujte strukturu materiálu, se kterým budete pracovat, a použijte vhodnou dýchací masku.



VÝSTRAHA! Dlouhodobé vystavování působení hluku může vést k trvalému poškození sluchu. Proto vždy používejte schválenou ochranu sluchu. Je nutné dát vždy pozor na výstražné signály nebo volání, používáte-li ochranu sluchu. Sejměte vždy ochranu sluchu ihned po zastavení motoru.



VÝSTRAHA! Při práci s výrobky, které obsahují pohyblivé části, vždy hrozí riziko rozdrčení částí těla. Abyste zabránili úrazu, noste ochranné rukavice.

Vždy používejte:

- Ochranná přilba
- Ochrana sluchu
- Ochranné brýle či štít
- Dechová rouška
- Silné rukavice s jistým úchopem.
- Přiléhavý, silný a pohodlný oděv, který dovolí plnou pohyblivost.
- Vysoké boty s ocelovou špičkou a neklouzavou podrážkou.
- Vždy mějte po ruce soupravu pro poskytování první pomoci.

Buďte opatrní, protože pohyblivé části mohou zachytit oděv, dlouhé vlasy nebo šperky.

Obecná bezpečnostní opatření



VÝSTRAHA! Pozorně si přečtěte všechna bezpečnostní upozornění a pokyny. Nedodržení varování a pokynů může vést k vážnému nebo smrtelnému zranění obsluhy nebo jiných osob.

Bezpečnost pracovního prostoru

- **Udržujte pracovní prostor čistý a dobře osvětlený.** Přeplněné či tmavé prostory nahrávají nehodám.
- Lidé a zvířata vás mohou rozptýlit a můžete ztratit kontrolu nad strojem. Z tohoto důvodu se vždy soustřeďte na daný úkol.
- Nepoužívejte motorový foukač za špatného počasí, jako např. v husté mlze, prudkém dešti, silném větru, silném mrazu apod. Práce za špatného počasí je namáhavá a může vést k nebezpečným okolnostem, např. ke kluzkému podloží.
- Nikdy nezačínáte pracovat se strojem dokud není pracovní plocha prázdná a vy nestojíte pevně. Ujistěte se o tom, že nemůžete při práci dojít ke spadnutí materiálu a tím ke škodám a úrazu.
- Když budete vrtat skrz, vždy zkontrolujte zadní stranu povrchu, ze které se vynoří vrták. Zabezpečte a ohraničte danou oblast a zajistěte, aby nemohlo dojít k úrazu nebo k poškození materiálu.

Osobní bezpečnost



VÝSTRAHA! Při práci s výrobky, které obsahují pohyblivé části, vždy hrozí riziko rozdrčení částí těla. Vždy používejte ochranné rukavice.

- Používejte osobní ochranné pomůcky. Viz pokyny v části Osobní ochranné pomůcky.
- Nikdy nepoužívejte stroj, jste-li unaveni, jestliže jste požili alkohol nebo jestliže užíváte léky, které by mohly ovlivnit váš zrak, úsudek nebo pohybovou koordinaci.
- Nedovolte pracovat se strojem nikomu, kdo si předem nepřečetl a neporozuměl obsahu návodu k použití.
- Buďte opatrní, protože pohyblivé části mohou zachytit oděv, dlouhé vlasy nebo šperky.
- Nikdy nepracujte sami. Vždy musí být přítomna další osoba. Kromě toho, že vám může pomoci při sestavování stroje, vám může rovněž pomoci v případě nehody.

Používání a údržba

- Nikdy nepoužívejte stroj, který není zcela v pořádku. Dodržujte pokyny pro kontroly, údržbu a servis popsané v této příručce. Některé úkony údržby a opravy mohou provádět pouze vyškolení a kvalifikovaní odborníci. Viz pokyny v části Údržba.
- Nikdy nepoužívejte stroj, jehož konstrukce byla jakkoli upravena oproti jeho původním specifikacím.
- Všechny části udržujte v dobrém provozuschopném stavu a zajistěte, že všechny spoje budou správně dotaženy.

Přeprava a přechovávání

- Skladujte zařízení v uzamykatelném prostoru mimo dosah dětí a nepovolaných osob.
- Skladujte vrtačku a stojan v suchém prostředí, kde nemrzne.

Obecné bezpečnostní výstrahy pro pracovní stojany



VÝSTRAHA! Pozorně si přečtěte všechna bezpečnostní upozornění a pokyny. Při nedodržení upozornění a pokynů může dojít k úrazu elektrickým proudem, požáru nebo vážnému poranění.

UPOZORNĚNÍ! Uložte si veškerá upozornění a pokyny pro použití v budoucnu.

- **Před jakýmkoli nastavováním či výměnou příslušenství odpojte zástrčku od napájení nebo vyndejte z nástroje baterie.** Náhodné spuštění el. nástroje bývá příčinou některých nehod.
- **Před namontováním nástroje správně sestavte pracovní stojan.** Správné sestavení je důležité, aby se zabránilo pádu nástroje.
- **Před použitím důkladně připevněte el. nástroj na pracovní stojan.** Pokud by se el. nástroj po pracovním stojanu posouval, mohli byste nad ním ztratit kontrolu.
- **Postavte pracovní stojan na pevný, rovný a vodorovný povrch.** Kdyby se pracovní stojan mohl posouvat po zemi, nelze trvale a bezpečně kontrolovat el. nástroj nebo opracovávaný objekt.
- **Pracovní stojan nepřetěžujte a nepoužívejte ho jako žebřík.** Kdybyste pracovní stojan přetížili nebo se na něj postavili, mohl by se převrátit.

Stojan je určený pro stroje Husqvarna DM. Používejte pouze el. nástroje určené pro tento stojan.

MONTÁŽ

Nasazení sady koleček

- Nasadíte sadu koleček na sloupek s vozíkem.
- Nasadíte sadu koleček na držák v zadní části podstavce a dotáhnete šrouby.

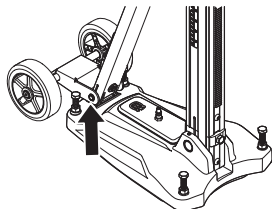

Zajištění stojanu

Stojan je možné zajistit třemi způsoby.

- Zajištění pomocí vakuové desky
- Zajištění pomocí rozpínače nebo kotvy
- Zajištění pomocí závitové tyče, podložky a pojistné matice

Zajištění pomocí vakuové desky



VÝSTRAHA! Vakuovou desku nelze nikdy použít při vrtání do stropu nebo do stěny. Neopatrné či nesprávné používání může vést k vážnému nebo dokonce smrtelnému zranění.

Při použití vakuové desky se ujistěte, že opěrný povrch není porézni a že se nemůže uvolnit. Zkontrolujte, že vakuové čerpadlo má dostatečnou sílu, aby zajistilo vakuovou desku.

- Nasadíte na podstavec vakuové těsnění.
- Připojte vakuové čerpadlo k rychlospojce pro vakuové připojení na podstavci.

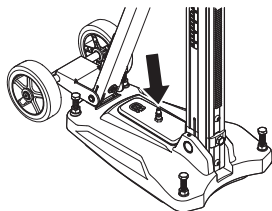

- Umístěte spodní desku do požadované polohy.
- Zapněte vakuové čerpadlo. Aby se podstavec pevně přichytil k povrchu, musí být dosaženo min. tlaku 635 mm Hg.

Zajištění pomocí rozpínače nebo kotvy



UPOZORNĚNÍ! Při vrtání do stropů musí být použit pouze rozpínač nebo kotva, které jsou vhodné pro povrchy vystavené působení tažných sil.

Použijte pouze rozpínač nebo kotvu, které jsou schváleny pro dané použití.

DS 150

- Vyvrtejte otvor pro rozpínač nebo kotvu ve vzdálenosti 293 mm od středu otvoru.

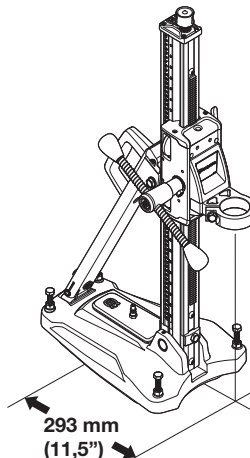

- Pevně přišroubujte podstavec. Pečlivě zkontrolujte, zda je rozpínač správně zajištěný.
- Spodní desku je možné přizpůsobit povrchu pomocí vyrovnávacích šroubů. Použijte oboustrannou páku posuvu.

MONTÁŽ

DS250, DS250 Single speed, DS250 Single speed short

- Vyrvejte otvor pro rozpínač nebo kotvu ve vzdálenosti 300 mm od středu otvoru. Vzdálenost 300 mm platí pro rychloupínací držák s rychlospojkou pro model DM220. V případě, že je nasazená objímka, je vzdálenost 320 mm.

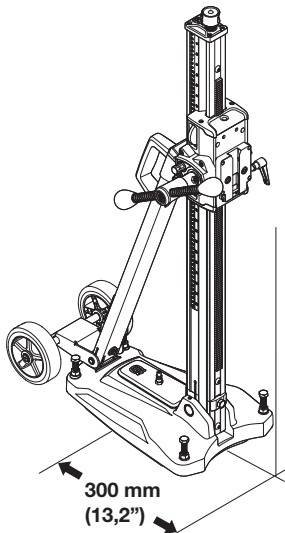

- Pevně přišroubujte podstavec. Pečlivě zkontrolujte, zda je rozpínač správně zajištěný.
- Spodní desku je možné přizpůsobit povrchu pomocí vyrovnávacích šroubů. Použijte oboustrannou páku posuvu.

Zajištění pomocí závitové tyče, podložky a pojistné matice

Pokud není montážní povrch vhodný pro vrtání do stropů nebo stěn, je možné upevnit podstavec pomocí závitové tyče, která se namontuje na zadní konec pomocí podložky a pojistné matice.

Montáž motoru vrtačky



UPOZORNĚNÍ! Před započítím čištění, údržby nebo montáže vždy vyjměte kabel ze zásuvky.

- Před montáží či demontáží motoru vrtačky vždy vyjměte vrták.
- Zajistěte západku pouzdra posuvu.

Montáž objímky

DS150

- Připevňte vrtací vřeteno k objímce. Použijte oboustrannou páku posuvu.

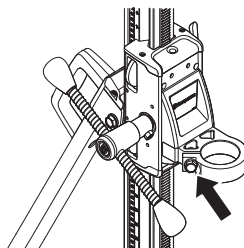

Sestavení rychloupínacího držáku

DS250, DS250 Single speed, DS250 Single speed short

- Nasadte rychloupínák pro motor vrtačky do drážky v pojistné svorce. Zkontrolujte, zda je rychloupínák zamáčknutý až k dolnímu konci (1) kolejničky na pojistné svorce.
- Zajistěte ho pojistnou rukojetí (2).

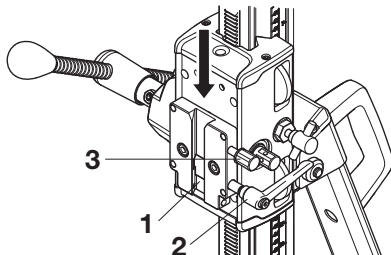

Horní pojistný šroub (3) použijte pouze s modelem DMS 240.

Nastavení sklonu sloupku

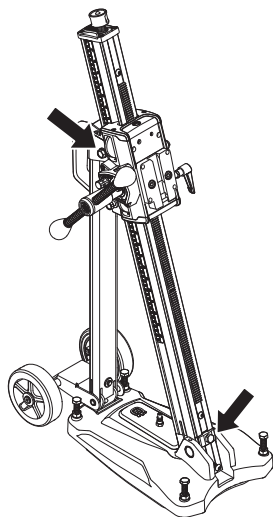

Povolte pojistné šrouby pro sklon sloupku a nastavte požadovaný úhel vrtání. Utáhněte pojistné šrouby. Použijte oboustrannou páku posuvu. Sloupek lze naklonit v úhlu 0–60°.

Pro přibližné nastavení lze použít indikátor úhlu. Je-li potřeba dosáhnout vyšší přesnosti, musí se použít jiná měřicí metoda.

Vrtání do stropu



VÝSTRAHA! Použijte jímač vody, aby voda nevnikla do stroje. Stroj je potřeba zakrýt igelitem nebo podobně, aby do stroje nevnikla voda, ale nesmí se zakrýt otvory pro sání a odvod vzduchu.

Údržba stojanu



VÝSTRAHA! Kontrola a/nebo údržba se provádí s vypnutým motorem a kabelem vytaženým ze zásuvky.

Životnost stroje lze výrazně prodloužit, jestliže budete stroj správně používat, budete se o něj starat a udržovat ho.

Čištění a mazání



UPOZORNĚNÍ! Vyjměte motor vrtačky.

- Aby byla zachována funkčnost stojanu na vrtačku, musí být stojan udržován v čistotě.
- K čištění stojanu používejte mytí vodou pod vysokým tlakem a otřete ho do sucha.
- Pohyblivé části stojanu namažte. Naneste mazivo na kontaktní povrchy, abyste zabránili vzniku koroze.

Nastavení pouzdra posuvu

Pokud je mezi sloupkem a pouzdem posuvu mezera, je potřeba jí nastavit.

- Sundejte horní a dolní plastový kryt vozíku.

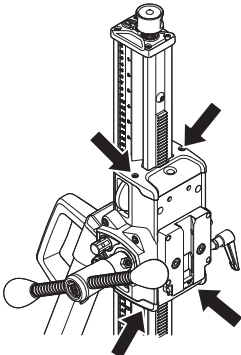

- Povolte stavěcí šrouby, které drží hřídele vodicích válečků.

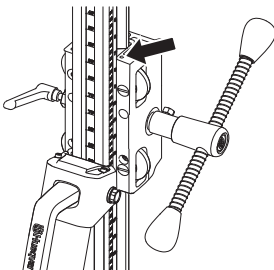

- Začněte od horního vodicího válečku. Použijte plochý šroubovák a otáčením doprava posuňte váleček blíže ke sloupku.
- Dotážením stavěcího šroubu zajistěte hřídel vodicího válečku.
- Dolní váleček nastavte šroubováním doleva tak, abyste váleček posunuli blíže ke sloupku.

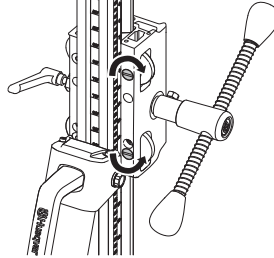

- Dotážením stavěcího šroubu zajistěte hřídel vodicího válečku.
- Pomocí oboustranné páky posuvu vyzkoušejte, jestli se pouzdro posuvu volně pohybuje po sloupku. Nemí-li tomu tak, nastavte válečky znovu.

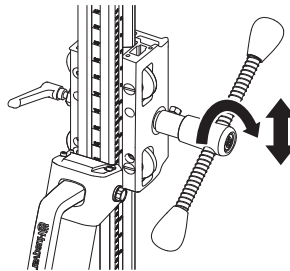

- Vraťte zpátky horní a dolní plastový kryt vozíku.

Opravy



UPOZORNĚNÍ! Všechny typy oprav smí provádět pouze autorizovaní opraváři. Důvodem je to, aby obsluha nepodstupovala velké riziko.

Denní údržba

- 1 Přesvědčte se, zda jsou matice a šrouby utažené.
- 2 Očistěte stroj zvenku.
- 3 Zkontrolujte, zda se volně pohybuje klika posuvu.
- 4 Zkontrolujte, zda se převod pohybuje volně a bezhlučně.
- 5 Zkontrolujte, zda sloupek není opotřebovaný nebo poškozený.
- 6 Zkontrolujte, zda se pouzdro posuvu volně pohybuje a zda nedrhne o sloupek stojanu.

TECHNICKÉ ÚDAJE

Rozměry	DS150	DS250	DS250 Single speed	DS250 Single speed short
Výška, mm / palce	862/33,9	1052/41,4	1052/41,4	862/33,9
Šířka, mm / palce	266/10,5	266/10,5	266/10,5	266/10,5
Hloubka, mm/palců	522/20,6	545/21,5	545/21,5	545/21,5
Hmotnost, kg/lb	14/30,9	17/37,5	16/35,3	15/38
Zdvih, mm/palce	495/19,5	686/27	686/27	495/19,5
Max. průměr vrtáku, mm/palce	150/6	250/10	150/6 (objímka) 250/10 (rychloupínák)	250/10
Sklon sloupku	60°	60°	60°	60°
Maximální zatížení, kg/lb	50/110	50/110	50/110	50/110

ES Prohlášení o shodě

(Platí pouze pro Evropu)

Husqvarna AB, SE-561 82 Huskvarna, Švédsko, tel: +46-36-146500, prohlašuje na svou odpovědnost, že stojany **Husqvarna DS150, DS250, DS250 Single speed a DS250 Single speed short** s výrobními čísly z roku 2014 a dále (rok je zřetelně vyznačen na typovém štítku i s následujícím výrobním číslem) odpovídají požadavkům SMĚRNIC RADY:

- ze 17. května 2006 „týkající se strojních zařízení“ **2006/42/EC**.

Byly uplatněny následující standardní normy:

SS-EN12348+A1:2009

Gothenburg, 13. ledna 2014



Helena Grubb

Viceprezident, divize Construction Equipment Husqvarna AB

(Autorizovaný zástupce společnosti Husqvarna AB a odpovědný za technickou dokumentaci.)

Symbole na stroji

VAROVANIE! Stroj môže byť nebezpečný, ak sa používa nesprávne alebo neopatrne a môže spôsobiť vážne alebo smrteľné zranenia operátorovi alebo ostatným osobám.



Prosím, prečítajte si pozorne tento návod na obsluhu a presvedčte sa, či pokynom pred používaním stroja rozumiete.



Ostatné symboly/emblémy na stroji odkazujú na zvláštne požiadavky certifikácie pre určité trhy

Vysvetlenie výstražných úrovní

Varovania sú odstupňované do troch úrovní.

VAROVANIE!



VAROVANIE! Používa sa, ak pre obsluhu existuje nebezpečenstvo vážneho poranenia alebo smrti alebo hrozia hmotné škody v prípade nedodržania pokynov v príručke.

UPOZORNENIE!



UPOZORNENIE! Používa sa, ak pre obsluhu existuje nebezpečenstvo poranenia alebo hrozia hmotné škody v prípade nedodržania pokynov v príručke.

POZOR!

POZOR! Používa sa, ak hrozí nebezpečenstvo poškodenia materiálov alebo stroja v prípade nedodržania pokynov v príručke.

Obsah

KLÚČ K SYMBOLOM

Symboly na stroji 16

Vysvetlenie výstražných úrovní 16

OBSAH

Obsah 17

PREZENTÁCIA

Vážení zákazník, 18

Konštrukcia a vlastnosti 18

Vrtacie stojany 19

ČO JE ČO?

Čo je čo na vrtacom stojane? 21

BEZPEČNOSTNÉ VYBAVENIE STROJA

Všeobecné 22

Zámok bežca 22

PREVÁDZKA

Kroky pred použitím nového stojana 23

Ochranné vybavenie 23

Všeobecné bezpečnostné opatrenia 24

Všeobecné bezpečnostné varovania v súvislosti s prevádzkou stojana 24

MONTÁŽ

Nasadenie súpravy koliesok 25

Zaistite stojan 25

Montáž vrtacieho motora 26

Nastavenie naklonenia stĺpika 27

Vrtanie do stropu 27

ÚDRŽBA

Údržba stojana 28

TECHNICKÉ ÚDAJE

EÚ vyhlásenie o zhode 29

Vážený zákazník,

Ďakujeme, že ste si vybrali výrobok od spoločnosti Husqvarna!

Vaša spokojnosť s našim výrobkom a jeho dlhoročná funkčnosť sú našim prianím. Kúpou jedného z našich výrobkov ste získali prístup k odbornej pomoci pri opravách a servise. Ak maloobchodný predajca, ktorý vám stroj predáva, nie je jedným z autorizovaných predajcov, požiadajte o adresu najbližšej servisnej dielne.

Dúfame, že táto prevádzková príručka bude pre vás veľmi užitočná. Zabezpečte, aby bol na pracovisku vždy poruke. Dodržiavaním v ňom uvedených pokynov (týkajúcich sa používania, servisu, údržby a pod.) môžete predĺžiť životnosť stroja a zvýšiť jeho hodnotu pri ďalšom predaji. Ak stroj predávate, skontrolujte, či ste kupujúcemu poskytli aj tento návod na obsluhu.

Viac ako 300 rokov inovácií

Husqvarna AB je švédská spoločnosť založená na tradícii, ktorá siaha až do roku 1689, keď švédsky kráľ Karl XI. nariadil postaviť továreň na výrobu muškiet. Už v tých časoch sa položili základy pre technické zručnosti na pozadí vývoja špičkových výrobkov v takých oblastiach, ako sú poľovné zbrane, bicykle, motocykle, prístroje pre domácnosť, šijacie stroje a výrobky určené na vonkajšie použitie.

Spoločnosť Husqvarna je svetovým lídrom v oblasti výroby výkonných strojov na vonkajšie použitie v lesníctve, na údržbu parkov a starostlivosť o trávniky a záhrady, ako aj výroby rezacej techniky a diamantových nástrojov pre stavebný a kamenársky priemysel.

Zodpovednosť majiteľa

Zodpovednosťou vlastníka/zamestnávateľa je zabezpečiť, aby bol obsluhujúci pracovník dostatočne oboznámený s bezpečným používaním stroja. Dohliadajúci a obsluhujúci pracovníci si musia prečítať prevádzkovú príručku a pochopiť ju. Musia byť oboznámení s:

- Bezpečnostnými pokynmi týkajúcimi sa stroja.
- Rozsahom použitia a obmedzeniami týkajúcimi sa stroja.
- Spôsobom, akým sa stroj používa a jeho údržbou.

Použitie tohto stroja môže byť regulované štátnou legislatívou. Skôr ako začnete stroj používať, si zistite, aké právne predpisy sú uplatniteľné v mieste, kde budete pracovať.

Výhody výrobcu

Následne po zverejnení tejto príručky môže spoločnosť Husqvarna vydať doplňujúce informácie o bezpečnom používaní tohto produktu. Je povinnosťou majiteľa, aby poznal najbezpečnejšie postupy práce.

Firma Husqvarna neustále vyvíja svoje výrobky a preto si vyhradzuje právo modifikovať dizajn a vzhľad výrobkov bez predchádzajúceho upozornenia.

Informácie a podporu pre zákazníkov nájdete aj na našej webovej stránke: www.husqvarna.com

Konštrukcia a vlastnosti

Vysoký výkon, spoľahlivosť, inovatívna technológia, zlepšenia technických riešení a ohľaduplnosť k životnému prostrediu, od všetko sú hodnoty, ktorými sa výrobky Husqvarna líšia od ostatných. Kvôli bezpečnej práci s týmto produktom by si mal každý operátor dôkladne osvojiť túto príručku. V prípade, že budete potrebovať viac informácií, obráťte sa na svojho predajcu alebo na spoločnosť Husqvarna.

Niektoré z jedinečných vlastností vášho výrobku sú opísané nižšie.

Vŕtacie stojany

DS150

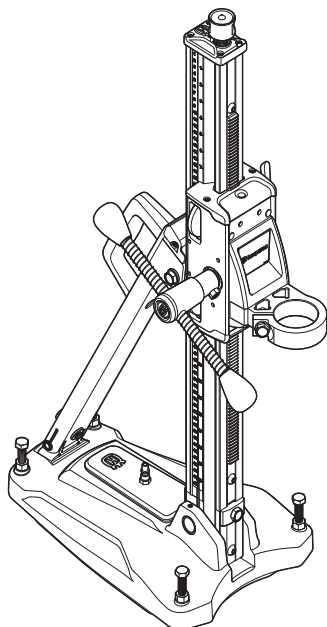

- Stojan je určený na vŕtanie do stropov, stien a podláh.
- Základná doska je vyrobená z hliníka a je charakteristická svojou nízkou hmotnosťou. Je vybavený vstavanou podtlakovou doskou.
- Stĺpik je možné nakláňať do uhla $0 - 60^\circ$.
- Stojan je vybavený objímkou.
- Rukoväť vodiaceho mechanizmu je možné použiť na uvoľnenie a utiahnutie objímky, nastavenie nastavovacích skrutiek na základnej doske a na nastavenie uhla stĺpika.

Príslušenstvo

- Prevodovka
- Súprava koliesok
- Podtlakové čerpadlo VP 200

DS250

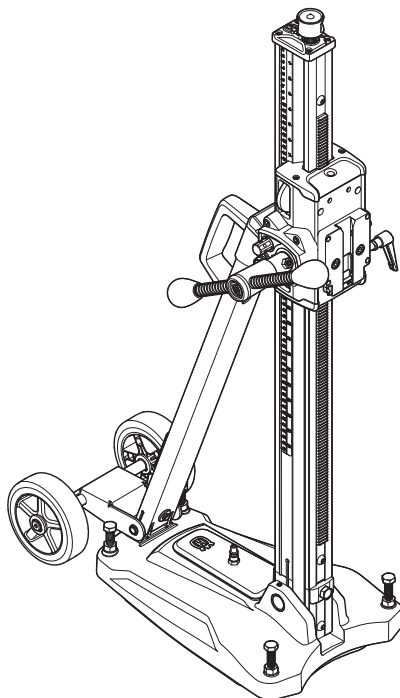

- Stojan je určený na vŕtanie do stropov, stien a podláh.
- Základná doska je vyrobená z hliníka a je charakteristická svojou nízkou hmotnosťou. Je vybavený vstavanou podtlakovou doskou.
- Stĺpik je možné nakláňať do uhla $0 - 60^\circ$.
- Vŕtací stojan je vybavený rýchloupínacou doskou pre vŕtací motor.
- Súprava koliesok je odnímateľná.
- Prevod vodiaceho puzdra je nastaviteľný. Najvyšší prevodový pomer je 2,25:1, najnižší 1:1.
- Vodiacu páku je možné použiť na nastavenie vyrovnávacích skrutiek základnej dosky a nastavenie požadovaného sklonu stĺpika.

Príslušenstvo

- Objímka je určená na rýchle nasadenie montážnej konzoly.
- Podtlakové čerpadlo VP 200

PREZENTÁCIA

DS250 Single speed

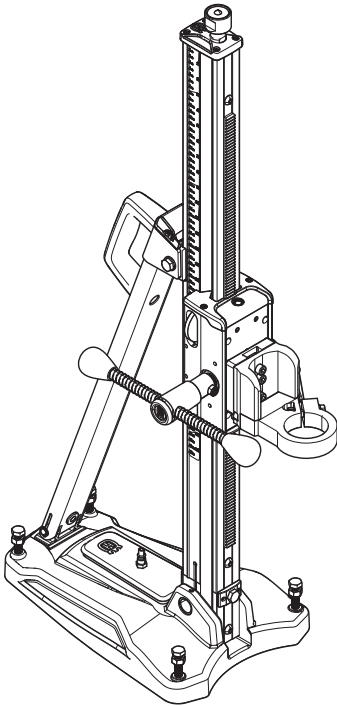

- Stojan je určený na vrtanie do stropov, stien a podláh.
- Základná doska je vyrobená z hliníka a je charakteristická svojou nízkou hmotnosťou. Je vybavený vstavanou podtlakovou doskou.
- Stĺpik je možné nakláňať do uhla $0 - 60^\circ$.
- Vrtací stojan je vybavený rýchlopínacou konzolou a objímkou.
- Vodiacu páku je možné použiť na nastavenie vyrovnávacích skrutiek základnej dosky a nastavenie požadovaného sklonu stĺpika.

Príslušenstvo

- Súprava koliesok
- Podtlakové čerpadlo VP 200

DS250 Single speed short

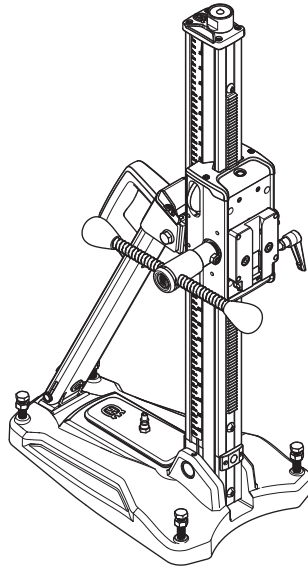

- Stojan je určený na vrtanie do stropov, stien a podláh.
- Základná doska je vyrobená z hliníka a je charakteristická svojou nízkou hmotnosťou. Je vybavený vstavanou podtlakovou doskou.
- Stĺpik je možné nakláňať do uhla $0 - 60^\circ$.
- Vrtací stojan je vybavený rýchlopínacou konzolou.
- Vodiacu páku je možné použiť na nastavenie vyrovnávacích skrutiek základnej dosky a nastavenie požadovaného sklonu stĺpika.

Príslušenstvo

- Súprava koliesok
- Podtlakové čerpadlo VP 200

ČO JE ČO?

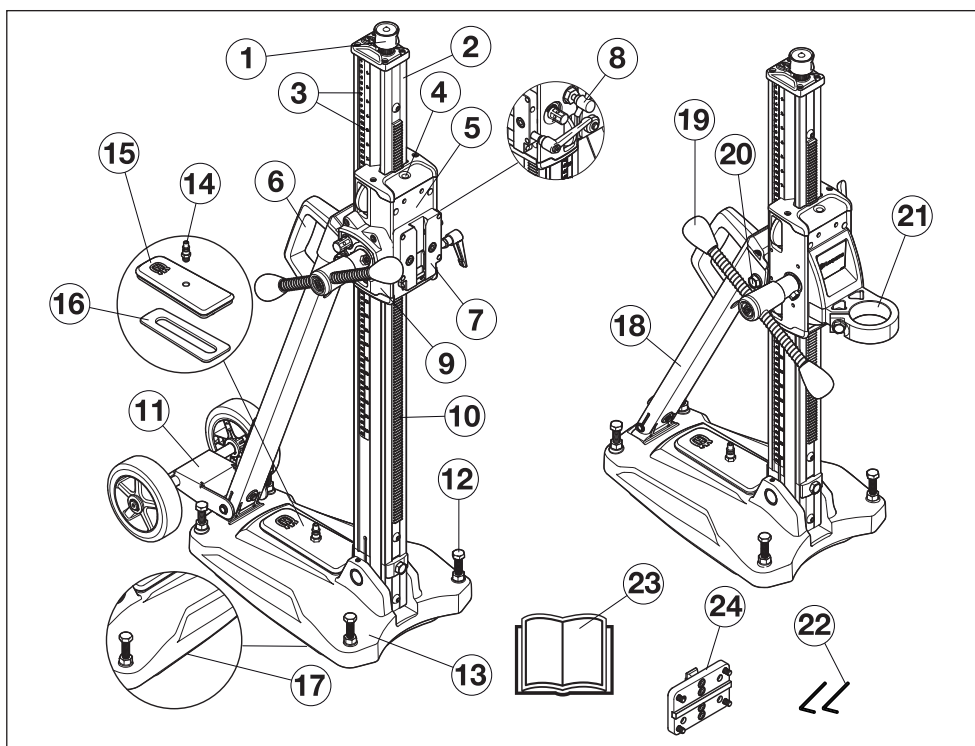

Čo je čo na vŕtacom stojane?

- | | |
|--|---|
| 1 Zdvíhacia skrutka | 13 Základná doska s integrovanou podtlakovou funkciou |
| 2 Vŕtací stĺpik | 14 Rýchlospojky pre podtlakovú sústavu |
| 3 Mierka hĺbky a naklonenia | 15 Kryt podtlakovej sústavy |
| 4 Indikátor vertikálnej a horizontálnej polohy | 16 Tesnenie, kryt vákuovej sústavy |
| 5 Bežec | 17 Tesnenie, podtlakové odsávanie na základnej doske |
| 6 Rukoväť na prenášanie | 18 Zadná podpora |
| 7 Uzamykacia svorka (rýchloupínacia) | 19 Vodiaca páka |
| 8 Zámok bežca | 20 Uzamykacia skrutka, naklonenie stĺpika |
| 9 Prevodovka | 21 Objímka |
| 10 Ozubená tyč | 22 Imbusový kľúč (3 mm, 4 mm) |
| 11 Súprava koliesok (odnímateľná) | 23 Návod na obsluhu |
| 12 Skrutky na nastavenie zariadenia do roviny | 24 Montážna doska |

Všeobecné



VAROVANIE! Nikdy nepoužívajte stroj, ktorý má chybné bezpečnostné súčasti. Bezpečnostné vybavenie stroja sa musí kontrolovať a udržiavať tak, ako je to popísané v tejto časti. Ak stroj neprejde všetkými kontrolami, doneste ho do autorizovaného servisu na opravu.

Táto časť vysvetľuje rôzne bezpečnostné funkcie stroja, ako fungujú a základnú inšpekciu a údržbu, ktoré by ste mali vykonávať na zabezpečenie bezpečnej prevádzky.

Zámok bežca

Zámok bežca sa používa pri výmene vrtacieho nadstavca a montáži vrtacieho motora. Zámok pozostáva z otočného ovládača, ktorý uzamyká bežca k vrtaciemu stĺpiku.

Inšpekcia zámku bežca

- Pre uzamknutie otočte otočným ovládačom.

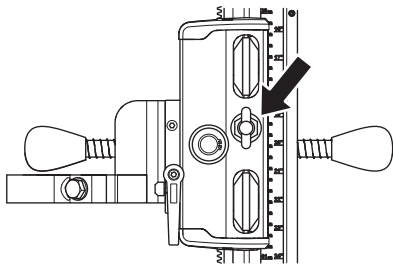

- Uzamknutie bežca k vrtaciemu stĺpiku overte rukou.

Kroky pred použitím nového stojana

- Prosím, prečítajte si pozorne tento návod na obsluhu a presvedčte sa, či pokynom pred používaním stroja rozumiete.
- Tento stroj je navrhnutý a určený na vrtanie betónu, tehál a rôznych kamenných materiálov. Akékoľvek iné použitie je neprípustné.
- Stroj je určený na použitie v priemyselných aplikáciách skúsenými operátormi.
- Pracovisko udržiajte v čistote. Neporiadok vedie k riziku nehody.
- Prečítajte so Návod na používanie, ktorý je súčasťou dodávky vrtacieho motora. Skontrolujte, či sú jeho vlastnosti kompatibilné so stojanom.

Vždy sa riadte zdravým rozumom

Nie je možné predvídať každú situáciu, ktorá môže nastať. Vždy konajte opatrne a riadte sa zdravým rozumom. Vyvarujte sa každej situácie, ktorá podľa vás presahuje vaše možnosti. Ak si ani po prečítaní týchto pokynov nie ste istý, ako so strojom zaobchádzať, obráťte sa na odborníka.

Ak máte v súvislosti so zariadením akékoľvek otázky, neváhajte a kontaktujte svojho predajcu alebo našu spoločnosť. Radi vám poskytneme radu či pomoc, ako používať vaše zariadenie účinne a zároveň bezpečne.

Nechajte stroj pravidelne skontrolovať a vykonať na nej všetky potrebné nastavenia a opravy u svojho predajcu Husqvarna.

Všetky informácie a všetky údaje v operátorskej príručke boli platné ku dňu odovzdania operátorskej príručky do tlače.



VAROVANIE! Za žiadnych okolností by ste nemali meniť pôvodnú konštrukciu stroja bez schválenia od výrobcu. Vždy používajte originálne náhradné diely. Nepovolené úpravy a/alebo príslušenstvo môžu viesť k vážnemu poraneniu alebo usmrtieniu používateľa alebo iných osôb.

Ochranné vybavenie

Všeobecné

Stroj smiete používať len v takom prípade, keď ste schopní privolať pomoc v prípade nehody.

Osobné ochranné prostriedky

Pri akomkoľvek používaní stroja musíte používať schválené osobné ochranné prostriedky. Osobné ochranné prostriedky nevylučujú riziko nehôd, ale môžu znížiť účinky zranenia v prípade nehody. Pri výbere správnych ochranných prostriedkov sa poraďte so svojím predajcom.



VAROVANIE! Pri používaní produktov ako napr. frézy, brúsky, vrtáčky, ktoré brúsia alebo tvarujú materiál, môže vzniknúť prach a pary, ktoré môžu obsahovať nebezpečné chemikálie. Skontrolujte typ materiálu, ktorý chcete spracovať a použite vhodnú dýchaciu masku.



VAROVANIE! Dlhodobé vystavenie hluku môže spôsobiť trvalé poškodenie sluchu. Vždy preto používajte schválené chrániče sluchu. Ak nosíte chrániče sluchu, dávajte pozor na varovné signály alebo výkriky. Chrániče sluchu si skladajte vždy hneď ako motor zastane.



VAROVANIE! Pri práci s výrobkami obsahujúcimi pohyblivé časti vždy existuje riziko úrazov pomliaždením. Používajte ochranné rukavice, aby ste sa vyhli úrazom.

Vždy majte na sebe:

- Ochrannú prilbu
- Ochrana sluchu
- Ochranné okuliare alebo štít
- Dýchacia maska
- Odolné rukavice s pevným uchopením.
- Priliehavý, odolný a pohodlný odev, ktorý umožňuje úplný voľný pohyb.
- Topánky s oceľovými špičkami a protišmykovou podrážkou.
- Majte vždy po ruke lekárničku.

Buďte opatrný – oblečenie, dlhé vlasy a šperky sa môžu zachytiť v pohyblivých častiach.

Všeobecné bezpečnostné opatrenia



VAROVANIE! Prečítajte si všetky bezpečnostné upozornenia a pokyny. Nedodržanie varovaní a pokynov môže viesť k vážnemu poraneniu alebo usmrtieniu obsluhy alebo iných osôb.

Bezpečnosť na pracovisku

- **Udržiavajte pracovisko v čistote a dobre osvetlené.** Neporiadok alebo nedostatočné osvetlenie spôsobujú nehody.
- Ľudia a zvieratá vás môžu rozptýliť a spôsobiť stratu kontroly nad strojom. Z tohto dôvodu si vždy zachovajte sústredenosť a zamerajte sa na danú úlohu.
- Nepoužívajte stroj v nepriaznivých podmienkach, ako sú hustá hmla, silný dážď a vietor, krutá zima a podobne. Práca pri zlom počasi je únavná a môže viesť k nebezpečným podmienkam, napr. klzkým povrchom.
- Nikdy nezačínajte prácu so strojom predtým, než vyčistíte pracovnú oblasť a máte pod sebou pevný podklad. Ak musíte vykonávať náhle pohyby, dávajte pozor na prekážky. Zabezpečte, aby žiadny materiál nemohol spadnúť na zem a spôsobiť zranenia, keď pracujete so strojom.
- Vždy skontrolujte zadnú stranu plochy, kde sa vrták vynorí pri vrtaní priamo cez materiál. Zabezpečte a ohradte plochu a uistite sa, že nikto sa nemôže poraniť alebo že nemôže dôjsť k poškodeniu materiálu.

Osobná bezpečnosť



VAROVANIE! Pri práci s výrobkami obsahujúcimi pohyblivé časti vždy existuje riziko úrazov pomliaždením. Vždy noste ochranné rukavice.

- Vždy noste vhodný ochranný odev. Pozrite pokyny v rámci kapitoly Osobné ochranné prostriedky.
- Nikdy nepoužívajte stroj pri únave, po požití alkoholu alebo liekov, pretože to môže viesť k zníženiu zrakovej schopnosti, schopnosti usudzovania, alebo telesnej rovnováhy.
- Nikdy nedovoľte používať stroj inej osobe bez toho, aby ste sa najprv nepresvedčili, že táto porozumela obsahu operátorskej príručky.
- Buďte opatrný – oblečenie, dlhé vlasy a šperky sa môžu zachytiť v pohyblivých častiach.
- Nikdy nepracujte samostatne a vždy zabezpečte, aby bola v blízkosti iná osoba. Okrem prípadnej pomoci pri zostavovaní stroja vám môže pomôcť, ak by malo dôjsť k nehode.

Používanie a údržba

- Nikdy nepoužívajte poškodené zariadenie. Vykonávajte bezpečnostné kontroly, údržby a dodržiavajte servisné pokyny uvedené v tomto návode. Určité opatrenia týkajúce sa servisu a údržby zariadenia musia vykonávať iba odborníci. Pozrite si pokyny v časti Údržba.
- Nikdy nepoužívajte stroj na ktorú boli vykonané úpravy a nezhoduje sa s originálnym prevedením.
- Udržiavajte všetky diely v dobrom prevádzkovom stave a zabezpečte, aby boli všetky diely riadne utiahnuté.

Preprava a uchovávanie

- Skladujte vybavenie na uzamykateľnom mieste, aby bolo mimo dosahu detí a nepovolných osôb.
- Vrtáčku a stojan skladujte na suchom mieste, kde nemrzne.

Všeobecné bezpečnostné varovania v súvislosti s prevádzkou stojana



VAROVANIE! Prečítajte si všetky bezpečnostné upozornenia a pokyny. Zanedbanie upozornení a pokynov môže viesť k úrazu elektrickým prúdom, požiaru a/alebo k vážnemu poraneniu.

POZOR! Uchovajte si všetky upozornenia a pokyny pre budúce použitie.

- **Pred akýmkoľvek nastavením alebo výmenou príslušenstva elektrického nástroja vytiahnite zástrčku z elektrickej siete a/alebo batériu z elektrického nástroja.** Pri nehode totiž môže dôjsť k náhodnému spusteniu elektrického nástroja.
- **Pred montážou nástroja dôkladne zmontujte pracovný stojan.** Nesprávne zmontovanie môže mať za následok zlyhanie zariadenia.
- **Pred použitím bezpečne upevnite elektrický nástroj k pracovnému stojanu.** Nad elektrickým nástrojom, ktorý sa v pracovnom stojane pohybuje, môžete stratiť kontrolu.
- **Umiestnite pracovný stojan na pevný, plochý a rovný povrch.** Ak môže dôjsť pri prevádzke stojana k jeho nadvihnutiu, nebude možné bezpečne ovládať elektrický nástroj alebo opracovávaný diel.
- **Pracovný stojan nepreťažujte a nepoužívajte ho ako rebrik alebo plošinu.** Preťažovanie alebo státie na pracovnom stojane bude mať za následok prenesenie ťažiska stojana na hornú časť a pravdepodobné prevrhnutie.

Tento stojan je určený pre zariadenia Husqvarna DM. Používajte len elektrické náradie určené pre tento stojan.

Nasadenie súpravy koliesok

- Nasadíte súpravu koliesok na stĺpik bežca.
- Nasadíte súpravu kolies na konzolu v zadnej časti základnej dosky a utiahnite skrutky.

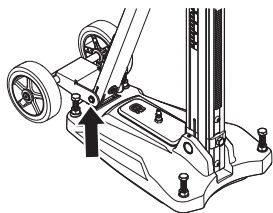

Zaistite stojan

Existujú tri metódy uchytenia stojana.

- Zaistenie pomocou podtlakovej dosky
- Uchytenie rozperou alebo kotviacimi prvkami
- Uchytenie závitovou tyčou, podložkou a poistnou maticou

Zaistenie pomocou podtlakovej dosky



VAROVANIE! Podtlaková doska nesmie byť nikdy použitá pri vŕtaní stropov alebo stien. Nedbanlivosť alebo nesprávne použitie môže mať za následok vážne, dokonca fatálne poranenia.

Ak je použitá podtlaková doska, uistite sa, či podporná plocha nie je porózna, a či nemôže dôjsť k uvoľneniu. Uistite sa, či má podtlakové čerpadlo dostatočný výkon pre zaistenie vákuovej dosky.

- Nasadíte tesnenie podtlakovej sústavy na základnú dosku.
- Pripojíte podtlakové čerpadlo k rýchlospojke pre podtlak na základnej doske.

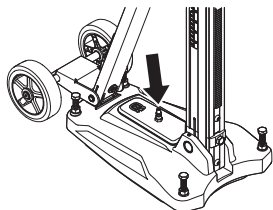

- Umiestnite spodnú časť dosky na požadované miesto.
- Zapnite podtlakové čerpadlo. Pre dostatočné uchytenie základnej dosky k povrchu je nevyhnutné dosiahnuť minimálny tlak 635 mm Hg (25 pal. Hg).

Uchytenie rozperou alebo kotviacimi prvkami



DÔLEŽITÉ! Pri vŕtaní do stropov je nevyhnutné použiť výhradne rozperu alebo kotviace prvky vhodné pre povrchy vystavené pnutiu.

Použite len rozperu alebo kotviaci prvok, ktorý je schválený pre danú aplikáciu.

DS150

- Vyvŕtajte otvor pre rozperu/kotviaci prvok vo vzdialenosti 293 mm (11,5") od stredu otvoru.

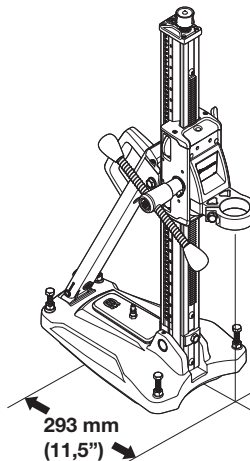

- Pevne naskrutkujte základnú dosku. Skontrolujte, či je rozpera pevne uchytená.
- Základnú dosku je možné prispôsobiť povrchu pomocou nastavovacích skrutiek. Použite vodiacu rukoväť.

MONTÁŽ

DS250, DS250 Single speed, DS250 Single speed short

- Vyvrtajte otvor pre rozperu/kotviaci prvok vo vzdialenosti 300 mm (11,8") od stredu otvoru. Vzdialenosť 300 mm (11,8") sa vzťahuje na rýchlopínaciu konzolu s rýchlospojkami pre DM220. S osadenou objímkou je vzdialenosť 320 mm (12,6").

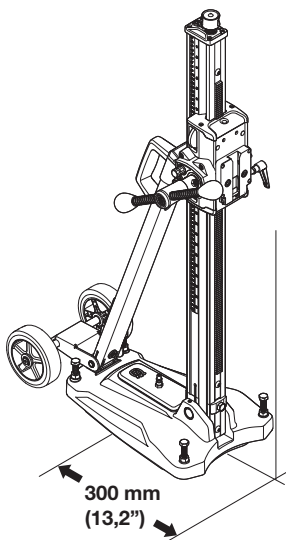

- Pevne nasrutkujte základnú dosku. Skontrolujte, či je rozpera pevne uchytená.
- Základnú dosku je možné prispôbiť povrchu pomocou nastavovacích skrutiek. Použite vodiacu rukoväť.

Uchytenie závitovou tyčou, podložkou a poistnou maticou

Ak nie je montážny povrch vhodný na vŕtanie do stropov alebo stien, základnú dosku je možné upevniť pomocou závitovej tyče, ktorá je uchytená o zadnú časť pomocou podložky a poistnej matice.

Montáž vrtacieho motora



DÔLEŽITÉ! Vždy vyťahnite zástrčku zo zásuvky pred čistením, údržbou alebo montážou.

- Pred montážou alebo demontážou motora vždy odnírte vŕtací nadstavec.
- Zaisťte poistku krytu posuvného mechanizmu.

Montáž objímky

DS150

- Upevnite vŕtacie vreteno do objímky. Použite vodiacu rukoväť.

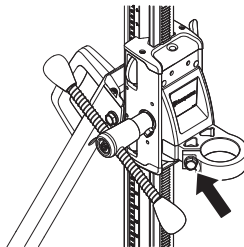

Montáž rýchlopínacej konzoly

DS250, DS250 Single speed, DS250 Single speed short

- Nasadte rýchlopínací prvok pre vŕtací motor do drážky na uzamykacej svorke. Uistite sa, či je rýchlopínací prvok úplne zatlačený (1) ku dnu kofajnice na uzamykacej svorke.
- Zaisťte pomocou uzamykacej rukoväte (2).

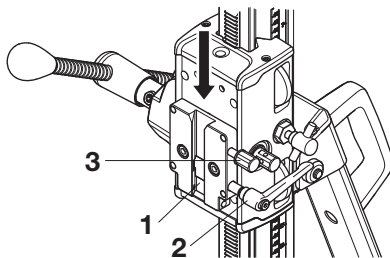

Použite najvyššie umiestnenú uzamykaciu skrutku (3) len spoločne s DMS 240.

Nastavenie naklonenia stĺpika

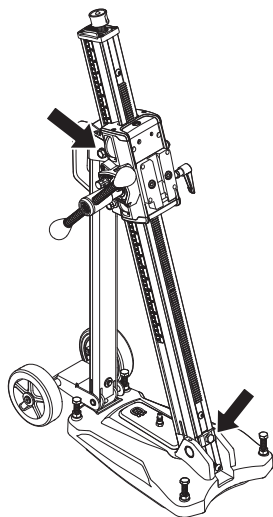

Uvoľnite poistné skrutky pre naklonenie stĺpika a nastavte požadovaný uhol. Uvoľnite poistné skrutky. Použite vodiacu rukoväť. Stĺpik je možné nakláňať do uhla 0 – 60°.

Použite indikátor uhla pre nastavenie požadovaného sklonu. Ak je potrebné zaistiť vyššiu presnosť, použite alternatívne metódy overenia uhla sklonu.

Vírtanie do stropu



VAROVANIE! Použite zberač vody, aby sa zabránilo vnikaniu vody do stroja. Zariadenie musí byť prekryté platovým alebo podobným materiálom, ktorý zabráni vniknutiu vody do vnútra zariadenia, avšak, nezakrývajte vzduchové vstupné a výstupné otvory.

Údržba stojana



VAROVANIE! Kontrola a/alebo údržba sa musí vykonávať s vypnutým motorom a odpojenou zástrčkou.

Životnosť stroja sa dá značne predĺžiť, ak sa stroj používa, ošetruje a udržiava správnym spôsobom.

Čistenie a mazanie



DÔLEŽITÉ! Odnímate vrtací motor.

- Pre zachovanie plnej funkčnosti zariadenia je mimoriadne dôležité stojan vždy dôkladne očistiť.
- Stojan umývajte vysokotlakovou umývačkou a následne ho vytrite dosucha.
- Premažte pohyblivé časti stojana. Aplikujte mazadlo ako prevenciu pred koróziou aj na kontaktné povrchy.

Nastavenie vodiaceho puzdra

Ak je medzi stĺpikom a vodiacim puzdrom vôľa, je nevyhnutné upraviť nastavenia.

- Odnímate horný a dolný plastový kryt bežca.

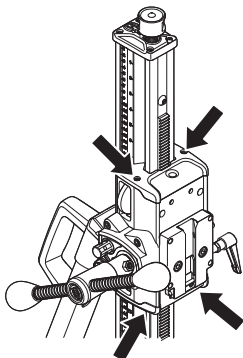

- Uvoľnite nastavovacie skrutky, ktoré uchyťávajú hriadeľ valčiek vodiaceho mechanizmu.

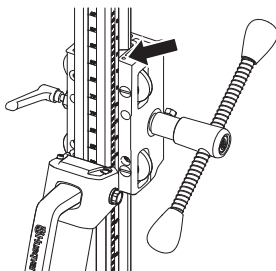

- Začnite s horným vodiacim valčekom. Použite plochy skrutkovač a otočením v smere hodinových ručičiek zmenšite vzdialenosť valčeka a stĺpika.
- Utiahnite nastavovaciu skrutku a uzamknite hriadeľ vodiaceho valčeka.
- Nastavte dolný valček pootočením proti smeru hodinových ručičiek a zmenšite vzdialenosť medzi valčekom a stĺpikom.

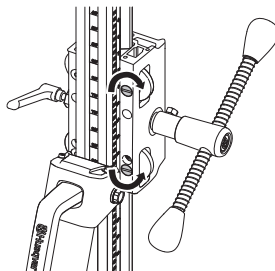

- Utiahnite nastavovaciu skrutku a uzamknite hriadeľ vodiaceho valčeka.
- Použite vodiacu rukoväť a overte, či je prevádzka vodiaceho mechanizmu na stĺpiku plynulá. Ak nie je, opäť nastavte valčeky.

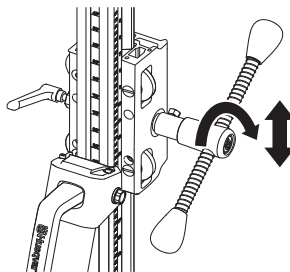

- Nasadíte horný a dolný plastový kryt bežca.

Opravy



DÔLEŽITÉ! Všetky typy opráv smú vykonávať iba autorizovaní oprávári. Je to z toho dôvodu, aby operátori neboli vystavení veľkému nebezpečenstvu.

Denná údržba

- 1 Skontrolujte, či sú matice a skrutky dotiahnuté.
- 2 Vyčistite vonkajšok stroja.
- 3 Skontrolujte, či sa vodiaca kľuka pohybuje bez odporu.
- 4 Skontrolujte, či sa ložiská pohybujú ľahko a nevydávajú zvuk.
- 5 Skontrolujte, či stĺpik nejaví známky poškodenia alebo opotrebovania.
- 6 Skontrolujte, či je možné vodiacim puzdrom pohybovať plynule a ľahko a či medzi ním a stĺpikom nie je vôľa.

TECHNICKÉ ÚDAJE

Rozmery	DS150	DS250	DS250 Single speed	DS250 Single speed short
Výška, mm	862/33,9	1052/41,4	1052/41,4	862/33,9
Šírka, mm	266/10,5	266/10,5	266/10,5	266/10,5
Hĺbka, mm/palce	522/20,6	545/21,5	545/21,5	545/21,5
Hmotnosť, kg/lb	14/30,9	17/37,5	16/35,3	15/38
Dopravná dĺžka, mm/palce	495/19,5	686/27	686/27	495/19,5
Maximálny priemer vrtania, mm/palce	150/6	250/10	150/6 (objímka) 250/10 (rýchloúpinací prvok)	250/10
Sklon stípika	0–60°	0–60°	0–60°	0–60°
Maximálne zaťaženie, kg/lb	50/110	50/110	50/110	50/110

EÚ vyhlásenie o zhode

(Uplatňuje sa iba na Európu)

Husqvarna AB, SE-561 82 Huskvarna, Švédsko, tel: +46-36-146500, zodpovedne vyhlasuje, že stojany **Husqvarna DS150, DS250, DS250 Single speed a DS250 Single speed short** so sériovými číslami z roku 2014 a novšími (rok je jasne uvedený na štítku obyčajným písmom, nasledovaný sériovým číslom), spĺňa požiadavky SMERNÍC RADY:

- zo 17. mája 2006, „Smernica o strojoch“ **2006/42/EÚ**.

Boli uplatnené nasledovné normy:

SS-EN12348+A1:2009

Gothenburg 13. január 2014



Helena Grubb

Viceprezident, Oddelenie pre konštrukčné vybavenie Husqvarna AB

(Oprávnený zástupca spoločnosti Husqvarna AB a zodpovedný za technickú dokumentáciu.)

ZNACZENIE SYMBOLI

Oznakowanie maszyny

OSTRZEŻENIE! W razie nieuważnego lub nieprawidłowego posługiwania się maszyną może ona stać się niebezpiecznym narzędziem, mogącym spowodować obrażenia lub śmierć użytkownika lub innych osób.



Przed przystąpieniem do pracy maszyną prosimy dokładnie i ze zrozumieniem zapoznać się z treścią niniejszej instrukcji.



Pozostałe symbole/naklejki samoprzylepne umieszczone na maszynie dotyczą specjalnych wymogów, związanych z certyfikatami w poszczególnych krajach.

Wyjaśnienie poziomów ostrzeżeń

Występują trzy poziomy ostrzeżeń.

OSTRZEŻENIE!



OSTRZEŻENIE! Stosuje się, gdy istnieje ryzyko poważnych obrażeń, śmierci operatora lub uszkodzenia otoczenia w wyniku nieprzestrzegania instrukcji obsługi.

OSTROŻNIE!



OSTROŻNIE! Stosuje się, gdy istnieje ryzyko obrażeń operatora lub uszkodzenia otoczenia w wyniku nieprzestrzegania instrukcji obsługi.

UWAGA!

UWAGA! Stosuje się, gdy istnieje ryzyko uszkodzenia materiałów lub urządzenia w wyniku nieprzestrzegania instrukcji obsługi.

Spis treści

ZNACZENIE SYMBOLI

Oznakowanie maszyny 30

Wyjaśnienie poziomów ostrzeżeń 30

SPIS TREŚCI

Spis treści 31

OPIS

Szanowny Kliencie! 32

Budowa i funkcje 32

Statywy do wiertnic 33

OPIS URZĄDZENIA

Co jest czym na statywie? 35

ZABEZPIECZENIA W MASZYNE

Uwagi ogólne 36

Blokada wózka 36

DZIAŁANIE

Co należy zrobić przed użyciem nowego statywu 37

Środki ochronne 37

Ogólne zasady bezpieczeństwa 38

Ostrzeżenia dotyczące bezpieczeństwa podczas
pracy ze statywem. 38

MONTAŻ

Zamontuj zestaw kólek 39

Zabezpieczanie statywu 39

Montaż silnika do wiertnic 40

Regulacja pochyleń kolumny 41

Wiercenie w suficie 41

KONSERWACJA

Konserwacja statywu 42

DANE TECHNICZNE

Deklaracja zgodności WE 43

Szanowny Kliencie!

Dziękujemy za wybór produktu Husqvarna!

Mamy nadzieję, że będą Państwo zadowoleni ze swojej maszyny i że będzie ona Państwu służyć przez długie lata. Zakup jakiegokolwiek z naszych produktów daje możliwość korzystania z profesjonalnej pomocy w razie konieczności przeprowadzenia naprawy lub serwisu. Jeżeli maszyna nie została kupiona w autoryzowanym punkcie sprzedaży, prosimy zapytać o najbliższy warsztat serwisowy.

Niniejsza Instrukcja obsługi ma charakter dokumentu wartościowego. Dopilnuj, aby instrukcja obsługi była zawsze pod ręką w miejscu pracy. Stosując się do zawartych w niej wskazówek (na temat użytkowania, obsługi technicznej, konserwacji itd.) można znacznie przedłużyć okres użytkowy maszyny, a także zwiększyć jej wartość w przypadku sprzedaży. W razie sprzedaży maszyny należy przekazać nowemu użytkownikowi także instrukcję obsługi.

Ponad 300 lat innowacji

Tradycje szwedzkiej firmy Husqvarna AB sięgają 1689 roku, kiedy to król Szwecji Karol XI nakazał wybudować fabrykę produkującą muszkiety. W tym czasie położono pierwszy fundament pod umiejętności inżynierskie, które przyczyniły się do rozwoju niektórych wiodących na świecie produktów w dziedzinach takich jak broń myśliwska, rowery, motocykle, urządzenia gospodarstwa domowego, maszyny do szycia oraz produkty przeznaczone do użytku na zewnątrz.

Husqvarna jest światowym liderem w produkcji urządzeń przeznaczonych do użytku na zewnątrz dla leśnictwa, do pielęgnacji parków, trawników oraz ogrodów, jak również narzędzi diamentowych dla budownictwa i przemysłu kamieniarskiego.

Odpowiedzialność właściciela

Właściciel/pracodawca jest odpowiedzialny za odpowiednie wykształcenie operatora, umożliwiające bezpieczną obsługę urządzenia. Kierownicy i operatorzy muszą przeczytać i zrozumieć niniejszą instrukcję obsługi. Muszą być świadomi:

- Instrukcji bezpieczeństwa maszyny.
- Zakresu zastosowań i ograniczeń maszyny.
- Sposobu użytkowania i konserwacji maszyny.

Przepisy krajowe mogą mówić o użyciu niniejszej maszyny. Przed rozpoczęciem pracy z maszyną, należy upewnić się jakie przepisy obowiązują w danym miejscu.

Zastrzeżenie producenta

Po opublikowaniu niniejszej instrukcji obsługi firma Husqvarna może wydać dodatkowe zalecenia dotyczące bezpiecznej obsługi tego produktu. Właściciel jest odpowiedzialny za stosowanie wyłącznie najbezpieczniejszych metod obsługi.

Husqvarna AB nieustannie modernizuje swoje wyroby, w związku z czym zastrzega sobie prawo do wprowadzania zmian dotyczących m.in. wyglądu produktów bez uprzedzenia.

Informacje i pomoc dla klientów można uzyskać, kontaktując się z nami za pośrednictwem naszej witryny www.husqvarna.com

Budowa i funkcje

Produkty Husqvarna wyróżniają wartości takie jak wysokie osiągi, niezawodność, innowacyjna technologia, zaawansowane rozwiązania techniczne oraz uwzględnianie ochrony środowiska. Aby zapewnić bezpieczną obsługę tego produktu, operator winien dokładnie przeczytać niniejszą instrukcję. Więcej informacji można uzyskać w autoryzowanym punkcie handlowo-usługowym lub w firmie Husqvarna.

Niektóre z unikalnych właściwości Państwa produktu są opisane poniżej.

Statywy do wiertnic

DS150

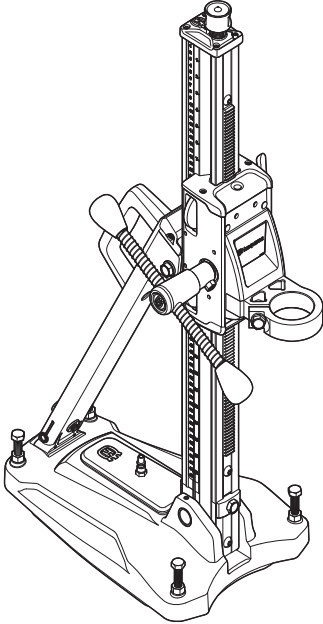

- Statyw służy do wiercenia w sufitach, ścianach oraz podłogach.
- Płyta podstawy wykonana jest z aluminium, co czyni ją bardzo lekką. Posiada ona wbudowaną płytę przyssawną.
- Kolumnę można pochylać w zakresie 0–60°.
- Statyw wyposażony jest w kolnierz mocujący.
- Korba posuwu może służyć do luzowania i ściskania kolnierza mocującego, ustawiania śrub regulacyjnych podstawy oraz ustawiania kąta pochylenia kolumny.

Akcesoria

- Przekładnia
- Zestaw kółek
- VP 200 Pompa próżniowa

DS250

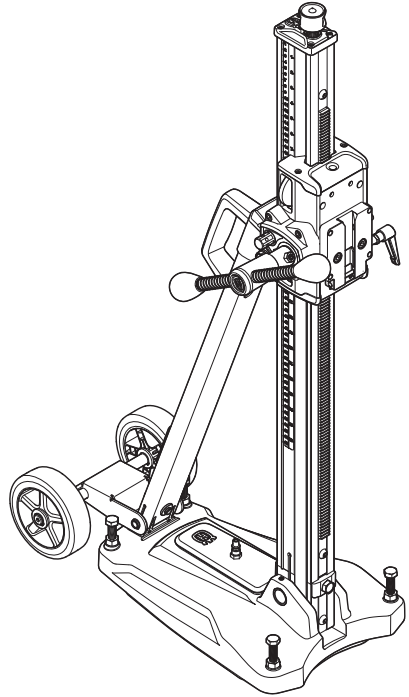

- Statyw służy do wiercenia w sufitach, ścianach oraz podłogach.
- Płyta podstawy wykonana jest z aluminium, co czyni ją bardzo lekką. Posiada ona wbudowaną płytę przyssawną.
- Kolumnę można pochylać w zakresie 0–60°.
- Statyw posiada szybkozłączne płyty mocującej silnika do wiertnic.
- Zestaw kółek można zdemontować.
- Przekładnię mechanizmu posuwu można regulować. Przełożenie wyższe to 2,25:1 oraz niższe 1:1.
- Korba posuwu może służyć regulacji śrub poziomowania podstawy oraz ustawiania kąta pochylenia kolumny.

Akcesoria

- Kolnierz mocujący pasujący do szybkozłącza
- VP 200 Pompa próżniowa

DS250 Single speed

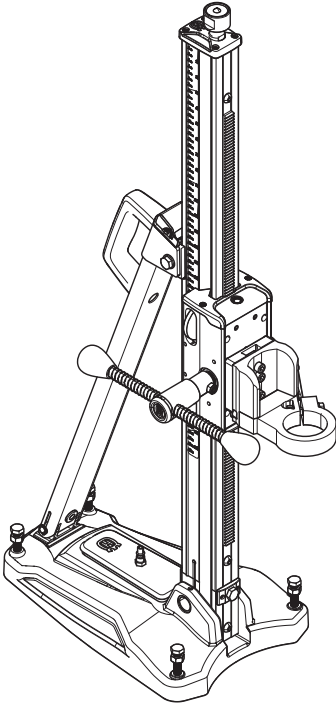

- Statyw służy do wiercenia w sufitach, ścianach oraz podłogach.
- Płyta podstawy wykonana jest z aluminium, co czyni ją bardzo lekką. Posiada ona wbudowaną płytę przysawną.
- Kolumnę można pochylać w zakresie 0–60°.
- Statyw do wiertnic wyposażony jest w szybkozłącze oraz kołnierz mocujący.
- Korba posuwu może służyć regulacji śrub poziomowania podstawy oraz ustawiania kąta pochylecia kolumny.

Akcesoria

- Zestaw kólek
- VP 200 Pompa próżniowa

DS250 Single speed short

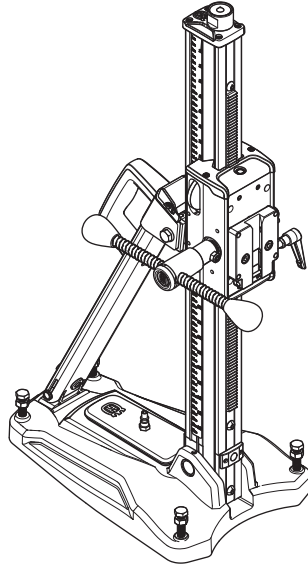

- Statyw służy do wiercenia w sufitach, ścianach oraz podłogach.
- Płyta podstawy wykonana jest z aluminium, co czyni ją bardzo lekką. Posiada ona wbudowaną płytę przysawną.
- Kolumnę można pochylać w zakresie 0–60°.
- Statyw do wiertnic wyposażony jest w szybkozłącze.
- Korba posuwu może służyć regulacji śrub poziomowania podstawy oraz ustawiania kąta pochylecia kolumny.

Akcesoria

- Zestaw kólek
- VP 200 Pompa próżniowa

OPIS URZĄDZENIA

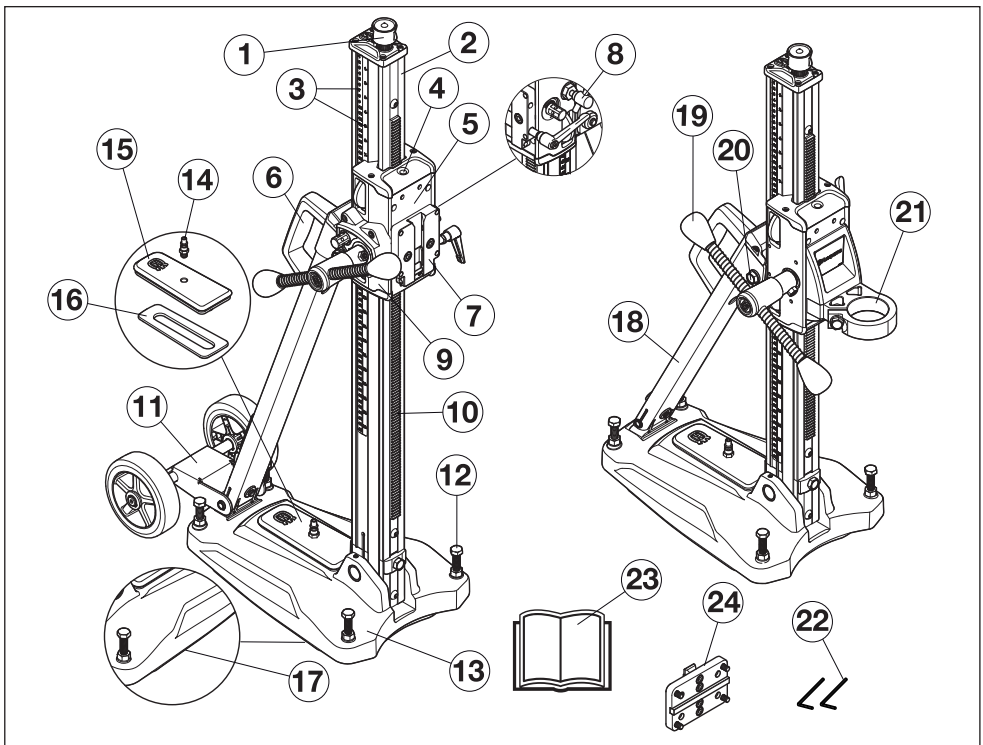

Co jest czym na statywie?

- | | |
|--|---|
| 1 Śruba regulacyjna | 13 Płyta podstawy ze zintegrowaną funkcją przysawną |
| 2 Kolumna statywu | 14 Szybkozłączka dla podciśnienia |
| 3 Podziałka głębokości oraz pochylenia | 15 Pokrywa podciśnienia |
| 4 Wskaźnik ustawienia w pionie oraz w poziomie | 16 Uszczelka, pokrywa podciśnienia |
| 5 Wózek | 17 Uszczelka, podciśnienie podstawy |
| 6 Uchwyt do przenoszenia | 18 Podpora tylna |
| 7 Zacisk (szybkozłączce) | 19 Korba posuwu |
| 8 Blokada wózka | 20 Śruba zabezpieczająca, pochylenie kolumny |
| 9 Przekładnia | 21 Kolnierz mocujący |
| 10 Zębatka | 22 Klucz wpustowy sześciokątny (3 mm, 4 mm) |
| 11 Zestaw kółek (demontowalny) | 23 Instrukcja obsługi |
| 12 Śruby poziomujące | 24 Płyty montażowe |

Uwagi ogólne



OSTRZEŻENIE! Nigdy nie używaj maszyny z uszkodzonymi zespołami zabezpieczającymi. Zespoły zabezpieczające maszyny należy kontrolować i konserwować zgodnie z opisem w niniejszym rozdziale. Jeżeli Twoja maszyna nie spełnia jakiegokolwiek z warunków kontrolnych, należy ją oddać do serwisu.

W niniejszym rozdziale przedstawiono poszczególne zespoły zabezpieczające maszyny, omówiono ich funkcję oraz sposoby ich kontrolowania i konserwacji w celu zapewnienia prawidłowego działania.

Blokada wózka

Blokada wózka używana jest podczas wymiany wiertła oraz mocowania silnika do wiertnic. Blokada składa się z pokrętki, które blokuje wózek na kolumnie.

Kontrola działania blokady.

- Przykręć pokrętkę, aby uruchomić blokadę.

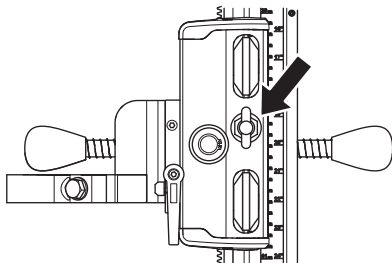

- Sprawdzić ręcznie czy wózek jest zablokowany na kolumnie.

Co należy zrobić przed użyciem nowego statywu

- Przed przystąpieniem do pracy maszyną prosimy dokładnie i ze zrozumieniem zapoznać się z treścią niniejszej instrukcji.
- Urządzenie zostało zaprojektowane i jest przeznaczone do wiercenia w betonie, cegle oraz materiałach wykonanych z kamienia. Inne sposoby użytkowania są niewłaściwe.
- Urządzenie przeznaczone jest do zastosowań przemysłowych i obsługi przez doświadczonych operatorów.
- Należy zachować czystość w miejscu pracy. Bałagan często prowadzi do wypadków.
- Należy także zapoznać się z instrukcją obsługi silnika do wiertnic oraz sprawdzić czy jego wydajność jest odpowiednia dla tego statywu.

Kieruj się zawsze zdrowym rozsądkiem

Nie jest możliwe omówienie wszystkich sytuacji, w jakich potencjalnie możesz się znaleźć. Zawsze zachowuj ostrożność i kieruj się zdrowym rozsądkiem. Nie podejmuj się prac, jeżeli uważasz, że przekraczają one Twoje kwalifikacje. Jeżeli po przeczytaniu niniejszej instrukcji nadal nie masz pewności co do sposobów postępowania, nie kontynuuj pracy zanim nie zwrócisz się o poradę do eksperta.

Jeżeli masz pytania dotyczące korzystania z maszyny, nie wahaj się skontaktować z punktem sprzedaży lub z nami. Chętnie służymy Ci pomocą i radą, byś mógł korzystać ze swojej maszyny w lepszy i bardziej bezpieczny sposób.

Regularnie oddawaj urządzenie do autoryzowanego punktu sprzedaży Husqvarna w celu jego kontroli i dokonania koniecznych regulacji lub napraw.

Wszelkie informacje i dane zawarte w niniejszej instrukcji obsługi zachowują aktualność w dniu oddania instrukcji obsługi do druku..



OSTRZEŻENIE! Pod żadnym względem nie wolno modyfikować oryginalnej wersji maszyny bez zgody producenta. Używaj tylko oryginalnych akcesoriów. Nie autoryzowane zmiany lub/ oraz akcesoria mogą być przyczyną poważnych obrażeń lub śmierci użytkownika bądź innych osób.

Środki ochronne

Uwagi ogólne

Nigdy nie używaj maszyny, jeśli nie masz możliwości wezwania pomocy w razie wypadku.

Środki ochrony osobistej

Podczas używania maszyny należy zawsze mieć na sobie zatwierdzone przez odpowiednie władze środki ochrony osobistej. Środki ochrony osobistej nie eliminują ryzyka odniesienia obrażeń, natomiast ograniczają ich rozmiar w razie zaistnienia wypadku. Poproś swojego dealera o pomoc w wyborze środków ochrony osobistej.



OSTRZEŻENIE! Używanie urządzeń takich jak przecinarki, szlifierki, wiertnice, które piaskują lub formują materiał może spowodować występowanie pyłów i oparów zawierających szkodliwe środki chemiczne. Sprawdź charakter materiału, który zamierzasz obrabiać i używaj odpowiedniej maski przeciwpyłowej.



OSTRZEŻENIE! Długotrwałe przebywanie w hałasie może doprowadzić do trwałej utraty słuchu. Dlatego należy zawsze stosować atestowane ochronniki słuchu. Mając założone ochronniki słuchu należy zawsze być szczególnie uważnym na sygnały i zawałania ostrzegawcze. Zdejmuj ochronniki słuchu zaraz po wyłączeniu silnika.



OSTRZEŻENIE! Podczas prac z produktami zawierającymi części ruchome zawsze istnieje ryzyko obrażeń o charakterze zmiążdżenia. Używaj zawsze rękawic ochronnych, aby uniknąć obrażeń ciała.

Zawsze należy stosować:

- Kask ochronny
- Ochronniki słuchu
- Okulary ochronne lub siatka ochronna na twarz
- Maski przeciwpyłowa
- Mocne, przeciwpoślizgowe rękawice ochronne.
- Dopasowana, mocna i wygodna odzież robocza, zapewniająca pełną swobodę ruchów.
- Obuwie wysokie z podnoskami stalowymi i podeszwami przeciwpoślizgowymi.
- Apteczka pierwszej pomocy powinna znajdować się zawsze w pobliżu.

Zachować ostrożność, ponieważ luźne ubranie, biżuteria lub długie włosy mogą zostać pochwycone przez elementy ruchome.

Główne zasady bezpieczeństwa



OSTRZEŻENIE! Przeczytaj dokładnie wszystkie ostrzeżenia i instrukcje. Zaniedbanie przestrzegania powyższych ostrzeżeń i instrukcji może doprowadzić do poważnego uszczerbku na zdrowiu lub nawet do śmierci operatora i osób trzecich.

Bezpieczeństwo miejsca pracy

- **Miejsce pracy powinno być czyste i dobrze oświetlone.** Miejsca hałaśliwe lub ciemne sprzyjają wypadkom.
- Ludzie i zwierzęta mogą odwrócić Twoją uwagę powodując utratę kontroli nad urządzeniem. Z tego powodu, należy zawsze zachować pełną koncentrację na zadaniu.
- Nie należy używać maszyny w złych warunkach atmosferycznych. Np. w czasie gęstej mgły, dużych opadów, silnego wiatru, dużego mrozu itp. Praca przy złej pogodzie powoduje zmęczenie i wiąże się z dodatkowymi zagrożeniami, np. śliskie podłoże.
- Nigdy nie zaczynaj pracy przecinarką zanim nie sprawdzisz, czy masz odpowiednią wolną przestrzeń wokół siebie i mocne podparcie dla nóg. Uważaj na przeszkody przy niespodziewanym ruchu. Uważaj, aby podczas cięcia żaden materiał nie obluźował się i nie spadł, powodując obrażenia.
- Zawsze sprawdzaj odwrotną stronę powierzchni, przez którą przejdzie wiertło podczas wiercenia na wylot. Zabezpiecz i ogrodź obszar i upewnij się, że żadna osoba nie odniesie obrażeń, ani żaden materiał nie zostanie zniszczony.

Bezpieczeństwo osób



OSTRZEŻENIE! Podczas prac z produktami zawierającymi części ruchome zawsze istnieje ryzyko obrażeń o charakterze zmiżdżenia. Używaj zawsze rękawic ochronnych.

- Stosuj środki ochrony osobistej. Patrz wskazówki podane pod rubryką Środki ochrony osobistej.
- Nie wolno pracować maszyną w stanie przemęczenia, po spożyciu alkoholu lub po przyjęciu leków osłabiających wzrok, zdolność oceny i koordynację.
- Nigdy nie pozwalaj używać maszyny innej osobie nie upewnivszy się, że przyswoiła sobie ona treść Instrukcji obsługi.
- Zachować ostrożność, ponieważ luźne ubranie, biżuteria lub długie włosy mogą zostać pochwycone przez elementy ruchome.
- Nigdy nie należy pracować samodzielnie, zawsze upewnij się, że w pobliżu znajduje się druga osoba. Poza możliwością uzyskania pomocy w montażu urządzenia, można także otrzymać pomoc w razie wystąpienia wypadku.

Użytkowanie i konserwacja

- Nie wolno używać maszyny, jeśli jest ona uszkodzona. Stosuj się do zaleceń dotyczących bezpieczeństwa, konserwacji i obsługi technicznej podanych w niniejszej instrukcji. Niektóre czynności konserwacyjne i serwisowe muszą być wykonywane przez przeszkolony i wykwalifikowany personel. Patrz wskazówki w części zatytułowanej "Konserwacja".
- Nie wolno pracować maszyną przerobioną, odbiegającą od oryginału.
- Wszystkie elementy, należy utrzymywać w stanie sprawnym i upewniam się, że wszystkie uchwyty są właściwie dokręcone.

Transport i przechowywanie

- Przechowuj urządzenie w miejscu niedostępnym dla dzieci i osób niepowołanych.
- Przechowywać wiertnicę i statyw w miejscu suchym i zabezpieczonym przed mrozem.

Ostrzeżenia dotyczące bezpieczeństwa podczas pracy ze statywem.



OSTRZEŻENIE! Przeczytaj dokładnie wszystkie ostrzeżenia i instrukcje. Nie stosowanie się do ostrzeżeń i instrukcji może być przyczyną porażenia prądem elektrycznym, pożaru i/lub poważnych obrażeń.

UWAGA! Zachowaj wszystkie ostrzeżenia i instrukcje do korzystania z nich w przyszłości.

- **Przed dokonaniem jakichkolwiek regulacji lub zmianą oprzyrządowania, należy odłączyć wtyczkę od źródła zasilania i/lub baterię.** Przypadkowe uruchomienie narzędzi jest częstą przyczyną wypadków.
- **Przed zamocowaniem narzędzia, należy prawidłowo przymocować statyw.** Prawidłowy montaż zapobiega ryzyku oderwania się narzędzia.
- **Przed użyciem należy dokładnie zamocować narzędzie robocze do statywu.** Przesunięcie się narzędzia roboczego na statywie może być przyczyną utraty kontroli.
- **Statyw należy umieścić na solidny, płaskim oraz poziomym podłożu.** Jeżeli statyw może się przesuwać lub kołysać, wówczas narzędzie robocze lub obrabiany przedmiot nie mogą być pewnie i bezpiecznie kontrolowane.
- **Nie wolno przeciągać statywu lub używać drabin i rusztowań.** Przeciążanie lub stawianie na statywie powoduje, że jest on za bardzo obciążony oraz może się przewrócić.

Statyw ten przeznaczony jest do urządzeń Husqvarna DM. Należy stosować tylko narzędzia robocze przystosowane do tego statywu.

MONTAŻ

Zamontuj zestaw kółek

- Zamocować zestaw kółek do kolumny.
- Zamocować zestaw kółek do wspornika znajdującego się z tyłu płyty podstawy i dokręcić przy pomocy śrub.

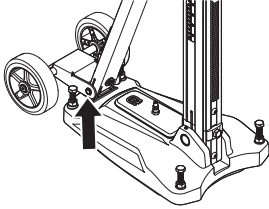

Zabezpieczenie statywu

Statyw można zamocować na trzy sposoby

- Mocowanie przy pomocy płyty przysaskowej
- Mocowanie przy pomocy trzpienia rozprężnego lub kotew
- Mocowanie przy pomocy gwintowanego pręta, podkładki oraz nakrętki blokującej

Mocowanie przy pomocy płyty przysaskowej



OSTRZEŻENIE! Płyty przysaskowej nie wolno nigdy stosować podczas wiercenia w suficie lub ścianie. Nieuważne oraz nieprawidłowe posługiwanie się urządzeniem może być przyczyną poważnych obrażeń ciała lub nawet śmierci.

Podczas stosowania płyty przysaskowej należy upewnić się, że powierzchnia nie jest porowata lub luźna. Należy upewnić się że pompa próżniowa posiada wystarczającą moc do przymocowania płyty przysaskowej.

- Zamocować uszczelkę przysaski do płyty podstawy.
- Podłączyć pompę próżniową do szybkozłączki tak, aby wytworzyć podciśnienie w płycie podstawy.

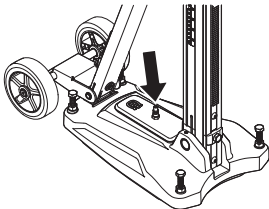

- Ustawić płytę podstawy w odpowiednim miejscu.
- Uruchomić pompę próżniową. Aby płytę podstawy została pewnie przymocowana do podłoża należy wytworzyć podciśnienie minimum 635 mm Hg (25 inch Hg).

Mocowanie przy pomocy trzpienia rozprężnego lub kotew



WAŻNE! Podczas wiercenia w sufitach należy stosować tylko trzpienie rozprężne lub kotwy przystosowane do powierzchni narażonych na siły rozciągające.

Należy stosować tylko trzpienie rozprężne lub kotwy przystosowane do danych warunków.

DS150

- Wywiercić otwór dla trzpienia rozprężnego/kotwy w odległości 293 mm (11.5") od środka otworu, który będzie wiercony.

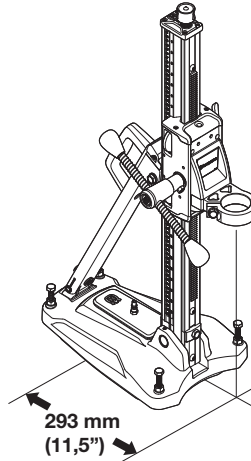

- Mocno dokręcić płytę podstawy. Sprawdzić ostrożnie, czy trzpień rozprężny jest prawidłowo zabezpieczony.
- Płytę podstawy można wyregulować przy pomocy śrub poziomujących. Użyć korbę posuwu.

MONTAŻ

DS250, DS250 Single speed, DS250 Single speed short

- Wywiercić otwór dla trzpienia rozprężnego/kotwy w odległości 300 mm (11.8") od środka otworu, który będzie wiercony. Odległość 300 mm (11.8") dotyczy szybkozłącza z mocowaniem dla DM220. Z zamocowanym kołnierzem mocującym odległość ta powinna wynosić 320 mm (12.6").

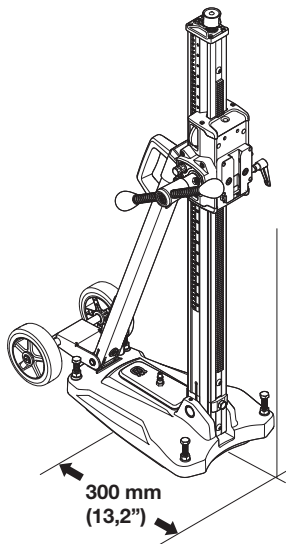

- Mocno dokręcić płytę podstawy. Sprawdzić ostrożnie, czy trzpień rozprężny jest prawidłowo zabezpieczony.
- Płytę podstawy można wyregulować przy pomocy śrub poziomujących. Użyć korbki posuwu.

Mocowanie przy pomocy gwintowanego pręta, podkładki oraz nakrętki blokującej

Jeżeli powierzchnia montażowa jest nieodpowiednia do wiercenia w sufitach lub ścianach, płytę podstawy można zamocować z tyłu przy pomocy gwintowanego pręta, podkładki oraz nakrętki blokującej.

Montaż silnika do wiertnic



WAŻNE! Przed przystąpieniem do czyszczenia lub konserwacji maszyny, bądź do czynności montażowych przy niej, wyłącz zawsze wtyczkę przewodu podłączeniowego z gniazdka.

- Zawsze przed montażem lub demontażem silnika należy wyjąć wiertło.
- Włączyć blokadę obudowy posuwu.

Zespół kołnierza mocującego

DS150

- Zamocować wiertnicę do kołnierza mocującego. Użyć korbki posuwu.

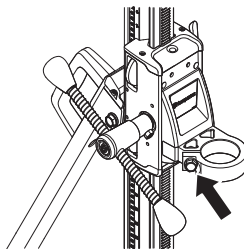

Zespół szybkozłącza

DS250, DS250 Single speed, DS250 Single speed short

- Zamocować szybkozłącze dla silnika do wiertnic w torze znajdującym się w zacisku. Upewnić się, że szybkozłącze jest wciśnięte całkowicie do dołu (1) szyny zacisku.
- Zabezpieczyć przy pomocy uchwyty blokującej (2).

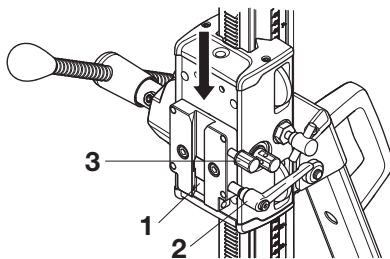

Górną śrubę blokującą (3) należy używać wyłącznie dla DMS 240.

Regulacja pochylenia kolumny

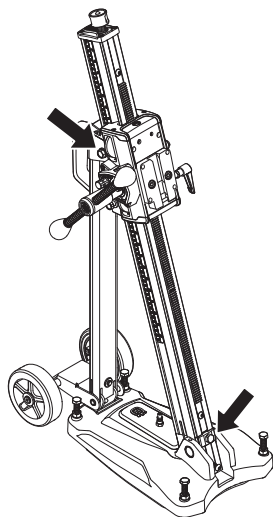

Poluzować śruby blokujące pochylenia kolumny i ustawić odpowiedni kąt. Dokręcić śruby blokujące. Użyć korby posuwu. Kolumnę można pochylać w zakresie 0–60°.

Wskaźnik kąta można używać dla przybliżonego pomiaru. Jeżeli konieczna jest wyższa precyzja, należy zastosować bardziej dokładne metody pomiarowe.

Wiercenie w suficie



OSTRZEŻENIE! Korzystać z kolektora wody, aby uniknąć przeniknięcia wody do urządzenia. Maszyna musi zostać przykryta plastikiem lub materiałem podobnym tak, aby zapobiec przenikaniu wody do jej środka, nie wolno jej zakrywać wlotów oraz wylotów powietrza.

KONSERWACJA

Konserwacja statywu



OSTRZEŻENIE! Kontrolę oraz/lub konserwację należy przeprowadzać przy wyłączonym silniku i wyjętej z gniazdka wtyczce przewodu podłączeniowego.

Żywotność Twojego urządzenia może być znacznie wydłużona, jeśli będzie ono używane, obsługiwane i konserwowane we właściwy sposób.

Czyszczenie i smarowanie



WAŻNE! Zdemontować silnik do wiertnic.

- Dla zachowania funkcjonalności ważne jest, aby zachować statyw do wiertnic w należytej czystości.
- Statyw należy czyścić przy pomocy myjek wysokociśnieniowych a następnie wycierać do sucha.
- Smarowanie części ruchomych statywu. Nałożyć smar tak, aby przeciwdziałał korozji na powierzchniach styku.

Regulacja mechanizmu posuwu

Jeżeli występuje luz pomiędzy kolumną a mechanizmem posuwu, należy go wyregulować.

- Zdjąć górną oraz dolną plastikową pokrywę wózka.

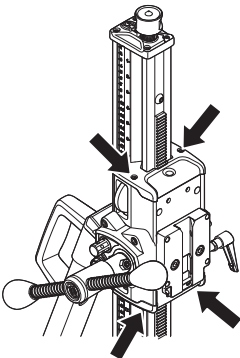

- Poluzować śruby dociskowe przytrzymujące wałki rolek prowadzących.

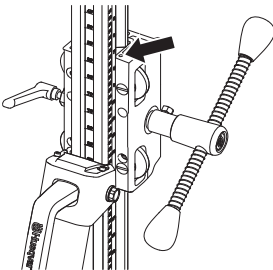

- Zacząć od górnej rolki prowadzącej. Przy pomocy płaskiego śrubokręta obracać w prawo, aby przesunąć rolę bliżej kolumny.
- Dokręcić śruby dociskowe, aby zablokować wałek rolki prowadzącej.
- Wyregulować dolną rolę obracając w lewo, aby przesunąć ją bliżej kolumny.

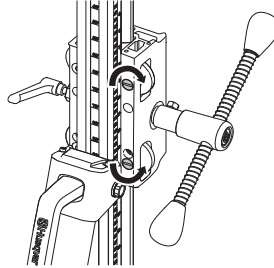

- Dokręcić śruby dociskowe, aby zablokować wałek rolki prowadzącej.
- Przy pomocy korby posuwu sprawdzić czy mechanizm posuwu porusza się swobodnie po kolumnie. Jeżeli tak nie jest, należy wyregulować rolki ponownie.

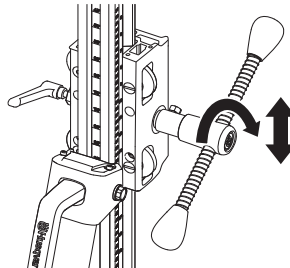

- Założyć górną oraz dolną plastikową pokrywę wózka.

Naprawy



WAŻNE! Wszystkie rodzaje napraw mogą być wykonywane tylko przez autoryzowanego specjalistę. Ma to na celu uchronienie operatorów przed dużym ryzykiem.

Przegląd codzienny

- 1 Sprawdź, czy śruby i nakrętki są dokręcone.
- 2 Oczyszczyć zewnętrzne powierzchnie maszyny.
- 3 Sprawdzić, czy korba posuwu porusza się bez oporu.
- 4 Sprawdzić, czy przekładnia porusza się swobodnie bez hałasu.
- 5 Sprawdzić, wszelkie zużycia lub uszkodzenia kolumny.
- 6 Sprawdzić, czy mechanizm posuwu łatwo się porusza oraz nie ma luzu w stosunku do kolumny.

DANE TECHNICZNE

Wymiary	DS150	DS250	DS250 Single speed	DS250 Single speed short
Wysokość, mm/cale	862/33,9	1052/41,4	1052/41,4	862/33,9
Szerokość, mm/cale	266/10,5	266/10,5	266/10,5	266/10,5
Głębokość, mm/cale	522/20,6	545/21,5	545/21,5	545/21,5
Masa, kg/lb	14/30,9	17/37,5	16/35,3	15/38
Skok tloka, mm/cale	495/19,5	686/27	686/27	495/19,5
Maks. średnica wiertła, mm/cale	150/6	250/10	150/6 (kołnierz mocujący) 250/10 (szybkozłączce)	250/10
Pochylenie kolumny	0-60°	0-60°	0-60°	0-60°
Maks. obciążenie, kg/lb	50/110	50/110	50/110	50/110

Deklaracja zgodności WE

(Dotyczy tylko Europy)

Husqvarna AB, SE-561 82 Huskvarna, Szwecja, tel. +46-36-146500, zapewnia niniejszym, że statywy **Husqvarna DS150, DS250, DS250 Single speed oraz DS250 Single speed short**, począwszy od maszyn z numerami seryjnymi wypuszczanymi od roku 2014 (rok, po którym następuje numer seryjny, podany jest wyraźnie na tabliczce znamionowej), są zgodne z przepisami zawartymi w DYREKTYWACH RADY:

- dyrektywie maszynowej **2006/42/WE** z 17 dnia maja 2006 r.

Zastosowano następujące normy:

SS-EN12348+A1:2009

Göteborg, 13 stycznia 2014 r.



Helena Grubb

Wiceprezes, maszyny budowlane Husqvarna AB

(Autoryzowany przedstawiciel Husqvarna AB oraz osoba odpowiedzialna za dokumentację techniczną.)

A gépen látható szimbólumok

VIGYÁZAT! A gép veszélyes eszköz lehet szabálytalan vagy gondatlan használat esetén, és súlyos vagy végzetes sérüléseket okozhat a felhasználónak vagy másoknak.



Olvassa el figyelmesen a használati utasítást, és győződjön meg róla, hogy megértette azt, mielőtt a gépet használatba veszi.



A gépen szereplő többi jel/címke egyes piacok specifikus vizsgáztatási követelményeire vonatkozik.

A figyelmeztetési szintek magyarázata

A figyelmeztetések három szintre vannak osztva.

VIGYÁZAT!



VIGYÁZAT! Akkor használatos, ha a kézikönyv utasításainak be nem tartása esetén fennáll a kezelő súlyos sérülésének vagy halálának, illetve a környezet károsodásának veszélye.

FIGYELEM!



FIGYELEM! Akkor használatos, ha a kézikönyv utasításainak be nem tartása esetén fennáll a kezelő sérülésének, illetve a környezet károsodásának veszélye.

FONTOS!

FONTOS! Akkor használatos, ha a kézikönyv utasításainak be nem tartása esetén fennáll a vagyoni kár, illetve a berendezés károsodásának veszélye.

Tartalomjegyzék

A SZIMBÓLUMOK MAGYARÁZATA

A gépen látható szimbólumok 44

A figyelmeztetési szintek magyarázata 44

TARTALOMJEGYZÉK

Tartalomjegyzék 45

ISMERKEDÉS A GÉPPEL

Tisztelt vásárlónk! 46

Kialakítás és funkciók 46

Fúróállványok 47

MI MICSODA?

Az állvány alkatrészei 49

A GÉP BIZTONSÁGI FELSZERELÉSE

Általános tudnivalók 50

Szánzár 50

ÜZEMELTETÉS

Az új állvány használatbavétele előtti teendők 51

Biztonsági felszerelés 51

Általános biztonsági intézkedések 52

A munkaállvánnyal kapcsolatos általános biztonsági figyelmeztetések 52

ÖSSZESZERELÉS

A kerékszerelvény felhelyezése 53

Az állvány rögzítése 53

A fúrómotor felszerelése 54

Az oszlop dőlésszögének beállítása 55

Mennyezet fúrása 55

KARBANTARTÁS

Az állvány karbantartása 56

MŰSZAKI ADATOK

Termékazonossági EGK-bizonyítvány 57

Tisztelt vásárlónk!

Köszönjük, hogy Husqvarna terméket választott!

Reméljük, elégedett lesz gépével, és hogy az sokáig segítőtársa lesz a munkában. Azáltal, hogy termékünket megvásárolta, Ön professzionális javítási és szervizszolgáltatást vehet igénybe. Ha a vásárlás nem hivatalos viszonteladónál történt, forduljon a legközelebbi szakszervizhez.

Bízunk benne, hogy nagyon hasznosnak találja majd ezt a használati utasítást. Gondoskodjon róla, hogy az mindig kéznél legyen a munkaterületen. Tartalmát követve (használat, szerviz, karbantartás stb.) a gép élettartama, sőt másodkezes, használt értéke is jelentősen megnövelhető. Ha Ön eladja gépét, a használati utasítást is adja át az új tulajdonosnak.

Több mint 300 évnyi innováció

A svéd Husqvarna AB cég története egészen 1689-ra nyúlik vissza, amikor XI. Károly svéd király gyárat építtetett muskétagyártás céljából. Ekkor rakták le az alapját annak a szakmai tudásnak, amely a világvezető termékek kifejlesztése mögött áll többek között a vadászfegyverek, a kerékpárok, a motorkerékpárok, a háztartási készülékek, a varrógépek és a kültéri termékek területén.

A Husqvarna az erdészeti, parkfenntartási, pázsit- és kertápolási célra készült gépek, valamint az építő- és kőfaragó ipar számára készült vágószerkezetek és gyémánteszközök globális vezető szállítója.

A tulajdonos felelőssége

A tulajdonos, illetve a munkaadó felelőssége, hogy a kezelő elegendő ismerettel rendelkezzen a gép biztonságos használatának módjáról. A felügyelőknek és a kezelőknek figyelmesen el kell olvasniuk a használati utasítást. Ismerniük kell a következőket:

- A géppel kapcsolatos biztonsági utasításokat
- A gép alkalmazási körét és korlátozásait
- A gép használatának és karbantartásának módját

A gép használatára nemzeti jogszabályok vonatkozhatnak. A gép használatának megkezdése előtt állapítsa meg, milyen jogszabályok érvényesek a munka helyén.

A gyártó fenntartása

Jelen kézikönyv megjelenése után a Husqvarna további információt adhat ki a termék biztonságos működésére vonatkozóan. A tulajdonos feladata, hogy betartsa a működés legbiztonságosabb módszereit.

A Husqvarna AB folyamatosan dolgozik termékei továbbfejlesztésén, és ezért fenntartja a jogot arra, hogy többek között a termékek formáján és külsején előzetes tájékoztatás nélkül változtasson.

Ha ügyfélszolgálati adatokra vagy segítségre van szüksége, lépjen velünk kapcsolatba weboldalunkon:
www.husqvarna.com

Kialakítás és funkciók

Az olyan értékek, mint a nagy teljesítmény, a megbízhatóság, az innovatív technológia, a fejlett műszaki megoldások és a környezeti megfontolások kiemelik a Husqvarna termékeket versenytársaik köréből. Az eszköz biztonságos működéséhez a kezelőnek figyelmesen el kell olvasnia ezt a kézikönyvet. Ha bővebb információra van szüksége, forduljon a kereskedőhöz vagy a Husqvarna vállalathoz.

Az alábbiakban a termék néhány egyedülálló tulajdonságát ismertetjük.

Fúróállványok

DS150

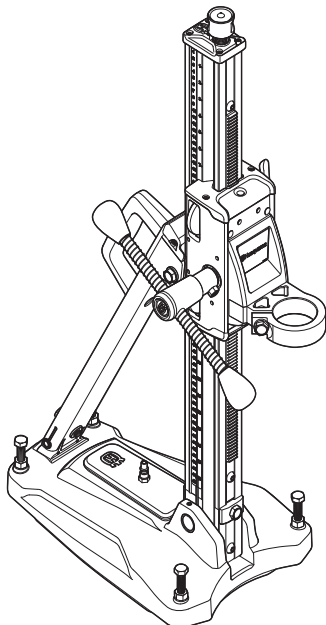

- Állvány mennyezet, fal vagy padló fúrásához.
- Az alumíniumalapotnak köszönhetően nagyon könnyű. Beépített vákuumlemezzel rendelkezik.
- Az oszlop 0–60°-ban billenthető.
- Az állvány gyűrűvel rendelkezik.
- Az előtoló kar segítségével a gyűrű meglazítható vagy megszorítható, beállíthatók az alapot állítócsavarjai és az oszlop dőlésszöge.

Rátétek

- Hajtómű
- Kerékszerelvény
- VP 200 vákuumszivattyú

DS250

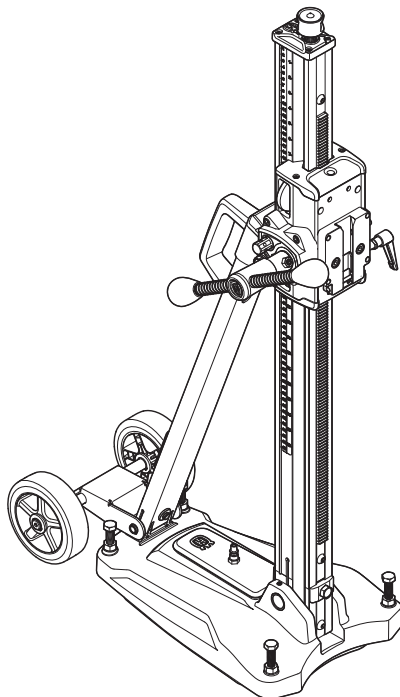

- Állvány mennyezet, fal vagy padló fúrásához.
- Az alumíniumalapotnak köszönhetően nagyon könnyű. Beépített vákuumlemezzel rendelkezik.
- Az oszlop 0–60°-ban billenthető.
- A fúróállvány gyorscsatlakozó lemezzel rendelkezik a fűrómotor csatlakoztatásához.
- A kerékszerelvény eltávolítható.
- Az előtoló egység áttétele állítható. A nagyobbik 2,25:1, a kisebbik 1:1.
- Az előtoló kar segítségével beállíthatók az alapot szintezőcsavarjai és az oszlop kívánt dőlésszöge.

Rátétek

- Gyűrű a gyors rögzítőbilincs felszereléséhez
- VP 200 vákuumszivattyú

ISMERKEDÉS A GÉPPEL

DS250 Single speed

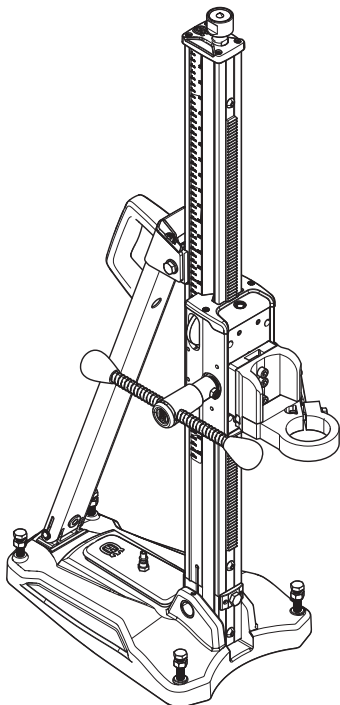

- Állvány mennyezet, fal vagy padló fúrásához.
- Az alumíniumalapatnak köszönhetően nagyon könnyű. Beépített vákuumlemezzel rendelkezik.
- Az oszlop 0–60°-ban billenthető.
- A fúróállvány gyors rögzítőbilinccsel és gyűrűvel rendelkezik.
- Az előtoló kar segítségével beállíthatók az alapot szintezőcsavarjai és az oszlop kívánt dőlésszöge.

Rátétek

- Kerékszerelvény
- VP 200 vákuumszivattyú

DS250 Single speed short

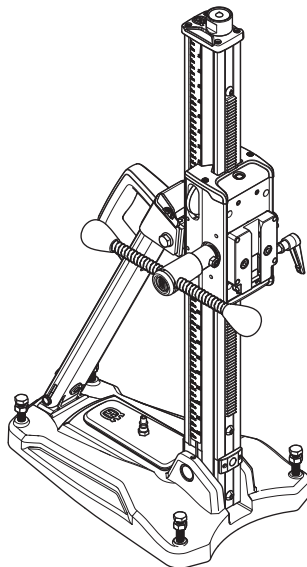

- Állvány mennyezet, fal vagy padló fúrásához.
- Az alumíniumalapatnak köszönhetően nagyon könnyű. Beépített vákuumlemezzel rendelkezik.
- Az oszlop 0–60°-ban billenthető.
- A fúróállvány gyors rögzítőbilinccsel rendelkezik.
- Az előtoló kar segítségével beállíthatók az alapot szintezőcsavarjai és az oszlop kívánt dőlésszöge.

Rátétek

- Kerékszerelvény
- VP 200 vákuumszivattyú

MI MICSODA?

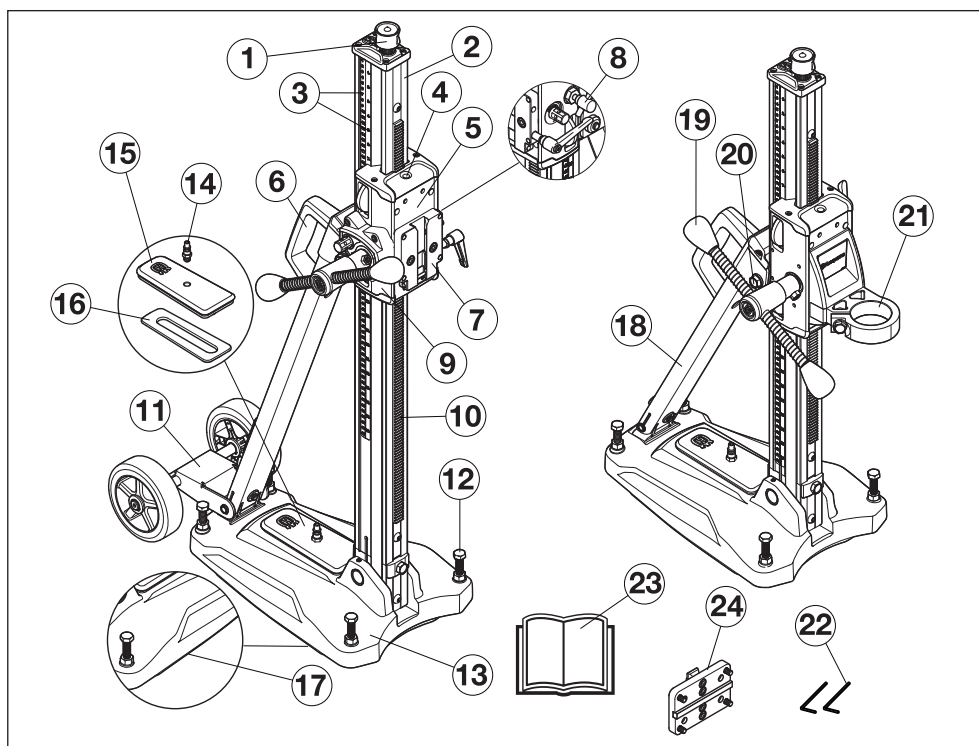

Az állvány alkatrészei

- | | |
|--------------------------------------|---------------------------------------|
| 1 Csavaros emelő | 13 Alapzat integrált vákuumfunkcióval |
| 2 Fűróoszlop | 14 Vákuumnyomás gyorskapcsolója |
| 3 Mélység- és billentési skála | 15 Vákuumfedél |
| 4 Fügőleges és vízszintes szintjelző | 16 Vákuumfedél tömítése |
| 5 Szán | 17 Alapzat vákuumszívó tömítése |
| 6 Hordfogantyú | 18 Hátsó támasz |
| 7 Rögzítőbilincs (gyorsrögzítő) | 19 Előtölő kar |
| 8 Szánzár | 20 Oszlopbillentés rögzítőcsavarja |
| 9 Hajtómű | 21 Gyűrű |
| 10 Fogasléc | 22 Hatlapú csavarkulcs (3 mm, 4 mm) |
| 11 Kerékszerelvény (eltávolítható) | 23 Használati utasítás |
| 12 Szintbeállító csavarok | 24 Szerelőlap |

Általános tudnivalók



VIGYÁZAT! Soha ne használjon olyan gépet, amelynek hibás a biztonsági felszerelése. Végezze el a gép biztonsági felszerelésének ellenőrzését és a karbantartási munkálatokat az ebben a fejezetben leírtak szerint. Ha a gép az előírt ellenőrzések valamelyikénél nem fe

Ez a fejezet elmagyarázza a gép különböző biztonsági felszereléseit, azok működését, valamint azt az ellenőrzést és karbantartást, amelyről a biztonságos használat érdekében gondoskodnia kell.

Szánzár

A szánzár a fúróhegy cseréjekor és a fúrómotor felszerelésekor használatos. A zárat egy csavar alkotja, amely rögzíti a szánt a fúróoszlopon.

A szánzár ellenőrzése

- Forgassa el a csavart a rögzítéshez.

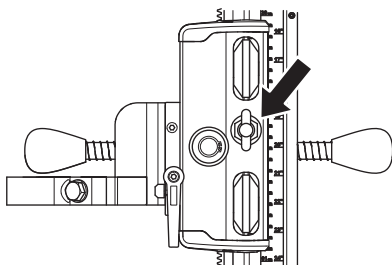

- Ellenőrizze kézzel, hogy rögzítve van-e a szán a fúróoszlopon.

Az új állvány használatbavétele előtti teendők

- Olvassa el figyelmesen a használati utasítást, és győződjön meg róla, hogy megértette azt, mielőtt a gépet használatba veszi.
- A gép rendeltetése, hogy betont, téglát és különféle kőanyagokat fúrjanak vele. Minden egyéb használati mód rendeltetésellenes.
- A gépet tapasztalt kezelők használhatják ipari alkalmazásokban.
- Tartsa tisztán a munkahelyet. A rendetlenség balesetveszéllyel jár.
- A fúrómotorhoz mellékelte kezelési kézikönyvet is olvassa el, és bizonyosodjon meg róla, hogy a motor teljesítménye megfelel az állványnak.

Mindig próbáljon előrelátóan gondolkodni.

Lehetetlen az összes elképzelhető helyzetet ismertetni. Mindig megfontoltan és előrelátóan tevékenykedjen. Kerülje az olyan helyzeteket, amelyek saját megítélése szerint meghaladják a képességeit. Ha a jelen útmutató elolvasása után is bizonytalannak érzi magát az üzemeltetési eljárásokkal kapcsolatban, a folytatás előtt kérje ki egy szakértő véleményét.

A gép használatára vonatkozó kérdéseivel forduljon a szakkereskedőhöz. Készséggel állunk rendelkezésére, hogy tanácsot és segítséget nyújtsunk a gép hatékony és biztonságos használatához.

Rendszeresen ellenőriztesse a gépet a Husqvarna szakkereskedővel, és végeztesse el az alapvető beállításokat és javításokat.

Az ebben a használati utasításban szereplő információk és adatok azon a dátumon voltak érvényesek, amikor a használati utasítás nyomtatásra került.



VIGYÁZAT! A gép eredeti kivitelezésén a gyártó cég engedélye nélkül semmilyen módosítást sem szabad végezni. Csak eredeti pótalkatrészeket használjon. Nem engedélyezett módosítások és/vagy pótalkatrészek komoly sérülésekhez vagy halálos balesetekhez vezethetnek.

Biztonsági felszerelés

Általános tudnivalók

Ne használja a gépet olyan körülmények között, ahol ha baleset következne be, nem lenne lehetősége segítséget hívni.

Személyi védőfelszerelés

Amikor a gépet használja, viseljen mindig jóváhagyott személyi biztonsági felszerelést. A személyi biztonsági felszerelés nem küszöböli ki a sérülések kockázatát, de csökkenti a sérülés mértékét, ha bekövetkezik a baleset. A megfelelő felszerelés kiválasztásához kérje kereskedő segítségét.



VIGYÁZAT! Az anyagok csiszolására vagy alakítására szolgáló termékek, mint például a vágófejek, marók, fúrók használatakor veszélyes vegyi anyagokat tartalmazó por és gőz szabadulhat fel. Ellenőrizze a feldolgozandó anyag jellegét, és használjon megfelelő porvédő maszkot.



VIGYÁZAT! Hosszú távon a tartós zajártalom maradandó halláskárosodást okozhat. Ezért mindig használjon megfelelő zaj elleni fülvédőt. Amikor fülvédőt visel, mindig figyeljen a figyelmeztető jelzésekre és hangokra. A motor leállítása után azonnal vegye le a fülvédőket



VIGYÁZAT! Mozgó alkatrészekkel rendelkező gép használata esetén mindig fennáll a zúzódásos sérülések veszélye. A sérülés megelőzése érdekében viseljen védőkesztyűt.

Viseljen mindig:

- Védősisak
- Hallásvédő
- Védőszemüveg vagy arcvédő maszk
- Légzésvédő
- Erős, csúszásmentes kesztyűk.
- Testhez simuló, erős és kényelmes ruházat, melyben könnyű mozogni.
- Csúszásmentes talpú, acélorrú csizma
- Mindig legyen a közelben elsősegélykészlet.

A mozgó alkatrészek bekaphatják a ruhát, a hosszú haját és az ékszereket.

Általános biztonsági intézkedések



VIGYÁZAT! Olvassa el az összes biztonsági figyelmeztetést és az összes utasítást. A figyelmeztetések és utasítások figyelmen kívül hagyása a kezelő és más személyek súlyos sérülését vagy halálát okozhatja.

A munkaterület biztonsága

- **Tartsa a munkaterület tisztán és világítsa meg jól.** A zsúfolt és a sötét területek a balesetek melegegályai.
- Az emberek és állatok megzavarhatják Önt, így elvesztheti uralmát a gép fölött. Ezért mindig a munkára összpontosítson.
- Ne használja a fűrészt rossz időben, például sűrű ködben, erősen zuhogó esőben, erős szélben vagy nagy hidegben, stb. A rossz időjárási viszonyok között végzett munka fárasztó, és veszélyes helyzeteket teremthet, például síkos felület.
- Soha ne kezdje el a munkát a géppel, ha a munkaterület nem szabad, és ha Ön nem szilárd talajon áll. Ha váratlanul helyváltoztatás történik, ügyeljen az esetleges akadályokra. Győződjön meg róla, hogy munka közben semmilyen anyag nem eshet le és okozhat sérüléseket.
- Ha az anyagot teljesen átfúrja, mindig ellenőrizze a túlsó felületet, ahol a fűróhegy majd kibukkan. Biztosítsa és zárja körül kordonnal a munkaterületet, és gondoskodjon arról, hogy senki és semmi ne sérülhessen meg.

Személyes biztonság



VIGYÁZAT! Mozgó alkatrészekkel rendelkező gép használata esetén mindig fennáll a zúzódásos sérülések veszélye. Mindig viseljen védőkesztyűt.

- Viseljen személyi védőfelszerelést. Lásd a Személyi védőfelszerelés című fejezetben szereplő utasításokat.
- Soha ne használja a gépet, ha fáradt, ha szeszesealt fogyasztott, vagy ha olyan gyógyszert szed, amely befolyásolhatja a látását, az ítéloképességét vagy a koordinációs képességét.
- Csak olyan személyeknek engedje meg a gép használatát, akiről tudja, hogy elsajátították a használati utasítás tartalmát.
- A mozgó alkatrészek bekaphatják a ruhát, a hosszú haját és az ékszereteket.
- Sohasé dolgozzon egyedül, mindig legyen valaki a közelben. Amellett, hogy segítséget kaphat a gép összeszereléséhez, baleset esetén is lesz, aki segít.

Használat és ápolás

- Soha ne használjon olyan gépet, amely hibás. Végezze el az ebben a használati utasításban előírt ellenőrzési, karbantartási és szervizmunkákat. Bizonyos karbantartási és szervizmunkákat szakképzett szerelőnek kell elvégeznie. Lásd a Karbantartás című fejezetben leírtakat.
- Soha ne használjon olyan gépet, amelynek eredeti konstrukcióján bármilyen módon is változtattak.
- Minden alkatrészt tartson jó működési állapotban, és gondoskodjon arról, hogy minden rögzítés szilárd legyen.

Szállítás és tárolás

- A berendezést zárható helyen tartsa, hogy ne kerülhessen gyermekek vagy illetéktelen személyek kezébe.
- A fűrógépet és az állványt száraz, fagymentes helyen kell tartani.

A munkaállvánnyal kapcsolatos általános biztonsági figyelmeztetések



VIGYÁZAT! Olvassa el az összes biztonsági figyelmeztetést és az összes utasítást. A figyelmeztetések és az utasítások figyelmen kívül hagyása áramütést, tüzet és/vagy komoly sérülést okozhat.

FONTOS! Tegyen el minden figyelmeztetést és utasítást, mert a jövőben szüksége lehet rájuk.

- **Mielőtt bármilyen beállítást végezne vagy tartozékot cserélne, húzza ki a dugaszt az elektromos aljzatból, és/vagy válassa le az akkumulátort.** A szerszámgep véletlen beindulása balesetek okozója.
- **A szerszám felszerelése előtt megfelelően szerelje össze a munkaállványt.** A megfelelő összeszerelés fontos az összeomlás veszélyének megelőzéséhez.
- **Használat előtt biztonságosan rögzítse a szerszámgépet a munkaállványra.** Az állványon megmozduló szerszámgep balesetet okozhat.
- **A munkaállványt szilárd, egyenes, vízszintes felületre állítsa.** Ha a munkaállvány elmozdulhat vagy billeghet, a szerszámgep vagy a munkadarab nem tartható folyamatosan, biztonságosan ellenőrzés alatt.
- **Ne terhelje túl a munkaállványt, és ne használja létraként, állványzatként.** Ha az állványt túlterheli vagy felmászik rá, az „fejnehéz” lesz, és könnyen felborulhat.

Az állvány Husqvarna DM gépekhez készült. Csak a neki megfelelő szerszámgepeket használja az állvánnyal.

ÖSSZESZERELÉS

A kerékszerelvény felhelyezése

- Szerelje fel a kerékszerelvényt a szánoszlopra.
- Illessze a kerékszerelvényt az alapot hátulján lévő tartóra, és húzza meg a csavarokat.

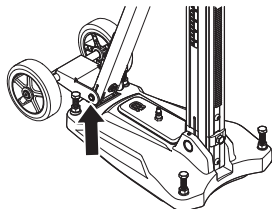

Az állvány rögzítése

Az állvány háromféle módon rögzíthető.

- Vákuumlemezzel
- Feszítőszeggel vagy horgonnyal
- Menetes rúd, alátét és biztosítóanya segítségével

Vákuumlemezzel



VIGYÁZAT! Mennyezet vagy fal fúrásakor tilos a vákuumlemez használni. A gondatlan vagy helytelen használat súlyos, akár halálos sérülést is okozhat.

A vákuumlemez használatakor bizonyosodjon meg róla, hogy a tartófelület nem porózus, és nem válhat le a padlóról vagy a falról. Győződjön meg róla, hogy a vákuumszivattyú teljesítménye elegendő a vákuumlemez biztonságos rögzítéséhez.

- Illessze a vákuumtömítést az alapzatra.
- Csatlakoztassa a vákuumszivattyút a vákuumnyomás gyorskapcsolójához az alapzaton.

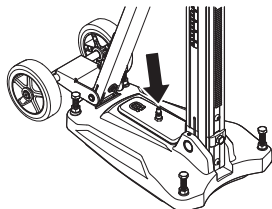

- Helyezze az alsó lemezt a kívánt helyre.
- Kapcsolja be a vákuumszivattyút. 635 Hgmm minimális nyomást kell elérni ahhoz, hogy az alapot szilárdan tartson a felületen.

Feszítőszeggel vagy horgonnyal



FONTOS! Mennyezet fúrása esetén csak a feszítőszeges vagy horgonyos rögzítés jön számításba a húzóerőnek kitett felületeken.

Csak az adott alkalmazáshoz jóváhagyott feszítőszegget vagy horgonyt használjon.

DS150

- Fúrjon lyukat a feszítőszeg vagy horgony számára 293 mm-es távolságban a fúrní kívánt lyuk közepétől.

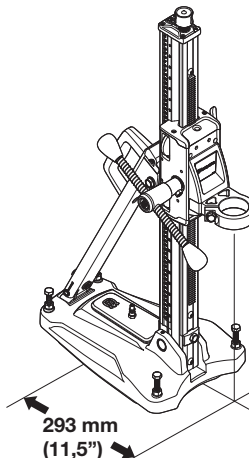

- Szilárdan csavarozza le az alapzaton. Gondosan ellenőrizze, hogy biztonságos-e a feszítőszeg rögzítése.
- Az alsó lemez a szintbeállító csavarok segítségével a felülethez igazítható. Használja az előtöltő kart.

ÖSSZESZERELÉS

DS250, DS250 Single speed, DS250 Single speed short

- Fúrjon lyukat a feszítőszeg vagy horgony számára 300 mm-es távolságban a fúrni kívánt lyuk közepétől. A 300 mm-es távolság a gyorskapcsolós gyors rögzítőbilinccsre érvényes DM 220–assal. Felszerelt gyűrű esetén a távolság 320 mm.

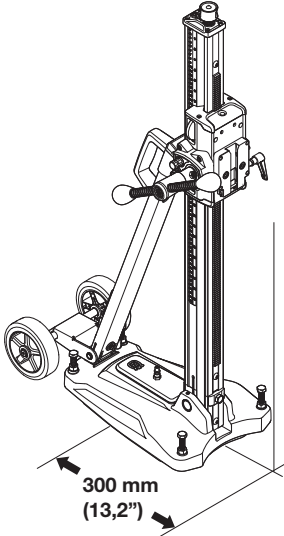

- Szilárdan csavarozza le az alapzatot. Gondosan ellenőrizze, hogy biztonságos-e a feszítőszeg rögzítése.
- Az alsó lemez a szintbeállító csavarok segítségével a felülethez igazítható. Használja az előtoló kart.

Menetes rúd, alátét és biztosítóanya segítségével

Ha a szerelési felület nem megfelelő a mennyezet- vagy falfúráshoz, az alapzat rögzíthető menetes rúddal, amelyet a hátsó végére kell erősíteni alátéttel és biztosítóanyával.

A fűrómotor felszerelése



FONTOS! Tisztítás, karbantartás vagy szerelés előtt mindig húzza ki a dugaszt az aljzatból.

- A motor fel- vagy leszerelése előtt mindig távolítsa el a fűróhegyet.
- Zárolja az előtoló ház reteszét.

Felszerelés gyűrűvel

DS150

- Rögzítse a fűróorsót a gyűrűhöz. Használja az előtoló kart.

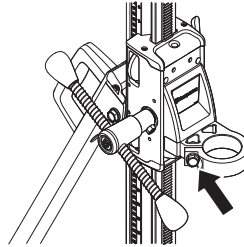

Felszerelés gyors rögzítőbilinccsel

DS250, DS250 Single speed, DS250 Single speed short

- Illessze fűrómotor gyorsrögzítőjét a rögzítőkapocs sínjébe. Teljesen nyomja le a gyorsrögzítőt a rögzítőkapocs sínjének aljára (1).
- Biztosítsa a rögzítőkarral (2).

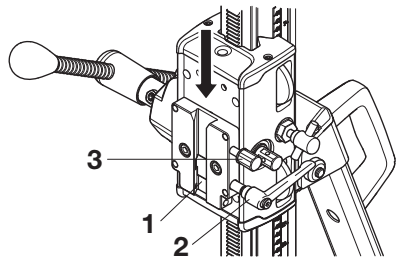

A felső rögzítőcsavart (3) csak a DMS 240–eshez használja.

Az oszlop dőlésszögének beállítása

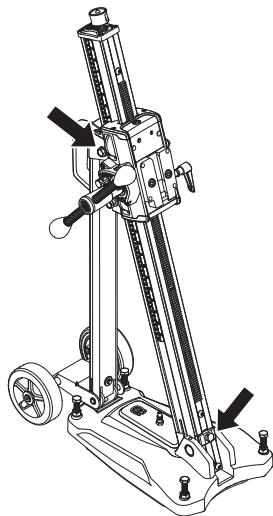

Lazítsa ki az oszlopbillentés rögzítőcsavarjait, és állítsa be a kívánt fúrési szöget. Húzza meg a rögzítőcsavarokat. Használja az előtoló kart. Az oszlop 0–60°-ban billenthető.

A szögjelző hozzátétőleges beállításhoz használható. Ha nagyobb pontosság szükséges, akkor más mérési módszert kell alkalmazni.

Mennyezet fúrása



VIGYÁZAT! Használjon vízgyűjtőt, hogy ne kerüljön víz a gépbe. A gépet le kell takarni műanyaggal vagy hasonlóval, hogy ne jusson bele víz. A levegőbeömlő nyílásokat azonban nem szabad letakarni.

KARBANTARTÁS

Az állvány karbantartása



VIGYÁZAT! A motor lekapcsolása és a hálózati dugasz kihúzása után vizsgálja meg a gépet és/vagy végezzen karbantartást.

A gép élettartama megfelelő használatlalt, ápolással és karbantartással jelentősen meghosszabbítható.

Tisztítás és kenés



FONTOS! Távolítsa el a fűrómotort.

- Az állvány működőképességének fenntartásához fontos megőrizni a tisztaságát.
- Tisztítsa meg az állványt nagynyomású tisztítóberendezéssel, majd törölje szárazra.
- Kenje meg az állvány mozgó alkatrészeit. Vigyen fel zsírt az érintkezősi felületekre a korrózió megelőzése érdekében.

Az előtoló egység beállítása

Ha van holtjáték az oszlop és az előtoló egység között, azt be kell állítani.

- Vegye le a szán felső és alsó műanyag burkolatát.

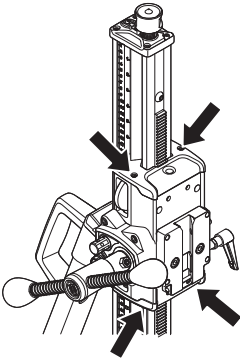

- Lazítsa ki a vezetőkerék-tengelyeket tartó állítócsavarokat.

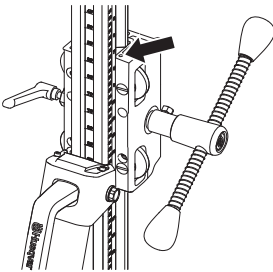

- A felső vezetőkerékkel kezdje. Laposfejű csavarhúzó segítségével forgassa a csavart az óramutató járásával egyező irányba, közelebb juttatva a vezetőkeréket az oszlophoz.
- Húzza meg az állítócsavart a vezetőkerék tengelyének rögzítéséhez.
- Állítsa be az alsó kereket, juttassa közelebb az oszlophoz az óramutató járásával ellentétes irányba csavarva.

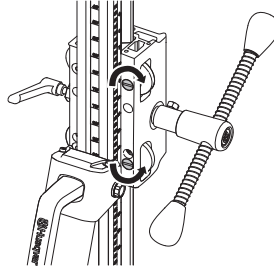

- Húzza meg az állítócsavart a vezetőkerék tengelyének rögzítéséhez.
- Az előtoló kar segítségével ellenőrizze, hogy zökkenőmentesen mozog-e az előtoló egység az oszlopon. Ha nem, akkor folytassa a kerekek beállítását.

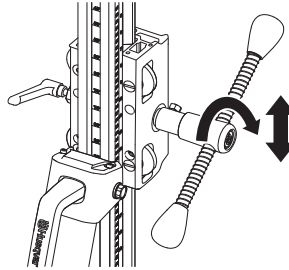

- Helyezze fel a szán felső és alsó műanyag burkolatát.

Javítások



FONTOS! Mindenfajta javítást szakképzett szerelőnek kell végeznie. Ennek az a célja, hogy a kezelők ne legyenek nagy veszélynek kitéve.

Napi karbantartás

- 1 Ellenőrizze, hogy a csavarok és csavaranyák megfelelően meg vannak-e húzva.
- 2 Tisztítsa meg a gépet kívülről.
- 3 Ellenőrizze, hogy ellenállás nélkül mozgatható-e az előtoló egység forgatókarja.
- 4 Ellenőrizze, hogy könnyen és zajmentesen mozog-e a fogaskerék-hajtómű.
- 5 Ellenőrizze, nincs-e az oszlopon kopás vagy sérülés.
- 6 Ellenőrizze, hogy az előtoló egység könnyen mozgatható-e, és nincs-e holtjátéka az állvány oszlopához képest.

MŰSZAKI ADATOK

Méreték	DS150	DS250	DS250 Single speed	DS250 Single speed short
Magasság, mm/hüvelyk	862/33,9	1052/41,4	1052/41,4	862/33,9
Szélesség, mm/hüvelyk	266/10,5	266/10,5	266/10,5	266/10,5
Mélység, mm/hüvelyk	522/20,6	545/21,5	545/21,5	545/21,5
Tömeg, kg/font	14/30,9	17/37,5	16/35,3	15/38
Lökethossz, mm/hüvelyk	495/19,5	686/27	686/27	495/19,5
Max. fúróátmérő, mm/hüvelyk	150/6	250/10	150/6 (gyűrű) 250/10 (gyorsrögztítő)	250/10
Az oszlop szögállása	0-60°	0-60°	0-60°	0-60°
Maximális terhelés, kg/font	50/110	50/110	50/110	50/110

Termékazonossági EGK-bizonyítvány

(Kizárólag Európára vonatkozik)

A **Husqvarna AB**, SE-561 82 Huskvarna, Svédország (tel.: +46-36-146500) saját felelősségére kijelenti, hogy azok a **Husqvarna DS150, DS250, DS250 Single speed és DS250 Single speed short** állványok, amelyek a 2014-es évben vagy ezt követően kaptak sorozatszámot (az év jól láthatóan fel van tüntetve a típusablán, a sorozatszám után), megfelelnek az EGK TANÁCSA következő IRÁNYELVEI követelményeinek:

- Gépekről szóló **2006/42/EK** irányelv (2006. május 17.).

Alkalmazott szabványok:

SS-EN12348+A1:2009

Göteborg, 2014. január 13.



Helena Grubb

építőgépekért felelős alelnök Husqvarna AB

(A Husqvarna AB technikai dokumentációért felelős hivatalos képviselete.)



www.husqvarnacp.com

CZ - Původní pokyny, SK - Pôvodné pokyny
PL - Instrukcja oryginalna, HU - Eredeti útmutatás
1156697-50



2014-12-05