

Manual de instrucciones

FS5000 D

FS7000 D

Lea detenidamente el manual de instrucciones y asegúrese de entender su contenido antes de utilizar la máquina.



Spanish

ACLARACION DE LOS SIMBOLOS

Símbolos en la máquina:

Algunos de los siguientes símbolos se refieren al mercado CE.

¡ATENCIÓN! La máquina, si se utiliza de forma errónea o descuidada, puede ser una herramienta peligrosa que puede causar daños graves e incluso la muerte al usuario y a otras personas.

Lea detenidamente el manual de instrucciones y asegúrese de entender su contenido antes de utilizar la máquina.

Utilice el equipo de protección personal. Vea las instrucciones bajo el título "Equipo de protección personal".

Todo desplazamiento de la máquina fuera del área de corte debe realizarse sin rotación de la herramienta.

Las protecciones siempre deben estar instaladas en la máquina. Nunca permita que el disco se exponga en un ángulo superior a 180°.

Controle el equipo de corte. Nunca utilice un equipo roto, agrietado o dañado.

Los discos de corte deben estar marcados con la misma velocidad que se indica en la placa de características de la máquina, o una velocidad superior. Si el disco de corte funciona a demasiada velocidad, puede romperse o causar graves daños.

No utilice la máquina cerca de sustancias o gases inflamables.

¡ATENCIÓN! Cuando se realizan cortes se acumula polvo, que puede causar lesiones si se inhala. Utilice una máscara respiratoria aprobada. Evite inhalar los gases de escape. Proporcione siempre una buena ventilación. Superficie caliente.

Riesgos de la maquinaria. Mantenga siempre todas las partes de su cuerpo alejadas del disco y de todas las demás partes móviles.

Precaución, riesgo de corte

Ajuste del suministro de agua

Bajar disco

Lento



Rápido

Interruptor para bajar o subir el disco

Encendido activado

Arranque del motor

Detención del motor

Parada de la máquina

Detención de la transmisión

Rango de cambios: seleccione 1, 2, 3 o neutro.

Recarga de combustible. Llenar con combustible diésel. No debe utilizarse gasolina bajo ninguna circunstancia.

Aceite de motor

Varilla de nivel, mantener nivel adecuado de aceite del motor

No levante la sierra cuando verifique el nivel de aceite del motor.

Mantenga la sierra nivelada, sin el disco, cuando verifique el nivel de aceite.

Este producto cumple con la directiva CE vigente. Si la marca está presente en la máquina.

Las emisiones sonoras en el entorno según la directiva de la Comunidad Europea. Las emisiones de la máquina se indican en el capítulo Datos técnicos y en la etiqueta.

Los demás símbolos/etiquetas que aparecen en la máquina corresponden a requisitos de homologación específicos en determinados mercados.

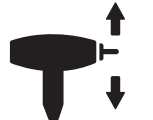

STOP



ACLARACION DE LOS SIMBOLOS

Explicación de los niveles de advertencia

Las advertencias se clasifican en tres niveles.

¡ATENCIÓN!



¡ATENCIÓN! Indica un riesgo de daños graves para el usuario o incluso muerte, o bien daños al entorno, si no se siguen las instrucciones del manual.

¡NOTA!



¡NOTA! Indica un riesgo de lesiones para el usuario o daños al entorno si no se siguen las instrucciones del manual.

AVISO

AVISO Indica un riesgo de daños en los materiales o en la máquina si no se siguen las instrucciones del manual.

INDICE

Índice

ACLARACION DE LOS SIMBOLOS	
Símbolos en la máquina:	2
Explicación de los niveles de advertencia	3
Antes de arrancar, observe lo siguiente:	4
INDICE	
Índice	4
PRESENTACIÓN	
Apreciado cliente:	5
Diseño y funciones	5
Sierra plana FS5000 D, FS7000 D	5
¿Cuáles son las partes de la sierra plana FS5000 D? .	6
¿Cuáles son las partes de la sierra plana FS7000 D? .	8
¿A qué corresponde cada elemento del panel de control?	10
EQUIPO DE SEGURIDAD DE LA MÁQUINA	
Generalidades	11
DISCOS	
Generalidades	13
Hojas de diamante	13
Transporte y almacenamiento	13
MANIPULACION DEL COMBUSTIBLE	
Generalidades	14
Carburante	14
Repostaje	14
Transporte y almacenamiento	14
MANEJO DE LA BATERÍA	
Generalidades	15
Conexión de la batería	15
Desconexión de la batería	15
Arranque del motor con batería poco cargada	15
FUNCIONAMIENTO	
Equipo de protección	16
Instrucciones generales de seguridad	16
Servicio	16
Técnica básica de trabajo	17
Posición del manillar	18
Desplazamiento de la máquina	18
Montaje del disco	20
Detención de profundidad del disco	21
Corte en línea recta	22
Transporte y almacenamiento	23
Almacenamiento prolongado	24
Ajuste de la velocidad del eje/la caja de cambios del disco/motor	24
Conversión de tamaño de disco	28
Accesorios	36
ARRANQUE Y PARADA	
Antes del arranque	37
Primer uso	37
Arranque	37
Parada	39
SISTEMA DE MENÚ	
Vista general del menú	40
Explicación del sistema de menús	41
Explicación de los símbolos de advertencia en la pantalla	43

MANTENIMIENTO Y REPARACIÓN

Generalidades	44
Medidas previas al mantenimiento, la reparación y la localización de fallos	44
Limpieza	44
Programa de mantenimiento	45
Regeneración estacionaria, solo FS5000 D	53
LOCALIZACIÓN Y CORRECCIÓN DE AVERÍAS	
Incidentes durante las operaciones de corte	56
Mensajes de fallo	57
DATOS TECNICOS	
Batería	61
Fluido hidráulico y lubricantes	61
Datos técnicos	62
Emisiones de ruido	66
RELÉS Y FUSIBLES	
Relés y fusibles: FS5000 D	67
Relés y fusibles: FS7000 D	68
Declaración CE de conformidad	
Declaración CE de conformidad	69
DECLARACIÓN DE GARANTÍA PARA EE. UU.	
POLÍTICA DE GARANTÍA	70
EQUIPO	70

Antes de arrancar, observe lo siguiente:



¡ATENCIÓN! El material que se corta a menudo contiene sílice y, al cortarlo en SECO particularmente, desprende polvo. La sílice es un componente básico de la arena, la arcilla para ladrillos, del cuarzo, del granito, y de varios otros minerales y rocas. La exposición a una cantidad excesiva de polvo de sílice puede causar:

Enfermedades respiratorias (que afectan su habilidad para respirar) como bronquitis crónicas, silicosis y fibrosis pulmonares por exposición a la sílice. Estas enfermedades pueden ser mortales.

Irritación y erupción de la piel.

Cáncer, según el Programa Nacional de Toxicología (NTP) y el Centro Internacional de Investigaciones sobre el Cáncer (IARC).

Tome medidas de precaución:

Evite el contacto de la piel con el polvo, vapor y humo, y su inhalación.

Use, y asegúrese de que quienes lo rodean usen, indumentaria de protección del aparato respiratorio como las mascarillas antipolvo diseñadas para filtrar partículas microscópicas. (Consulte las normas de la OSHA: 29 CFR Parte 1910.1200.)

Corte en húmedo, en la medida de lo posible, para minimizar la cantidad de polvo.



ATTENTION!

Los gases de escape del motor de este producto contienen sustancias químicas conocidas en el Estado de California como causantes de cáncer, defectos congénitos y otros daños reproductivos.

PRESENTACIÓN

Apreciado cliente:

Gracias por elegir un producto Husqvarna.

Esperamos que su máquina le proporcione plena satisfacción y le sirva de ayuda por mucho tiempo en adelante. La adquisición de alguno de nuestros productos da acceso a asistencia profesional con reparaciones y servicio. Si la máquina no fue adquirida en un distribuidor oficial, preguntar en la tienda de compra la dirección del taller de servicio más cercano.

Este manual de instrucciones es un documento importante. Procure tenerlo siempre a mano en el lugar de trabajo. Siguiendo sus instrucciones (de uso, servicio, mantenimiento etcétera) puede alargar considerablemente la vida útil de la máquina e incrementar su valor de reventa. Si vende su máquina, entregue el manual de instrucciones al nuevo propietario.

Más de 300 años de innovación

La fundación de la empresa sueca Husqvarna AB data del año 1689, cuando el Rey Karl XI encargó la construcción de una fábrica para la fabricación de mosquetes. En ese momento se establecieron los cimientos de la experiencia tecnológica en la que se basan muchos de los productos punteros en el mundo en el sector de las armas de caza, bicicletas, motocicletas, electrodomésticos, máquinas de coser y productos para exteriores.

Husqvarna es líder internacional en productos motorizados para exteriores destinados a la silvicultura, el mantenimiento de parques y el cuidado del césped y del jardín, así como equipos de corte y herramientas de diamante para el sector de la construcción y la piedra.

Responsabilidad del propietario

El propietario / empresario es el responsable de asegurarse de que el usuario tiene los conocimientos necesarios para utilizar la máquina con seguridad. Los supervisores y los usuarios deben haber leído y entendido el manual de instrucciones. Deben tener conocimiento de lo siguiente:

- Las instrucciones de seguridad de la máquina.
- Las aplicaciones y las limitaciones de la máquina.
- El modo de uso y de mantenimiento de la máquina.

La utilización de esta máquina podría estar restringida por regulaciones locales. Infórmese sobre las regulaciones vigentes en el lugar donde trabaja antes de empezar a utilizar la máquina.

Los derechos que se reserva el fabricante.

Tras la publicación de este manual, Husqvarna podría publicar información adicional para el funcionamiento seguro de este producto. Es responsabilidad del propietario mantenerse informado de los métodos de funcionamiento más seguros.

Husqvarna AB trabaja constantemente para perfeccionar sus productos y se reserva, por lo tanto, el derecho a introducir modificaciones en la construcción y el diseño sin previo aviso.

Para obtener información y asistencia al cliente, comuníquese con nosotros en nuestro sitio web: www.husqvarna.com o llámenos al 1-800-845-1312.

Diseño y funciones

Estas sierras planas de empuje posterior están diseñadas para su uso con discos de diamante solo para corte húmedo. Están diseñadas para cortar hormigón fresco y endurecido en diferentes clases de solidez y asfalto.

El alto rendimiento, la fiabilidad, la tecnología innovadora, las soluciones técnicas avanzadas y el respeto medioambiental son los valores que caracterizan a los productos de Husqvarna. El usuario debe leer este manual detenidamente para garantizar un funcionamiento seguro del producto. Póngase en contacto con su concesionario o con Husqvarna si necesita más información.

A continuación se describen algunas de las características únicas de su producto.

Sierra plana FS5000 D, FS7000 D

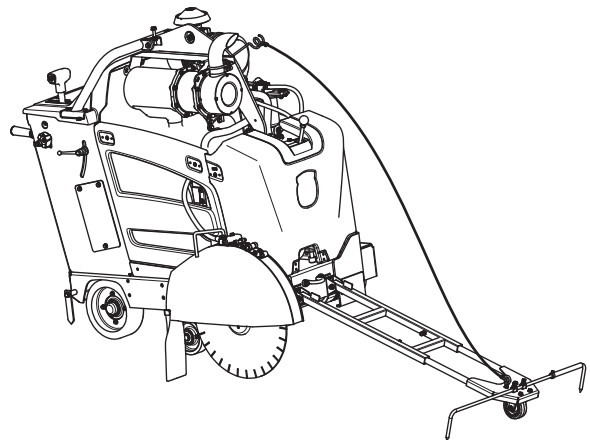

Motor

Poderoso motor enfriado por agua y controlado electrónicamente que entrega máxima potencia

Transmisión mecánica

Transmisión mecánica robusta y eficaz entre el motor y el disco para conseguir la máxima utilización de la potencia del motor.

Norma Tier 4 Final/ Etapa IIIB

Estos productos cumplen con la norma Tier 4 Final / Etapa IIIB: Nuevo sistema de postratamiento de gases de escape que cumple con las nuevas leyes de EE.UU. y la UE.

E-track (opcional)

Eje trasero controlado electrónicamente donde el operador, con solo presionar un botón, puede ajustar la sierra para que siga una línea recta mientras corta.

Pantalla digital

La pantalla digital facilita la operación de la máquina

Guía frontal

La guía delantera tiene un ajuste telescópico que proporciona una buena visibilidad y un práctico almacenamiento.

PRESENTACIÓN

¿Cuáles son las partes de la sierra plana FS5000 D?

Se extrajeron las cubiertas para el propósito de la ilustración.

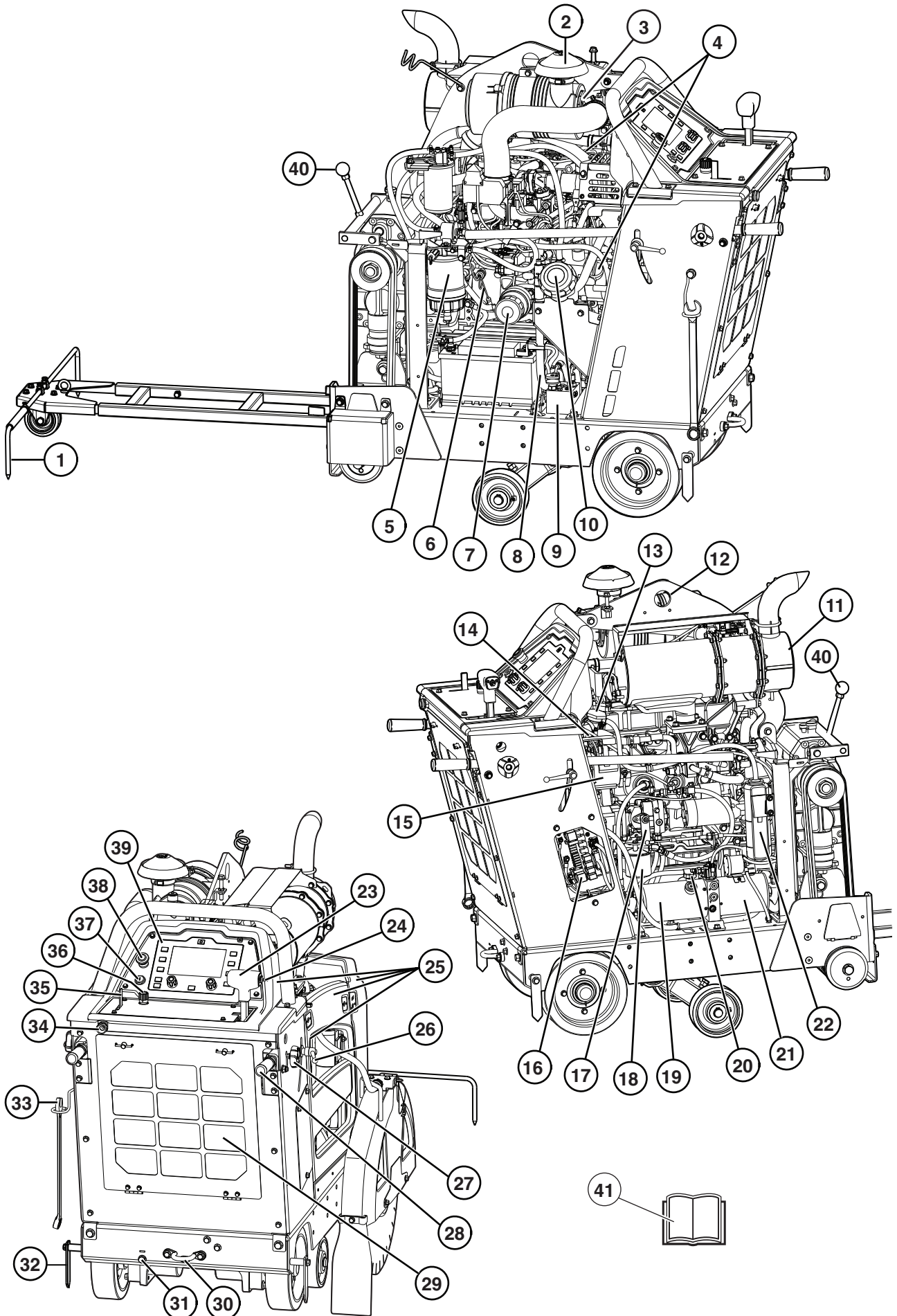

PRESENTACIÓN

FS5000 D

- 1 Guía frontal
- 2 Filtro de aire
- 3 Indicador de restricción de aire
- 4 Llenado de aceite
- 5 Separador de agua del filtro de combustible
- 6 Comprobación de aceite del motor (varilla de nivel)
- 7 Filtro de aceite del motor
- 8 Manguera de drenaje de aceite del motor con válvula
- 9 Válvula de derivación de la transmisión
- 10 Orificio de llenado del depósito de combustible
- 11 Silenciador - DPF
- 12 Cáncamo de elevación
- 13 Orificio de llenado de refrigerante del radiador
- 14 Correa del alternador/bomba de agua
- 15 Alternador
- 16 Caja de relés y fusibles
- 17 Bomba de transmisión hidrostática
- 18 Filtro hidráulico
- 19 Depósito hidráulico
- 20 Orificio de llenado del depósito hidráulico
- 21 Bomba de elevación hidráulica
- 22 Botella de derrames de refrigerante del radiador
- 23 Palanca de control de velocidad - direccional de avance y retroceso
- 24 Interruptor de elevación/descenso (disco)
- 25 Cubiertas de protección
- 26 Perilla de bloqueo para ajuste de altura del manillar
- 27 Perilla de bloqueo para ajuste de longitud del manillar
- 28 Manillar
- 29 Filtro de aire del radiador
- 30 Argolla de amarre (delantera y trasera)
- 31 Ajuste de eje manual
- 32 Guía trasera
- 33 Llave para eje del disco
- 34 Admisión de agua
- 35 Válvula de agua
- 36 Perilla de control de velocidad para descenso de la sierra
- 37 Interruptor de arranque del motor
- 38 Parada de la máquina
- 39 Panel de control
- 40 Palanca de cambios de la caja de cambios (modelo de caja de cambios de tres velocidades)
- 41 Manual de instrucciones

PRESENTACIÓN

¿Cuáles son las partes de la sierra plana FS7000 D?

Se extrajeron las cubiertas para el propósito de la ilustración.

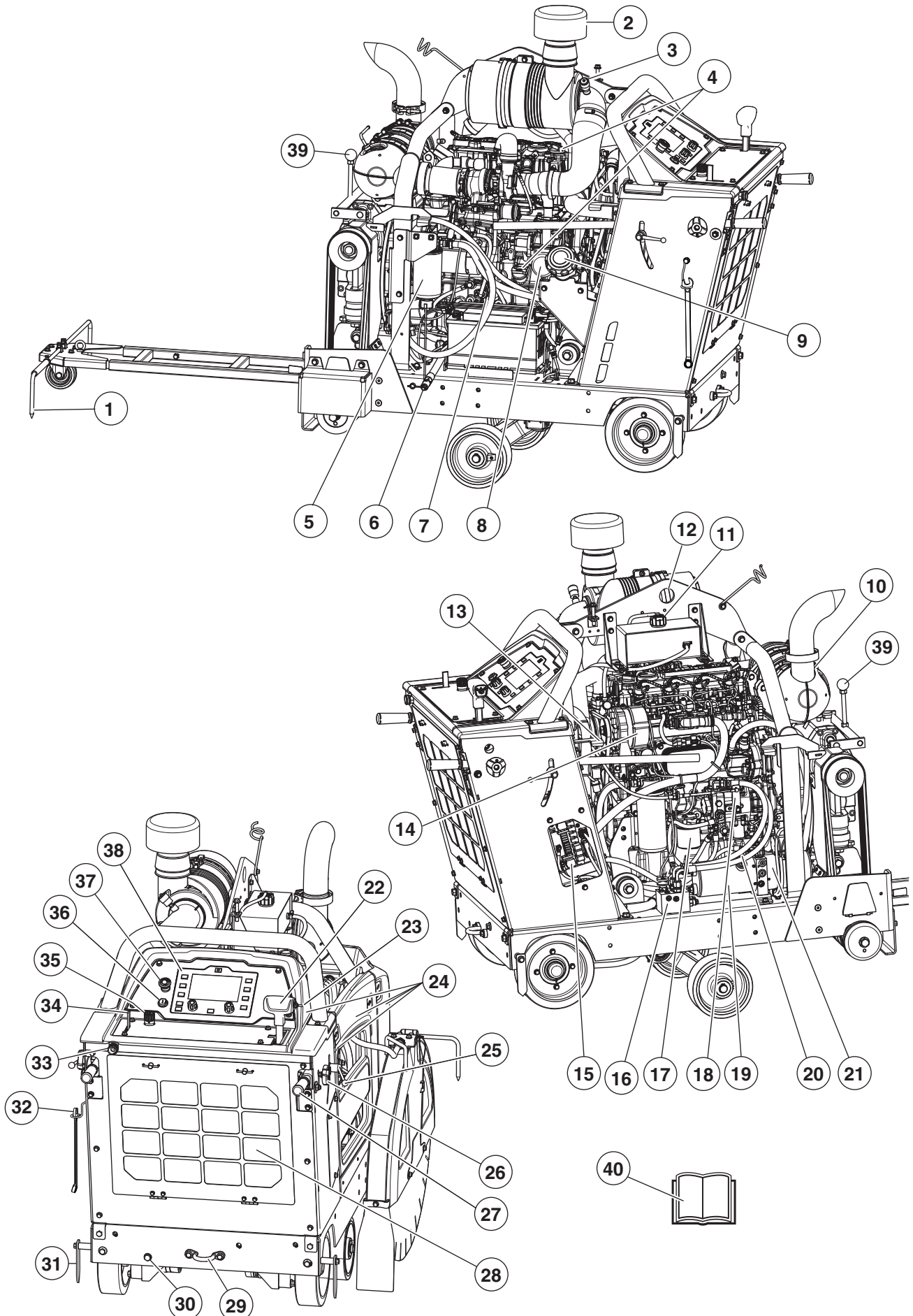

PRESENTACIÓN

FS7000 D

- 1 Guía frontal
- 2 Filtro de aire
- 3 Indicador de restricción de aire
- 4 Llenado de aceite
- 5 Separador de agua del filtro de combustible
- 6 Manguera de drenaje de aceite del motor con válvula
- 7 Comprobación de aceite del motor (varilla de nivel)
- 8 Filtro de aceite del motor
- 9 Orificio de llenado del depósito de combustible
- 10 Silenciador - DOC
- 11 Orificio de llenado de refrigerante del radiador
- 12 Cáncamo de elevación
- 13 Correa del alternador/bomba de agua
- 14 Alternador
- 15 Caja de relés y fusibles
- 16 Válvula de derivación de la transmisión
- 17 Filtro hidráulico
- 18 Bomba de transmisión hidrostática
- 19 Depósito hidráulico
- 20 Orificio de llenado del depósito hidráulico
- 21 Bomba de elevación hidráulica
- 22 Palanca de control de velocidad - direccional de avance y retroceso
- 23 Interruptor de elevación/descenso (disco)
- 24 Cubiertas de protección
- 25 Perilla de bloqueo para ajuste de altura del manillar
- 26 Perilla de bloqueo para ajuste de longitud del manillar
- 27 Manillar
- 28 Filtro de aire del radiador
- 29 Argolla de amarre (delantera y trasera)
- 30 Ajuste de eje manual
- 31 Guía trasera
- 32 Llave para eje del disco
- 33 Admisión de agua
- 34 Válvula de agua
- 35 Perilla de control de velocidad para descenso de la sierra
- 36 Interruptor de arranque del motor
- 37 Parada de la máquina
- 38 Panel de control
- 39 Palanca de cambios de la caja de cambios (modelo de caja de cambios de tres velocidades)
- 40 Manual de instrucciones

PRESENTACIÓN

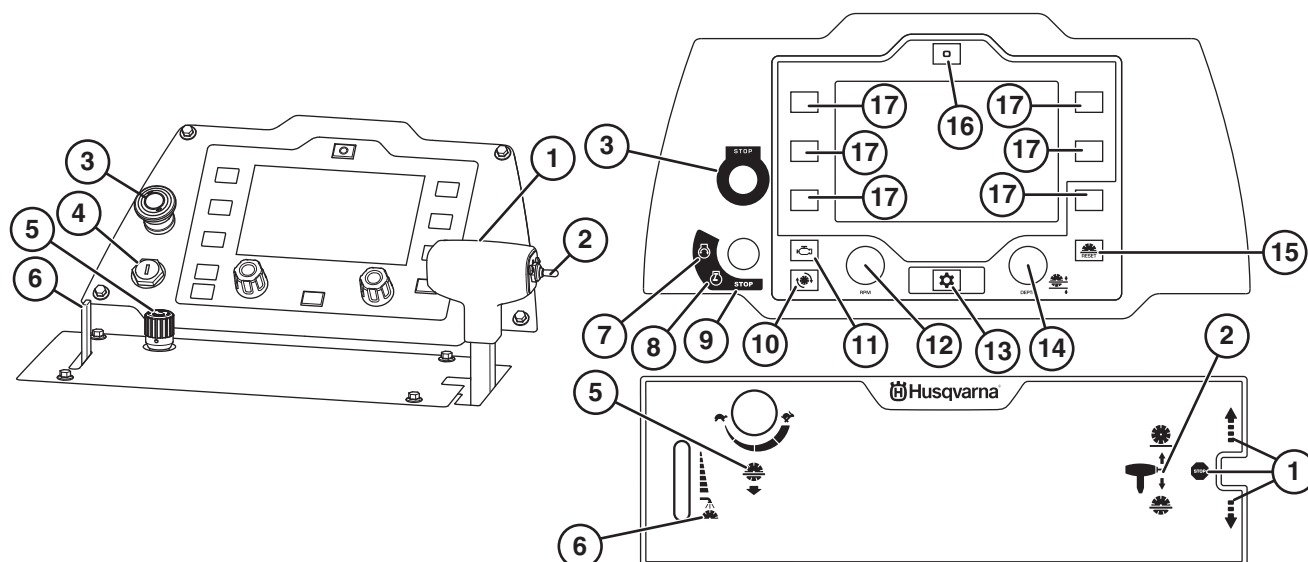

El panel de control es el enlace del operador con la máquina. Desde aquí, el operador puede controlar cualquier cosa, desde las rpm del motor, la profundidad de corte del disco y leer el estado actual del motor y la máquina..

Toda la información que necesita el operador aparecerá en una pantalla con cubierta antirreflejo de 7" con retroiluminación LED, lo que la hace claramente visible en sitios de trabajo brillantes y oscuros.

Los textos de la pantalla aparecen en inglés en el manual, pero en la pantalla del producto estarán en el idioma que corresponda. Según la configuración de la máquina, hay distintas opciones de menú válidas. Para obtener más información, consulte la sección 'Sistema de menú'.

Utilice los botones de función (17) que están a ambos lados de la pantalla para seleccionar las funciones correspondientes que se muestran en pantalla.

¿A qué corresponde cada elemento del panel de control?

- 1 Palanca de control de velocidad
- 2 Interruptor de elevación/descenso (disco)
- 3 Parada de la máquina
- 4 Interruptor de arranque del motor
- 5 Perilla de control de velocidad para descenso de la sierra
- 6 Válvula de agua
- 7 Arranque del motor
- 8 Encendido activado
- 9 Detención del motor
- 10 Visualización de la velocidad del disco, rpm
- 11 Visualización de la velocidad del motor, rpm
- 12 Ajuste de la velocidad del acelerador
- 13 Botón de menú
- 14 Ajuste de la profundidad de la cuchilla
- 15 Botón de disco cero
- 16 Botón de función E-track cero
- 17 Botón de selección

EQUIPO DE SEGURIDAD DE LA MÁQUINA

Generalidades



¡ATENCIÓN! Nunca utilice una máquina con componentes de seguridad defectuosos. Si su máquina no pasa todos los controles, entréguela a un taller de servicio para su reparación. El motor debe estar apagado y el interruptor de arranque del motor en la posición STOP (detención).

En este capítulo se describen los componentes de seguridad de la máquina, su función y el modo de efectuar el control y el mantenimiento para garantizar un funcionamiento óptimo.

Parada de la máquina

La detención de la máquina se utiliza para apagar rápidamente el motor y todas las funciones eléctricas, excepto las luces.

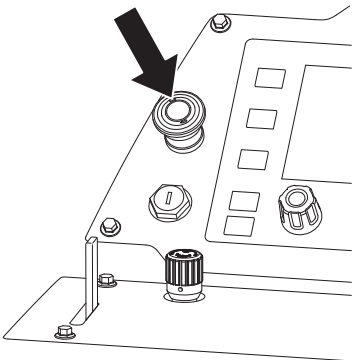

AVISO No la utilice para detención de rutina.

Prueba de la detención de la máquina

- Coloque la palanca de control de velocidad en la posición STOP. El motor no arrancará a menos que la palanca de control de velocidad se encuentre precisamente en la posición STOP.

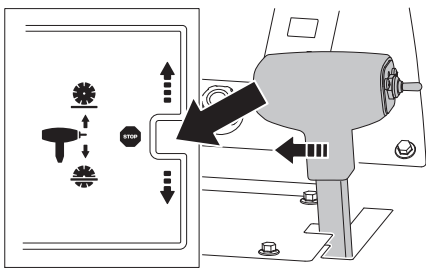

- 1 Arranque el motor, gire el interruptor de arranque del motor a la posición de encendido. Siga el procedimiento descrito en el manual del motor.
- 2 Cuando aparezca el símbolo de precalentamiento, espere que las bujías incandescentes calienten el motor. Cuando el símbolo de precalentamiento desaparezca, gire el interruptor de arranque del motor a la posición de arranque para arrancar el motor.

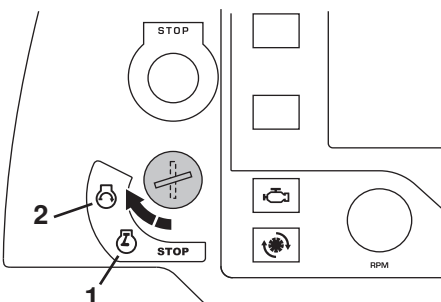

- Presione la detención de la máquina y compruebe que el motor se detiene. Esto configurará la máquina en modo seguro.
- Restablezca la detención de emergencia tirándola hacia afuera.

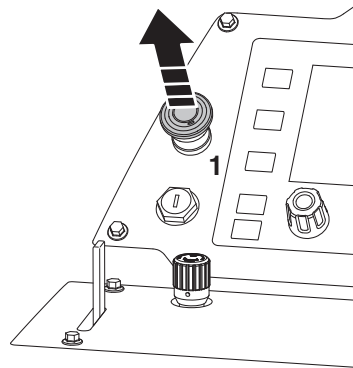

- Restablezca el modo seguro girando el interruptor de arranque del motor a la posición STOP y de regreso a la posición de encendido.

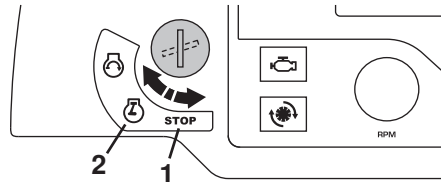

Protección de la hoja



¡ATENCIÓN! Siempre verifique que la cubierta de la cuchilla esté ajustada correctamente antes de encender la máquina.

Esta protección está montada sobre el disco y está construida para impedir el lanzamiento de partes del disco o material cortado contra el usuario.

Además protegerá al usuario del disco y enfriará el disco con agua durante el corte húmedo.

Control de la protección del disco de corte



¡ATENCIÓN! Siempre verifique que la cubierta esté ajustada correctamente antes de encender la máquina. También verifique que la cuchilla esté correctamente ajustada y que no esté dañada. Una cuchilla dañada puede ocasionar heridas.

- Controle que la protección de la hoja no esté dañada ni presente grietas. Cambie la protección de la hoja si ha recibido golpes o está agrietada.

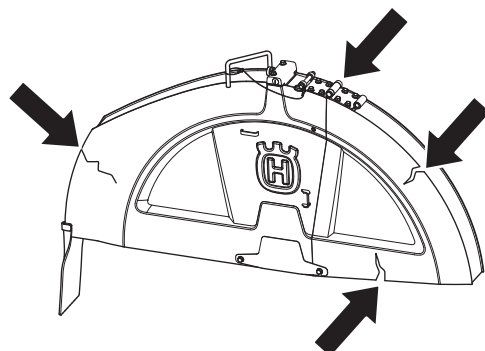

EQUIPO DE SEGURIDAD DE LA MÁQUINA

Cubiertas de protección



¡ATENCIÓN! Verifique siempre que las cubiertas de protección estén correctamente montadas antes de arrancar la máquina.

Las cubiertas de protección de la máquina protegen al usuario del ventilador de refrigeración, las correas de transmisión y las superficies calientes.

Comprobación de las cubiertas de protección

- Compruebe que no existan grietas ni daños en las tapas protectoras. Sustituya las tapas dañadas.

A: FS5000 D

B: FS7000 D

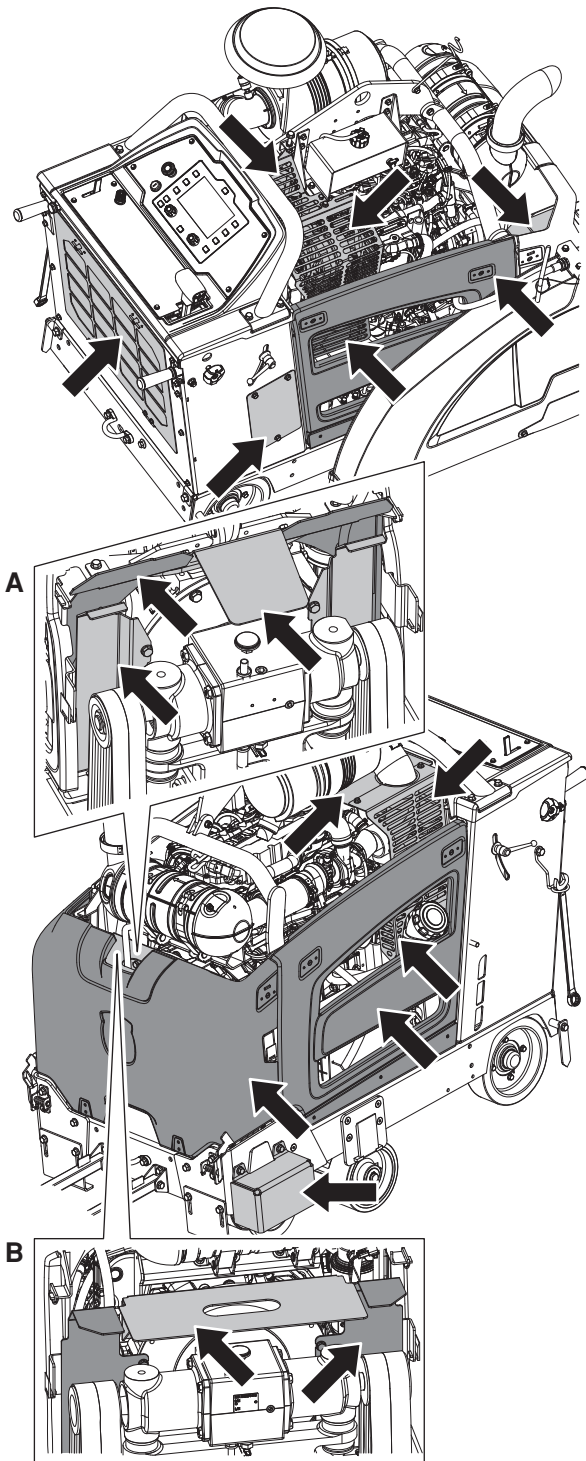

Silenciador - DPF/DOC



¡ATENCIÓN! No utilice nunca una máquina que no tenga silenciador o que lo tenga defectuoso. Un silenciador defectuoso puede incrementar considerablemente el nivel de ruido y el riesgo de incendio. Tenga a mano herramientas para la extinción de incendios.

El silenciador está muy caliente durante el funcionamiento y después de parar. Esto también es aplicable al funcionamiento en ralentí. Preste atención al riesgo de incendio, especialmente al emplear la máquina cerca de sustancias y/o gases inflamables.

El silenciador está diseñado para reducir al máximo posible el nivel sonoro y para apartar los gases de escape del usuario.

Revisión del silenciador - DPF/DOC

- Revise regularmente el silenciador para comprobar que está intacto y bien fijo.

AVISO Silenciador: DPF/DOC es parte de la conformidad con las normas de emisiones. ¡No lo modifique!

DISCOS

Generalidades



¡ATENCIÓN! Un disco de corte puede romperse y provocar daños graves al operario.

El fabricante publica advertencias y recomendaciones para el uso y cuidado adecuado del disco. Estas advertencias se suministran con el disco.

Se debe comprobar el disco antes de su montaje en la cortadora y a menudo durante su uso. Compruebe que no presenta grietas, ni faltan segmentos (discos de diamante) ni se han roto piezas. No utilice un disco dañado.

- Los discos de corte de gran calidad suelen ser los más económicos. Los discos de corte de calidad inferior tienen a menudo una capacidad de corte peor y menor durabilidad, lo cual se traduce en unos costes mayores con respecto a la cantidad de material cortado. Consulte las instrucciones bajo el título Montaje de los discos.



¡ATENCIÓN! No utilice nunca un disco de corte para ningún material para el que no esté destinado. No utilice nunca una hoja cuyo régimen nominal sea inferior al de la máquina. No utilice discos de cierra circulares u discos con puntas de carburo.

Inestabilidad del disco

- El disco puede oscilar y salir disparado si se aplica un rango de velocidad de rotación excesivo.
- La oscilación puede detenerse con un rango de velocidad de rotación más bajo. Compruebe la configuración o el cambio correcto de la transmisión del disco. De lo contrario, sustituya el disco.

Hojas de diamante

Generalidades

El disco de corte seguirá girando hasta un minuto después de detener el motor. Nunca detenga el disco con sus manos. Podría ocasionar daños personales.



¡ATENCIÓN! Los discos de diamante se calientan mucho con el uso. Un disco recalentado es consecuencia de un uso inadecuado y puede deformarse, lo que podría causar daños y lesiones.

Al cortar metales se producen chispas que podrían provocar un incendio. No utilice la máquina cerca de sustancias o gases inflamables.

- Las hojas de diamante están compuestas por un armazón de acero provisto de segmentos conteniendo diamantes industriales.
- Las hojas de diamante tienen un menor coste por operación de corte, requieren menos cambios de hoja y proporcionan una profundidad de corte constante.
- Al utilizar una hoja de diamante, procure que gire en el sentido indicado por la flecha marcada en la hoja.

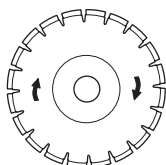

Afilado de hojas de diamante

- Use siempre una hoja de diamante afilada.
- Las hojas de diamante pueden volverse romas si se utiliza una presión de avance errónea o al cortar materiales como por ejemplo hormigón muy armado. El trabajo con una hoja de diamante roma comporta recalentamiento, lo que puede causar que se suelten segmentos de diamante.
- Afile el disco disminuyendo la profundidad de corte y la velocidad del motor durante un período breve. Esto expondrá diamantes nuevos y afilados en el disco.

Refrigeración de los discos de diamante

- Durante el corte, la fricción hace que el disco de diamante se caliente. Si se deja que el disco se caliente demasiado, el disco podría aflojarse o el núcleo podría agrietarse. Luego, el disco de diamante debe enfriarse con agua.

Hojas de diamante para corte húmedo

Durante el corte, la fricción hace que el disco de diamante se caliente. Si se deja que el disco se caliente demasiado, el disco podría aflojarse o el núcleo podría agrietarse.

Deje que el disco se enfríe antes de tocarlo.

- Los discos de diamante de corte húmedo deben utilizarse con agua para mantener los segmentos y el núcleo del disco refrigerados durante el corte. Los discos de corte húmedo NO deben usarse en seco.
- El uso de discos de corte húmedo sin agua podría causar una acumulación excesiva de calor, lo que provocaría una pérdida de rendimiento y daños graves en el disco. Además, supondría un peligro para la salud.
- El agua enfría el disco y aumenta la vida útil, mientras que al mismo tiempo reduce la formación de polvo.
- Utilice corte húmedo en hormigón y asfalto nuevo y antiguo.

Tamaño de la cuchilla, pulgadas/milímetros	Profundidad máxima de corte, pulgadas/milímetros
14/350	4,75/118
500/20	7,75/193
26/650	10,5/262
30/750	12,5/312
36/900	15/374
42/1000	17,5/411

AVISO Utilice siempre el tamaño de brida del disco específico para el tamaño del disco actual. Nunca utilice bridas dañadas.

Transporte y almacenamiento

- Almacene los discos de corte en un lugar seguro para evitar daños.
- Conserve el disco de corte en un lugar seco y sin escarcha.
- Controle que los discos nuevos no hayan sufrido averías por el transporte o almacenamiento.

MANIPULACION DEL COMBUSTIBLE

Generalidades



¡ATENCIÓN! Si se hace funcionar el motor en un local cerrado o mal ventilado, se corre riesgo de muerte por asfixia o intoxicación con monóxido de carbono.

El combustible y los vapores de combustible son muy inflamables y pueden causar daños graves por inhalación y contacto con la piel. Por consiguiente, al manipular combustible proceda con cuidado y procure que haya buena ventilación.

Los gases de escape del motor están calientes y pueden contener chispas que pueden provocar incendio. Por esa razón, ¡nunca arranque la máquina en interiores o cerca de material inflamable!

No fume ni ponga objetos calientes cerca del combustible.

Carburante

Motor

El motor de esta máquina cuenta con certificación de acuerdo con las normas ambientales de emisión de gases de escape según EPA y CARB Tier 4 Final de EE.UU. y Etapa IIIB de la UE.

La sierra FS5000 D está equipada con un motor diésel de cuatro cilindros Yanmar Tier 4 Final / Etapa IIIB.

La sierra FS7000 D está equipada con un motor diésel de cuatro cilindros Deutz Tier 4 Final / Etapa IIIB.

Combustible diésel

- Utilice solo diésel con contenido de azufre ultra bajo (0,0015% o 15 ppm). Para obtener información adicional sobre el combustible, consulte el manual del fabricante del motor que incluye el producto.

AVISO Nunca utilice biodiésel! El biodiésel dañará las mangueras de combustible.

Aceite de motor

Estacione siempre la máquina en una superficie nivelada antes de revisar el aceite. Mantenga la sierra nivelada, sin el disco, cuando verifique el nivel de aceite.

- Controlar el nivel de aceite antes de arrancar la máquina. Un nivel de aceite demasiado bajo puede causar averías graves del motor. Consulte las instrucciones de la sección 'Mantenimiento y servicio'.
- No utilice nunca aceite para motores de dos tiempos. Utilice solo aceite de motor bajo en cenizas, como se indica en 'Datos técnicos'.

AVISO Compruebe que siempre haya suficiente aceite en el motor.

Repostaje



¡ATENCIÓN! Apague el motor y deje que se enfríe unos minutos antes de repostar.

Para repostar, abra despacio la tapa del depósito de combustible para evacuar lentamente la eventual sobrepresión.

Limpie alrededor del tapón de combustible.

Después de repostar, apriete bien la tapa del depósito de combustible. Si el tapón no está correctamente apretado, podría aflojarse con la vibración y se produciría una fuga de combustible del depósito con el consiguiente riesgo de incendio.

Antes de arrancar, aparte la máquina a 3 m como mínimo del lugar de repostaje.

Nunca arranque la máquina:

- Si ha derramado combustible o aceite de motor en la máquina. Limpie todos los derrames y deje evaporar los restos de gasolina.
- Si se salpicó el cuerpo o las ropas, cambie de ropas. Lave las partes del cuerpo que han entrado en contacto con el combustible. Use agua y jabón.
- Si hay fugas de combustible en la máquina. Compruebe regularmente si hay fugas en la tapa del depósito o en los conductos de combustible.

Transporte y almacenamiento

- Almacene y transporte la máquina y el combustible de manera que eventuales fugas o vapores no puedan entrar en contacto con chispas o llamas, por ejemplo, máquinas eléctricas, motores eléctricos, contactos eléctricos/ interruptores de corriente o calderas.
- Para almacenar y transportar combustible se deben utilizar recipientes diseñados y homologados para tal efecto.

MANEJO DE LA BATERÍA

Generalidades



¡ATENCIÓN! Las baterías de plomo/ácido generan gases explosivos. Evite chispas, llamas y fumar cerca de las baterías.

- La conexión o desconexión de la batería puede causar chispas o cortocircuitos.
- Una chispa o llama puede causar la explosión de una batería de ácido de plomo.
- Nunca conecte ambos terminales de la batería al mismo tiempo con una llave u otro metal, ya que se puede producir un cortocircuito en la batería.
- Siempre manipule la batería con cuidado.
- Las baterías que no se utilicen deben mantenerse alejadas de objetos metálicos como clavos, monedas o joyas.
- Antes de conectar la batería, quítese las pulseras de metal, los relojes, anillos, etc. Utilice gafas protectoras y guantes protectores o una máscara contra polvo cuando manipule la batería.
- La batería original no requiere mantenimiento. No intente abrir o retirar los tapones o cubiertas. Normalmente no es necesario comprobar ni ajustar el nivel de electrolito.
- Sustituya la batería solo por otra similar que no requiera mantenimiento. Consulte la información del apartado «Datos técnicos».
- Cuando realice soldaduras en la máquina, desconecte siempre ambos cables de la batería y guárdelos lejos de los polos de la batería.
- Conecte siempre el polo negativo del equipo de soldadura lo más cerca posible del punto de soldadura.

AVISO Respete el tamaño físico máximo de batería. Una batería demasiado grande podría dañar o resultar dañada por las piezas adyacentes.

Por consideración al medio ambiente, manipule con cuidado la batería. Observe la normativa local en materia de reciclaje.

- Revise la batería diariamente. Cuando el interruptor de arranque del motor está en la posición de encendido, el medidor de la batería en pantalla no debe bajar de los 12 V.

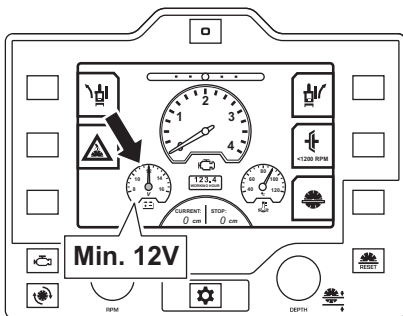

- Si la batería no mantiene la tensión durante períodos prolongados cuando no se aplica carga, sustituya la batería. Para obtener más información sobre las baterías recomendadas, consulte la sección 'Datos técnicos'
- Cargue la batería regularmente.
- Mantenga limpios los terminales de la batería y los accesorios.

Conexión de la batería

Aclaración! Instale y extraiga los cables de la batería solo en la secuencia descrita en esta sección.

- 1 Conecte siempre el terminal positivo primero.
- 2 Vuelva a montar el soporte de la batería.
- 3 Conecte el terminal negativo.

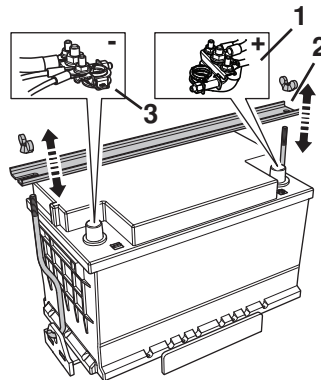

Desconexión de la batería

- Quite los cables en orden inverso.

Arranque del motor con batería poco cargada

Si la carga de la batería es insuficiente para arrancar el motor, hay que cargarla.

Procedimiento para el uso de cables para arranque de emergencia:

Conexión de cables de arranque auxiliar

- 1 Conecte cada extremo del cable rojo en el polo POSITIVO (+) de cada batería, procediendo con cuidado para no cortocircuitar ningún extremo con el chasis.
- 2 Conecte un extremo del cable negro en el polo NEGATIVO (-) de la batería plenamente cargada.
- 3 Conecte el otro extremo del cable negro en una buena CONEXIÓN A TIERRA DEL BLOQUE DE MOTOR, lejos del depósito de combustible y la batería.

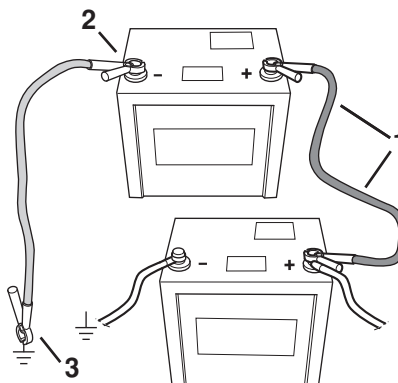

Quite los cables en orden inverso.

- El cable NEGRO se extrae del bloque de motor y luego la batería completamente cargada.
- El cable ROJO se suelta en último lugar de ambas baterías.

Almacenaje

- Guarde la batería en un lugar frío y seco.

FUNCIONAMIENTO

Equipo de protección

Generalidades

Asegúrese siempre de tener a alguien cerca cuando utilice la máquina, de modo que pueda pedir ayuda en caso de accidentes.

Equipo de protección personal

Para trabajar con la máquina debe utilizarse un equipo de protección personal homologado. El equipo de protección personal no elimina el riesgo de lesiones, pero reduce su efecto en caso de accidente. Pida a su distribuidor que le asesore en la elección del equipo.



¡ATENCIÓN! El uso de productos tales como cortadoras, amoladoras, taladros, sierras que pulen o dan forma a materiales puede generar polvo o vapores que podría contener químicos peligrosos. Compruebe el origen del material que va a procesar y utilice una máscara respiratoria adecuada.

La exposición prolongada al ruido puede causar daños crónicos en el oído. Utilice siempre una protección de oídos homologada. Al utilizar protección de oídos preste atención a las señales de aviso o gritos de alerta. Quítese siempre la protección de oídos en cuanto se detenga el motor.

Utilice siempre:

- Casco protector homologado
- Protectores auriculares
- Protección ocular homologada. Si se utiliza visor, deben utilizarse también gafas protectoras homologadas. Por gafas protectoras homologadas se entienden las que cumplen con la norma ANSI Z87.1 para EE.UU. o EN 166 para países de la UE. El visor debe cumplir con la norma EN 1731.
- Máscara respiratoria
- Guantes resistentes de agarre seguro.
- Prendas de vestir ceñidas, resistentes y cómodas que permitan una libertad de movimientos total. El proceso de corte genera chispas que podrían prender fuego a la ropa. Husqvarna recomienda que lleve ropa de algodón pirorretardante o de tejidos vaqueros duros. No lleve ropa de materiales como nailon, poliéster o rayón. Si estos materiales empezaran a arder, podrían derretirse y adherirse a la piel. No lleve pantalones cortos.
- Botas con puntera de acero y suela antideslizante.

Otros equipos de protección



¡NOTA! Mientras trabaja con la máquina, pueden producirse chispas que podrían ocasionar un incendio. Tenga siempre a mano herramientas para la extinción de incendios.

- Extintor de incendios
- Tenga siempre a mano el equipo de primeros auxilios.

Instrucciones generales de seguridad

Este apartado trata las normas de seguridad básicas para trabajar con el dispositivo. Esta información no sustituye en ningún caso los conocimientos y la experiencia de un profesional.

- Lea detenidamente el manual de instrucciones y asegúrese de entender su contenido antes de utilizar la máquina. Se recomienda que los operarios sin experiencia previa reciban instrucciones prácticas antes de utilizar la máquina.
- Tenga en cuenta que es usted, como usuario, el responsable de no exponer a riesgos o accidentes a las personas y a su propiedad.
- La máquina debe mantenerse limpia. Los letreros y las pegatinas deben ser legibles en su totalidad.

Servicio

Solicite el mantenimiento de la máquina a un técnico calificado que utilice solo repuestos idénticos. Esto garantizará la seguridad de la máquina que recibe mantenimiento.

Emplee siempre el sentido común

Es imposible abarcar todas las situaciones imaginables que se pueden producir al utilizar una taladradora. Proceder siempre con cuidado y emplear el sentido común. Si se encuentra en alguna situación que le haga sentirse inseguro, deténgase y consulte con un experto. Consulte a su distribuidor, al taller de servicio técnico o a un usuario experimentado. No emplee la máquina en aplicaciones para las que no se considere plenamente cualificado.



¡ATENCIÓN! La máquina, si se utiliza de forma errónea o descuidada, puede ser una herramienta peligrosa que puede causar daños graves e incluso la muerte al usuario y a otras personas.

No permita bajo ningún concepto el empleo o mantenimiento de la máquina por los niños u otras personas no instruidas en el manejo de la misma.

Nunca deje que terceros utilicen la máquina sin asegurarse primero de que hayan entendido el contenido de este manual de instrucciones.

Nunca utilice la máquina si está cansado, si ha ingerido alcohol o si toma medicamentos que puedan afectarle la vista, su capacidad de discernimiento o el control del cuerpo.

FUNCIONAMIENTO



¡ATENCIÓN! Las modificaciones y/o el uso de accesorios no autorizados comportan riesgo de daños personales graves y peligro de muerte para el usuario y otras personas. Bajo ninguna circunstancia debe modificarse la configuración original de la máquina sin autorización del fabricante.

No modifique nunca esta máquina de forma que se desvíe de la versión original, y no la utilice si parece haber sido modificada por otras personas.

No utilice nunca una máquina defectuosa. Lleve a cabo las comprobaciones de seguridad y siga las instrucciones de mantenimiento y servicio de este manual. Algunas medidas de mantenimiento y servicio deben ser efectuadas por especialistas formados y cualificados. Consulte las instrucciones del apartado Mantenimiento.

Utilizar siempre recambios originales.

Su garantía podría no abarcar daños o responsabilidades causados por el uso de accesorios o piezas de repuesto no autorizados.



¡ATENCIÓN! Esta máquina genera un campo electromagnético durante el funcionamiento. Este campo magnético puede, en determinadas circunstancias, interferir con implantes médicos activos o pasivos. Para reducir el riesgo de lesiones graves o letales, las personas que utilizan implantes médicos deben consultar a su médico y al fabricante del implante antes de emplear esta máquina.

Seguridad en el área de trabajo



¡ATENCIÓN! Usted es el responsable de que no haya personas y animales dentro de la zona de trabajo. No comience a cortar hasta que la zona de trabajo esté despejada.

- Compruebe el entorno para asegurarse de que nada pueda influir en su control de la máquina.
- Asegúrese de que ningún objeto ni ninguna persona puede entrar en contacto con el equipo de corte o recibir el impacto de piezas lanzadas por el disco.
- No trabaje en condiciones atmosféricas desfavorables como niebla, lluvia intensa, tempestad, frío intenso, etc. Trabajar con mal tiempo es cansador y puede crear condiciones peligrosas, por ejemplo suelo resbaladizo.
- Nunca comience a trabajar con la cortadora eléctrica si el área de trabajo no está limpia y carece de un punto de apoyo. Preste atención a los obstáculos que puedan moverse inesperadamente. Al realizar un corte asegúrese de que ningún material se afloje y caiga, causando una herida. Tenga mucho cuidado al trabajar sobre suelos inclinados.
- Controle que la zona de trabajo esté bien iluminada para lograr un entorno seguro.
- Asegúrese de que no haya tuberías o cables eléctricos en la zona de trabajo o en el material que vaya a cortar.
- Si se hace funcionar el motor en un local cerrado o mal ventilado, se corre riesgo de muerte por asfixia o intoxicación con monóxido de carbono.

Técnica básica de trabajo

- Esta máquina ha sido diseñada para cortar hormigón fresco y endurecido de diferentes tipos de dureza o asfalto.
- Siempre realice cortes de una manera que permita un fácil acceso al dispositivo de detención de la máquina.
- Compruebe que no ha dejado ninguna herramienta u otro objeto sobre la máquina.
- Nunca deje la máquina sin supervisión con el motor en funcionamiento.
- Siempre verifique que la cubierta de la cuchilla esté ajustada correctamente antes de encender la máquina. No corte nunca sin utilizar el protector.
- Antes de empezar a cortar, todos los cortes que se van a hacer deben marcarse con claridad y planificarse para que se puedan hacer sin riesgo de dañar a personas o la máquina.
- Evite siempre el uso del lateral del disco. Es muy posible que este esté dañado o roto y que provoque daños muy graves. Utilice solamente el filo.
- No se pare detrás o delante del recorrido del disco mientras el motor esté funcionando.
- No deje la máquina sola mientras el motor esté funcionando.
- Nunca amartille, introduzca cuñas o doble el disco en un corte.
- Asegúrese siempre de tener a alguien cerca cuando utilice la máquina, de modo que pueda pedir ayuda en caso de accidentes.
- Nunca se pare detrás o delante del recorrido del disco mientras el motor esté funcionando. La posición del operador debe ser entre los dos manillares.

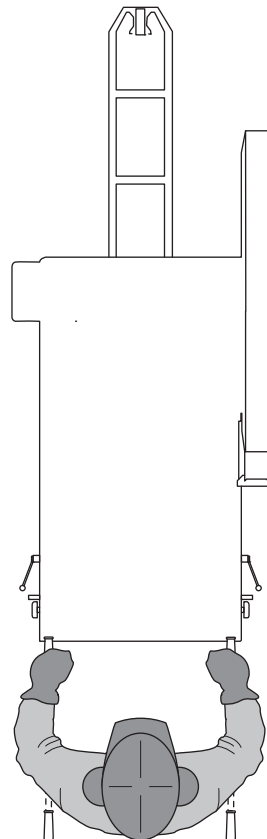

FUNCIONAMIENTO

Posición del manillar

¡NOTA! Nunca utilice los manillares para levantar la sierra.

Utilice los manillares para manejar la sierra.

Es posible ajustar la altura y longitud de la posición de los manillares.

- Afloje la perilla de bloqueo **A** para ajustar la longitud.
- Gire la perilla de bloqueo del ajuste del manillar **B** en el sentido contrario a las agujas del reloj para desbloquear y volver a posicionar el manillar. Gírela en el sentido de las agujas del reloj para fijar el manillar en la posición. Coloque el manillar a la altura que le resulte más cómoda para trabajar. Apriete la perilla de bloqueo.

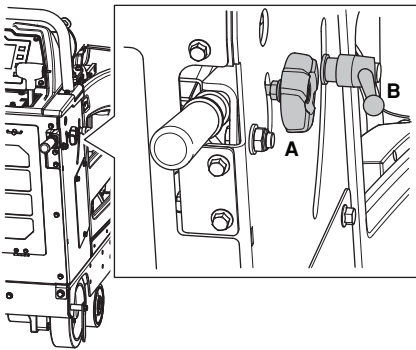

Desplazamiento de la máquina

Antes de mover la máquina, lea y comprenda la información de la sección 'Encendido y detención'.

Desplazamiento de la máquina con el motor apagado

- Gire el interruptor de arranque del motor a la posición de encendido.
- Levante la sierra presionando el interruptor de elevación/descenso de la palanca de control de velocidad hasta que el disco (si está instalado) deje de tocar la superficie del pavimento.

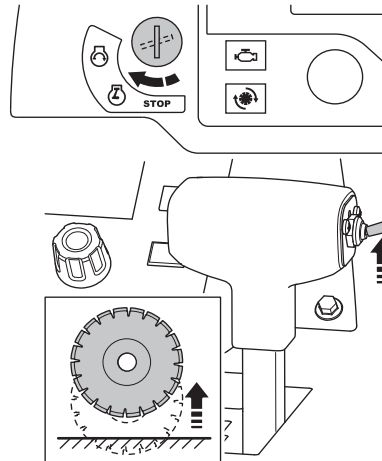

- Coloque la palanca de control de velocidad en la posición STOP.

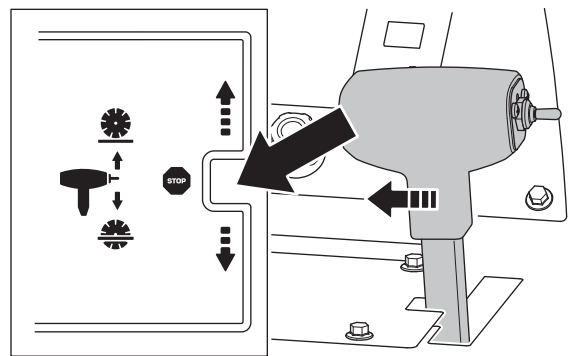

- Coloque la válvula de derivación de la transmisión en el sentido contrario a las agujas del reloj hasta la posición hacia arriba (neutra).
- Ahora puede mover la sierra empujándola desde atrás (mientras sostiene los manillares).



¡ATENCIÓN! No intente empujar la sierra mientras se encuentra en posición neutra en una pendiente (o colina). El operador de la sierra podría perder el control y sufrir o provocar lesiones a otras personas en el área.

FUNCIONAMIENTO

Desplazamiento de la sierra con el motor encendido

- Gire el interruptor de arranque del motor a la posición de encendido.
- Levante la sierra presionando el interruptor de elevación/descenso de la palanca de control de velocidad hasta que el disco (si está instalado) deje de tocar la superficie del pavimento.

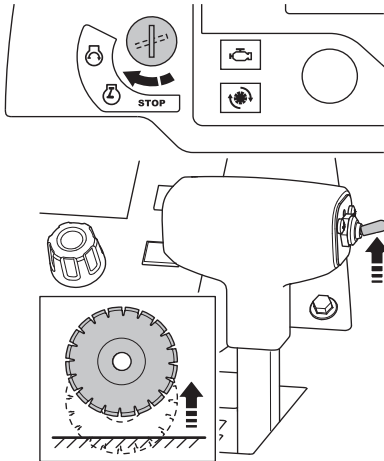

- Coloque la palanca de control de velocidad en la posición STOP.

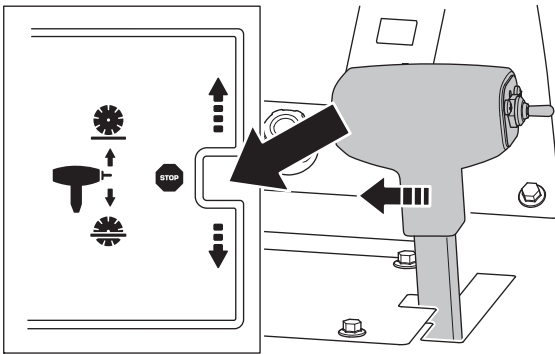

- El acelerador del motor se encuentra en velocidad de ralentí de manera predeterminada.
- Asegúrese de desacoplar el embrague del disco (si tiene embrague instalado).

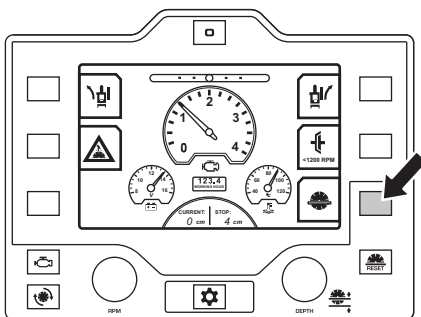

¡NOTA! Preste mucha atención en las máquinas sin embrague, el disco comienza a girar cuando se encienden. Por razones de seguridad, no mueva la sierra hacia los lados o fuera de la zona de trabajo con el disco instalado y girando.

- Mientras el interruptor de arranque del motor está en la posición de encendido, revise la pantalla y asegúrese de que el símbolo de precalentamiento esté apagado. Si está encendido, las bujías incandescentes están calentando el motor y este no arrancará. Espere unos segundos hasta que se apague.

- Cuando el símbolo de precalentamiento se apague, gire el interruptor de arranque del motor a la posición de arranque hasta que el motor arranque y luego suelte el interruptor. Volverá a la posición de encendido automáticamente.

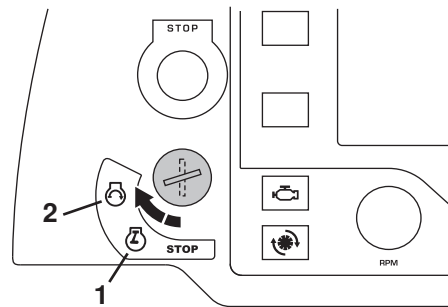

AVISO Si el motor no arranca, gire el interruptor de arranque del motor a la posición STOP y verifique si hay mensajes en la pantalla. Si no los hay, repita los pasos anteriores. Además, tome las medidas necesarias según el mensaje de la pantalla HMI antes de volver a arrancar la máquina.

- Empuje la palanca de control de velocidad hacia adelante para mover la sierra hacia adelante o empújela hacia atrás para mover la sierra en reversa.

Mientras más adelante empuje la palanca, mayor será la velocidad. Si desea obtener más información, consulte el apartado de «Datos técnicos».

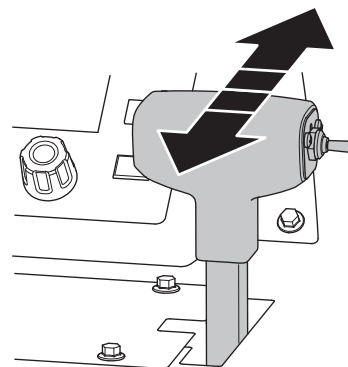

¡ATENCIÓN! No abra la válvula de derivación de la transmisión a la posición neutra mientras la sierra esté estacionada en una pendiente (o colina). El operador perderá el control y podría causar daños o lesiones.

Ajuste la resistencia en la palanca de control de velocidad con la tuerca que está al costado de la palanca.

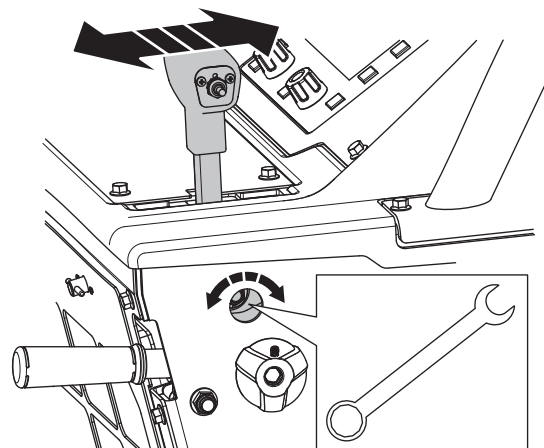

FUNCIONAMIENTO

Montaje del disco

Antes de ajustar el disco, lea y comprenda la sección 'Ajuste de la velocidad del eje/caja de cambios del disco/motor'.

AVISO Compruebe el sentido de rotación del disco. La flecha y la protección del disco indican la dirección de rotación.

- 1 Gire el interruptor de arranque del motor a la posición de encendido.
- 2 Levante la sierra hasta la posición alta utilizando el interruptor de elevación/descenso de la palanca de control de velocidad.
- 3 Coloque el interruptor de arranque del motor en la posición STOP.
- 4 Presione Detención de la máquina en el panel de control.
- 5 Cierre la válvula de agua.

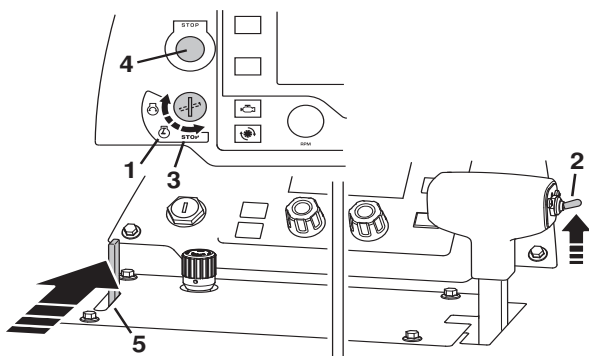

- Afloje el perno delantero de la protección del disco y levante el seguro de protección.
- Levante la parte delantera de la protección del disco y utilice el pasador de liberación rápida para bloquearlo en la posición superior.

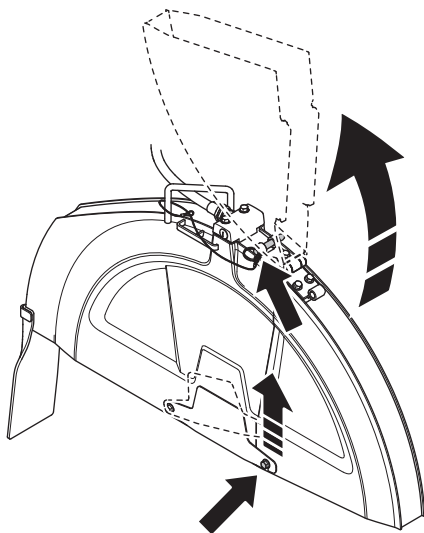

¡ATENCIÓN! Compruebe si hay daños en el disco, las bridas del disco y el eje de la brida del disco. Limpie las superficies de contacto del disco y las bridas del disco. Asegúrese de que el disco y las bridas estén limpios y libres de suciedad o residuos antes de montar el disco en la máquina.

El perno del disco de la parte derecha de la sierra tiene hilos hacia la izquierda y el perno del eje del disco de la parte izquierda de la sierra tiene hilos hacia la derecha. Sustituya el perno del eje del disco y la arandela plana en caso de que presenten desgaste o daños.

- 1 Afloje el perno del eje del disco que se utiliza para sujetar el disco entre la brida interior y exterior.
- 2 Extraiga la brida exterior y la arandela plana.
- 3 Ajuste el disco de diamante en el eje de la brida exterior.
- 4 Instale la brida exterior con el disco preinstalado en la brida interior y asegúrese de que el pasador de bloqueo pase a través del disco de diamante hasta la brida interior. Utilice siempre una arandela plana con perno de eje del disco. Gire la brida exterior y el disco en la dirección opuesta a la rotación del disco para eliminar el juego angular. Instale y apriete el perno del eje del disco y la arandela plana con la llave para eje del disco mientras sostiene firmemente el disco.

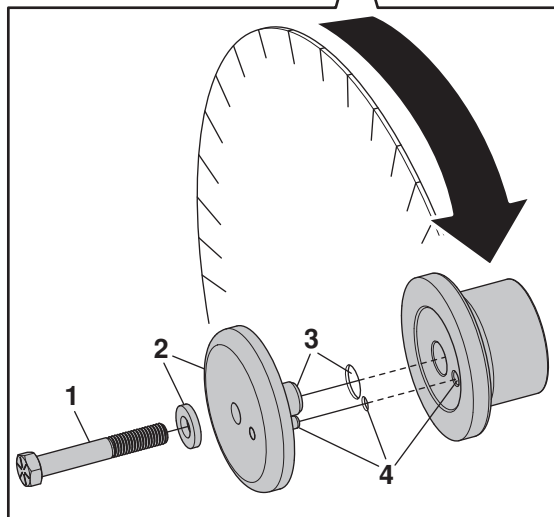
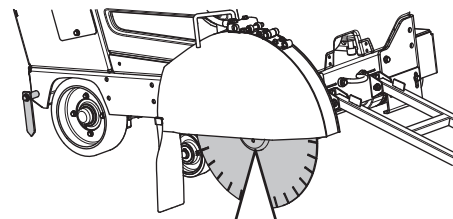

- Baje la sierra empujando el interruptor de elevación/descenso de la palanca de control de velocidad hacia abajo hasta que el disco toque la superficie que se va a cortar.

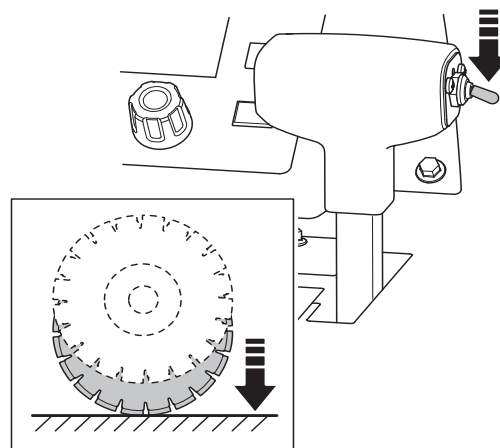

¡NOTA! El contacto debe ser suave para evitar dañar el disco. Utilice la perilla de control de velocidad de descenso de la sierra para reducir la velocidad. Nunca permita que el disco soporte el peso delantero de la máquina, ya que esto dañará el disco.

FUNCIONAMIENTO

- Apriete el perno del eje del disco firmemente utilizando la llave para eje del disco mientras que la resistencia entre el disco de diamante y el suelo ayuda a conseguir el apriete final apropiado.
- Baje la parte delantera de la protección del disco y coloque el perno delantero de la protección del disco. Apriete el perno de la parte delantera de la protección del disco.

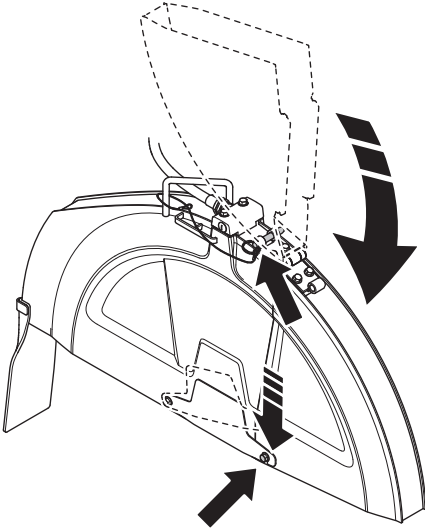

AVISO No utilice esta sierra sin el seguro conectado y el perno instalado. No la utilice si presenta daños.

- Compruebe el funcionamiento de la máquina y preste atención a cualquier sonido extraño. Los sonidos extraños se deben a montajes incorrectos de la cuchilla.

Instalación de la protección del disco

Las protecciones desmontables del disco están aseguradas con un seguro que se conecta a la mitad trasera de la protección del disco.

No opere esta sierra sin el seguro conectado. Inspeccione las protecciones y seguros del disco con frecuencia. No la utilice si presenta daños.

Se utiliza una cantidad distinta de azadas de soporte según el tamaño de la protección del disco que se utiliza.

Baje la protección hacia las azadas de soporte y ejerza una fuerza moderada para presionar la protección del disco hacia abajo hasta que el seguro se conecte.

- Las protecciones de 14", 20" y 26" se bajan solo en una azada **B**.
- La protección de 30" se baja en dos azadas **B** y **C**.
- Las protecciones de 36" y 42" se bajan en tres azadas **A**, **B** y **C**.

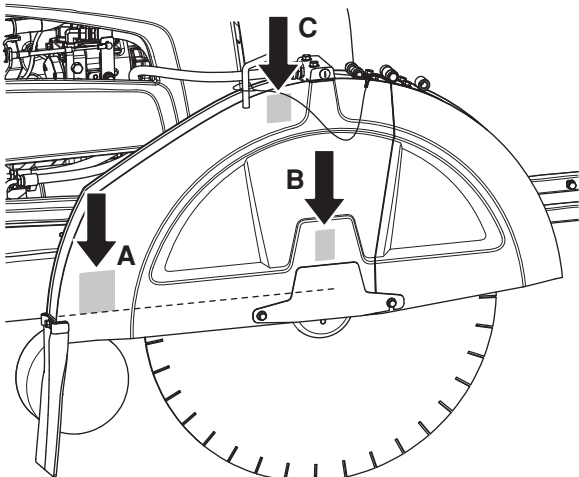

Extracción de la protección del disco

- 1 Desconecte la manguera de agua de la protección de la hoja.
- 2 Utilice la llave para eje del disco, gire el seguro de la protección del disco hacia adelante hasta que se detenga y se desconecte el seguro. Al mismo tiempo levante la protección del disco con su manilla para sacarla de las azadas de soporte.

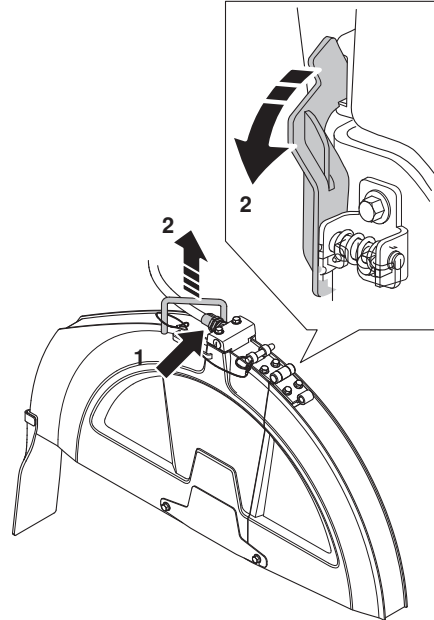

Detención de profundidad del disco

La sierra está equipada con un dispositivo de detención de la profundidad del disco en el panel de control. Cuando se activa, la profundidad de corte se detendrá en la profundidad seleccionada por el operador.

Para obtener más información sobre la profundidad máxima de corte para los distintos tamaños de disco, consulte la sección 'Discos'.

Configuración de la profundidad de corte

AVISO Solo corte hasta la profundidad indicada en las especificaciones del trabajo, ya que si el corte es más profundo, se pueden producir problemas de resistencia estructural.

- Active la función de detención de la profundidad del disco en el panel de control.

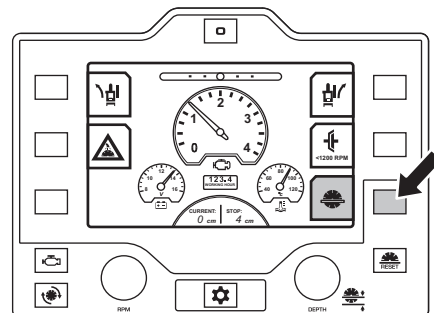

FUNCIONAMIENTO

- Baje la sierra empujando el interruptor de elevación/descenso de la palanca de control de velocidad hacia abajo hasta que el disco toque la superficie que se va a cortar. Este será el punto de referencia.

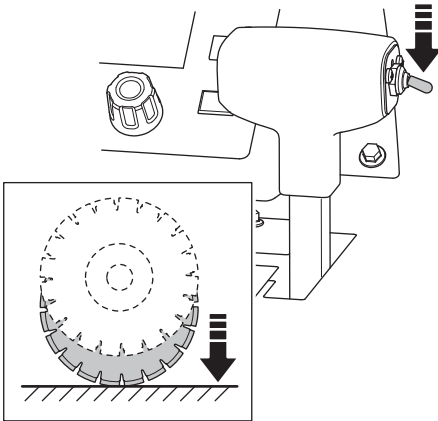

¡NOTA! El contacto debe ser suave para evitar dañar el disco. Utilice la perilla de control de velocidad de descenso de la sierra para reducir la velocidad.

- Presione el botón de disco cero en el panel de control. El valor actual de la pantalla será 0.

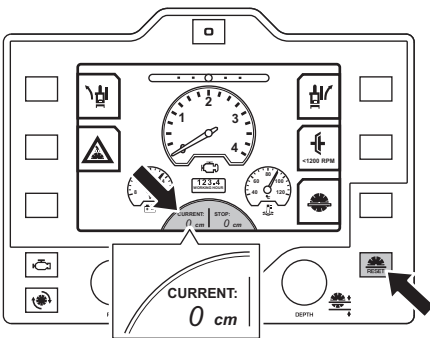

- Establezca la profundidad de corte que desea girando la perilla de profundidad. La profundidad de corte seleccionada ahora aparece en la pantalla en un pequeño cuadro llamado Detención.

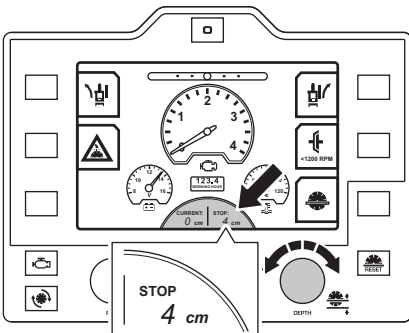

- Cuando se baja el disco, la profundidad de corte actual mostrará la diferencia entre el punto de referencia y el disco de diamante.

- La sierra no bajará a una profundidad mayor a la establecida como punto de detención en la pantalla. Si se necesita un corte más profundo, gire la perilla de profundidad del disco a una nueva posición de profundidad. También puede desactivar la detención de profundidad del disco presionando el botón de detención de profundidad del disco para anular la función de detención de profundidad.

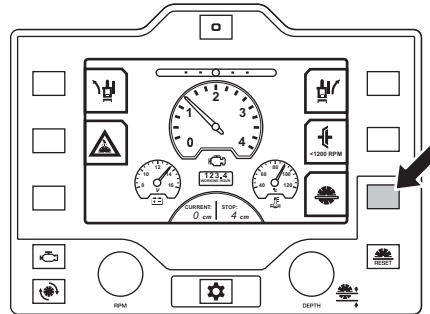

Corte en línea recta

Mientras corta, el disco crea resistencia a la fuerza de conducción desde las ruedas traseras, lo que hace que la máquina se desvíe en la misma dirección que se monta el disco. Este efecto se puede contrarrestar ajustando el ángulo del eje trasero a través de la función E-track o de ajustes manuales del eje.

Cortar con la opción E-track

- En el panel de control, presione los botones de ajuste de E-track que representan los ajustes de eje trasero hacia la izquierda y derecha. Presione varias veces para un reglaje preciso.

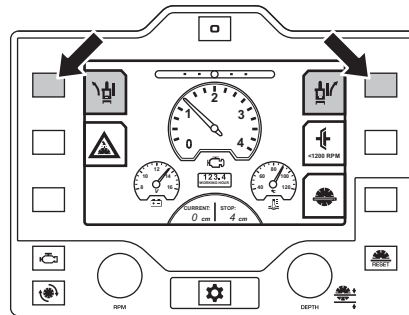

- Al presionar el botón de E-track cero en el panel de control, el eje trasero volverá al ángulo central predefinido.

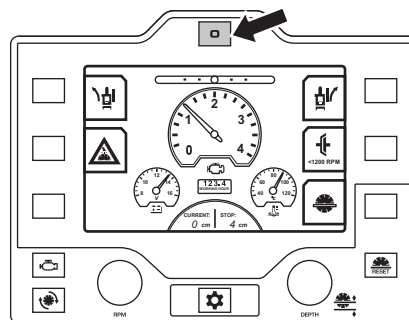

- Vuelva al ajuste anterior presionando una vez más el botón de E-track cero en el panel de control.

FUNCIONAMIENTO

- El medidor de E-track en la pantalla indicará el ángulo presente del eje trasero. Este ajuste no se guardará después de volver a arrancar el motor.

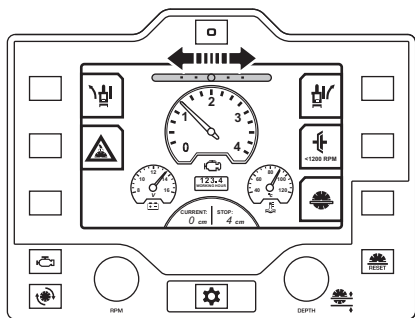

- Se pueden hacer ajustes mientras se realizan y no se realizan cortes.
- Confirme visualmente el movimiento y la dirección del eje.

Para establecer un nuevo ángulo central para E-track.

- Ajuste el eje trasero en el nuevo ángulo central que desea.
- En la pantalla, ingrese al menú de configuración 2 y presione el botón de calibración de E-track. Este ajuste se guardará incluso después de volver a arrancar el motor.

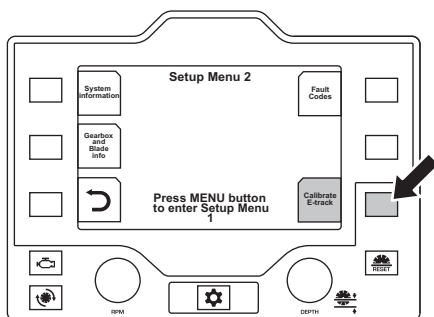

Cortes con ajuste manual del eje

- El eje trasero se ajusta girando el perno de ajuste ubicado en la parte inferior trasera de la izquierda del bastidor de la sierra con una llave de 18 mm.
- Si la sierra se desvía hacia la derecha mientras corta, gire el perno de ajuste en el sentido contrario a las agujas del reloj.
- Si la sierra se desvía hacia la izquierda mientras corta, gire el perno de ajuste en el sentido de las agujas del reloj.

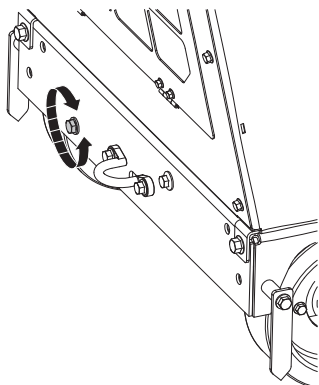

Transporte y almacenamiento

- Extraiga el disco antes de las operaciones de transporte o almacenamiento de la máquina para evitar que el disco se dañe.
- Extraiga todas las herramientas y llaves de ajuste

Transporte

La sierra plana no está equipada con freno de estacionamiento. Rodará y se alejará lentamente si se deja en una pendiente o colina. Nunca deje la sierra sin supervisión en una pendiente o colina empinada a menos que esté correctamente asegurada.



¡ATENCIÓN! Tenga mucho cuidado cuando suba o baje la sierra de una rampa con el motor encendido. En el caso de rampas empinadas, siempre utilice un cabestrante. Nunca se pare debajo de la máquina. Párese únicamente a los lados.

- Para bajar una rampa, conduzca la sierra solo hacia atrás.
- Para subir una rampa, conduzca la sierra solo hacia adelante.

Elevación de la sierra

- Proceda con cuidado en las elevaciones. Las piezas son pesadas, por lo que hay riesgo de daños por apriete y daños personales de otro tipo.
- Utilice siempre la argolla de izada montada en la máquina para levantarla.

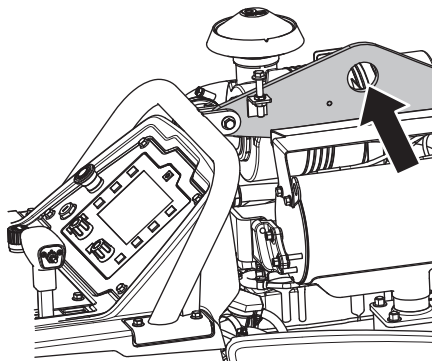

Para transporte mediante vehículo

- Sujete bien el equipo durante el transporte para evitar daños y accidentes. Utilice las argollas de amarre delanteras y traseras instaladas de fábrica en la sierra para evitar que se mueva durante el transporte.
- No remolque esta sierra con otro vehículo, ya que podría dañar los componentes de conducción.

Almacenaje

Almacene la cortadora en lugar seguro fuera del alcance de los niños y personas no calificadas para su uso.

- Detenga el motor girando el interruptor de arranque del motor a la posición STOP.
- Coloque la palanca de control de velocidad en la posición STOP.
- Si existe riesgo de congelamiento, se debe drenar el refrigerante de agua que exista en la caja de cambios de la máquina.

En el caso del transporte y almacenamiento del combustible y la batería, consulte la sección 'Manipulación de combustible' y 'Manipulación de la batería'.

Para obtener más detalles sobre el transporte y el almacenamiento de los discos, consulte el apartado «Discos».

FUNCIONAMIENTO

Almacenamiento prolongado

Antes del almacenaje prolongado, limpie bien la máquina y haga el servicio completo.

- Extraiga el disco y almacénelo con cuidado.
- Engrase todas las boquillas antes del almacenamiento.
- Desconecte el terminal negativo y guárdelo a una distancia segura de la batería.
- Cargue la batería de manera lenta y continua durante un almacenamiento prolongado.
- Cuando almacene la máquina durante períodos prolongados, el depósito de combustible debe estar lleno. Esto minimizará la condensación de agua en el sistema de combustible.
- Guarde la máquina y el equipo en un lugar seco y protegido de la escarcha.
- If the machine is stored outside, cover the machine.
- Compruebe que el punto de congelamiento del refrigerante del motor sea el adecuado para las temperaturas en que se almacenará la máquina.
- Drene el agua de la caja de cambios
- Verifique y vacíe el agua del separador de agua del filtro de combustible.
- Cambie el aceite del motor después de un almacenamiento prolongado

Ajuste de la velocidad del eje/la caja de cambios del disco/motor



¡ATENCIÓN! El operador o las personas de la zona de trabajo pueden sufrir graves lesiones si la velocidad de rotación (n/min) del disco de diamante sobrepasa la velocidad máxima (n/min) marcada en el disco de diamante.

Velocidad del motor

No es necesario modificar la velocidad del motor establecida en fábrica. Si desea obtener más información, consulte el apartado de «Datos técnicos».

Velocidad del eje del disco

Se debe verificar la velocidad del eje del disco en estas máquinas antes de instalar el disco en la máquina.

Nunca instale un disco de diamante si la velocidad de rotación del eje del disco (n/min) de la máquina es superior a la velocidad máxima (n/min) marcada en el disco de diamante.

Es posible que se deban cambiar la polea del eje del disco, la brida exterior y la brida interior si se modifica el diámetro del disco de diamante.

Modelo de caja de cambios de una velocidad

Cada modelo de sierra con caja de cambios de velocidad única, como se envía desde la fábrica, está configurado para funcionar con un tamaño específico de disco dentro de la protección del disco instalada en la máquina. Si un disco de un tamaño se debe cambiar por otro de otro tamaño, dentro de los tamaños disponibles, entonces se debe modificar la configuración de la unidad de disco.

En la tabla se pueden ver los tamaños de disco disponibles para modelos de sierra plana de una velocidad.

Tamaños disponibles	
FS5000 D, pulgadas/ milímetros	FS7000 D, pulgadas/ milímetros
14/350	20/500
20/500	26/650
26/650	30/750
30/750	36/900
36/900	42/1000

Si se cambia de un disco de diamante pequeño a uno muy grande o vice versa, con una caja de cambios de velocidad única, siga estos pasos:

- Poleas del eje del disco
- Poleas de la caja de cambios
- Bridas del eje del disco
- Correas
- Protección de la hoja
- Ingrese a la información de la caja de cambios y el disco dentro del menú de configuración 2 de la pantalla para ver las especificaciones de la configuración que desea.

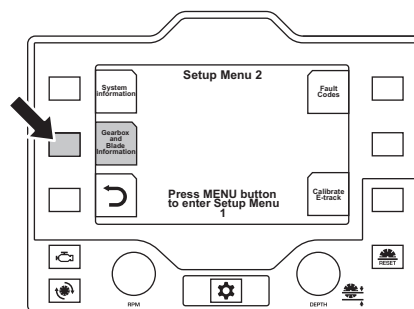

Consulte las tablas de conversión de tamaños de disco bajo el encabezado 'Conversión de tamaño de disco' para obtener información específica de las piezas necesarias. Comuníquese con su distribuidor de Husqvarna para realizar pedidos.

FUNCIONAMIENTO

Ejemplo: FS5000 D Modelo de caja de cambios de una velocidad

Para cambiar de una unidad de 20"/500 mm a una de 36"/900 mm:

- 1 Cambie las poleas de la caja de cambios del motor de un diámetro de 4,51"/114,5 mm a un diámetro de 3,5"/89 mm.
- 2 Cambie las poleas del eje del disco de un diámetro de 4,17"/106 mm a un diámetro de 5,75"/146 mm.
- 3 Cambie las bridas del eje del disco (interior y exterior) de 4,5"/114 mm a 6"/152,5 mm
- 4 Cambie la protección del disco de 20"/500 mm a 36"/900 mm
- 5 Cambie la correa de 450"/11430 mm a 460"/11684 mm
- 6 La velocidad del motor no cambia

Select	ENGINE SPEED / BLADE SIZE (FS 5000 D)					
	BLADE SIZE	FLANGE SIZE	BLADE SHAFT		ENGINE SPEED	
			LOADED RPM	PULLEY SIZE	RATED RPM	PULLEY SIZE
	14"	4.5"	3200	4.17"	3000	6"
	20"	4.5"	2400	4.17"	3000	4.51"
	26"	5"	1870	4.17"	3000	3.50"
	30"	5"	1630	4.78"	3000	3.50"
	36"	6"	1360	5.75"	3000	3.50"

Select	FS 5000 D					
	BLADE SHAFT		ENGINE SPEED		PULLEY SIZE	
	RPM	PULLEY SIZE	RPM	PULLEY SIZE	RPM	PULLEY SIZE
	3200	106mm	3000	152,5mm		
	2400	106mm	3000	114,5mm		
	1870	106mm	3000	89mm		
	1630	121,5mm	3000	89mm		
	1360	146mm	3000	89mm		

Modelo de caja de cambios de tres velocidades



¡ATENCIÓN! El operador o las personas de la zona de trabajo pueden sufrir graves lesiones si la velocidad de rotación (n/min) del disco de diamante sobrepasa la velocidad máxima (n/min) marcada en el disco de diamante.



¡NOTA! Nunca cambie las marchas con el motor en funcionamiento. Se podría dañar la caja de cambios. Nunca cambie de marcha antes de revisar la configuración de la unidad de disco.

Cambio de marchas



¡ATENCIÓN! Después de cambiar de marcha, apriete a mano el mando y apriete la tuerca de inmovilización o la caja de cambios podría resultar dañada.

La caja de cambios de tres velocidades tiene tres velocidades y dos posiciones neutras disponibles. Puede cambiar la caja de cambios a marcha neutra si necesita eliminar la rotación del disco mientras el motor está en funcionamiento. Si la máquina está equipada con embrague de disco opcional, el embrague del disco se puede desacoplar para eliminar la rotación del disco mientras el motor está en funcionamiento.

- Coloque el interruptor de arranque del motor en la posición STOP. Apague siempre el motor antes de cambiar de marcha.
- Verifique que el tamaño de la polea, el tamaño de la brida y la velocidad del eje del disco sean los correctos para el tamaño de disco montado en la máquina.
- Afloje la tuerca de inmovilización. Gire el mando dos vueltas.
- Mueva la palanca de cambio de la caja de cambios a la marcha requerida. Si resulta difícil realizar cambios en la caja de cambios, es posible que un leve movimiento del eje del disco facilite el desplazamiento de la palanca de cambios hacia la posición correcta.

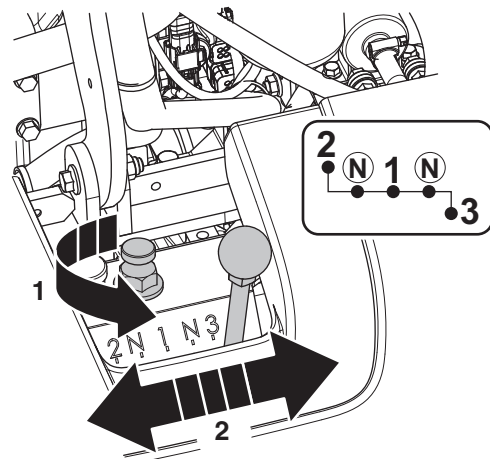

FUNCIONAMIENTO

- Apriete el mando a mano. Apriete la tuerca de inmovilización (40 Nm/30 ft-lb).

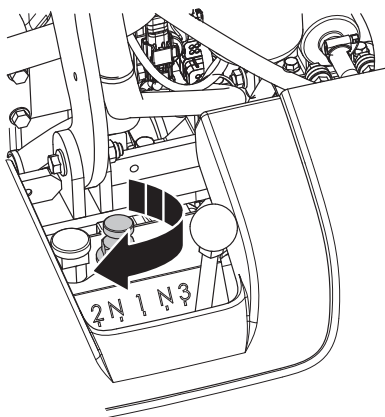

Una máquina equipada desde fábrica con una caja de cambios de tres velocidades está diseñada para minimizar los ajustes necesarios para los cambios de tamaño del disco. Sin embargo, necesitará algunos ajustes. La máquina está configurada desde fábrica para funcionar con un rango específico de tamaños de disco dentro de la protección del disco instalada en la fábrica. Hay cuatro configuraciones posibles para la unidad en estas máquinas:

- 14-26, para discos de 14" a 26" (350 a 650 mm)
- 20-30, para discos de 20" a 30" (500 a 750 mm)
- 20-36, para discos de 20" a 36" (500 a 900 mm)
- 26-42*, para discos de 26" a 42" (650 a 1000 mm)

*Solo disponible en FS7000 D

Si un disco de un tamaño se debe cambiar por otro de otro tamaño, **dentro de** la configuración actual, entonces solo se debe cambiar la marcha.

Si un disco de un tamaño se debe cambiar por otro, **fuera de** la configuración actual, entonces se debe cambiar la configuración de la unidad de disco.

- Ingrese a la información de la caja de cambios y el disco dentro del menú de configuración 2 de la pantalla para ver las especificaciones de la configuración que desea.

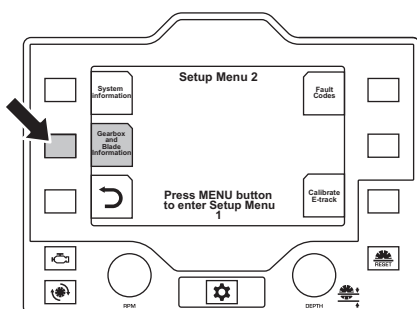

Consulte las tablas de conversión de tamaños de disco bajo el encabezado 'Conversión de tamaño de disco' para obtener información específica de las piezas necesarias.

Por ejemplo:

Para cambiar el tamaño de disco en una configuración de unidad de disco de FS5000 D de tres velocidades, 20-30/500-750 **dentro** de este rango, solo se necesita mover la palanca de cambio de la caja de cambios a la posición correcta (1,2 o 3).

Si el tamaño de disco requerido está **fuera** del rango de configuración de la unidad de disco, por debajo (20"/500 mm) o por encima (30"/750 mm) en el caso de este ejemplo, entonces se debe modificar la configuración de la unidad de disco. Esto podría requerir cambiar las marchas, cambiar las poleas del eje del disco, las poleas de la caja de cambios, las correas y las bridas del eje del disco.

Ejemplo: FS5000 D Modelo de caja de cambios de tres velocidades

Para cambiar un modelo de caja de cambios de tres velocidades de una unidad de 20"/500 mm a una de 36"/900 mm:

- 1 Primero determine la configuración de la unidad de la máquina actual. Esta debería corresponder con el diámetro de eje de disco instalado en la sierra.
- 2 Si la configuración de la unidad de disco actual es FS5000 D de tres velocidades, 20-36/500-900, la brida actual debería ser de 6"/152 mm, lo que resulta correcto cuando se utiliza un disco de 36"/900 mm.

Select	GEARBOX RANGE / BLADE RPM (20-36, FS 5000 D)					
	GEAR	BLADE SIZE (Maximum)	FLANGE SIZE	BLADE RPM	PULLEY RPM	PULLEY
3	20"	6"	2190	5,43"	3000	4.13"
2	30"		1530			
1	36"		1310			

Select	GEARBOX RANGE / BLADE RPM (500-900, FS 5000 D)					
	GEAR	BLADE SIZE (Maximum)	FLANGE SIZE	BLADE RPM	PULLEY RPM	PULLEY
3	500mm	152mm	2190	138mm	3000	105mm
2	750mm		1530			
1	900mm		1310			

- 3 Verifique que se haya instalado una correa con el diámetro correcto. Consulte las tablas de conversión de tamaños de disco en la pantalla para obtener información específica.
- 4 Cambie la marcha de 3 a 1.
- 5 Verifique que la configuración de unidad de disco instalada y la velocidad del eje del disco correspondan con la información en pantalla, en la sección 'Información de marcha y disco' dentro del menú de configuración 2.

FUNCIONAMIENTO

O.

- 1 Si la configuración de la unidad de la máquina actual es de tres velocidades, 20-30/500-750, la brida debería ser de 5"/127 mm, lo que resulta muy reducido para un disco de 36"/900 mm y es necesario cambiarla.

GEARBOX RANGE / BLADE RPM [20-30, FS 5000 D]						
GEAR	BLADE SIZE (Maximum)	FLANGE SIZE	BLADE RPM	PULLEY	ENGINE RPM	PULLEY
3	20"		2630			
2	26"	5"	1830	4.53"	3000	4.13"
1	30"		1570			

GEARBOX RANGE / BLADE RPM [500-750, FS 5000 D]						
GEAR	BLADE SIZE (Maximum)	FLANGE SIZE	BLADE RPM	PULLEY	ENGINE RPM	PULLEY
3	500mm		2630			
2	650mm	127mm	1830	115mm	3000	105mm
1	750mm		1570			

- 2 Cambie la polea del eje del disco de un diámetro de 4,53"/115 mm a 5,43"/138 mm.
- 3 Cambie la brida exterior y la brida interior de un diámetro de 5"/127 mm a 6"/152 mm.
- 4 Cambie la marcha de 3 a 1.
- 5 Cambie las correas de 550"/13.970 mm a 560"/14.224 mm
- 6 Verifique que la configuración de unidad de disco y la velocidad del eje del disco correspondan con la información de configuración en pantalla de la unidad FS5000 D de tres velocidades, 20-36/500-900, en la sección 'Información de la caja de cambios y el disco' en el menú de configuración 2.

O.

- 1 Si la configuración de la unidad de disco actual es FS5000 D de tres velocidades, 14-26/350-650, la brida actual debería ser de 5"/127 mm, lo que resulta muy reducido para un disco de 36"/900 mm y es necesario cambiarla.

GEARBOX RANGE / BLADE RPM [14-26, FS 5000 D]						
GEAR	BLADE SIZE (Maximum)	FLANGE SIZE	BLADE RPM	PULLEY	ENGINE RPM	PULLEY
3	14"		3100			
2	20"	6"	2170	4.17"	3000	4.51"
1	26"		1860			

GEARBOX RANGE / BLADE RPM [350-650, FS 5000 D]						
GEAR	BLADE SIZE (Maximum)	FLANGE SIZE	BLADE RPM	PULLEY	ENGINE RPM	PULLEY
3	350mm		3100			
2	500mm	127mm	2170	106mm	3000	114,5mm
1	650mm		1860			

- 2 Cambie la polea del eje del disco de un diámetro de 4,17"/106 mm a 5,43"/138 mm.
- 3 Cambie la brida exterior y la brida interior de un diámetro de 5"/127 mm a 6"/152 mm.
- 4 Cambie las poleas de la caja de cambios de un diámetro de 4,51"/114,5 mm a 4,13"/105 mm.
- 5 Cambie la marcha de 2 a 1.
- 6 Cambie las correas de 550"/13.970 mm a 560"/14.224 mm
- 7 Verifique que la configuración de unidad de disco y la velocidad del eje del disco correspondan con la información de configuración en pantalla de la unidad FS5000 D de tres velocidades, 20-36/500-900, en la sección 'Información de la caja de cambios y el disco' en el menú de configuración 2.

FUNCIONAMIENTO

Conversión de tamaño de disco

FS5000 D Modelo de caja de cambios de una velocidad

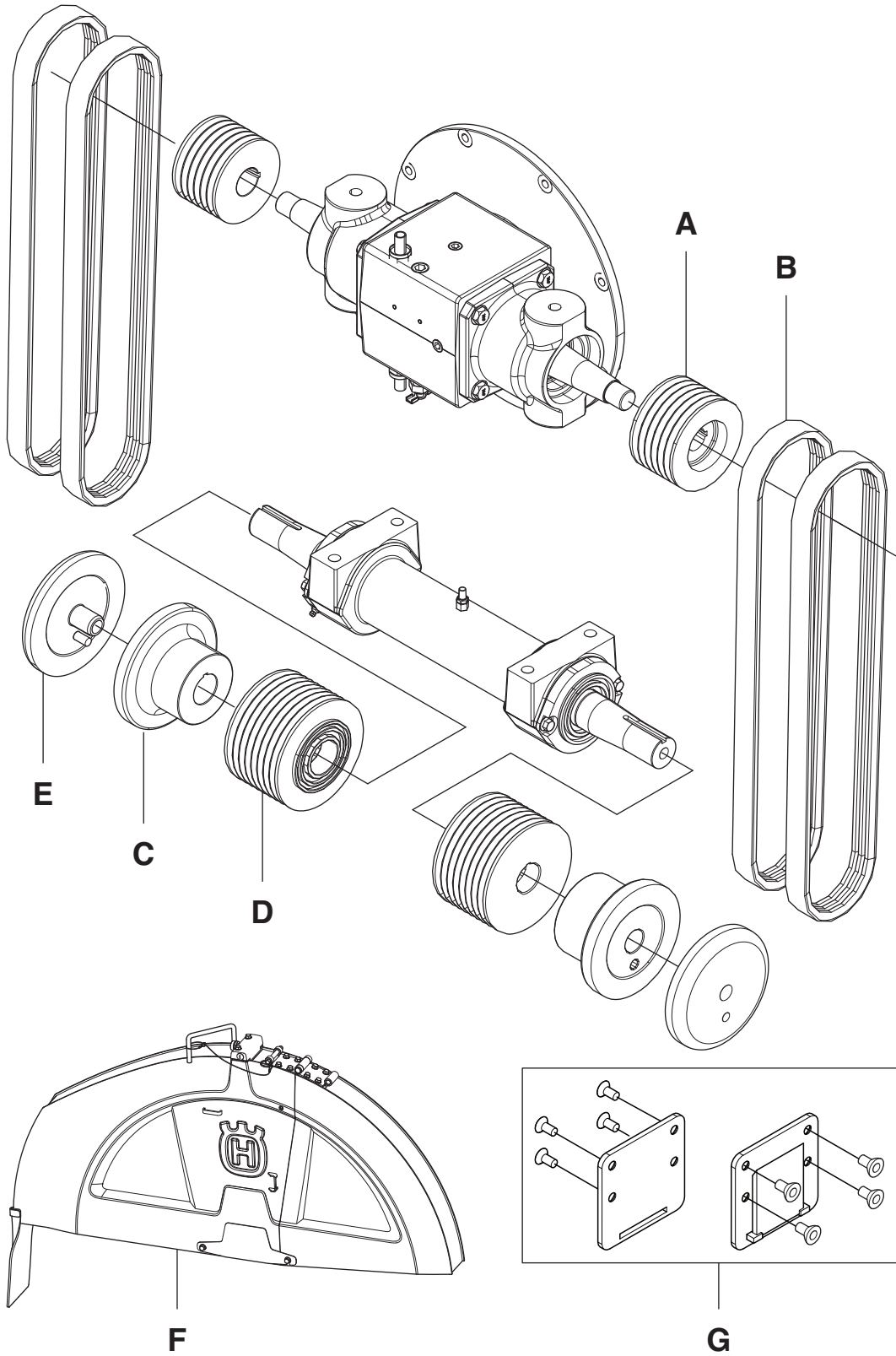

FUNCIONAMIENTO

Convertir desde tamaño, pulgadas/milímetros	Convertir a tamaño, pulgadas/milímetros				
	14/350	20/500	26/650	30/750	36/900
14/350	-	A=581 09 62-03 (x2)	A=581 09 62-01 (x2)	A=581 09 62-01 (x2)	A=581 09 62-01 (x2)
	-	B=505 77 74-01 (x4)	B=576 44 91-50 (x4)	B=505 77 74-01 (x4)	B=581 29 41-01 (x4)
	-	C=580 93 97-01 (x2)*	C=580 93 97-02 (x2)	C=580 93 97-02 (x2)	C=580 96 20-01 (x2)
	-	D=581 10 84-01 (x2)*	D=581 10 84-01 (x2)*	D=581 10 84-03 (x2)	D=581 10 84-05 (x2)
	-	E=586 00 92-01 (x2)	E=586 00 93-01 (x2)	E=586 00 93-01 (x2)	E=586 00 94-01 (x2)
	-	F=586 34 32-01	F=586 34 33-01	F=586 34 34-01	F=586 34 35-01
	-	-	-	-	G=586 05 06-01
20/500	A=581 09 86-01 (x2)	-	A=581 09 62-01 (x2)	A=581 09 62-01 (x2)	A=581 09-62-01 (x2)
	B=576 44 91-51 (x4)	-	B=576 44 91-50 (x4)	B=505 77 74-01 (x4)	B=581 29 41-01 (x4)
	C=580 93 97-01 (x2)*	-	C=580 93 97-02 (x2)	C=580 93 97-02 (x2)	C=580 96 20-01 (x2)
	D=581 10 84-01 (x2)*	-	D=581 10 84-01 (x2)*	D=581 10 84-03 (x2)	D=581 10 84-05 (x2)
	E=586 00 92-01 (x2)	-	E=586 00 93-01 (x2)	E=586 00 93-01 (x2)	E=586 00 94-01 (x2)
	F=586 34 31-01	-	F=586 34 33-01	F=586 34 34-01	F=586 34 35-01
	-	-	-	-	G=586 05 06-01
26/650	A=581 09 86-01 (x2)	A=581 09 62-03 (x2)	-	A=581 09 62-01 (x2)	A=581 09-62-01 (x2)*
	B=576 44 91-50 (x4)	B=505 77 74-01 (x4)	-	B=505 77 74-01 (x4)	B=581 29 41-01 (x4)
	C=580 93 97-02 (x2)	C=580 93 97-01 (x2)	-	C=580 93 97-01 (x2)*	C=580 96 20-01 (x2)
	D=581 10 84-01 (x2)*	D=581 10 84-01 (x2)*	-	D=581 10 84-03 (x2)	D=581 10 84-05 (x2)
	E=586 00 92-01 (x2)	E=586 00 92-01 (x2)	-	E=586 00 93-01 (x2)	E=586 00 94-01 (x2)
	F=586 34 31-01	F=586 34 32-01	-	F=586 34 34-01	F=586 34 35-01
	-	-	-	-	G=586 05 06-01
30/750	A=581 09 86-01 (x2)	A=581 09 62-03 (x2)	A=581 09 62-01 (x2)*	-	A=581 09-62-01 (x2)*
	B=576 44 91-51 (x4)	B=505 77 74-01 (x4)*	B=505 77 74-01 (x4)*	-	B=581 29 41-01 (x4)
	C=580 93 97-01 (x2)	C=580 93 97-01 (x2)	C=580 93 97-02 (x2)*	-	C=580 96 20-01 (x2)
	D=581 10 84-01 (x2)	D=581 10 84-01 (x2)	D=581 10 84-01 (x2)	-	D=581 10 84-05 (x2)
	E=586 00 92-01 (x2)	E=586 00 92-01 (x2)	E=586 00 93-01 (x2)	-	E=586 00 94-01 (x2)
	F=586 34 31-01	F=586 34 32-01	F=586 34 33-01	-	F=586 34 35-01
	-	-	-	-	G=586 05 06-01
36/900	A=581 09 86-01 (x2)	A=581 09 62-03 (x2)	A=581 09 62-01 (x2)*	A=581 09 62-01 (x2)*	-
	B=576 44 91-51 (x4)	B=505 77 74-01 (x4)	B=576 44 91-50 (x4)	B=505 77 74-01 (x4)	-
	C=580 93 97-01 (x2)	C=580 93 97-01 (x2)	C=580 93 97-02 (x2)	C=580 93 97-02 (x2)	-
	D=581 10 84-01 (x2)	D=581 10 84-01 (x2)	D=581 10 84-01 (x2)	D=581 10 84-03 (x2)	-
	E=586 00 92-01 (x2)	E=586 00 92-01 (x2)	E=586 00 93-01 (x2)	E=586 00 93-01 (x2)	-
	F=586 34 31-01	F=586 34 32-01	F=586 34 33-01	F=586 34 34-01	-

* Ya está presente en su configuración actual.

Las demás piezas que no se encuentren en la lista de esta tabla se reutilizarán desde la configuración inicial.

FUNCIONAMIENTO

FS5000 D Modelo de caja de cambios de tres velocidades

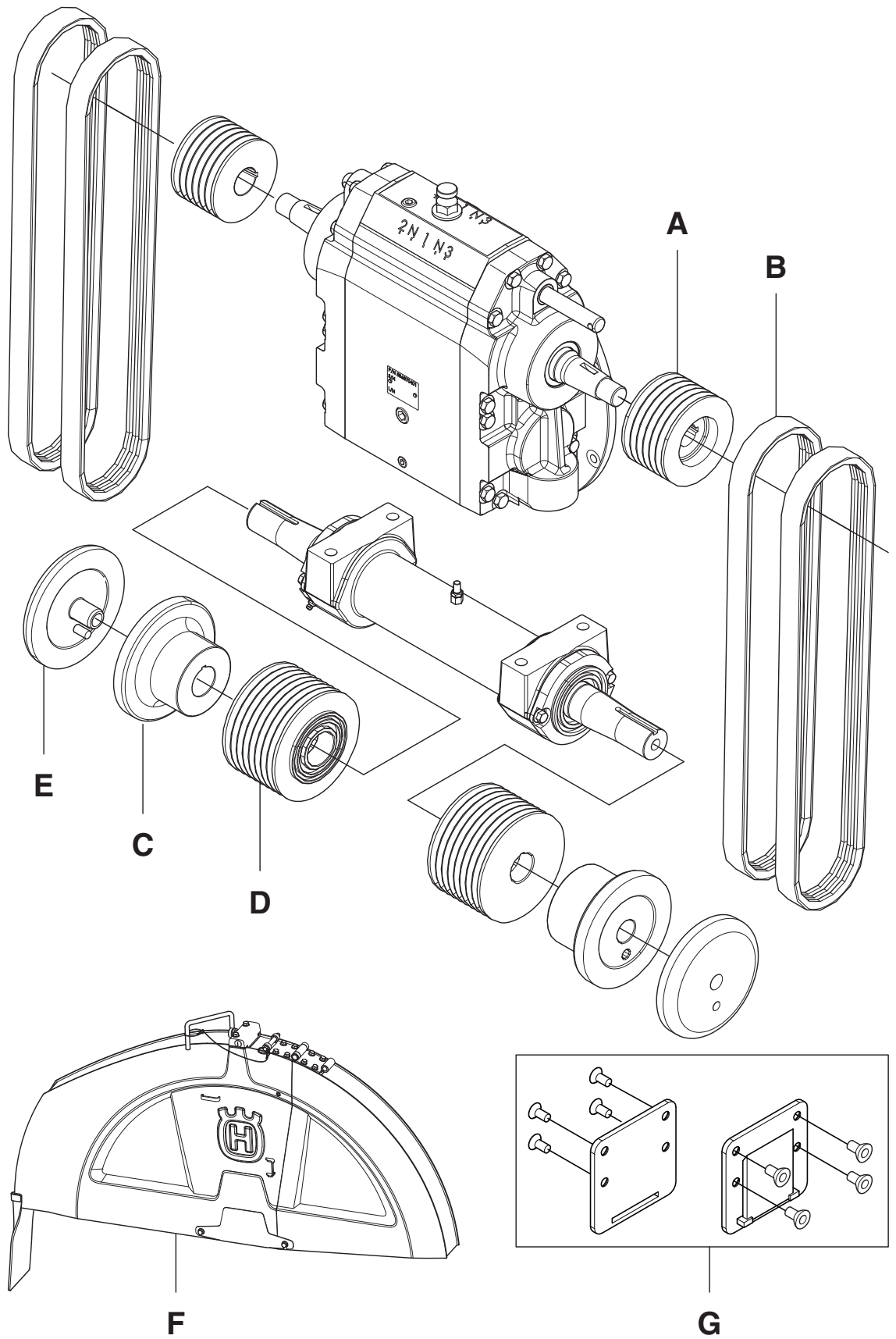

FUNCIONAMIENTO

Convertir desde tamaño, pulgadas/milímetros	Convertir a tamaño, pulgadas/milímetros		
	14-26/350-650	20-30/500-750	20-36/500-900
14-26/350-650	-	A=581 09 62-02 (x2)	A=581 09 62-02 (x2)
	-	B=585 51 50-01 (x4)	B= 541 20 13-91 (x4)
	-	C=580 93 97-02 (X2)*	C=580 96 20-01 (x2)
	-	D=581 10 84-02 (x2)	D=581 10 84-04 (x2)
	-	E=586 00 93-01 (x2)*	E=586 00 94-01 (x2)
	-	F=586 34 34-01	F=579 55 94-01
	-	-	G=586 05 06-01
20-30/500-750	A=581 09 62-03 (x2)	-	A=581 09 62-02 (x2)*
	B=585 51 50-01 (x4)*	-	B= 541 20 13-91 (x4)
	C=580 93 97-02 (X2)*	-	C=580 96 20-01 (x2)
	D=581 10 84-01 (x2)	-	D=581 10 84-04 (x2)
	E=586 00 93-01 (x2)*	-	E=586 00 94-01 (x2)
	F=586 34 33-01	-	F=586 34 35-01
	-	-	G=586 05 06-01
20-36/500-900	A=581 09 62-03 (x2)	A=581 09 62-02 (x2)*	-
	B=585 51 50-01 (x4)	B=585 51 50-01 (x4)	-
	C=580 93 97-02 (x2)	C=580 93 97-02 (x2)	-
	D=581 10 84-01 (x2)	D=581 10 84-02 (x2)	-
	E=586 00 93-01 (x2)	E=586 00 93-01 (x2)	-
	F=586 34 33-01	F=586 34 34-01	-

* Ya está presente en su configuración actual.

Las demás piezas que no se encuentren en la lista de esta tabla se reutilizarán desde la configuración inicial.

FUNCIONAMIENTO

FS7000 D Modelo de caja de cambios de una velocidad

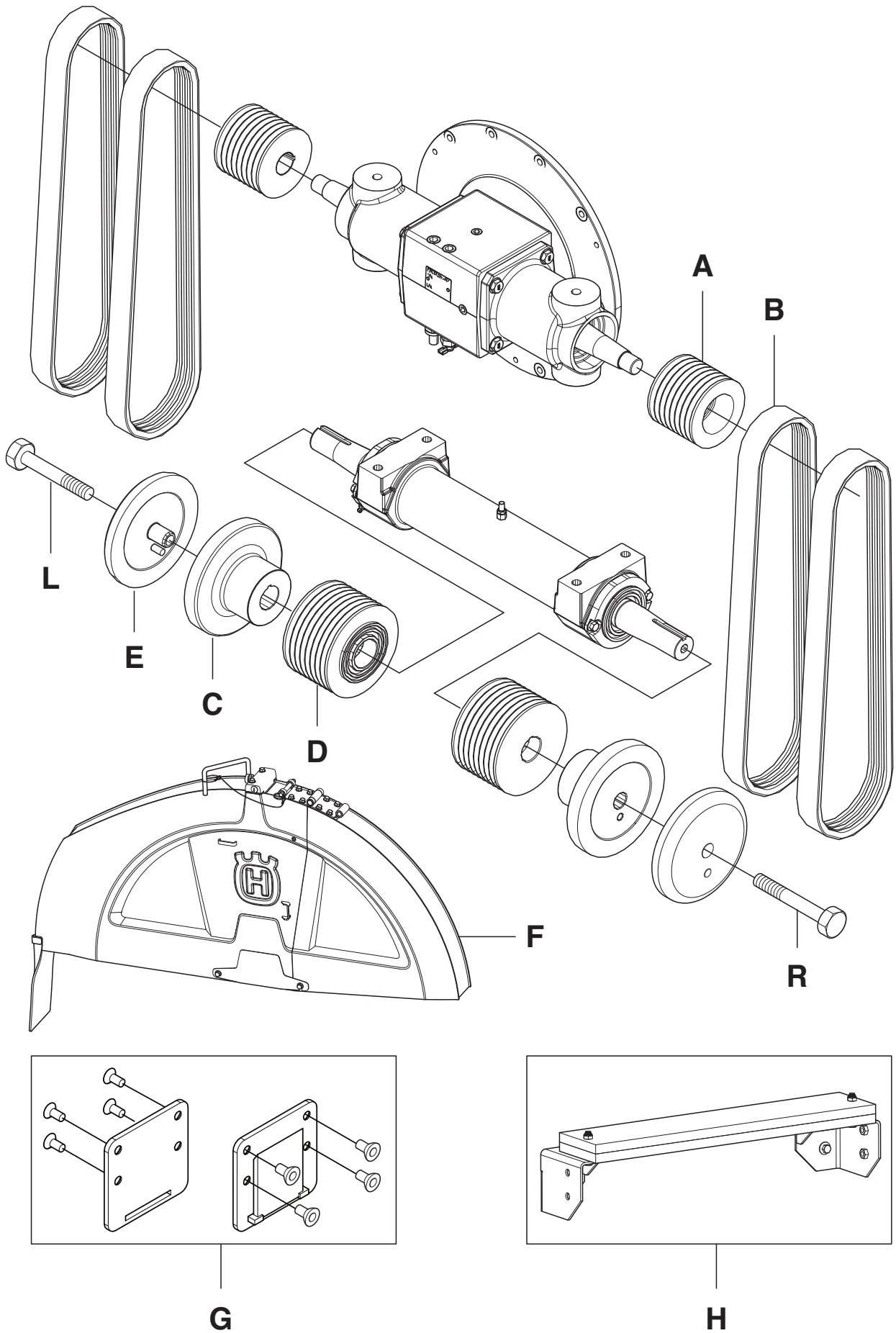

FUNCIONAMIENTO

Convertir desde tamaño, pulgadas/milímetros	Convertir a tamaño, pulgadas/milímetros				
	20/500	26/650	30/750	36/900	42/1000
20/500	-	A=581 09 98-01 (x2)	A=581 09 98-01 (x2)	A=581 09 98-01 (x2)	A=581 09 98-01 (x2)
	-	B=542 16 63-62 (x4)	B=542 16 63-62 (x4)	B=585 51 49-01 (x4)*	B=542 19 97-64 (x4)
	-	C=580 93 97-02 (x2)	C=580 93 97-02 (x2)	C=580 96 20-01 (x2)	C=580 96 42-01 (x2)
	-	D=581 10 84-01 (x2)*	D=581 10 84-02 (x2)	D=581 10 84-04 (x2)	D=581 10 85-01 (x2)
	-	E=586 00 93-01 (x2)	E=586 00 93-01 (x2)	E=586 00 94-01 (x2)	E=586 00 95-01 (x2)
	-	F=586 34 33-01	F=586 34 34-01	F=586 34 35-01	F=586 34 36-01
	-	L=586 25 59-01*	L=586 25 59-01*	G=586 05 06-01	G=586 05 06-01
	-	R=586 25 57-01*	R=586 25 57-01*	L=586 25 59-01*	H=581 67 89-02
	-	-	-	R=586 25 57-01*	L=586 25 61-01
	-	-	-	-	R=586 25 60-01
26/650	A=581 09 98-03 (x2)	-	A=581 09 98-01 (x2)*	A=581 09 98-01 (x2)*	A=581 09 98-01 (x2)*
	B=585 51 49-01 (x4)	-	B=542 16 63-62 (x4)*	B=585 51 49-01 (x4)	B=542 19 97-64 (x4)
	C=580 93 97-01 (x2)	-	C=580 93 97-02 (x2)*	C=580 96 20-01 (x2)	C=580 96 42-01 (x2)
	D=581 10 84-01 (x2)*	-	D=581 10 84-02 (x2)	D=581 10 84-04 (x2)	D=581 10 85-01 (x2)
	E=586 00 92-01 (x2)	-	E=586 00 93-01 (x2)*	E=586 00 94-01 (x2)	E=586 00 95-01 (x2)
	F=586 34 32-01	-	F=586 34 34-01	F=586 34 35-01	F=586 34 36-01
	L=586 25 59-01*	-	L=586 25 59-01*	G=586 05 06-01	G=586 05 06-01
	R=586 25 57-01*	-	R=586 25 57-01*	L=586 25 59-01*	H=581 67 89-02
	-	-	-	R=586 25 57-01*	L=586 25 61-01
	-	-	-	-	R=586 25 60-01
30/750	A=581 09 98-03 (x2)	A=581 09 98-01 (x2)*	-	A=581 09 98-01 (x2)*	A=581 09 98-01 (x2)*
	B=585 51 49-01 (x4)	B=542 16 63-62 (x4)*	-	B=585 51 49-01 (x4)	B=542 19 97-64 (x4)
	C=580 93 97-01 (x2)	C=580 93 97-02 (x2)*	-	C=580 96 20-01 (x2)	C=580 96 42-01 (x2)
	D=581 10 84-01 (x2)	D=581 10 84-01 (x2)	-	D=581 10 84-04 (x2)	D=581 10 85-01 (x2)
	E=586 00 92-01 (x2)	E=586 00 93-01 (x2)*	-	E=586 00 94-01 (x2)	E=586 00 95-01 (x2)
	F=586 34 32-01	F=586 34 33-01	-	F=586 34 35-01	F=586 34 36-01
	L=586 25 59-01*	L=586 25 59-01*	-	G=586 05 06-01	G=586 05 06-01
	R=586 25 57-01*	R=586 25 57-01*	-	L=586 25 59-01*	H=581 67 89-02
	-	-	-	R=586 25 57-01*	L=586 25 61-01
	-	-	-	-	R=586 25 60-01
36/900	A=581 09 98-03 (x2)	A=581 09 98-01 (x2)*	A=581 09 98-01 (x2)*	-	A=581 09 98-01 (x2)*
	B=585 51 49-01 (x4)*	B=542 16 63-62 (x4)	B=542 16 63-62 (x4)	-	B=542 19 97-64 (x4)
	C=580 93 97-01 (x2)	C=580 93 97-02 (x2)	C=580 93 97-02 (x2)	-	C=580 96 42-01 (x2)
	D=581 10 84-01 (x2)	D=581 10 84-01 (x2)	D=581 10 84-02 (x2)	-	D=581 10 85-01 (x2)
	E=586 00 92-01 (x2)	E=586 00 93-01 (x2)	E=586 00 93-01 (x2)	-	E=586 00 95-01 (x2)
	F=586 34 32-01	F=586 34 33-01	F=586 34 34-01	-	F=586 34 36-01
	L=586 25 59-01*	L=586 25 59-01*	L=586 25 59-01*	-	G=586 05 06-01
	R=586 25 57-01*	R=586 25 57-01*	R=586 25 57-01*	-	H=581 67 89-02
	-	-	-	-	L=586 25 61-01
	-	-	-	-	R=586 25 60-01
42/1000	A=581 09 98-03 (x2)	A=581 09 98-01 (x2)*	A=581 09 98-01 (x2)*	A=581 09 98-01 (x2)*	-
	B=585 51 49-01 (x4)	B=542 16 63-62 (x4)	B=542 16 63-62 (x4)	B=585 51 49-01 (x4)	-
	C=580 93 97-01 (x2)	C=580 93 97-02 (x2)	C=580 93 97-02 (x2)	C=580 96 20-01 (x2)	-
	D=581 10 84-01 (x2)	D=581 10 84-01 (x2)	D=581 10 84-02 (x2)	D=581 10 84-04 (x2)	-
	E=586 00 92-01 (x2)	E=586 00 92-01 (x2)	E=586 00 93-01 (x2)	E=586 00 95-01 (x2)	-
	F=579 46 76-01	F=586 34 33-01	F=586 34 34-01	F=586 34 35-01	-
	L=586 25 59-01	L=586 25 59-01	L=586 25 59-01	G=586 05 06-01*	-
	R=586 25 57-01	R=586 25 57-01	R=586 25 57-01	L=586 25 59-01	-
	-	-	-	R=586 25 57-01	-
	-	-	-	-	-

* Ya está presente en su configuración actual.

Las demás piezas que no se encuentren en la lista de esta tabla se reutilizarán desde la configuración inicial.

FUNCIONAMIENTO

FS7000 D Modelo de caja de cambios de tres velocidades

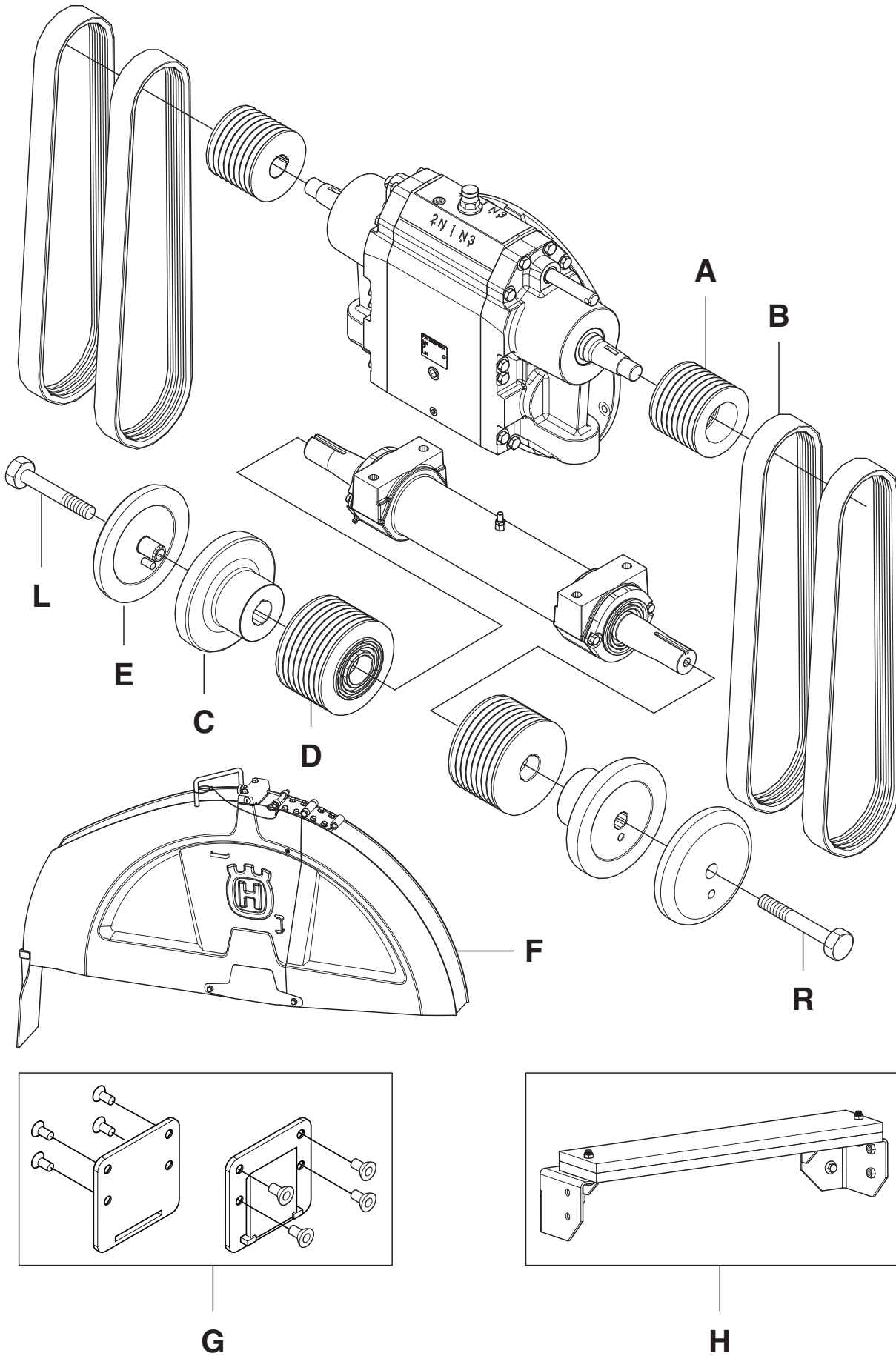

FUNCIONAMIENTO

Convertir desde tamaño, pulgadas/milímetros	Convertir a tamaño, pulgadas/milímetros			
	14-26/350-650	20-30/500-750	20-36/500-900	26-42/650-1000
14-26/350-650	-	A=581 09 98-02 (x2)	A=581 09 98-02 (x2)	A=581 09 98-02 (x2)
	-	B=504 11 97-07 (x4)	B=541 20 08-47 (x4)	B=504 11 97-01 (x4)
	-	C=580 93 97-02 (x2)*	C=580 96 20-01 (x2)	C=580 96 42-01 (x2)
	-	D=581 10 84-01 (x2)*	D=581 10 84-03 (x2)	D=581 10 84-05 (x2)
	-	E=586 00 93-01 (x2)*	E=586 00 94-01 (x2)	E=586 00 95-01 (x2)
	-	F=586 34 34-01	F=586 34 35-01	F=586 34 36-01
	-	L=586 25 59-01*	L=586 25 59-01*	G=586 05 06-01
	-	R=586 25 57-01*	R=586 25 57-01*	H=581 67 89-02
	-	-	-	L=586 25 61-01
	-	-	-	R=586 25 60-01
20-30/500-750	A=581 09 98-03 (x2)	-	A=581 09 98-02 (x2)*	A=581 09 98-02 (x2)*
	B=504 11 97-06 (x4)	-	B=541 20 08-47 (x4)	B=504 11 97-01 (x4)
	C=580 93 97-02 (x2)*	-	C=580 96 20-01 (x2)	C=580 96 42-01 (x2)
	D=581 10 84-01 (x2)*	-	D=581 10 84-03 (x2)	D=581 10 84-05 (x2)
	E=586 00 93-01 (x2)*	-	E=586 00 94-01 (x2)	E=586 00 95-01 (x2)
	F=586 34 33-01	-	F=586 34 35-01	F=586 34 36-01
	L=586 25 59-01*	-	G=586 05 06-01	G=586 05 06-01
	R=586 25 57-01*	-	L=586 25 59-01*	H=581 67 89-02
	-	-	R=586 25 57-01*	L=586 25 61-01
	-	-	-	R=586 25 60-01
20-36/500-900	A=581 09 98-03 (x2)	A=581 09 98-02 (x2)*	-	A=581 09 98-02 (x2)*
	B=504 11 97-06 (x4)	B=504 11 97-07 (x4)	-	B=504 11 97-01 (x4)
	C=580 93 97-02 (x2)	C=580 93 97-02 (x2)	-	C=580 96 42-01 (x2)
	D=581 10 84-01 (x2)	D=581 10 84-01 (x2)	-	D=581 10 84-05 (x2)
	E=586 00 93-01 (x2)	E=586 00 93-01 (x2)	-	E=586 00 95-01 (x2)
	F=586 34 33-01	F=586 34 34-01	-	F=586 34 36-01
	L=586 25 59-01*	L=586 25 59-01*	-	G=586 05 06-01
	R=586 25 57-01*	R=586 25 57-01*	-	H=581 67 89-02
	-	-	-	L=586 25 61-01
	-	-	-	R=586 25 60-01
26-42/650-1000	A=581 09 98-03 (x2)	A=581 09 98-02 (x2)*	A=581 09 98-02 (x2)*	-
	B=504 11 97-06 (x4)	B=504 11 97-07 (x4)	B=541 20 08-47 (x4)	-
	C=580 93 97-02 (x2)	C=580 93 97-02 (x2)	C=580 96 20-01 (x2)	-
	D=581 10 84-01 (x2)	D=581 10 84-01 (x2)	D=581 10 84-03 (x2)	-
	E=586 00 93-01 (x2)	E=586 00 93-01 (x2)	E=586 00 94-01 (x2)	-
	F=586 34 33-01	F=586 34 34-01	F=586 34 35-01	-
	L=586 25 59-01	L=586 25 59-01	G=586 05 06-01	-
	R=586 25 57-01	R=586 25 57-01	L=586 25 59-01	-
	-	-	R=586 25 57-01	-

* Ya está presente en su configuración actual.

Las demás piezas que no se encuentren en la lista de esta tabla se reutilizarán desde la configuración inicial.

Accesorios

Juegos de conversión de protección de disco

Utilice la protección de disco del tamaño correcto para el tamaño de disco de diamante en particular que se esté utilizando. Estas son las protecciones de disco disponibles para estos discos de diamante.

Protectores de la cuchilla, pulgadas/milímetros	Tamaños de la cuchilla, pulgadas/milímetros
42/1000	30-42/750-1000
36/900	20-36/500-900
30/750	20-30/450-750
26/600	14-26/350-650
20/500	14-20/350-450
14/350	14/350

Consulte las tablas de conversión de tamaños de disco bajo el encabezado 'Conversión de tamaño de disco' para obtener información específica de las piezas necesarias.

Conjuntos de pesos

Conjunto 581 67 89-02, pesos traseros 2 barras

Estándar a partir de: 42"/1000mm

Juegos opcionales

Juego de luces doble 585 92 46-01

Juego de bombas de agua 586 01 23-01

ARRANQUE Y PARADA

Antes del arranque



¡ATENCIÓN! Lea detenidamente el manual de instrucciones y asegúrese de entender su contenido antes de utilizar la máquina.

Utilice el equipo de protección personal. Vea las instrucciones bajo el título "Equipo de protección personal".

Asegúrese de que no haya personas desautorizadas en la zona de trabajo, de lo contrario, se corre el riesgo de ocasionar graves daños personales.

- Realice el mantenimiento diario. Consulte las instrucciones de la sección 'Mantenimiento y servicio'.
- Asegúrese de que el disco no toca en ningún objeto al arrancar la máquina.

AVISO Lea el manual de instrucciones del fabricante.

Primer uso

- Verifique el nivel de aceite del motor sin el disco y con la sierra en posición horizontal para lograr un nivel plano de la sierra.
- Conecte los cables de la batería. La unidad de sierra plana se entrega con los cables de la batería desconectados.

En algunos mercados, no se incluyen baterías debido a razones de seguridad durante el transporte. Instale una batería nueva.

Si desea obtener más información, consulte el apartado de «Datos técnicos».

- Verifique el nivel de refrigerante
- Verifique y configure las unidades en el panel de control (temperatura y mediciones).
- Seleccione el idioma en el panel de control

Arranque

- Conecte la máquina al suministro de agua. Cierre la válvula de agua.

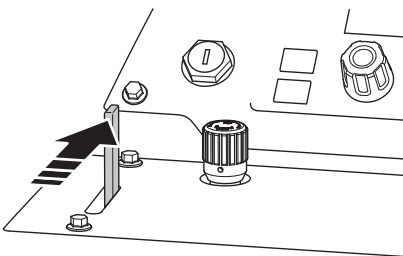

- Marque los cortes que desea realizar.
- Tire de los manillares para lograr la longitud y altura que desea y apriete las perillas.

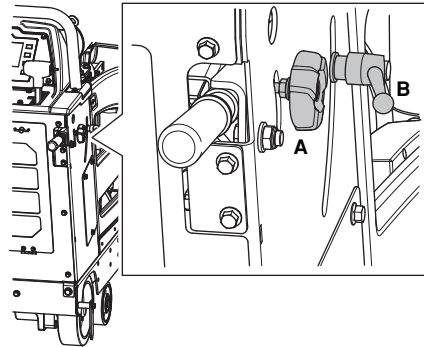

- Baje la guía delantera y alinee la guía delantera, la guía trasera y el disco de diamante con la línea de la superficie. La guía delantera es telescópica, ajuste la longitud con los tornillos de la parte interior de la guía delantera.

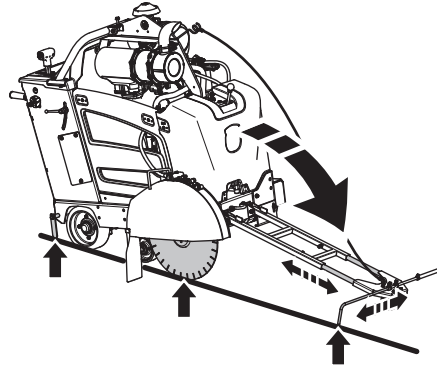

Arranque el motor

- Para encender la sierra cuando no exista presión del agua, desconecte el interruptor de seguridad de agua.

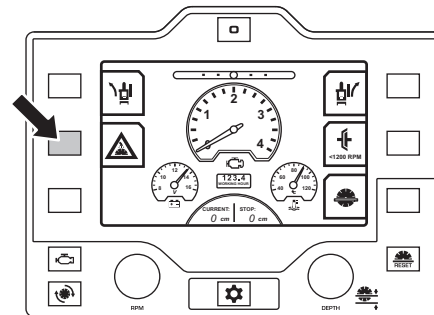

Sistema de seguridad de agua

Se utiliza agua para evitar el sobrecalentamiento del disco mientras se controla el polvo que resulta del corte. El sistema de seguridad del agua monitorea la presión del agua hacia la máquina e interrumpe el proceso de corte si la presión desciende.

ARRANQUE Y PARADA

- Coloque la palanca de control de velocidad en la posición STOP. El motor no arrancará a menos que la palanca de control de velocidad se encuentre precisamente en la posición STOP.

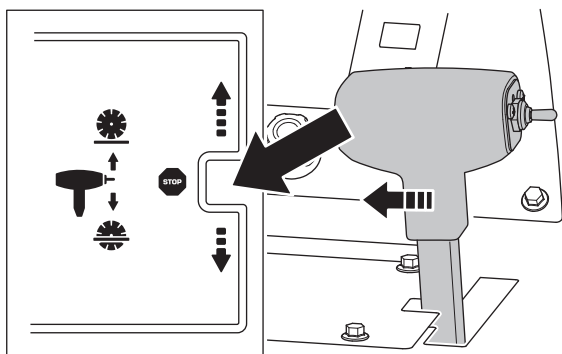

AVISO Asegúrese de que la válvula de derivación de la transmisión esté cerrada en la posición hacia abajo.

- Cuando aparezca el símbolo de precalentamiento, espere que las bujías incandescentes calienten el motor. Cuando el símbolo de precalentamiento desaparezca, gire el interruptor de arranque del motor a la posición de arranque para arrancar el motor.

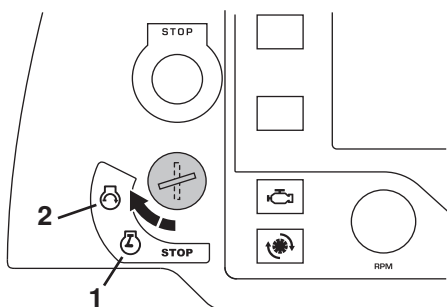

- Deje calentar el motor por algunos minutos con el acelerador del motor en velocidad de ralentí (mínimo).



¡NOTA! Preste mucha atención en las máquinas sin embrague, el disco comienza a girar cuando se encienden. Por razones de seguridad, no mueva la sierra hacia los lados o fuera de la zona de trabajo con el disco instalado y girando.

AVISO Si no se cumplen las condiciones de arranque, se indicará en la pantalla. Realice la acción indicada e intente volver a arrancar el motor.

Empiece a cortar.



¡ATENCIÓN! No utilice nunca una hoja cuyo régimen nominal sea inferior al de la máquina. Asegúrese de que el disco está instalado correctamente.

AVISO Consulte el gráfico para conocer las velocidades adecuadas del eje del disco y del motor para los tamaños de disco específicos que aparecen en pantalla.

- Verifique que el suministro de agua sea el correcto. Un bajo nivel de flujo de agua dañará los discos de diamante. Conecte el interruptor de seguridad de agua del panel de control y abra la válvula de agua.

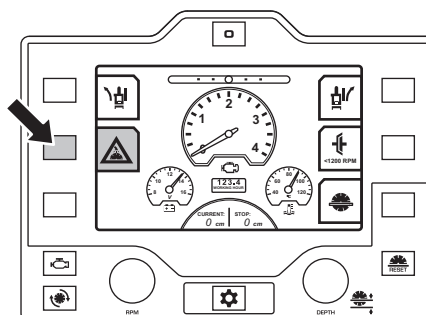

- Acople el embrague del disco (si está equipado) para conectar la unidad de disco. Solo a 1.200 rpm o menos.

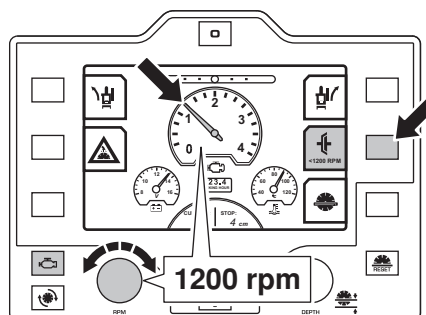

- Configure la perilla del acelerador del motor en rpm máximas.

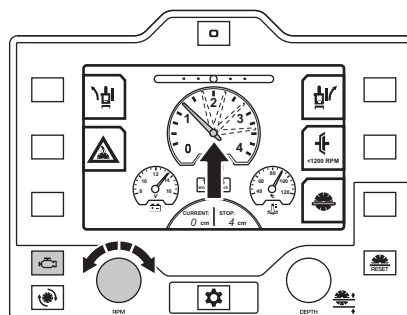

ARRANQUE Y PARADA

- Baje el disco presionando el interruptor de elevación/descenso de la palanca de control de velocidad hasta que el disco de diamante esté a la profundidad de corte que desea. Para obtener más información, consulte la sección 'Tope de profundidad del disco'.

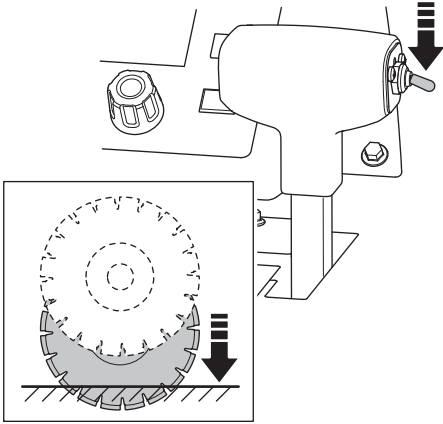

¡NOTA! Cuando baje el disco en un corte parcial, alinee el disco exactamente con el corte para evitar daños en el disco.

- Mueva la sierra lentamente hacia adelante empujando la palanca de control de velocidad. Escuche el sonido del motor. Si el motor comienza a bajar la velocidad, compense tirando de la palanca de control de velocidad hacia atrás para reducir la alimentación y evitar que el disco se atasque. Asegúrese de que la guía delantera, la guía trasera y el disco de diamante permanezcan en la línea.

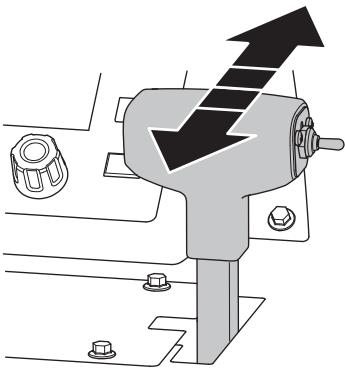

Para ajustar el recorrido, consulte la sección 'Corte en línea recta'.

Parada



¡ATENCIÓN! Mantenga siempre todas las partes de su cuerpo alejadas del disco y de todas las demás partes móviles.

Detenga el corte.

- Coloque la palanca de control de velocidad en la posición STOP.

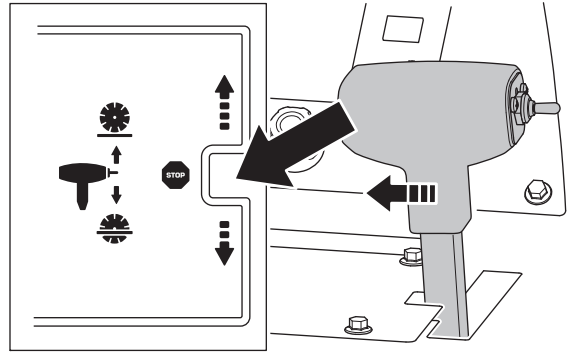

- Levante el disco de diamante para sacarlo del corte presionando el interruptor de elevación/descenso de la palanca de control hacia arriba hasta que el disco de diamante se separe de las superficies.

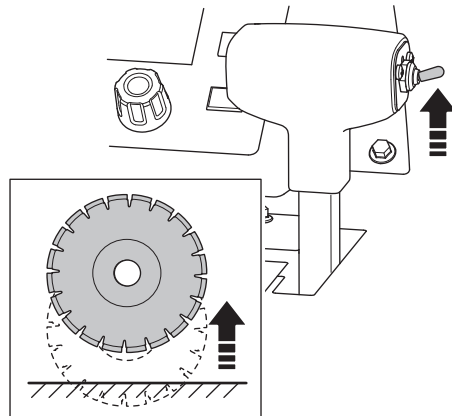

Detenga el motor

- 1 Gire la perilla del acelerador del motor a la posición de ralentí bajo.
- 2 Cierre la válvula de agua.
- 3 Deje el motor en funcionamiento en ralentí durante algunos minutos antes de apagarlo.
- 4 Detenga el motor girando el interruptor de arranque del motor a la posición STOP.

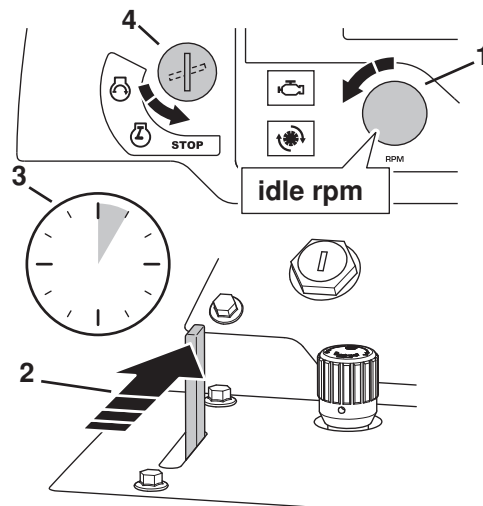

SISTEMA DE MENÚ

Vista general del menú

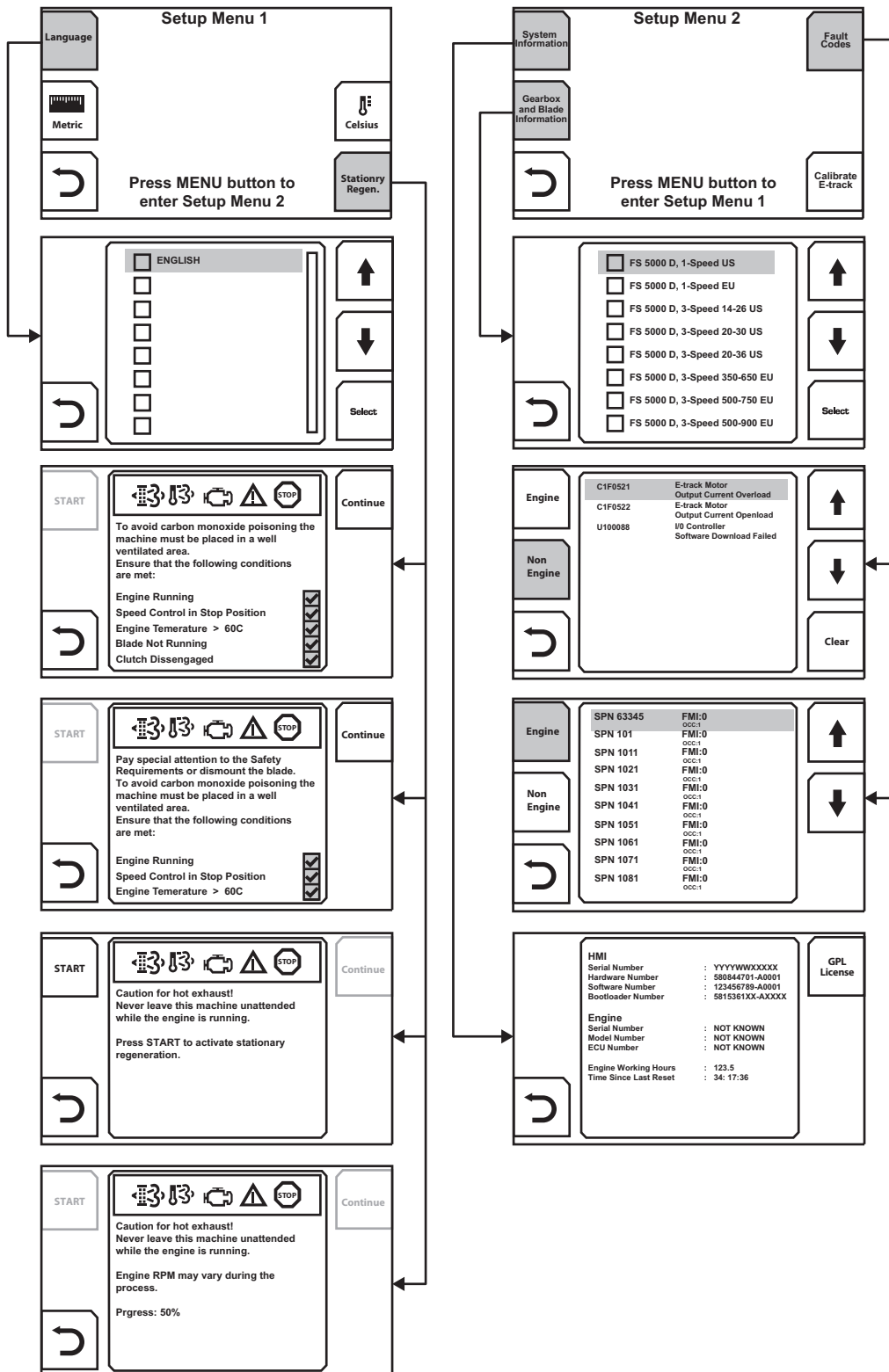
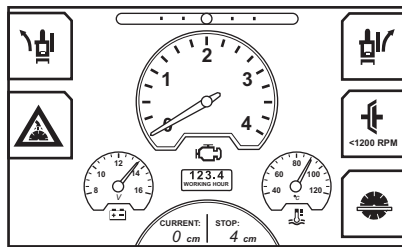

Consulte la siguiente página si desea obtener una explicación detallada de cada menú.

SISTEMA DE MENÚ

Explicación del sistema de menús

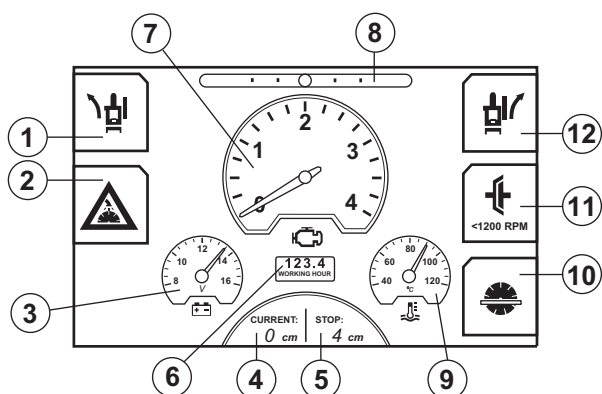

- 1 E-track, ajuste izquierdo
- 2 Sistema de seguridad de agua
- 3 Tensión de la batería
- 4 Profundidad actual del disco
- 5 Ajuste de detención de profundidad del disco
- 6 Tiempo de funcionamiento
- 7 Velocidad del motor o el disco
- 8 E-track, posición
- 9 Temperatura del motor
- 10 Detención de profundidad del disco
- 11 Embrague del disco
- 12 E-track, ajuste derecho

Menú Configuración 1

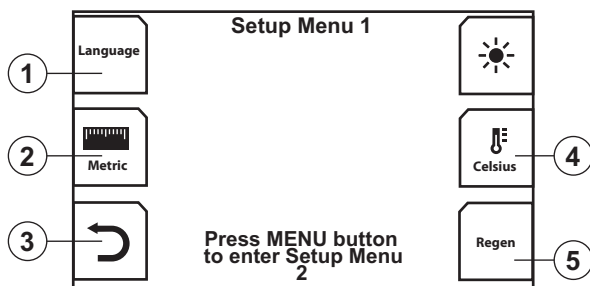

- 1 Idioma
- 2 Unidad de distancia. Alterne entre unidades de longitud métrica e imperial.
- 3 Botón de retroceso (menú anterior)
- 4 Unidad de temperatura. Alterne entre Celsius y Fahrenheit.
- 5 Regeneración estacionaria. El sistema informará cuando el filtro de partículas necesite limpieza.

Consulte las instrucciones de la sección 'Mantenimiento y servicio'.

Idiomas

Selección del idioma de pantalla deseado.

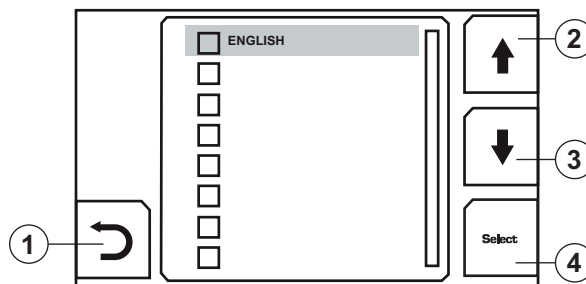

- 1 Botón de retroceso (menú anterior)
- 2 Navegar al idioma anterior
- 3 Navegar al idioma siguiente
- 4 Botón de selección

Menú Configuración 2

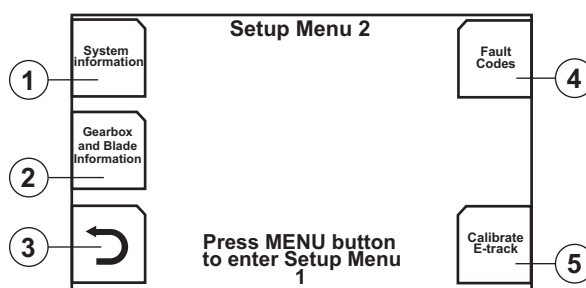

- 1 Información del sistema
- 2 Información de la caja de cambios y el disco
- 3 Botón de retroceso (menú anterior)
- 4 Códigos de error
- 5 Calibrar E-track. La posición actual de E-track se convierte en la posición central.

Información del sistema

Información relacionada con el software.

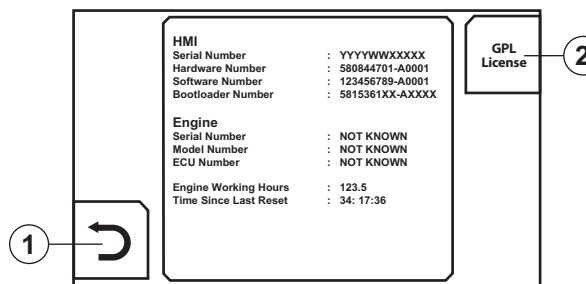

- 1 Botón de retroceso (menú anterior)
- 2 Licencia GPL

SISTEMA DE MENÚ

Información de la caja de cambios y el disco

Muestra las rpm y la marcha recomendadas para los tamaños de disco disponibles.

Las tablas son distintas según si la máquina está configurada para una caja de cambios de una o tres velocidades. Seleccione su modelo de producto.

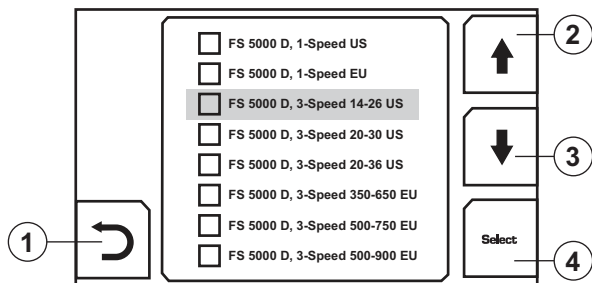

- 1 Botón de retroceso (menú anterior)
- 2 Navegar al modelo FS anterior
- 3 Navegar al modelo FS siguiente
- 4 Botón de selección

Información de caja de cambios y disco del producto seleccionado

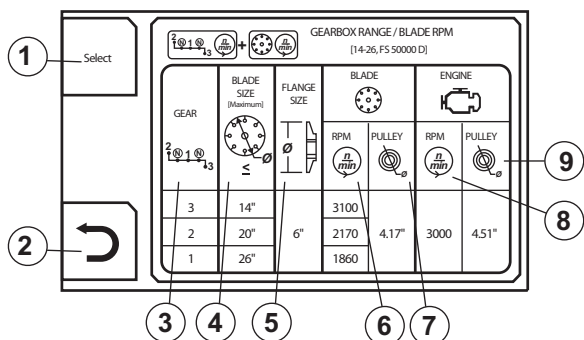

- 1 Botón de selección
- 2 Botón de retroceso (menú anterior)
- 3 Rango de caja de cambios (caja de cambios de tres velocidades)
- 4 Diámetro del disco de diamante, pulg/mm
- 5 Diámetro de la brida del disco, pulg/mm
- 6 Velocidad de rotación del disco de diamante
- 7 Diámetro de la polea del eje del disco, pulg/mm
- 8 Velocidad máxima de rotación del motor
- 9 Diámetro de la polea de la caja de cambios, pulg/mm

Códigos de falla

Muestra códigos de falla cuando la máquina detecta una falla.

Para obtener más información, consulte la sección 'Mantenimiento y servicio'.

No motor

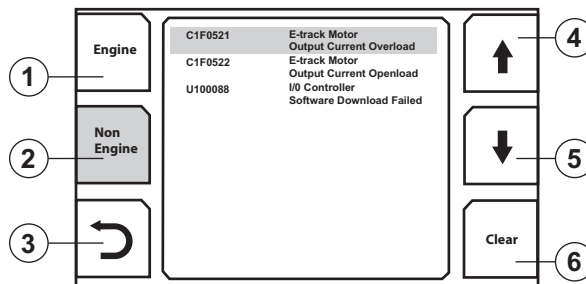

- 1 Códigos de falla, motor
- 2 Códigos de falla, no relacionados con el motor
- 3 Botón de retroceso (menú anterior)
- 4 Navegar al código de falla anterior
- 5 Navegar al código de falla siguiente
- 6 Borrar código de falla rectificado

Motor

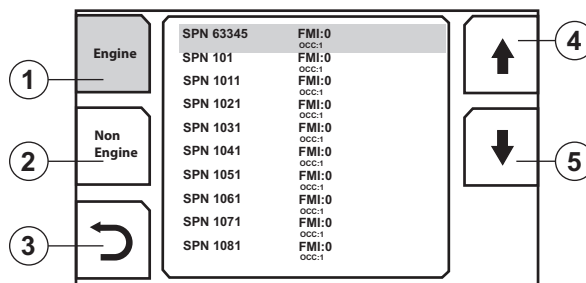

- 1 Códigos de falla, motor
- 2 Códigos de falla, no relacionados con el motor
- 3 Botón de retroceso (menú anterior)
- 4 Navegar al código de falla anterior
- 5 Navegar al código de falla siguiente

Consulte el manual de instrucciones del motor para obtener más información.

SISTEMA DE MENÚ

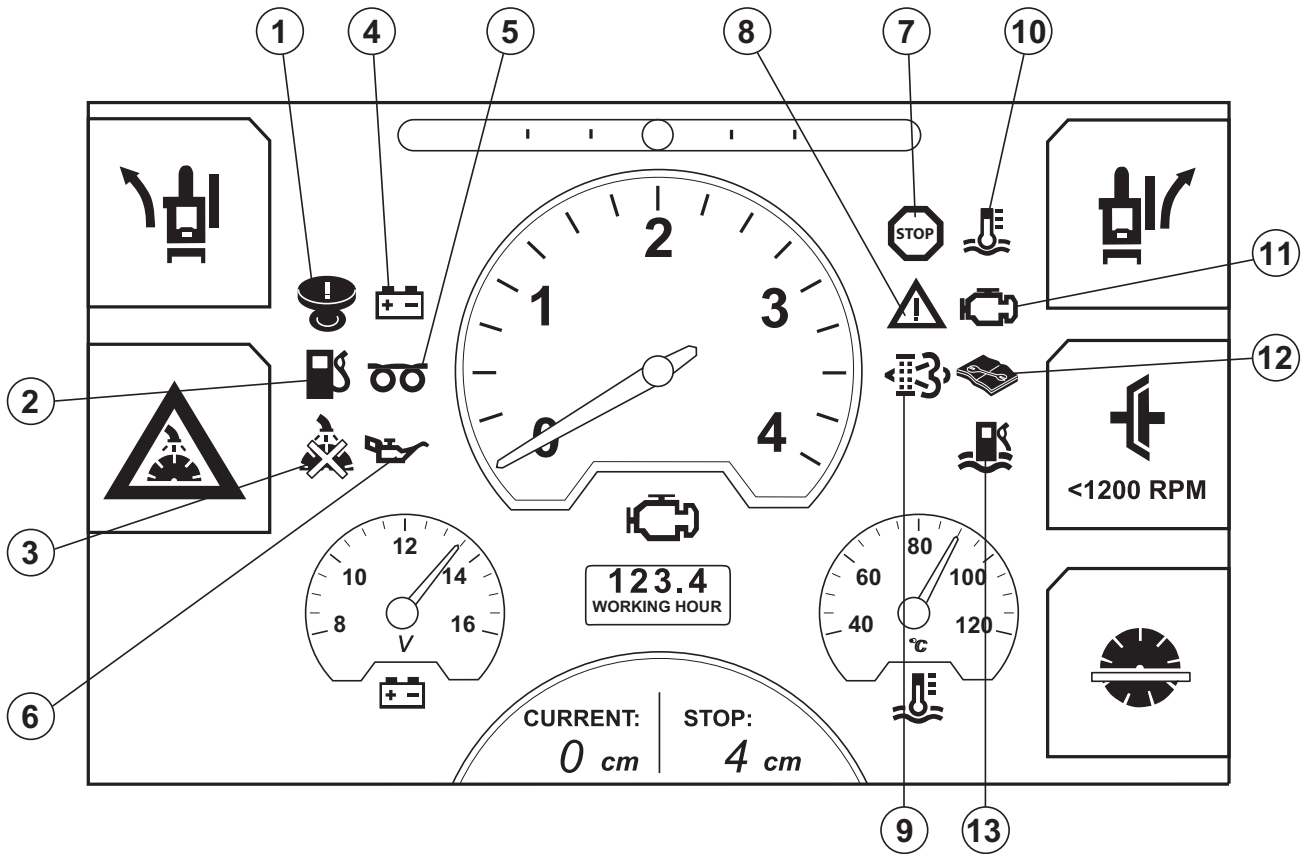

Explicación de los símbolos de advertencia en la pantalla

- | | |
|--|---|
| <p>1 Detención de la máquina activada</p> <p>2 Nivel de combustible bajo</p> <p>3 No hay presión de agua de disco</p> <p>4 Sin carga</p> <p>5 Pre calentamiento</p> <p>6 Presión de aceite baja</p> <p>7 Problema/condición grave del motor. El corte no puede continuar. Para obtener más información, consulte la sección 'Solución de problemas'.</p> <p>8 Problema/condición moderado del motor. El corte puede continuar.</p> | <p>9 Solicitud de regeneración estacionaria, solo FS5000 D. Para obtener más información, consulte la sección 'Mantenimiento y servicio'.</p> <p>10 Motor sobrecalentado. El corte no puede continuar.</p> <p>11 Lámpara de falla del motor siempre en combinación con pos. 7 y 8.</p> <p>12 Códigos de falla no relacionados con el motor activos. Consulte el manual de instrucciones del motor para obtener más información.</p> <p>13 Agua en el combustible, FS7000 D. Para obtener más información, consulte la sección 'Mantenimiento y servicio'.</p> |
|--|---|

MANTENIMIENTO Y REPARACIÓN

Generalidades



¡ATENCIÓN! La mayoría de accidentes con máquinas se producen durante la localización de fallos, reparación y mantenimiento, ya que el personal tiene que localizar por sí mismo la zona de riesgo de la máquina. Evite los accidentes estando alerta y planificando y preparando los trabajos con antelación.

Si las operaciones de reparación requieren que el motor esté en funcionamiento, tenga en cuenta los riesgos de trabajar con componentes móviles o cerca de ellos.

Realice las tareas de mantenimiento y reparación de conformidad con este Manual del usuario para evitar la aparición de averías y para conservar el valor de la máquina.

Asimismo, realice un mantenimiento de las herramientas y los accesorios de la máquina.

El usuario sólo puede efectuar los trabajos de mantenimiento y servicio descritos en este manual. Los trabajos de mayor envergadura debe efectuarlos un taller de servicio oficial.

Para las reparaciones, utilice solamente repuestos originales.

Medidas previas al mantenimiento, la reparación y la localización de fallos

Generalidades

- Compruebe que la máquina está situada en una zona segura.
- Estacione siempre la máquina en una superficie nivelada con el motor apagado y el interruptor de arranque del motor en la posición STOP antes de arrancar. Presione Detención de la máquina en el panel de control.
- Diversos componentes se calientan durante los trabajos realizados con la máquina. No inicie ninguna tarea de mantenimiento o reparación hasta que la máquina se haya enfriado.
- Coloque señales visibles para indicar a las personas de los alrededores que se están llevando a cabo tareas de mantenimiento.
- Controle que la zona de trabajo esté bien iluminada para lograr un entorno seguro.
- Averigüe la ubicación de los extintores de incendios, el botiquín y el teléfono de emergencia.

Equipo de protección

- Utilice el equipo de protección personal. Vea las instrucciones bajo el título "Equipo de protección personal".

Entorno de trabajo

- La zona de alrededor de la máquina debe estar limpia para minimizar el riesgo de deslizamiento.

Limpieza



¡NOTA! Cuando limpie la máquina, corre el riesgo de que se le introduzcan partículas de suciedad y sustancias peligrosas en los ojos.

Cuando se utilizan equipos de alta presión es posible que la máquina expulse partículas de suciedad y sustancias peligrosas.

La limpieza con agua o aire a alta presión puede hacer que penetren partículas bajo la piel y provocar daños graves. Nunca dirija un chorro de alta presión hacia la piel.

Después de cada uso, limpie la máquina cuando se enfríe.

Método de limpieza

El método de limpieza depende del tipo de contaminantes y del nivel de suciedad de la máquina. Puede utilizar un agente desengrasante no abrasivo. Evite el contacto con la piel. Utilice lavadores de alta presión para limpiar la máquina.

Limpieza de componentes

Existe una serie de componentes que requieren especial atención en su limpieza.

AVISO No utilice lavadores de alta presión para limpiar el panel de control. Asegúrese de que la cubierta de la caja de relés y fusibles esté en su lugar antes de lavar.

Radiador

Deje que el refrigerador se enfríe antes de la limpieza. Utilice aire comprimido para limpiar las aletas de aire. Si es necesario, emplee el lavado a alta presión y producto desengrasante. Un uso incorrecto del lavado a alta presión o con aire comprimido puede deformar las aletas del refrigerador y reducir la capacidad de refrigeración.

- Rocíe directamente en el radiador, en paralelo con las aletas.
- Mantenga una distancia de al menos 40 cm entre el refrigerador y la boquilla.

Panel de control

- Limpie los componentes eléctricos con un paño o con aire comprimido. No rocíe agua sobre los componentes eléctricos. Seque el panel de control con un paño húmedo.

Motor

- Mantenga una distancia de al menos 40 cm entre la boquilla y el motor y sus componentes. No rocíe de manera muy agresiva en el motor para evitar dañar los componentes eléctricos tales como enchufes eléctricos y el alternador. No rocíe agua directamente sobre el tubo de escape o en el filtro de aire del motor.

Después del lavado

- Lubrique todos los puntos de lubricación de la máquina.
- Limpie los terminales eléctricos en seco utilizando aire comprimido.
- Deje que la máquina se seque completamente antes de arrancar.
- Preste atención cuando arranque la máquina después del lavado. Si algún componente se ha dañado debido a la humedad, los movimientos de la máquina pueden resultar defectuosos.

MANTENIMIENTO Y REPARACIÓN

Programa de mantenimiento

El programa de mantenimiento se basa en el tiempo de funcionamiento de la máquina. Es posible que se requieran intervalos de mantenimiento más frecuentes cuando se trabaja en entornos muy calurosos o con mucho polvo, así como en actividades que generan altas temperaturas. En la revisión de mantenimiento puede consultarse una descripción de cómo realizar las operaciones.

Para determinados requisitos de servicio, consulte los intervalos de servicio en el programa de servicio a continuación y lleve un registro en el servicio siguiente. La máquina mantendrá un registro de las horas de funcionamiento que se puede ver en pantalla.

- Estacione siempre la máquina en una superficie nivelada con el motor apagado y el interruptor de arranque del motor en la posición STOP antes de realizar cualquier tarea de mantenimiento. Presione Detención de la máquina en el panel de control.

Lea detenidamente el manual del motor de su máquina y asegúrese de comprender las instrucciones antes de utilizar la máquina. Existen algunos intervalos de mantenimiento especificados en el manual del motor.

En casos en que se recomienden los mismos servicios, tanto en el manual de usuario de la máquina y en el manual de usuario del motor, siga las recomendaciones de programa indicadas en este manual.

Mantenimiento diario

El mantenimiento diario también debe llevarse a cabo después del transporte.

	Diariamente	50 h	100 h	250 h	500 h	Anualmente
Verificar el nivel de refrigerante del radiador.	X					
Compruebe el nivel de aceite del motor	X					
Verificar si hay daños en la protección del disco	X					
Verifique si las mangueras y abrazaderas están dañadas o aflojadas. Apriete y sustituya según corresponda.	X					
Verifique el indicador de restricción del purificador de aire. Limpie el filtro de aire externo si el indicador está en rojo.	X					
Asegúrese de que todos los protectores de seguridad estén en su lugar y en buenas condiciones.	X					
Drenar el agua de refrigeración de la caja de cambios para evitar daños por oxidación o congelamiento.	X					
Verificar el chorro de agua sobre el disco de diamante.	X					
Drenar el agua del separador de agua del filtro de combustible	X					
Reemplace el aceite y el filtro del motor*		X				
Revisar y limpiar el filtro de aire del radiador o sustituirlo si es necesario.		X				
Verifique la tensión de la correa de transmisión V de la cuchilla (por primera vez luego de 2 horas). La tensión debe ser uniforme en ambos lados. No tensione en exceso		X				
Lubricar las ruedas delanteras		X				
Reemplace el filtro del sistema hidráulico**		X				
Reemplace el aceite y el filtro del motor*			X			
Lubricar los cojinetes pivotantes del eje delantero			X			
Verificar si hay desgaste o daños en las ruedas.			X			
Verificar si los cubos de las ruedas traseras y las ruedas están sueltos			X			
Revisar las mangueras y abrazaderas del purificador de aire del motor			X			
Verificar el nivel de fluido del sistema hidráulico			X			
Reemplace el filtro del sistema hidráulico**				X		
Lubricar el eje del disco (dos bombeos en cada extremo)				X		
Lubricar el pasador pivotante del cilindro hidráulico.				X		
Lubricar el cojinete del eje trasero.				X		
Sustituir el fluido de la caja de cambios del motor					X	
Sustituir el fluido del sistema hidráulico					X	
Sustituir el filtro de combustible del motor (tipo roscado)					X	
Enjuagar y limpiar el radiador y el sistema refrigerante					X	
Sustituir el filtro de aire exterior e interior						X
Comprobar la protección de congelamiento del refrigerante						X

* Una vez a las 50 horas y luego cada 100 horas

** Una vez a las 50 horas y luego cada 250 horas

MANTENIMIENTO Y REPARACIÓN

Mantenimiento diario



¡ATENCIÓN! Los trabajos de control y/o mantenimiento deben efectuarse con el motor desconectado.

Verificar el nivel de refrigerante del radiador.



¡ATENCIÓN! Deje que el motor se enfríe antes de abrir la tapa del radiador.

FS5000 D

- El nivel de refrigerante debería estar entre las dos marcas.

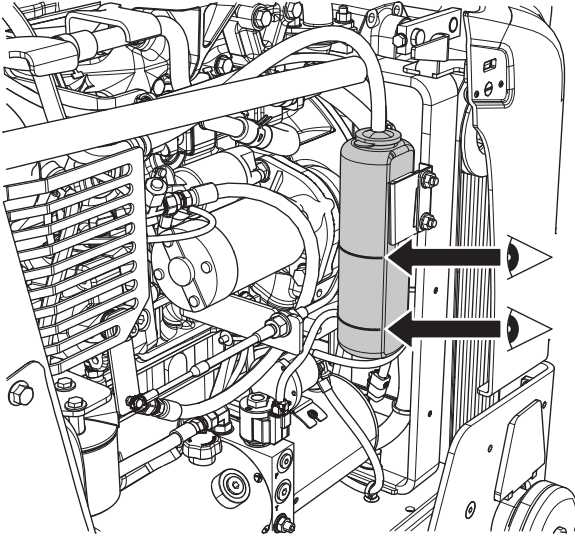

- Rellene con refrigerante si es necesario.

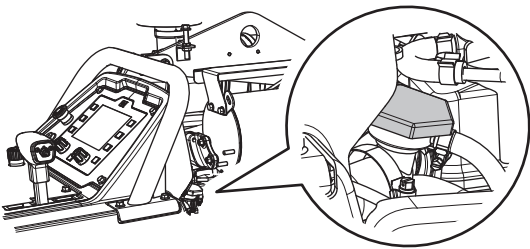

FS7000 D

- Extraiga la tapa y mire hacia abajo, el nivel debería llegar al inicio del interior del tubo. Rellene con refrigerante si es necesario.

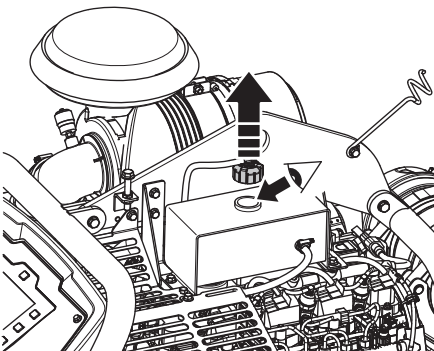

Compruebe el nivel de aceite del motor

Verifique el nivel de aceite del motor sin el disco y con la sierra en posición horizontal para lograr un nivel plano de la sierra.

- En el lado izquierdo de la sierra, compruebe el nivel de aceite del motor.

FS5000 D

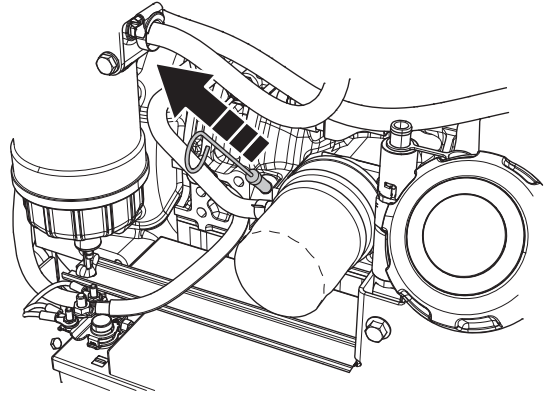

FS7000 D

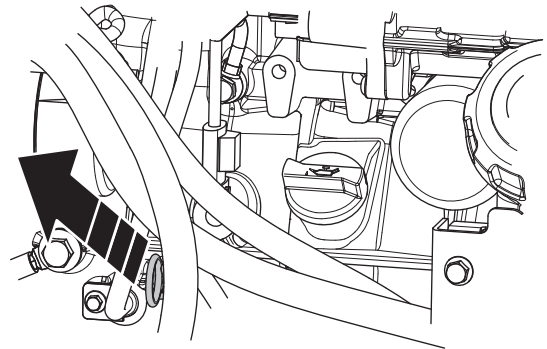

- Asegúrese de que el nivel se encuentre entre los límites.

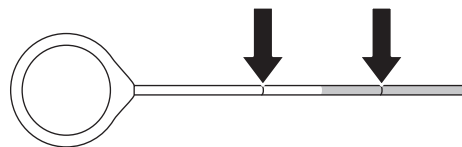

Verificar si hay daños en la protección del disco

- Verifique si hay grietas en la protección del disco.

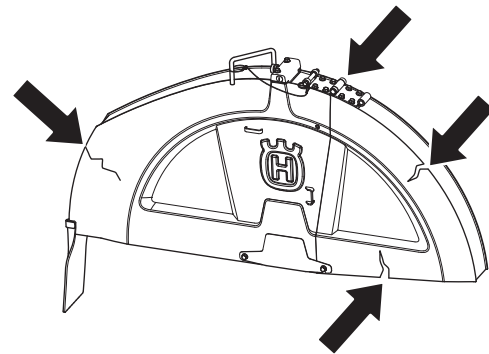

- Nunca utilice protecciones de disco rotas o dañadas.

MANTENIMIENTO Y REPARACIÓN

Compruebe que todas las mangueras y abrazaderas no estén dañadas o sueltas.

La imagen solo muestra algunas de las mangueras y abrazaderas.

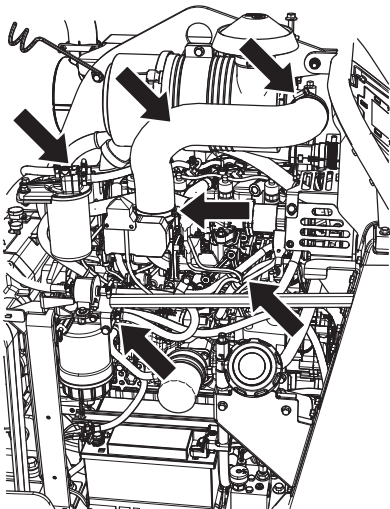

- Revise si hay fugas en el sistema de combustible, hidráulico y refrigerante. Apriete y sustituya según corresponda.

Verifique el indicador de restricción del purificador de aire.

- Revise y limpie el filtro de aire exterior si el indicador del purificador de aire está en rojo, extraiga la cubierta trasera abriendo las 3 abrazaderas de la carcasa del filtro de aire y tirando de la carcasa para sacarla.

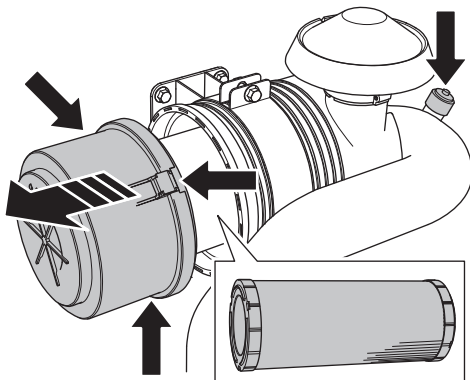

- Limpie el filtro soplando el elemento desde dentro hacia afuera.

Utilice la menor presión de aire posible para eliminar el polvo sin dañar el elemento.

Utilice 42-47 PSI (0,29-0,49 MPa; 3,0-5,0 kgf/cm²) de aire comprimido para eliminar las partículas.

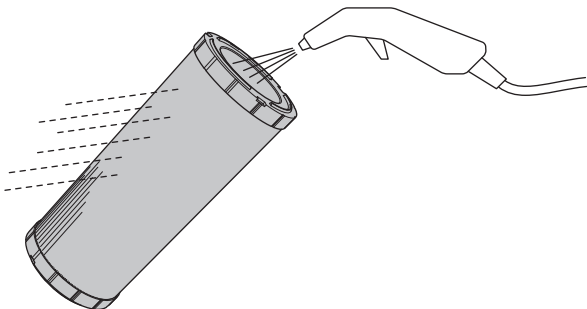

- Sustituya los filtros o las juntas con daños y compruebe que la manguera de aire y las abrazaderas no estén dañadas o sueltas. Apriete y sustituya según corresponda.

AVISO No es necesario limpiar el filtro interior diariamente. Las 3 abrazaderas de la carcasa del filtro de aire no se pueden cerrar a menos que el filtro de aire exterior esté instalado correctamente.

Cubiertas de protección

- Asegúrese de que todas las cubiertas de protección estén en su lugar y en buenas condiciones.

Para obtener más información, consulte la sección 'Equipo de seguridad de la máquina'.

Drenar el agua de refrigeración de la caja de cambios para evitar daños por oxidación o congelamiento.

- Para drenar el agua de la caja de cambios, gire la tapa de drenaje en el sentido contrario de las agujas del reloj para abrirla y en el sentido de las agujas del reloj para cerrarla.

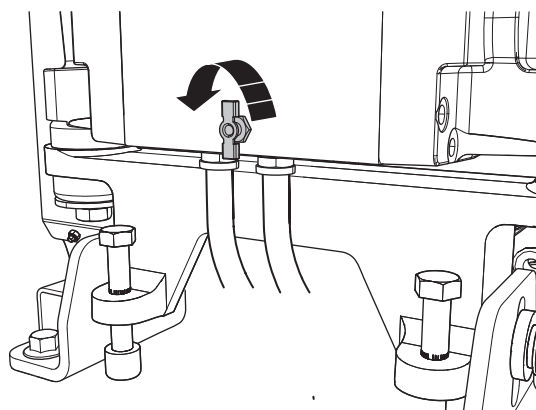

Verificar el chorro de agua sobre el disco de diamante.

- Levante la parte delantera de la protección del disco y utilice el pasador de liberación rápida para bloquearlo en la posición superior.

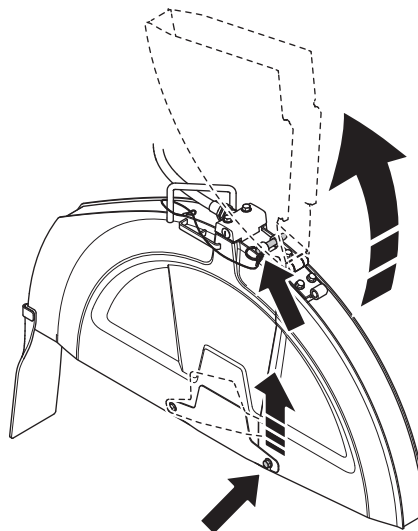

MANTENIMIENTO Y REPARACIÓN

- Abra la válvula de agua en el panel de control. Asegúrese de que salgan chorros rectos de agua de los orificios en las tuberías de agua en ambos lados del disco y de que no existan fugas. Sustituya la tubería de agua en caso de presentar daños.

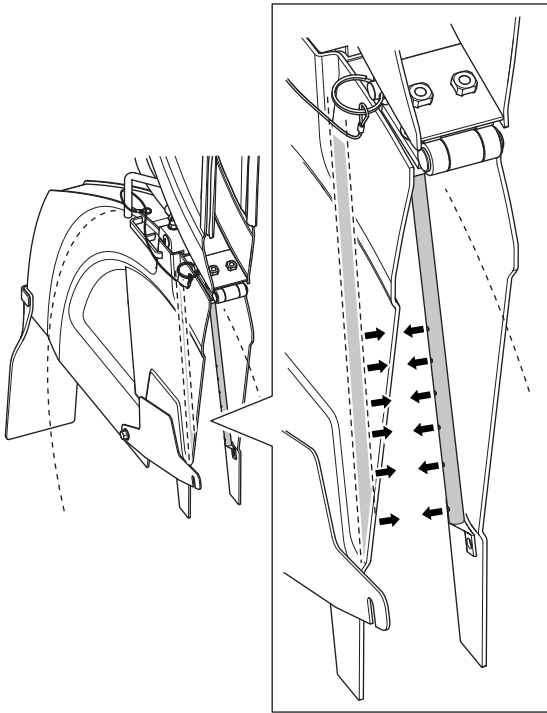

Drenar el agua del separador de agua del filtro de combustible

- Drene el separador de agua del filtro de combustible a través de la manguera en la parte inferior. Ponga la manguera en una botella o recipiente, afloje la tapa de drenaje y drene el agua que exista en el interior del separador.

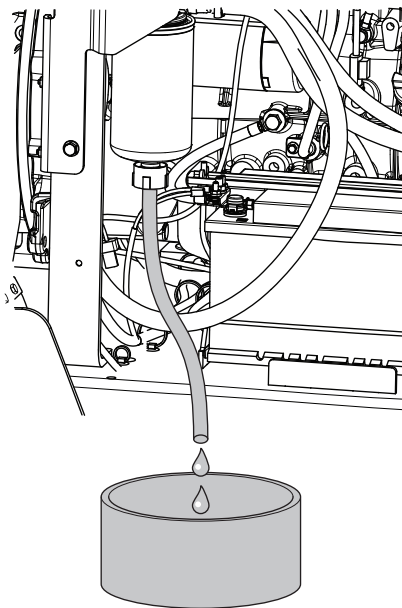

AVISO Trate el agua como si fuera combustible y deséchela correctamente.

Tras las primeras 50 horas

Sustituir el aceite y el filtro del motor

- Extraiga la tapa superior de la manguera. Abra la válvula e inclínela hacia abajo para vaciar el sistema.

Extraiga el filtro y sustitúyalo.

Llene el nuevo filtro con aceite y lubrique el sello con algunas gotas de aceite antes de volver a colocarlo.

AVISO Proteja la batería de salpicaduras de aceite antes de la extracción y el reposicionamiento.

FS5000 D

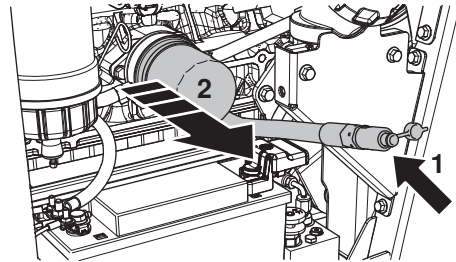

FS7000 D

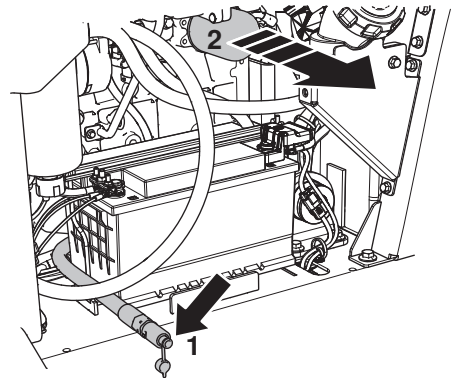

- Rellene el sistema en cualquiera de las dos ubicaciones del motor.

FS5000 D

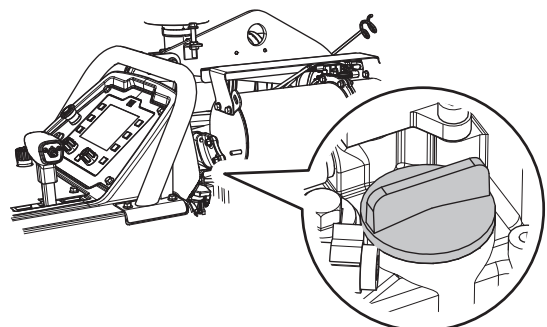
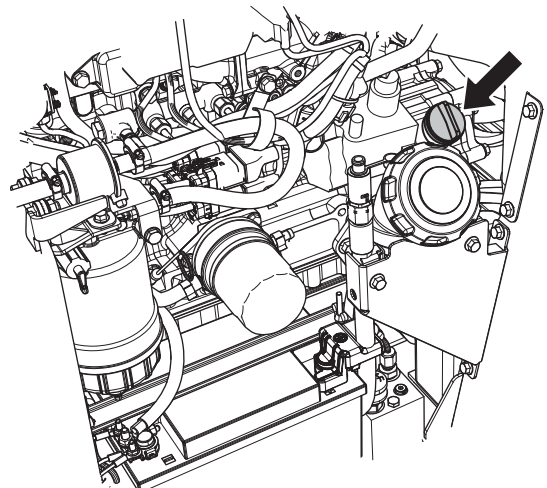

MANTENIMIENTO Y REPARACIÓN

FS7000 D

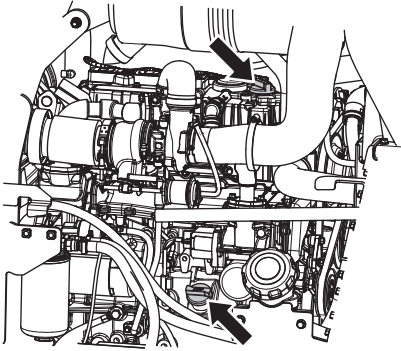

- Compruebe el nivel de aceite del motor, consulte las instrucciones bajo el título 'Mantenimiento diario'.

Sustituya el filtro del sistema hidráulico.

- Extraiga el filtro del sistema hidráulico. Llene el nuevo filtro con aceite y lubrique el sello con algunas gotas de aceite antes de volver a colocarlo.

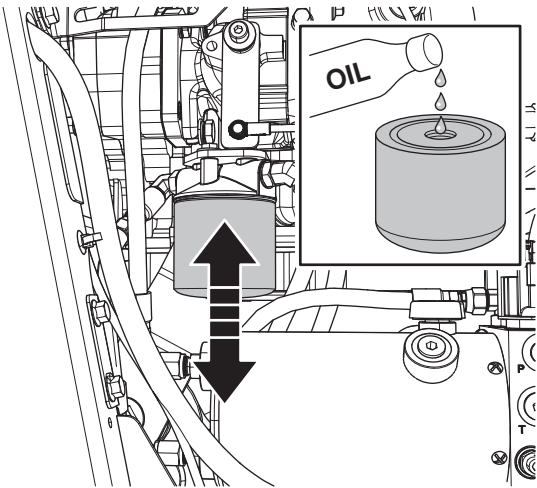

- Rellene el depósito con aceite nuevo.

Asegúrese de que la máquina esté nivelada antes de rellenar.

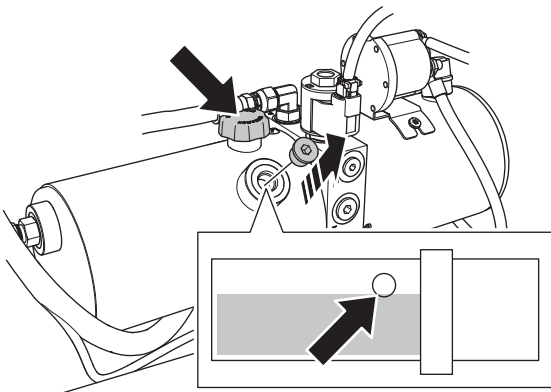

AVISO No lo llene demasiado.

Mantenimiento de 50 horas

- Revisar y limpiar el filtro de aire del radiador o sustituirlo si es necesario.

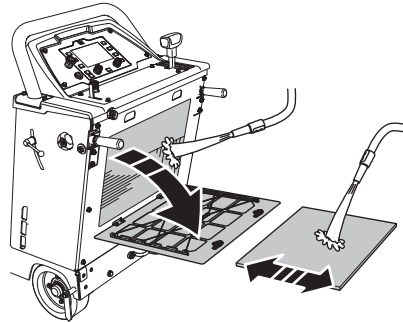

¡NOTA! Mantenga siempre el filtro de aire del radiador en su lugar

Verifique la tensión de la correa de transmisión en V.

Las correas en V se tensan correctamente en la fábrica, pero después de algunas horas de funcionamiento se estiran y aflojan. Las correas en V sueltas causan un rendimiento deficiente de la sierra y una vida útil reducida de las correas.

- Compruebe la tensión de la correa de transmisión en V del disco tirando la correa como una cuerda. La correa debería entregar un tono largo en lugar de un sonido sordo.

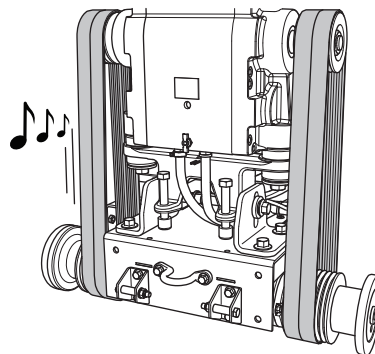

Para tensar las correas.

- Abra la tapa delantera. Afloje los dos pernos de bloqueo horizontales con la llave para eje de disco, levante la caja de cambios y el motor utilizando los pernos de tensión de la correa. Gire ambos pernos en el sentido de las agujas del reloj hasta que las correas en V estén apretadas y compruebe la correa tirando de ella nuevamente.

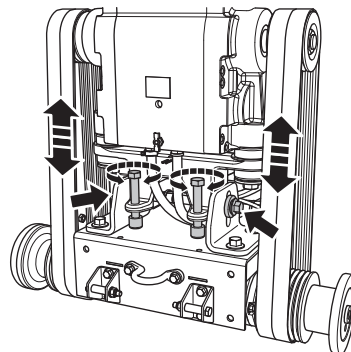

MANTENIMIENTO Y REPARACIÓN

- Vuelva a apretar los dos pernos horizontales.
- Afloje los pernos de tensión de la correa girándolos en el sentido contrario a las agujas del reloj aproximadamente 1/16 de vuelta.

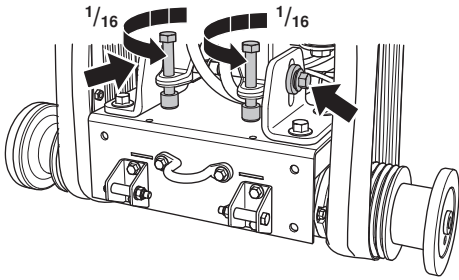

¡NOTA! Asegúrese de tensar ambos lados uniformemente, no aplique demasiada tensión.

Sustituya las correas en V solo en conjuntos completos. Siempre vuelva a tensar las correas nuevas después de 2 a 4 horas de uso.

Lubricar las ruedas delanteras

Consulte las instrucciones bajo el título 'Lubricación'.

Servicio de las 100 horas

Sustituir el aceite y el filtro del motor

Consulte las instrucciones bajo el título 'Después de las primeras 50 horas'

Verificar si hay desgaste o daños en las ruedas.

Verificar si los cubos de las ruedas traseras y las ruedas están sueltos

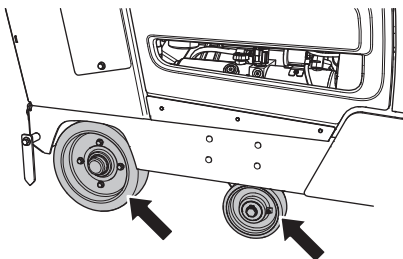

Revisar las mangueras y abrazaderas del purificador de aire del motor

La imagen solo muestra algunas de las mangueras y abrazaderas.

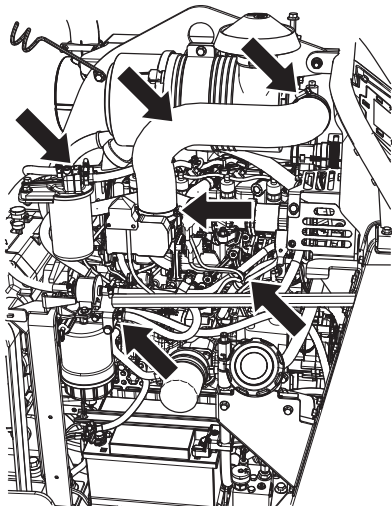

Verificar el nivel de fluido del sistema hidráulico

- Extraiga la tapa de la abertura de inspección del depósito hidráulico. El nivel debería estar en el borde inferior de la abertura del depósito hidráulico, rellene si es necesario.

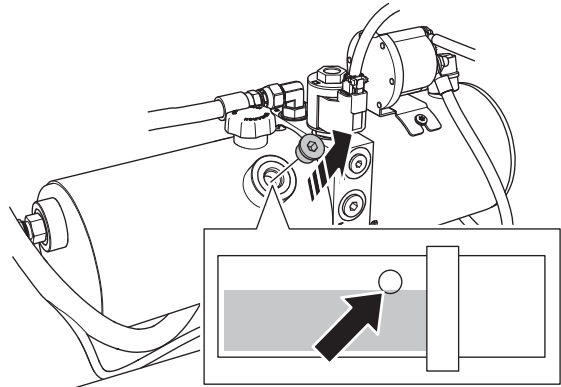

AVISO No lo llene demasiado.

Lubricar los cojinetes pivotantes del eje delantero

Consulte las instrucciones bajo el título 'Lubricación'.

Mantenimiento de 250 horas

Sustituya el filtro del sistema hidráulico.

Consulte las instrucciones bajo el título 'Después de las primeras 50 horas'

Lubricar el eje del disco (dos bombeos en cada extremo)

Consulte las instrucciones bajo el título 'Lubricación'.

Lubricar el pasador pivotante del cilindro hidráulico.

Consulte las instrucciones bajo el título 'Lubricación'.

Lubricar el cojinete del eje trasero.

Consulte las instrucciones bajo el título 'Lubricación'.

Mantenimiento de 500 horas

Sustituir el fluido de la caja de cambios del motor

Seleccione una de las siguientes opciones para drenar el fluido de la caja de cambios:

Opción 1

- Abra la ventana extrayendo la tapa y succione el aceite con un extractor de aceite.

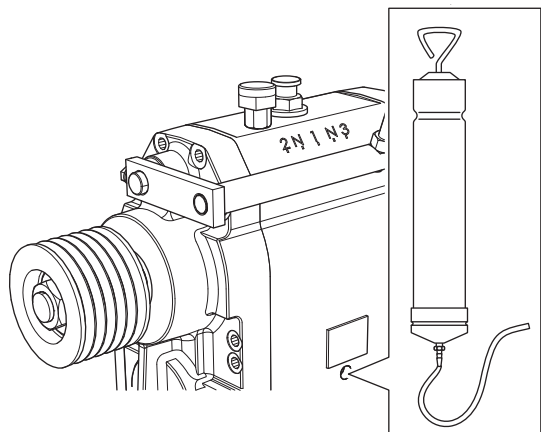

MANTENIMIENTO Y REPARACIÓN

Opción 2

- Deslice un recipiente bajo la campana del motor. Afloje el tornillo y drene el aceite. Cuando el sistema esté vacío, apriete el tornillo.

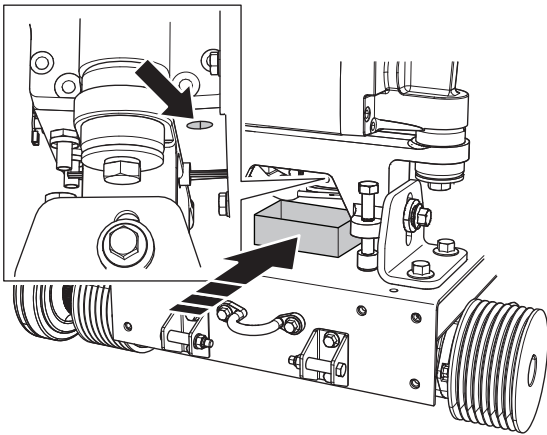

- Rellene el sistema extrayendo el tornillo izquierdo y vierta aceite en el tubo. Mire por la ventana y rellene hasta alcanzar el nivel correcto.

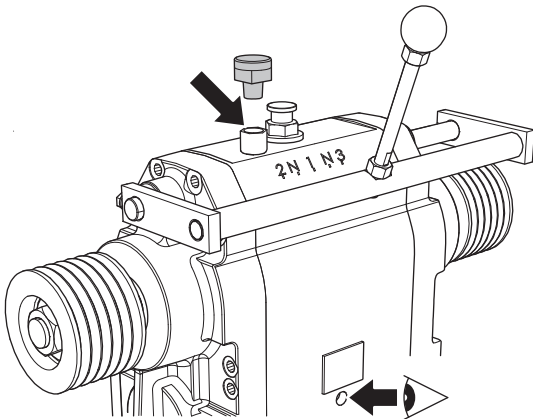

- Vuelva a instalar el tornillo y siga los pasos en orden inverso.

Sustituir el fluido del sistema hidráulico

- Extraiga la tapa de la abertura de inspección del depósito hidráulico y utilice un extractor de aceite para succionar el fluido y sacarlo a través de la abertura de inspección.

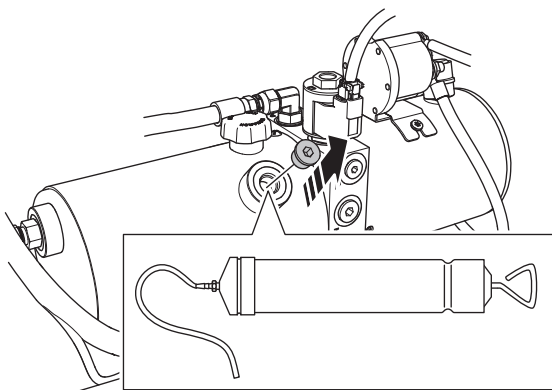

- Sustituya el filtro del sistema hidráulico. Llene el nuevo filtro con aceite y lubrique el sello con algunas gotas de aceite antes de volver a colocarlo.

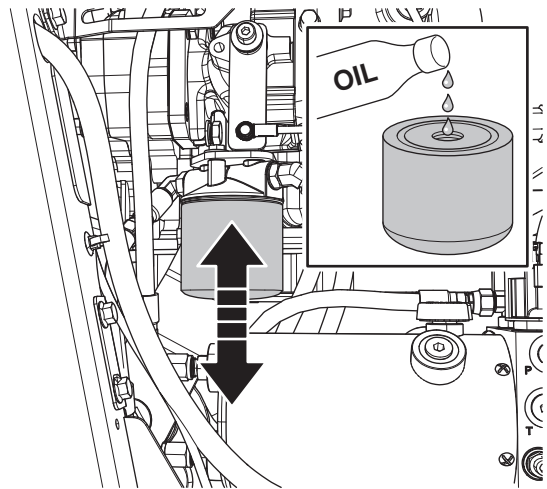

- Rellene el depósito con aceite nuevo. Asegúrese de que la máquina esté nivelada antes de rellenar.

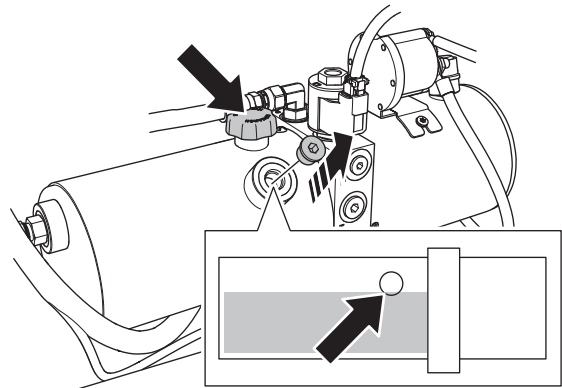

AVISO No lo llene demasiado.

Sustituir el filtro de combustible del motor (tipo roscado)

AVISO El mantenimiento del filtro de combustible se debería realizar después de cerrar la válvula del prefiltro.

Asegúrese de que la válvula esté abierta antes de arrancar el motor (consulte el manual del motor)

- Extraiga el filtro de combustible girándolo en el sentido contrario a las agujas del reloj. Cambie el filtro de combustible. Tenga presente que el diésel podría derramarse. Llene el nuevo filtro con diésel y lubrique el sello con algunas gotas de diésel antes de volver a colocarlo.

FS5000 D

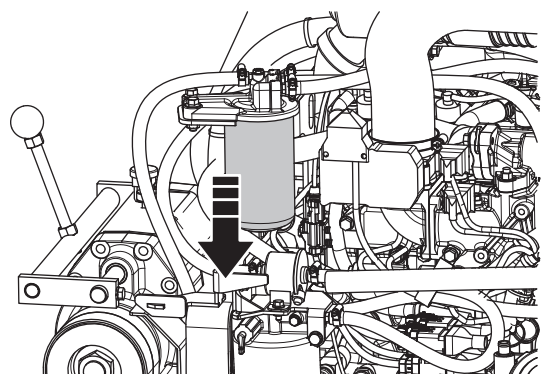

MANTENIMIENTO Y REPARACIÓN

FS7000 D

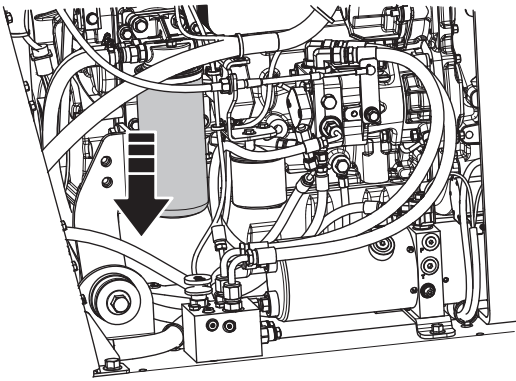

Enjuagar y limpiar el radiador y el sistema refrigerante



¡NOTA! Deje que el motor se enfríe antes de abrir la tapa del radiador.

- Extraiga la cubierta posterior, coloque una extensión en la válvula y ábrala. Extraiga la tapa de la parte superior y vacíe el sistema.

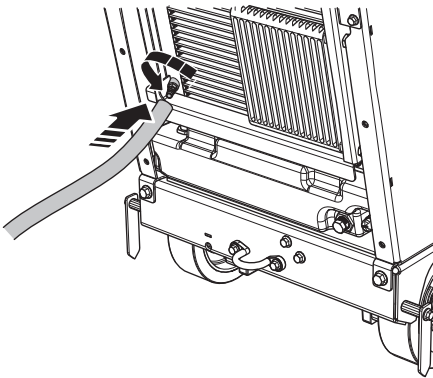

- Cierre la válvula y rellene el refrigerante del radiador.
Si desea obtener más información, consulte el apartado de «Datos técnicos».

FS5000 D

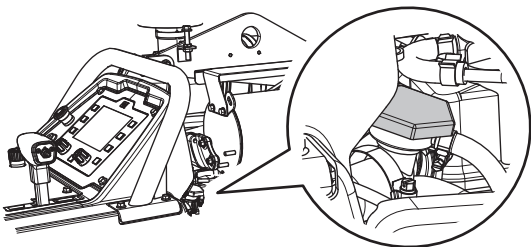

Rellene hasta que el nivel de refrigerante se encuentre entre las dos marcas de la botella de derrames de refrigerante del radiador cuando el motor esté frío.

FS7000 D

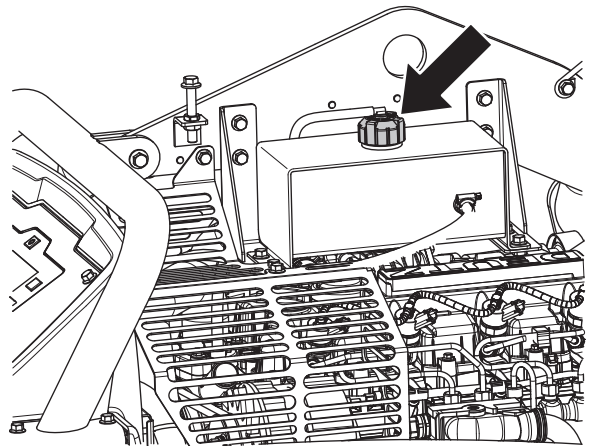

El nivel de refrigerante debería llegar al inicio del interior del tubo.

Mantenimiento anual

Sustituir el filtro de aire exterior e interior

Extraiga la tapa trasera abriendo las 3 abrazaderas de la carcasa del filtro de aire y tirando de la carcasa para sacarla. Sustituya ambos filtros y vuelva a montarlos en orden inverso.

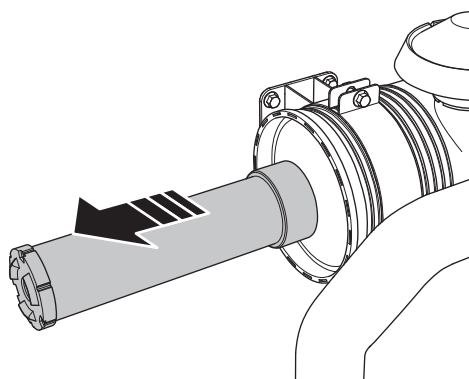
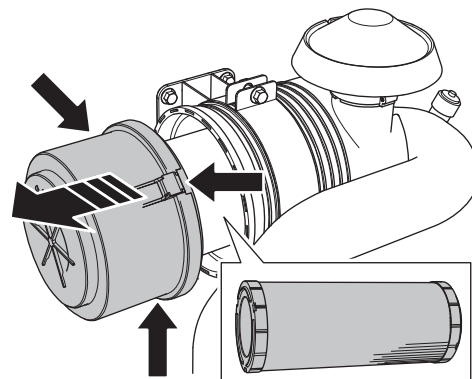

¡NOTA! Las 3 abrazaderas de la carcasa del filtro de aire no se pueden cerrar a menos que el filtro de aire exterior esté instalado correctamente.

Comprobar la protección de congelamiento del refrigerante

Mantenga una mezcla 50/50 de glicol y agua. Si desea obtener más información, consulte el apartado de «Datos técnicos».

MANTENIMIENTO Y REPARACIÓN

Regeneración estacionaria.

Una vez que se active la regeneración estacionaria, se activarán los símbolos de advertencia. La regeneración estacionaria ocupará aproximadamente 25 a 30 minutos del tiempo de funcionamiento y hará que el motor acelere automáticamente a 2.300 rpm y las temperaturas del tubo de escape aumentarán a 600 °C.

La unidad de control del motor controla el procedimiento y funcionará mejor sin ayuda del operador. No será posible realizar cortes durante el procedimiento.

Es posible activar la regeneración estacionaria manualmente como medida de prevención, pero solo después de las 50 horas de tiempo de funcionamiento posteriores a la última regeneración estacionaria o de respaldo.

Activación de la regeneración estacionaria

- Mueva la máquina a una ubicación con buena ventilación.
- Compruebe el nivel de combustible, asegúrese de tener suficiente combustible para el tiempo de funcionamiento especificado con una carga alta del motor.
- Coloque la palanca de control de velocidad en la posición STOP.

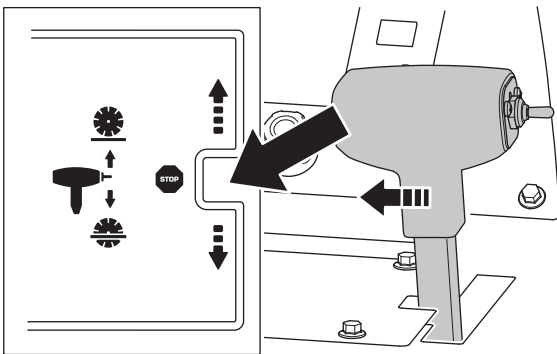

- Arranque el motor.
- Gire la perilla del acelerador a la posición de ralentí bajo.
- Desacople el embrague del disco (si está equipado y acoplado).



¡NOTA! Preste mucha atención en las máquinas sin embrague, el disco comienza a girar cuando se encienden. Por razones de seguridad, no mueva la sierra hacia los lados o fuera de la zona de trabajo con el disco instalado y girando.

- Ingrese al menú de regeneración estacionaria.

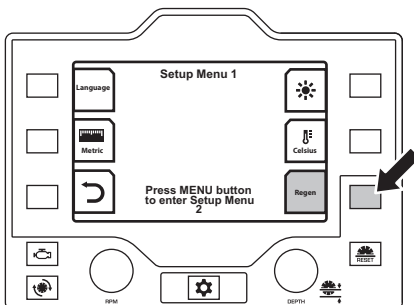

- Complete los requisitos:
 - Motor en funcionamiento
 - Palanca de control de velocidad en posición STOP
 - Temperatura del motor es > 60 °C
 - El disco no está en funcionamiento
 - El embrague está desacoplado
- Presione Continuar.

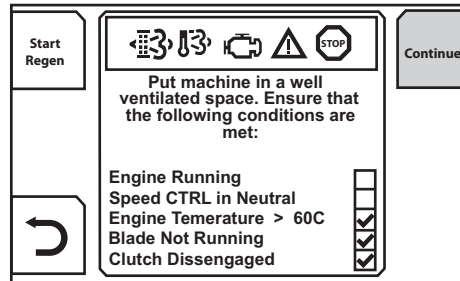

- Siga las instrucciones y presione Iniciar regen para confirmar y activar la regeneración estacionaria.

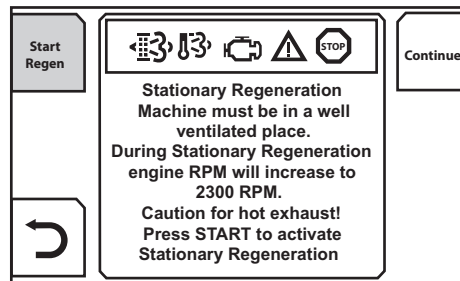

- Deje que la máquina realice un ciclo de rpm y regenere el DPF (25 a 30 minutos)

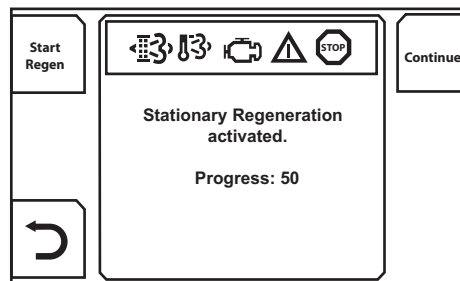

AVISO Los símbolos de advertencia en la ventana de mensajes podrían pestañear durante el proceso de regeneración estacionaria.

- Cuando se complete la regeneración estacionaria, presione el botón de retroceso.

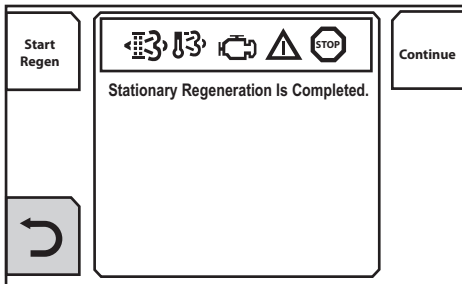

Si aparece el mensaje No se pudo activar la regeneración estacionaria, póngase en contacto con su taller de servicio.

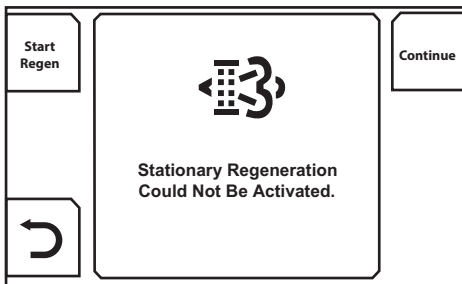

Interrupción de la regeneración estacionaria

Interrumpa la regeneración estacionaria a través de cualquiera de las siguientes operaciones.

- Presionar el botón de retroceso
- Coloque el interruptor de arranque del motor en la posición STOP.

Modo de respaldo de regeneración

AVISO No podrá realizar cortes.

- Los símbolos de advertencia se activarán y el motor funcionará con rpm bajas (funcionamiento de emergencia).

Para volver al funcionamiento normal, comuníquese con el centro de servicio de Husqvarna.

LOCALIZACIÓN Y CORRECCIÓN DE AVERÍAS

Incidentes durante las operaciones de corte

¡NOTA! Si el motor o el disco se detiene por algún motivo, levante el disco y retírelo completamente del corte. Coloque el interruptor de arranque del motor en la posición STOP. Presione Detención de la máquina en el panel de control. Revise minuciosamente la máquina antes de volver a arrancar el motor.

- Confíe todas las reparaciones solo a su distribuidor autorizado

Problema	Mensaje en pantalla	Causa	Posible acción
El motor se detiene mientras corta	Símbolo de advertencia*	Motor sin combustible.	Recargar con combustible
	No hay presión de agua de disco	La falta de agua le indica al Interruptor de seguridad de agua que debe detener el motor	Desacople el Interruptor de seguridad de agua y verifique el suministro de agua, luego reinicie el motor.
		Si corta excesivamente rápido parará el motor	Escuche el sonido del motor. Si el motor comienza a bajar la velocidad, compense tirando de la palanca de control de velocidad hacia atrás para reducir la alimentación y evitar que el disco se atasque.
		El botón Detener de la máquina se ha presionado	Restablezca el botón detener de la máquina girándolo en el sentido de las agujas del reloj hasta que salte.
		El fusible del disyuntor se fundió	Inspeccione y reemplace los fusibles
La hoja de diamante se detiene mientras corta		La tensión de la correa de transmisión es inadecuada	Controle el tensado de la correa de transmisión.
		El embrague de la cuchilla (si se instaló) se ha desacoplado.	Acople el embrague del disco (si está equipado) para conectar la unidad de disco. Solo a 1.200 rpm o menos.
		El embrague de la cuchilla (si se instaló) tiene una falla eléctrica o un fusible fundido.	Inspeccione y reemplace los fusibles
La sierra baja muy rápido		La válvula que controla el descenso de la sierra está demasiado abierta.	Se puede ajustar la tasa de descenso de la sierra al usar la Perilla de control de velocidad de descenso de la sierra en el panel de control. Si la sierra baja muy rápido, gire la perilla en el sentido de las agujas del reloj hasta que se fije una velocidad de descenso adecuada.
El disco corta con demasiada lentitud.		La cuchilla se ha desafilado o hay demasiada presión de alimentación	Disminuya la profundidad de corte y la velocidad del motor por un tiempo breve
La unidad de control se reinicia cuando el motor comienza a girar		La tensión de la batería es demasiado baja	Cargue la batería, cambie la batería o use cables de arranque

* Para obtener más información acerca de los símbolos de advertencia, consulte la sección 'Sistema de menú'.

LOCALIZACIÓN Y CORRECCIÓN DE AVERÍAS

Mensajes de fallo

Código de fallo	Mensaje en pantalla	Descripción DTC	Indicación en máquina	Possible acción
U100087	Controlador I/O	Sin comunicación CAN	No se puede prender el motor. No se puede controlar ninguna función de la máquina.	Verifique si el conector HMI o el arnés del chasis están dañados. Si lo están, repare y reinicie el sistema, restablezca el código de fallo. Si el problema persiste, comuníquese con el encargado de servicio para obtener más información.
U100088	Controlador I/O	Falla en la descarga del software	No se puede prender el motor. No se puede controlar ninguna función de la máquina.	Contacte con su taller de servicio.
P060745	IOC MPU	Falla en la memoria del programa	No se puede prender el motor. No se puede controlar ninguna función de la máquina.	Póngase en contacto con su taller de servicio para obtener más información.
P060742	IOC MPU	Falla en la memoria en general	No se puede prender el motor. No se puede controlar ninguna función de la máquina.	Póngase en contacto con su taller de servicio para obtener más información.
C1E0111	Señal del sensor de la profundidad de la cuchilla	Cortocircuito a tierra	No se puede mostrar la profundidad de la cuchilla. El botón de detención de la profundidad de la cuchilla no se puede utilizar.	Desconecte el sensor y restablezca el código de fallo. Si el código de fallo ya no existe, verifique el sensor y el arnés del sensor.
				Verifique si están dañados los conectores HMI y los conectores de los arneses a los sensores. Si lo están, repare y reinicie el sistema, restablezca los códigos de fallo.
				Póngase en contacto con su taller de servicio para obtener más información.
C1E0112	Señal del sensor de la profundidad de la cuchilla	Cortocircuito a la batería	No se puede mostrar la profundidad de la cuchilla. El botón de detención de la profundidad de la cuchilla no se puede utilizar.	Desconecte el sensor y restablezca el código de fallo. Si el código de fallo ya no existe, verifique el sensor y el arnés del sensor.
				Verifique si están dañados los conectores HMI y los conectores de los arneses a los sensores. Si lo están, repare y reinicie el sistema, restablezca los códigos de fallo.
				Póngase en contacto con su taller de servicio para obtener más información.
C1D0115	Motor de partida	Cortocircuito a la batería o circuito abierto	El motor de partida no se puede controlar. No se puede seguir cortando.	Verifique si los conectores HMI y ECU y el arnés están dañados. Si lo están, repare y reinicie el sistema, restablezca el código de fallo.
				Si el problema persiste, comuníquese con el encargado de servicio para obtener más información.
C1D0111	Motor de partida	Cortocircuito a tierra	No se puede prender el motor.	Verifique si los conectores HMI y ECU y el arnés están dañados. Si lo están, repare y reinicie el sistema, restablezca el código de fallo.
				Si el problema persiste, comuníquese con el encargado de servicio para obtener más información.
C1D0711	Fuente de alimentación externa		No se puede continuar con el corte.	Compruebe los cables al: Sensor de profundidad del disco y el propio sensor Sensor de posición de E-track y el propio sensor Interruptor de arranque en punto muerto y el propio interruptor Sensor de nivel de combustible y el propio sensor Interruptor de elevación/descenso y el propio interruptor Interruptor de seguridad de agua y el propio interruptor Cambie la HMI
C1D0815	AUX1	Cortocircuito a la batería o circuito abierto	HMI no puede controlar AUX1.	Verifique el relé AUX1 en la caja de fusibles/relés.
				Verifique si el conector HMI, la caja de fusibles/relés al arnés y el conector de la caja de fusibles/relés están dañados. Si lo están, repare y reinicie el sistema, restablezca el código de fallo. Si el problema persiste, comuníquese con el encargado de servicio para obtener más información.
C1D0811	AUX1	Cortocircuito a tierra	HMI no puede controlar AUX1.	Verifique el relé AUX1 en la caja de fusibles/relés.
				Verifique si el conector HMI, la caja de fusibles/relés al arnés y el conector de la caja de fusibles/relés están dañados. Si lo están, repare y reinicie el sistema, restablezca el código de fallo. Si el problema persiste, comuníquese con el encargado de servicio para obtener más información.

LOCALIZACIÓN Y CORRECCIÓN DE AVERÍAS

C1D0215	AUX2	Cortocircuito a la batería o circuito abierto	HMI no puede controlar AUX2.	Verificar el relé AUX2 en la caja de fusibles/relés.
				Verifique si el conector HMI, la caja de fusibles/relés al arnés y el conector de la caja de fusibles/relés están dañados. Si lo están, repare y reinicie el sistema, restablezca el código de fallo.
				Si el problema persiste, comuníquese con el encargado de servicio para obtener más información.
C1D0211	AUX2	Cortocircuito a tierra	HMI no puede controlar AUX2.	Verificar el relé AUX2 en la caja de fusibles/relés.
				Verifique si el conector HMI, la caja de fusibles/relés al arnés y el conector de la caja de fusibles/relés están dañados. Si lo están, repare y reinicie el sistema, restablezca el código de fallo.
				Si el problema persiste, comuníquese con el encargado de servicio para obtener más información.
C1D0315	Embrague del disco	Cortocircuito a la batería o circuito abierto	HMI no puede controlar el embrague de la cuchilla. La cuchilla podría estar acoplada o desacoplada todo el tiempo.	Verifique el embrague de la cuchilla en la caja de fusibles/relés.
				Verifique si el conector HMI, la caja de fusibles/relés al arnés y el conector de la caja de fusibles/relés están dañados. Si lo están, repare y reinicie el sistema, restablezca el código de fallo.
				Si el problema persiste, comuníquese con el encargado de servicio para obtener más información.
C1D0311	Embrague del disco	Cortocircuito a tierra	HMI no puede controlar el embrague de la cuchilla. La cuchilla podría estar acoplada o desacoplada todo el tiempo.	Verifique el embrague de la cuchilla en la caja de fusibles/relés.
				Verifique si el conector HMI, la caja de fusibles/relés al arnés y el conector de la caja de fusibles/relés están dañados. Si lo están, repare y reinicie el sistema, restablezca el código de fallo.
				Si el problema persiste, comuníquese con el encargado de servicio para obtener más información.
C1D0615	Bomba de agua	Cortocircuito a la batería o circuito abierto	HMI no puede controlar la bomba de agua. Probablemente no se podrá prender.	Verifique el relé de la bomba de agua en la caja fusibles/relés.
				Verifique si el conector HMI, la caja de fusibles/relés al arnés y el conector de la caja de fusibles/relés están dañados. Si lo están, repare y reinicie el sistema, restablezca el código de fallo.
				Si el problema persiste, comuníquese con el encargado de servicio para obtener más información.
C1D0611	Bomba de agua	Cortocircuito a tierra	No se puede prender la bomba de agua.	Verifique el relé de la bomba de agua en la caja fusibles/relés.
				Verifique si el conector HMI, la caja de fusibles/relés al arnés y el conector de la caja de fusibles/relés están dañados. Si lo están, repare y reinicie el sistema, restablezca el código de fallo.
				Si el problema persiste, comuníquese con el encargado de servicio para obtener más información.
C1D0915	Luz de trabajo	Cortocircuito a la batería o circuito abierto	Verifique el relé de la luz de trabajo en la caja de fusibles/relés.	HMI no puede controlar la luz de trabajo. Probablemente no se podrá prender.
				Verifique si el conector HMI, la caja de fusibles/relés al arnés y el conector de la caja de fusibles/relés están dañados. Si lo están, repare y reinicie el sistema, restablezca el código de fallo.
				Si el problema persiste, comuníquese con el encargado de servicio para obtener más información.
C1D0911	Luz de trabajo	Cortocircuito a tierra	Verifique el relé de la luz de trabajo en la caja de fusibles/relés.	La luz de trabajo no se puede prender.
				Verifique si el conector HMI, la caja de fusibles/relés al arnés y el conector de la caja de fusibles/relés están dañados. Si lo están, repare y reinicie el sistema, restablezca el código de fallo.
				Si el problema persiste, comuníquese con el encargado de servicio para obtener más información.

LOCALIZACIÓN Y CORRECCIÓN DE AVERÍAS

C1D0C15	Encendido	Cortocircuito a la batería o circuito abierto	No se puede prender el motor.	<p>Yanmar: Verifique el relé de la bomba de combustible en la caja fusibles/relés. Verifique si el conector HMI, la caja de fusibles/relés al arnés y el conector de la caja de fusibles/relés están dañados. Si lo están, repare y reinicie el sistema, restablezca el código de fallo. Si el problema persiste, comuníquese con el encargado de servicio para obtener más información.</p>
				<p>Deutz: Verifique si los conectores HMI y ECU y el arnés están dañados. Si lo están, repare y reinicie el sistema, restablezca el código de fallo. Si el problema persiste, comuníquese con el encargado de servicio para obtener más información.</p>
C1D0C11	Encendido	Cortocircuito a tierra	No se puede prender el motor.	<p>Yanmar: Verifique el relé de la bomba de combustible en la caja fusibles/relés. Verifique si el conector HMI, la caja de fusibles/relés al arnés y el conector de la caja de fusibles/relés están dañados. Si lo están, repare y reinicie el sistema, restablezca el código de fallo. Si el problema persiste, comuníquese con el encargado de servicio para obtener más información.</p>
				<p>Deutz: Verifique si los conectores HMI y ECU y el arnés están dañados. Si lo están, repare y reinicie el sistema, restablezca el código de fallo. Si el problema persiste, comuníquese con el encargado de servicio para obtener más información.</p>
C1D0D15	Bomba de elevación hidráulica	Cortocircuito a la batería o circuito abierto	La bomba de elevación hidráulica no puede utilizarse para levantar la cuchilla.	<p>Verifique el relé en la caja de fusibles/relés.</p>
				<p>Verifique si el conector HMI, la caja de fusibles/relés al arnés y el conector de la caja de fusibles/relés están dañados. Si lo están, repare y reinicie el sistema, restablezca el código de fallo. Si el problema persiste, comuníquese con el encargado de servicio para obtener más información.</p>
C1D0D11	Bomba de elevación hidráulica	Cortocircuito a tierra	La bomba de elevación hidráulica no puede utilizarse para levantar la cuchilla.	<p>Verifique el relé en la caja de fusibles/relés.</p>
				<p>Verifique si el conector HMI, la caja de fusibles/relés al arnés y el conector de la caja de fusibles/relés están dañados. Si lo están, repare y reinicie el sistema, restablezca el código de fallo. Si el problema persiste, comuníquese con el encargado de servicio para obtener más información.</p>
C1D0E15	Válvula de descenso hidráulico	Cortocircuito a la batería o circuito abierto	La válvula de descenso hidráulico no puede utilizarse para bajar la cuchilla.	<p>Verifique que la válvula hidráulica esté adecuadamente conectada.</p>
				<p>Verifique si el conector HMI, el arnés y la válvula hidráulica están dañados. Si lo están, repare y reinicie el sistema, restablezca el código de fallo. Si el problema persiste, comuníquese con el encargado de servicio para obtener más información.</p>
C1D0E11	Válvula de descenso hidráulico	Cortocircuito a tierra	La válvula de descenso hidráulico no puede utilizarse para bajar la cuchilla.	<p>Verifique si el conector HMI, el arnés y la válvula hidráulica están dañados. Si lo están, repare y reinicie el sistema, restablezca el código de fallo.</p>
				<p>Si el problema persiste, comuníquese con el encargado de servicio para obtener más información.</p>
C1E0511	Sensor de posición del seguimiento electrónico	Cortocircuito a tierra	Puede seguir cortando, pero la posición del seguimiento electrónico no se puede detectar hasta que se repare el desperfecto.	<p>Verifique si el impulsor, conector y arnés están dañados. Si lo están, repare y reinicie el sistema, restablezca el código de fallo.</p>
				<p>Si el problema persiste, comuníquese con el encargado de servicio para obtener más información.</p>
C1E0512	Sensor de posición del seguimiento electrónico	Cortocircuito a la batería	Puede seguir cortando, pero la posición del seguimiento electrónico no se puede detectar hasta que se repare el desperfecto.	<p>Verifique si el impulsor, conector y arnés están dañados. Si lo están, repare y reinicie el sistema, restablezca el código de fallo.</p>
				<p>Si el problema persiste, comuníquese con el encargado de servicio para obtener más información.</p>

LOCALIZACIÓN Y CORRECCIÓN DE AVERÍAS

C1F0112	Motor A seguimiento electrónico	Cortocircuito a la batería	Puede seguir cortando, pero el seguimiento electrónico no se puede utilizar para compensación de deriva hasta que se repare el desperfecto.	Desconecte el sensor del seguimiento electrónico y restablezca el código de fallo. Presione los botones de seguimiento izquierdo y derecho para intentar controlar el seguimiento electrónico. Si el código de fallo no aparece, vuelva a verificar si el impulsor, arnés y conector del seguimiento electrónico presentan daños. (Como el seguimiento electrónico no está conectado, pueden aparecer los códigos de fallo C1E0511 y C1E0512).
				Si aún existe el código de fallo, verifique si el conector y el arnés que cubre el motor están dañados. Si lo están, repare y restablezca los códigos de fallo.
				Si el problema persiste, comuníquese con el encargado de servicio para obtener más información.
C1F0111	Motor A seguimiento electrónico	Cortocircuito a tierra	Puede seguir cortando, pero el seguimiento electrónico no se puede utilizar para compensación de deriva hasta que se repare el desperfecto.	Desconecte el sensor del seguimiento electrónico y restablezca el código de fallo. Presione los botones de seguimiento izquierdo y derecho para intentar controlar el seguimiento electrónico. Si el código de fallo no aparece, vuelva a verificar si el impulsor, arnés y conector del seguimiento electrónico presentan daños. (Como el seguimiento electrónico no está conectado, pueden aparecer los códigos de fallo C1E0511 y C1E0512).
				Si aún existe el código de fallo, verifique si el conector y el arnés que cubre el motor están dañados. Si lo están, repare y restablezca los códigos de fallo.
				Si el problema persiste, comuníquese con el encargado de servicio para obtener más información.
C1F0212	Motor B seguimiento electrónico	Cortocircuito a la batería	Puede seguir cortando, pero el seguimiento electrónico no se puede utilizar para compensación de deriva hasta que se repare el desperfecto.	Desconecte el sensor del seguimiento electrónico y restablezca el código de fallo. Presione los botones de seguimiento izquierdo y derecho para intentar controlar el seguimiento electrónico. Si el código de fallo no aparece, vuelva a verificar si el impulsor, arnés y conector del seguimiento electrónico presentan daños. (Como el seguimiento electrónico no está conectado, pueden aparecer los códigos de fallo C1E0511 y C1E0512).
				Si aún existe el código de fallo, verifique si el conector y el arnés que cubre el motor están dañados. Si lo están, repare y restablezca los códigos de fallo.
				Si el problema persiste, comuníquese con el encargado de servicio para obtener más información.
C1F0211	Motor B seguimiento electrónico	Cortocircuito a tierra	Puede seguir cortando, pero el seguimiento electrónico no se puede utilizar para compensación de deriva hasta que se repare el desperfecto.	Desconecte el sensor del seguimiento electrónico y restablezca el código de fallo. Presione los botones de seguimiento izquierdo y derecho para intentar controlar el seguimiento electrónico. Si el código de fallo no aparece, vuelva a verificar si el impulsor, arnés y conector del seguimiento electrónico presentan daños. (Como el seguimiento electrónico no está conectado, pueden aparecer los códigos de fallo C1E0511 y C1E0512).
				Si aún existe el código de fallo, verifique si el conector y el arnés que cubre el motor están dañados. Si lo están, repare y restablezca los códigos de fallo.
				Si el problema persiste, comuníquese con el encargado de servicio para obtener más información.
C1F0521	Motor de seguimiento electrónico	Sobrecarga de circuito	Puede seguir cortando, pero el seguimiento electrónico no se puede utilizar para compensación de deriva hasta que se repare el desperfecto.	Verifique si el seguimiento electrónico está atascado o encasquillado; de ser así, solucione el problema y restablezca los códigos de fallo. Vuelva a encender el seguimiento electrónico luego de 1 minuto. Si el código de fallo todavía existe, comuníquese con el encargado de servicio para obtener más información.
C1F0513	Motor de seguimiento electrónico	Circuito abierto	Puede seguir cortando, pero el seguimiento electrónico no se puede utilizar para compensación de deriva hasta que se repare el desperfecto.	Verifique la conexión entre el arnés de seguimiento electrónico y el arnés que cubre el motor. Verifique la conexión entre el actuador de seguimiento electrónico y el arnés de seguimiento electrónico. Verifique si el arnés y el seguimiento electrónico están dañados. Si lo están, repare y restablezca los códigos de fallo.
				Si el problema persiste, comuníquese con el encargado de servicio para obtener más información.
U100187	ECU del motor	Sin comunicación CAN	No se puede seguir cortando. No hay información disponible desde ECU. Se puede encender el motor, pero las rpm no se pueden controlar.	Verifique si los conectores HMI y ECU y el arnés están dañados. Si lo están, repare y reinicie el sistema, restablezca el código de fallo.
				Si el problema persiste, comuníquese con el encargado de servicio para obtener más información.

DATOS TECNICOS

Batería

	FS5000 D	FS7000 D
Tipo de terminal	SAE estándar	SAE estándar
Tensión, V	12	12
CCA, A	700	765
Tamaño máximo (LxAxH), milímetros/pulgadas	280x175x175 / 11x6-7/8x6-7/8	316x175x190 / 12-7/16x6-7/8x7-1/2

Fluido hidráulico y lubricantes

Líquido hidráulico

Calidad	Estándar
SAE 15W40	API Class SE
	API Class CC
	API class CD

Lubricantes

Componente	Model	Calidad	Estándar	Capacidad del tanque de aceite, qt/litro
Aceite del motor (solo aceite de bajo contenido de cenizas)	FS5000 D	SAE 15W40 o SAE 10W30	API CJ-4	7,5/7,1
			ACEA E6-08	
			ACEA E9-08	
Aceite del motor (solo aceite de bajo contenido de cenizas)	FS7000 D	SAE 15W40 o SAE 10W30	API CJ-4	9/8,5
			ACEA E6-08	
			ACEA E9-08	
Aceite de la caja de cambios	Modelo de caja de cambios de una velocidad	SAE 75W90		1/0,95
	Modelo de caja de cambios de tres velocidades			1,87/1,77
Puntos de lubricación (placa base)*		NLGI 2	SAE J310	

* Consulte las instrucciones de la sección 'Mantenimiento y servicio'.

Fluido refrigerante

Glicol etileno y agua, mezcla 50/50 (refrigerante en la válvula de reparto)
Glicol propileno y agua, mezcla 50/50



¡NOTA! No realice mezclas directamente en el depósito de la máquina, es difícil determinar cuando la mezcla es 50/50. Realice una mezcla 50/50 para un mejor rendimiento del refrigerante y una mejor protección anticorrosión del motor.

DATOS TECNICOS

Datos técnicos

FS5000 D

Característica de la sierra	14/350	20/500	26/650	30/750	36/900
Capacidad de protección de la cuchilla, pulgadas/milímetros	14/350	20/500	26/650	30/750	36/900
Profundidad máxima de corte, pulgadas/milímetros	4,75/118	7,75/193	10,5/262	12,5/312	15/374
Eje de la cuchilla, rpm	3197	2400	1866	1628	1355
Potencia aproximada del eje de la cuchilla, hp/kv	42/31				
Tamaño del eje giratorio, pulgadas/milímetros	1/25,4 con un pasador de arrastre				
Desconexión rápida de la brida de la cuchilla Ø, pulgadas/milímetros	4,5/114,5	4,5/114,5	5/127	5/127	6/152,5
Diámetro del eje de la cuchilla, pulgadas/milímetros	2-1/8 / 54				
Cojinetes del eje de la cuchilla	Eje de la cuchilla sellado con yeso, con 2 cojinetes de bolas sin mantenimiento				
Transmisión del eje de la cuchilla	Correas en V dobles 3VX de tres nervaduras por lado (12 nervaduras en total)				
Refrigerante de la cuchilla	Dos tubos vaporizadores recubiertos de zinc que lanzan múltiples chorros de agua				
Accesorio del protector de la cuchilla	Conector deslizante, pestillo automático				
Control de la cuchilla	Una bomba electrohidráulica levanta el disco; Elevación/descenso controlado por interruptor en la manilla del control de velocidad; Indicador de detención de profundidad y profundidad de corte controlado por software; Sistema de desacoplamiento de la unidad del disco (embrague); Bridas del disco de desconexión rápida				
Eje Ø, pulgadas/milímetros	Delantero, 1/25,4				
	Trasero, pivote central fácil de ajustar con 2 motores de ruedas alimentados de manera hidráulica				
Ruedas, pulgadas/milímetros	Delanteras, 8x3x1/203x76x25, banda de rodamiento de poliuretano grueso, cojinete de bolas sellado que requiere menos mantenimiento				
	Traseras, 10x3x1.25/254x76x32, goma sólida, desconexión rápida				
Transmisión	Bomba hidrostática con 2 motores de rueda conectados con mangueras, interruptor de encendido neutral, control de velocidad único, válvula de bypass hidráulica para empuje				
Velocidad absoluta máxima	Variable infinita: 0-122 fpm / 0-37m/min hacia adelante y atrás. Velocidad máxima marcha atrás 25 metros/minuto en los modelos CE				
Chasis	Para servicios pesados, rígido y construcción de la sección del canal				
Peso (fuera de la caja), libras/kilogramo	1656/751	1667/756	1678/761	1687/765	1700/771
Masa operativa máxima, libras/kilogramo	1744/791	1761/799	1781/808	1801/817	1828/829

DATOS TECNICOS

Dimensiones de la sierra FS5000 D

A	Ancho, pulgadas/milímetros	33 1/4 / 844	H	Largo de la sierra (con indicador arriba, manijas extendidas), pulgadas/milímetros	86 1/4 / 2191
B	Ancho de la rueda de centro a centro, pulgadas/milímetros	Delantero, 20 3/8 / 518	J	Altura min. total (sin tubo del tubo de escape, sin la tapa del purificador), pulgadas/milímetros	50 3/4 / 1289
		Trasero, 21 / 533	K	Altura máx. total (con la tapa del purificador), pulgadas/milímetros	52 1/2 / 1332
C	Ancho de la rueda de punta a punta, pulgadas/milímetros	Delantero, 22 3/8 / 569	L	Largo de la base de las ruedas, pulgadas/milímetros	16 3/4 / 427
		Trasero, 24 / 609	M	Largo desde la protección hasta la manija (manijas guardadas), pulgadas/milímetros	69 / 1753
D	Ancho del marco, pulgadas/milímetros	25 / 635	N	Largo máx. total (con manijas guardadas), pulgadas/milímetros	89 1/2 / 2273
E	Ancho de brida interior a brida interior, pulgadas/milímetros	28 5/8 / 726,5	O	Largo máx. total (con manijas extendidas, indicador abajo), pulgadas/milímetros	116 3/4 / 2964
F	Extensión de manija, pulgadas/milímetros	31 7/8 / 809	P	Largo máx. total (con manijas extendidas, indicador extendido), pulgadas/milímetros	135 1/2 / 3444
G	Largo mínimo de la sierra (sin manijas, con indicador y protegida), pulgadas/milímetros	58 1/2 / 1485			

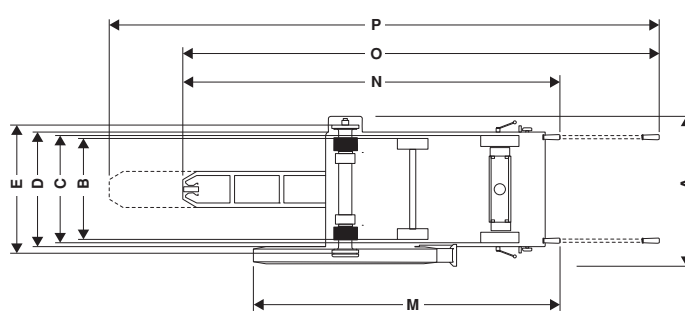
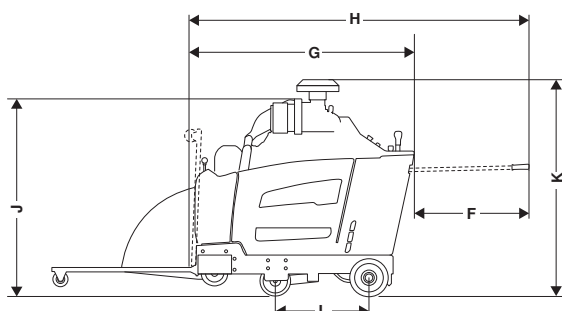

Motor FS5000 D

Especificaciones del motor	Yanmar, 4TNV88C-DHQ
Productividad máxima del motor (ver nota 1)	47,6hp@3000rpm (35,5kW@3000rpm)
Cilindrada, cu.in. / dm ³	134 / 2,2
Cylinders	4
Distancia que recorre un pistón, pulgadas/milímetros	3,5/3,55 / 88/90
Capacidad del depósito de combustible, galón / l	6,5 / 24,5
Filtro de aire	Sello radial con desengrasante e indicador de restricción.
Motor de partida	Eléctrico

Para obtener más información y en caso de consultas sobre este motor específico, visite el sitio www.yanmar.com

Nota 1: como lo especifica el fabricante del motor. La calificación de potencia de los motores indicados corresponde a la salida de potencia neta promedio (en rpm especificada) de un motor de producción típica para el modelo de motor medido según ISO3046. Los motores de producción masiva podrían diferir de este valor. La salida de potencia real para el motor instalado en la máquina final dependerá de la velocidad de funcionamiento, las condiciones medioambientales y otras variables.

DATOS TECNICOS

Datos técnicos

FS7000 D

Característica de la sierra	20/500	26/650	30/750	36/900	42/1000
Capacidad de protección de la cuchilla, pulgadas/milímetros	20/500	26/650	30/750	36/900	42/1000
Profundidad máxima de corte, pulgadas/milímetros	7,75/193	10,5/262	12,5/312	15/374	17,5/411
Eje de la cuchilla, rpm	2362	1762	1624	1354	1150
Potencia aproximada del eje de la cuchilla, hp/kv	68/50				
Tamaño del eje giratorio, pulgadas/milímetros	1/25,4 con un pasador de arrastre				
Desconexión rápida de la brida de la cuchilla Ø, pulgadas/milímetros	4,5/114,5	5/127	5/127	6/152,5	7/178
Diámetro del eje de la cuchilla, pulgadas/milímetros	2-1/8 / 54				
Cojinetes del eje de la cuchilla	Eje de la cuchilla sellado con yeso, con 4 cojinetes de bolas sin mantenimiento				
Transmisión del eje de la cuchilla	Correas en V dobles 3VX de cuatro nervaduras por lado (16 nervaduras en total)				
Refrigerante de la cuchilla	Dos tubos vaporizadores recubiertos de zinc que lanzan múltiples chorros de agua				
Accesorio del protector de la cuchilla	Conector deslizante, pestillo automático				
Control de la cuchilla	Una bomba electrohidráulica levanta el disco; Elevación/descenso controlado por interruptor en la manilla del control de velocidad; Indicador de detención de profundidad y profundidad de corte controlado por software; Sistema de desacoplamiento de la unidad del disco (embrague); Bridas del disco de desconexión rápida				
Eje Ø, pulgadas/milímetros	Delantero, 1/25,4 Trasero, pivote central fácil de ajustar con 2 motores de ruedas alimentados de manera hidráulica				
Ruedas, pulgadas/milímetros	Delanteras, 8x3x1/203x76x25, banda de rodamiento de poliuretano grueso, cojinete de bolas sellado que requiere menos mantenimiento Traseras, 10x3x1.25/254x76x32, goma sólida, desconexión rápida				
Transmisión	Bomba hidrostática con 2 motores de rueda conectados con mangueras, interruptor de encendido neutral, control de velocidad único, válvula de bypass hidráulica para empuje				
Velocidad absoluta máxima	Variable infinita: 0-76 metros/minuto / 0-250 fpm de avance y retroceso. Velocidad máxima de retroceso 25 metros/minuto en los modelos CE.				
Chasis	Para servicios pesados, rígido y construcción de la sección del canal				
Peso (fuera de la caja), libras/kilogramo	2103/954	2114/959	2123/963	2136/969	2275/1032
Masa operativa máxima, libras/kilogramo	2235/1014	2255/1023	2275/1032	2301/1044	2328/1056

DATOS TECNICOS

Dimensiones de la sierra FS7000 D

A	Ancho, pulgadas/milímetros	38 3/8 / 974	H	Largo de la sierra (con indicador arriba, manijas extendidas), pulgadas/milímetros	95 1/8 / 2417
B	Ancho de la rueda de centro a centro, pulgadas/milímetros	Delantero, 23 3/4 / 604	J	Altura min. total (sin tubo del tubo de escape, sin la tapa del purificador), pulgadas/milímetros	51 7/8 / 1319
		Trasero, 25 3/8 / 646	K	Altura máx. total (con la tapa del purificador), pulgadas/milímetros	1499 / 59
C	Ancho de la rueda de punta a punta, pulgadas/milímetros	Delantero, 26 3/4 / 680	L	Largo de la base de las ruedas, pulgadas/milímetros	23 1/2 / 597
		Trasero, 28 3/8 / 722	M	Largo desde la protección hasta la manija (manijas guardadas), pulgadas/milímetros	77 1/4 / 1961
D	Ancho del marco, pulgadas/milímetros	29 1/2 / 750	N	Largo máx. total (con manijas guardadas), pulgadas/milímetros	98 3/8 / 2500
E	Ancho de brida interior a brida interior, pulgadas/milímetros	32 5/8 / 829.5	O	Largo máx. total (con manijas extendidas, indicador abajo), pulgadas/milímetros	125 5/8 / 3190
F	Extensión de manija, pulgadas/milímetros	31 7/8 / 809	P	Largo máx. total (con manijas extendidas, indicador extendido), pulgadas/milímetros	144 1/2 / 3670
G	Largo mínimo de la sierra (sin manijas, con indicador y protegida), pulgadas/milímetros	64 5/8 / 1642			

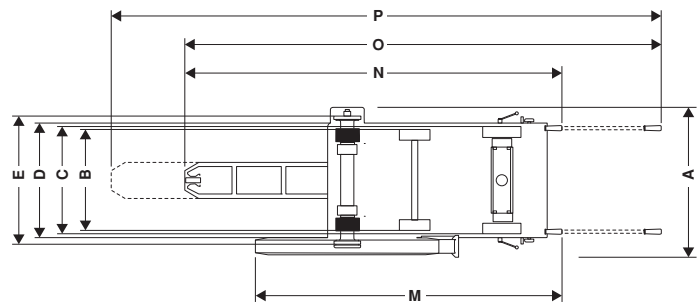
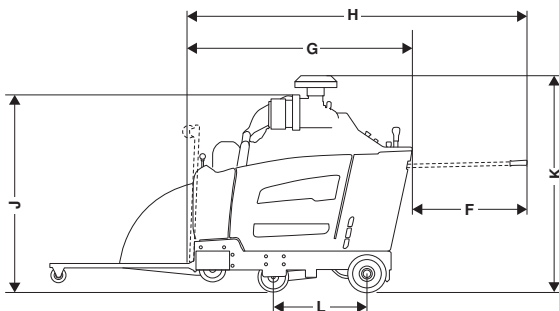

Motor FS7000 D

Especificaciones del motor	Deutz, TD 2.9 L4
Productividad máxima del motor (ver nota 1)	74,3hp@2600rpm (55,4kW@2600rpm)
Cilindrada, cu.in. / dm ³	178 / 2,92
Cylinders	4
Distancia que recorre un pistón, pulgadas/milímetros	3,6/4,3 / 92/110
Capacidad del depósito de combustible, galón / l	10,6 / 40
Filtro de aire	Sello radial con desengrasante e indicador de restricción.
Motor de partida	Eléctrico

Para obtener más información y en caso de consultas sobre este motor específico, visite el sitio www.deutz.com

Nota 1: como lo especifica el fabricante del motor. La calificación de potencia de los motores indicados corresponde a la salida de potencia neta promedio (en rpm especificada) de un motor de producción típica para el modelo de motor medido según ISO3046. Los motores de producción masiva podrían diferir de este valor. La salida de potencia real para el motor instalado en la máquina final dependerá de la velocidad de funcionamiento, las condiciones medioambientales y otras variables.

DATOS TECNICOS

Emisiones de ruido

	FS5000 D	FS7000 D
Emisiones de ruido (vea la nota 1)		
Nivel de potencia acústica medido dB(A)	113	115
Nivel de potencia acústica garantizado L_{WA} dB(A)	119	119
Niveles acústicos (vea la nota 2)		
Nivel de presión acústica en el oído del usuario, dB(A)	102	101
Niveles de vibraciones, a_{HV} (vea la nota 3)		
Manija derecha m/s^2	<2,5	<2,5
Manija izquierda, m/s^2	<2,5	<2,5

Nota 1: Emisiones sonoras en el entorno medidas como potencia acústica (L_{WA}) según la directiva CE 2000/14/CE. La diferencia entre la potencia sonora garantizada y medida es que la potencia sonora garantizada también incluye la dispersión en el resultado de la medición y las variaciones entre diferentes máquinas del mismo modelo, según la Directiva 2000/14/CE.

Nota 2: Nivel de presión de ruido según EN 13862. Los datos referidos del nivel de presión sonora tienen una dispersión estadística habitual (desviación estándar) de 1,0 dB(A).

Nota 3: Nivel de vibración según EN 13862. Los datos referidos del nivel de vibración poseen una dispersión estadística habitual (desviación típica) de 1 m/s^2 .

RELÉS Y FUSIBLES

Relés y fusibles: FS5000 D

Funcionamiento	Denominación	Relé (A)	Denominación	Fusible (A)
Calentador	K1	70	F1	60
Bomba de agua (opcional)	K2	25	F2	25
Luces (opcional)	K3	25	F3	25
Sistema de suspensión (opcional)	K4	25	F4	25
Quinta rueda (opcional)	K5	25	F5	25
Bomba de elevación hidráulica	K6	25	F6	25
Embrague del disco	K7	25	F7	15
Bomba de combustible	K8	25	F8	20
EGR/ Solenoide de combustible	K9	25	F9	20
Motor de arranque	K10	70	F10	60
ECU	n/a	n/a	ECU	25
HMI	n/a	n/a	HMI	25

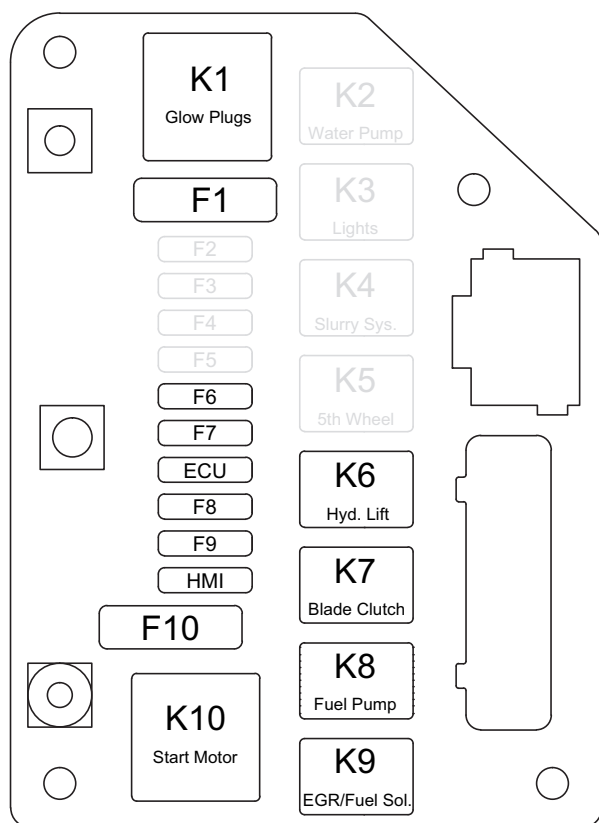

RELÉS Y FUSIBLES

Relés y fusibles: FS7000 D

Funcionamiento	Denominación	Relé (A)	Denominación	Fusible (A)
Calentador	K1	(no utilizado)	F1	(no utilizado)
Bomba de agua (opcional)	K2	25	F2	25
Luces (opcional)	K3	25	F3	25
Sistema de suspensión (opcional)	K4	25	F4	25
Quinta rueda (opcional)	K5	25	F5	25
Bomba de elevación hidráulica	K6	25	F6	25
Embrague del disco	K7	25	F7	15
Bomba de combustible	K8	25	F8	20
EGR/ Solenoide de combustible	K9	(no utilizado)	F9	(no utilizado)
Motor de arranque	K10	70	F10	60
ECU	n/a	n/a	ECU	25
HMI	n/a	n/a	HMI	25

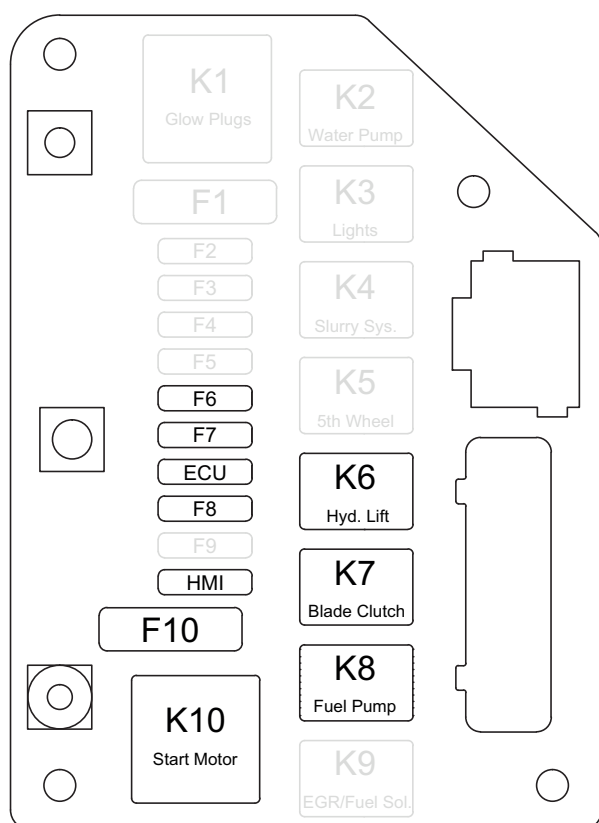

Declaración CE de conformidad

Declaración CE de conformidad

(Rige sólo para Europa)

Husqvarna AB, SE-561 82 Huskvarna, Suecia, tel +46-36-146500, declara bajo su responsabilidad que las sierras de pared **Husqvarna FS5000 D, FS7000 D** con números de serie de 2013 y posteriores (el año se indica claramente en el texto de la placa de características, seguido del número de serie), cumplen con las disposiciones de la DIRECTIVA DEL CONSEJO:

- **2006/42/CE** «relativa a máquinas» del 17 de mayo de 2006.
- **2004/108/CEE**, "referente a compatibilidad electromagnética", del 15 de diciembre de 2004.
- **2000/14/CE**, "sobre emisiones sonoras en el entorno" del 8 de mayo de 2000.

Se han aplicado las siguientes normas: **EN ISO 12100:2010, EN 13309:2010, CISPR12:2007+Amd1:2009, ISO 11451-2:2005, ISO 10605:2008, EN13862+A1:2009**

Gothenburg, 15 de diciembre de 2013



Helena Grubb

Vicepresidente, maquinaria para la construcción Husqvarna AB

(Presentante autorizado de Husqvarna AB y responsable de la documentación técnica.)

DECLARACIÓN DE GARANTÍA PARA EE. UU.

POLÍTICA DE GARANTÍA

Todas las solicitudes de garantía se determinarán tras una inspección de las instalaciones correspondientes. Para toda reclamación de garantía se requerirá una autorización de devolución de productos (RGA). Póngase en contacto con el Departamento de servicio al cliente de Husqvarna llamando al 800-845-1312 para solicitar dicha autorización. El cliente deberá pagar los portes previamente y asumir cualquier gasto de mano de obra necesario para devolver o sustituir un producto para el que se ha solicitado una evaluación de garantía. Husqvarna pagará los gastos de envío de los productos reparados o nuevos aprobados.

EQUIPO

El equipo fabricado por Husqvarna está garantizado frente a defectos de fabricación para el uso normal durante un periodo de dos (2) años desde la fecha de compra por parte del cliente original. **Los fabricantes de componentes ofrecen periodos de garantía específicos. Llame al servicio técnico (800-288-5040) para obtener más información.**

Nuestras obligaciones en virtud de la presente garantía quedan expresamente limitadas a la sustitución o reparación, en Husqvarna Construction Products North America (Olathe, Kansas 66061) o en el servicio técnico que designemos, de las piezas que se consideren defectuosas tras su inspección.

Esta garantía no es aplicable a los defectos causados por daños, uso no razonable o reparaciones defectuosas no realizadas por el personal del servicio técnico autorizado por Husqvarna, o defectos causados por no haber realizado un mantenimiento razonable cuando el equipo estaba en posesión del cliente. Además, la garantía quedará anulada si el producto o cualquiera de sus componentes ha sido alterado o modificado por el cliente, así como si ha sido usado de manera inadecuada o con herramientas que no hayan sido recomendadas por el fabricante.

Excepciones: Perforadoras: 3 meses. Sierras de pared: 1 año. Cortadoras: 3 meses. DM 230: 1 año. DM 225: 3 meses. Sistemas Gyro: 1 año. Sistema CD 40: 1 año. DS 160 C: 1 año. Smart box: 1 año. CS 2515: 1 año. pp 455 E: 1 año. PP 345 E: 1 año. HP 40: 1 año.

Materiales fungibles: Filtros, bujías, cojinetes*, correas, ruedas** y almohadillas de desgaste.

*Excepto en el sistema IntelliSeal™. **Excepto en el deslaminado.

Instrucciones originales

1156928-96



2014-09-23