

Brugsanvisning

FS5000 D

FS7000 D



Læs brugsanvisningen omhyggeligt igennem og forstå indholdet, inden du bruger maskinen.

Danish

SYMBOLFORKLARING

Symboler på maskinen:

Nogle af nedenstående symboler gælder CE-markedet.

ADVARSEL! Maskinen kan ved forkert eller skødesløs brug være et farligt redskab, som kan medføre alvorlige skader eller dødsfald for brugeren eller andre.

Læs brugsanvisningen omhyggeligt igennem og forstå indholdet, inden du bruger maskinen.

Brug personligt beskyttelsesudstyr. Se instruktionerne i afsnittet "Personligt beskyttelsesudstyr".

Al flytning af maskinen uden for skæreområdet skal udføres, mens værktøjet ikke roterer.

Afskærmningerne skal altid være monteret på maskinen. Lad aldrig klingeeeksposeringen overstige 180°.

Kontrollér skæreudstyret. Anvend aldrig sløvt, revnet eller beskadiget udstyr.

Klingerne skal være mærket med det samme høje omdrejningstal, som maskinens typeskilt angiver. En skæreskive med for høj hastighed kan gå itu eller forårsage alvorlig skade.

Brug aldrig maskinen i nærheden af antændelige stoffer eller gasser.

ADVARSEL! Ved skæring dannes støv, som kan forårsage skader ved indånding. Anvend godkendt åndedrætsværn. Undgå at indånde benzindampe og udstødningsgas. Sørg for god ventilation.

Meget varm overflade.

Farligt maskineri! Hold altid alle dele af kroppen på sikker afstand af klingens og alle andre bevægelige dele.



Advarsel, fare for skæring



Regulering af vandforsyning



Sænk klinge



Langsomt



Hurtig



Kontakt til sænkning og hævnings af klinge

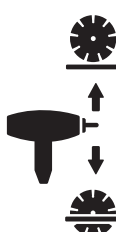

Tænding til



Motoren starter



Motoren stopper

STOP

Maskinstop



Transmissionsstop



SYMBOLFORKLARING

Gearområde: Vælg 1, 2, 3 eller neutral.



Påfyldning af brændstof Tank kun dieselbrændstof; benzin må under ingen omstændigheder benyttes.



Motorolie



Oliepind, oprethold korrekt motoroliestand



Løft ikke asfalskæreren, når motoroliestanden kontrolleres.



Hold asfalskæreren vandret, uden klinge, når oliestanden kontrolleres.



Dette produkt er i overensstemmelse med gældende CE-direktiv. Hvis mærket forefindes på maskinen.



Støjemissioner til omgivelserne i henhold til EF-direktiv. Maskinens emission fremgår af kapitlet Tekniske data og af en mærkat.



Andre symboler/etiketter på maskinen gælder specifikke krav for certificering på visse markeder.

Forklaring til advarselsniveauer

Advarslerne er inddelt i tre niveauer.

ADVARSEL!



ADVARSEL! Bruges, hvis operatøren udsætter sig for risiko for alvorlig personskade eller dødsfald, og der er stor risiko for skader på omgivelserne ved tilsidesættelse af instruktionerne i manualen.

FORSIGTIG!



FORSIGTIG! Bruges, hvis operatøren udsætter sig for risiko for personskade, eller der er risiko for skader på omgivelserne ved tilsidesættelse af instruktionerne i manualen.

BEMÆRK!

BEMÆRK! Bruges, hvis der er risiko for skader på materialer eller maskinen ved tilsidesættelse af instruktionerne i manualen.

INDHOLD

Indhold

SYMBOLFORKLARING

Symboler på maskinen:	2
Forklaring til advarselsniveauer	3

INDHOLD

Indhold	4
---------------	---

PRÆSENTATION

Til vore kunder!	5
Design og funktioner	5
Asfalkskærer FS5000 D, FS7000 D	5
Hvad er hvad på asfalkskæreren – FS5000 D?	6
Hvad er hvad på asfalkskæreren – FS7000 D?	8
Hvad er hvad på kontrolpanelet?	10

MASKINENS SIKKERHEDSUDSTYR

Generelt	11
----------------	----

KLINGER

Generelt	14
Diamantklinger	14
Transport og opbevaring	14

BRÆNDSTOFHÅNDBETING

Generelt	15
Drivmiddel	15
Tankning	15
Transport og opbevaring	15

HÅNDBETING AF BATTERI

Generelt	16
Tilslutning af batteriet	16
Frakobling af batteriet	16
Start af motor med svagt batteri	16

BETJENING

Beskyttelsesudstyr	17
Generelle sikkerhedsinstruktioner	17
Service	17
Grundlæggende arbejdsteknik	18
Håndtagens placering	19
Flytning af maskinen	19
Montering af skive	20
Klingedybdestop	22
Skæring i lige linje	23
Transport og opbevaring	24
Langtidsopbevaring	24
Justering af omdrejningshastighed for motor/ klingeaksel/gearkasse	25
Omregning af klingestørrelser	28
Tilbehør	36

START OG STOP

Før start	37
Første opstart	37
Start	37
Stop	39

MENUSYSTEMET

Menuoversigt	40
Forklaring af menusystemet	41
Forklaring af advarselsymboler på displayet	43

VEDLIGEHOLDELSE OG SERVICE

Generelt	44
Forholdsregler forud for vedligeholdelse, service og fejlsøgning	44
Rengøring	44
Serviceplan	45
Stationær regenerering, kun FS5000 D	53

FEJLFINDING

Hændelser under skærearbejdet	56
Fejlmeddelelser	57

TEKNISKE DATA

Batteri	60
Hydraulikvæske og smøremidler	60
Tekniske data	61
Støjemissioner	66

RELÆER OG SIKRINGER

Relæer og sikringer - FS5000 D	67
Relæer og sikringer - FS7000 D	68

EF-OVERENSSTEMMELSESRKLÆRING

EF-overensstemmelseserklæring	69
-------------------------------------	----

Til vore kunder!

Tak, fordi du har valgt et produkt fra Husqvarna!

Vi håber, at du vil blive tilfreds med din maskine, og at den bliver din ledsager i lang tid fremover. Når du køber vores produkter, får du samtidig adgang til professionel hjælp med reparationer og service. Hvis maskinen er købt et sted, som ikke er autoriseret forhandler af vores produkter, skal du spørge dem efter nærmeste serviceværksted.

Denne brugsanvisning har stor værdi. Sørg for, at den altid er ved hånden på arbejdsstedet. Ved at følge brugsanvisningen (brug, service, vedligeholdelse osv.) kan du forlænge maskinens levetid væsentligt og endda forøge dens værdi ved videresalg. Hvis du sælger din maskine, skal du huske at overdrage brugsanvisningen til den nye ejer.

Mere end 300 års innovation

Husqvarna AB er en svensk virksomhed med en tradition, der går tilbage til 1689, da den svenske kong Karl XI lod opføre en fabrik til fremstilling af musketter. Allerede dengang blev fundamentet lagt for den ingeniørkunst, der ligger bag udviklingen af en række af verdens førende produkter på områder som jagtvåben, cykler, motorcykler, hvidevarer, symaskiner og produkter til udendørs brug.

Husqvarna er førende på verdensplan inden for motoriserede udendørsprodukter til skovbrug, parkvedligeholdelse og plæne- og havepleje samt skæreudstyr og diamantværktøj til byggeri og stenindustrien.

Ejeransvar

Det er ejerens/arbejdsgiverens ansvar, at operatøren er i besiddelse af tilstrækkelig viden om sikker brug af maskinen. Værkførere og operatører skal have læst og forstået brugermanualen. De skal være opmærksomme på:

- Maskinens sikkerhedsinstruktioner.
- Maskinens anvendelsesområder og begrænsninger.
- Hvordan maskinen skal bruges og vedligeholdes.

National lovgivning kan indeholde bestemmelser for brugen af denne maskine. Undersøg, hvilke love der er gældende for arbejdsstedet, inden du bruger maskinen.

Producentens forbehold

Efter offentliggørelse af denne brugervejledning kan Husqvarna udsende supplerende oplysninger med henblik på sikker drift af dette produkt. Det er ejerens pligt at holde sig opdateret angående de sikreste arbejdsmetoder.

Husqvarna AB forsøger hele tiden at videreudvikle sine produkter og forbeholder sig derfor ret til ændringer af bl.a. form og udseende uden forudgående varsel.

For kundeoplysninger og bistand kan du kontakte os på vores hjemmeside: www.husqvarna.com eller ringe på 1-800-845-1312.

Design og funktioner

Disse selvkørende asfalkærere er kun beregnet til brug med diamantklinger til våd skæring. De er designet til at skære i både ny og hærdet beton i forskellige hårdhedsgrader og asfalt.

Værdier som høj ydeevne, driftssikkerhed, innovativ teknologi, avancerede tekniske løsninger og hensyntagen til miljøet kendetegner Husqvarnas produkter. Sikker drift af dette produkt kræver, at operatøren læser denne vejledning omhyggeligt. Spørg din forhandler eller Husqvarna, hvis du har brug for flere oplysninger.

En række af dit produkts unikke egenskaber er beskrevet nedenfor.

Asfalkærere FS5000 D, FS7000 D

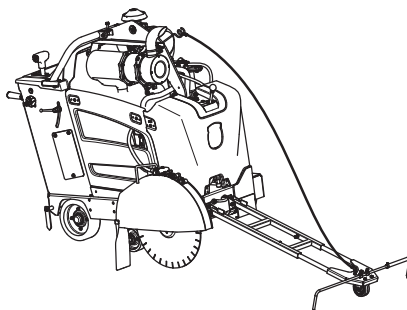

Motor

Kraftfulde, vandkølede og elektronisk styrede dieselmotorer giver optimale momentkurver.

Kraftoverførsel

Robust og effektiv kraftoverførsel mellem motor og klinge giver maksimal effekt ved klingeakslen.

Tier 4 Final/Stage IIIB

Disse produkter er Tier 4 Final/Stage IIIB-kompatible: Nyt efterbehandlingssystem til udstødningsgasser, der overholder nye love i USA og EU.

E-track (tilbehør)

Elektronisk styret bagaksel, hvor brugeren med et enkelt tryk på en knap kan indstille bagakslen, så den styrer lige under skæring.

Digitalt display

Digitalt display sikrer et praktisk overblik over egenskaber og funktioner til betjening maskinen.

Forreste sty

Den forreste føreskinne er teleskopisk, hvilket giver god synlighed og praktisk opbevaring

PRÆSENTATION

Hvad er hvad på asfalkæreren – FS5000 D?

Dæksler afmonteret til illustrationsformål.

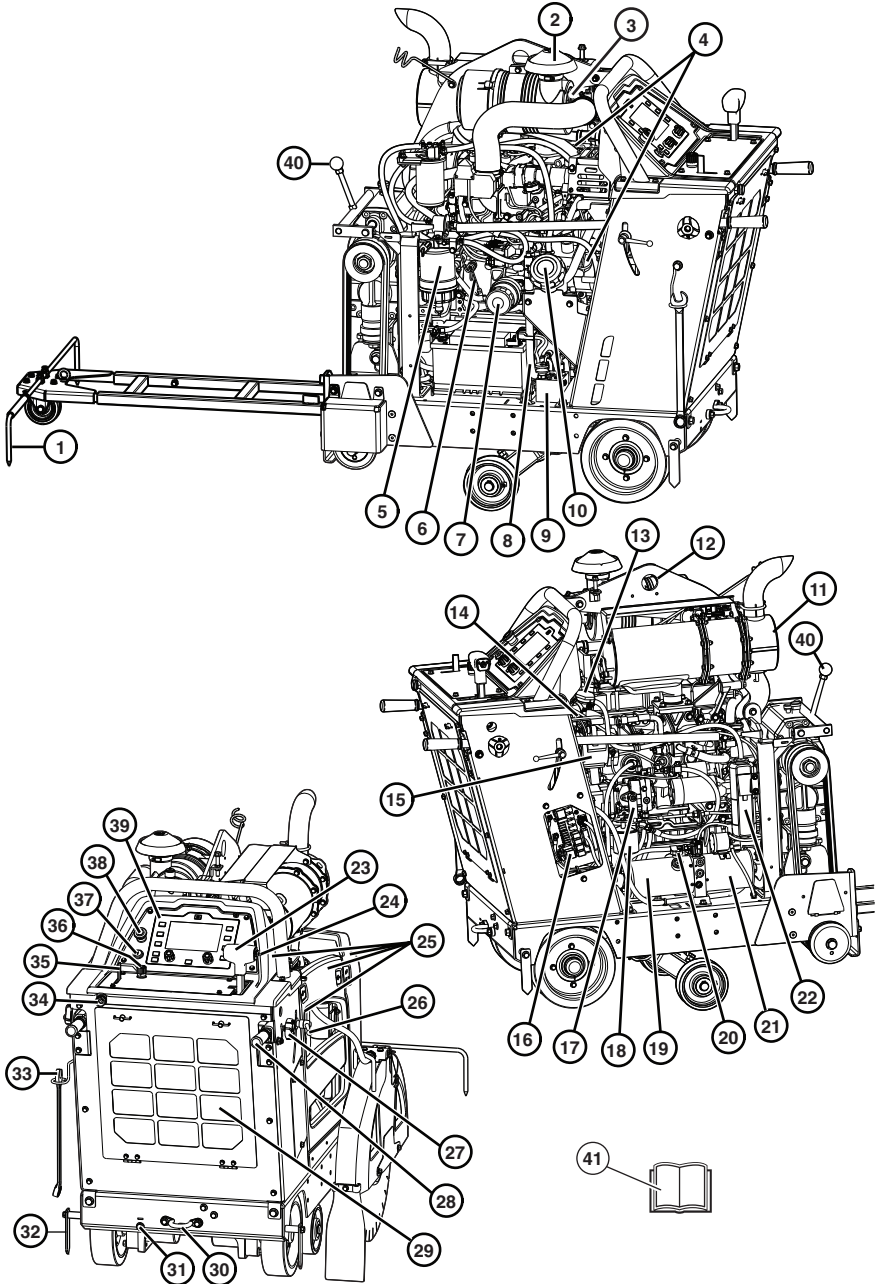

PRÆSENTATION

FS5000 D

- 1 Forreste styr
- 2 Luftfilter
- 3 Luftrestriktionsindikator
- 4 Oliepåfyldning
- 5 Brændstoffilterets vandudskiller
- 6 Kontrol af motorolie (oliepind)
- 7 Motoroliefilter
- 8 Slange til aftapning af motorolie, med ventil
- 9 Transmissionens bypassventil
- 10 Brændstoftankdæksel
- 11 Lyddæmper - DPF
- 12 Løfteøje
- 13 Påfyldningsdæksel på kølevæskebeholder
- 14 Generator/vandpumperem
- 15 Generator
- 16 Relæ og sikringsboks
- 17 Pumpe til hydrostatisk transmission
- 18 Hydraulikfilter
- 19 Hydraulikbeholder
- 20 Hydraulikbeholderdæksel
- 21 Pumpe til hydraulisk løft
- 22 Ekspansionsbeholder til kølevæske
- 23 Omdrejningsreguleringsgreb - retningsbestemt frem/
bak
- 24 Hæve/sænke-kontakt (klinge)
- 25 Beskyttelsesdæksler
- 26 Låseknop til justering af højden på styret
- 27 Låseknop til justering af længden på styret.
- 28 Styr
- 29 Kølerluftfilter
- 30 Fastsurringsøje (for og bag)
- 31 Manuel akseljustering
- 32 Bageste føreskinne
- 33 Skruenøgle til klingeaksel
- 34 Vandindløb
- 35 Vandventil
- 36 Drejeknap til sænkning af asfalkærerens hastighed
- 37 Motorstartkontakt
- 38 Maskinstop
- 39 Kontrolpanel
- 40 Gearstang (model med 3-trins gearkasse)
- 41 Brugsanvisning

PRÆSENTATION

Hvad er hvad på asfalkskæreren – FS7000 D?

Dæksler afmonteret til illustrationsformål.

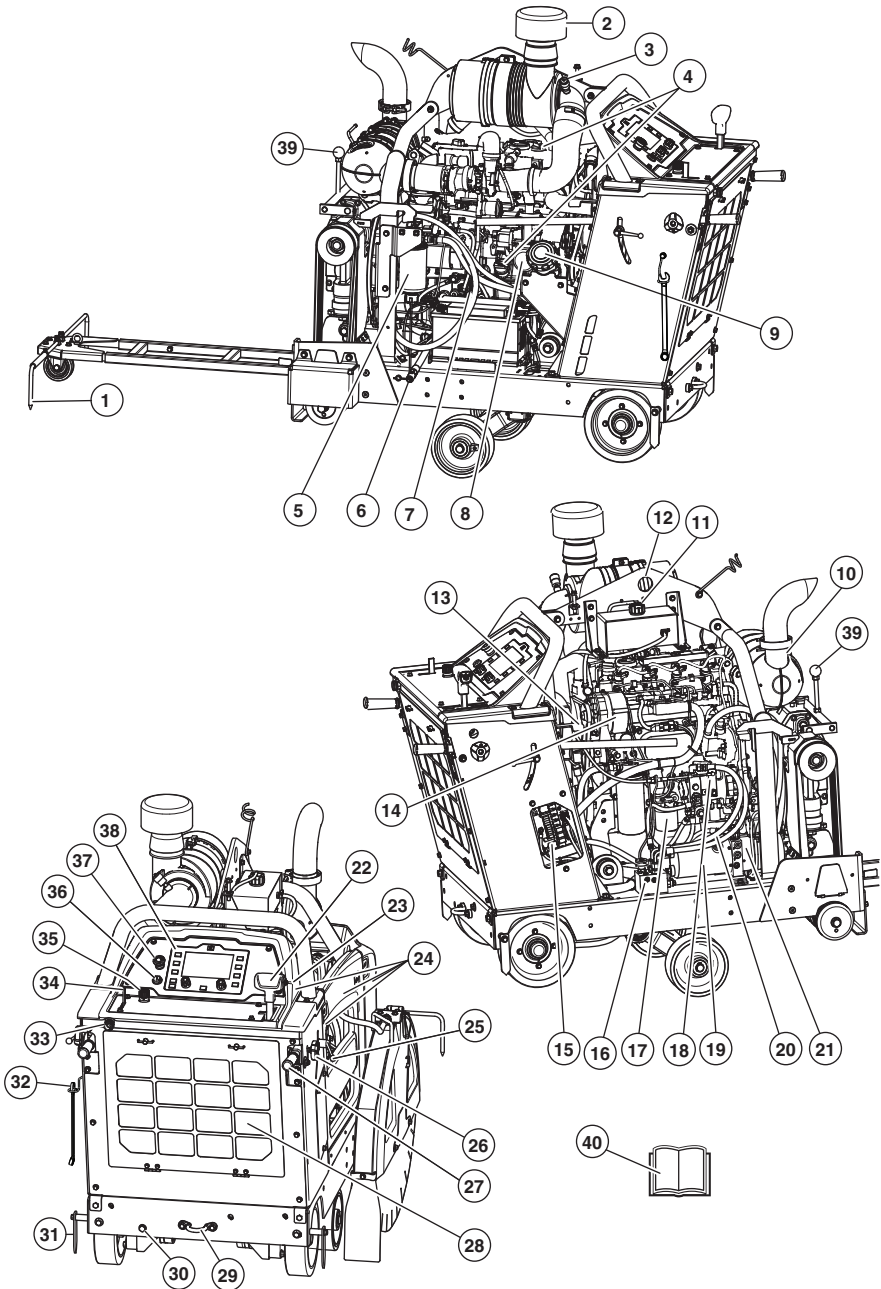

PRÆSENTATION

FS7000 D

- 1 Forreste styr
- 2 Luftfilter
- 3 Luftrestriktionsindikator
- 4 Oliepåfyldning
- 5 Brændstoffilterets vandudskiller
- 6 Slange til aftapning af motorolie, med ventil
- 7 Kontrol af motorolie (oliepind)
- 8 Motoroliefilter
- 9 Brændstoftankdæksel
- 10 Lyddæmper - DOC
- 11 Påfyldningsdæksel på kølevæskebeholder
- 12 Løfteøje
- 13 Generator/vandpumperem
- 14 Generator
- 15 Relæ og sikringsboks
- 16 Transmissionens bypassventil
- 17 Hydraulikfilter
- 18 Pumpe til hydrostatisk transmission
- 19 Hydraulikbeholder
- 20 Hydraulikbeholderdæksel
- 21 Pumpe til hydraulisk løft
- 22 Omdrejningsreguleringsgreb - retningsbestemt frem/
bak
- 23 Hæve/sænke-kontakt (klinge)
- 24 Beskyttelsesdæksler
- 25 Låseknop til justering af højden på styret
- 26 Låseknop til justering af længden på styret.
- 27 Styr
- 28 Kølerluftfilter
- 29 Fastsurringsøje (for og bag)
- 30 Manuel akseljustering
- 31 Bageste føreskinne
- 32 Skruenøgle til klingesæksel
- 33 Vandindløb
- 34 Vandventil
- 35 Drejeknap til sænkning af asfalkærereens hastighed
- 36 Motorstartkontakt
- 37 Maskinstop
- 38 Kontrolpanel
- 39 Gearstang (model med 3-trins gearkasse)
- 40 Brugsanvisning

PRÆSENTATION

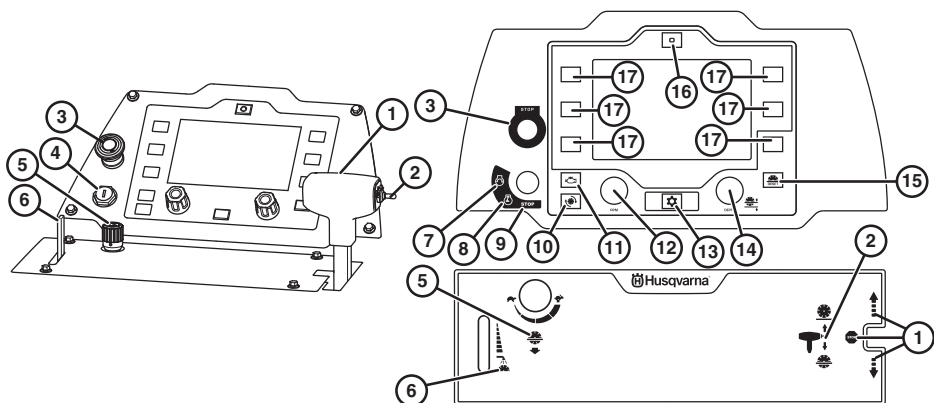

Kontrolpanelet er brugerens forbindelsesled til maskinen. Herfra kan brugeren styre alt fra motorens omdrejningstal til klingens skæredybde og læse den aktuelle status for motor og maskine.

Alle oplysninger til brugeren bliver vist på en 7" refleksfri skærm med LED-baggrundsbelysning, hvilket gør det let at se oplysninger på skærmen, uanset om der er meget eller lidt lys på arbejdsstedet.

Vær opmærksom på, at displayteksterne er illustreret på engelsk i manualen, men vil blive vist på dit sprog på produktets display. Der vil være forskellige menupunkter tilgængelige, afhængigt af hvordan maskinen er konfigureret. For yderligere oplysninger henvises til afsnittet 'Menuoversigt'.

Brug funktionsknapperne (17) på begge sider af displayet til at vælge de respektive funktioner, som vises på displayet.

Hvad er hvad på kontrolpanelet?

- | | | | |
|---|---|----|--|
| 1 | Omdrejningsreguleringsgreb | 9 | Motoren stopper |
| 2 | Hæve/sænke-kontakt (klinge) | 10 | Visning af klingehastighed, omdrejningstal |
| 3 | Maskinstop | 11 | Visning af motorhastighed, omdrejningstal |
| 4 | Motorstartkontakt | 12 | Justering af gasspældshastighed |
| 5 | Drejeknap til sænkning af asfaltskærerens hastighed | 13 | Menuknap |
| 6 | Vandventil | 14 | Justering af klingedybde |
| 7 | Motoren starter | 15 | Knap til nulstilling af klinge |
| 8 | Tænding til | 16 | Knap til nulstilling af E-track |
| | | 17 | Knappen Select (Vælg) |

MASKINENS SIKKERHEDSUDSTYR

Generelt



ADVARSEL! Brug aldrig en maskine med defekte sikkerhedsdetaljer. Klarer maskinen ikke alle kontrollerne, skal du kontakte et serviceværksted for at få den repareret. Motoren skal være standset og motorstartkontakten i positionen STOP.

I dette afsnit forklares mere om maskinens sikkerhedsdetaljer, hvilken funktion de har, samt hvordan kontrol og vedligeholdelse skal udføres for at sikre, at de fungerer.

Maskinstop

Maskinstopfunktionen bruges til hurtigt at slukke for motoren og alle elektriske funktioner bortset fra lysene.

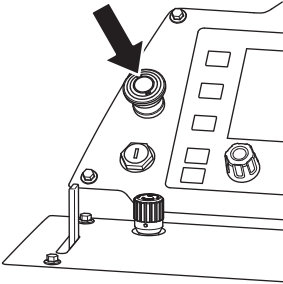

BEMÆRK! Må ikke bruges til rutinemæssig standsning.

Kontrol af maskinstopfunktionen

- Bevæg omdrejningsreguleringsgrebet til positionen STOP. Motoren kan ikke starte, medmindre omdrejningsreguleringsgrebet står i positionen STOP.

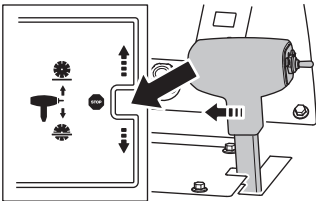

- 1 Start motoren, drej motorstartkontakten om på positionen tænding til. Følg proceduren i motorvejledningen.
- 2 Når forvarmningssymbolet vises, skal du vente, mens motorgløderene varmer motoren op. Når forvarmningssymbolet forsvinder, skal du dreje

motorstartkontakten til positionen start for at starte motoren.

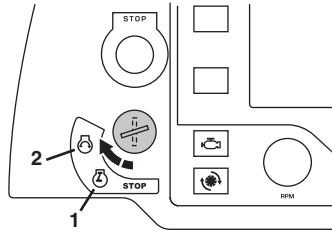

- Tryk på maskinstopknappen, og kontrollér, at motoren standser. Dette vil sætte maskinen i fejlsikret tilstand.
- Nulstil maskinstopfunktionen ved at trække grebet udad.

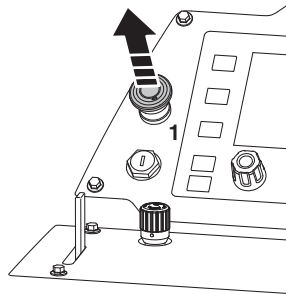

- Nulstil den fejlsikrede tilstand ved at dreje motorstartkontakten til positionen STOP og tilbage til positionen tænding til.

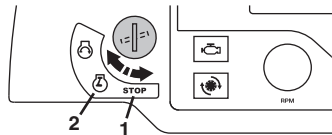

MASKINENS SIKKERHEDSUDSTYR

Klingeafskærmning



ADVARSEL! Kontrollér altid, at klingeafskærmningen er korrekt monteret, inden maskinen startes.

Denne beskyttelse er monteret oven for klingen og er konstrueret, så den forhindrer, at dele fra klingen eller afskåret materiale slynges ud mod brugeren.

Tilstanden beskytter også brugeren imod klingens og afkøler klingens med vand i forbindelse med våd skæring.

Kontrol af klingskærm



ADVARSEL! Kontrollér altid, at afskærmningen er korrekt monteret, før du starter maskinen. Kontrollér også, at skiven er monteret korrekt og ikke er defekt. En defekt skive kan forårsage personskader.

- Kontroller, at klingeafskærmningen er intakt og fri for revner. Udskift klingeafskærmningen, hvis den har været udsat for slag eller er revnet.

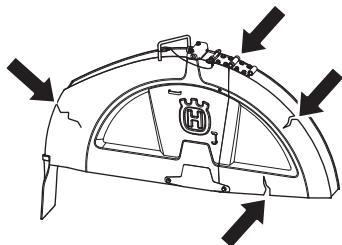

Beskyttelsesdæksler



ADVARSEL! Kontrollér altid, at beskyttelsesdækslerne er korrekt monteret, inden maskinen startes.

Beskyttelsesdækslerne på maskinen beskytter brugeren imod køleventilator, remtræk og varme overflader.

Montering af beskyttelsesdæksler

- Kontrollér beskyttelsesdækslerne for revner og andre skader. Udskift defekte dæksler.

A: FS5000 D

B: FS7000 D

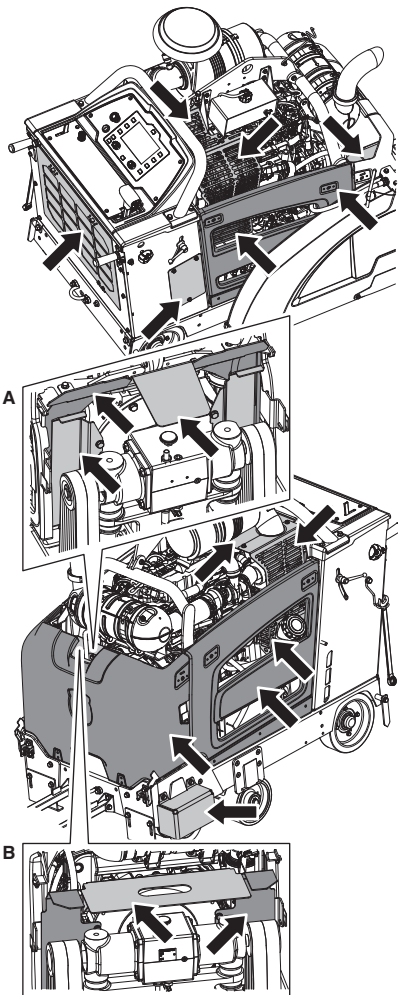

MASKINENS SIKKERHEDSUDSTYR

Lyddæmper - DPF/DOC



ADVARSEL! Brug aldrig en maskine uden lyddæmper eller med en defekt lyddæmper. En defekt lyddæmper kan forøge lydniveauet og brandrisikoen markant. Hav altid brandslukningsudstyr inden for rækkevidde.

Lyddæmperen bliver meget varm både under og efter brug. Dette gælder også ved kørsel i tomgang. Vær opmærksom på brandfaren, specielt ved håndtering i nærheden af brandfarlige emner og/eller gasser.

Lyddæmperen er konstrueret med henblik på at give et så lavt lydniveau som muligt samt lede motorens udstødningsgasser væk fra brugeren.

Kontrol af lyddæmper - DPF/DOC

- Kontrollér jævnligt, at lyddæmperen er hel, og at den sidder godt fast.

BEMÆRK! Lyddæmper – DPF/DOC er med til at sikre overholdelse af emissionskravene. Må ikke ændres!

KLINGER

Generelt



ADVARSEL! En kapskive kan gå i stykker og forårsage skader for brugeren.

Producenten af skæreskiven udsender advarsler og anbefalinger for brug og korrekt vedligeholdelse af skæreskiven. Disse advarsler følger med skæreskiven ved levering.

En skæreskive bør kontrolleres, inden den monteres på saven og ofte under brug. Se efter revner, mistede segmenter (diamantskive) eller stykker, der er blevet brækket af. Brug ikke et beskadiget skærebånd.

- Kapskiver af høj kvalitet er oftest mest økonomiske. Kapskiver af lavere kvalitet har ofte en dårligere skæreevne og kortere levetid, hvilket resulterer i højere omkostninger i forhold til mængden af materiale, der trimmes. Se instruktionerne i afsnittet Montering af klinger.



ADVARSEL! Anvend aldrig en klinge til andet materiale end det, den er beregnet til. Anvend aldrig klinger med lavere omdrejningstalangivelse end kapmaskinens. Brug ikke runde savklinger eller klinger med hårdmetalskær.

Ustabile klinger

- Klinge kan rukke og gå i stykker, hvis der anvendes en for høj rotationshastighed.
- En lavere nominal rotationshastighed kan få klingene til at holde op med at rukke. Kontrollér, at klingens transmission/gear er konfigureret korrekt. Udskift i modsat fald klingen.

Diamantklinger

Generelt

Skæreskiven bliver ved med at rotere i op til et minut, efter at motoren er standset. Stands aldrig klingene med hænderne. Personskader kan forekomme.



ADVARSEL! Diamantklinger bliver meget varme, når de bruges. Overophedning af skiven er et resultat af forkert brug og kan medføre deformation af skiven og deraf følgende tingsskader og personskader.

Skæring i metal medfører gnistdannelse, hvilket er forbundet med brandfare. Brug aldrig maskinen i nærheden af antændelige stoffer eller gasser.

- Diamantklinger består af en ståldel med segmenter, som indeholder industridiamanter.
- Diamantklinger giver lavere udgifter pr. skæring, færre klingskift og konstant skæredybde samt mindre støv.

- Kontrollér når du anvender diamantklinge, at den roterer mod det hul som pilmarkeringen på skiven viser.

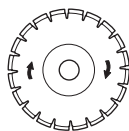

Skærpning af diamantklinger

- Anvend altid en skarp diamantklinge.
- Diamantklinger kan blive sløve, når der anvendes et forkert manøvreringstryk, eller når der skæres i visse materialer, f.eks. kraftigt armeret beton. At arbejde med en sløv diamantklinge medfører overophedning, hvilket kan medføre, at diamantsegmentet løsnes.
- Skærp klingene ved at reducere skæredybden og motorens hastighed i kort tid. Dette vil frembringe nye og skarpe diamanter på klingene.

Diamantskiver og køling

- Under opskæring gør friktionen i snittet at diamantskiven opvarmes. Hvis man lader klingene blive for varm, kan det medføre tab af tilspænding, eller at kernen revner. Derfor skal diamantklingen afkøles med vand.

Diamantklinger til vådskæring

Under opskæring gør friktionen i snittet at diamantskiven opvarmes. Hvis man lader klingene blive for varm, kan det medføre tab af tilspænding, eller at kernen revner.

Lad klingene køle af, inden du rører ved dem.

- Diamantskiver til vådskæring skal bruges med vand for at holde skivens kerne og segmenter kolde under savningen. Knive til vådskæring må IKKE anvendes under tørre forhold.
- Brug af Knive til vådskæring uden vand kan forårsage overophedning, hvilket giver en dårlig ydelse, alvorlig beskadigelse af knivene og udgøre en sikkerhedsrisiko.
- Vand afkøler skiven og øger dens levetid samt reducerer støvdannelsen.
- Brug vådskæring i gammel og ny beton og asfalt.

Klingestørrelse, mm/tommer	Maks. skæredybde, mm/tommer
350/14	118/4,75
500/20	193/7,75
650/26	262/10,5
750/30	312/12,5
900/36	374/15
1000/42	411/17,5

BEMÆRK! Brug altid den klingeflangestørrelse, der er angivet for den aktuelle klingestørrelse. Brug aldrig beskadigede flanger.

Transport og opbevaring

- Opbevar skæreklingerne på et sikkert sted, så de ikke bliver beskadiget.
- Opbevar kapskiven tørt og frostfrit.
- Kontrollér nye skiver med hensyn til transport- eller lagerskader.

BRÆNDSTOFHÅNDTERING

Generelt



ADVARSEL! At køre en motor i et lukket eller dårligt udluftet rum kan medføre døden som følge af kvælning eller kulliteforgiftning.

Brændstof og brændstofslinger er meget brandfarlige og kan give alvorlige skader ved indånding og hudeksponering. Vær derfor forsigtig ved håndtering af brændstof, og sørg for god luftventilation ved brændstofhåndtering.

Motorens udstødningsgasser er varme og kan indeholde gnister, som kan forårsage brand. Start derfor aldrig maskinen indendørs eller i nærheden af brandfarligt materiale!

Ryg ikke, og anbring aldrig varme genstande i nærheden af brændstoffet.

Drivmiddel

Motor

Motoren på denne maskine er certificeret til de miljømæssige emissionskrav iht. US EPA og CARB Tier 4 Final/EU Stage IIIB.

FS5000 D asfalkæreren er udstyret med en Yanmar 4-cylindret Tier 4 Final/Stage IIIB dieselmotor.

FS7000 D asfalkæreren er udstyret med en Deutz 4-cylindret Tier 4 Final/Stage IIIB dieselmotor.

Dieselbrændstof

- Brug kun diesel med lavt svovlindhold (0,0015 % eller 15 ppm). For yderligere oplysninger om brændstof henvises til fabrikantens manual, som leveres med produktet.

BEMÆRK! Brug aldrig biodiesel! Biodiesel ødelægger brændstofslingerne.

Motorolie

Parkér altid maskinen på en plan overflade, inden oliestanden kontrolleres. Hold asfalkæreren vandret, uden klinge, når oliestanden kontrolleres.

- Kontrollér olieniveauet, inden maskinen startes. Hvis olieniveauet er for lavt, kan det medføre alvorlige motorskader. Se anvisningerne i afsnittet 'Vedligeholdelse og service'.
- Brug aldrig olie, der er beregnet til totaktsmotorer. Brug kun olie med lavt askeindhold som angivet i 'Tekniske data'.

BEMÆRK! Kontrollér, at der er tilstrækkelig olie på motoren.

Tankning



ADVARSEL! Stands motoren, og lad den afkøle nogle minutter før tankning.

Åbn tankdækslet langsomt ved brændstofpåfyldning, så et eventuelt overtryk langsomt forsvinder.

Tør rent rundt om tankdækslet.

Spænd tankdækslet omhyggeligt efter tankning. Hvis dækslet ikke er korrekt strammet, kan låget vibrere sig løst og brændstof kan slippe ud fra tanken og medføre en brandfare.

Flyt maskinen mindst 3 m væk fra tankningsstedet, inden du starter.

Start aldrig maskinen:

- Hvis du har spildt brændstof eller motorolie på maskinen. Aftør al spildt væske, og lad benzinresterne fordampe.
- Hvis du har spildt brændstof på dig selv eller dit tøj, skift tøj. Vask de legemsdele, som har været i kontakt med brændstoffet. Brug vand og sæbe.
- Hvis maskinen lækker brændstof. Kontrollere regelmæssigt for lækage fra tankdæksel og brændstofslinger.

Transport og opbevaring

- Opbevar og transporter maskinen og brændstoffet, så eventuel lækage og dampe ikke risikerer at komme i kontakt med gnister eller åben ild, f.eks. fra elmaskiner, elmotorer, elkontakter/afbrydere eller olietønder.
- Ved opbevaring og transport af brændstof skal der bruges en til formålet passende og godkendt beholder.

HÅNDBTERING AF BATTERI

Generelt



ADVARSEL! Blysyrebatterier udvikler eksplosive gasser. Undgå gnister, åben ild og rygning i nærheden af batterier.

- Tilslutning og afbrydelse af batteriet kan forårsage gnister og kortslutninger.
- Gnister og åben ild kan få et blybatteri til at eksplodere.
- Tilslut aldrig begge klemmer på batteriet samtidigt med en skrueøgle eller andet af metal, idet batteriet kan blive kortsluttet.
- Håndtér altid batteriet med forsigtighed.
- Ubrugte batterier skal holdes væk fra metalgenstande som f.eks. søm, mønter og smykker.
- Fjern metalarmbånd, ure, ringe osv., før batteriet tilsluttes. Bær handsker og beskyttelsesbriller eller støvmaske under arbejde med batteriet.
- Det originale batteri er vedligeholdelsesfrit. Forsøg ikke at åbne eller fjerne hætter eller afskærmninger. Det er under normale forhold ikke nødvendigt at kontrollere eller tilpasse elektrolytniveauet.
- Udskift udelukkende med et tilsvarende vedligeholdelsesfrit batteri. Se oplysningerne i afsnittet Tekniske data.
- Ved svejsning på maskinen skal du altid koble begge batterikabler fra og lægge dem et sted, hvor de ikke kommer i berøring med batteriets poler.
- Tilslut altid minuspolen på svejseudstyr så tæt som muligt på det punkt, der skal svejse.

BEMÆRK! Overskrid ikke den maksimale fysiske batteristørrelse. Et for stort batteri kan beskadige eller blive beskadiget af tilstødende dele.

Vær forsigtig med batteri af hensyn til miljøet. Følg de lokale bestemmelser for genvinding.

- Kontrollér batteriet dagligt. Når motorstartkontakten er sat på tænding til, bør batterimåleren i displayet ikke komme under 12 V.

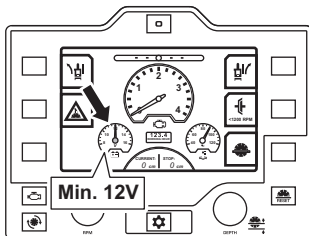

- Hvis batteriet har vanskeligt ved at opretholde spænding over lange perioder uden belastning, skal batteriet udskiftes. For yderligere oplysninger om anbefalede batterier henvises til afsnittet Tekniske data
- Oplad batteriet med jævne mellemrum.
- Hold batteripolerne og tilbehøret rene.

Tilslutning af batteriet

Bemærk! Batterikablerne må kun monteres og afmonteres i den rækkefølge, som er beskrevet i dette afsnit.

- 1 Tilslut altid pluspolen først.
- 2 Genmonter batteriholderen.
- 3 Tilslut minuspolen.

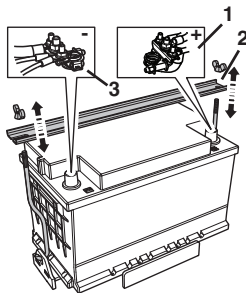

Frakobling af batteriet

- Fjern kablerne i omvendt rækkefølge.

Start af motor med svagt batteri

Hvis batteriet er for svagt til at starte motoren, skal det oplades.

Ved brug af startkabler til nødstart skal nedenstående fremgangsmåde følges:

Tilslutning af startkabler

- 1 Tilslut hver ende af det røde kabel til den POSITIVE pol (+) på hvert batteri, og vær omhyggelig med ikke at kortslutte nogen af enderne mod chassiset.
- 2 Tilslut den ene ende af det sorte kabel til den NEGATIVE pol (-) på det batteri, der er fuldt opladet.
- 3 Tilslut den anden ende af det sorte kabel til en god STELFORBINDELSE PÅ MOTORBLOKKEN med god afstand til brændstoftanken og batteriet.

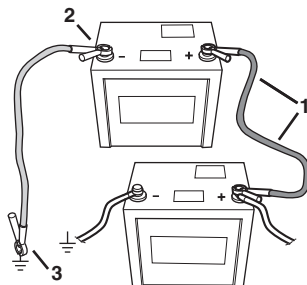

Fjern kablerne i omvendt rækkefølge.

- Det SORTE kabel fjernes fra motorblokken og derefter det fuldt opladte batteri.
- Det RØDE kabel skal fjernes sidst fra begge batterier.

Opbevaring

- Opbevar batteriet køligt og tørt.

Beskyttelsesudstyr

Generelt

Sørg for, at der altid er en anden person i nærheden, når du bruger maskinen, så du kan bede om hjælp, hvis der sker en ulykke.

Personligt beskyttelsesudstyr

Ved enhver anvendelse af maskinen skal der bruges godkendt personligt beskyttelsesudstyr. Det personlige beskyttelsesudstyr udelukker ikke risikoen for skader, men det mindsker effekten af en skade ved en ulykke. Bed din forhandler om hjælp ved valg af udstyr.



ADVARSEL! Brug af produkter som f.eks. knive, vinkelslibere, boremaskiner, save som skurer eller danner materiale, kan generere støv og dampe, som kan indeholde farlige kemikalier. Kontrollér, hvilken type materialer du skal behandle, og anvend passende åndedrætsværn.

Langvarig eksponering for støj kan medføre permanente høreskader. Brug altid godkendt høreværn. Lyt efter advarselssignaler eller råb, når du bruger høreværn. Aftag altid høreværnet, så snart motoren standser.

Brug altid:

- Godkendt beskyttelseshjelm
- Høreværn
- Godkendt øjenværn. Hvis der anvendes visir, skal der også anvendes godkendte beskyttelsesbriller. Med godkendte beskyttelsesbriller menes briller, som opfylder standarden ANSI Z87.1 for USA eller EN 166 for EU-lande. Visirer skal opfylde standarden EN 1731.
- Åndedrætsværn
- Kraftige gribesikre handsker.
- Tætsiddende, kraftigt og bekvemt tøj, som tillader fuld bevægelsesfrihed Skæring frembringer gnister, der kan antænde tøj. Husqvarna anbefaler, at du bærer brandhæmmende bomuld eller tung denim. Bær ikke tøj fremstillet af materialer som nylon, polyester eller rayon. Hvis de antændes, kan sådanne materialer smelte og kan klæbe til huden. Bær ikke shorts
- Støvler med stålsnude og skridsikre såler.

Andet beskyttelsesudstyr



FORSIGTIG! Der kan forekomme gnister, som kan antænde en brand, når der arbejdes med maskinen. Hav altid brandslukningsudstyr inden for rækkevidde.

- Brandslukker
- Forbindingskasse skal altid findes i nærheden.

Generelle sikkerhedsinstruktioner

Dette afsnit behandler grundlæggende sikkerhedsregler for arbejde med maskinen. Den givne information kan aldrig erstatte den kundskab, en faguddannet bruger har i form af uddannelse og praktisk erfaring.

- Læs brugsanvisningen omhyggeligt igennem og forstå indholdet, inden du bruger maskinen. Det anbefales, at førstegangsb brugere også får praktisk instruktion, før maskinen tages i brug.
- Vær opmærksom på, at du som bruger af udstyret er ansvarlig for, at andre personer og deres ejendom ikke udsættes for uheld eller faremomenter.
- Maskinen skal holdes ren. Skilte og mærkater skal være fuldstændigt læsbare.

Service

Få en kvalificeret reparatør til at foretage service på maskinen, og brug kun originale reservedele. Dette sikrer, at maskinen altid fungerer sikkert.

Brug altid din sunde fornuft

Det er umuligt at dække alle tænkelige situationer, du kan komme ud for. Vær altid forsigtig og brug din sunde fornuft. Når du kommer ud for en situation, som du er usikker på, skal du spørge en ekspert til råds. Henvend dig til en forhandler, til dit serviceværksted eller til en, der har erfaring med brugen af maskinen. Undgå at udføre opgaver, som du ikke føler dig tilstrækkeligt kvalificeret til!



ADVARSEL! Maskinen kan ved forkert eller skødesløs brug være et farligt redskab, som kan medføre alvorlige skader eller dødsfald for brugeren eller andre.

Lad aldrig børn eller personer, som ikke er instrueret i håndtering af maskinen, bruge eller vedligeholde den.

Lad aldrig andre bruge maskinen, uden at du har sikret dig, at vedkommende har forstået indholdet i brugsanvisningen.

Brug aldrig maskinen, hvis du er træt, hvis du har drukket alkohol, eller hvis du tager medicin, som kan påvirke dit syn, dit overblik eller din kropskontrol.

BETJENING



ADVARSEL! Ikke-autoriserede ændringer og/eller ikke-autoriseret tilbehør kan medføre alvorlige skader eller dødsfald for brugeren eller andre. Maskinens oprindelige udformning må under ingen omstændigheder ændres uden producentens samtykke.

Foretag aldrig ændringer på maskinen, så den ikke længere svarer til originaludførelsen, og undlad at bruge maskinen, hvis den ser ud til at være blevet ændret af andre.

Brug aldrig en maskine, som er behæftet med fejl. Følg sikkerhedskontrol-, vedligeholdelses- og serviceinstruktionerne i denne brugsanvisning. Visse vedligeholdelses- og serviceforanstaltninger må kun udføres af erfarne og kvalificerede specialister. Se anvisningerne under overskriften Vedligeholdelse.

Brug altid originaltilbehør.



ADVARSEL! Denne maskine skaber et elektromagnetisk felt under brug. Dette felt kan i nogle tilfælde påvirke aktive eller passive medicinske implantater. For at reducere risikoen for alvorlige eller dødbringende skader anbefaler vi, at personer med medicinske implantater kontakter deres læge og producenten af det medicinske implantat, før de tager maskinen i brug.

Sikkerhed i arbejdsområdet



ADVARSEL! Du er ansvarlig for, at der hverken befinder sig dyr eller tilskuere i arbejdsområdet. Start først skærearbejdet, når arbejdsområdet er ryddet.

- lagttag omgivelserne for at sikre, at der ikke er noget, der kan komme til at påvirke din kontrol over maskinen.
- Sørg for, at hverken personer eller andet kan komme i kontakt med skæreudstyret eller blive ramt af løse dele, der kastes ud fra klingens.
- Undgå anvendelse i dårligt vejr. F.eks. i tæt tåge, kraftig regn, hård vind og kraftig kulde osv. At arbejde i dårligt vejr er trættende og kan skabe farlige situationer, f.eks. glat underlag.
- Begynd aldrig at arbejde med maskinen før arbejdsområdet er ryddet, og du har sikkert fodfæste. Se efter eventuelle forhindringer ved uventet forlyttelse. Sørg for at intet materiale kan falde ned og forårsage skader, når du arbejder med maskinen. Vær meget forsigtig under arbejde i skrånende terræn.
- Sørg for at arbejdsområdet er tilstrækkeligt oplyst for at skabe et sikkert arbejdsmiljø.

- Kontrollér, at der ikke er trukket rørdninger eller elektriske kabler i arbejdsområdet eller i selve materialet, der skal skæres i.
- At køre en motor i et lukket eller dårligt udluftet rum kan medføre døden som følge af kvælning eller kulilteforgiftning.

Grundlæggende arbejdsteknik

- Maskinen er konstrueret og beregnet til savning i nystøbt og hærdet beton med forskellige hårdhedsgrader samt asfalt.
- Betjen altid asfaltskæreren på en måde, der tillader nem adgang til maskinstoppet.
- Kontrollér, at der ikke er efterladt værktøjer eller andre genstande på maskinen.
- Efterlad ikke maskinen uden opsyn, mens motoren kører.
- Kontrollér altid, at klingefaskærmningen er korrekt monteret, inden maskinen startes. Sav aldrig uden at bruge klingefafs.
- Før savning skal alle de snit, der skal foretages, markeres tydeligt og planlægges, så de kan udføres uden fare for personer eller maskinen.
- Undgå at slibe med siden af skiven. Den vil næsten helt sikkert blive beskadiget eller knække, hvilket kan medføre alvorlige skader. Brug kun den skærende del.
- Stå ikke bag ved eller foran klingebanen, mens motoren kører.
- Efterlad ikke maskinen uden opsyn, mens motoren kører.
- Spænd, fastklem, fastkil og vrid aldrig klingens i skæresporet.
- Sørg for, at der altid er en anden person i nærheden, når du bruger maskinen, så du kan bede om hjælp, hvis der sker en ulykke.
- Stå aldrig bag ved eller foran klingebanen, mens motoren kører. Brugers position er mellem de to håndtag.

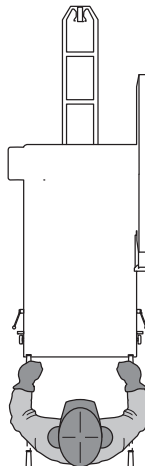

BETJENING

Håndtagenes placering

FORSIGTIG! Brug aldrig håndtagene til at løfte asfalskæreren med.

Brug håndtagene til at manøvrere asfalskæreren. Placeringen af håndtagene kan justeres i højden og længden.

- Løsn låseknappen **A** for at justere længden.
- Drej låseknappen **B** mod uret for at låse op for og flytte håndtaget. Drej med uret for at låse håndtaget på plads. Indstil håndtaget til en passende arbejds højde. Spænd låseknappen.

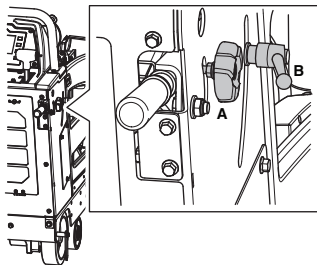

Flytning af maskinen

Sæt dig ind i afsnittet 'Start og stop', inden du bevæger maskinen.

Flytning af maskinen med motoren slukket

- Drej motorstartkontakten til positionen tænding til.
- Løft klingens ved at trykke opad på hæve/sænkekontakten på omdrejningsreguleringsgrebet, indtil klingens (hvis monteret) går fri af underlaget.

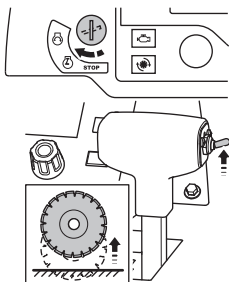

- Sæt omdrejningsreguleringsgrebet i positionen STOP.

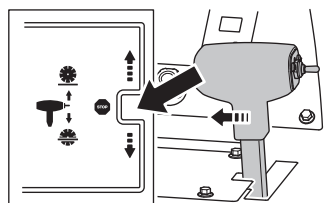

- Bevæg transmissionens bypassventil mod uret til positionen op (neutral).

- Asfalskæreren kan nu flyttes ved at skubbe den, mens man står bag den (hold fast i håndtagene).



ADVARSEL! Forsøg ikke at skubbe asfalskæreren, mens den står i neutral på en skråning (eller bakke). Brugeren af asfalskæreren kan miste kontrollen over den og skade sig selv eller andre personer i nærheden.

Flytning af asfalskæreren med motoren tændt

- Drej motorstartkontakten til positionen tænding til.
- Løft klingens ved at trykke opad på hæve/sænkekontakten på omdrejningsreguleringsgrebet, indtil klingens (hvis monteret) går fri af underlaget.

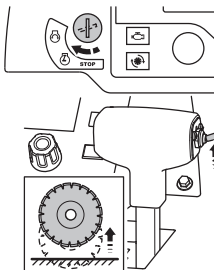

- Sæt omdrejningsreguleringsgrebet i positionen STOP.

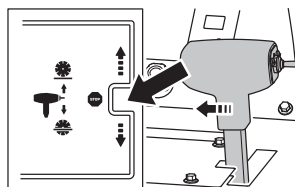

- Motorens gasregulering er i tomgangsstilling som standard.
- Sørg for, at klingekoblingen er koblet fra (hvis der er monteret en kobling).

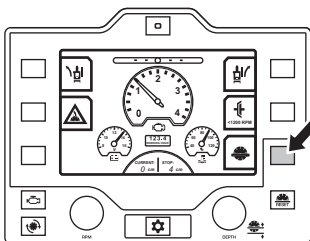

FORSIGTIG! Vær særligt opmærksom på koblingsfri maskiner, hvor klingens begynder at rotere, når maskinen startes. Af sikkerhedsgrunde må asfalskæreren ikke flyttes sidelæns eller ud af arbejdsområdet med monteret og roterende klingens.

BETJENING

- Mens motorstartkontakten er i positionen tænding til, kontrolleres displayet for at sikre, at forvarmningssymbolet er slukket. Hvis det lyser, varmer gløderørerne motoren, som ikke kan starte. Vent et par sekunder, indtil det slukkes.
- Når forvarmningssymbolet forsvinder, skal du dreje motorstartkontakten til motorstartpositionen, indtil motoren starter, og derefter slippe kontakten. Den vender automatisk tilbage til positionen tænding til.

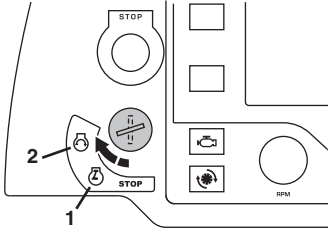

BEMÆRK! Hvis motoren ikke starter, skal du dreje motorstartkontakten til positionen STOP og kontrollere, om der er nogen meddelelser på displayet. Hvis der ikke er nogen, skal du gentage ovenstående trin. Ellers skal du træffe dine foranstaltninger iht. meddelelserne på displayet, inden du forsøger at starte igen.

- Skub omdrejningsreguleringsgrebet fremad for at få asfalkæreren til at bevæge sig fremad eller bagud for at få asfalkæreren til at bevæge sig bagud. Jo længere grebet flyttes, desto hurtigere bevæger asfalkæreren sig. Flere oplysninger findes i afsnittet "Tekniske data".

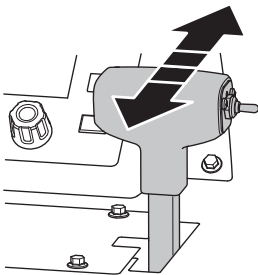

ADVARSEL! Åbn ikke transmissionens bypassventil til neutral, mens asfalkæreren er parkeret på en skråning (eller bakke). Brugeren vil miste kontrollen, hvilket kan medføre personskade eller skader på maskinen.

Justér modstanden på omdrejningsreguleringsgrebet med møtrikken på siden af håndtaget.

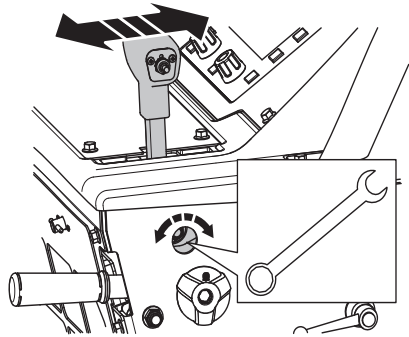

Montering af skive

Sæt dig ind i afsnittet 'Justering af omdrejningshastighed for motor/klingeaksel/gearkasse', inden du monterer klingens.

BEMÆRK! Kontrollér klingens rotationsretning. Pilen på klingens og klingskærmen angiver rotationsretningen.

- 1 Bevæg motorstartkontakten til positionen tænding til.
- 2 Hæv asfalkæreren til en høj position ved at bruge hæve/sænke-kontakten på omdrejningsreguleringsgrebet.
- 3 Bevæg motorstartkontakten til positionen STOP.
- 4 Tryk på maskinstopfunktionen på kontrolpanelet.
- 5 Sluk for vandventilen.

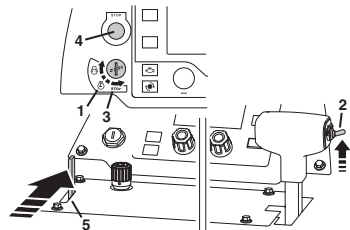

- Løsn den forreste bolt i klingskærmen, og løst skærmlåsen op.
- Hæv den forreste del af klingskærmen, og brug hurtigudløsningsstiften til at låse den fast i lodret position.

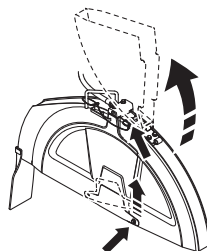

BETJENING



ADVARSEL! Kontrollér, at klingen, klingens flanger og klingens flangetap er ubeskadigede. Rengør kontaktfladerne på klingens og dens flanger. Sørg for, at klingens og flangerne er rene og fri for snavs og smuds, inden klingens monteres på maskinen.

Klingeakselbolten på højre side af asfalkæreren har venstregevind, og klingeakselbolten på venstre side af asfalkæreren har højregevind. Udskift klingeakselbolten og fladskiven, når de er slidte eller beskadigede.

- 1 Løsn klingeakselbolten, som bruges til at spænde klingens flange mellem den indvendige og den udvendige flange.
- 2 Afmonter den udvendige flange og fladskiven.
- 3 Monter diamantklingen på den udvendige flangetap.
- 4 Monter den udvendige flange (med klingens påmonteret) på den indvendige flange, og sørg for, at låsestiften passerer gennem diamantklingen og ind i den indvendige flange.

Brug altid en fladskive sammen med klingeakselbolten.

Drej den udvendige flange og klingens i den modsatte retning i forhold til klingens rotationsretning for at eliminere slør.

Monter og spænd klingeakselbolten og fladskiven vha. klingeakslens skrueøgle, mens du holder klingens godt fast.

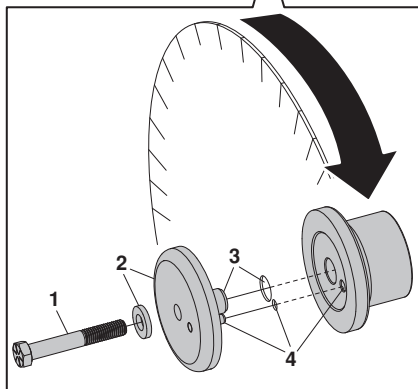
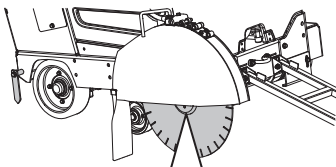

- Sænk asfalkæreren ved at trykke på hæve/sænkekontakten på omdrejningsreguleringsgrebet nedad, indtil klingens rører den overflade, der skal skæres.

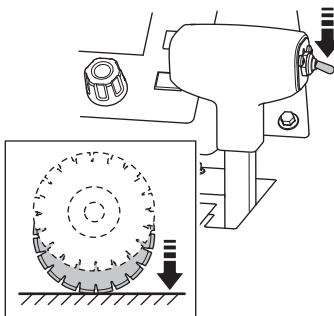

FORSIGTIG! Det skal være et jævnt tryk for at undgå at beskadige klingens. Brug asfalkærerenes omdrejningsreguleringsknop til at reducere sænkehastigheden. Lad aldrig førenden af maskinen hvile på klingens, da klingens vil tage skade.

- Spænd klingeakselbolten fast vha. klingeakslens skrueøgle, mens modstanden mellem diamantklingen og jorden bidrager til at opnå den korrekte og endelige tilspænding.
- Sænk den forreste del af klingeakslens, og sæt låsen på skærmens bolt. Spænd boltens.

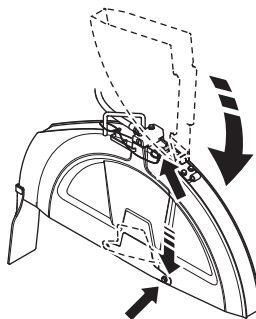

BEMÆRK! Betjen aldrig asfalkæreren, uden at hægten er i indgrebet, og boltens er sat i. Brug aldrig asfalkæreren, hvis de er beskadiget.

- Testkør maskinen, og kontrollér, at der ikke er mislyde. Mislyde indikerer, at klingens er monteret forkert.

BETJENING

Monter klingskærmen

Overtræksskærme til klinger fastgøres med en klingskærmlås, som griber ind i den bageste halvdel af klingskærmen.

Asfaltskæreren må kun betjenes, når låsen er aktiveret. Efterse klingskærmene og låsene hyppigt. Brug aldrig asfaltskæreren, hvis de er beskadiget.

Antallet af støttepaler, der bruges, afhænger af den størrelse klingskærm, der bruges.

Sænk skærmen ned på støttepalerne, og brug moderat kraft til at trykke klingskærmen ned, indtil låsen har fat.

- 14', 20' og 26' skærme sænkes kun ned på én støttepal **B**.
- 30' skærme sænkes ned på to støttepaler **B** og **C**.
- 36' og 42' skærme sænkes ned på tre støttepaler **A**, **B** og **C**.

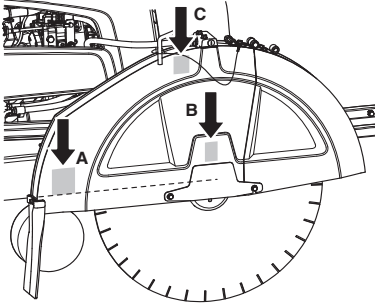

Fjern klingskærmen

- 1 Tag vandslangen af klingskærmen.
- 2 Brug klingeakslens skruenøgle til at dreje klingskærmens lås fremad, indtil den stopper og låses op. Løft samtidig klingskærmen op og væk fra støttepalerne vha. håndtaget.

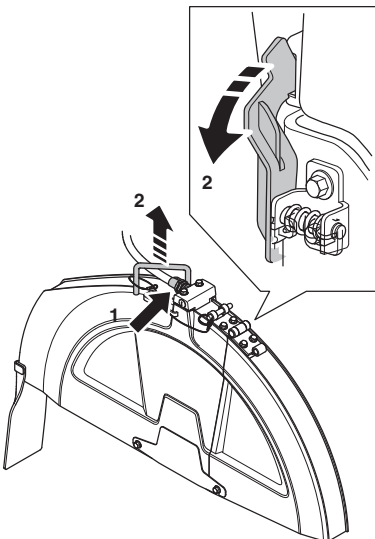

Klangedybdestop

Asfaltskæreren er udstyret med et klangedybdestop på kontrolpanelet. Når denne funktion er aktiveret, stopper klingen i den skæredybde, som brugeren har valgt.

For yderligere oplysninger om maksimal skæredybde til forskellige klingestørrelser henvises til afsnittet 'Klinger'

Indstilling af skæredybden

BEMÆRK! Skær kun så dybt, som jobspecifikationerne kræver, idet dybere skæredybder kan medføre strukturelle styrkeproblemer.

- Aktiver klangedybdestoppet på kontrolpanelet.

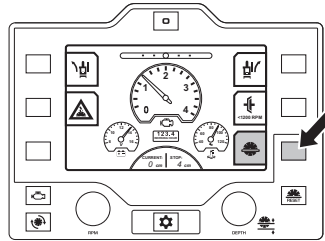

- Sænk asfaltskæreren ved at trykke på hæve/sænke-kontaktken på omdrejningsreguleringsgrebet nedad, indtil klingen rører den overflade, der skal skæres. Dette vil være referencepunktet.

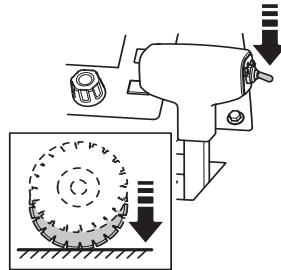

FORSIGTIG! Det skal være et jævnt tryk for at undgå at beskadige klingen. Brug asfaltskærerenes omdrejningsreguleringsknap til at reducere sænkehastigheden.

- Tryk på klingenustillingsknappen på kontrolpanelet. Den aktuelle værdi i displayet viser nu 0.

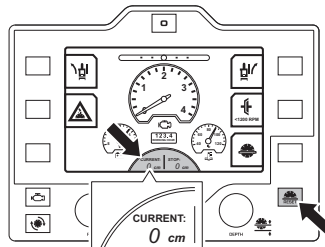

BETJENING

- Indstil den ønskede skæredybde ved at dreje dybdejusteringsknappen. Den valgte skæredybde vises nu i displayet i en lille kasse mærket 'stop'.

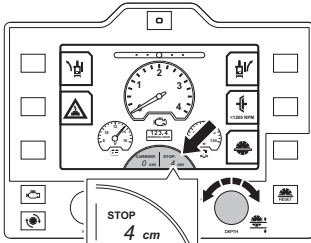

- Når klingens sænkes, viser den aktuelle skæredybde forskellen mellem referencepunktet og diamantklingen.
- Asfalkskæreren bliver ikke sænket længere ned end den stopposition, der er indstillet på displayet. Hvis det er nødvendigt med en dybere skæredybde, drejes klingens dybdejusteringsknap til en ny dybdeposition. Du kan også slå klingedybdestoppet fra ved at trykke på klingedybdestoppets knap for at tilsidesætte dybdestopfunktionen.

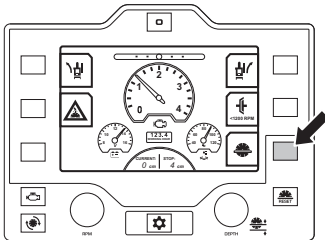

Skæring i lige linje

Under skæring skaber klingens modstand imod drivkraften fra baghjulene, som vil bevirke, at maskinen slingrer i samme retning, som klingens er monteret. Denne effekt kan modvirkes ved at justere vinklen på bagakslen vha. E-track eller manuelle akseljusteringer.

Asfalkskærer med E-track

- Tryk på reguleringsskapperne for E-track på kontrolpanelet for at justere hhv. højre og venstre bagaksel. Tryk flere gange for finjustering.

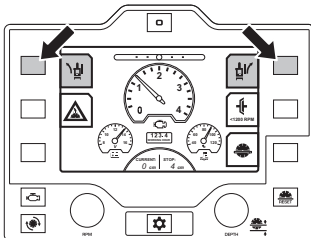

- Hvis du trykker på nulstillingsknappen for E-track på kontrolpanelet, vender bagakslen tilbage til den foruddefinerede centervinkel.

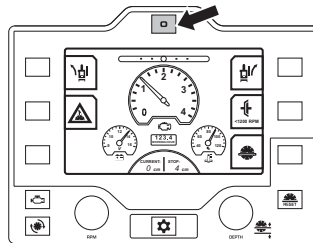

- Gå tilbage til den tidligere indstilling ved igen at trykke på nulstillingsknappen for E-track på kontrolpanelet.
- Måleren for E-track på displayet angiver den aktuelle vinkel af bagakslen. Ændringen gemmes, hvis tændingen slås fra, eller hvis maskinen er uden strøm.

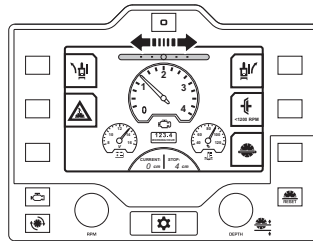

- Justeringer kan både foretages, mens der skæres, og mens asfalkskæreren står stille.
- Bekræft akslens bevægelse og retning visuelt.

Indstilling af en ny centervinkel for E-track.

- Indstil bagakslen til den nye centervinkel, der ønskes.
- Åbn Setup Menu 2 (Opsætningsmenu 2) på displayet, og tryk på kalibreringsknappen for E-track. Denne indstilling gemmes også efter genstart af motoren.

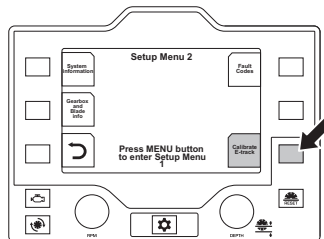

BETJENING

Asfalkskærere med manuel akseljustering

- Bagakslen justeres ved at dreje justeringsbolten, som er placeret nederst til venstre i bagenden af asfalkskæreren, med en 18 mm nøgle.
- Hvis asfalkskæreren styrer mod højre under skæringen, skal du dreje justeringsbolten mod uret.
- Hvis asfalkskæreren styrer mod venstre under skæringen, skal du dreje justeringsbolten med uret.

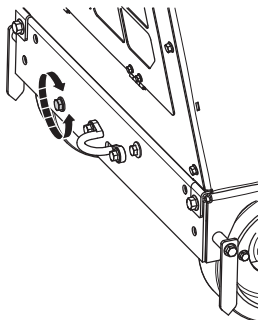

Transport og opbevaring

- Fjern klingens før transport eller oplagring af maskinen for at undgå beskadigelse af klingens.
- Fjern alle justeringsværktøjer og skruenøgler

Transport

Asfalkskæreren er ikke udstyret med en parkeringsbremse. Den begynder langsomt at trille, hvis den efterlades på en stejl skræning eller bakke. Efterlad aldrig asfalkskæreren uden opsyn på en stejl skræning eller bakke, medmindre den er sikret forsvarligt.



ADVARSEL! Udvis største forsigtighed, når asfalkskæreren flyttes op og ned ad ramper med motoren i gang. På stejle ramper skal der altid benyttes et spil. Stå aldrig neden for maskinen. Stå kun ved siden af maskinen.

- Hvis du skal ned ad en rampe, skal du køre asfalkskæreren langsomt bagud.
- Hvis du skal op ad en rampe, skal du køre asfalkskæreren langsomt fremad.

Løft af asfalkskæreren

- Vær forsigtig ved løft. Du håndterer tunge dele, hvilket medfører klemningsfare og risiko for anden skade.

- Benyt altid det løfteøj, der er monteret på maskinen, når maskinen løftes.

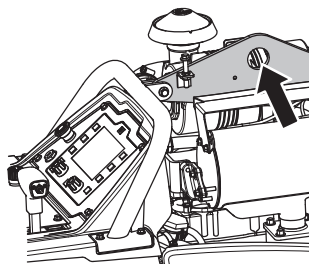

Transport på et køretøj

- Fastgør udstyret under transport for at undgå transportskader og -ulykker. Brug de fabriksmonterede fastsurringsøjere på asfalkskæreren for og bag for at forhindre, at maskinen bevæger sig under transport.
- Bugser ikke denne asfalkskærer med et andet køretøj, da det kan beskadige drivkomponenterne.

Opbevaring

Opbevar udstyret i et aflåseligt område, så den ikke er tilgængelig for børn og uvedkommende.

- Stop motoren ved at dreje motorstartkontakten til positionen STOP.
- Sæt omdrejningsreguleringsgrebet i positionen STOP.
- Hvis der er risiko for frost, skal al kølevæske i gearkassen aftappes fra maskinen.

For transport og opbevaring af brændstof og batteri henvises til afsnittene 'Håndtering af brændstof' og 'Håndtering af batteri'.

Transport og opbevaring af klinger er beskrevet i afsnittet "Klinger".

Langtidsopbevaring

Sørg for, at maskinen er ordentligt rengjort, og at der er udført fuldstændig service, inden langtidsopbevaring.

- Fjern klingens, og opbevar den omhyggeligt.
- Smør alle smørelejer inden opbevaring.
- Frakobl den negative terminal, og placer den i sikker afstand fra batteriet.
- Foretag vedligeholdelsesladning af batteriet under langtidsopbevaring.
- Ved længere tids opbevaring af maskinen skal brændstoftanken være fuld. Dette vil minimere forekomsten af kondensvand i brændstofsystelet.
- Opbevar maskinen og det tilhørende udstyr på et tørt og frostsikkert sted.
- Hvis maskinen opbevares udenfor, skal den tildækkes.
- Kontrollér, at kølevæskens frysepunkt er passende for temperaturer på det sted, hvor maskinen opbevares.
- Aftap vand fra gearkassen
- Kontrollér og tøm vandudskilleren i filteret for vand i brændstof.
- Skift motorolie efter langtidsopbevaring

BETJENING

Justering af omdrejningshastighed for motor/ klingeaksel/gearkasse



ADVARSEL! Brugeren eller omkringstående i arbejdsområdet udsættes for risiko for alvorlig personskade, hvis omdrejningshastigheden (n/min) på diamantklingen overstiger det maksimale omdrejningstal (n/min), der er anført på diamantklingen.

Motoromdrejningstal

Det er ikke nødvendigt at ændre det fabriksindstillede motoromdrejningstal på disse maskiner. Flere oplysninger findes i afsnittet "Tekniske data".

Klingeakselomdrejningstal

Klingeakslens omdrejningstal på disse maskiner skal kontrolleres, før diamantklingen monteres på maskinen.

Monter aldrig en diamantklinge, hvis klingeakslens rotationshastighed (n/min) på maskinen er højere end den maksimalt tilladte rotationshastighed (n/min), der fremgår af diamantklingen.

Det kan være nødvendigt at skifte klingeakslens remskive, udvendige flange og indvendige flange, hvis diamantklingens diameter ændres.

Model med 1-trins gearkasse

Hver enkelt asfalksærermodel med 1-trins gearkasse er fra fabrikken konfigureret til at arbejde med én specifik klingestørrelse i den specifikke klingeskærm, der er monteret på maskinen. Hvis det er nødvendigt at skifte til en anden klingestørrelse, skal klingedrevkonfigurationen ændres.

I tabellen kan ses tilgængelige klingestørrelser til asfalksærere med 1-trins gearkasser.

Tilgængelige størrelser	
FS5000 D, mm/inch	FS7000 D, mm/inch
350/14	500/20
500/20	650/26
650/26	750/30
750/30	900/36
900/36	1000/42

Hvis der skiftes fra en lille til en stor diamantklinge eller omvendt på en maskine med en 1-trins gearkasse, skal følgende udskiftes:

- Klingeakslens remskiver
- Gearkassens remskiver
- Klingeakselflanger

- Remme
- Klingeafskærmning
- Angiv gearkasse- og klingeoplysninger i Setup Menu 2 (Opsætningsmenu 2) på displayet for at se specifikationer for den ønskede konfiguration.

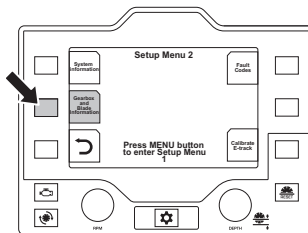

Se omregningstabeller for klingestørrelser under 'Omregning af klingestørrelser' for at få specifikke oplysninger om de nødvendige dele. Kontakt din Husqvarna-forhandler med bestillinger.

Eksempel: FS5000 D Model med 1-trins gearkasse

For at skifte fra et 500 mm/20' drev til et 900 mm/36' drev:

- 1 Skift motorens gearkasseremskiver fra 114,5 mm/4,51" i diameter til 89 mm/3,5" i diameter.
- 2 Skift klingeakslens remskiver fra 106 mm/4,17" i diameter til 146 mm/5,75"
- 3 Skift klingeakslens flanger (udvendige og indvendige) fra 114 mm/4,5" til 152,5 mm/6"
- 4 Skift klingeskærm fra 500 mm/20" til 900 mm/36"
- 5 Skift rem fra 11.430 mm/450" til 11.684 mm/460"
- 6 Motoromdrejningstallet forbliver uændret

Select	FS 5000 D					
	FLANGE SIZE	FLANGE SIZE	REM	REM	REM	REM
	350mm	114mm	3200	106mm	3000	152,5mm
	500mm	114mm	2400	106mm	3000	114,5mm
	650mm	127mm	1870	106mm	3000	89mm
	750mm	127mm	1630	121,5mm	3000	89mm
	900mm	152,5mm	1360	146mm	3000	89mm

Select	ENGINE SPEED / BLADE SIZE (FS 5000 D)					
	BLADE SIZE	FLANGE SIZE	LOADED RPM	PULLEY SIZE	RATED RPM	PULLEY SIZE
	14"	4,5"	3200	4,17"	3000	6"
	20"	4,5"	2400	4,17"	3000	4,51"
	26"	5"	1870	4,17"	3000	3,50"
	30"	5"	1630	4,78"	3000	3,50"
	36"	6"	1360	5,75"	3000	3,50"

BETJENING

Model med 3-trins gearkasse



ADVARSEL! Brugeren eller omkringstående i arbejdsområdet udsættes for risiko for alvorlig personskade, hvis omdrejningshastigheden (n/min) på diamantklingen overstiger det maksimale omdrejningstal (n/min), der er anført på diamantklingen.



FORSIGTIG! Skift aldrig gear, mens motoren kører. Der er risiko for skader på gearkassen. Skift aldrig gear inden kontrol af klingedrevskonfigurationen.

Gearskift



ADVARSEL! Efter udskiftning af gearet skal du stramme grebet med håndkraft og spænde kontramøtrikken, ellers kan gearkassen blive beskadiget.

3-trinsgearkassen har tre gear og to neutrale positioner. Denne gearkasse kan sættes i neutral, hvis klingerotationen skal ophøre, mens motoren kører. Hvis maskinen er udstyret med en klingeaksel (ekstraudstyr), kan klingeakselkoblingen kobles ud for at få klingerotationen til at ophøre, mens motoren kører.

- Bevæg motorstartkontakten til positionen STOP. Sluk altid motoren, før du skifter gear.
- Kontrollér, at remskivens størrelse, flangestørrelsen og klingeakselhastigheden passer til størrelsen på den klinge, der er monteret på maskinen.
- Løsn kontramøtrikken. Drej grebet to omgange.
- Flyt gearstangen til det ønskede gear. Hvis det forekommer vanskeligt at skifte gear på gearkassen, kan en svag bevægelse af klingeakslen gøre det lettere at få gearstangen i det rigtige gear.

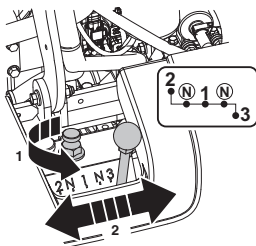

- Stram grebet med håndkraft. Spænd kontramøtrikken (30 ft-lb/40 Nm).

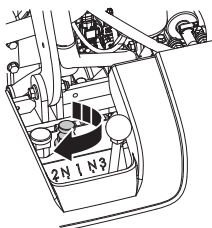

En maskine, der fra fabrikken er udstyret med en 3-trins gearkasse, er designet til at minimere de ændringer, der er nødvendige i forbindelse med skift af klinger. Det vil dog kræve nogle justeringer. Maskinen er konfigureret til at arbejde med et specificeret udvalg af klingestørrelser i den fabriksmonterede klingeaksel.

Der er 4 mulige maskindrevskonfigurationer på disse maskiner:

- 350-650, til 350 til 650 mm (14' til 26") klinger
- 500-750, til 500 til 750 mm (20' til 30") klinger
- 500-900, til 500 til 900 mm (20' til 36") klinger
- 650-1000*, til 650-1000 mm (26' til 42") klinger

*Kun tilgængelig på FS7000 D

Hvis det er nødvendigt at skifte til en anden klingestørrelse **inden for** den aktuelle konfiguration, er det kun nødvendigt at skifte gearene.

Hvis det er nødvendigt at skifte til en anden klingestørrelse **uden for** den aktuelle konfiguration, skal hele klingedrevskonfigurationen ændres.

- Angiv gearkasse- og klingeoplysninger i Setup Menu 2 (Opsætningsmenu 2) på displayet for at se specifikationer for den ønskede konfiguration.

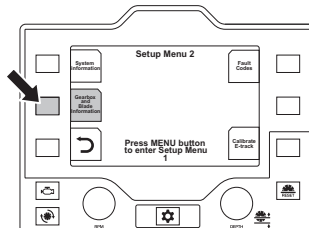

Se omregningstabeller for klingestørrelser under 'Omregning af klingestørrelser' for at få specifikke oplysninger om de nødvendige dele.

Eksempel:

For at ændre klingestørrelsen på klingedrevskonfigurationen FS5000 D 3-trins, 20-30/500-750 **inden for** dette område kræves der kun, at gearstangen flyttes til den korrekte position (1, 2 eller 3).

Hvis den ønskede klingestørrelse ligger **uden for** klingedrevskonfigurationsintervallet (under 500 mm (20') eller over 750 mm (30') i dette eksempel), skal klingedrevskonfigurationen ændres. Dette kræver muligvis gearskift eller udskiftning af klingeakslens remskiver, gearkassens remskiver, remme og klingeakselflanger.

Eksempel: FS5000 D Model med 3-trins gearkasse

For at ændre en 3-trins gearkassemodel fra et 500 mm/20' drev til et 900 mm/36' drev:

- 1 Fastslå først den aktuelle maskindrevskonfiguration. Den skal svare til diameteren på den klingeakselflange, der er monteret på asfalksæreren.
- 2 Hvis den aktuelle klingedrevskonfiguration er en FS5000 D, 3-trins 500-900/20-36, skal den

BETJENING

nuværende flange være 152 mm/6', som er korrekt til brug sammen med en 900 mm/36' klinger.

GEARBOX RANGE / BLADE RPM (900-900, FS 5000 D)					
GEAR	BLADE SIZE (mm)	FLANGE SIZE	BLADE RPM	PULLEY RPM	ENGINE RPM
3	500mm		2190		
2	750mm	152mm	1530	138mm	3000
1	900mm		1310		

GEARBOX RANGE / BLADE RPM (20-36 FS 9000 D)					
GEAR	BLADE SIZE (mm)	FLANGE SIZE	BLADE RPM	PULLEY RPM	ENGINE RPM
3	20"		2190		
2	30"	6"	1530	5.43"	3000
1	36"		1310		

3 Kontrollér, at de monterede remskiver har den rette diameter. Nærmere oplysninger fremgår af omregningstabellerne for klinger på displayet.

4 Skift gear fra 3 til 1.

5 Kontrollér, at den monterede klinedrevskonfiguration og klingeakselhastighed svarer til oplysningerne på displayet under 'Gear and blade information' (Gear- og klingeoplysninger) inde i Setup Menu 2 (Opsætningsmenu 2).

Eller.

1 Hvis den aktuelle maskindrevskonfiguration er en 3-trins 500-750/20-30, vil flangen være 127 mm/5', hvilket er for lille til en 900 mm/36' klinger og skal ændres.

GEARBOX RANGE / BLADE RPM (900-750, FS 9000 D)					
GEAR	BLADE SIZE (mm)	FLANGE SIZE	BLADE RPM	PULLEY RPM	ENGINE RPM
3	500mm		2630		
2	650mm	127mm	1830	115mm	3000
1	750mm		1570		

GEARBOX RANGE / BLADE RPM (20-30 FS 5000 D)					
GEAR	BLADE SIZE (mm)	FLANGE SIZE	BLADE RPM	PULLEY RPM	ENGINE RPM
3	20"		2630		
2	26"	5"	1830	4.53"	3000
1	30"		1570		

2 Skift klingeakslens remskive fra 115 mm/4,53' i diameter til 138 mm/5,43'.

3 Skift den udvendige og indvendige flange fra 127 mm/5' i diameter til 152 mm/6'.

4 Skift gear fra 3 til 1.

- 5 Skift remmene fra 13.970 mm/550' til 14.224 mm/560'
- 6 Kontrollér, at den monterede klinedrevskonfiguration og klingeakselhastighed svarer til FS5000 D, 3-trins 500-900/20-36 US drevoplysninger på displayet under 'Gear and blade information' (Gearkasse- og klingeoplysninger) i Setup Menu 2 (Opsætningsmenu 2).

Eller.

- 1 Hvis den aktuelle klinedrevskonfiguration er en FS5000 D, 3-trins 350-650/14-26, vil den nuværende flange være 127 mm/5', hvilket er for lille til en 900 mm/36' klinger og skal ændres.

GEARBOX RANGE / BLADE RPM (350-650, FS 50000 D)					
GEAR	BLADE SIZE (mm)	FLANGE SIZE	BLADE RPM	PULLEY RPM	ENGINE RPM
3	250mm		3100		
2	500mm	127mm	2170	106mm	3000
1	650mm		1860		

GEARBOX RANGE / BLADE RPM (14-26 FS 30000 D)					
GEAR	BLADE SIZE (mm)	FLANGE SIZE	BLADE RPM	PULLEY RPM	ENGINE RPM
3	14"		3100		
2	20"	6"	2170	4.17"	3000
1	26"		1860		

2 Skift klingeakslens remskive fra 106mm/4,17' i diameter til 138 mm/5,43'.

3 Skift den udvendige og indvendige flange fra 127 mm/5' i diameter til 152 mm/6'.

4 Skift gearkassens remskiver fra 114,5 mm/4,51' i diameter til 105 mm/4,13'.

5 Skift gear fra 2 til 1.

6 Skift remmene fra 13.970 mm/550' til 14.224 mm/560'

7 Kontrollér, at den monterede klinedrevskonfiguration og klingeakselhastighed svarer til FS5000 D, 3-trins 500-900/20-36 US drevoplysninger på displayet under 'Gear and blade information' (Gearkasse- og klingeoplysninger) i Setup Menu 2 (Opsætningsmenu 2).

BETJENING

Omregning af klingestørrelser

FS5000 D Model med 1-trins gearkasse

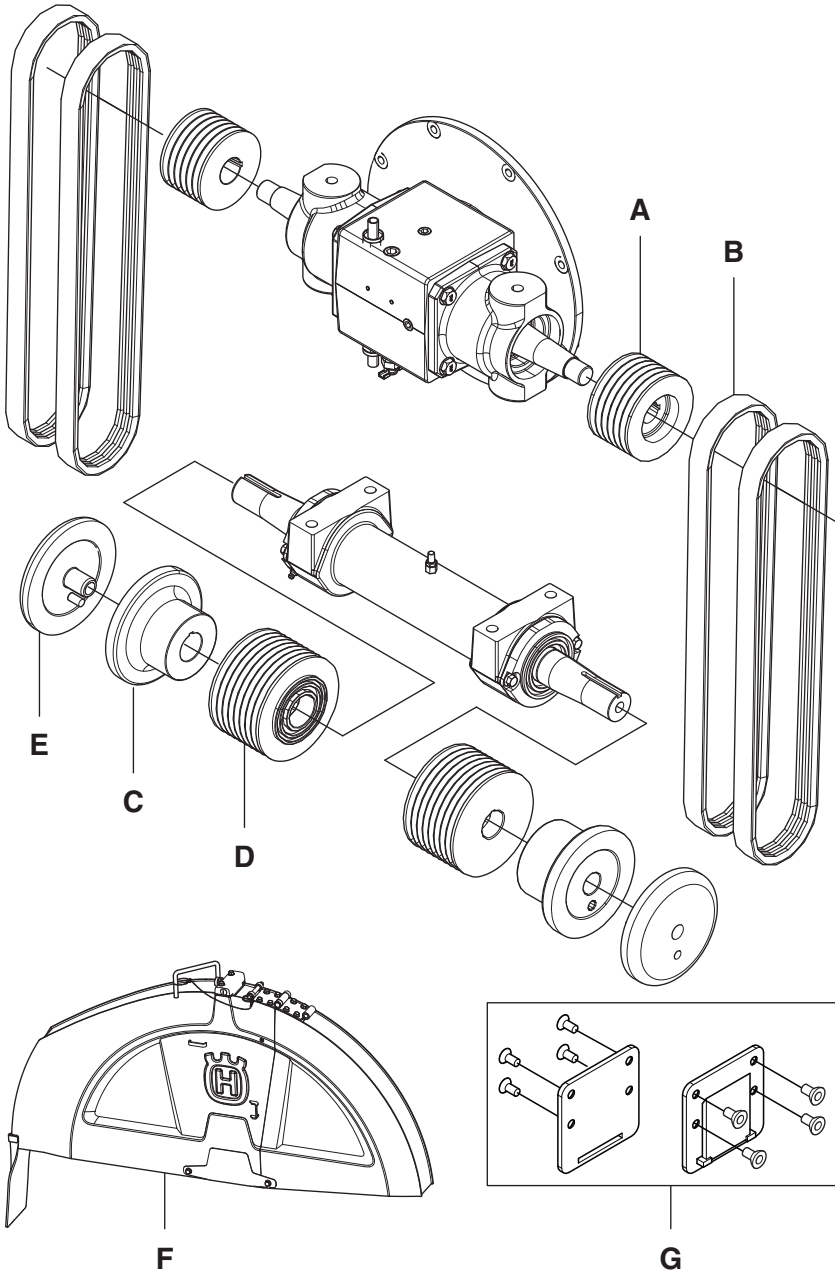

BETJENING

Omregning fra størrelse, mm/tommer	Omregning til størrelse, mm/tommer				
	350/14	500/20	650/26	750/30	900/36
350/14	-	A=581 09 62-03 (x2)	A=581 09 62-01 (x2)	A=581 09 62-01 (x2)	A=581 09 62-01 (x2)
	-	B=505 77 74-01 (x4)	B=576 44 91-50 (x4)	B=505 77 74-01 (x4)	B=581 29 41-01 (x4)
	-	C=580 93 97-01 (x2)*	C=580 93 97-02 (x2)	C=580 93 97-02 (x2)	C=580 96 20-01 (x2)
	-	D=581 10 84-01 (x2)*	D=581 10 84-01 (x2)*	D=581 10 84-03 (x2)	D=581 10 84-05 (x2)
	-	E=586 00 92-01 (x2)	E=586 00 93-01 (x2)	E=586 00 93-01 (x2)	E=586 00 94-01 (x2)
	-	F=586 34 32-01	F=586 34 33-01	F=586 34 34-01	F=586 34 35-01
	-	-	-	-	G=586 05 06-01
500/20	A=581 09 86-01 (x2)	-	A=581 09 62-01 (x2)	A=581 09 62-01 (x2)	A=581 09 62-01 (x2)
	B=576 44 91-51 (x4)	-	B=576 44 91-50 (x4)	B=505 77 74-01 (x4)	B=581 29 41-01 (x4)
	C=580 93 97-01 (x2)*	-	C=580 93 97-02 (x2)	C=580 93 97-02 (x2)	C=580 96 20-01 (x2)
	D=581 10 84-01 (x2)*	-	D=581 10 84-01 (x2)*	D=581 10 84-03 (x2)	D=581 10 84-05 (x2)
	E=586 00 92-01 (x2)	-	E=586 00 93-01 (x2)	E=586 00 93-01 (x2)	E=586 00 94-01 (x2)
	F=586 34 31-01	-	F=586 34 33-01	F=586 34 34-01	F=586 34 35-01
	-	-	-	-	G=586 05 06-01
650/26	A=581 09 86-01 (x2)	A=581 09 62-03 (x2)	-	A=581 09 62-01 (x2)	A=581 09 62-01 (x2)*
	B=576 44 91-50 (x4)	B=505 77 74-01 (x4)	-	B=505 77 74-01 (x4)	B=581 29 41-01 (x4)
	C=580 93 97-02 (x2)	C=580 93 97-01 (x2)	-	C=580 93 97-01 (x2)*	C=580 96 20-01 (x2)
	D=581 10 84-01 (x2)*	D=581 10 84-01 (x2)*	-	D=581 10 84-03 (x2)	D=581 10 84-05 (x2)
	E=586 00 92-01 (x2)	E=586 00 92-01 (x2)	-	E=586 00 93-01 (x2)	E=586 00 94-01 (x2)
	F=586 34 31-01	F=586 34 32-01	-	F=586 34 34-01	F=586 34 35-01
	-	-	-	-	G=586 05 06-01
750/30	A=581 09 86-01 (x2)	A=581 09 62-03 (x2)	A=581 09 62-01 (x2)*	-	A=581 09 62-01 (x2)*
	B=576 44 91-51 (x4)	B=505 77 74-01 (x4)*	B=505 77 74-01 (x4)*	-	B=581 29 41-01 (x4)
	C=580 93 97-01 (x2)	C=580 93 97-01 (x2)	C=580 93 97-02 (x2)*	-	C=580 96 20-01 (x2)
	D=581 10 84-01 (x2)	D=581 10 84-01 (x2)	D=581 10 84-01 (x2)	-	D=581 10 84-05 (x2)
	E=586 00 92-01 (x2)	E=586 00 92-01 (x2)	E=586 00 93-01 (x2)	-	E=586 00 94-01 (x2)
	F=586 34 31-01	F=586 34 32-01	F=586 34 33-01	-	F=586 34 35-01
	-	-	-	-	G=586 05 06-01
900/36	A=581 09 86-01 (x2)	A=581 09 62-03 (x2)	A=581 09 62-01 (x2)*	A=581 09 62-01 (x2)*	-
	B=576 44 91-51 (x4)	B=505 77 74-01 (x4)	B=576 44 91-50 (x4)	B=505 77 74-01 (x4)	-
	C=580 93 97-01 (x2)	C=580 93 97-01 (x2)	C=580 93 97-02 (x2)	C=580 93 97-02 (x2)	-
	D=581 10 84-01 (x2)	D=581 10 84-01 (x2)	D=581 10 84-01 (x2)	D=581 10 84-03 (x2)	-
	E=586 00 92-01 (x2)	E=586 00 92-01 (x2)	E=586 00 93-01 (x2)	E=586 00 93-01 (x2)	-
	F=586 34 31-01	F=586 34 32-01	F=586 34 33-01	F=586 34 34-01	-

* Allerede til stede i din aktuelle konfiguration.

Andre dele, der ikke er anført i denne tabel, vil blive genbrugt fra den oprindelige konfiguration.

BETJENING

FS5000 D Model med 3-trins gearkasse

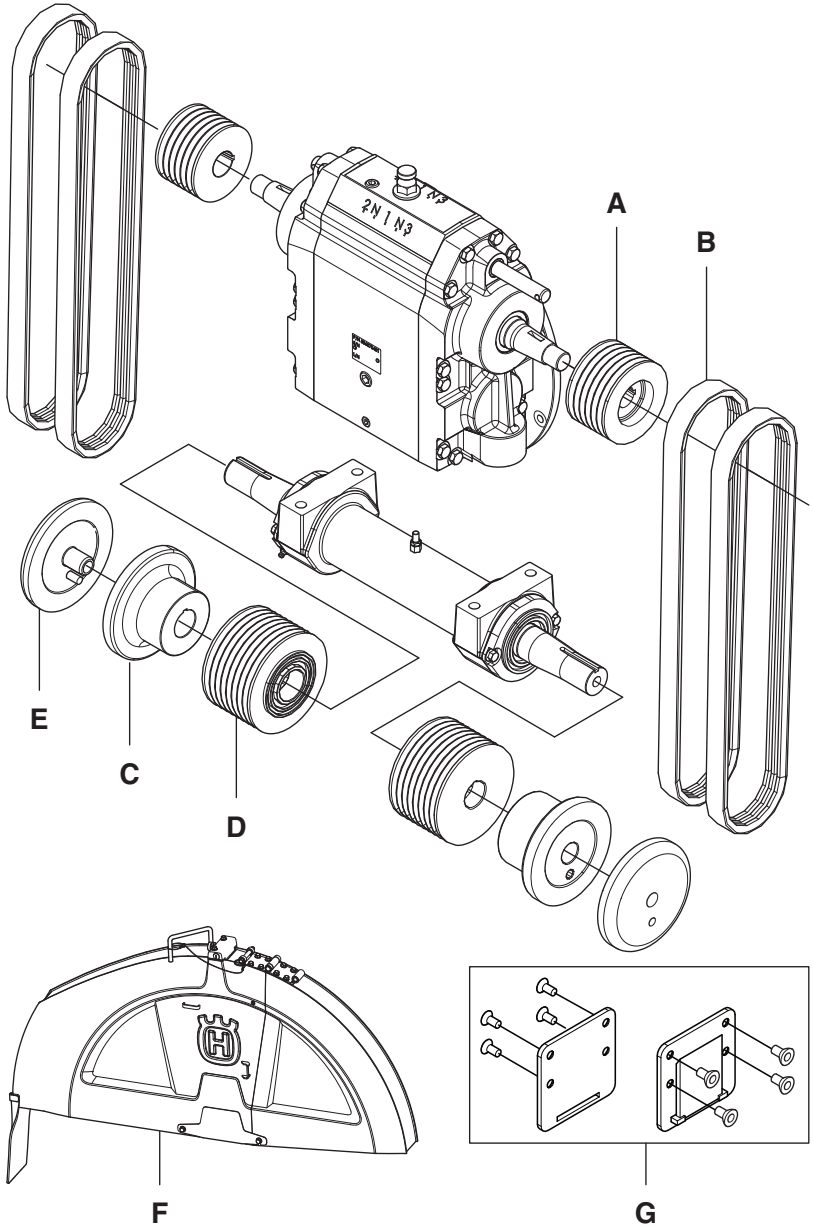

BETJENING

Omregning fra størrelse, mm/tommer	Omregning til størrelse, mm/tommer		
	350-650/14-26	500-750/20-30	500-900/20-36
350-650/14-26	-	A=581 09 62-02 (x2)	A=581 09 62-02 (x2)
	-	B=585 51 50-01 (x4)	B= 541 20 13-91 (x4)
	-	C=580 93 97-02 (X2)*	C=580 96 20-01 (x2)
	-	D=581 10 84-02 (x2)	D=581 10 84-04 (x2)
	-	E=586 00 93-01 (x2)*	E=586 00 94-01 (x2)
	-	F=586 34 34-01	F=579 55 94-01
	-	-	G=586 05 06-01
500-750/20-30	A=581 09 62-03 (x2)	-	A=581 09 62-02 (x2)*
	B=585 51 50-01 (x4)*	-	B= 541 20 13-91 (x4)
	C=580 93 97-02 (X2)*	-	C=580 96 20-01 (x2)
	D=581 10 84-01 (x2)	-	D=581 10 84-04 (x2)
	E=586 00 93-01 (x2)*	-	E=586 00 94-01 (x2)
	F=586 34 33-01	-	F=586 34 35-01
	-	-	G=586 05 06-01
500-900/20-36	A=581 09 62-03 (x2)	A=581 09 62-02 (x2)*	-
	B=585 51 50-01 (x4)	B=585 51 50-01 (x4)	-
	C=580 93 97-02 (x2)	C=580 93 97-02 (x2)	-
	D=581 10 84-01 (x2)	D=581 10 84-02 (x2)	-
	E=586 00 93-01 (x2)	E=586 00 93-01 (x2)	-
	F=586 34 33-01	F=586 34 34-01	-

* Allerede til stede i din aktuelle konfiguration.

Andre dele, der ikke er anført i denne tabel, vil blive genbrugt fra den oprindelige konfiguration.

BETJENING

FS7000 D Model med 1-trins gearkasse

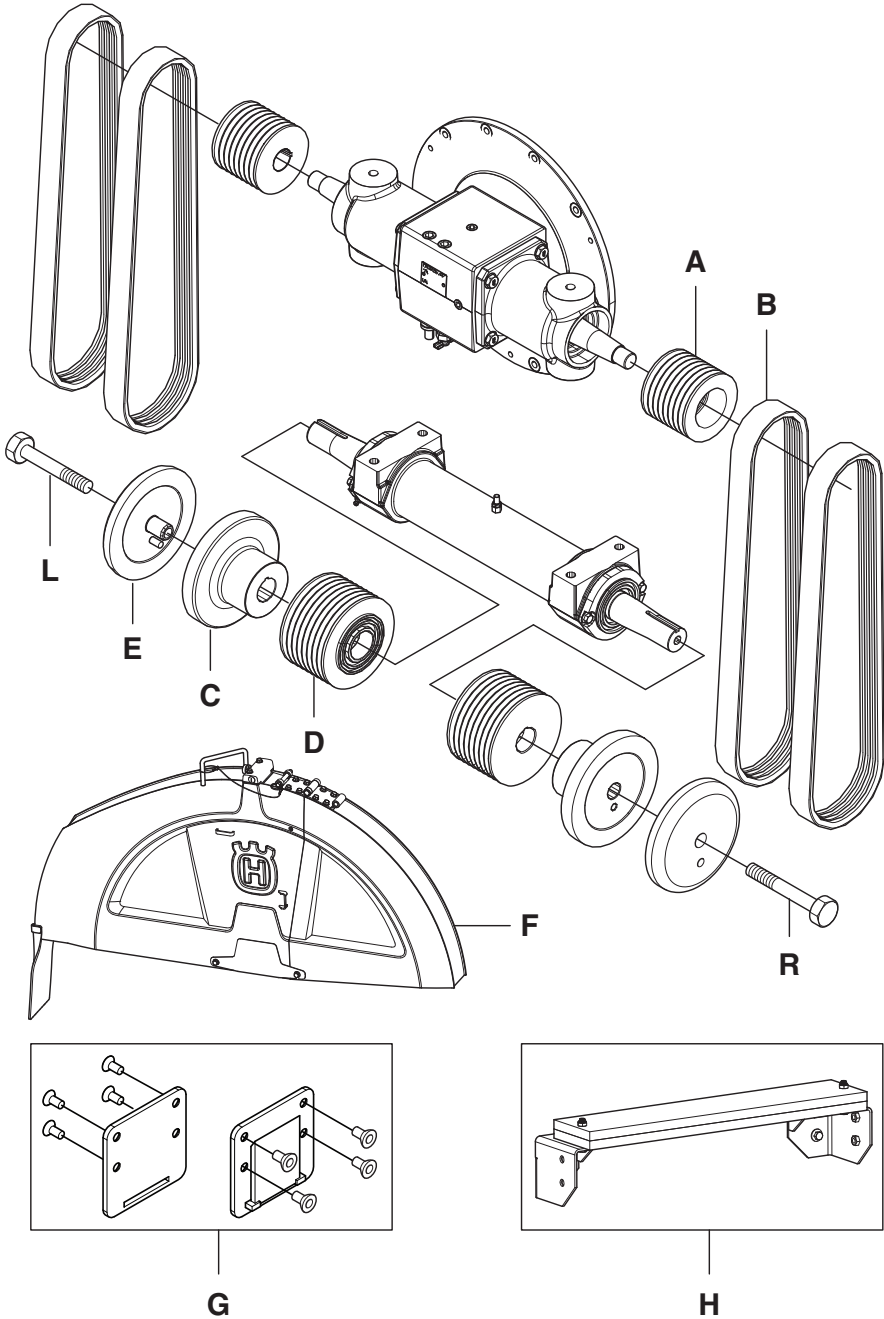

BETJENING

Omregning fra størrelse, mm/tommer	Omregning til størrelse, mm/tommer				
	500/20	650/26	750/30	900/36	1000/42
500/20	-	A=581 09 98-01 (x2)	A=581 09 98-01 (x2)	A=581 09 98-01 (x2)	A=581 09 98-01 (x2)
	-	B=542 16 63-62 (x4)	B=542 16 63-62 (x4)	B=585 51 49-01 (x4)*	B=542 19 97-64 (x4)
	-	C=580 93 97-02 (x2)	C=580 93 97-02 (x2)	C=580 96 20-01 (x2)	C=580 96 42-01 (x2)
	-	D=581 10 84-01 (x2)*	D=581 10 84-02 (x2)	D=581 10 84-04 (x2)	D=581 10 85-01 (x2)
	-	E=586 00 93-01 (x2)	E=586 00 93-01 (x2)	E=586 00 94-01 (x2)	E=586 00 95-01 (x2)
	-	F=586 34 33-01	F=586 34 34-01	F=586 34 35-01	F=586 34 36-01
	-	L=586 25 59-01*	L=586 25 59-01*	G=586 05 06-01	G=586 05 06-01
	-	R=586 25 57-01*	R=586 25 57-01*	L=586 25 59-01*	H=581 67 89-02
	-	-	-	R=586 25 57-01*	L=586 25 61-01
	-	-	-	-	R=586 25 60-01
650/26	A=581 09 98-03 (x2)	-	A=581 09 98-01 (x2)*	A=581 09 98-01 (x2)*	A=581 09 98-01 (x2)*
	B=585 51 49-01 (x4)	-	B=542 16 63-62 (x4)*	B=585 51 49-01 (x4)	B=542 19 97-64 (x4)
	C=580 93 97-01 (x2)	-	C=580 93 97-02 (x2)*	C=580 96 20-01 (x2)	C=580 96 42-01 (x2)
	D=581 10 84-01 (x2)*	-	D=581 10 84-02 (x2)	D=581 10 84-04 (x2)	D=581 10 85-01 (x2)
	E=586 00 92-01 (x2)	-	E=586 00 93-01 (x2)*	E=586 00 94-01 (x2)	E=586 00 95-01 (x2)
	F=586 34 32-01	-	F=586 34 34-01	F=586 34 35-01	F=586 34 36-01
	L=586 25 59-01*	-	L=586 25 59-01*	G=586 05 06-01	G=586 05 06-01
	R=586 25 57-01*	-	R=586 25 57-01*	L=586 25 59-01*	H=581 67 89-02
	-	-	-	R=586 25 57-01*	L=586 25 61-01
	-	-	-	-	R=586 25 60-01
750/30	A=581 09 98-03 (x2)	A=581 09 98-01 (x2)*	-	A=581 09 98-01 (x2)*	A=581 09 98-01 (x2)*
	B=585 51 49-01 (x4)	B=542 16 63-62 (x4)*	-	B=585 51 49-01 (x4)	B=542 19 97-64 (x4)
	C=580 93 97-01 (x2)	C=580 93 97-02 (x2)*	-	C=580 96 20-01 (x2)	C=580 96 42-01 (x2)
	D=581 10 84-01 (x2)	D=581 10 84-01 (x2)	-	D=581 10 84-04 (x2)	D=581 10 85-01 (x2)
	E=586 00 92-01 (x2)	E=586 00 93-01 (x2)*	-	E=586 00 94-01 (x2)	E=586 00 95-01 (x2)
	F=586 34 32-01	F=586 34 33-01	-	F=586 34 35-01	F=586 34 36-01
	L=586 25 59-01*	L=586 25 59-01*	-	G=586 05 06-01	G=586 05 06-01
	R=586 25 57-01*	R=586 25 57-01*	-	L=586 25 59-01*	H=581 67 89-02
	-	-	-	R=586 25 57-01*	L=586 25 61-01
	-	-	-	-	R=586 25 60-01
900/36	A=581 09 98-03 (x2)	A=581 09 98-01 (x2)*	A=581 09 98-01 (x2)*	-	A=581 09 98-01 (x2)*
	B=585 51 49-01 (x4)*	B=542 16 63-62 (x4)	B=542 16 63-62 (x4)	-	B=542 19 97-64 (x4)
	C=580 93 97-01 (x2)	C=580 93 97-02 (x2)	C=580 93 97-02 (x2)	-	C=580 96 42-01 (x2)
	D=581 10 84-01 (x2)	D=581 10 84-01 (x2)	D=581 10 84-02 (x2)	-	D=581 10 85-01 (x2)
	E=586 00 92-01 (x2)	E=586 00 93-01 (x2)	E=586 00 93-01 (x2)	-	E=586 00 95-01 (x2)
	F=586 34 32-01	F=586 34 33-01	F=586 34 34-01	-	F=586 34 36-01
	L=586 25 59-01*	L=586 25 59-01*	L=586 25 59-01*	-	G=586 05 06-01
	R=586 25 57-01*	R=586 25 57-01*	R=586 25 57-01*	-	H=581 67 89-02
	-	-	-	-	L=586 25 61-01
	-	-	-	-	R=586 25 60-01
1000/42	A=581 09 98-03 (x2)	A=581 09 98-01 (x2)*	A=581 09 98-01 (x2)*	A=581 09 98-01 (x2)*	-
	B=585 51 49-01 (x4)	B=542 16 63-62 (x4)	B=542 16 63-62 (x4)	B=585 51 49-01 (x4)	-
	C=580 93 97-01 (x2)	C=580 93 97-02 (x2)	C=580 93 97-02 (x2)	C=580 96 20-01 (x2)	-
	D=581 10 84-01 (x2)	D=581 10 84-01 (x2)	D=581 10 84-02 (x2)	D=581 10 84-04 (x2)	-
	E=586 00 92-01 (x2)	E=586 00 92-01 (x2)	E=586 00 93-01 (x2)	E=586 00 95-01 (x2)	-
	F=579 46 76-01	F=586 34 33-01	F=586 34 34-01	F=586 34 35-01	-
	L=586 25 59-01	L=586 25 59-01	L=586 25 59-01	G=586 05 06-01*	-
	R=586 25 57-01	R=586 25 57-01	R=586 25 57-01	L=586 25 59-01	-
	-	-	-	R=586 25 57-01	-
	-	-	-	-	-

* Allerede til stede i din aktuelle konfiguration.

Andre dele, der ikke er anført i denne tabel, vil blive genbrugt fra den oprindelige konfiguration.

BETJENING

FS7000 D Model med 3-trins gearkasse

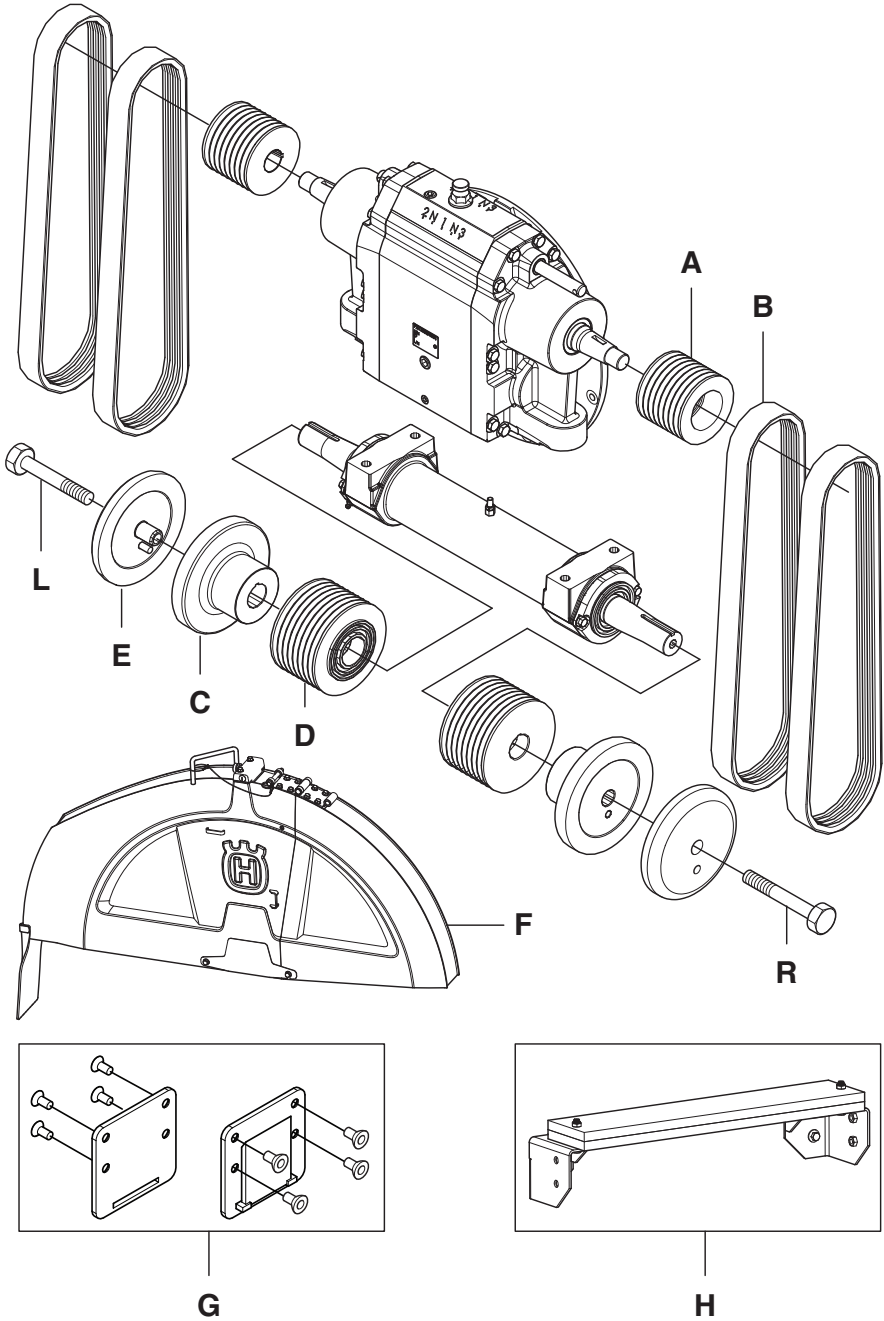

BETJENING

Omregning fra størrelse, mm/ tommer	Omregning til størrelse, mm/tommer			
	350-650/14-26	500-750/20-30	500-900/20-36	650-1000/26-42
350-650/14-26	-	A=581 09 98-02 (x2)	A=581 09 98-02 (x2)	A=581 09 98-02 (x2)
	-	B=504 11 97-07 (x4)	B=541 20 08-47 (x4)	B=504 11 97-01 (x4)
	-	C=580 93 97-02 (x2)*	C=580 96 20-01 (x2)	C=580 96 42-01 (x2)
	-	D=581 10 84-01 (x2)*	D=581 10 84-03 (x2)	D=581 10 84-05 (x2)
	-	E=586 00 93-01 (x2)*	E=586 00 94-01 (x2)	E=586 00 95-01 (x2)
	-	F=586 34 34-01	F=586 34 35-01	F=586 34 36-01
	-	L=586 25 59-01*	L=586 25 59-01*	G=586 05 06-01
	-	R=586 25 57-01*	R=586 25 57-01*	H=581 67 89-02
	-	-	-	L=586 25 61-01
-	-	-	R=586 25 60-01	
500-750/20-30	A=581 09 98-03 (x2)	-	A=581 09 98-02 (x2)*	A=581 09 98-02 (x2)*
	B=504 11 97-06 (x4)	-	B=541 20 08-47 (x4)	B=504 11 97-01 (x4)
	C=580 93 97-02 (x2)*	-	C=580 96 20-01 (x2)	C=580 96 42-01 (x2)
	D=581 10 84-01 (x2)*	-	D=581 10 84-03 (x2)	D=581 10 84-05 (x2)
	E=586 00 93-01 (x2)*	-	E=586 00 94-01 (x2)	E=586 00 95-01 (x2)
	F=586 34 33-01	-	F=586 34 35-01	F=586 34 36-01
	L=586 25 59-01*	-	G=586 05 06-01	G=586 05 06-01
	R=586 25 57-01*	-	L=586 25 59-01*	H=581 67 89-02
	-	-	R=586 25 57-01*	L=586 25 61-01
-	-	-	R=586 25 60-01	
500-900/20-36	A=581 09 98-03 (x2)	A=581 09 98-02 (x2)*	-	A=581 09 98-02 (x2)*
	B=504 11 97-06 (x4)	B=504 11 97-07 (x4)	-	B=504 11 97-01 (x4)
	C=580 93 97-02 (x2)	C=580 93 97-02 (x2)	-	C=580 96 42-01 (x2)
	D=581 10 84-01 (x2)	D=581 10 84-01 (x2)	-	D=581 10 84-05 (x2)
	E=586 00 93-01 (x2)	E=586 00 93-01 (x2)	-	E=586 00 95-01 (x2)
	F=586 34 33-01	F=586 34 34-01	-	F=586 34 36-01
	L=586 25 59-01*	L=586 25 59-01*	-	G=586 05 06-01
	R=586 25 57-01*	R=586 25 57-01*	-	H=581 67 89-02
	-	-	-	L=586 25 61-01
-	-	-	R=586 25 60-01	
650-1000/26-42	A=581 09 98-03 (x2)	A=581 09 98-02 (x2)*	A=581 09 98-02 (x2)*	-
	B=504 11 97-06 (x4)	B=504 11 97-07 (x4)	B=541 20 08-47 (x4)	-
	C=580 93 97-02 (x2)	C=580 93 97-02 (x2)	C=580 96 20-01 (x2)	-
	D=581 10 84-01 (x2)	D=581 10 84-01 (x2)	D=581 10 84-03 (x2)	-
	E=586 00 93-01 (x2)	E=586 00 93-01 (x2)	E=586 00 94-01 (x2)	-
	F=586 34 33-01	F=586 34 34-01	F=586 34 35-01	-
	L=586 25 59-01	L=586 25 59-01	G=586 05 06-01	-
	R=586 25 57-01	R=586 25 57-01	L=586 25 59-01	-
	-	-	R=586 25 57-01	-

* Allerede til stede i din aktuelle konfiguration.

Andre dele, der ikke er anført i denne tabel, vil blive genbrugt fra den oprindelige konfiguration.

Tilbehør

Ombygningssæt til klingskærme

Brug en klingskærm med den rigtige størrelse i forhold til den diamantklinge, der arbejdes med. Følgende klingskærme fås til disse diamantklinger.

Klingskærme, mm/tommer	Klingestørrelser, mm/tommer
1000/42	750-1000/30-42
900/36	500-900/20-36
750/30	450-750/20-30
600/26	350-650/14-26
500/20	350-450/14-20
350/14	350/14

Se omregningstabeller for klingestørrelser under 'Omregning af klingestørrelser' for at få specifikke oplysninger om de nødvendige dele.

Vægtsæt

581 67 89-02 bagvægtsæt, 2 stænger

Standard som: 1000mm/42"

Tilbehørsæt

585 92 46-01 Dobbelt belysningssæt

586 01 23-01 Vandpumpesæt

START OG STOP

Før start



ADVARSEL! Læs brugsanvisningen omhyggeligt igennem og forstå indholdet, inden du bruger maskinen.

Brug personligt beskyttelsesudstyr. Se instruktionerne i afsnittet "Personligt beskyttelsesudstyr".

Sørg for, at der ikke opholder sig uvedkommende inden for arbejdsområdet, ellers er der risiko for alvorlige personskader.

- Gennemfør daglig vedligeholdelse. Se anvisningerne i afsnittet 'Vedligeholdelse og service'.
- Kontrollér, at skiven ikke er i kontakt med noget, når maskinen startes.

BEMÆRK! Læs motorproducentens instruktionsbog.

Første opstart

- Kontrollér motoroliestanden uden klinger, og mens asfalkæreren holdes vandret.
- Tilslut batterikablerne. Asfalkæreren leveres uden tilsluttede batterikabler.

På nogle markeder medfølger der ikke batterier af sikkerhedsmæssige årsager under transporten. Montér et nyt batteri.

Flere oplysninger findes i afsnittet "Tekniske data".

- Kontrollér kølevæskestand
- Kontrollér og indstil enheder på kontrolpanelet (temperatur og målinger).
- Vælg sprog på kontrolpanelet

Start

- Tilslut maskinen til en vandforsyning. Sluk for vandventilen.

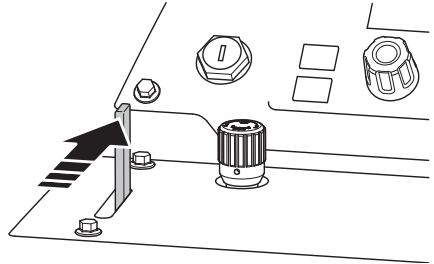

- Marker det savesnit, der skal udføres.
- Træk håndtagene ud til den ønskede længde og højde, og spænd grebene.

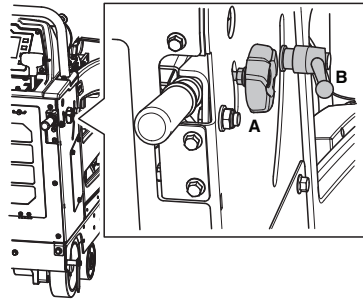

- Sænk den forreste føreskinne og ret den, den bageste føreskinne og diamantklingen ind, så de flugter med stregen på underlaget. Den forreste føreskinne er teleskopisk, og længden justeres med skrue på undersiden af føreskinnen.

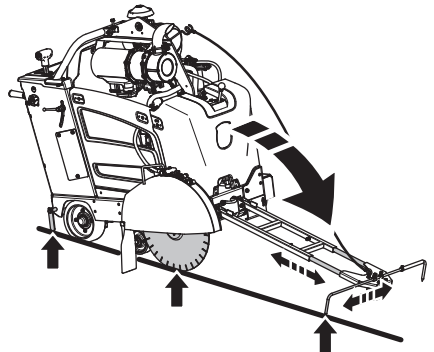

START OG STOP

Start af motoren

- Hvis asfalkskæreren skal startes, uden at der er vandtryk til rådighed, skal vandsikkerhedsafbryderen kobles fra.

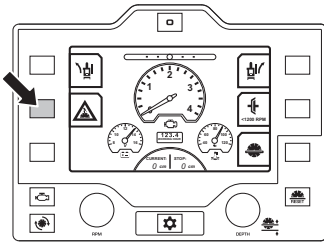

Vandsikkerhedssystem

Vand bruges til at forhindre overophedning af klinge og kontrol af støv fra skærearbejdet.

Vandsikkerhedssystemet overvåger vandtrykket til maskinen og afbryder skærearbejdet, hvis trykket falder.

- Bevæg omdrejningsreguleringsgrebet til positionen STOP. Motoren kan ikke starte, medmindre omdrejningsreguleringsgrebet står i positionen STOP.

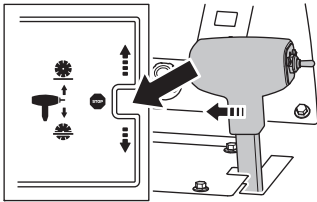

BEMÆRK! Kontrollér, at transmissionens bypassventil er låst i den nedadvendte position.

- Når forvarmningssymbolet vises, skal du vente, mens motorgløderørene varmer motoren op. Når forvarmningssymbolet forsvinder, skal du dreje motorstartkontakten til positionen start for at starte motoren.

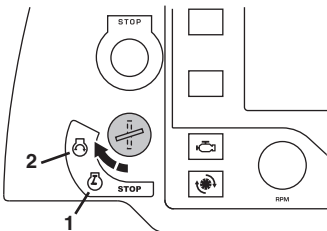

- Lad motoren varme op i nogle minutter med motorens gasregulering i tomgang.



FORSIGTIG! Vær særligt opmærksom på koblingsfri maskiner, hvor klingens begynder at rotere, når maskinen startes. Af sikkerhedsgrunde må asfalkskæreren ikke flyttes sidelæns eller ud af arbejdsområdet med monteret og roterende klinge.

BEMÆRK! Hvis alle betingelser ikke er opfyldt, vises dette på displayet. Udfør den påkrævede handling, og prøv at starte motoren igen.

Start savningen



ADVARSEL! Anvend aldrig klinger med lavere omdrejningstalangivelse end kapmaskinens. Sørg for, at klingens monteret korrekt.

BEMÆRK! Se diagrammet over egnede klingeksel- og motoromdrejningstal for specifikke klingestørrelser på displayet.

- Test for tilstrækkelig vandforsyning. Lav vandgennemstrømning vil beskadige diamantklingen. Tilkobl vandsikkerhedskontakten på kontrolpanelet, og åbn vandventilen.

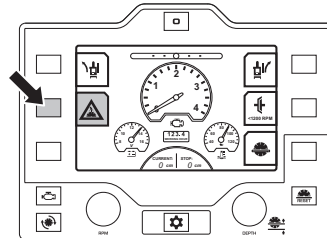

- Aktiver klingekoblingen (hvis monteret) for at aktivere klingedrevet. Kun ved 1200 o/min. eller mindre.

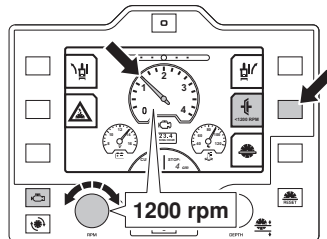

START OG STOP

- Indstil motorens gashåndtag til maks. o/min.

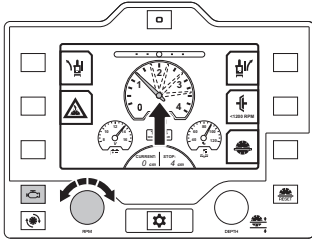

- Sænk klingen ved at trykke på hæve/sænke-kontakten på omdrejningsreguleringsgrebet, indtil diamantklingen er ved den ønskede skæredybde. For yderligere oplysninger henvises til afsnittet "Klingedybdestop".

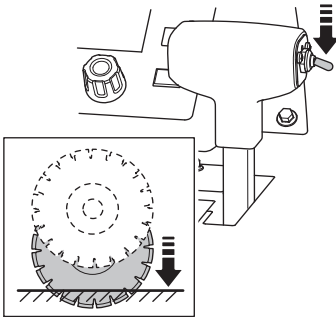

FORSIGTIG! Når du sænker klingen ned i det delvise snit, skal du sørge for, at klingen er fuldstændigt parallel med snittet, så klingens ikke bliver beskadiget.

- Bevæg asfalkværeren langsomt fremad ved at skubbe til omdrejningsreguleringsgrebet. Lyt til lyden af motoren. Hvis motoren begynder at køre langsommere, kompenseres ved at trække omdrejningsreguleringsgrebet bagud for at reducere tilførslen og forhindre, at klingens standser. Sørg for, at den forreste og bageste føreskinne og diamantklingen forbliver på strengen.

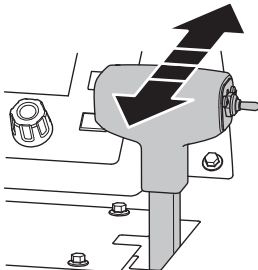

For at justere sporingen henvises til afsnittet 'Skæring i lige linje'.

Stop



ADVARSEL! Hold altid alle dele af kroppen på sikker afstand af klingens og alle andre bevægelige dele.

Stop savningen

- Sæt omdrejningsreguleringsgrebet i positionen STOP.

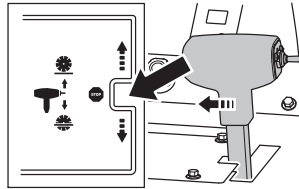

- Løft diamantklingen ud af skæresporet ved at trykke hæve/sænke-kontakten på styregrebet opad, indtil diamantklingen er fri af overfladen.

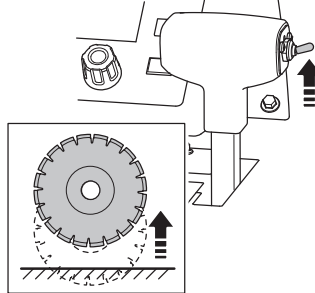

Stop af motoren

- 1 Drej motorens gashåndtag til positionen for lav tomgang.
- 2 Sluk for vandventilen.
- 3 Lad motoren køre i tomgang nogle minutter, før den slukkes.
- 4 Stop motoren ved at dreje motorstartkontakten til positionen STOP.

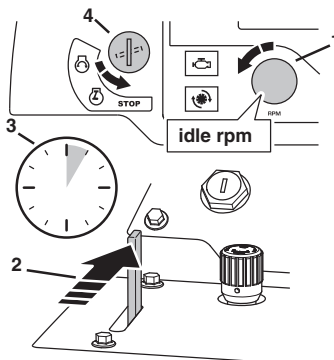

MENUSYSTEMET

Menuoversigt

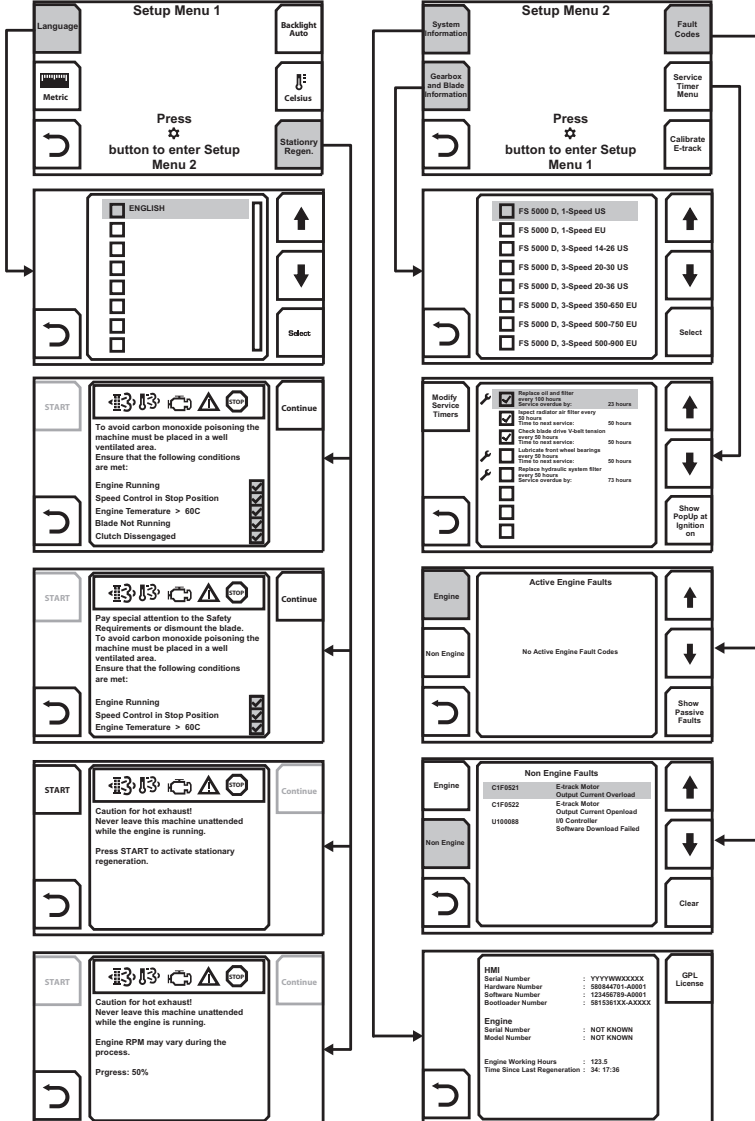
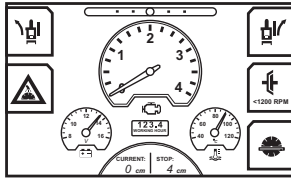

MENUSYSTEMET

Følgende side indeholder forklaringer til hver enkelt menu.

Forklaring af menu-systemet

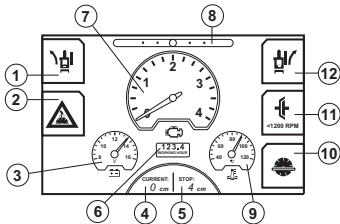

- 1 E-track, justering til venstre
- 2 Vandsikkerhedssystem
- 3 Batterispænding
- 4 Aktuel klingedybde
- 5 Indstilling af klingedybdestop
- 6 Driftstid
- 7 Omdrejningstal for motor eller klinge
- 8 E-track, position
- 9 Motortemperatur
- 10 Klingedybdestop
- 11 Klingekobling
- 12 E-track, justering til højre

Opsætningsmenu 1

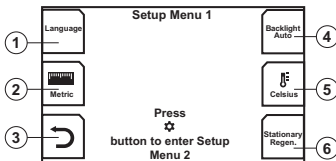

- 1 Sprog
- 2 Afstandsenhed. Skift mellem metriske og britiske længdeenheder.
- 3 Returknop (forrige menu)
- 4 Baggrundsbelysning. Skift mellem tre forskellige niveauer af lysstyrke og en automatisk indstilling. Automatisk er standardindstilling.
- 5 Enhed for temperatur. Skift mellem Celsius og Fahrenheit.
- 6 Stationær regenerering. Systemet fortæller, når partikelfilteret skal rengøres.

Se anvisningerne i afsnittet 'Vedligeholdelse og service'.

Languages/sprog

Vælg det ønskede displaysprog.

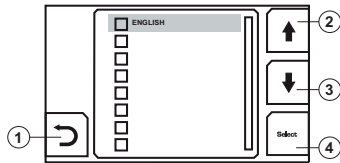

- 1 Returknop (forrige menu)
- 2 Gå til forrige sprog
- 3 Gå til næste sprog
- 4 Knappen Select (Vælg)

Opsætningsmenu 2

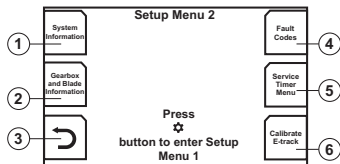

- 1 Systemoplysninger
- 2 Gearkasse- og klingeplysninger
- 3 Returknop (forrige menu)
- 4 Fejlkode
- 5 Servicetimermenu
- 6 Kalibrér E-track. Nuværende position for E-track bliver midterposition.

Systemoplysninger

Softwarerelaterede oplysninger.

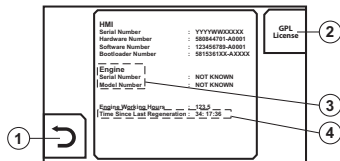

- 1 Returknop (forrige menu)
- 2 GPL-licens
- 3 Motoroplysninger.
 - FS5000 D Serienummer og modelnummer.
 - FS7000 D Software-id.
- 4 Tid siden sidste regenerering (kun FS5000 D)

MENUSYSTEMET

Gearkasse- og klingeplysninger

Viser det anbefalede omdrejningstal og gear til tilgængelige klingestørrelser.

Tabellerne varierer alt efter, om maskinen er konfigureret til 1-trins eller 3-trins gearkasse. Vælg din produktmodel.

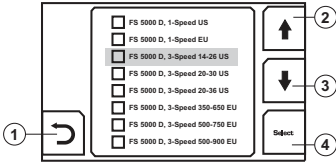

- 1 Returnknap (forrige menu)
- 2 Gå til forrige FS-model
- 3 Gå til næste FS-model
- 4 Knappen Select (Vælg)

Gearkasse- og klingeplysninger for det valgte produkt.

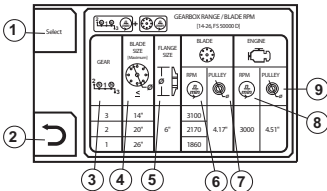

- 1 Knappen Select (Vælg)
- 2 Returnknap (forrige menu)
- 3 Gearkasseudveksling (3-trins gearkasse)
- 4 Diameter på diamantklinge, mm/tomme
- Klingeflangediameter, mm/tomme
- Omdrejningshastighed for diamantklinge
- Diameter på klingeaakslens remskive, mm/tomme
- Maks. omdrejningstal for motor
- Diameter af gearkassens remskive, mm/tomme

Fejlkode

Viser fejlkode, når maskinen registrerer en fejl.

For yderligere oplysninger henvises til afsnittet 'Vedligeholdelse og service'.

Motor

Hvis der ikke er nogen aktive eller passive fejlkode, eller hvis der ikke er kontakt mellem HMI og ECU (motorstyreenheden), vises der meddelelser med disse oplysninger.

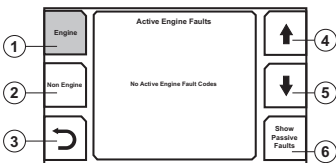

- 1 Fejlkode, motor *
- 2 Fejlkode, ikke motorrelaterede
- 3 Returnknap (forrige menu)
- 4 Gå til forrige fejlkode
- 5 Gå til næste fejlkode
- 6 Skift mellem aktive og passive motorfejlkode.

* Se brugervejledningen til motoren for at få yderligere oplysninger.

Ikke motorrelateret

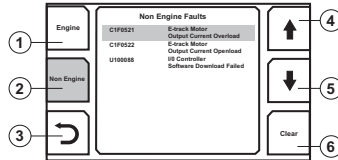

- 1 Fejlkode, motor
- 2 Fejlkode, ikke motorrelaterede
- 3 Returnknap (forrige menu)
- 4 Gå til forrige fejlkode
- 5 Gå til næste fejlkode
- 6 Ryd rettet fejlkode

Servicetimermenu

Indstillinger og oplysninger i serviceplanen.

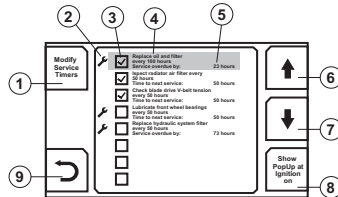

- 1 Knap til servicetilstand, og kræver en PIN-kode.
- 2 Angivelse af service.
- 3 Angivelse af pop-op-meddelelse om service.
- 4 Type af service, og hvor ofte den skal foretages.
- 5 Tidspunktet, hvor næste service skal udføres, eller den tid, der er gået, siden servicen er udført.
- 6 Gå til forrige servicemeddelelse.
- 7 Gå til næste servicemeddelelse.
- 8 Aktivering af pop-op-meddelelse om service, der vises, når tændingen er slået til.
- 9 Returnknap (forrige menu)

MENUSYSTEMET

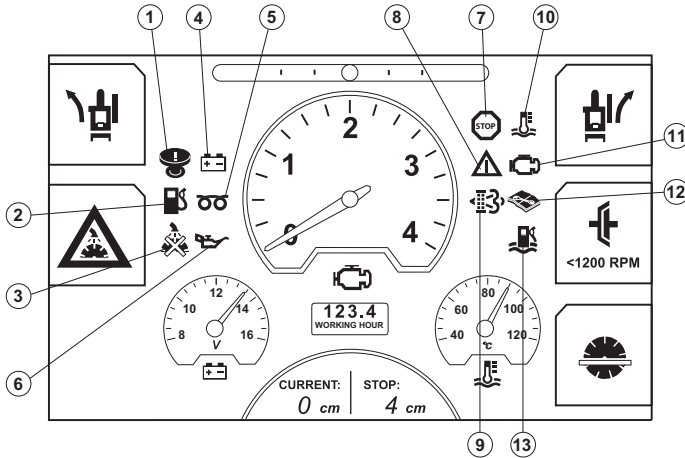

Forklaring af advarselssymboler på displayet

- 1 **Maskinen i stoptilstand** (slip maskinstop, og slå tændingen fra og til for at genoprette fuld funktion). Slukkes, når følgende tre betingelser er opfyldt:
 - Motorstartkontakten er slået fra.
 - Motoromdrejningstal modtaget fra ECU* er lig med 0 o/min. i 1 sekund eller mere.
 - Klingens hastighed er 0 o/min.
- 2 **Lavt brændstofniveau.**
- 3 **Intet vandtryk ved kling** Pressostaten er åben (intet vandtryk), og sikkerhedsfunktionen til klingevand er valgt.
- 4 **Ingen opladning** Slås til, når:
 - Tændingen er slået til, og motoren står stille.
 - Batterispændingen ikke er øget 15 sekunder efter motorstart.
 - Batterispændingen er under 12,8 V.
 - Batterispænding er over 15 V.
 (Batterispænding kontrolleres ikke, mens hydraulikpumpen kører, eller 15 sekunder efter at pumpen er holdt op med at køre, da batterispændingen altid falder, når pumpen kører).
- 5 **Forvarmer** Se brugervejledningen til motoren for at få yderligere oplysninger.

Yanmar: Fejlkode ECACK1 **

Deutz: Fejlkode SO1 **
- 6 **Lavt olietryk** Se brugervejledningen til motoren for at få yderligere oplysninger.

Yanmar: Fejlkode Y_IOS **

Deutz: Fejlkode SO1 **

Alle ECU'er*, motorer eller gulvsave: Fejlkode SPN 100

- 7 **Motorstop.** Skærearbejdet kan ikke fortsætte. For yderligere oplysninger henvises til afsnittet 'Fejlfinding'.
- 8 **Advarselsslampe.** Moderat motorproblem/-tilstand. Skærearbejdet kan fortsætte. For yderligere oplysninger henvises til afsnittet 'Fejlfinding'.
- 9 **Angivelse af stationær regenerering.** (kun FS5000 D)
 - Yanmar: Stationær regenerering er påkrævet, ellers ender motoren i nødtilstand. Serviceværktøjet SA-D er påkrævet, for at motoren kan bringes ud af nødtilstand. For yderligere oplysninger henvises til afsnittet 'Vedligeholdelse og service'.
- 10 **Motoren overophedet.** Skærearbejdet kan ikke fortsætte. Se brugervejledningen til motoren for at få yderligere oplysninger.

Yanmar: Fejlkode Y_IOS **

Deutz: Fejlkode SO1 **
- 11 **Lampe for motorsvigt** altid i kombination med pos. 7 og 8. Se brugervejledningen til motoren for at få yderligere oplysninger.
- 12 **Aktive fejlkoder.** Ikke motorrelaterede fejlkoder er aktive. For yderligere oplysninger henvises til afsnittet 'Fejlfinding'.
- 13 **Vand i brændstof** (kun FS7000 D)
 - Deutz: Fejlkode WFI For yderligere oplysninger henvises til afsnittet 'Vedligeholdelse og service'.

* Motor- eller elektronisk styreenhed.

** HMI træffer ikke beslutninger på egen hånd. Den viser kun informationer fra ECU*.

Generelt



ADVARSEL! De fleste ulykker med maskiner sker under fejlsøgning, service og vedligeholdelse, når personer er nødt til at opholde sig inden for maskinens risikoområde. Forebyg ulykker ved at være opmærksom og planlægge og forberede arbejdet.

Hvis servicearbejder kræver, at motoren er i gang, skal du være særligt opmærksom på risikomomenterne ved arbejde i nærheden af bevægelige dele.

Udfør vedligeholdelse og service i overensstemmelse med denne brugermanual for at undgå nedbrud og for at opretholde maskinens værdi.

Vedligehold også maskinens tilbehørsudstyr og værktøj. Brugeren må kun udføre den form for vedligeholdelses- og servicearbejde, der beskrives i denne brugsanvisning. Mere omfattende arbejde skal udføres af et autoriseret serviceværksted.

Brug kun originale reservedele ved reparation.

Forholdsregler forud for vedligeholdelse, service og fejlsøgning

Generelt

- Sørg for, at maskinen befinder sig på et sikkert sted.
- Parkér altid maskinen på en plan overflade med motoren slukket og motorstartkontakten i positionen STOP, før maskinen startes. Tryk på maskinstopfunktionen på kontrolpanelet.
- En række komponenter kan blive varme under arbejdet med maskinen. Påbegynd ikke service- eller vedligeholdelsesopgaver, før maskinen er kølet af.
- Opstil tydelige skilte for at informere personer i nærheden om, at vedligeholdelsesarbejde er i gang.
- Sørg for at arbejdsområdet er tilstrækkeligt oplyst for at skabe et sikkert arbejdsmiljø.
- Fastslå placeringen af brandslukningsudstyr, førstehjælpsudstyr og nødtelefon.

Beskyttelsesudstyr

- Brug personligt beskyttelsesudstyr. Se instruktionerne i afsnittet "Personligt beskyttelsesudstyr".

Arbejds miljø

- Området omkring maskinen skal være frit for snavs for at minimere risikoen for at glide og snuble.

Rengøring



FORSIGTIG! Ved rengøring af maskinen er der f.eks. risiko for at få snavs og skadelige stoffer i øjnene.

Der kan frigøres snavs og skadelige stoffer fra maskinen ved rengøring med højtryksudstyr.

Højtryksudstyr (med vand eller luft) kan punktere huden og forårsage alvorlig personskade. Ret aldrig højtryksstråler imod huden.

Efter brug skal maskinen rengøres, når den er kølet af.

Rengøringsmetode

Rengøringsmetoden varierer afhængigt af formen for tilsmudsning, og hvor snavset maskinen er. Der kan benyttes et mildt affedtningsmiddel. Undgå kontakt med huden. Brug en højtryksrensner til at rengøre maskinen.

Rengøring af komponenter

En række af maskinens komponenter kræver særlig opmærksomhed ved rengøring.

BEMÆRK! Brug ikke en højtryksrensner til at rengøre kontrolpanelet. Sørg for, at dækslet til relæ og sikringsboks er på plads før vask.

Køler

Lad køleren komme ned i temperatur, før den rengøres. Brug trykluft til at rengøre kølerribberne. Brug om nødvendigt højtryksrensner og affedtningsmiddel. Forkert brug af højtryksrensner eller trykluft kan deformere kølerens ribber og dermed forringe kølekapaciteten.

- Sprøjt direkte på køleren parallelt med ribberne.
- Hold en afstand på mindst 40 cm imellem køleren og dysen.

Kontrolpanel

- Rengør de elektriske komponenter med en klud eller trykluft. Sprøjt ikke vand på elektriske komponenter. Åfør kontrolpanelet med en fugtig klud.

Motor

- Hold en afstand på mindst 40 cm mellem dysen og motoren og dens komponenter. Sprøjt ikke for aggressivt på motoren for at forhindre beskadigelse af elektriske komponenter som f.eks. elektriske stik og generator. Sprøjt ikke vand direkte i udstødningsrøret eller i motorens luftfilter.

Efter vask

- Smør alle maskinens smørpepunkter.
- Blæs elektriske klemmer tørre med trykluft.
- Lad maskinen tørre grundigt før start.
- Udvis stor forsigtighed, når maskinen startes efter vask. Hvis komponenter beskadiges af fugt, kan maskinens bevægelser være fejlbehæftede.

VEDLIGEHOLDELSE OG SERVICE

Serviceplan

Serviceplanen er baseret på maskinens driftstid. Det kan være nødvendigt med kortere serviceintervaller, hvis der arbejdes i støvede eller varme omgivelser og i forbindelse med arbejde, der genererer høje temperaturer. Beskrivelse af aktiviteterernes gennemførelse fremgår af serviceoversigten.

For visse servicekrav henvises til serviceintervallerne i nedenstående skema. Hold styr på næste service. Maskinen vil holde styr på driftstimerne, som kan ses i displayet.

- Parkér altid maskinen på en plan overflade med motoren slukket og motorstartkontakten i positionen STOP, før der udføres nogen form for vedligeholdelsesarbejde. Tryk på maskinstopfunktionen på kontrolpanelet.

Læs instruktionsbogen til motoren omhyggeligt igennem, og sørg for at have forstået indholdet, inden du bruger maskinen. Der er nogle vedligeholdelsesintervaller, der er angivet i instruktionsbogen.

I tilfælde, hvor samme servicearbejde anbefales både i denne maskines instruktionsbog og i motorens instruktionsbog, skal du følge de anbefalinger, der gives i denne instruktionsbog.

Dagligt eftersyn

Daglig vedligeholdelse skal også gennemføres efter transport.

	Dagligt	50 timer	100 timer	250 timer	500 timer	Årligt
Kontrollér kølevæskestand.	X					
Kontroller motorens olieniveau	X					
Kontrollér klingskærmen for skader	X					
Kontrollér slanger og spændebånd for skader og løs monterning. Spænd eller udskift efter behov.	X					
Kontrollér luftfilterets restriktionsindikator. Rengør det udvendige luftfilter, hvis indikatoren er rød.	X					
Sørg for, at alle sikkerhedsafskærmninger er på plads og i god stand.	X					
Aftap kølevand fra gearkassen for at forhindre rust og/eller frostskafer.	X					
Kontrollér vanddysen over diamantklingen.	X					
Tøm vandudskilleren i brændstoffilteret for vand	X					
Udskift motorolien og filteret*		X				
Kontrollér og rengør kølerens luftfilter, eller udskift det om nødvendigt.		X				
Kontrollér kileremmens tilspænding (første gang efter 2 timer). Spænd begge sider jævnt. Stram ikke for meget		X				
Smør forhjulene		X				
Udskift hydrauliksystemets filter**		X				
Udskift motorolien og filteret*			X			
Smør forhjulenes svinglejer			X			
Kontrollér hjulene for slitage og skader.			X			
Kontrollér baghjulsnavene og hjulene for slør			X			
Kontrollér motorluftfilterets slange og spændebånd			X			
Kontrollér væskestanden i hydrauliksystemet			X			
Udskift hydrauliksystemets filter**				X		
Smør klingeakslen (2 skud smørefedt i begge ender)				X		
Smør drejestiften til hydraulikcylinderen.				X		
Smør bagaksellejet.				X		
Udskift væsken i motorens gearkasse					X	
Udskift væsken i hydrauliksystemet					X	
Udskift motorens brændstoffilter (udvendig kassetteversion)					X	
Gennemskyl og rengør køleren og kølesystemet					X	
Udskift det udvendige og indvendige luftfilter						X
Kontrollér kølevæskens frostsikringsegenskaber						X

* Én gang ved 50 timer og derefter for hver 100 timer

** Én gang ved 50 timer og derefter for hver 250 timer

VEDLIGEHOLDELSE OG SERVICE

Dagligt eftersyn



ADVARSEL! Kontrol og/eller vedligeholdelse skal udføres med slukket motor.

Kontrollér kølevæskestand.



ADVARSEL! Lad motoren køle af, før du åbner låget til kølevæsken.

FS5000 D

- Kølevæskestanden skal være mellem de to mærker.

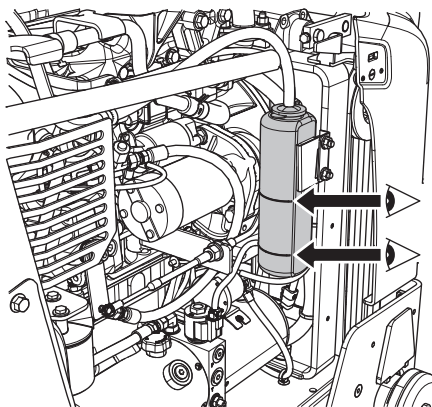

- Fyld kølevæske på efter behov.

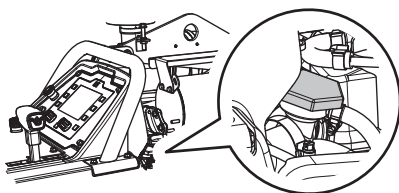

FS7000 D

- Fjern låget og kig ned. Kølevæsken bør nå op til starten af røret. Fyld kølevæske på efter behov.

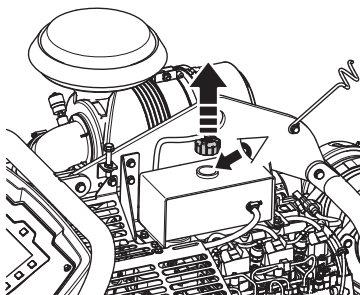

Kontrollér motorens olieniveau

Kontrollér motoroliestanden uden klinge, og mens asfalkæreren holdes vandret.

- Kontrollér motoroliestanden på venstre side af asfalkæreren.

FS5000 D

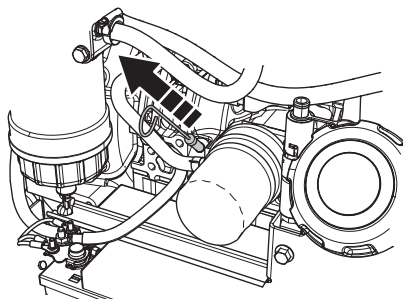

FS7000 D

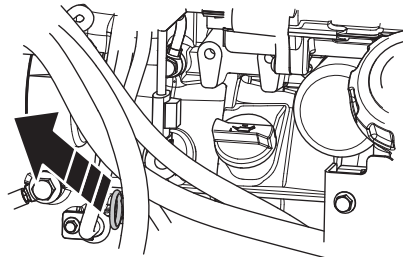

- Sørg for, at oliestanden er inden for grænserne.

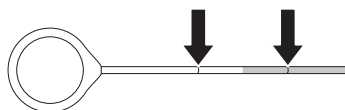

Kontrollér klingskærmen for skader

- Kontrollér klingskærmen for revner.

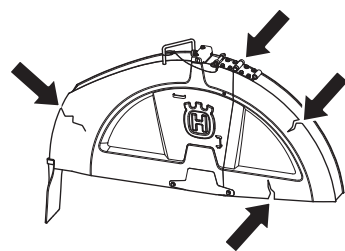

- Brug aldrig en klingskærm, der er i stykker eller beskadiget.

VEDLIGEHOLDELSE OG SERVICE

Kontrollér alle slanger og spændebånd for skader og slør.

Billedet viser kun nogle af slangerne og spændebåndene.

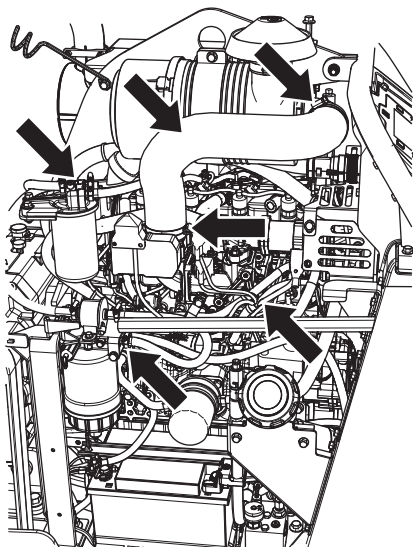

- Se efter utætheder i brændstof-, hydraulik- og kølesystem. Spænd eller udskift efter behov.

Kontrollér luftfilterets restriktionsindikator.

- Kontrollér og rengør det udvendige luftfilter, hvis signallampen for luftfilteret lyser rødt. Afmonter det bageste dæksel ved at åbne de tre bøjler på luftfilterhuset og trække huset ud.

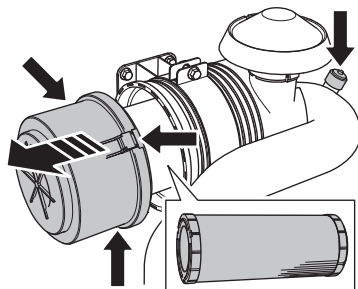

- Rens filteret ved at blæse elementet igennem indefra og ud.

Brug det lavest mulige lufttryk for at fjerne støv uden at beskadige elementet.

Brug 0,29-0,49 MPa; 3,0-5,0 kgf/cm² (42-47 psi) trykluft til at fjerne partikler.

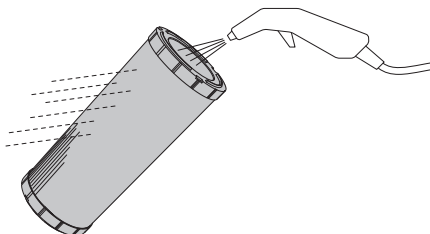

- Udskift beskadigede filtre eller pakninger, og kontrollér tryklufsslangen og spændebåndene for skader og slør. Spænd eller udskift efter behov.

BEMÆRK! Det er ikke nødvendigt at rengøre det indvendige filter på daglig basis. De tre bøjler på luftfilterhuset kan ikke lukkes, medmindre det udvendige luftfilter er monteret korrekt.

Beskyttelsesdæksler

- Sørg for, at alle sikkerhedsafskærmninger er på plads og i god stand.

For yderligere oplysninger henvises til afsnittet 'Maskinens sikkerhedsudstyr'.

Aftap kølevand fra gearkassen for at forhindre rust og/eller frostskafer.

- Aftap vand fra gearkassen ved at dreje aftapningsshanen mod uret for at åbne den og med uret for at lukke den.

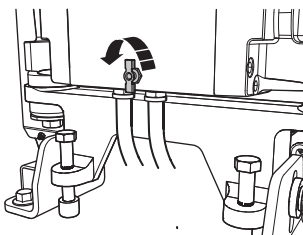

VEDLIGEHOLDELSE OG SERVICE

Kontrollér vanddysen over diamantklingen.

- Hæv den forreste del af klingskærmen, og brug hurtigudløsningsstiften til at låse den fast i lodret position.

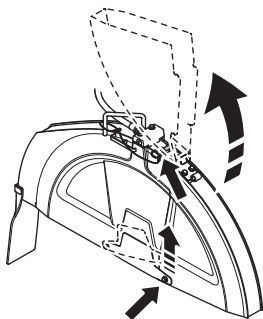

- Åbn vandventilen på kontrolpanelet. Sørg for, at der kommer direkte vandstråler ud af hullerne fra vandrørene på begge sider af klingen, og at der ikke er nogen utætheder. Udskift beskadigede vandrør.

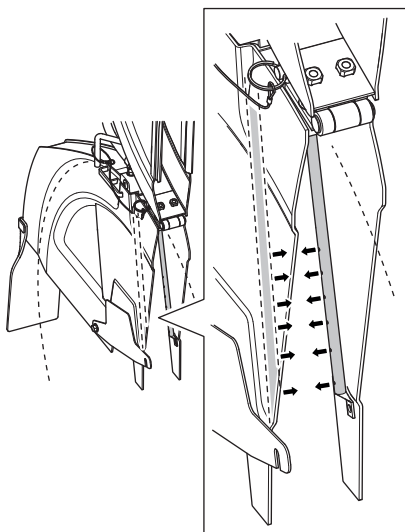

Tøm vandudskilleren i brændstoffilteret for vand

- Tøm vandudskilleren i brændstoffilteret vha. slangen i bunden. Sæt slangen i en flaske eller dåse, løsn aftapningshanen, og aftap eventuelt vand, der har samlet sig i udskilleren.

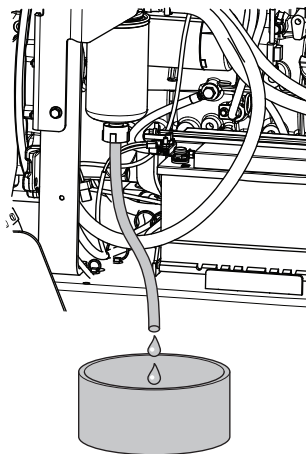

BEMÆRK! Behandl dette vand som brændstof, og bortskaf det korrekt.

Efter de første 50 timer

Udskift motorolien og filteret

- Fjern tophætten fra slangen. Åbn ventilen, og bøj den ned for at tømme systemet.

Afmontér filteret, og udskift det.

Fyld det nye filter med olie, og smør pakningen med et par dråber olie inden genmontering.

BEMÆRK! Beskyt batteriet mod oliespild inden afmontering og genmontering.

FS5000 D

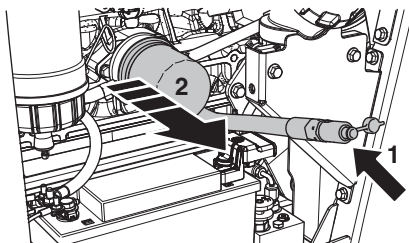

VEDLIGEHOLDELSE OG SERVICE

FS7000 D

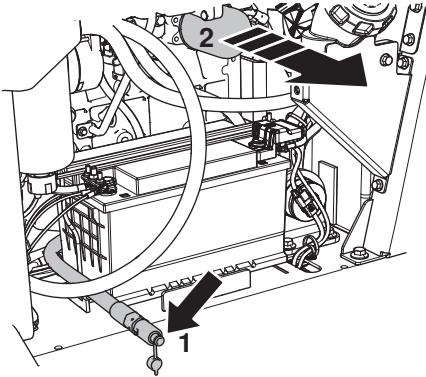

- Fyld systemet op igen på et af de to dertil egnede steder på motoren.

FS5000 D

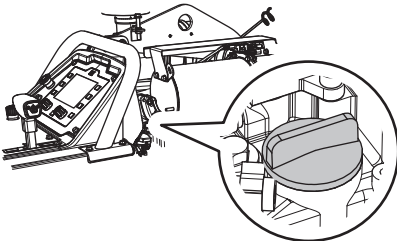
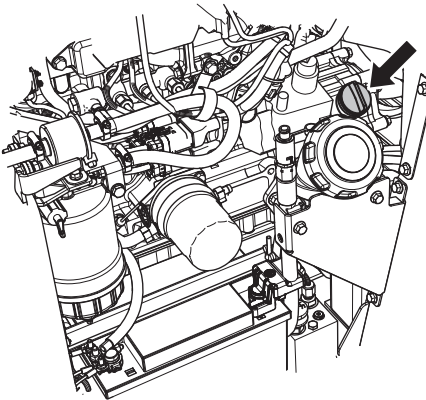

FS7000 D

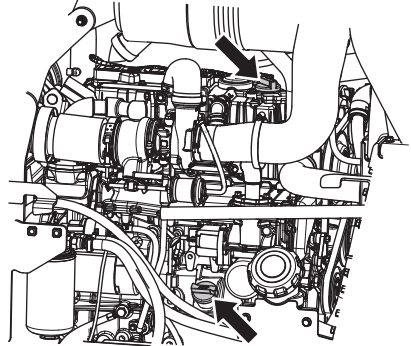

- Kontrollér motoroliestanden; se vejledningen under overskriften 'Daglig vedligeholdelse'.

Udskift hydrauliksystemets filter.

- Fjern hydrauliksystemets filter. Fyld det nye filter med olie, og smør pakningen med et par dråber olie inden genmontering.

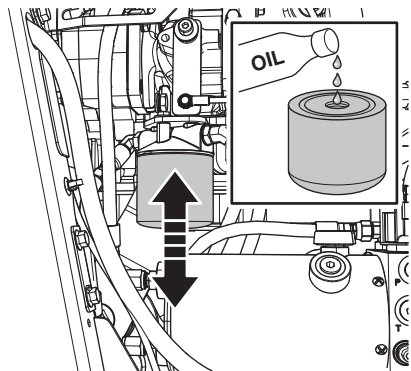

- Fyld beholderen op med ny olie.
- Sørg for, at maskinen er i niveau inden påfyldning.

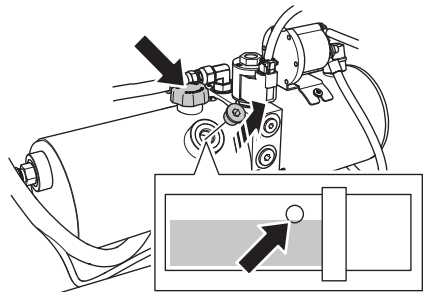

BEMÆRK! Overfyld ikke!

VEDLIGEHOLDELSE OG SERVICE

50-timers service

- Kontrollér og rengør kølerens luftfilter, eller udskift det om nødvendigt.

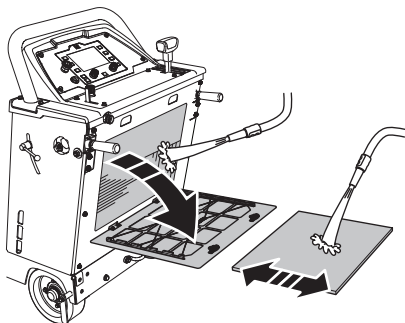

FORSIGTIG! Sørg altid for, at kølerens luftfilter er på plads

Kontrollér drivkilerremmens stramning.

Kilerremmene er strammet korrekt fra fabrikken, men efter nogle timers drift vil de strække sig og blive løse. Løse kileremme medfører dårlig ydeevne fra asfalksæreren og kort levetid på remmene.

- Kontrollér kileremmens tilspænding ved at knipse til dem ligesom en guitarstreng. Remmen skal give en lang tone i stedet for en mat lyd.

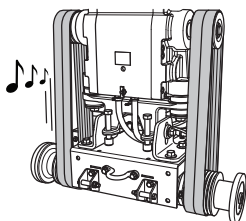

Tilspænding af remmene.

- Åbn den forreste afskærmning. Løs de to vandrette låsebolte med klingeakslens skrueøgle, og løft gearkassen og motoren op vha. remstrammerboltene. Drej begge bolte med uret, indtil kileremmene er spændt, og kontrollér remmen ved at knipse til den igen.

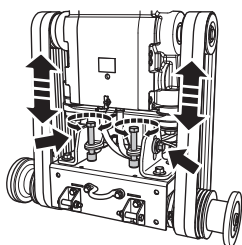

- Fastgør de to vandrette bolte igen.
- Løsn remstrammerboltene ved at dreje dem ca. 1/16 omdrejning mod uret.

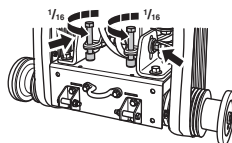

FORSIGTIG! Sørg for at spænde begge sider jævnt; overspænd ikke. Kileremmen skal altid udskiftes i hele sæt. Efterspænd altid remmen efter de første 2-4 timers brug.

Smør forhjulene

Se anvisningerne under overskriften 'Smøring'.

100-timers service

Udskift motorolien og filteret

Se vejledningen under overskriften 'Efter de første 50 timers drift'

Kontrollér hjulene for slitage og skader.

Kontrollér baghjulsnavene og hjulene for slør

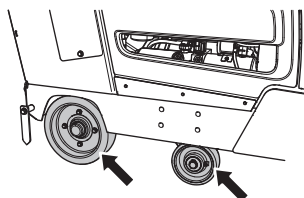

Kontrollér motorluftfilterets slange og spændebånd

Billedet viser kun nogle af slangerne og spændebåndene.

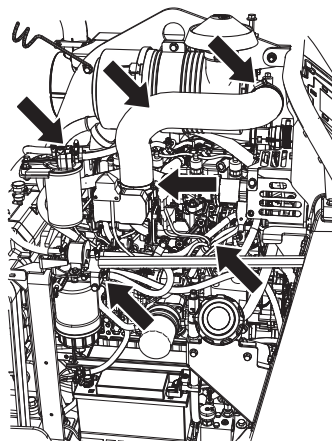

VEDLIGEHOLDELSE OG SERVICE

Kontrollér væskestanden i hydrauliksystemet

- Fjern proppen i inspektionsåbningen på hydrauliktanken. Oliestanden skal nå op til den nederste kant af åbningen på hydraulikoliebeholderen. Fyld mere på efter behov.

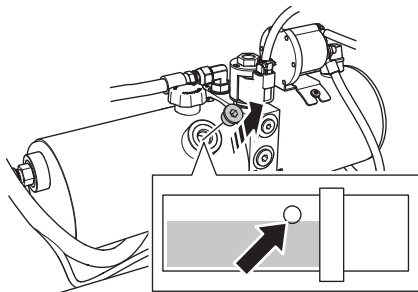

BEMÆRK! Overfyld ikke!

Smør forhjulenes svinglejer

Se anvisningerne under overskriften 'Smøring'.

250-timers service

Udskift hydrauliksystemets filter.

Se vejledningen under overskriften 'Efter de første 50 timers drift'

Smør klingegakslen (2 skud smørefedt i begge ender)

Se anvisningerne under overskriften 'Smøring'.

Smør drejestiften til hydraulikcyklinderen.

Se anvisningerne under overskriften 'Smøring'.

Smør bagaksellejet.

Se anvisningerne under overskriften 'Smøring'.

500-timers service

Udskift væsken i motorens gearkasse

Vælg én af følgende muligheder for at aftappe gearkassevæske:

Mulighed 1

- Åbn vinduet ved at fjerne proppen, og sug olien ud med en olieopsamler.

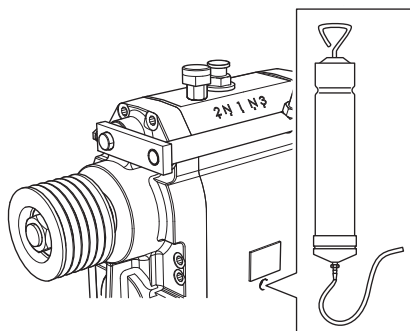

Mulighed 2

- Skub en beholder ind under motormuffen. Løsn skruen, og aftap olien. Så snart systemet er tømt, fastgøres skruen.

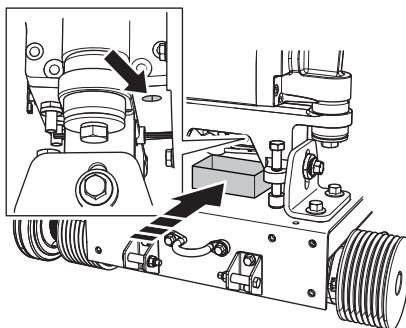

- Påfyld systemet ved at afmontere venstre skrue og hælde olie i røret. Se i vinduet, og fyld olie på, indtil det korrekte niveau er nået.

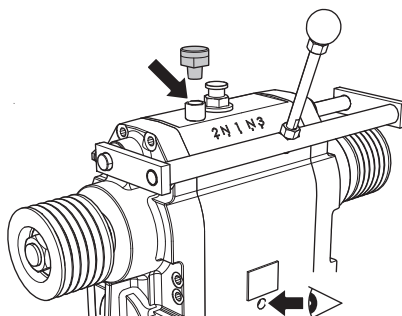

- Genmonter skruen, og følg fremgangsmåden i omvendt rækkefølge.

Udskift væsken i hydrauliksystemet

- Fjern proppen i inspektionsåbningen på hydrauliktanken, og brug en olieopsamler til at suge væsken ud gennem åbningen.

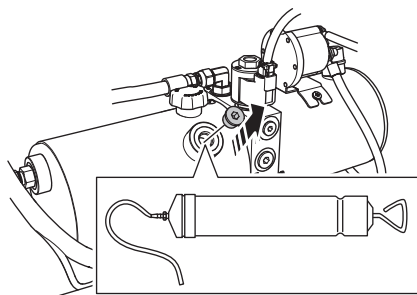

VEDLIGEHOLDELSE OG SERVICE

- Udskift hydrauliksystemets filter. Fyld det nye filter med olie, og smør pakningen med et par dråber olie inden genmontering.

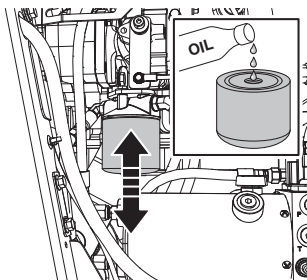

- Fyld beholderen op med ny olie. Sørg for, at maskinen er i niveau inden påfyldning.

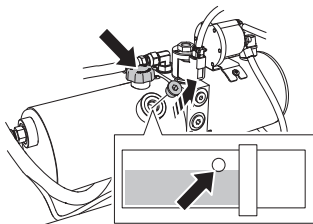

BEMÆRK! Overfyld ikke!

Udskift motorens brændstoffilter (udvendig kassetteversion)

BEMÆRK! Vedligeholdelse af brændstoffilteret skal ske, efter at ventilen på forfilteret er lukket.

Sørg for, at ventilen er åben, inden du starter motoren (se instruktionsbogen til motoren)

- Løsn brændstoffilteret ved at dreje det mod uret. Udskift brændstoffilter Pas på diesel, der kan flyde over. Fyld det nye filter med diesel, og smør pakningen med et par dråber diesel inden montering.

FS5000 D

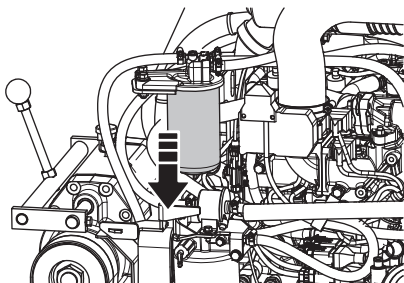

FS7000 D

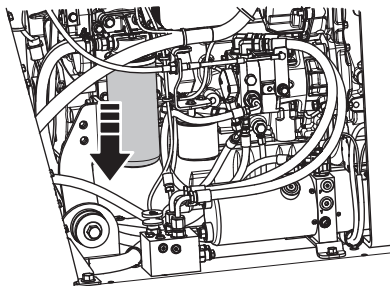

Gennemskyl og rengør køleren og kølesystemet



FORSIGTIG! Lad motoren køle af, før du åbner låget til kølevæsken.

- Fjern dækslet på bagsiden, sæt et forlængerstykke på ventilen, og åbn den. Fjern låget foroven, og tøm systemet.

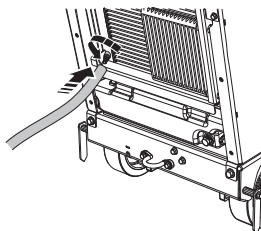

- Luk ventilen, og fyld kølevæske på igen. Flere oplysninger findes i afsnittet "Tekniske data".

FS5000 D

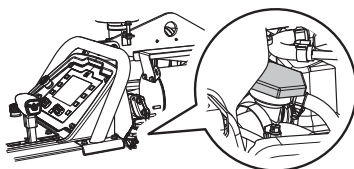

Fyld op, indtil kølevæskestanden er mellem de to mærker på ekspansionsbeholderen, når motoren er kold.

FS7000 D

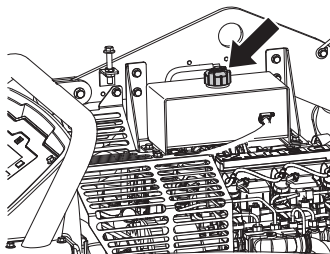

Kølevæskestanden skal nå op til starten af røret.

VEDLIGEHOLDELSE OG SERVICE

Årlig vedligeholdelse

Udskift det udvendige og indvendige luftfilter

Fjern det bageste dæksel ved at åbne de tre luftfilterhusbøjler og trække huset af. Udskift begge filtre, og monter dem i omvendt rækkefølge.

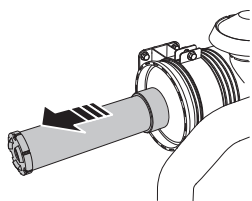
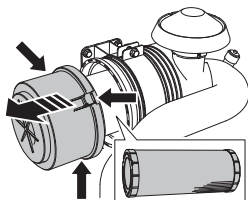

FORSIGTIG! De tre bøjler på luftfilterhuset kan ikke lukkes, medmindre det udvendige luftfilter er monteret korrekt.

Kontrollér kølevæskens frostsikringsegenskaber

Oprethold en 50/50 blanding af glykol og vand. Flere oplysninger findes i afsnittet "Tekniske data".

Smøring

Billedet viser alle smørepunkter (8 smørepipler). Rengør niplene. Udskift defekte eller blokerede nipler.

- Smør forhjulene.
- Smør forhjulenes svinglejer.
- Smør klingeakslen. To skud smørefedt i hver ende.
- Smør drejestiften til hydraulikcylindren.
- Smør bagaksellejet.

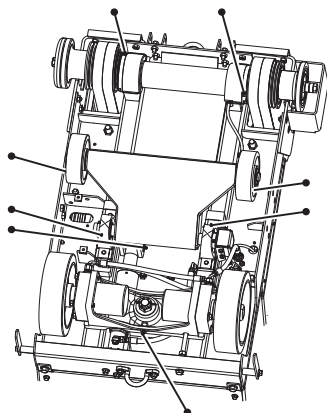

Stationær regenerering, kun FS5000 D

Dieselpartikelfilter - DPF

For at holde emissionerne og partikelniveauet nede er motoren udstyret med et dieselpartikelfilter, som akkumulerer partikler/sod fra udstødningen.

Koncentrationen af partikler i filteret er konstant stigende, hvilket betyder, at filteret ind imellem skal rengøres.

Dette gøres ved at hæve temperaturen i dieselpartikelfilteret, hvor partikler/sod forbrændes.

Dette kaldes en DPF-regenerering og er en fuldautomatisk procedure, som styres af motorstyreenheden (ECU).

Der er forskellige former for regenerering:

- Nulstillingsregenerering
- Stationær regenerering (standby)
- Stationær regenerering.
- Regenerering i nødtilstand

Nulstillingsregenerering

I normal driftstilstand udfører dieselpartikelfilteret en nulstillingsregenerering, hvilket betyder, at partikelindholdet i partikelfilteret holdes nede. Dette er en fuldautomatisk procedure, der ikke kræver brugerens opmærksomhed. Asfaltkæreren kan fortsætte som normalt

Stationær regenerering (standby)

Når DPF er i denne tilstand, og der vises advarselssymboler, anbefales det på det kraftigste, at brugeren udfører en stationær regenerering så hurtigt som muligt

Hvis der går et vist tidsrum (op til 10 timer), og partikelindholdet når op på et bestemt niveau, skifter motoren til regenerering i nødtilstand med begrænset omdrejningstal. (Serviceværktøjet SA-D er påkrævet, for at Yanmar-motoren kan bringes ud af nødtilstand).

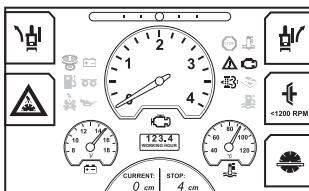

ADVARSEL! Udfør regenerering et godt ventileret sted. Dette vil reducere risikoen for kulilteforgiftning.

Sørg for, at der ikke er brændbare materialer i nærheden af udstødningsrøret.

For at undgå personskade skal man sørge for, at der ikke er mennesker i nærheden af udstødningsrøret.

BEMÆRK! Røgen fra udstødningsrøret kan blive hvid under regenerering. Dette er normalt, og røgen vil blive gennemsigtig, efterhånden som temperaturen stiger.

VEDLIGEHOLDELSE OG SERVICE

Stationær regenerering.

Når den stationære regenerering er aktiveret, vises der advarselssymboler. Den stationære regenerering vil tage ca. 25-30 min. af driftstiden og vil få motoren til automatisk at stige til 2300 o/min. og udstødningsgassen til at stige til en temperatur på 600 °C.

Proceduren styres af motorstyreenheden, og det er ikke muligt at bruge maskinen under proceduren.

Det er muligt at aktivere den stationære regenerering manuelt som en forebyggende foranstaltning, men kun efter 50 timers driftstid efter den seneste stationære regenerering.

Aktivér stationær regenerering

- Flyt maskinen til et godt ventileret sted.
- Kontrollér brændstofniveauet, og sørg for, at der er brændstof nok til den angivne driftstid ved høj belastning af motoren.
- Sæt omdrejningsreguleringsgrebet i positionen STOP.

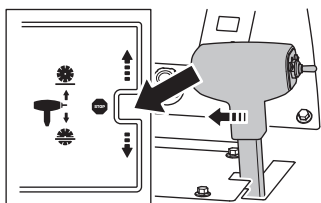

- Start af motoren.
- Drej gashåndtaget til lav tomgang.
- Frakobl klingekoblingen (hvis monteret og indkoblet).



FORSIGTIG! Vær særligt opmærksom på koblingsfri maskiner, hvor klingen begynder at rotere, når maskinen startes. Af sikkerhedsgrunde må asfalkæreren ikke flyttes sidelæns eller ud af arbejdsområdet med monteret og roterende klinge.

- Åbn menuen for stationær regenerering.

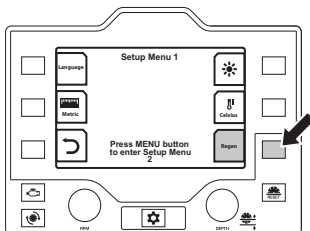

- Opfyld kravene:
 - Motoren skal køre
 - Omdrejningsreguleringsgrebet skal være i stopposition
 - Motortemperaturen skal være >60 °C
 - Klingen må ikke køre (kun maskiner udstyret med klingekobling)
 - Klingekoblingen skal være frakoblet (kun maskiner udstyret med klingekobling)
- Tryk på Continue (Fortsæt).

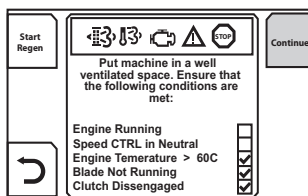

- Følg instruktionerne, og tryk på Start Regen for at bekræfte og aktivere den stationære regenerering.

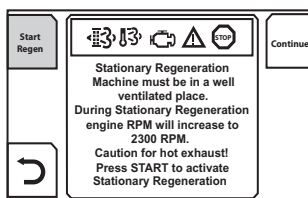

- Lad maskinen køre ved de angivne omdrejninger, og regenerér DPF (25-30 min.)

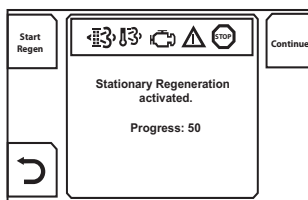

BEMÆRK! Advarselssymboler i meddelelsesvinduet kan flimre under den stationære regenerering.

- Tryk på returknappen, når stationær regenerering er fuldført.

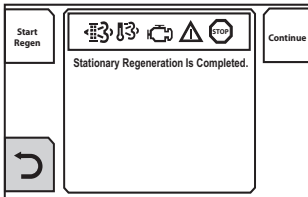

Kontakt dit serviceværksted, hvis meddelelsen 'Stationary Regeneration Could Not Be Activated' (stationær regenerering kunne ikke aktiveres) vises.

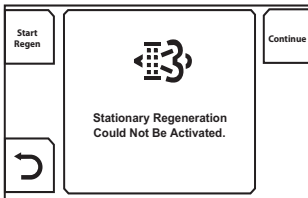

Afbryd stationær regenerering

Afbryd den stationære regenerering ved at udføre en af følgende handlinger.

- Tryk på returknappen
- Slå tændingen fra, tryk på maskinstop, eller sæt omdrejningsreguleringsgrebet i positionen STOP.

Regenerering i nødtilstand

BEMÆRK! Det er ikke tilladt at skære.

- Advarselssymboler er aktive, og motoren kører ved lave omdrejninger (nøddrift).

For at vende tilbage til normal drift skal du kontakte Husqvarnas servicecenter.

FEJLFINDING

Hændelser under skærearbejdet

FORSIGTIG! Hvis motoren eller klingen af en eller anden grund afbrydes, skal klingens løfte helt ud af skærebåndet. Bevæg motorstartkontakten til positionen STOP. Tryk på maskinstopfunktionen på kontrolpanelet. Efterse maskinen grundigt, inden motoren startes igen.

- Reparationer må kun udføres af den autoriserede forhandler

Problem	Meddelelse i displayet	Årsag	Mulig løsning
Motoren stopper under savearbejdet	Advarselssymbol*	Motor løbet tør for brændstof.	Påfyld brændstof
	Intet vandtryk ved klingens Advarselssymbol*	Signaler om mangel på vand får vandsikkerhedsafbrydere n til at standse motoren	Frakobl vandsikkerhedsafbryderen, og kontrollér vandforsyningen. Start derefter motoren igen.
	Efter tryk på maskinstop: Nulstil maskinstop, og slå tændingen fra og til. Advarselssymbol*	Maskinstoppet er blevet trykket ned	Nulstil maskinstopfunktionen ved at trække grebet udad.
		For høj skærehastighed vil få motoren til at gå i stå	Lyt til lyden af motoren. Hvis motoren begynder at køre langsommere, kompenseres ved at trække omdrejningsreguleringsgrebet bagud for at reducere tilførslen og forhindre, at klingens standser.
Diamantklingen stopper under savearbejdet		Sikringen er brændt over	Efterse og udskift sikringer
		Drivremmens stramning er utilstrækkelig	Kontrollér stramningen af drivremmen.
		Klinge koblingen (hvis monteret) er blevet frakoblet. Klinge koblingen (hvis monteret) har en elektrisk fejl, eller en sikring er brændt over.	Aktiver klinge koblingen (hvis monteret) for at aktivere klingedrevet. Kun ved 1200 o/min. eller mindre. Efterse og udskift sikringer
Saven sænker sig for hurtigt		Ventilen, som styrer sænkning af saven, er åbnet for meget.	Sænkningshastigheden på saven kan justeres ved hjælp af drejeknappen til saven sænkningshastighed på kontrolpanelet. Hvis saven sænker sig for hurtigt, skal knappen drejes med uret, indtil der opnås en passende sænkningshastighed.
Skiven skærer for langsomt.		Klingen er blevet sløv, eller fremføringstrykket er for højt	Nedsæt skæredybden og motorens hastighed i kort tid
Styreenheden genstarter under tørring		Batterispændingen er for lav	Oplad batteri, skift batteri eller brug startkabler

* For yderligere oplysninger om advarselssymboler henvises til afsnittet 'Menuoversigt'.

FEJLFINDING

Fejlmeddelelser

Fejlkode	Meddelelse i displayet	Fejlkodebeskrivelse	Indikering på maskinen	Mulig løsning
U100087	I/O-styreenhed	Ingen CAN-kommunikation	Motoren kan ikke startes. Ingen maskinfunktioner kan styres.	Kontrollér, om stikkene X1, X4 og X14 eller chassisets ledningsnet er beskadiget. Hvis der konstateres beskadigelse, så udfør reparation, genstart systemet, og nulstil fejlkoden.
U100088	I/O-styreenhed	Softwaredownload mislykkedes		Kontakt serviceværkstedet for at få yderligere oplysninger, hvis problemet fortsat optræder.
P060745	IOC MPU	Fejl i programhukommelse		Kontakt dit serviceværksted.
P060742	IOC MPU	Fejl i generel hukommelse		
C1F0612	Signal for tørring	Kredsløb kortsluttet til batteri	Motoren kan ikke startes.	Kontrollér, om tændingskontakten, tændingskontaktens stik x30 eller X32 eller ledningsnettet er beskadiget. Hvis der konstateres beskadigelse, så udfør reparation, genstart systemet, og nulstil fejlkoden.
C1E0111	Signal fra klingedybde-sensor	Kredsløb kortsluttet til stel	Klingedybde kan ikke vises. Klingedybdestop kan ikke anvendes.	Afbryd sensoren, og nulstil fejlkoden. Hvis fejlkoden ikke længere vises, så kontrollér sensoren og sensorens ledningsnet.
C1E0112	Signal fra klingedybde-sensor	Kredsløb kortsluttet til batteri		Kontrollér, om stikkene X13 og X14 og ledningsnettet til sensorerne er beskadiget. Hvis der konstateres beskadigelse, så udfør reparation, genstart systemet, og nulstil fejlkoden. Kontakt serviceværkstedet for at få yderligere oplysninger.
C1D0115	Starter	Kredsløb kortsluttet til batteri eller brudt	Motorens starter kan ikke styres. Skærearbejdet kan ikke fortsætte.	Kontrollér X14- og X1-stik og ledningsnet for beskadigelse. Hvis der konstateres beskadigelse, så udfør reparation, genstart systemet, og nulstil fejlkoden.
C1D0111	Starter	Kredsløb kortsluttet til stel	Motoren kan ikke startes.	Kontakt serviceværkstedet for at få yderligere oplysninger, hvis problemet fortsat optræder.
C1D0711	Ekstern strømforsyning	Kredsløb kortsluttet til stel	Skærearbejdet kan ikke fortsætte.	Kontroller kablerne til: Klingedybdesensor og selve sensoren E-track-positionssensor og selve sensoren Neutralstartkontakt og selve kontakten Hæve/sænke-kontakt og selve kontakten Vandsikkerhedskontakt og selve kontakten
C1D0712	Ekstern strømforsyning	Kredsløb kortsluttet til batteri	Kan muligvis ikke læse sensorværdier.	
C1D0815	AUX1	Kredsløb kortsluttet til batteri eller brudt	AUX1 kan ikke styres af HMI.	Kontrollér K4-relæet i relæ-/sikringsboksen. Kontrollér X14-stikket, ledningsnettet til relæ-/sikringsboksen og relæ-/sikringsboksens stik for beskadigelse. Hvis der konstateres beskadigelse, så udfør reparation, genstart systemet, og nulstil fejlkoden.
C1D0811	AUX1	Kredsløb kortsluttet til stel		Kontakt serviceværkstedet for at få yderligere oplysninger, hvis problemet fortsat optræder.
C1D0215	AUX2	Kredsløb kortsluttet til batteri eller brudt	AUX2 (drejkrans) kan ikke styres af HMI.	Kontrollér K5-relæet i relæ-/sikringsboksen. Kontrollér X14-stikket, ledningsnettet til relæ-/sikringsboksen og relæ-/sikringsboksens stik for beskadigelse. Hvis der konstateres beskadigelse, så udfør reparation, genstart systemet, og nulstil fejlkoden.
C1D0211	AUX2	Kredsløb kortsluttet til stel		Kontakt serviceværkstedet for at få yderligere oplysninger, hvis problemet fortsat optræder.

FEJLFINDING

C1D0315	Klinge kobling	Kredsløb kortsluttet til batteri eller brudt	Klinge koblingen kan ikke styres af HMI. Klingen kan til- eller frakobles til enhver tid.	Kontrollér K7 i relæ-/sikringsboksen. Kontrollér X14-stikket, ledningsnettet til relæ-/sikringsboksen og relæ-/sikringsboksens stik for beskadigelse. Hvis der konstateres beskadigelse, så udfør reparation, genstart systemet, og nulstil fejlkoden. Kontakt serviceværkstedet for at få yderligere oplysninger, hvis problemet fortsat optræder.
C1D0311	Klinge kobling	Kredsløb kortsluttet til stel		
C1D0615	Vandpumpe	Kredsløb kortsluttet til batteri eller brudt	Vandpumpen kan ikke styres af HMI. Kan muligvis ikke tænde.	Kontrollér K2 i relæ-/sikringsboksen. Kontrollér X14-stikket, ledningsnettet til relæ-/sikringsboksen og relæ-/sikringsboksens stik for beskadigelse. Hvis der konstateres beskadigelse, så udfør reparation, genstart systemet, og nulstil fejlkoden. Kontakt serviceværkstedet for at få yderligere oplysninger, hvis problemet fortsat optræder.
C1D0611	Vandpumpe	Kredsløb kortsluttet til stel	Vandpumpen kan ikke tændes.	Kontrollér K2 i relæ-/sikringsboksen. Kontrollér X14-stikket, ledningsnettet til relæ-/sikringsboksen og relæ-/sikringsboksens stik for beskadigelse. Hvis der konstateres beskadigelse, så udfør reparation, genstart systemet, og nulstil fejlkoden. Kontakt serviceværkstedet for at få yderligere oplysninger, hvis problemet fortsat optræder.
C1D0915	Arbejdslys	Kredsløb kortsluttet til batteri eller brudt	Arbejdslyset kan ikke styres af HMI. Kan muligvis ikke tænde.	Kontrollér arbejdslysrelæet K3 i relæ-/sikringsboksen. Kontrollér X14-stikket, ledningsnettet til relæ-/sikringsboksen og relæ-/sikringsboksens stik for beskadigelse. Hvis der konstateres beskadigelse, så udfør reparation, genstart systemet, og nulstil fejlkoden. Kontakt serviceværkstedet for at få yderligere oplysninger, hvis problemet fortsat optræder.
C1D0911	Arbejdslys	Kredsløb kortsluttet til stel		
C1D0C15	Tænding	Kredsløb kortsluttet til batteri eller brudt	Motoren kan ikke startes.	Yanmar: Kontrollér K8 i relæ-/sikringsboksen. Kontrollér X14-stikket, ledningsnettet til relæ-/sikringsboksen og relæ-/sikringsboksens stik for beskadigelse. Hvis der konstateres beskadigelse, så udfør reparation, genstart systemet, og nulstil fejlkoden. Kontrollér også maskinstop (X33) og X30. Kontakt serviceværkstedet for at få yderligere oplysninger, hvis problemet fortsat optræder.
C1D0C11	Tænding	Kredsløb kortsluttet til stel		Deutz: Kontrollér X14- og X1-stik og ledningsnet for beskadigelse. Hvis der konstateres beskadigelse, så udfør reparation, genstart systemet, og nulstil fejlkoden. Kontakt serviceværkstedet for at få yderligere oplysninger, hvis problemet fortsat optræder.
C1D0D15	Pumpe til hydraulisk løft	Kredsløb kortsluttet til batteri eller brudt	Pumpe til hydraulisk løft kan ikke anvendes til at løfte klingen. Pumpe til hydraulisk løft kan ikke anvendes til at løfte klinger.	Kontrollér K6 i relæ-/sikringsboksen. Kontrollér X14-stikket, ledningsnettet til relæ-/sikringsboksen og relæ-/sikringsboksens stik for beskadigelse. Hvis der konstateres beskadigelse, så udfør reparation, genstart systemet, og nulstil fejlkoden. Kontakt serviceværkstedet for at få yderligere oplysninger, hvis problemet fortsat optræder.
C1D0D11	Pumpe til hydraulisk løft	Kredsløb kortsluttet til stel		

FEJLFINDING

C1D0E15	Hydraulisk sænkingsventil	Kredsløb kortsluttet til batteri eller brudt		Kontrollér, at hydraulikventilen er tilsluttet korrekt.
C1D0E11	Hydraulisk sænkingsventil	Kredsløb kortsluttet til stel	Hydraulisk sænkingsventil kan ikke anvendes til at sænke klingene.	Kontrollér X14-stikket, ledningsnettet og hydraulikventilen for beskadigelse. Hvis der konstateres beskadigelse, så udfør reparation, genstart systemet, og nulstil fejlkoden. Kontakt serviceværkstedet for at få yderligere oplysninger, hvis problemet fortsat optræder. Kontrollér X14-stikket, ledningsnettet og hydraulikventilen for beskadigelse. Hvis der konstateres beskadigelse, så udfør reparation, genstart systemet, og nulstil fejlkoden. Kontakt serviceværkstedet for at få yderligere oplysninger, hvis problemet fortsat optræder.
C1E0511	E-track-positionssensor	Kredsløb kortsluttet til stel		Kontrollér aktuatoren, stikket og ledningsnettet for beskadigelse. Hvis en sådan konstateres, så udfør reparationen, genstart systemet, nulstil fejlkoden og genkalibrer.
C1E0512	E-track-positionssensor	Kredsløb kortsluttet til batteri	Skærearbejdet kan fortsætte, men E-track-positionen kan ikke registreres, før fejlen er afhjulpel.	Kontakt serviceværkstedet for at få yderligere oplysninger, hvis problemet fortsat optræder.
C1F0112	E-track-motor A	Kredsløb kortsluttet til batteri		Afbyrd E-track, og nulstil fejlkoden. Tryk på venstre og højre E-track-knap for at forsøge at styre E-track. Hvis fejlkoden ikke vises igen, kontrolleres E-track-aktuator, ledningsnet og stik for beskadigelse. (Fejlkode C1E0511 og C1E0512 kan blive vist i stedet, da E-track ikke er tilsluttet.)
C1F0111	E-track-motor A	Kredsløb kortsluttet til stel	Skærearbejdet kan fortsætte, men E-track kan ikke anvendes til afdriftskompensation, før fejlen er afhjulpel.	Hvis fejlkoden fortsat vises, kontrolleres skjoldets ledningsnet og stik for beskadigelse. Hvis der konstateres beskadigelse, så udfør reparation og nulstil fejlkode.
C1F0212	E-track-motor B	Kredsløb kortsluttet til batteri		Kontakt serviceværkstedet for at få yderligere oplysninger, hvis problemet fortsat optræder.
C1F0211	E-track-motor B	Kredsløb kortsluttet til stel		
C1F0521	E-track-motor	Strømstyrkeoverbelastning	Skærearbejdet kan fortsætte, men E-track kan ikke anvendes til afdriftskompensation, før fejlen er afhjulpel.	Kontrollér, om E-track sidder fast eller er blokeret. Hvis det er tilfældet, så afhjælp problemet og nulstil fejlkode. Prøv E-track igen efter 1 minut. Kontakt serviceværkstedet for at få yderligere oplysninger, hvis fejlkode fortsat vises.
C1F0513	E-track-motor	Kredsløbsbrud	Skærearbejdet kan fortsætte, men E-track kan ikke anvendes til afdriftskompensation, før fejlen er afhjulpel.	Kontrollér forbindelsen mellem E-track-ledningsnettet og skjoldets ledningsnet. Kontrollér forbindelsen mellem E-track-aktuatoren og E-track-ledningsnettet. Kontrollér E-track og ledningsnettet for beskadigelse. Hvis der konstateres beskadigelse, så udfør reparation og nulstil fejlkode.
				Kontakt serviceværkstedet for at få yderligere oplysninger, hvis problemet fortsat optræder.
U100187	Motor-ECU	Ingen CAN-kommunikation	Skærearbejdet kan ikke fortsætte. Ingen tilgængelig information fra ECU.	Kontrollér, om stikkene X1, X4 og X14 eller ledningsnettet er beskadiget. Hvis der konstateres beskadigelse, så udfør reparation, genstart systemet, og nulstil fejlkode. Kontakt serviceværkstedet for at få yderligere oplysninger, hvis problemet fortsat optræder.

TEKNISKE DATA

Batteri

	FS5000 D	FS7000 D
Terminaltype	Standard SAE	Standard SAE
Spænding, V	12	12
CCA, A	700	765
Maks. størrelse (L x B x H), mm/tommer	280x175x175 / 11x6-7/8x6-7/8	316x175x190 / 12-7/16x6-7/8x7-1/2

Hydraulikvæske og smøremidler

Hydraulikvæske

Kvalitet	Standard
SAE 15W40	API Class SE
	API Class CC
	API class CD

Smøremidler

Komponent	Model	Kvalitet	Standard	Olietankkapacitet, liter/mængde
Motorolie (kun med lavt askeindhold)	FS5000 D	SAE 15W40 eller SAE 10W30	API CJ-4	7,1/7.5
			ACEA E6-08	
			ACEA E9-08	
Motorolie (kun med lavt askeindhold)	FS7000 D	SAE 15W40 eller SAE 10W30	API CJ-4	8,5/9
			ACEA E6-08	
			ACEA E9-08	
Gearolie	Model med 1-trins gearkasse	SAE 75W90		0,95/1
	Model med 3-trins gearkasse			1,77/1,87
Smørepunkter (fodplade)*		NLGI 2	SAE J310	

* Se anvisningerne i afsnittet 'Vedligeholdelse og service'.

Kølevæske

Ethylenglycol og vand, 50/50 blanding (kølemiddel ved levering)
Propylenglycol og vand, 50/50 blanding



FORSIGTIG! Bland ikke direkte ind i maskinens tank, da det er vanskeligt at afgøre, hvornår der opnås en 50/50 blanding. Bland 50/50 for at få den bedste køling og korrosionsbeskyttelse af motoren.

TEKNISKE DATA

Tekniske data

FS5000 D

Savegenskaber	350/14	500/20	650/26	750/30	900/36
Klingeskærmskapacitet, mm/tommer	350/14	500/20	650/26	750/30	900/36
Maks. skæredybde, mm/tommer	118/4,75	193/7,75	262/10,5	312/12,5	374/15
Skiveaksler, omdr./min.	3197	2400	1866	1628	1355
Ca.-effekt på klingeaksler, hk/kW	42/31				
Spindelstørrelse, mm/tommer	25,4/1 med enkelt drivstift				
Ø på flange med kvikudløser, mm/tommer	114,5/4,5	114,5/4,5	127/5	127/5	152,5/6
Klingeaksel diameter, mm/tommer	54 / 2-1/8				
Klingeakselens lejer	Støbt, forsejlet klingeaksler med 2 vedligeholdelsesfrie kuglelejer				
Klingeaksel drev	Dobbelt armerede 3VX kileremme med 3 ribber pr. side (12 ribber i alt)				
Klinge kølemiddel	Forzinkede dobbelt sprøjetdyser med flere stråler				
Klingeskærmsophæng	Trækkes på, automatisk låsning				
Klingestyring	Elektrohydraulisk pumpe løfter klingens; kontaktstyret hæve/sænkefunktion på omdrejningsreguleringsgrebet; softwarestyret dybdestop og klingedybdeindikator; afbrydelsessystem (kobling) til klingedrev; klinge fanger med lynkobling				
Ø på flange, mm/tommer	For, 25,4/1				
	Bag, justeringsvenligt midterste drejled med 2 hydraulisk drevne hjulmotorer				
Hjul, mm/tommer	For, 203x76x25/8x3x1, tyk polyuretan-slibbane, forsejlet kugleleje, der kræver mindre vedligeholdelse				
	Bag, 254x76x32/10x3x1,25, massivt gummi, kvikudløser				
Transmission	Hydrostatisk pumpe, med 2 hydrauliske hjulmotorer forbundet med slanger, neutralstartkontakt, omdrejningsstyring til betjening med én hånd, hydraulisk bypassventil til skubning				
Maks. kørehastighed	Trinløst variabel: 0-37 m/min. / 0-122 fpm forlæns og baglæns. 25 m/min. maks. ved bakning med CE-modeller				
Chassis	Kraftig, vridningsstabil konstruktion med kasse- og U-profiler				
Vægt (uden kasse), kg/lb	751/1656	756/1667	761/1678	765/1687	771/1700
Maks. operativ masse, kg/lb	791/1744	799/1761	808/1781	817/1801	829/1828

TEKNISKE DATA

Skæringsdimensioner FS5000 D

A	Bredde, mm/tommer	844 / 33 1/4	H	Asfalkærereens længde (føreskinne oppe, håndtag trukket ud), mm/tommer	2191 / 86 1/4
B	Bredde fra hjulmidte til hjulmidte, mm/tommer	For, 518 / 20 3/8	J	Min. samlet højde (intet udstødningsrør, intet forfilterdæksel), mm/tommer	1289 / 50 3/4
		Bag, 533 / 21	K	Maks. samlet højde (øverste del af forfilter), mm/tommer	1332 / 52 1/2
C	Bredde fra hjulyderside til hjulyderside, mm/tommer	For, 569 / 22 3/8	L	Akselafstand, mm/tommer	427 / 16 3/4
		Bag, 609 / 24	M	Længde fra afskærmning til håndtag (håndtag trykket ind), mm/tommer	1753 / 69
D	Rammebredde, mm/tommer	635 / 25	N	Maks. samlet længde (håndtag trykket ind), mm/tommer	2273 / 89 1/2
E	Bredde fra indvendig flange til indvendig flange, mm/tommer	726,5 / 28 5/8	O	Maks. samlet længde (håndtag trukket ud, føreskinne nede), mm/tommer	2964 / 116 3/4
F	Håndtagsforlængelse, mm/tommer	809 / 31 7/8	P	Maks. samlet længde (håndtag trukket ud, føreskinne kørt ud), mm/tommer	3444 / 135 1/2
G	Min. savlængde (håndtag afmonteret, føreskinne og afskærmning oppe), mm/tommer	1485 / 58 1/2			

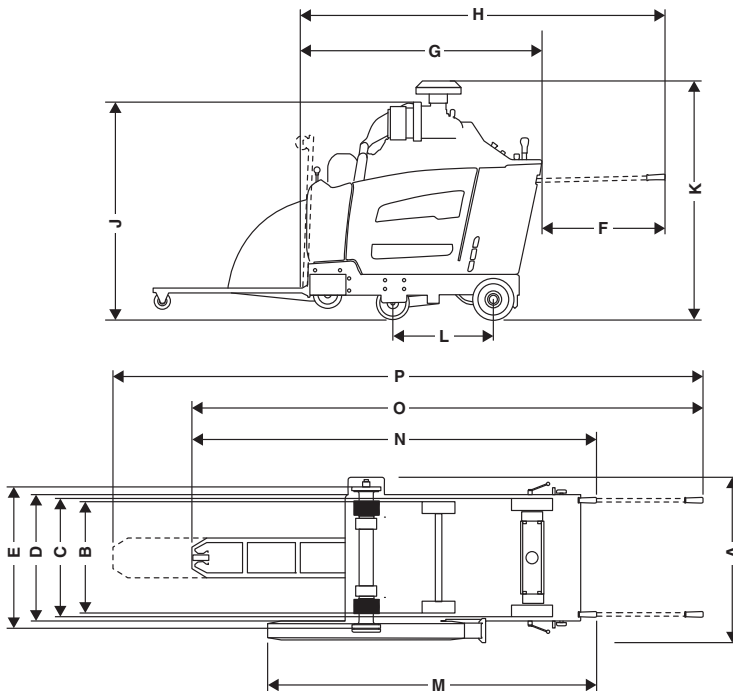

TEKNISKE DATA

Motor FS5000 D

Motorspecifikationer	Yanmar, 4TNV88C-DHQ
Maks. motoreffekt (se note 1)	47,6hp@3000rpm (35,5kW@3000rpm)
Slagvolumen, dm ³ / cu.in.	2,2 / 134
Cylinders	4
Slaglængde, mm/tommer	88/90 / 3,5/3,55
Brændstoftankkapacitet, liter/gallon	24,5 / 6,5
Luftfilter	Radialtætning med forfilter og restriktionsindikator
Starter	Elektrisk

For yderligere oplysninger og spørgsmål om denne specifikke motor henvises til www.yanmar.com

Bemærkning 1: Ifølge motorproducentens specifikationer. Den angivne nominelle motoreffekt er den gennemsnitlige nettoeffekt (ved det anførte omdrejningstal) for en typisk produktionsmodel af motoren målt iht. ISO3046.

Masseproducerede motorer kan afvige fra denne værdi. Den faktiske effekt for den motor, der er monteret i den færdige maskine, afhænger af driftshastigheden, miljøforholdene og andre variable faktorer.

TEKNISKE DATA

Tekniske data

FS7000 D

Savegenskaber	500/20	650/26	750/30	900/36	1000/42
Klingeskærmskapacitet, mm/tommer	500/20	650/26	750/30	900/36	1000/42
Maks. skæredybde, mm/tommer	193/7,75	262/10,5	312/12,5	374/15	411/17,5
Skiveaksler, omdr./min.	2362	1762	1624	1354	1150
Ca.-effekt på klingeaksler, hk/kW	68/50				
Spindelstørrelse, mm/tommer	25,4/1 med enkelt drivstift				
Ø på flange med kvikudløser, mm/tommer	114,5/4,5	127/5	127/5	152,5/6	178/7
Klingeaksel diameter, mm/tommer	54 / 2-1/8				
Klingeakslens lejer	Støbt, forseglet klingeaksler med 4 vedligeholdelsesfrie kuglelejer				
Klingeaksel drev	Dobbelte armerede 3VX kileremme med 4 ribber pr. side (16 ribber i alt)				
Klingeaksel mellem	Forzinkede dobbelte sprøjetdyser med flere stråler				
Klingeskærmsophæng	Trækkes på, automatisk låsning				
Klingestyring	Elektrohydraulisk pumpe løfter klingen; kontaktstyret hæve/sænkefunktion på omdrejningsreguleringsgrebet; softwarestyret dybdestop og klingedybdeindikator; afbrydelsessystem (kobling) til klingedrev; klingeflanger med lynkobling				
Ø på flange, mm/tommer	For, 25,4/1				
	Bag, justeringsvenligt midterste drejeled med 2 hydraulisk drevne hjulmotorer				
Hjul, mm/tommer	For, 203x76x25/8x3x1, tyk polyuretan-slibbane, forseglet kugleleje, der kræver mindre vedligeholdelse				
	Bag, 254x76x32/10x3x1,25, massivt gummi, kvikudløser				
Transmission	Hydrostatisk pumpe, med 2 hydrauliske hjulmotorer forbundet med slanger, neutralstartkontakt, omdrejningsstyring til betjening med én hånd, hydraulisk bypassventil til skubning				
Maks. kørehastighed	Trinløst variabel: 0-250 fpm / 0-76m/min forlæns og baglæns. 25 m/min. maks. ved bakning med CE-modeller.				
Chassis	Kraftig, vridningsstabil konstruktion med kasse- og U-profiler				
Vægt (uden kasse), kg/lb	954/2103	959/2114	963/2123	969/2136	1032/2275
Maks. operativ masse, kg/lb	1014/2235	1023/2255	1032/2275	1044/2301	1056/2328

TEKNISKE DATA

Skæringsdimensioner FS7000 D

A	Bredde, mm/tommer	974 / 38 3/8	H	Asfalksærerenes længde (føreskinne oppe, håndtag trukket ud), mm/tommer	2417 / 95 1/8
B	Bredde fra hjulmidte til hjulmidte, mm/tommer	For, 604 / 23 3/4	J	Min. samlet højde (intet udstødningsrør, intet forfilterdæksel), mm/tommer	1319 / 51 7/8
		Bag, 646 / 25 3/8	K	Maks. samlet højde (øverste del af forfilter), mm/tommer	1499 / 59
C	Bredde fra hjulyderside til hjulyderside, mm/tommer	For, 680 / 26 3/4	L	Akselafstand, mm/tommer	597 / 23 1/2
		Bag, 722 / 28 3/8	M	Længde fra afskærmning til håndtag (håndtag trykket ind), mm/tommer	1961 / 77 1/4
D	Rammebredde, mm/tommer	750 / 29 1/2	N	Maks. samlet længde (håndtag trykket ind), mm/tommer	2500 / 98 3/8
E	Bredde fra indvendig flange til indvendig flange, mm/tommer	829,5 / 32 5/8	O	Maks. samlet længde (håndtag trukket ud, føreskinne nede), mm/tommer	3190 / 125 5/8
F	Håndtagsforlængelse, mm/tommer	809 / 31 7/8	P	Maks. samlet længde (håndtag trukket ud, føreskinne kørt ud), mm/tommer	3670 / 144 1/2
G	Min. savlængde (håndtag afmonteret, føreskinne og afskærmning oppe), mm/tommer	1642 / 64 5/8			

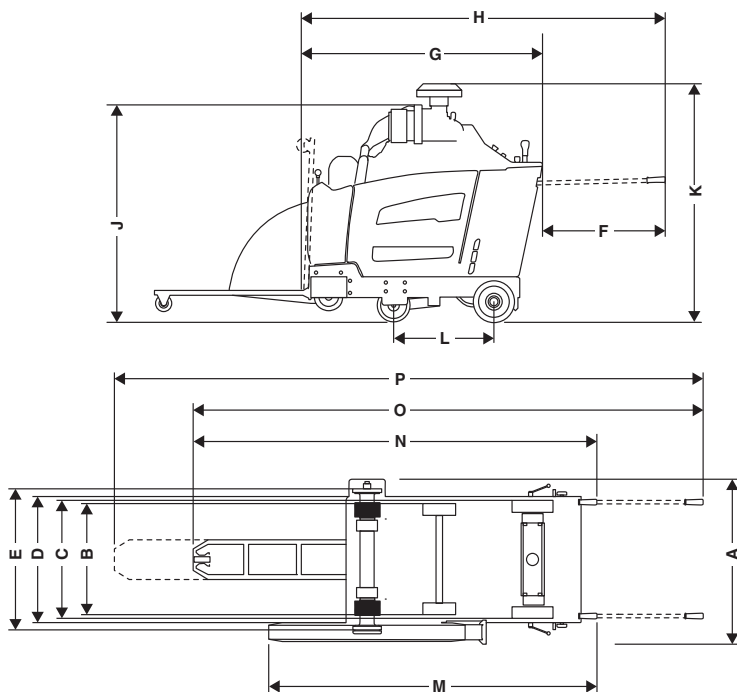

TEKNISKE DATA

Motor FS7000 D

Motorspecifikationer	Deutz, TD 2.9 L4
Maks. motoreffekt (se note 1)	74,3hp@2600rpm (55,4kW@2600rpm)
Slagvolumen, dm ³ / cu.in.	2,92 / 178
Cylinders	4
Slaglængde, mm/tommer	92/110 3,6/4,3
Brændstoftankkapacitet, liter/gallon	40 / 10,6
Luftfilter	Radialtætning med forfilter og restriktionsindikator
Starter	Elektrisk

For yderligere oplysninger og spørgsmål om denne specifikke motor henvises til www.deutz.com

Bemærkning 1: Ifølge motorproducentens specifikationer. Den angivne nominelle motoreffekt er den gennemsnitlige nettoeffekt (ved det anførte omdrejningstal) for en typisk produktionsmodel af motoren målt iht. ISO3046. Masseproducerede motorer kan afvige fra denne værdi. Den faktiske effekt for den motor, der er monteret i den færdige maskine, afhænger af driftshastigheden, miljøforholdene og andre variable faktorer.

Støjemissioner

	FS5000 D	FS7000 D
Støjemissioner (se anm. 1)		
Lydeffektniveau, målt dB(A)	113	115
Lydeffektniveau, garanteret L _{WA} dB(A)	119	119
Lydniveauer (se anm. 2)		
Lydtrykniveau ved brugerens øre, dB(A)	102	101
Vibrationsniveauer, a_{hv} (se anm. 3)		
Håndtag højre, m/s ²	<2,5	<2,5
Håndtag venstre, m/s ²	<2,5	<2,5

Anm. 1: Emission af støj til omgivelserne målt som lydeffekt (L_{WA}) i henhold til Rådets direktiv 2000/14/EF. Forskellen mellem garanteret og målt lydeffekt er, at den garanterede lydeffekt også omfatter spredning i måleresultatet og variationerne mellem forskellige maskiner af samme model i henhold til direktivet 2000/14/EF.

Anm. 2: Lydtrykniveau iht. EN 13862. Rapporterede data for lydtrykniveau har en typisk statistisk spredning (standardafvigelse) på 1,0 dB (A).

Anm. 3: Vibrationsniveau iht. EN 13862. Rapporterede data for vibrationsniveau har en typisk statistisk spredning (standardafvigelse) på 1 m/s².

RELÆER OG SIKRINGER

Relæer og sikringer - FS5000 D

Funktion		Betegnelse	Relæ (ampere)	Betegnelse	Sikring (ampere)
Gløderør		K1	70	F1	60
Vandpumpe	(tilbehør)	K2	25	F2	25
Lamper	(tilbehør)	K3	25	F3	25
Slamsystem	(tilbehør)	K4	25	F4	25
Drejekrans	(tilbehør)	K5	25	F5	25
Pumpe til hydraulisk løft		K6	25	F6	25
Klingekobling		K7	25	F7	15
Brændstofpumpe		K8	25	F8	20
EGR-/brændstofopløs.		K9	25	F9	20
Startmotor		K10	70	F10	60
ECU		n/a	n/a	ECU	25
HMI		n/a	n/a	HMI	25

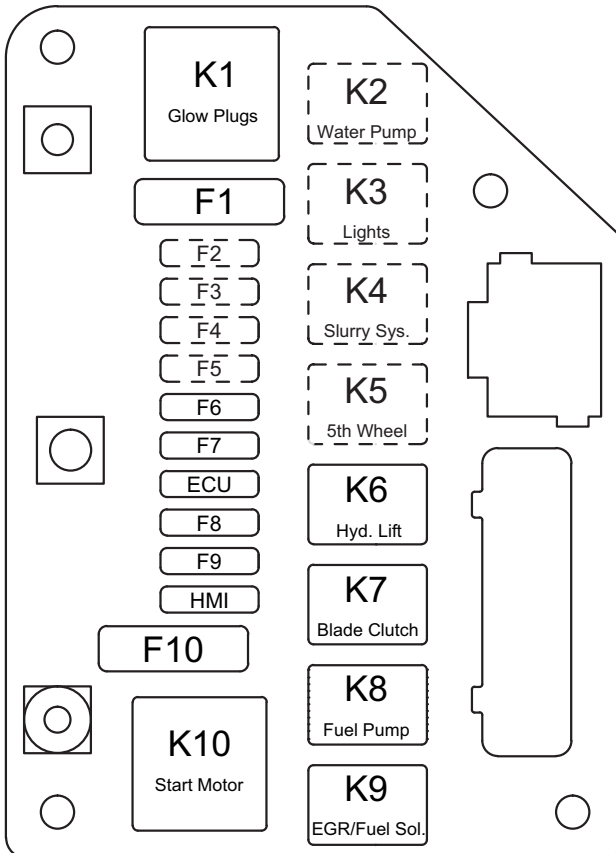

RELÆER OG SIKRINGER

Relæer og sikringer - FS7000 D

Funktion		Betegnelse	Relæ (ampere)	Betegnelse	Sikring (ampere)
Gløderør		K1	(anvendes ikke)	F1	(anvendes ikke)
Vandpumpe	(tilbehør)	K2	25	F2	25
Lamper	(tilbehør)	K3	25	F3	25
Slamsystem	(tilbehør)	K4	25	F4	25
Drejekrans	(tilbehør)	K5	25	F5	25
Pumpe til hydraulisk løft		K6	25	F6	25
Klingekobling		K7	25	F7	15
Brændstofpumpe		K8	25	F8	20
EGR-/brændstofopløs.		K9	(anvendes ikke)	F9	(anvendes ikke)
Startmotor		K10	70	F10	60
ECU		n/a	n/a	ECU	25
HMI		n/a	n/a	HMI	25

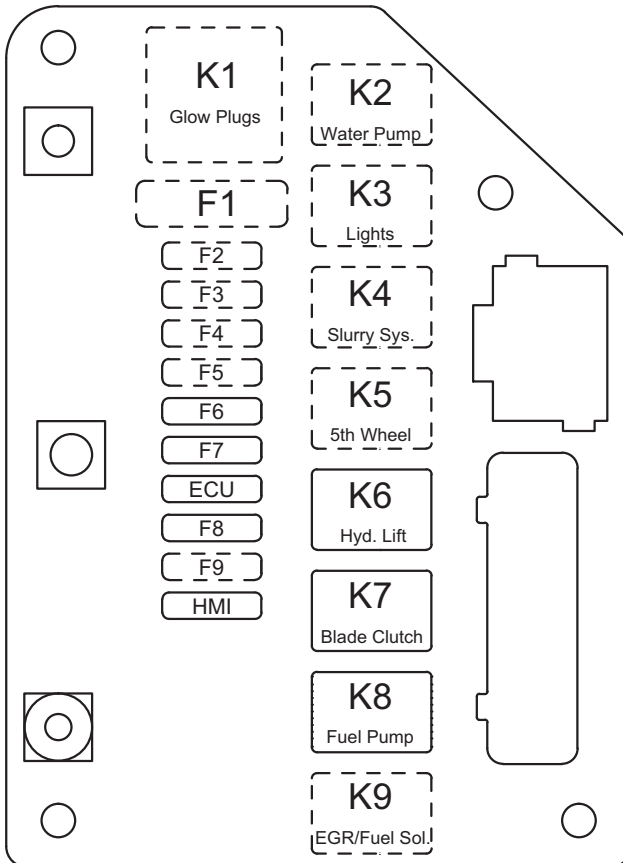

EF-OVERENSSTEMMELSERKLÆRING

EF-overensstemmelseserklæring

(Gælder kun Europa)

Husqvarna AB, SE-561 82 Huskvarna, Sverige, tlf. +46-36-146500, erklærer hermed og påtager sig det fulde ansvar for, at asfaltskærerne **Husqvarna FS5000 D, FS7000 D** med serienumre fra årgang 2015 og fremad (året er angivet i klartekst på typeskiltet plus et efterfølgende serienummer) opfylder forskrifterne i RÅDETS DIREKTIVER:

- af den 17. maj 2006 "angående maskiner" **2006/42/EF**.
- af den 15. december 2004 "angående elektromagnetisk kompatibilitet" **2004/108/EØF**.
- af den 8. maj 2000 "angående emission af støj til omgivelserne" **2000/14/EF**.

Følgende standarder er opfyldt: **EN ISO 12100:2010, EN 13309:2010, CISPR12:2007+Amd1:2009, ISO 11451-2:2005, ISO 10605:2008, EN13862+A1:2009**

Göteborg, 3. september 2015



Helena Grubb

Vicepræsident, byggeriudstyr Husqvarna AB

(Autoriseret repræsentant for Husqvarna AB og ansvarlig for teknisk dokumentation.)



www.husqvarnacp.com

Originale instruktioner

1157090-06



2015-09-29