



Husqvarna®



**Bruksanvisning**

**FS5000 D**

**FS7000 D**



Les nøye gjennom bruksanvisningen og forstå innholdet før du bruker maskinen.

**Norwegian**

# SYMBOLFORKLARING

## Symboler på maskinen:

Noen av symbolene nedenfor gjelder for CE-markedet.

ADVARSEL! Hvis maskinen brukes uforsiktig eller feilaktig, kan den være et farlig redskap som kan forårsake alvorlige skader eller dødsfall for brukeren eller andre.

Les nøye gjennom bruksanvisningen og forstå innholdet før du bruker maskinen.

Bruk personlig verneutstyr. Se anvisninger under overskriften "Personlig verneutstyr".

All forflytning av maskinen utenfor skjæreområdet skal utføres når verktøyet ikke roterer.

Beskyttelsen skal alltid være montert på maskinen. La aldri eksponering av bladet overskride 180°.

Kontroller skjæreutstyret. Bruk aldri utstyr som er sløvt, sprukket eller skadet.

Kappskivene skal være merket med samme eller høyere turtall som motorkapperens merkeskilt angir. En kappskive med for høy hastighet kan breste eller forårsake alvorlig skade.

Bruk ikke maskinen i nærheten av brennbare stoffer eller gasser.

ADVARSEL! Ved kapping oppstår det støvdannelse som kan forårsake skade ved innånding. Bruk godkjent åndedrettsvern. Unngå å puste inn bensindamp og avgasser. Sørg for god ventilasjon.

Svært varm overflate.

Farlig maskineri! Hold alltid alle deler av kroppen borte fra bladet og alle andre bevegelige deler.



Advarsel! Skjærefare

Juster vanntilførsel

Senk blad

Sakte

Hurtig

Bryter for senking og heving av blad

Tenning på

Motor starter

Motor stopper

Maskinstopp

Girkasse stopper

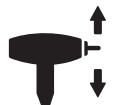

**STOP**



**STOP**

# SYMBOLFORKLARING

Girområde: Velg 1, 2, 3 eller fri.



Brenselpåfylling Fyll på dieseldrivstoff. Det må under ingen omstendigheter brukes bensin.



Motorolje



Peilepinne, hold riktig nivå av motorolje



Ikke hev sagen under kontroll av nivå for motorolje.



Hold sagen plan, uten blad, ved kontrollering av oljenivå.



Dette produktet er i overensstemmelse med gjeldende CE-direktiv. Hvis merket på maskinen.



Støyutslipp til omgivelsene ifølge EFs direktiv. Maskinens utslipp angis i kapitlet Tekniske data og på klistremerke.



**Øvrige symboler/klistremerker angitt på maskinen gjelder spesifikke krav for sertifiseringer på visse markeder.**

## Forklaring av advarselsmerker

Advarslene er delt inn i tre nivåer.

## ADVARSEL!



**ADVARSEL!** Brukes hvis det er fare for alvorlig skade eller dødsfall for brukeren eller skade på omgivelsene hvis instruksjonene i håndboken ikke følges.

## OBS!



**OBS!** Brukes hvis det er fare for skade på brukeren eller omgivelsene hvis instruksjonene i håndboken ikke følges.

## MERKNAD!

**MERKNAD!** Brukes hvis det er fare for skade på gjenstander eller maskinen hvis instruksjonene i håndboken ikke følges.

# INNHold

## Innhold

### SYMBOLFORKLARING

Symboler på maskinen: .....	2
Forklaring av advarselsmerker .....	3

### INNHold

Innhold .....	4
---------------	---

### PRESENTASJON

Kjære kunde .....	5
Design og funksjoner .....	5
Gulvsag FS5000 D, FS7000 D .....	5
Hva er hva på gulvsagen – FS5000 D? .....	6
Hva er hva på gulvsagen – FS7000 D? .....	8
Hva er hva på kontrollpanelet? .....	10

### MASKINENS SIKKERHETSUTSTYR

Generelt .....	11
----------------	----

### SKIVER

Generelt .....	14
Diamantskiver .....	14
Transport og oppbevaring .....	15

### BRENNSTOFFHÅNTERING

Generelt .....	16
Brennstoff .....	16
Fylling av brennstoff .....	16
Transport og oppbevaring .....	16

### BATTERIHÅNTERING

Generelt .....	17
Koble til batteriet .....	17
Koble fra batteriet .....	17
Start av motor med svakt batteri .....	17

### BETJENING

Verneutstyr .....	18
Generelle sikkerhetsinstruksjoner .....	18
Service .....	18
Grunnleggende arbeidsteknikk .....	19
Styrets posisjon .....	20
Flytte maskinen .....	20
Montering av skive .....	22
Stopp for bladdybde .....	24
Saging i en rett linje .....	25
Transport og oppbevaring .....	26
Langtidsoppbevaring .....	26
Turtallsjustering av motor-klingeaksel-girkasse ....	26
Omregning av bladstørrelse .....	30
Tilleggsutstyr .....	38

### START OG STOPP

Før start .....	39
Første oppstart .....	39
Start .....	39
Stopp .....	41

### MENYSYSTEM

Menyoversikt .....	42
Forklaring av menysystem .....	43
Forklaring av advarselsymboler på displayet .....	45

### VEDLIKEHOLD OG SERVICE

Generelt .....	46
Tiltak før vedlikehold, service og feilsøking .....	46
Rengjøring .....	46
Serviceskjema .....	47
Stasjonær regenerering, kun FS5000 D .....	56

### FEILSØKING

Hendelser under kapping .....	58
Feilmeldinger .....	59

### TEKNISKE DATA

Batteri .....	62
Hydraulikkvæske og smøremidler .....	62
Tekniske data .....	63
Støyutslipp .....	68

### RELÉER OG SIKRINGER

Reléer og sikringer – FS5000 D .....	69
Reléer og sikringer – FS7000 D .....	70

### EF-ERKLÆRING OM SAMSVAR

EF-erklæring om samsvar .....	71
-------------------------------	----

## Kjære kunde

Takk for at du valgte et Husqvarna-produkt.

Vi håper du vil bli fornøyd med maskinen din og at den vil være din følgesvenn i lang tid fremover. Et kjøp av et av våre produkter gir deg tilgang til profesjonell hjelp med reparasjoner og service. Hvis maskinen ikke er kjøpt hos en av våre autoriserte forhandlere så spør dem etter nærmeste serviceverksted.

Denne bruksanvisningen er et verdipapir. Sørg for at den alltid er tilgjengelig på arbeidssstedet. Ved å følge dens innhold (bruk, service, vedlikehold osv.) kan du vesentlig forlenge maskinens levetid og også øke dens brukverdi. Sørg for å overlate bruksanvisningen til den nye eieren hvis du selger maskinen din.

## Mer enn 300 år med innovasjon

Husqvarna AB er et svensk foretak basert på en tradisjon som går tilbake til 1689, da svenske kong Karl XI fikk oppført en fabrikk for produksjon av musketter. På det tidspunktet var grunnlaget allerede lagt for konstruksjonsferdighetene bak noen av verdens ledende produkter innen områder som jaktvåpen, sykler, motorsykler, husholdningsapparater, symaskiner og utendørsprodukter.

Husqvarna er verdensledende innen utendørs motoriserte produkter til skogbruk, parkvedlikehold og pleie av plen og hage, samt skjærestyr og diamantverktøy til bygg- og steinbransjen.

## Eierens ansvar

Det er eierens ansvar å sikre at brukeren har tilstrekkelig kunnskap om sikker bruk av maskinen. Formenn og brukere må ha lest og forstått bruksanvisningen. De må være oppmerksomme på følgende:

- Maskinens sikkerhetsinstruksjoner.
- Maskinens bruksområde og begrensninger.
- Hvordan maskinen brukes og vedlikeholdes.

Bruken av denne maskinen kan være underlagt nasjonale forskrifter. Gjør deg kjent med lovene som gjelder der du arbeider før du begynner å bruke maskinen.

## Produsentens reservasjon

Etter at Husqvarna har gitt ut denne håndboken, kan de gi ut ytterligere informasjon om trygg bruk av dette produktet. Eieren er ansvarlig for å holde seg oppdatert på de tryggeste bruksmåtene.

Husqvarna AB arbeider løpende med å videreutvikle sine produkter, og forbeholder seg derfor retten til endringer vedrørende bl.a. form og utseende uten varsel.

Hvis du ønsker informasjon og hjelp, kan du ta kontakt med oss på nettstedet vårt: [www.husqvarna.com](http://www.husqvarna.com) eller ringe oss på 1-800-845-1312.

## Design og funksjoner

Disse gulvsagene er kun ment for å brukes sammen med diamantskiver for våtkapping. De er laget for å skjære i nylagt og herdet betong av forskjellige hardhetsklasser samt asfalt.

Verdier som høy ytelse, pålitelighet, nyskapende teknologi, avanserte tekniske løsninger og miljøhensyn kjennetegner produktene fra Husqvarna. Brukeren må lese denne håndboken nøye for å garantere trygg bruk av dette produktet. Kontakt forhandleren eller Husqvarna hvis du trenger mer informasjon.

Noen av de unike egenskapene til ditt produkt er beskrevet nedenfor.

## Gulvsag FS5000 D, FS7000 D

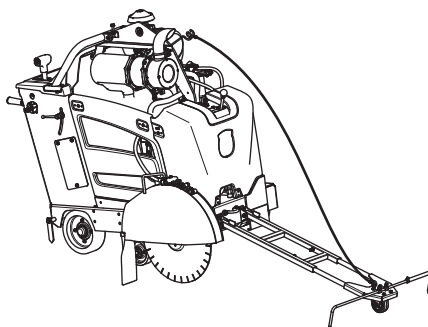

### Motor

Kraftige, vannkjølte og elektronisk styrt dieselmotorer for optimale momentkurver.

### Drivverk

Robust og effektiv kraftoverføring mellom motor og blad for maksimal effekt på bladakselen.

### Tier 4 Final / Stage IIIB

Disse produktene er i samsvar med Tier 4 Final / Stage IIIB: Nytt etterbehandlingssystem for avgasser i samsvar med nytt lovverk i USA og EU.

### E-track (tilleggsutstyr)

Elektronisk styrt bakaksel der operatøren ved å trykke på én enkelt knapp kan justere slik at saken går rett under skjæring.

### Digitalt display

Digitalt display som gir en praktisk oversikt over funksjonene for å betjene maskinen.

### Fremre fører

Frontføringen har teleskopjustering som gir god synlighet og praktisk oppbevaring

# PRESENTASJON

## Hva er hva på gulvsagen – FS5000 D?

Deksler er fjernet for illustrasjonsformål.

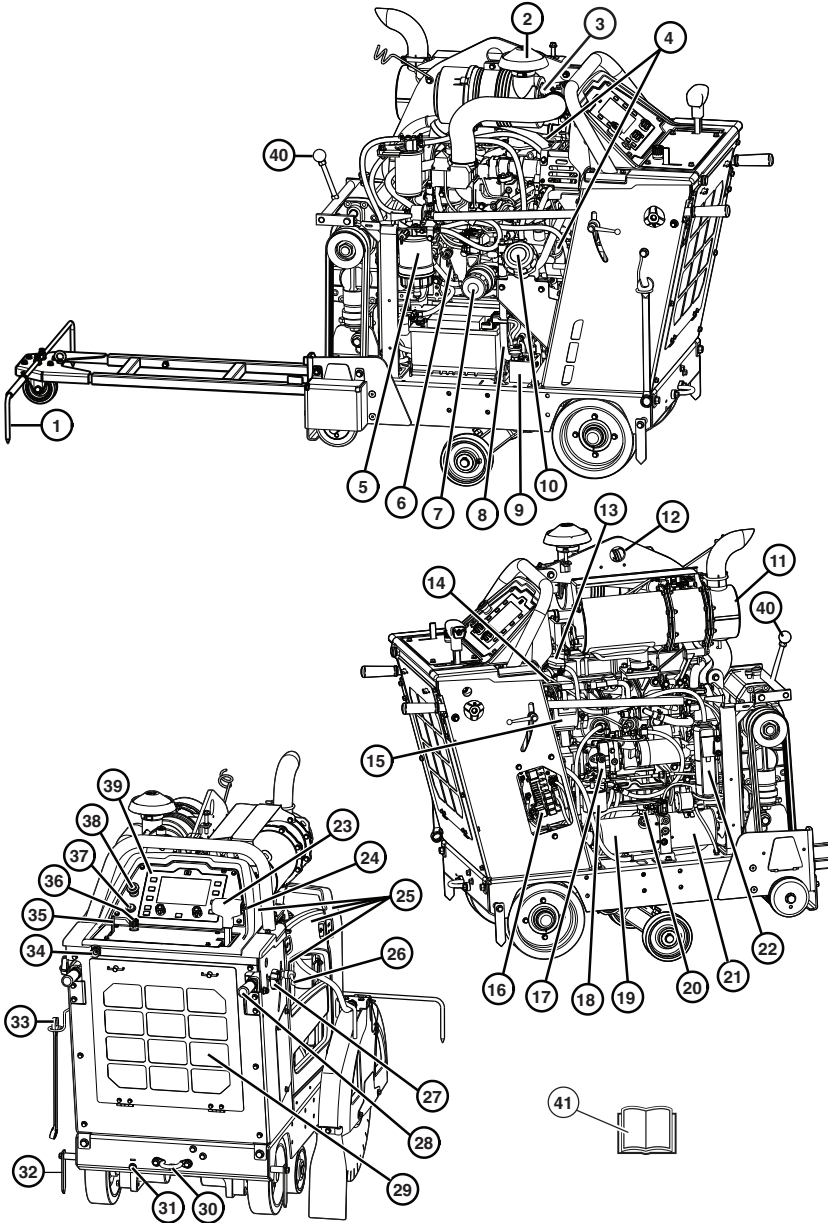

---

# PRESENTASJON

---

## FS5000 D

- 1 Fremre fører
- 2 Luftfilter
- 3 Luftbegrensningsindikator
- 4 Oljepåfylling
- 5 Vannutskiller for brennstoffilter
- 6 Kontroll av motorolje (peilepinne)
- 7 Motoroljefilter
- 8 Avtappingslange for motorolje med ventil
- 9 Omløpsventil for girkasse
- 10 Påfylling av brennstofftanken
- 11 Lyddemper - DPF
- 12 Løftering
- 13 Påfylling av kjølevæske
- 14 Dynamo-/vannpumpereim
- 15 Dynamo
- 16 Relé og sikringsboks
- 17 Hydrostatisk transmisjonpumpe
- 18 Hydraulisk filter
- 19 Hydraulikktank
- 20 Påfylling av hydraulikktank
- 21 Hydraulisk løftepumpe
- 22 Overløpsflaske for kjølevæske
- 23 Spak for turtallsregulering – retning forover/revers
- 24 Heve-/senkebryter (blad)
- 25 Beskyttelsesdeksler
- 26 Låseknapp for høydejustering av håndtaket
- 27 Låseknapp for lengdejustering av håndtaket.
- 28 Håndtak
- 29 Luftfilter for radiator
- 30 Festetapp (foran og bak)
- 31 Manuell akseljustering
- 32 Bakføring
- 33 Leddnøkkel til bladaksel
- 34 Vanninnløp
- 35 Vannventil
- 36 Knapp for senking av sag og turtallsregulering
- 37 Motorstrømbryter
- 38 Maskinstopp
- 39 Kontrollpanel
- 40 Girspak (3-trinns girkassemødel)
- 41 Bruksanvisning

# PRESENTASJON

## Hva er hva på gulvsagen – FS7000 D?

Deksler er fjernet for illustrasjonsformål.

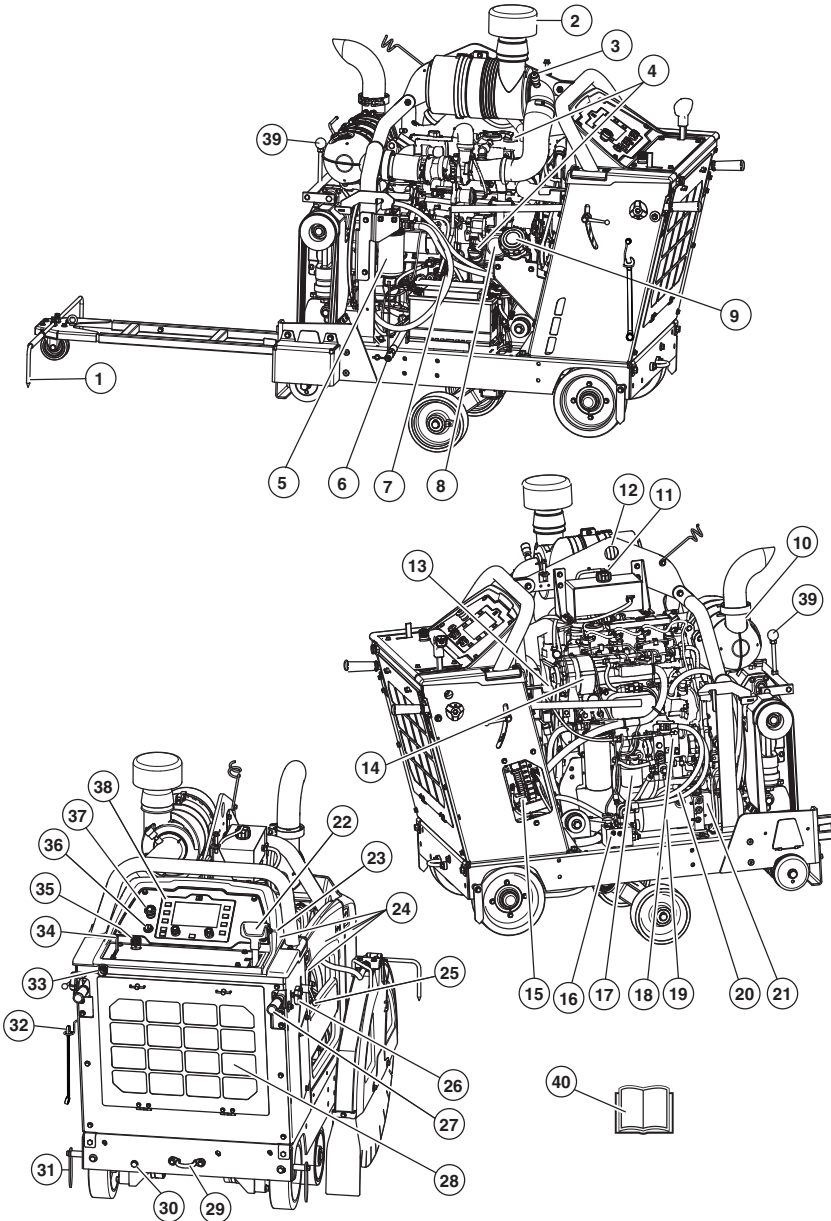



---

# PRESENTASJON

---

## FS7000 D

- 1 Fremre fører
- 2 Luftfilter
- 3 Luftbegrensningsindikator
- 4 Oljepåfylling
- 5 Vannutskiller for brennstoffilter
- 6 Avtappingsslange for motorolje med ventil
- 7 Kontroll av motorolje (peilepinne)
- 8 Motoroljefilter
- 9 Påfylling av brennstofftanken
- 10 Lyddemper - DOC
- 11 Påfylling av kjølevæske
- 12 Løftering
- 13 Dynamo-/vannpumpereim
- 14 Dynamo
- 15 Relé og sikringsboks
- 16 Omløpsventil for girkasse
- 17 Hydraulisk filter
- 18 Hydrostatisk transmisjonpumpe
- 19 Hydraulikktank
- 20 Påfylling av hydraulikktank
- 21 Hydraulisk løftepumpe
- 22 Spak for turtallsregulering – retning forover/revers
- 23 Heve-/senkebryter (blad)
- 24 Beskyttelsesdeksler
- 25 Låseknapp for høydejustering av håndtaket
- 26 Låseknapp for lengdejustering av håndtaket.
- 27 Håndtak
- 28 Luftfilter for radiator
- 29 Festetapp (foran og bak)
- 30 Manuell akseljustering
- 31 Bakføring
- 32 Leddnøkkel til bladaksel
- 33 Vanninnløp
- 34 Vannventil
- 35 Knapp for senking av sag og turtallsregulering
- 36 Motorstrømbryter
- 37 Maskinstopp
- 38 Kontrollpanel
- 39 Girspak (3-trinns girkassemodell)
- 40 Bruksanvisning

# PRESENTASJON

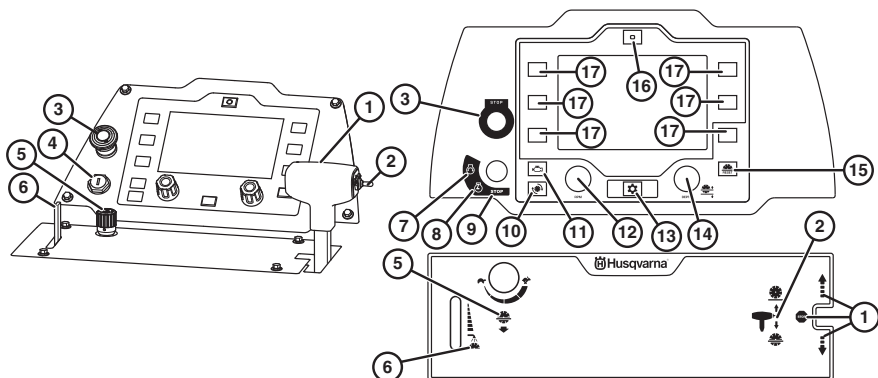

Kontrollpanelet er operatørens kobling til maskinen. Herfra kan operatøren kontrollere alt, fra motorens turtall til bladets skjæredybde, og motorens og maskinens aktive status kan avleses.

All informasjon til operatøren vil bli vist på en 7" antiblendings skjerm med LED-bakgrunnslys, slik at den er lett synlig både på svært godt belyste og på bekmørke arbeidsområder.

Tekst på displayet vises på engelsk i håndboken, men vil vises på det valgte språket på produktets display. Avhengig av hvordan maskinen er konfigurert, vil forskjellige menyalternativer være gyldige. Du finner mer informasjon i avsnittet Menysystem.

Bruk funksjonsknappene (17) på begge sider av displayet for å velge de tilhørende funksjonene som vises på displayet.

## Hva er hva på kontrollpanelet?

- |  |                                      |
|--|--------------------------------------|
| 1 Spak for turtallsregulering                    | 9 Motor stopper                      |
| 2 Heve-/senkebryter (blad)                       | 10 Visning av bladhastigheten, o/min |
| 3 Maskinstopp                                    | 11 Visning av motorturtallet, o/min  |
| 4 Motorstrømbryter                               | 12 Justering av gassturtall          |
| 5 Knapp for senking av sag og turtallsregulering | 13 Menyknapp                         |
| 6 Vannventil                                     | 14 Justering av bladdybde            |
| 7 Motor starter                                  | 15 Nullstillingsknapp for blad       |
| 8 Tenning på                                     | 16 Nullstillingsknapp for E-track    |
|  | 17 Velgeknapp                        |

# MASKINENS SIKKERHETSUTSTYR

## Generelt



**ADVARSEL!** Bruk aldri en maskin med defekte sikkerhetsdetaljer. Hvis maskinen ikke består alle kontrollene, må serviceverksted oppsøkes for reparasjon. Motoren skal slås av, og motorstrømbryteren settes i STOP-stilling.

I dette avsnittet forklares hvilket sikkerhetsutstyr maskinen er utstyrt med, hvilken funksjon det har og hvordan man utfører kontroll og vedlikehold for å være sikker på at utstyret fungerer.

## Maskinstopp

Maskinstans brukes til raskt å slå av motoren og alle elektriske funksjoner unntatt lys.

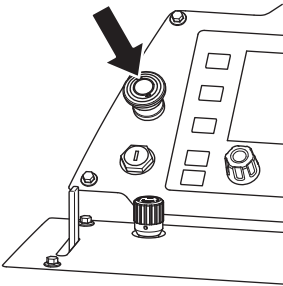

**MERKNAD!** Skal ikke brukes for rutinemessig stans.

## Teste maskinstans

- Sett spaken for turtallsregulering i STOP-posisjon. Motoren vil ikke starte med mindre spaken for turtallsregulering er i STOP-posisjonen.

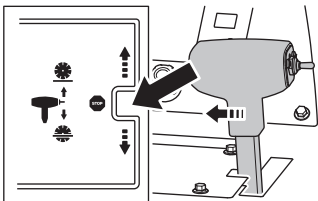

- 1 Start motoren, vri motorstrømbryteren til posisjonen tenning på. Følg fremgangsmåten i motorhåndboken.

- 2 Når symbolet for forvarming vises, må du vente til glødepluggene i motoren har varmet opp motoren. Når symbolet for forvarming forsvinner, vrir du motorstrømbryteren til posisjonen for motorstart for å starte motoren.

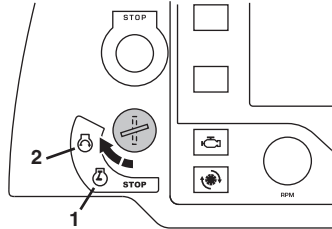

- Trykk inn maskinstoppknappen, og kontroller at motoren stopper. Dette vil sette maskinen i sikker modus.
- Tilbakestill maskinstoppen ved å trekke håndtaket utover.

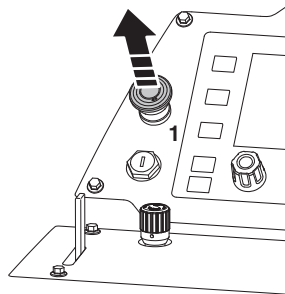

- Tilbakestill sikker modus ved å vri motorstrømbryteren til STOP-posisjonen og tilbake til tenning på-posisjonen.

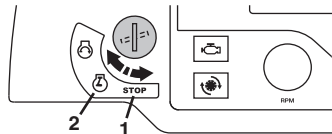

# MASKINENS SIKKERHETSUTSTYR

## Bladbeskyttelse



**ADVARSEL! Kontroller at klingevernet er riktig montert før motorkappen startes.**

Denne skjermen sitter montert over kappskiven og er konstruert for å forhindre at deler av skiven eller kappet materiale slynges mot brukeren.

Dette vil også beskytte brukeren mot bladet og avkjøle bladet med vann under våtkapping.

### Kontroll av bladbeskyttelse



**ADVARSEL! Kontroller alltid at beskyttelsen er riktig montert før maskinen startes. Kontroller også at skiven er riktig montert og ikke har noen skader. En skadd skive kan forårsake personskade.**

- Kontroller at klingevernet er uskadd og fri for sprekkdannelser. Skift klingebeskyttelsen hvis den er blitt utsatt for slag eller har sprekker.

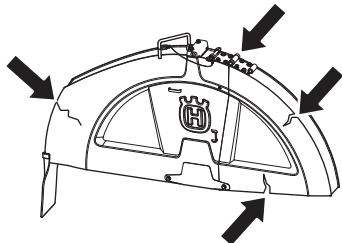

## Beskyttelsesdeksler



**ADVARSEL! Kontroller alltid at beskyttelsesdekslene er riktig montert før maskinen startes.**

Beskyttelsesdekslene på maskinen beskytter brukeren mot kjøleviften, remdrev og varme overflater.

### Kontroll av beskyttelsesdeksler

- Kontroller beskyttelsesdekslene med tanke på sprekker eller andre skader. Defekte deksler må skiftes.

A: FS5000 D

B: FS7000 D

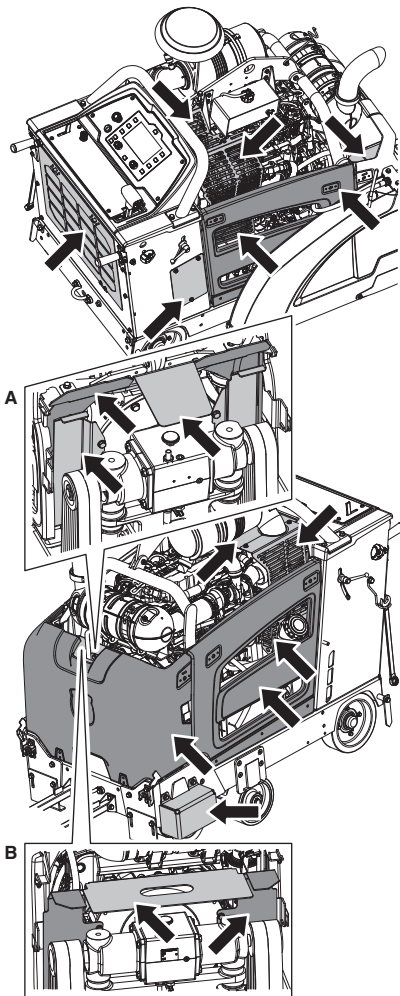

---

# MASKINENS SIKKERHETSUTSTYR

---

## Lyddemper - DPF/DOC



**ADVARSEL!** Bruk aldri en maskin uten lyddemper eller med defekt lyddemper. En defekt lyddemper kan øke lydnivået og brannfaren betraktelig. Ha verktøy for brannslukking tilgjengelig.

Lyddemperen blir meget varm både under bruk og etter stopp. Dette gjelder også tomgangskjøring. Vær oppmerksom på brannfaren, spesielt ved håndtering nær brannfarlige stoffer og/eller gasser.

Lyddemperen er konstruert for å gi et lydnivå som er så lavt som mulig, og for å lede avgassene fra motoren bort fra brukeren.

### Kontroll av lyddemper - DPF/DOC

- Kontroller regelmessig at lyddemperen er hel og at den sitter ordentlig fast.

**MERKNAD!** Lyddemper – DPF/DOC er en del av utslippssamsvaret. Ikke modifiser dette!

# SKIVER

## Generelt



**ADVARSEL!** En kappskive kan gå i stykker og forårsake alvorlige skader for brukeren.

Produsenten av kappskiven gir ut advarsler og anbefalinger for bruk og riktig vedlikehold av kappskiven. Disse advarelsene følger med kappskiven.

En kappskive må kontrolleres før den monteres på sagen, og regelmessig når den brukes. Se etter sprekker, manglende deler (diamantskiver) eller deler som er brutt av. Ikke bruk en skadet kappskive.

- Kappskiver av høy kvalitet er som oftest de mest økonomiske. Kappskiver av lavere kvalitet har ofte dårligere skjæreevne og kortere levetid, hvilket resulterer i en høyere kostnad i forhold til mengden materiale som er avvirket. Se anvisninger under overskriften Montering av kappskiver.



**ADVARSEL!** Bruk aldri et blad til andre materialer enn det er ment for. Bruk aldri kappskivee med lavere turtallsmerking enn motorkapperens. Ikke bruk blad for sirkelsag eller blad med karbidtenner.

## Ustabilt blad

- Bladet kan slingre og ødelegges hvis for stor rotasjonshastighet benyttes.
- En lavere rotasjonshastighet kan få slutt på slingringen. Kontroller riktig konfigurasjon av girkassen og/eller gir for bladet. Eller du kan skifte blad.

## Diamantskiver

### Generelt

Kappskiven fortsetter å rotere i opptil ett minutt etter at motoren har stoppet. Stopp aldri bladet med hendene. Dette kan føre til personskade.



**ADVARSEL!** Diamantskiver blir svært varme under bruk. Overoppheting av skiven er et resultat av feil bruk, og kan føre til deformering av skiven, noe som kan forårsake skade.

Kapping i metall danner gnister som kan føre til brann. Bruk ikke maskinen i nærheten av brennbare stoffer eller gasser.

- Diamantskiver består av en stålstamme med segmenter som inneholder industri-diamanter.

- Diamantskiver gir en lavere kostnad per kappeoperasjon, færre skivebytter og konstant skjæredybde.
- Ved bruk av diamantskive, påse at den roterer i den retningen som pilmarkeringer på skiven viser.

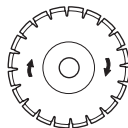

### Sliping av diamantskiver

- Bruk alltid en skarp diamantskive.
- Diamantskiver kan bli sløve ved bruk av feil matetrykk eller ved kapping av visse materialer, slik som kraftig armert betong. Å arbeide med en sløv diamantskive medfører overoppheting, hvilket kan føre til at diamantsegmentet løsnes.
- Slip bladet ved å redusere skjæredybden og motorens turtall i en kort periode. Dette vil eksponere nye og skarpe diamanter på bladet.

### Diamantskiver og kjøling

- Når du kapper, kan friksjonen i kuttet gjøre at diamantskiven varmes opp. Hvis du lar skiven bli for varm, kan dette resultere i at skivespenningen reduseres eller kjernen sprekker. Diamantskiven må derfor kjøles med vann.

## Diamantskiver for våtkapping

Når du kapper, kan friksjonen i kuttet gjøre at diamantskiven varmes opp. Hvis du lar skiven bli for varm, kan dette resultere i at skivespenningen reduseres eller kjernen sprekker.

La bladet avkjøles før du tar på det.

- Diamantskiver til våt kapping må brukes med vann for å holde skivekjernen og delene avkjølte mens du kapper. Skiver for våtkapping må IKKE brukes tørre.
- Hvis du bruker skiver for våtkapping uten vann, kan dette forårsake svært høy varme, som kan resultere i dårlig ytelse og skade på skiven, samt at det er en sikkerhetsrisiko.
- Vann kjøler skiven og øker dens levetid samt reduserer støvdannelse.
- Benytt våtskjæring på gammel og ny betong og asfalt.

Bladstørrelse, mm/ tommer	Maksimal skjæredybde, mm/tommer
350/14	118/4,75
500/20	193/7,75
650/26	262/10,5
750/30	312/12,5
900/36	374/15
1000/42	411/17,5

**MERKNAD!** Bruk alltid angitt bladflens for den aktuelle bladstørrelsen. Bruk aldri skadede flenser.

## Transport og oppbevaring

- Oppbevar kappskiver på et trygt sted slik at de ikke skades.
- Oppbevar kappskiven tørt og frostfritt.
- Kontroller at nye skiver ikke har transport- eller lagringskader.

# BRENNSTOFFHÅNDTERING

## Generelt



**ADVARSEL!** Å kjøre en motor i et innestengt eller dårlig ventilert rom kan forårsake dødsfall ved kvaling eller karbonmonoksidforgiftning.

Bensin og bensindamp er svært brannfarlig og kan gi alvorlige skader ved innånding og hudkontakt. Vær derfor forsiktig ved håndtering av bensin og sørg for god ventilasjon ved bensinhåndtering.

Motorens avgasser er varme og kan inneholde gnister som kan forårsake brann. Start derfor aldri maskinen innendørs eller i nærheten av lettantennelig materiale!

Det må ikke røykes og heller ikke plasseres varme gjenstander i nærheten av brennstoffet.

## Brennstoff

### Motor

Motoren på denne maskinen er sertifisert i samsvar med miljøstandarder for eksosutslipp i henhold til US, EPA og CARB Tier 4 Final / EU stage IIIB.

Sagen FS5000 D er utstyrt med en Yanmar 4-sylindret dieselmotor som overholder Tier 4 Final / Stage IIIB.

Sagen FS7000 D er utstyrt med en Deutz 4-sylindret dieselmotor som overholder Tier 4 Final / Stage IIIB.

### Dieseldrivstoff

- Bruk bare diesel med ultralavt svovelinnhold (0,0015 % eller 15 ppm). Hvis du vil ha mer informasjon om drivstoff, kan du se i motorprodusentens håndbok som leveres sammen med produktet.

**MERKNAD!** Bruk aldri biodiesel! Biodiesel vil skade brennstoffslangene.

### Motorolje

Parker alltid maskinen på et plant underlag før du sjekker oljen. Hold sagen plan, uten blad, ved kontrollering av oljenivå.

- Kontroller oljenivået før maskinen startes. For lavt oljenivå kan forårsake alvorlige motorskader. Se anvisninger i avsnittet Vedlikehold og service.
- Bruk aldri olje ment for totaktsmotorer. Bruk bare motorolje med lavt askeinnhold, som angitt under Tekniske data.

**MERKNAD!** Sørg for at det alltid er nok olje i motoren.

## Fylling av brennstoff



**ADVARSEL!** Stans motoren og la den avkjøles noen minutter før brennstoff fylles på.

Åpne tanklokket sakte ved påfylling av brennstoff slik at et eventuelt overtrykk forsvinner sakte.

Tørk rent rundt tanklokket.

Trekk tanklokket godt til etter bruk. Hvis lokket ikke er trukket til godt nok, kan vibrasjonene løse lokket, og bensin kan lekke ut fra brennstofftanken, noe som fører til brannfare.

Flytt maskinen minst 3 m fra tankingsstedet før du starter den.

Start aldri maskinen:

- Hvis du har sølt brennstoff eller motorolje på maskinen. Tørk opp alt søl og la bensinrestene fordampe.
- Hvis du har sølt brennstoff på deg selv eller klærne dine, skift klær. Vask de kroppsdeler som har vært i kontakt med brennstoff. Bruk såpe og vann.
- Hvis maskinen lekker brennstoff. Kontroller regelmessig med tanke på lekkasje fra tanklokk og brennstoffledninger.

## Transport og oppbevaring

- Oppbevar og transporter maskin og brennstoff slik at det ikke er fare for at en eventuell lekkasje og damp kommer i kontakt med gnister eller åpen ild, for eksempel fra el-maskiner, el-motorer, elektriske kontakter/strømbrytere, eller varmekjeler.
- Ved oppbevaring og transport av brennstoff må det brukes kanner som er spesielt beregnet og godkjent for formålet.



# BATTERIHÅNDTERING

## Generelt



**ADVARSEL! Bly-syre-batterier danner eksplosive gasser. Unngå gnister, åpen ild og røyking nær batteriet.**

- Det kan oppstå gnister og kortslutning ved tilkobling eller frakobling av batteriet.
- En gnist eller en flamme kan føre til at et blysyrebatteri eksploderer.
- Koble aldri til begge klemmene på batteriet samtidig med en skrunøkkel eller andre metallgjenstander da dette kan kortslutte batteriet.
- Behandle alltid batteriet forsiktig.
- Ubrukte batterier må holdes borte fra metallgjenstander som spiker, mynter og smykker.
- Fjern metallarmbånd, armbåndsurs, ringer osv. før du kobler til batteriet. Bruk hansker og vernebriller eller støvmaske når du arbeider med batteriet.
- Originalbatteriet er vedlikeholdsfritt. Prøv ikke å åpne eller fjerne hetter eller deksler. Det er normalt ikke nødvendig å kontrollere eller justere elektrolyttnivået.
- Må bare erstattes med et tilsvarende vedlikeholdsfritt batteri. Se informasjonen i avsnittet Tekniske data.
- Ved sveising på maskinen skal begge batterikablene alltid kobles fra og oppbevares borte fra batteriklemmene.
- Koble alltid til minusklemmen på sveiseutstyret så nær sveisestedet som mulig.

**MERKNAD!** Ikke overstyr batteriets maksimale fysiske størrelse. Et batteri som er for stort kan skade eller bli skadet av de omkringliggende delene.

Håndter batteri forsiktig av miljøhensyn. Følg de lokale gjenvinningsbestemmelsene.

- Kontroller batteriet daglig. Når motorstrømbryteren er i tenning på-posisjonen, skal batterimåleren på displayet ikke vise under 12 V.

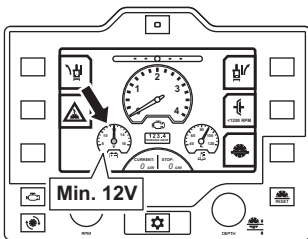

- Hvis batteriet har vanskelig for å holde spenningen over lengre tidsperioder uten belastning, må du skifte batteriet. Hvis du vil ha mer informasjon om anbefalte batterier, kan du se i avsnittet Tekniske data
- Lad batteriet regelmessig.
- Hold batteriklemmene og tilbehøret rent.

## Koble til batteriet

Bemerk! Monter og fjern batterikablene kun i den rekkefølgen som beskrives i dette avsnittet.

- 1 Koble alltid til den positive klemmen først.
- 2 Monter batteriholderen igjen.
- 3 Koble til den negative klemmen.

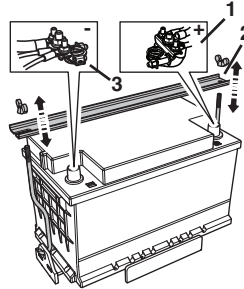

## Koble fra batteriet

- Fjern kablene i omvendt rekkefølge.

## Start av motor med svakt batteri

Hvis batteriet er for svakt til å starte motoren, bør det lades. Følg prosedyren under hvis det brukes startkabler til nødstart:

### Tilkopling av startkabler

- 1 Kople hver ende av den røde kabelen til den POSITIVE polen (+) på hvert batteri, og vær nøye med at du ikke kortslutter noen ende til chassiset.
- 2 Kople den ene enden av den svarte kablet til den NEGATIVE polen (-) på det batteriet som er fulladet.
- 3 Koble den andre enden av den svarte kabelen til en god JORDET MOTORBLOKK, borte fra drivstofftanken og batteriet.

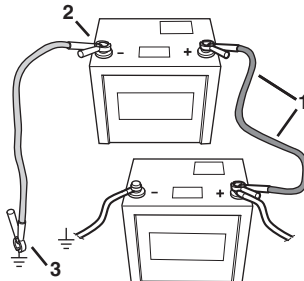

### Fjern kablene i omvendt rekkefølge.

- Den SVARTE kabelen er fjernet fra motorblokken og deretter fra det fulladede batteriet.
- RØD kabel sist fra begge batteriene.

### Oppbevaring

- Oppbevar batteriet på et kaldt og tørt sted.

## Verneutstyr

### Generelt

Pass på at det alltid er en annen person i nærheten når du bruker maskinen, slik at du kan rope på hjelp hvis det skulle skje en ulykke.

### Personlig verneutstyr

Ved all bruk av maskinen skal det brukes godkjent personlig verneutstyr. Personlig verneutstyr eliminerer ikke skaderisikoen, men det reduserer virkningen av en skade hvis ulykken skulle være ute. Be forhandleren om hjelp ved valg av utstyr.



**ADVARSEL! Bruk av produkter som kappere, slipeapparater, bor, sager som sliper eller avgir materiale kan føre til støv og damp som kan inneholde farlige kjemikalier. Sjekk materialtypen du skal arbeide med, og bruk egnet åndedrettsvern.**

**Langvarig eksponering overfor støy kan gi varige hørselsskader. Bruk alltid godkjent hørselvern. Lytt etter varsel signaler eller rop når du bruker hørselvern. Ta alltid av hørselvernet så snart motoren stopper.**

Bruk alltid:

- Godkjent vernehjelm
- Hørselsvern
- Godkjent øyevern. Ved bruk av visir skal det også brukes godkjente vernebriller. Godkjente vernebriller er slike som tilfredsstiller standard ANSI Z87.1 for USA eller EN 166 for EU-land. Visir skal tilfredsstille standard EN 1731.
- Pustemaske
- Kraftige gripesikre hansker.
- Ettersittende, kraftige og komfortable klær som tillater full bevegelsesfrihet. Kapping genererer gnister som kan antenne klær. Husqvarna anbefaler at du har på deg flammesikker bomull eller kraftig dongeri. Ikke ha på deg klær av materialer som nylon, polyester eller rayon. Hvis slike materialer antennes, kan de smelte og klebes til huden. Ikke ha på shorts
- Støvler med ståltupp og sklissikker såle.

### Annet verneutstyr



**OBS! Det kan oppstå gnister som fører til brann når du arbeider med maskinen. Ha alltid utstyr til brannslukking tilgjengelig.**

- Brannslukkingsapparat
- Førstehjelpsutstyr må alltid finnes for hånden.

## Generelle sikkerhetsinstruksjoner

Dette avsnittet beskriver grunnleggende sikkerhetsanvisninger for bruk av maskinen. Denne informasjonen kan aldri erstatte den kunnskap en profesjonell bruker besitter i form av opplæring og praktisk erfaring.

- Les nøye gjennom bruksanvisningen og forstå innholdet før du bruker maskinen. Det anbefales at førstegangsbrukere også får praktiske instruksjoner før de bruker maskinen.
- Husk at det er du som bruker som har ansvaret for å unngå at personer eller eiendom utsettes for fare.
- Maskinen må holdes ren. Skilter og merker må være fullt lesbare.

## Service

La en kvalifisert tekniker/reparatør utføre service kun med identiske reservedeler. Dette sikrer at maskinens sikkerhet opprettholdes.

### Bruk alltid sunn fornuft

Det er umulig å dekke alle tenkelige situasjoner som kan forekomme. Vær alltid forsiktig og bruk sunn fornuft. Når du kommer ut for en situasjon som gjør deg usikker på fortsatt bruk, skal du rådføre deg med en ekspert. Kontakt forhandleren, serviceverkstedet eller en erfaren bruker. Unngå all bruk som du ikke føler deg tilstrekkelig kvalifisert til!



**ADVARSEL! Hvis maskinen brukes uforsiktig eller feilaktig, kan den være et farlig redskap som kan forårsake alvorlige skader eller dødsfall for brukeren eller andre.**

**La aldri barn eller andre personer som ikke har opplæring i bruk av maskinen bruke eller vedlikeholde den.**

**La aldri noen annen bruke maskinen før du har forsikret deg om at de har forstått innholdet i bruksanvisningen.**

**Bruk aldri maskinen hvis du er trett, har drukket alkohol eller bruker medisiner som kan påvirke syn, vurderingsevne eller kroppskontroll.**

# BETJENING



**ADVARSEL! Uautoriserte endringer og/ eller tilleggsutstyr kan medføre alvorlige skader eller dødsfall for brukeren eller andre. Maskinens opprinnelige konstruksjon må ikke under noen omstendighet endres uten produsentens tillatelse.**

**Modifiser aldri denne maskinen slik at den ikke lenger stemmer overens med originalutførelsen, og bruk den ikke hvis den synes å ha blitt modifisert av andre.**

**Bruk aldri en maskin som det er noe galt med. Utfør sikkerhetskontrollene og vedlikeholds- og serviceinstruksjonene i denne bruksanvisningen. Noen vedlikeholds- og servicetiltak må utføres av erfarne og kvalifiserte spesialister. Se instruksjonene under overskriften Vedlikehold.**

**Bruk alltid originalt tilleggsutstyr.**



**ADVARSEL! Denne maskinen skaper et elektromagnetisk felt når den er i bruk. Dette feltet kan under visse omstendigheter forstyrre aktive eller passive medisinske implantater. For å redusere risikoen for alvorlig eller livstruende skade, anbefaler vi at personer med medisinske implantater rådfører seg med sin lege og produsenten av det medisinske implantatet før denne maskinen tas i bruk.**

## Sikkerhet i arbeidsområdet



**ADVARSEL! Du er ansvarlig for at det ikke befinner seg dyr og tilskuere innenfor kappeområdet. Ikke begynn å skjære før arbeidsområdet er ryddet.**

- Hold øye med omgivelsene for å sikre at ingenting kan påvirke kontrollen over maskinen.
- Forsikre deg om at ingen personer eller gjenstander kan komme i kontakt med skjærestyret eller bli truffet av deler som skiven kaster.
- Unngå bruk i dårlig vær. Slik som tett tåke, kraftig regn, sterk vind, kraftig kulde osv. Å arbeide i dårlig vær er slitsomt og kan skape farlige omstendigheter, for eksempel glatt underlag.
- Begynn aldri å arbeide med maskinen før arbeidsområdet er ryddig og du har sikkert fotfeste. Se etter eventuelle hinder ved uventet forflytting. Forviss deg om at det ikke er noe som kan falle ned og forårsake skader når du arbeider med maskinen. Vær meget forsiktig ved arbeid i skrånende terreng.
- Forviss deg om at arbeidsområdet er tilstrekkelig opplyst til å skape et sikkert arbeidsmiljø.

- Forsikre deg om at det ikke går rør eller elektriske kabler i arbeidsområdet eller materialet som skal kappes.
- Å kjøre en motor i et innestengt eller dårlig ventilert rom kan forårsake dødsfall ved kvaling eller karbonmonoksidforgiftning.

## Grunnleggende arbeidsteknikk

- Denne maskinen er konstruert for og ment for saging i fersk og herdet betong med ulike hardheter, samt asfalt.
- Sag alltid slik at du har enkel tilgang til maskinstoppen.
- Kontroller at ingen verktøy eller andre gjenstander ligger løst på maskinen.
- La aldri maskinen stå uten tilsyn når motoren er i gang.
- Kontroller at klingevernet er riktig montert før motorkapperen startes. Skjæring må aldri utføres uten blade.
- Før saging skal alle de snitt som skal gjøres markeres tydelig og planlegges slik at de kan utføres uten skade for person eller maskin.
- Du må aldri frese med siden av skiven. Det er svært sannsynlig at den blir skadet og brekker, og dette kan forårsake store skader. Bruk kun kappedelen.
- Ikke stå bak eller foran banen til bladet når motoren er i gang.
- Ikke la maskinen stå uten tilsyn når motoren er i gang.
- Ikke sett bladet på skrå, kjør det fast eller vri bladet i snittet.
- Pass på at det alltid er en annen person i nærheten når du bruker maskinen, slik at du kan rope på hjelp hvis det skulle skje en ulykke.
- Stå aldri bak eller foran banen til bladet når motoren er i gang. Operatørens posisjon er bak styret.

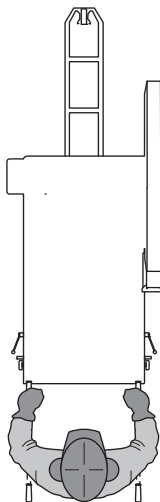

# BETJENING

## Styrets posisjon

**OBS!** Løft aldri sagen etter styret.

Bruk styret til å manøvrere sagen.

Posisjonen til styret kan justeres i høyden og lengden.

- Løsne låseknappen **A** for å justere lengden.
- Vri låseknappen for justering av styret **B** mot klokken for å låse opp og endre stilling på styret. Vri med klokken for å låse styret på plass. Still håndtaket i den mest behagelige arbeidshøyden. Trekk til låsehåndtaket.

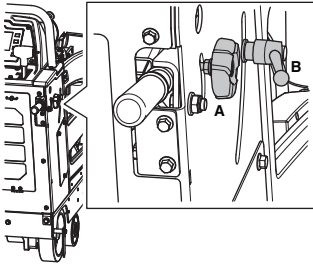

## Flytte maskinen

Før du flytter maskinen, må du lese og forstå avsnittet Starte og stoppe.

### Flytt maskinen med motoren av

- Vri motorstrømbryteren til posisjonen tenning på.
- Hev sagen ved å skyve hev/senk-bryteren på spaken for turtallsregulering oppover helt til bladet (hvis montert) har klaring fra underlaget.

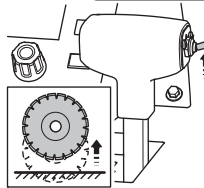

- Sett spaken for turtallsregulering i STOP-posisjonen.

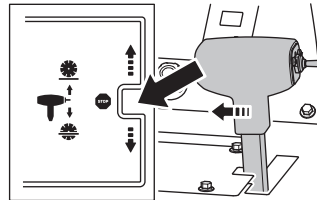

- Vri omløpsventilen for girkassen mot klokken til nøytral posisjon (opp).
- Sagen kan nå flyttes ved å stå bak den og skyve (mens du holder i styret).



**ADVARSEL!** Ikke forsøk å skyve sagen når den er i nøytral posisjon og står i en bakke. Sagoperatøren kan miste kontrollen over sagen og forårsake personskade på seg selv eller på andre personer i området.

# BETJENING

## Flytte sagen med motoren på

- Vri motorstrømbryteren til posisjonen tenning på.
- Hev sagen ved å skyve hev/senk-bryteren på spaken for turtallsregulering oppover helt til bladet (hvis montert) har klaring fra underlaget.

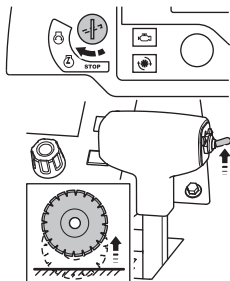

- Sett spaken for turtallsregulering i STOP-posisjonen.

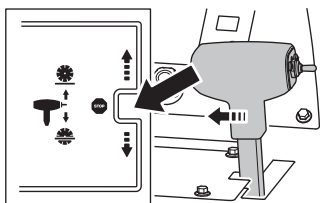

- Gassen er på tomgangsturtall som standard.
- Pass på at clutchen for bladet er frakoblet (hvis clutch er montert).

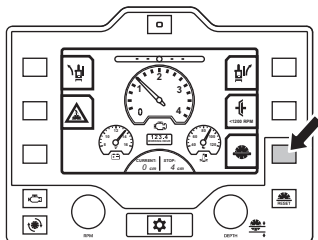

**OBS! Vær spesielt oppmerksom på maskiner uten clutch, ettersom bladet begynner å rotere ved oppstart. Av sikkerhetshensyn må du ikke flytte sagen sidelengs eller utenfor arbeidsområdet med bladet montert og roterende.**

- Når motorstrømbryteren er i posisjonene tenning på, må du kontrollere displayet og sørge for at forvarmingssymbolet er slått av. Hvis det er på, vil glødepluggene varme opp motoren, og motoren vil ikke starte. Vent noen sekunder til det slukkes.

- Når forvarmingssymbolet er slukket, vrir du motorstrømbryteren til motorens startposisjon helt til motoren starter opp. Slipp deretter bryteren. Den vil automatisk gå tilbake til på-posisjonen.

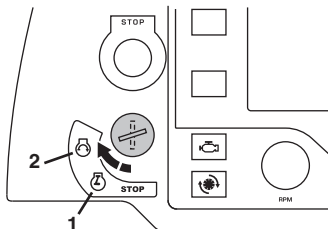

**MERKNAD!** Hvis motoren ikke starter, vrir du motorstrømbryteren til STOP-posisjonen og kontrollerer displayet for alle meldinger. Hvis det ikke er noen, gjentar du trinnene ovenfor. Ellers må du utføre tiltak i samsvar med meldingen på displayet før du forsøker å starte den igjen.

- Skyv spaken for turtallsregulering fremover for å bevege sagen fremover, eller bakover for å bevege sagen bakover.

Jo lengre du skyver spaken, desto høyere blir turtallet. Du finner mer informasjon i delen "Tekniske data".

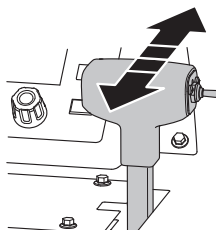

**ADVARSEL!** Ikke sett omløpsventilen for girkassen til nøytral mens sagen er parkert i en bakke. Operatøren vil miste kontrollen og kan forårsake personskader eller skade på eiendom.

# BETJENING

Juster motstanden på spaken for turtallsregulering med mutteren på siden av spaken.

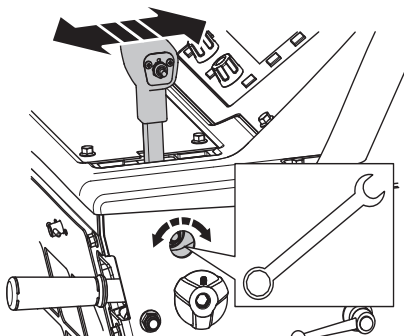

## Montering av skive

Før du monterer bladet, må du lese og forstå avsnittet Turtallsjustering av motor-klingsakse-girkasse.

**MERKNAD!** Kontroller bladets rotasjonsretning. Pilen på bladet og bladbeskyttelsen indikerer rotasjonsretningen.

- 1 Sett motorstrømbryteren til posisjonen for tenning på.
- 2 Hev sagen til høy stilling ved hjelp av heve-/senkebryteren på spaken for turtallsregulering.
- 3 Sett motorstrømbryteren til STOP-posisjonen.
- 4 Trykk på maskinstans på kontrollpanelet.
- 5 Slå av vannventilen.

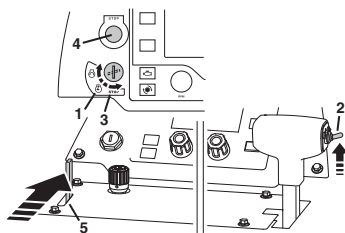

- Løsne skruen foran på bladbeskyttelsen, og løft haken på bladbeskyttelsen.

- Hev bladbeskyttelsen foran, og bruk hurtigutløsningspinnen til å låse den i oppflett posisjon.

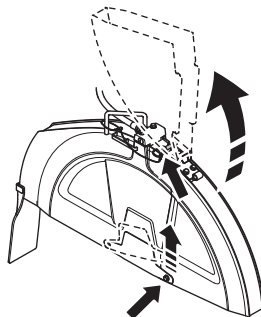

**ADVARSEL!** Kontroller at bladet, bladflensene og akselflensen er uskadet. Rengjør kontaktflatene på bladet og bladflensene. Pass på at bladet og flensene er rene og uten smuss og rester før du monterer bladet på maskinen.

**Skruen for klingeakselen på høyre side av sagen har venstrehåndsgjenger og skruen for klingeakselen på venstre side av sagen har høyrehåndsgjenger. Skift skruen for klingeakselen og flensskiven når den er slitt eller skadet.**

- 1 Løsne skruen på klingeakselen som brukes for å klemme bladet mellom den indre og den ytre flensen.
- 2 Fjern den ytre flensen og flensskiven.
- 3 Monter diamantskiven til den ytre flensakselen.
- 4 Monter den ytre flensen med bladet forhåndsmontert i den indre flensen, og pass på at låsepinnen passerer gjennom diamantskiven og inn i den indre flensen.  
Bruk alltid flensskiven med skruen på klingeakselen.  
Roter den ytre flensen og bladet i motsatt retning av bladets rotasjonsretning for å fjerne tilbakeslag.

# BETJENING

Monter og stram skruen på klingeakselen og flensskiven ved hjelp av skrunøkkel for klingeakselen mens du holder bladet godt fast.

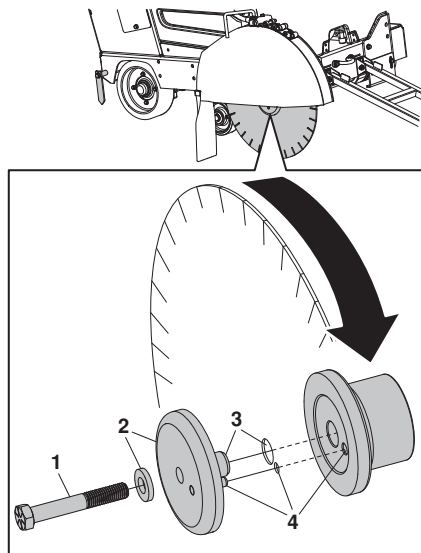

- Senk sagen ved å skyve hev/senk-bryteren på spaken for turtallsregulering nedover helt til bladet berører overflaten som skal skjæres.

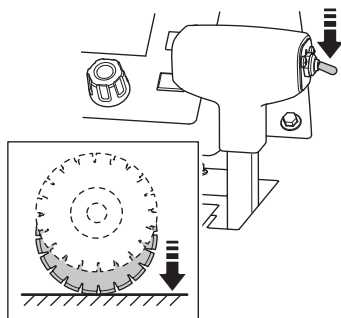

**OBS! Berøringen bør være jevn for å hindre skader på bladet. Bruk knapp for turtallsregulering av senking av sagen for å redusere farten på senkingen. La aldri den foranliggende vekten av maskinen støttes av bladet siden dette vil skade bladet.**

- Trekk til skruen på klingeakselen ved hjelp av skrunøkkel for klingeakselen samtidig som motstanden mellom diamantskiven og bakken hjelper deg til å oppnå riktig og endelig tiltrekking.

- Senk bladbeskyttelsen foran, og sett bladbeskyttelseshaken på bladbeskyttelsesskruen foran. Trekk til bladbeskyttelsesskruen foran.

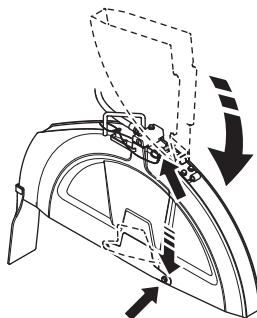

**MERKNAD!** Ikke betjen denne sagen hvis ikke haken er festet og skruen montert. Ikke bruk den hvis den er skadd.

- Prøvekjør maskinen og kontroller at ingen ulyder oppstår. Ulyder tyder på feilmontert klinge.

## Montere bladbeskyttelsen

Bladbeskyttelsene skyves på og festes med en lås som aktiverer den bakre halvdelens av bladbeskyttelsen.

Ikke bruk denne sagen uten at låsen er aktivert. Inspiser bladbeskyttelsen og låsene ofte. Ikke bruk den hvis den er skadd.

Forskjellig antall spader er i bruk avhengig av størrelsen på bladbeskyttelsen som benyttes.

Senk beskyttelsen ned på spaden(e), og bruk moderat kraft for å presse ned bladbeskyttelsen helt til låsen aktiveres.

- Beskyttelser på 14', 20' og 26' senkes ned på bare én spade **B**.
- Beskyttelse på 30' senkes ned på to spader **B** og **C**.
- Beskyttelse på 36' og 42' senkes ned på tre spader **A**, **B** og **C**.

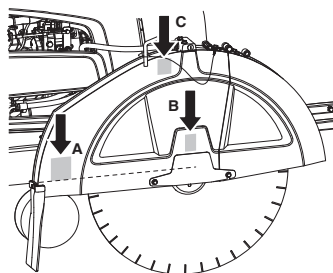

# BETJENING

## Fjerne bladbeskyttelsen

- 1 Koble vannslangen fra bladbeskyttelsen.
- 2 Bruk skrunøkkelen på klingekselen, vri låsen på bladbeskyttelsen forover helt til den stopper og åpnes. Løft samtidig bladbeskyttelsen med håndtaket av spaden(e).

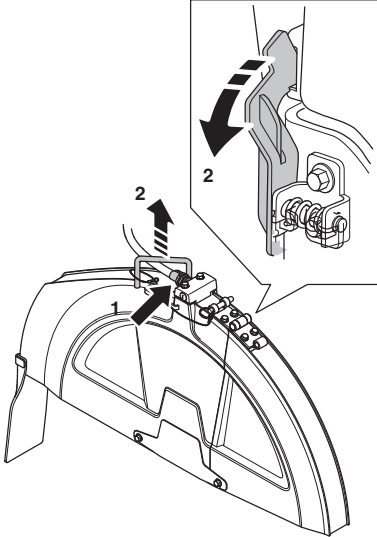

## Stopp for bladdybde

Sagen er utstyrt med en stopp for bladdybden på kontrollpanelet. Når den er aktivert, vil skjæredybden stoppe ved den skjæredybden som velges av operatøren.

Hvis du vil ha mer informasjon om den maksimale skjæredybden for forskjellige bladstørrelser, kan du se i avsnittet Blad

## Innstilling av skjæredybden

**MERKNAD!** Sag bare så dypt som jobbens spesifikasjoner krever, ettersom dypere saging kan føre til problemer med den strukturelle integriteten.

- Aktiver stopp for bladdybden på kontrollpanelet.

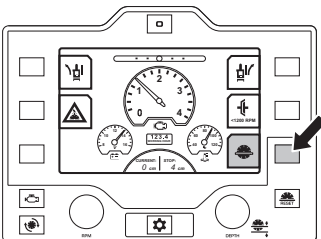

- Senk sagen ved å skyve hev/senk-bryteren på spaken for turtallsregulering nedover helt til bladet berører overflaten som skal skjæres. Dette vil være referansepunktet.

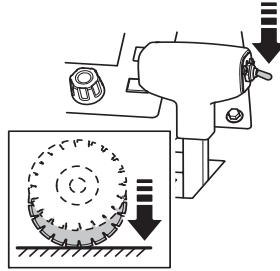

**OBS! Berøringen bør være jevn for å hindre skader på bladet. Bruk knapp for turtallsregulering av senking av sagen for å redusere farten på senkingen.**

- Trykk på tilbakestillsknappen for bladet på kontrollpanelet. Den gjeldende verdien på displayet viser nå 0.

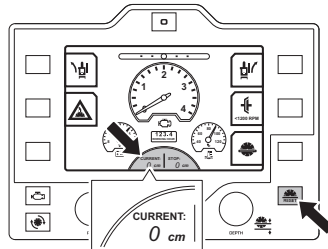

- Angi ønsket skjæredybde ved å rotere dybderattet. Den valgte skjæredybden vises nå på displayet i den lille ruten som heter stopp.

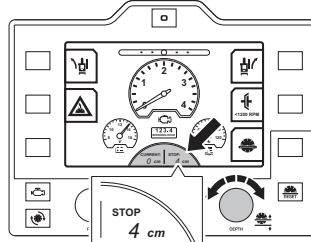

- Når bladet senkes, vil den gjeldende skjæredybden vise forskjellen mellom referansepunktet og diamantskiven.



# BETJENING

- Sagen kan ikke senkes til noen dybde som er større enn den stopp-posisjonen som angis på displayet. Hvis det kreves et dypere snitt, må du vri knappen for bladdybden til en nye dybdeposisjon. Du kan også deaktivere stopp for bladdybden ved å trykke på stoppknappen for bladdybden for å overstyre dybdestoppfunksjonen.

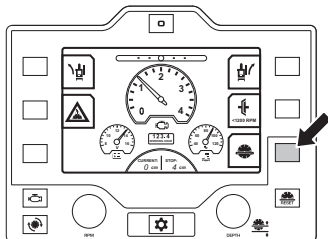

## Saging i en rett linje

Under skjæring vil bladet lage motstand mot drivkraften fra bakhjulene, noe som vil føre til at maskinen dreier i samme retning som bladet er montert på. Denne effekten kan motvirkes ved å justere vinkelen på bakakselen ved hjelp av E-track eller manuelle akseljusteringer.

## Sag med alternativet E-track

- Trykk på E-track-justeringsknappene på kontrollpanelet som representerer venstre og høyre akseljusteringer. Trykk flere ganger for finjusteringer.

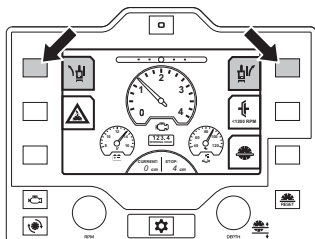

- Ved å trykke på tilbakestillingsknappen for E-track på kontrollpanelet går bakakselen tilbake til den forhåndsdefinerte midtvinkelen.

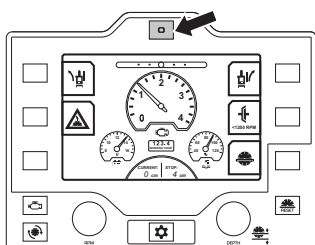

- Gå tilbake til den forrige innstillingen ved igjen å trykke på tilbakestillingsknappen for E-track på kontrollpanelet.

- E-track-måleren på displayet indikerer den aktive vinkelen til bakakselen. Endringen lagres både når tenningen er slått av og hvis maskinen er uten strøm.

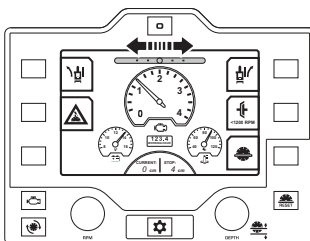

- Justeringer kan utføres både under saging og når det ikke sages.
- Bekreft akselbevegelsen og retningen visuelt.

## For å angi ny midtvinkel for E-track.

- Juster bakakselen til den ønskede nye midtvinkelen.
- På displayet går du inn på Oppsettmeny 2 og trykker på knappen for kalibrering av E-track. Denne innstillingen blir lagret selv etter omstart av motoren.

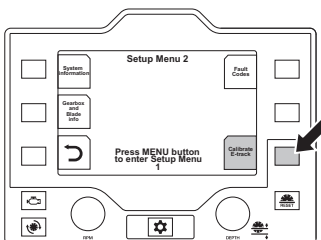

## Sager med manuell akseljustering

- Bakakselen justeres ved å vri justeringsskruen bak og nederst til venstre på sagrammen med en 18 mm skrunøkkel.
- Hvis sagen styrer til høyre under saging, vrir du justeringsskruen mot klokken.
- Hvis sagen styrer til venstre under saging, vrir du justeringsskruen med klokken.

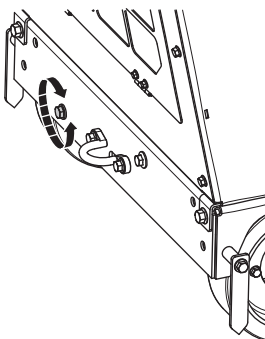

## Transport og oppbevaring

- Fjern bladet før transport eller oppbevaring av maskinen for å unngå skade på bladet.
- Fjern alt justeringsverktøy og skrunøkler

### Transport

Gulvsagen er ikke utstyrt med parkeringsbrems. Den vil sakte rulle av sted av seg selv hvis den står i en bakke. La aldri sagen stå uten tilsyn i en bratt bakke med mindre den er godt festet.



**ADVARSEL! Utvis ekstrem forsiktighet når du flytter sagen opp og ned ramper med motoren på. For bratte ramper må det alltid brukes en vinsj. Stå aldri under maskinen. Stå kun ved siden av den.**

- For å gå ned en rampe må du kjøre sagen sakte baklengs.
- For å gå opp en rampe må du kjøre sagen sakte forover.

### Løfte sagen

- Vær forsiktig ved løfting. Du håndterer tunge deler, hvilket innebærer klemrisiko og risiko for annen skade.
- Maskinen må bare løftes etter løfteøyet.

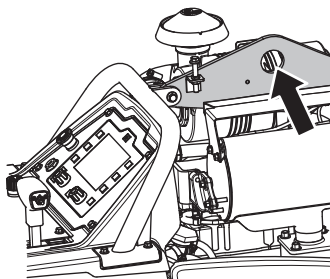

### For transport på kjøretøy

- Sikre utstyret under transport for å unngå transportskade og ulykker. Bruk fabrikkmonterte festetapper på sagen, både foran og bak, for å hindre bevegelse under transport.
- Ikke tau denne sagen sammen med et annet kjøretøy da dette kan skade komponentene i drivverket.

### Oppbevaring

Oppbevar utstyret i et låsbart rom slik at det er utilgjengelig for barn og uvedkommende.

- Stopp motoren ved å vri motorstrømbryteren til posisjonen STOP.
- Sett spaken for turtallsregulering i STOP-posisjonen.
- Hvis det er fare for frost, må maskinen tømmes for eventuelt gjenværende kjølevann i girkassen.

Hvis du vil ha informasjon om transport og oppbevaring av drivstoff og batteri, kan du se i avsnittet Drivstoffhåndtering og Batterihåndtering.

For transport og lagring av skiver, se delen "Skiver".

## Langtidsoppbevaring

Påse at maskinen er ordentlig rengjort og at fullstendig service er utført før langtids oppbevaring.

- Fjern bladet før oppbevaring, og oppbevar det forsiktig.
- Smør alle niplene før oppbevaring.
- Koble fra den negative klemmen og fest den på sikker avstand fra batteriet.
- Dryppplad batteriet under langtidsoppbevaring.
- Ved oppbevaring av maskinen over lenger tid må drivstofftanken være full. Dette vil minimere kondensvann i drivstoffsystemet.
- Oppbevar maskinen og det tilhørende utstyret på et tørt og frostfritt sted.
- Hvis maskinen oppbevares utendørs, må du dekke til maskinen.
- Kontroller at frysepunktet til kjølevæsken i motoren er tilstrekkelig for de temperatuere maskinen oppbevares i.
- Tøm vann fra girkassen
- Kontroller og tøm vannet i vannutskilleren i brennstofffilteret.
- Skift motorolje etter langtidsoppbevaring

## Turtallsjustering av motor- klingeaksel-girkasse



**ADVARSEL! Alvorlige personskader kan oppstå på operatøren eller mennesker i arbeidsområdet hvis rotasjonshastigheten (n/min) til diamantskiven overskrider det maksimale turtallet (n/min) som er merket på diamantskiven.**

### Motorens turtall

Motorens turtall på disse maskinene må ikke endres fra det fabrikkinnstilte turtallet. Du finner mer informasjon i delen "Tekniske data".

### Klingeakselens hastighet

Klingeakselens hastighet på disse maskinene bør kontrolleres før du monterer diamantskiven på maskinen.

Aldri monter en diamantskive hvis klingeakselens rotasjonshastighet (n/min) på maskinen er større enn den maksimale hastigheten (n/min) som er merket på diamantskiven.

Snorhjulet på klingeakselen, den ytre flensen og den indre flensen kan måtte skiftes hvis diameteren på diamantskiven endres.

# BETJENING

## 1-trinns girkassemodell

Hver sagmodell med en 1-trinns girkasse leveres fra fabrikk konfigurert for å operere med én bestemt bladstørrelse inne i den spesifikke bladbeskyttelsen montert på maskinen. Hvis en bladstørrelse må endres til en annen størrelse innenfor de tilgjengelige størrelsene, må drevkonfigurasjonen endres.

Tilgjengelige bladstørrelser for gulvsagmodeller med ett gir ser du i tabellen.

Tilgjengelige størrelser	
FS5000 D, mm/inch	FS7000 D, mm/inch
350/14	500/20
500/20	650/26
650/26	750/30
750/30	900/36
900/36	1000/42

Hvis du endrer fra en liten til en svært stor diamantskive eller motsatt, på en maskin med en girkasse med én hastighet, må følgende endres:

- Snorhjul på klingeakse
- Snorhjul på girkasse
- Flenser på klingeakse
- Remmer
- Bladbeskyttelse
- Legg inn informasjon om girkasse og blad i Oppsettmeny 2 på displayet for å se spesifikasjoner for ønsket konfigurasjon.

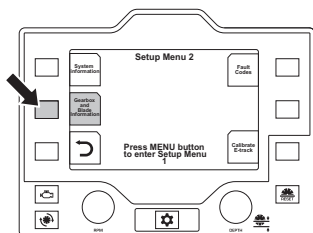

Se omregningstabeller for bladstørrelser under overskriften Omregning av bladstørrelse for bestemt informasjon om nødvendige deler. Ta kontakt med Husqvarna-forhandleren for å bestille.

## Eksempel: FS5000 D 1-trinns girkassemodell

For å endre fra et 500 mm/20" drev til et 900 mm/36" drev:

- 1 Endre snorhjul for girkassen fra 114,5 mm/4,5" diameter til 89 mm/3,5" diameter.
- 2 Endre snorhjul for klingeakselen fra 106 mm/4,17" diameter til 146 mm/5,75"
- 3 Endre flensene på klingeakselen (ytre og indre) fra 114 mm/4,5" til 152,5 mm/6"
- 4 Endre klingeakse fra 500 mm/20" til 900 mm/36"
- 5 Endre rem fra 11 430 mm/450" til 11 684 mm/460"
- 6 Motorens turtall endres ikke

FS 5000 D					
BLADE SHAFT	FLANGE SIZE	LOADED RPM	PULLEY SIZE	RATED RPM	PULLEY SIZE
30mm	114mm	3200	106mm	3000	114,5mm
50mm	114mm	2400	106mm	3000	114,5mm
60mm	127mm	1870	106mm	3000	89mm
70mm	127mm	1430	122,5mm	3000	89mm
90mm	152,5mm	1360	146mm	3000	89mm

ENGINE SPEED / BLADE SIZE (FS 5000 D)					
BLADE SIZE	FLANGE SIZE	BLADE SHAFT		ENGINE SPEED	
		LOADED RPM	PULLEY SIZE	RATED RPM	PULLEY SIZE
14"	4,5"	3200	4,17"	3000	6"
20"	4,5"	2400	4,17"	3000	4,51"
26"	5"	1870	4,17"	3000	3,50"
30"	5"	1630	4,78"	3000	3,50"
36"	6"	1360	5,75"	3000	3,50"

## 3-trinns girkassemodell



**ADVARSEL!** Alvorlige personskader kan oppstå på operatøren eller mennesker i arbeidsområdet hvis rotasjons hastigheten (n/min) til diamantskiven overskrider det maksimale turtallet (n/min) som er merket på diamantskiven.



**OBS!** Skift aldri gir med motoren i gang. Det kan oppstå skader på girkassen. Skift aldri gir før du kontrollerer konfigurasjon til bladdrevet.

## Skifte av gir



**ADVARSEL!** Etter at du har skiftet gir, kan den håndstrammede knotten og mutteren eller girboksen bli skadet.

3-trinns girkasse har tre hastigheter og to nøytrale posisjoner tilgjengelige. Denne girkassen kan settes i nøytral hvis bladrotasjon må elimineres mens motoren er i gang. Hvis maskinen er utstyrt med en alternativ bladclutch kan bladclutchen deaktiveres for å eliminere bladrotasjonen når motoren er i gang.

# BETJENING

- Sett motorstrømbryteren til STOP-posisjonen. Slå alltid motoren AV før du skifter gir.
- Bekreft at størrelsen på snorhjul og flens og hastigheten til klingeakselen er riktige for den bladstørrelsen som er montert på maskinen.
- Løse mutteren. Vri knotten to ganger rundt.
- Beveg girspaken til ønsket gir. Hvis girkassen er vanskelig å skifte gir på, kan en lett bevegelse av klingeakselen gjøre det enklere å bevege girspaken til riktig gir.

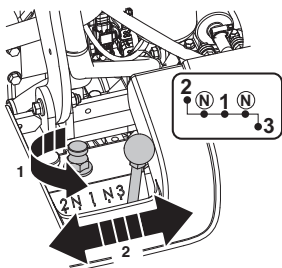

- Fest knotten. Fest mutteren (30 ft-lb/40 Nm).

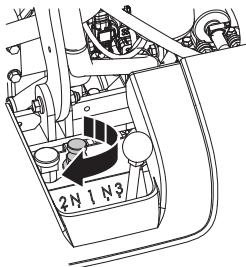

En maskin som er utstyrt fra fabrikk med en 3-trinns girkasse er utformet for å minimere de nødvendige justeringene for endringer av bladstørrelser. Det vil imidlertid kreve noen justeringer. Maskinen er konfigurert fra fabrikk til å fungere med bladstørrelser innen et angitt størrelsesområde inne i den fabrikkmonterte bladbeskyttelsen.

Det er fire mulige konfigurasjoner for maskindrevet på disse maskinene:

- 350–650, for blad fra 350 til 650 mm (14' til 26')
- 500–750, for blad fra 500 til 750 mm (20' til 30')
- 500–900, for blad fra 500 til 900 mm (20' til 36')
- 650–1000\*, for blad fra 650–1000 mm (26' to 42')

\*Kun tilgjengelig på FS7000 D

Hvis en bladstørrelse må endres til en annen størrelse **innenfor** den gjeldende konfigurasjonen, må bare girene skiftes.

Hvis en bladstørrelse må endres til en annen størrelse **utenfor** den gjeldende konfigurasjonen, må konfigurasjonen til bladdrevet endres.

- Legg inn informasjon om girkasse og blad i Oppsettmeny 2 på displayet for å se spesifikasjoner for ønsket konfigurasjon.

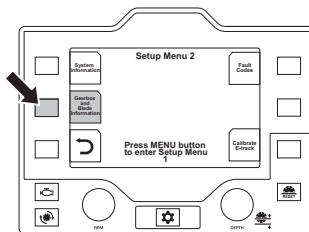

Se omregningstabeller for bladstørrelser under overskriften Omregning av bladstørrelse for bestemt informasjon om nødvendige deler.

Eksempel:

For å endre bladstørrelse på en konfigurasjon av bladdrevet på en 3-trinns FS5000 D, 20–30/500–750 **innenfor** dette området, kreves det bare at girspaken bevegges inn i riktig posisjon (1, 2 eller 3).

Hvis den nødvendige bladstørrelsen er **utenfor** bladdrevets konfigurasjonsområde, under (20'/500 mm) eller over (30'/750 mm) som i dette eksempelet, må konfigurasjonen av bladdrevet endres. Dette kan kreve girveksling, skifting av snorhjul på klingeakselen, snorhjul på girkasse, remmer og flenser på klingeaksel.

## Eksempel: FS5000 D 3-trinns girkassemødel

For å endre en 3-trinns girkassemødel fra et drev på 500 mm/20' til et drev på 900 mm/36':

- 1 Finn først den gjeldende konfigurasjonen til maskindrevet. Dette skal tilsvare diameteren til flensen på klingeakselen som er montert på saken.
- 2 Hvis den aktive konfigurasjonen av bladdrevet er en FS5000 D, 3-trinns 500–900/20–36, skal den monterte flensen være 152 mm/6' noe som er riktig for bruk sammen med et blad på 900 mm/36'.

Select	GEARBOX RANGE / BLADE RPM (500-900, FS 5000 D)			
	3	2	1	
	500mm	750mm	900mm	
	2190	1530	1310	
	198mm	198mm	3000	105mm

Select	GEARBOX RANGE / BLADE RPM (20-36, FS 5000 D)			
	3	2	1	
	20"	30"	36"	
	2190	1530	1310	
	6"	5.43"	4.13"	

# BETJENING

3 Bekreft at snorhjul med riktig diameter er montert. Se omregningstabeller for bladstørrelser på displayet for spesifikk informasjon.

4 Skift gir fra 3 til 1.

5 Bekreft at den monterte konfigurasjonen av bladdrevet og hastigheten til klingeakselen samsvarer med informasjonen på displayet, under Gir- og bladinformasjon på Oppsettmeny 2.

eller.

1 Hvis den aktive konfigurasjonen av maskindrevet er en 3-trinns 500–750/20–30, skal flensen være 127 mm/5' noe som er for lite for et 900 mm/36' blad og må endres.

Select	GEARBOX RANGE / BLADE RPM (500-750, FS 5000 D)				
	GEAR	BLADE SIZE (mm)	FLANGE SIZE	BLADE RPM	ENGINE RPM
	3	500mm	127mm	2630	3000
	2	650mm	187mm	1830	115mm
	1	750mm	1570	1570	3000

Select	GEARBOX RANGE / BLADE RPM (20-30, FS 5000 D)				
	GEAR	BLADE SIZE (mm)	FLANGE SIZE	BLADE RPM	ENGINE RPM
	3	20"	5"	2630	3000
	2	26"	5"	1830	4,53"
	1	30"	5"	1570	3000

2 Endre snorhjul for klingeakselen fra 115 mm/4,53' diameter til 138 mm/5,43'.

3 Endre den ytre og indre flensen fra 127 mm/5' diameter til 152 mm/6'.

4 Skift gir fra 3 til 1.

5 Endre remmer fra 13 970 mm/550' til 14 224 mm/560'

6 Bekreft at den monterte konfigurasjonen av bladdrevet og hastigheten til klingeakselen samsvarer med drevkonfigurasjon for FS5000 D, 3-trinns 500–900/20–36 US på displayet, under Gir- og bladinformasjon på Oppsettmeny 2.

eller.

1 Hvis den aktive konfigurasjonen av bladdrevet er en FS5000 D, 3-trinns 350–650/14–26, skal den aktive flensen være 127 mm/5' noe som er for lite for et 900 mm/36' blad og må endres.

Select	GEARBOX RANGE / BLADE RPM (350-650, FS 5000 D)				
	GEAR	BLADE SIZE (mm)	FLANGE SIZE	BLADE RPM	ENGINE RPM
	3	350mm	127mm	3100	3000
	2	500mm	167mm	2170	106mm
	1	650mm	1860	1860	3000

Select	GEARBOX RANGE / BLADE RPM (14-26, FS 5000 D)				
	GEAR	BLADE SIZE (mm)	FLANGE SIZE	BLADE RPM	ENGINE RPM
	3	14"	6"	3100	3000
	2	20"	6"	2170	4,17"
	1	26"	6"	1860	4,51"

2 Endre snorhjul for klingeakselen fra 106 mm/4,17' diameter til 138 mm/5,43'.

3 Endre den ytre og indre flensen fra 127 mm/5' diameter til 152 mm/6'.

4 Endre snorhjul for girakselen fra 114,5 mm/4,51" diameter til 105 mm/4,13".

5 Skift gir fra 2 til 1.

6 Endre remmer fra 13 970 mm/550' til 14 224 mm/560'

7 Bekreft at den monterte konfigurasjonen av bladdrevet og hastigheten til klingeakselen samsvarer med drevkonfigurasjon for FS5000 D, 3-trinns 500–900/20–36 US på displayet, under Gir- og bladinformasjon på Oppsettmeny 2.

# BETJENING

## Omregning av bladstørrelse

FS5000 D 1-trinns girkassemodell

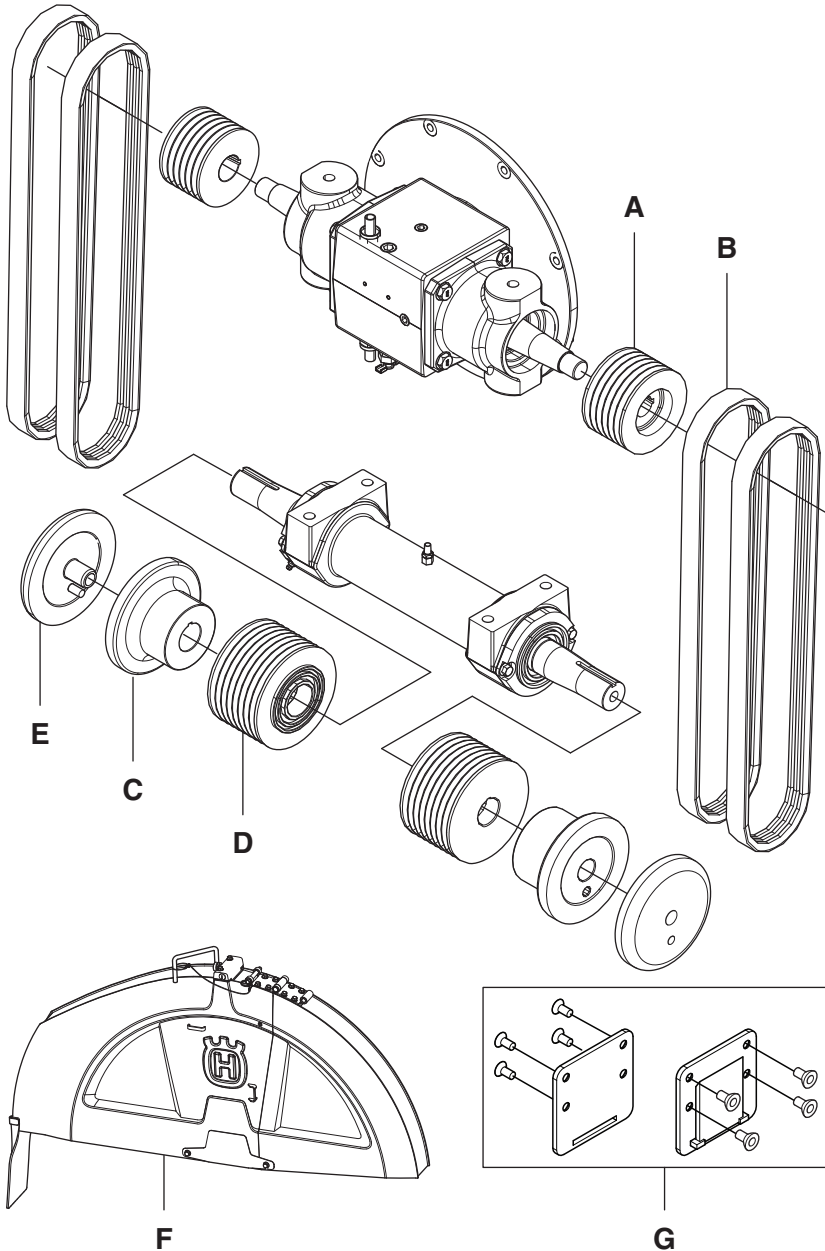

# BETJENING

Konverter fra størrelse, mm/tommer	Konverter til størrelse, mm/tommer				
	350/14	500/20	650/26	750/30	900/36
350/14	-	A=581 09 62-03 (x2)	A=581 09 62-01 (x2)	A=581 09 62-01 (x2)	A=581 09 62-01 (x2)
	-	B=505 77 74-01 (x4)	B=576 44 91-50 (x4)	B=505 77 74-01 (x4)	B=581 29 41-01 (x4)
	-	C=580 93 97-01 (x2)*	C=580 93 97-02 (x2)	C=580 93 97-02 (x2)	C=580 96 20-01 (x2)
	-	D=581 10 84-01 (x2)*	D=581 10 84-01 (x2)*	D=581 10 84-03 (x2)	D=581 10 84-05 (x2)
	-	E=586 00 92-01 (x2)	E=586 00 93-01 (x2)	E=586 00 93-01 (x2)	E=586 00 94-01 (x2)
	-	F=586 34 32-01	F=586 34 33-01	F=586 34 34-01	F=586 34 35-01
	-	-	-	-	G=586 05 06-01
500/20	A=581 09 86-01 (x2)	-	A=581 09 62-01 (x2)	A=581 09 62-01 (x2)	A=581 09 62-01 (x2)
	B=576 44 91-51 (x4)	-	B=576 44 91-50 (x4)	B=505 77 74-01 (x4)	B=581 29 41-01 (x4)
	C=580 93 97-01 (x2)*	-	C=580 93 97-02 (x2)	C=580 93 97-02 (x2)	C=580 96 20-01 (x2)
	D=581 10 84-01 (x2)*	-	D=581 10 84-01 (x2)*	D=581 10 84-03 (x2)	D=581 10 84-05 (x2)
	E=586 00 92-01 (x2)	-	E=586 00 93-01 (x2)	E=586 00 93-01 (x2)	E=586 00 94-01 (x2)
	F=586 34 31-01	-	F=586 34 33-01	F=586 34 34-01	F=586 34 35-01
	-	-	-	-	G=586 05 06-01
650/26	A=581 09 86-01 (x2)	A=581 09 62-03 (x2)	-	A=581 09 62-01 (x2)	A=581 09 62-01 (x2)*
	B=576 44 91-50 (x4)	B=505 77 74-01 (x4)	-	B=505 77 74-01 (x4)	B=581 29 41-01 (x4)
	C=580 93 97-02 (x2)	C=580 93 97-01 (x2)	-	C=580 93 97-01 (x2)*	C=580 96 20-01 (x2)
	D=581 10 84-01 (x2)*	D=581 10 84-01 (x2)*	-	D=581 10 84-03 (x2)	D=581 10 84-05 (x2)
	E=586 00 92-01 (x2)	E=586 00 92-01 (x2)	-	E=586 00 93-01 (x2)	E=586 00 94-01 (x2)
	F=586 34 31-01	F=586 34 32-01	-	F=586 34 34-01	F=586 34 35-01
	-	-	-	-	G=586 05 06-01
750/30	A=581 09 86-01 (x2)	A=581 09 62-03 (x2)	A=581 09 62-01 (x2)*	-	A=581 09 62-01 (x2)*
	B=576 44 91-51 (x4)	B=505 77 74-01 (x4)*	B=505 77 74-01 (x4)*	-	B=581 29 41-01 (x4)
	C=580 93 97-01 (x2)	C=580 93 97-01 (x2)	C=580 93 97-02 (x2)*	-	C=580 96 20-01 (x2)
	D=581 10 84-01 (x2)	D=581 10 84-01 (x2)	D=581 10 84-01 (x2)	-	D=581 10 84-05 (x2)
	E=586 00 92-01 (x2)	E=586 00 92-01 (x2)	E=586 00 93-01 (x2)	-	E=586 00 94-01 (x2)
	F=586 34 31-01	F=586 34 32-01	F=586 34 33-01	-	F=586 34 35-01
	-	-	-	-	G=586 05 06-01
900/36	A=581 09 86-01 (x2)	A=581 09 62-03 (x2)	A=581 09 62-01 (x2)*	A=581 09 62-01 (x2)*	-
	B=576 44 91-51 (x4)	B=505 77 74-01 (x4)	B=576 44 91-50 (x4)	B=505 77 74-01 (x4)	-
	C=580 93 97-01 (x2)	C=580 93 97-01 (x2)	C=580 93 97-02 (x2)	C=580 93 97-02 (x2)	-
	D=581 10 84-01 (x2)	D=581 10 84-01 (x2)	D=581 10 84-01 (x2)	D=581 10 84-03 (x2)	-
	E=586 00 92-01 (x2)	E=586 00 92-01 (x2)	E=586 00 93-01 (x2)	E=586 00 93-01 (x2)	-
	F=586 34 31-01	F=586 34 32-01	F=586 34 33-01	F=586 34 34-01	-

\* Allerede til stede i den aktive konfigurasjonen.

Andre deler som ikke er oppført i denne tabellen vil bli tatt fra den opprinnelige konfigurasjonen.

# BETJENING

## FS5000 D 3-trinns girkassemodell

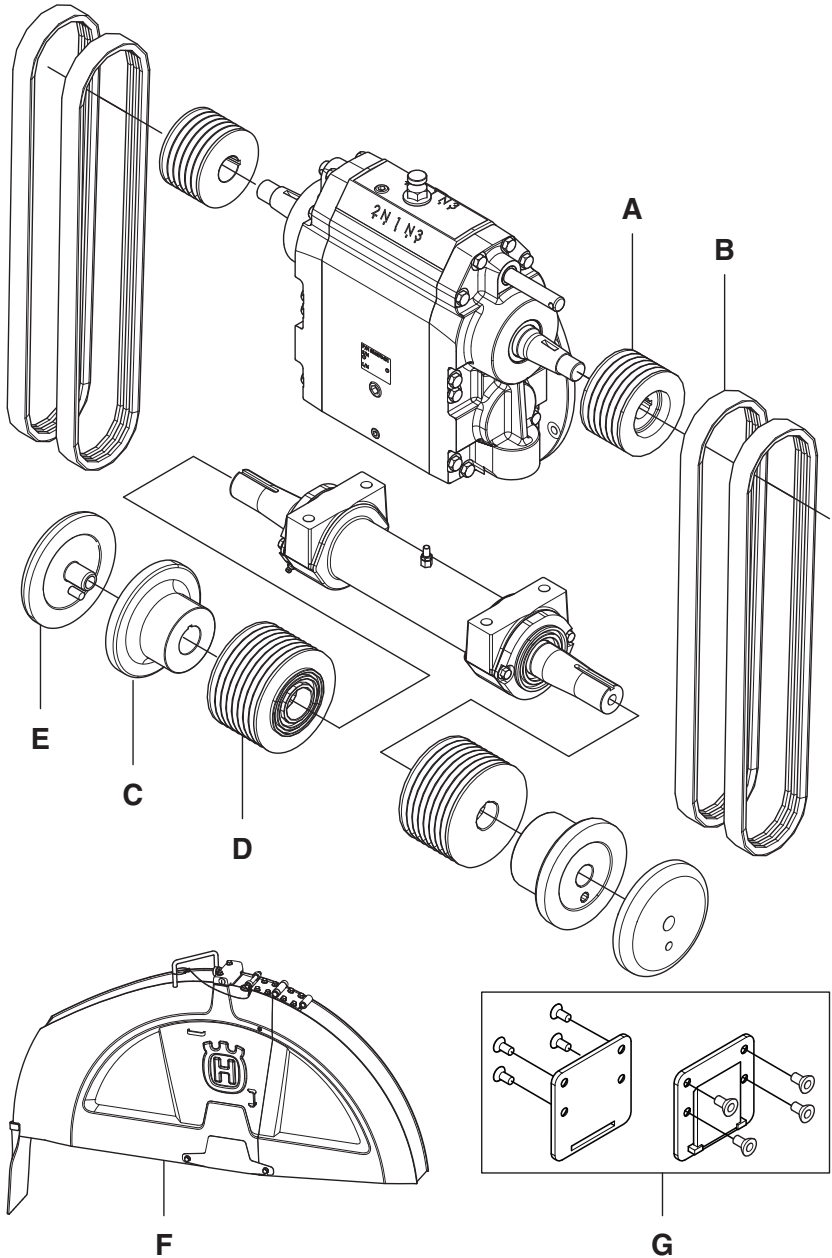



# BETJENING

Konverter fra størrelse, mm/tommer	Konverter til størrelse, mm/tommer		
	350-650/14-26	500-750/20-30	500-900/20-36
350-650/14-26	-	A=581 09 62-02 (x2)	A=581 09 62-02 (x2)
	-	B=585 51 50-01 (x4)	B= 541 20 13-91 (x4)
	-	C=580 93 97-02 (X2)*	C=580 96 20-01 (x2)
	-	D=581 10 84-02 (x2)	D=581 10 84-04 (x2)
	-	E=586 00 93-01 (x2)*	E=586 00 94-01 (x2)
	-	F=586 34 34-01	F=579 55 94-01
	-	-	G=586 05 06-01
500-750/20-30	A=581 09 62-03 (x2)	-	A=581 09 62-02 (x2)*
	B=585 51 50-01 (x4)*	-	B= 541 20 13-91 (x4)
	C=580 93 97-02 (X2)*	-	C=580 96 20-01 (x2)
	D=581 10 84-01 (x2)	-	D=581 10 84-04 (x2)
	E=586 00 93-01 (x2)*	-	E=586 00 94-01 (x2)
	F=586 34 33-01	-	F=586 34 35-01
	-	-	G=586 05 06-01
500-900/20-36	A=581 09 62-03 (x2)	A=581 09 62-02 (x2)*	-
	B=585 51 50-01 (x4)	B=585 51 50-01 (x4)	-
	C=580 93 97-02 (x2)	C=580 93 97-02 (x2)	-
	D=581 10 84-01 (x2)	D=581 10 84-02 (x2)	-
	E=586 00 93-01 (x2)	E=586 00 93-01 (x2)	-
	F=586 34 33-01	F=586 34 34-01	-

\* Allerede til stede i den aktive konfigurasjonen.

Andre deler som ikke er oppført i denne tabellen vil bli tatt fra den opprinnelige konfigurasjonen.

# BETJENING

## FS7000 D 1-trinns girkassemodell

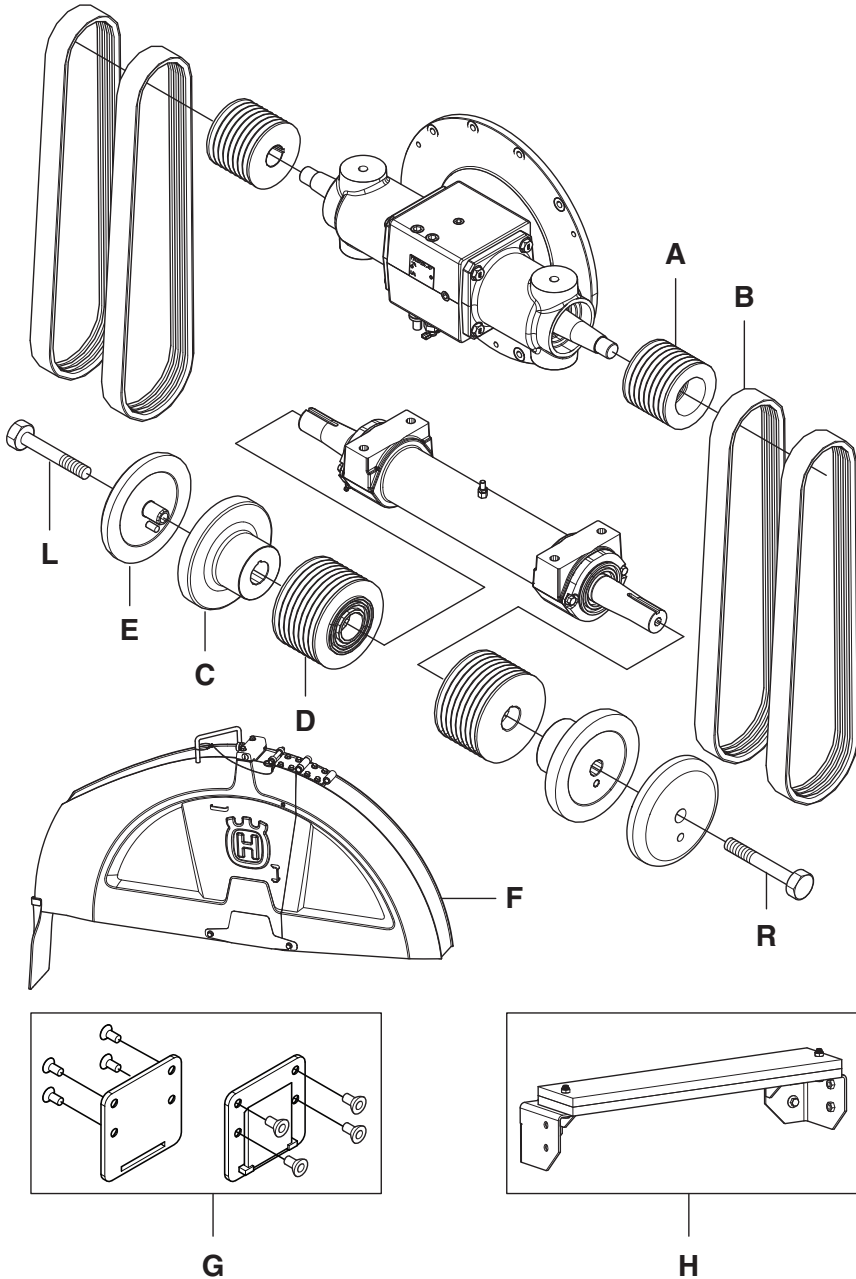

# BETJENING

Konverter fra størrelse, mm/tommer	Konverter til størrelse, mm/tommer				
	500/20	650/26	750/30	900/36	1000/42
500/20	-	A=581 09 98-01 (x2)	A=581 09 98-01 (x2)	A=581 09 98-01 (x2)	A=581 09 98-01 (x2)
	-	B=542 16 63-62 (x4)	B=542 16 63-62 (x4)	B=585 51 49-01 (x4)*	B=542 19 97-64 (x4)
	-	C=580 93 97-02 (x2)	C=580 93 97-02 (x2)	C=580 96 20-01 (x2)	C=580 96 42-01 (x2)
	-	D=581 10 84-01 (x2)*	D=581 10 84-02 (x2)	D=581 10 84-04 (x2)	D=581 10 85-01 (x2)
	-	E=586 00 93-01 (x2)	E=586 00 93-01 (x2)	E=586 00 94-01 (x2)	E=586 00 95-01 (x2)
	-	F=586 34 33-01	F=586 34 34-01	F=586 34 35-01	F=586 34 36-01
	-	L=586 25 59-01*	L=586 25 59-01*	G=586 05 06-01	G=586 05 06-01
	-	R=586 25 57-01*	R=586 25 57-01*	L=586 25 59-01*	H=581 67 89-02
	-	-	-	R=586 25 57-01*	L=586 25 61-01
650/26	A=581 09 98-03 (x2)	-	A=581 09 98-01 (x2)*	A=581 09 98-01 (x2)*	A=581 09 98-01 (x2)*
	B=585 51 49-01 (x4)	-	B=542 16 63-62 (x4)*	B=585 51 49-01 (x4)	B=542 19 97-64 (x4)
	C=580 93 97-01 (x2)	-	C=580 93 97-02 (x2)*	C=580 96 20-01 (x2)	C=580 96 42-01 (x2)
	D=581 10 84-01 (x2)*	-	D=581 10 84-02 (x2)	D=581 10 84-04 (x2)	D=581 10 85-01 (x2)
	E=586 00 92-01 (x2)	-	E=586 00 93-01 (x2)*	E=586 00 94-01 (x2)	E=586 00 95-01 (x2)
	F=586 34 32-01	-	F=586 34 34-01	F=586 34 35-01	F=586 34 36-01
	L=586 25 59-01*	-	L=586 25 59-01*	G=586 05 06-01	G=586 05 06-01
	R=586 25 57-01*	-	R=586 25 57-01*	L=586 25 59-01*	H=581 67 89-02
	-	-	-	R=586 25 57-01*	L=586 25 61-01
750/30	A=581 09 98-03 (x2)	A=581 09 98-01 (x2)*	-	A=581 09 98-01 (x2)*	A=581 09 98-01 (x2)*
	B=585 51 49-01 (x4)	B=542 16 63-62 (x4)*	-	B=585 51 49-01 (x4)	B=542 19 97-64 (x4)
	C=580 93 97-01 (x2)	C=580 93 97-02 (x2)*	-	C=580 96 20-01 (x2)	C=580 96 42-01 (x2)
	D=581 10 84-01 (x2)	D=581 10 84-01 (x2)	-	D=581 10 84-04 (x2)	D=581 10 85-01 (x2)
	E=586 00 92-01 (x2)	E=586 00 93-01 (x2)*	-	E=586 00 94-01 (x2)	E=586 00 95-01 (x2)
	F=586 34 32-01	F=586 34 33-01	-	F=586 34 35-01	F=586 34 36-01
	L=586 25 59-01*	L=586 25 59-01*	-	G=586 05 06-01	G=586 05 06-01
	R=586 25 57-01*	R=586 25 57-01*	-	L=586 25 59-01*	H=581 67 89-02
	-	-	-	R=586 25 57-01*	L=586 25 61-01
900/36	A=581 09 98-03 (x2)	A=581 09 98-01 (x2)*	A=581 09 98-01 (x2)*	-	A=581 09 98-01 (x2)*
	B=585 51 49-01 (x4)*	B=542 16 63-62 (x4)	B=542 16 63-62 (x4)	-	B=542 19 97-64 (x4)
	C=580 93 97-01 (x2)	C=580 93 97-02 (x2)	C=580 93 97-02 (x2)	-	C=580 96 42-01 (x2)
	D=581 10 84-01 (x2)	D=581 10 84-01 (x2)	D=581 10 84-02 (x2)	-	D=581 10 85-01 (x2)
	E=586 00 92-01 (x2)	E=586 00 93-01 (x2)	E=586 00 93-01 (x2)	-	E=586 00 95-01 (x2)
	F=586 34 32-01	F=586 34 33-01	F=586 34 34-01	-	F=586 34 36-01
	L=586 25 59-01*	L=586 25 59-01*	L=586 25 59-01*	-	G=586 05 06-01
	R=586 25 57-01*	R=586 25 57-01*	R=586 25 57-01*	-	H=581 67 89-02
	-	-	-	-	L=586 25 61-01
1000/42	A=581 09 98-03 (x2)	A=581 09 98-01 (x2)*	A=581 09 98-01 (x2)*	A=581 09 98-01 (x2)*	-
	B=585 51 49-01 (x4)	B=542 16 63-62 (x4)	B=542 16 63-62 (x4)	B=585 51 49-01 (x4)	-
	C=580 93 97-01 (x2)	C=580 93 97-02 (x2)	C=580 93 97-02 (x2)	C=580 96 20-01 (x2)	-
	D=581 10 84-01 (x2)	D=581 10 84-01 (x2)	D=581 10 84-02 (x2)	D=581 10 84-04 (x2)	-
	E=586 00 92-01 (x2)	E=586 00 92-01 (x2)	E=586 00 93-01 (x2)	E=586 00 95-01 (x2)	-
	F=579 46 76-01	F=586 34 33-01	F=586 34 34-01	F=586 34 35-01	-
	L=586 25 59-01	L=586 25 59-01	L=586 25 59-01	G=586 05 06-01*	-
	R=586 25 57-01	R=586 25 57-01	R=586 25 57-01	L=586 25 59-01	-
	-	-	-	R=586 25 57-01	-

\* Allerede til stede i den aktive konfigurasjonen.

Andre deler som ikke er oppført i denne tabellen vil bli tatt fra den opprinnelige konfigurasjonen.

# BETJENING

## FS7000 D 3-trinns girkassemodell

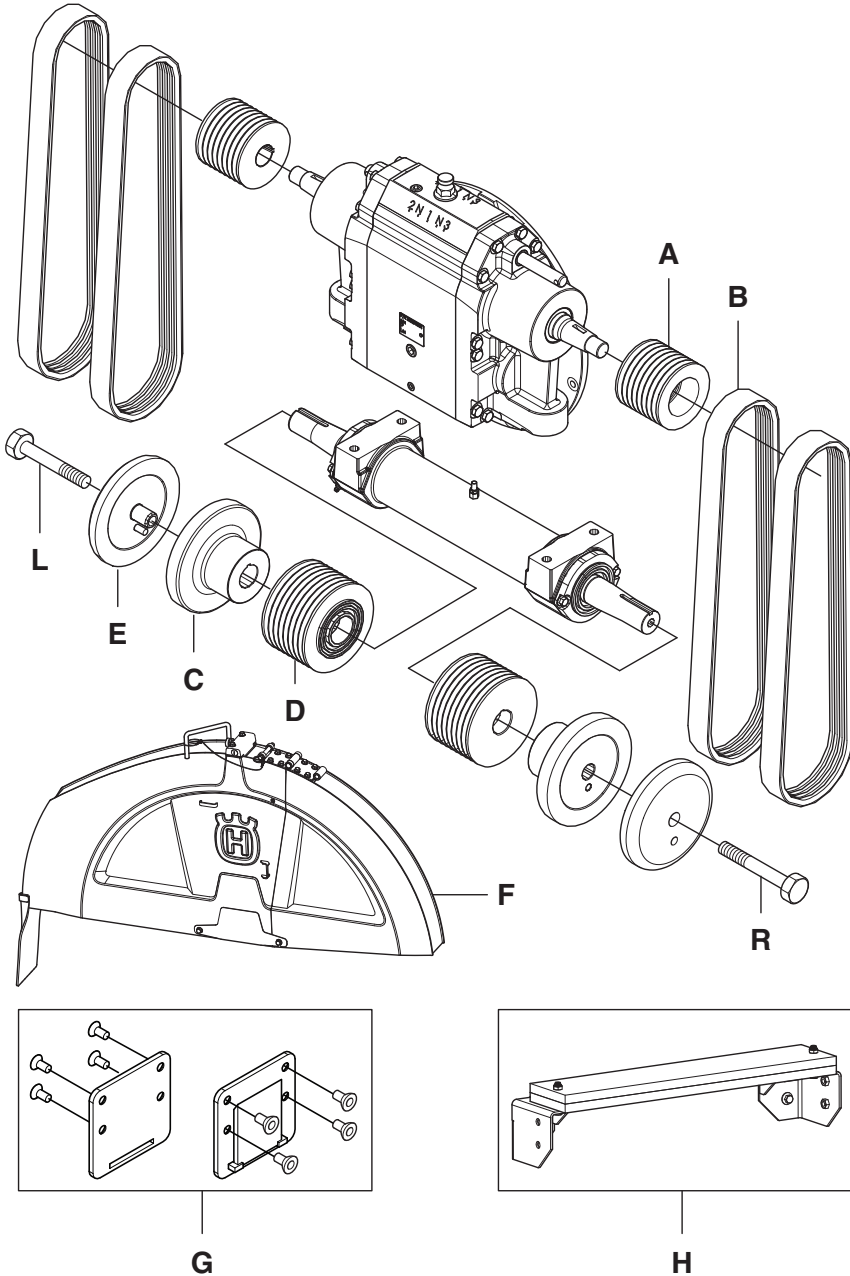

# BETJENING

Konverter fra størrelse, mm/tommer	Konverter til størrelse, mm/tommer			
	350-650/14-26	500-750/20-30	500-900/20-36	650-1000/26-42
350-650/14-26	-	A=581 09 98-02 (x2)	A=581 09 98-02 (x2)	A=581 09 98-02 (x2)
	-	B=504 11 97-07 (x4)	B=541 20 08-47 (x4)	B=504 11 97-01 (x4)
	-	C=580 93 97-02 (x2)*	C=580 96 20-01 (x2)	C=580 96 42-01 (x2)
	-	D=581 10 84-01 (x2)*	D=581 10 84-03 (x2)	D=581 10 84-05 (x2)
	-	E=586 00 93-01 (x2)*	E=586 00 94-01 (x2)	E=586 00 95-01 (x2)
	-	F=586 34 34-01	F=586 34 35-01	F=586 34 36-01
	-	L=586 25 59-01*	L=586 25 59-01*	G=586 05 06-01
	-	R=586 25 57-01*	R=586 25 57-01*	H=581 67 89-02
	-	-	-	L=586 25 61-01
500-750/20-30	-	-	-	R=586 25 60-01
	A=581 09 98-03 (x2)	-	A=581 09 98-02 (x2)*	A=581 09 98-02 (x2)*
	B=504 11 97-06 (x4)	-	B=541 20 08-47 (x4)	B=504 11 97-01 (x4)
	C=580 93 97-02 (x2)*	-	C=580 96 20-01 (x2)	C=580 96 42-01 (x2)
	D=581 10 84-01 (x2)*	-	D=581 10 84-03 (x2)	D=581 10 84-05 (x2)
	E=586 00 93-01 (x2)*	-	E=586 00 94-01 (x2)	E=586 00 95-01 (x2)
	F=586 34 33-01	-	F=586 34 35-01	F=586 34 36-01
	L=586 25 59-01*	-	G=586 05 06-01	G=586 05 06-01
	R=586 25 57-01*	-	L=586 25 59-01*	H=581 67 89-02
500-900/20-36	-	-	R=586 25 57-01*	L=586 25 61-01
	-	-	-	R=586 25 60-01
	A=581 09 98-03 (x2)	A=581 09 98-02 (x2)*	-	A=581 09 98-02 (x2)*
	B=504 11 97-06 (x4)	B=504 11 97-07 (x4)	-	B=504 11 97-01 (x4)
	C=580 93 97-02 (x2)	C=580 93 97-02 (x2)	-	C=580 96 42-01 (x2)
	D=581 10 84-01 (x2)	D=581 10 84-01 (x2)	-	D=581 10 84-05 (x2)
	E=586 00 93-01 (x2)	E=586 00 93-01 (x2)	-	E=586 00 95-01 (x2)
	F=586 34 33-01	F=586 34 34-01	-	F=586 34 36-01
	L=586 25 59-01*	L=586 25 59-01*	-	G=586 05 06-01
R=586 25 57-01*	R=586 25 57-01*	-	H=581 67 89-02	
650-1000/26-42	-	-	-	L=586 25 61-01
	-	-	-	R=586 25 60-01
	A=581 09 98-03 (x2)	A=581 09 98-02 (x2)*	A=581 09 98-02 (x2)*	-
	B=504 11 97-06 (x4)	B=504 11 97-07 (x4)	B=541 20 08-47 (x4)	-
	C=580 93 97-02 (x2)	C=580 93 97-02 (x2)	C=580 96 20-01 (x2)	-
	D=581 10 84-01 (x2)	D=581 10 84-01 (x2)	D=581 10 84-03 (x2)	-
	E=586 00 93-01 (x2)	E=586 00 93-01 (x2)	E=586 00 94-01 (x2)	-
	F=586 34 33-01	F=586 34 34-01	F=586 34 35-01	-
	L=586 25 59-01	L=586 25 59-01	G=586 05 06-01	-
R=586 25 57-01	R=586 25 57-01	L=586 25 59-01	-	
-	-	R=586 25 57-01	-	

\* Allerede til stede i den aktive konfigurasjonen.

Andre deler som ikke er oppført i denne tabellen vil bli tatt fra den opprinnelige konfigurasjonen.

## Tilleggsutstyr

### Ombyggingssett for bladbeskyttelse

Bruk bladbeskyttelse av riktig størrelse for den aktuelle størrelsen på diamantskiven som benyttes. Følgende bladbeskyttelse er tilgjengelig for disse diamantskivene.

<b>Bladbeskyttelse, mm/ tommer</b>	<b>Bladstørrelser, mm/ tommer</b>
1000/42	750-1000/30-42
900/36	500-900/20-36
750/30	450-750/20-30
600/26	350-650/14-26
500/20	350-450/14-20
350/14	350/14

Se omregningstabeller for bladstørrelser under overskriften Omregning av bladstørrelse for bestemt informasjon om nødvendige deler.

### Sett med vekter

581 67 89-02 Sett med bakvekter, 2 stenger

Standard på: 1000mm/42"

### Ekstrasett

585 92 46-01 Dobbelt lyssett

586 01 23-01 Vannpumpesett

# START OG STOPP

## Før start



**ADVARSEL!** Les nøye gjennom bruksanvisningen og forstå innholdet før du bruker maskinen.

Bruk personlig verneutstyr. Se anvisninger under overskriften "Personlig verneutstyr".

Sørg for at ikke uvedkommende oppholder seg i arbeidsområdet, da det ellers er fare for alvorlige personskader.

- Utfør daglig vedlikehold. Se anvisninger i avsnittet Vedlikehold og service.
- Kontroller at skiven ikke er i kontakt med noe når maskinen startes

**MERKNAD!** Les bruksanvisningen fra motorprodusenten.

## Første oppstart

- Kontroller nivå på motoroljen uten blad og med sagen horisontal for et flatt sagunderlag.
- Koble til batterikabler. Gulvsagenheten leveres uten batterikablene tilkoblet.

I noen markeder følger ikke batterier med av hensyn til sikkerheten under transport. Installer et nytt batteri. Du finner mer informasjon i delen "Tekniske data".

- Kontroller kjølevæsketilførsel
- Kontroller og angi enheter på kontrollpanelet (temperatur- og måleenheter).
- Velg språk på kontrollpanelet

## Start

- Koble maskinen til en vanntilførsel. Slå av vannventilen.

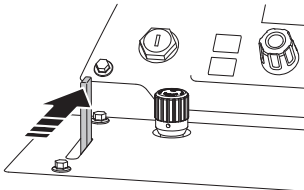

- Marker sagsnittene som skal utføres.

- Trekk ut styret til ønsket lengde og høyde og trekk til knappene.

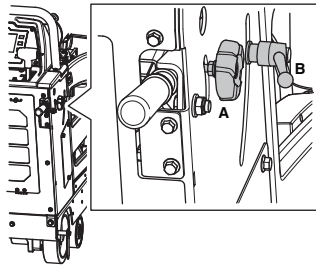

- Senk frontføringen og innrett frontføringen, bakkføringen og diamantskiven med linjen på overflaten. Frontføringen er uttrekkbar, juster lengden med skruene på innsiden av frontføringen.

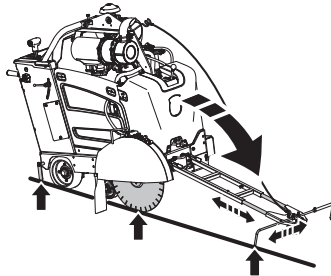

## Starte motoren

- For å starte sagen når det ikke er vanntrykk må du koble fra vannsikkerhetsbryteren.

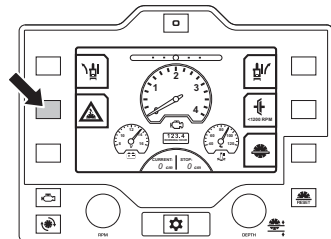

## Vannsikkerhetssystem

Vann benyttes for å hindre overoppheting av bladet samtidig som det kontrollerer støvet som oppstår under saging. Vannsikkerhetssystemet overvåker vanntrykket til maskinen og avbryter sagesprosessen hvis trykket faller.

# START OG STOPP

- Sett spaken for turtallsregulering i STOP-posisjon. Motoren vil ikke starte med mindre spaken for turtallsregulering er i STOP-posisjonen.

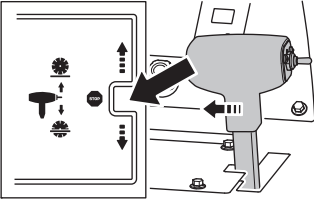

**MERKNAD!** Kontroller at omløpsventilen for girkassen er lukket i nedposisjon.

- Når symbolet for forvarming vises, må du vente til glødepluggene i motoren har varmet opp motoren. Når symbolet for forvarming forsvinner, vrid du motorstrømbryteren til posisjonen for motorstart for å starte motoren.

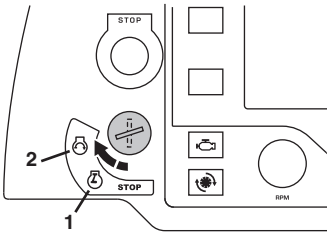

- La motoren varme opp i flere minutter med motoren på tomgang (minimum).



**OBS!** Vær spesielt oppmerksom på maskiner uten clutch, ettersom bladet begynner å rotere ved oppstart. Av sikkerhetshensyn må du ikke flytte saken sidelengs eller utenfor arbeidsområdet med bladet montert og roterende.

**MERKNAD!** Hvis ikke alle startbetingelsene er oppfylt, vises dette på displayet. Utfør handlingen, og prøv å starte motoren på nytt.

## Start sagingen



**ADVARSEL!** Bruk aldri kappskivee med lavere turtallsmerking enn motorkapperens. Pass på at bladet er riktig montert.

**MERKNAD!** Se diagrammet for riktig klingeaksel og motorturtall for de bestemte bladstørrelsene på displayet.

- Test for tilstrekkelig vannførelse. Lav vannføring vil føre til skader på diamantskiver. Aktiver vannsikkerhetsbryteren på kontrollpanelet, og åpne vannventilen.

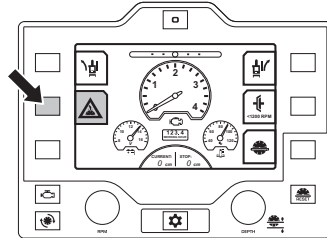

- Aktiver bladclutchen (hvis utstyrt med dette) for å aktivere bladdrevet. Kun ved 1200 o/min eller mindre.

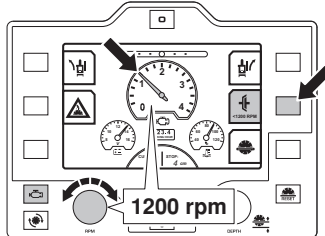

- Sett motorens gassbryter til maksimal o/min.

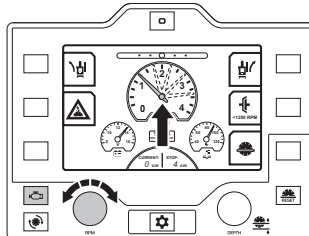



# START OG STOPP

- Senk sagen ved å trykke på hev/senk-bryteren på spaken for turtallsregulering helt til bladet er ved ønsket skjæredybde. Hvis du vil ha mer informasjon, kan du se i avsnittet Stopp for bladdybde.

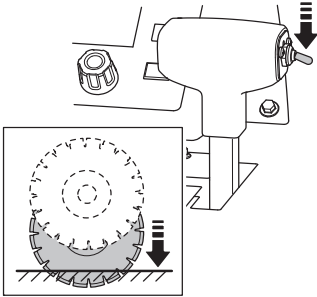

**OBS!** Når du senker bladet i et delvis snitt, må du innrette bladet nøyaktig med snittet for å hindre skade på bladet.

- Beveg sagen sakte fremover ved å trykke på spaken for turtallsregulering. Lytt til motorlyden. Hvis motoren begynner å gå saktere, kompenserer du ved å trekke spaken for turtallsregulering bakover for å redusere mating og hindre at bladet stopper. Pass på at frontføringen, bakføringen og diamantskiven holdes på linjen.

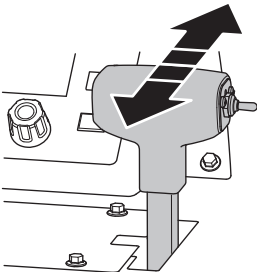

For å justere sporingen kan du se i avsnittet Saging i rett linje.

## Stopp



**ADVARSEL!** Hold alltid alle deler av kroppen borte fra bladet og alle andre bevegelige deler.

### Stopp sagingen

- Sett spaken for turtallsregulering i STOP-posisjonen.

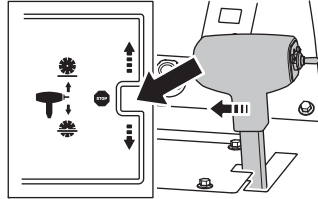

- Hev diamantskiven ut av snittet ved å trykke heve-/senkbryteren på kontrollspaken oppover helt til diamantskiven er klar fra overflaten.

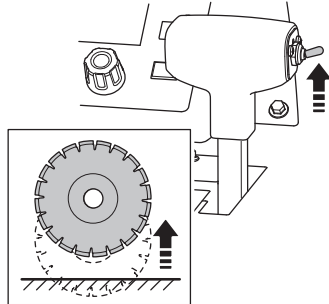

### Stopp motoren

- 1 Vri gassbryteren for motoren til lav tomgangsposisjon.
- 2 Slå av vannventilen.
- 3 La motoren kjøre på tomgang i noen minutter før du slår den av.
- 4 Stopp motoren ved å vri motorstrømbryteren til posisjonen STOP.

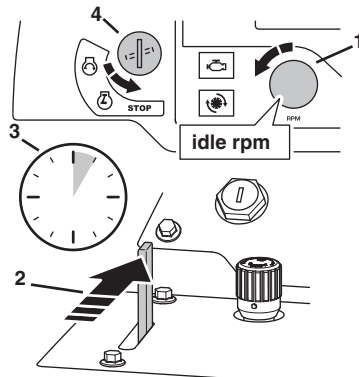

# MENYSYSTEM

## Menyoversikt

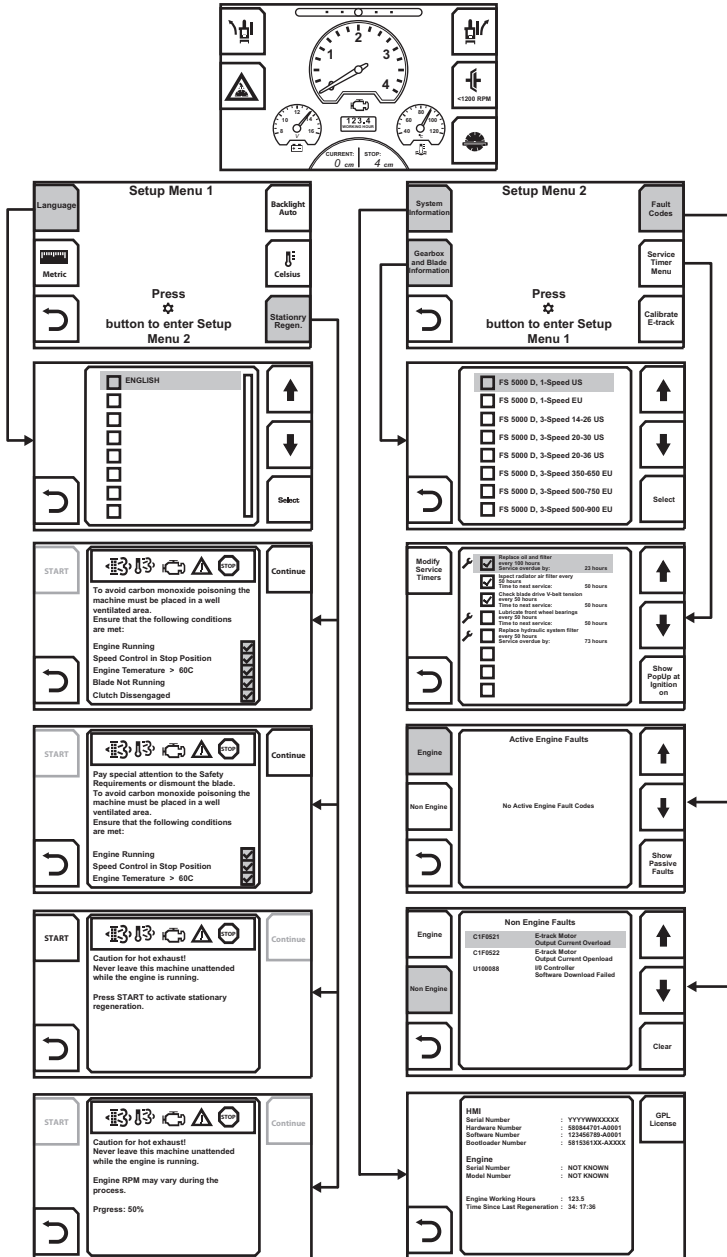

Se forklaring av hver meny på neste side.

# MENYSYSTEM

## Forklaring av menysystem

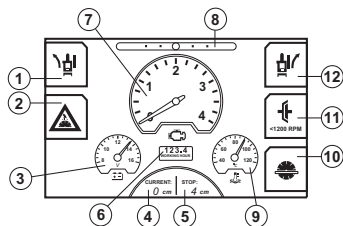

- 1 E-track, justering til venstre
- 2 Vann sikkerhetssystem
- 3 Batterispenning
- 4 Gjeldende bladdybde
- 5 Stoppinnstilling for bladdybde
- 6 Driftstid
- 7 Motorturtall eller blad hastighet
- 8 E-track, posisjon
- 9 Motortemperatur
- 10 Stopp for bladdybde
- 11 Bladclutch
- 12 E-track, justering til høyre

## Oppsettmeny 1

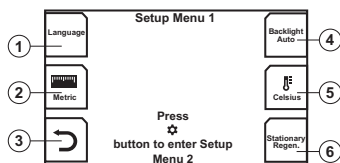

- 1 Språk
- 2 Avstandsenhet. Bytt mellom metriske og britiske lengdeenheter.
- 3 Retur knapp (forrige meny)
- 4 Bakgrunnsbelysning. Bytt mellom tre forskjellige nivåer av lysstyrke og en autoinnstilling. Auto er standard.
- 5 Temperaturenhed. Bytt mellom Celsius og Fahrenheit.
- 6 Stasjonær regenerering. Systemet vil informere deg om når partikkelfilteret må rengjøres.

Se anvisninger i avsnittet Vedlikehold og service.

### Languages/språk

Velg ønsket displayspråk.

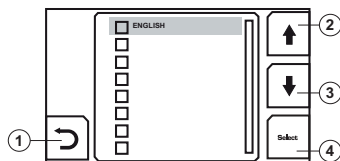

- 1 Retur knapp (forrige meny)
- 2 Bla til forrige språk
- 3 Bla til neste språk
- 4 Velgeknapp

## Oppsettmeny 2

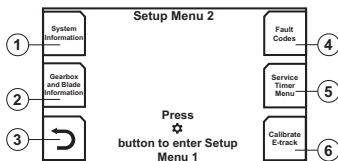

- 1 Systeminformasjon
- 2 Girkasse og bladinformasjon
- 3 Retur knapp (forrige meny)
- 4 Feilkoder
- 5 Servicemeny for tidsstyring
- 6 Kalibrer E-track. Aktiv E-track-posisjon blir midtposisjonen.

### Systeminformasjon

Programvarerelatert informasjon.

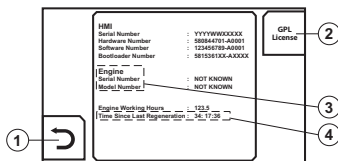

- 1 Retur knapp (forrige meny)
- 2 GPL-lisens
- 3 Informasjon om motor.
  - FS5000 D Serienummer og modellnummer.
  - FS7000 D Programvare-ID.
- 4 Tid siden siste regenerering (kun FS5000 D)

### Girkasse og bladinformasjon

Viser anbefalt o/min og gir for tilgjengelige bladstørrelser.

Tabellene er forskjellige avhengig av om maskinen er konfigurert for 1-trinns eller 3-trinns girkasse. Velg produktmodellen din.

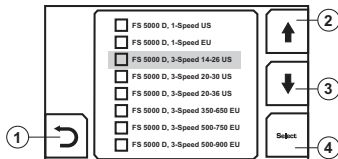

- 1 Retur knapp (forrige meny)
- 2 Bla til forrige FS-modell
- 3 Bla til neste FS-modell
- 4 Velgeknapp

# MENYSYSTEM

## Informasjon om girkasse og blad for det valgte produktet.

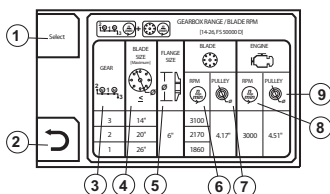

- 1 Velgeknapp
- 2 Returknapp (forrige meny)
- 3 Girkasseserie (3-trinns girkasse)
- 4 Diameteren på diamantskiven, mm/tomme
- 5 Diameter på bladflens, mm/tomme
- 6 Rotasjons hastighet for diamantskive
- 7 Diameter til snorhjulet på klingesakselen, mm/tomme
- 8 Motorens maksimale rotasjons hastighet
- 9 Diameter på snorhjul for girkasse, mm/tomme

## Feilkoder

Viser feilkoder når maskinen oppdager en feil.

Hvis du vil ha mer informasjon, kan du se i avsnittet Vedlikehold og service.

## Motor

Hvis det ikke er noen aktive eller passive feilkoder, eller hvis det ikke er kontakt mellom brukergrensesnitt og ECU (motorkontrollenhet), vises meldinger med denne informasjonen.

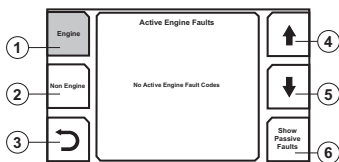

- 1 Feilkoder, motor \*
- 2 Feilkoder, ikke motorrelatert
- 3 Returknapp (forrige meny)
- 4 Bla til forrige feilkode
- 5 Bla til neste feilkode
- 6 Bytt mellom aktive og passive feilkoder for motoren.

\* Se brukerhåndboken for motoren for mer informasjon.

## Ikke motorrelatert

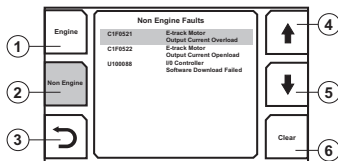

- 1 Feilkoder, motor
- 2 Feilkoder, ikke motorrelatert
- 3 Returknapp (forrige meny)
- 4 Bla til forrige feilkode
- 5 Bla til neste feilkode
- 6 Slett utbedret feilkode

## Service meny for tidsstyring

Innstillinger og informasjon om serviceplanen.

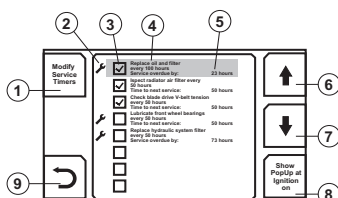

- 1 Knapp for servicemodus krever en PIN-kode.
- 2 Angivelse av service.
- 3 Angivelse av popup-melding for service.
- 4 Type service og hvor ofte den skal utføres.
- 5 Tidspunktet for når neste service skal utføres, eller tiden som har gått siden servicen har blitt utført.
- 6 Bla til forrige servicemelding.
- 7 Bla til neste servicemelding.
- 8 Aktivering av popup-melding for service vises når tenningen er slått på.
- 9 Returknapp (forrige meny)

# MENYSYSTEM

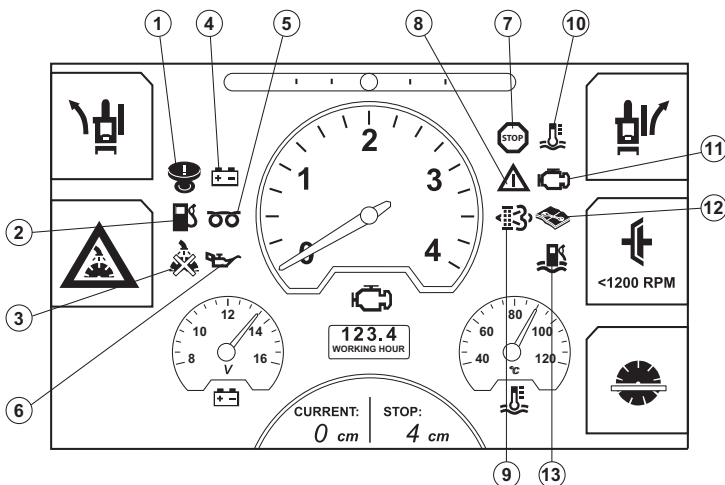

## Forklaring av advarselsymboler på displayet

1 **Maskin i stopmodus** (slipp maskinstoppen og vri om tenningen for å få tilbake full funksjonalitet). Slått av når følgende tre betingelser er oppfylt:

- Motorstartbryteren er slått av.
- Motorturtallet fra ECU\* tilsvarer 0 o/min i 1 sekund eller mer.
- Bladturtallet er 0 o/min.

2 **Lavt drivstoffnivå.**

3 **Ingen vanntrykk på blad** Trykkbryteren er åpen (ikke noe vanntrykk), og vannsikkerhetsfunksjonen for blad er valgt.

4 **Ingen lading** Slått på når

- tenningen er på og motoren står stille
- batterispenning ikke har økt 15 sekunder etter at motoren starter
- batterispenningen er under 12,8 V
- batterispenningen er over 15 V

(Batterispenningen kontrolleres ikke mens hydraulikkpumpen er i gang eller 15 sekunder etter at pumpen har stoppet, siden batterispenningen alltid faller når pumpen er i gang.)

5 **Forvarming** Se brukerhåndboken for motoren for mer informasjon.

Yanmar: Feilkode ECACK1 \*\*

Deutz: Feilkode SO1 \*\*

6 **Lavt oljetrykk** Se brukerhåndboken for motoren for mer informasjon.

Yanmar: Feilkode Y\_IOS \*\*

Deutz: Feilkode SO1 \*\*

Alle ECU\*, motor- eller gulvsager: Feilkode SPN 100

7 **Motorstopp.** Skjæring kan ikke fortsette. Hvis du vil ha mer informasjon, kan du se i avsnittet Feilsøking.

8 **Varsellampe.** Moderat motorproblem-/tilstand. Skjæring kan fortsette. Hvis du vil ha mer informasjon, kan du se i avsnittet Feilsøking.

9 **Stasjonær regenereringsindikasjon.** (kun FS5000 D)

- Yanmar: Stasjonær regenerering er nødvendig, ellers blir motoren værende i sikkerhetsmodus. Motoren krever serviceverktøyet SA-D for å komme ut av sikkerhetsmodus. Hvis du vil ha mer informasjon, kan du se i avsnittet Vedlikehold og service.

10 **Motor overopphetet.** Skjæring kan ikke fortsette. Se brukerhåndboken for motoren for mer informasjon.

Yanmar: Feilkode Y\_IOS \*\*

Deutz: Feilkode SO1 \*\*

11 **Motorhavarilampe** alltid i kombinasjon med pos. 7 og 8. Se brukerhåndboken for motoren for mer informasjon.

12 **Aktive feilkoder.** Feilkoder som ikke er motorrelaterte, er aktive. Hvis du vil ha mer informasjon, kan du se i avsnittet Feilsøking.

13 **Vann i drivstoff** (kun FS7000 D)

- Deutz: Feilkode WFI Hvis du vil ha mer informasjon, kan du se i avsnittet Vedlikehold og service.

\* Motor eller elektronisk kontrollenhet.

\*\* Brukergrensesnitt tar ingen beslutning på egen hånd. Det viser bare informasjon som kommer fra ECU\*.

# VEDLIKEHOLD OG SERVICE

## Generelt



**ADVARSEL!** De fleste maskinulykker inntreffer ved feilsøking, service og vedlikehold, fordi personalet da må oppholde seg i maskinens risikoområde. Forebygg ulykker ved å være ekstra oppmerksom og ved å planlegge og forberede arbeidet.

Hvis servicearbeidet krever at motoren er i gang, må du være oppmerksom på farene ved arbeid med eller i nærheten av bevegelige deler.

Utfør vedlikehold og service i henhold til denne bruksanvisningen, for å unngå driftsstans og for å beholde maskinens verdi.

Utfør vedlikehold også på maskinens tilleggsutstyr og verktøy.

Brukeren må kun utføre det vedlikeholds- og servicearbeidet som beskrives i denne bruksanvisningen. Mer omfattende inngrep skal utføres av et autorisert serviceverksted.

Bruk bare originalreservedeler ved reparasjon.

## Tiltak før vedlikehold, service og feilsøking

### Generelt

- Sørg for at maskinen befinner seg på et sikkert område.
- Parker alltid maskinen på en jevn overflate med motoren AV og motorstrømbryteren i STOP-posisjon før oppstart. Trykk på maskinstans på kontrollpanelet.
- Flere komponenter blir varme under arbeid med maskinen. Start ikke service- eller vedlikeholdsarbeid før maskinen er nedkjølt.
- Sett ut tydelig markering som opplyser omgivelsene om at service og vedlikehold pågår.
- Forviss deg om at arbeidsområdet er tilstrekkelig opplyst til å skape et sikkert arbeidsmiljø.
- Finn ut hvor brannslukningsapparat, førstehjelpsutstyr og alarmtelefon er plassert.

### Verneutstyr

- Bruk personlig verneutstyr. Se anvisninger under overskriften "Personlig verneutstyr".

### Arbeidsmiljø

- Området rundt maskinen skal være fritt for smuss og ryddig for å redusere skilfarene.

## Rengjøring



**OBS!** Ved rengjøring av maskinen er det fare for å få smuss og skadelige stoffer i f.eks. øynene.

Ved bruk av høytrykksutstyr kan smuss og skadelige stoffer frigjøres fra maskinen.

Høytrykksstråle med vann eller luft kan trenge inn i huden og forårsake alvorlig skade. Rett aldri en høytrykksstråle mot huden.

Etter hver bruk, rengjør maskinen når den kjøles ned.

### Rengjøringsmetode

Rengjøringsmetoden varierer avhengig av type forurensning og hvor skitten maskinen er. Et mildt avfettingsmiddel kan brukes. Unngå hudkontakt. Bruk høytrykksspylerer for å rengjøre maskinen.

### Rengjøring av komponenter.

En rekke komponenter krever spesielle hensyn ved rengjøring.

**MERKNAD!** Ikke bruk høytrykksspylerer for å rengjøre kontrollpanelet. Pass på at deksel på relé- og sikringsboksen er på plass før vasking.

### Radiator

La radiatoren kjøles ned før rengjøring. Bruk trykkluft til å rengjøre luftlamellene. Ved behov brukes høytrykksspyler og avfettingsmiddel. Feil bruk av høytrykksspyler eller trykkluft kan deformere radiatorens lameller, og dermed svekke kjølekapasiteten.

- Sprut rett mot radiatoren, parallelt med lamellene.
- Hold en avstand på minst 40 sm mellom radiatoren og munnstykket.

### Kontrollpanel

- Rengjør elektriske komponenter med en klut eller med komprimert luft. Ikke sprut vann på elektriske komponenter. Tørk kontrollpanelet med en fuktig klut.

### Motor

- Hold avstand med minst 40 cm mellom dysen og motoren og komponentene. Ikke sprut for aggressivt på motoren for å hindre skade på elektriske komponenter som elektriske plugger og dynamoen. Ikke sprut vann direkte inn i eksosrøret eller i motorens luftfilter.

### Etter rengjøring

- Smør alle maskinens smørepunkter.
- Blås el-kontakter tørre med trykkluft.
- La maskinen tørke helt før oppstart.
- Vær oppmerksom når maskinen startes etter rengjøring. Hvis noen av komponentene har blitt fuktskadet kan maskinens bevegelser bli feil.

# VEDLIKEHOLD OG SERVICE

## Serviceskjema

Serviceskjemaet tar utgangspunkt i maskinens driftstid. Kortere serviceintervaller kan være nødvendig ved arbeid i støvete arbeidsmiljø, varme omgivelser og ved arbeid som fører til høy arbeidstemperatur. Hvordan punktene skal gjennomføres er beskrevet i servicegjennomgangen.

For enkelte tjenestekrav, se vedlikeholdsintervaller i vedlikeholdsplanen under og ha kontroll på neste service. Maskinen vil holde kontroll med driftstimer og kan sees på displayet.

- Parker alltid maskinen på en jevn overflate med motoren AV og motorstrømbryteren i STOP-posisjon før du utfører vedlikehold. Trykk på maskinstans på kontrollpanelet.

Les nøye gjennom motorhåndboken og sørg for at du forstår innholdet før du bruker maskinen. Det er noen vedlikeholdsintervaller som er angitt i motorhåndboken.

Dersom de samme vedlikeholdsoperasjonene anbefales både i denne maskinens brukerhåndbok og i motorens brukerhåndbok, følger du den planen som anbefales i denne håndboken.

## Daglig ettersyn

Daglig tilsyn skal også utføres etter transport.

	Daglig	50 t	100 t	250 t	500 t	Årlig
Kontroller kjølevæskeni nivået i radiatoren.	X					
Kontroller motorens oljenivå	X					
Kontroller bladbeskyttelsen for skade	X					
Kontroller slanger og klemmer for skader eller slark. Trekk til eller skift etter behov.	X					
Kontroller begrensingsindikatoren på luftfilteret. Rengjør ytre luftfilter hvis indikatoren er rød.	X					
Pass på at alle sikkerhetsvern er på plass og i god stand.	X					
Tøm kjølevannet fra girkassen for å hindre rust og/eller frostskafer.	X					
Kontroller vannspruten over diamantskiven.	X					
Tøm vannet av vannutskilleren for brennstoffilteret	X					
Skift motorolje og -filter*		X				
Kontroller og rengjør luftfilteret i radiatoren eller skift det om nødvendig.		X				
Kontroller remstrammingen til bladdrevets V-rem (første gang etter to timer). Stram begge sider jevnt. Ikke overstram		X				
Smør forhjulene		X				
Skift filteret i det hydrauliske systemet**		X				
Skift motorolje og -filter*			X			
Smør svinglagrene på forakselen			X			
Kontroller hjulene for slitasje eller skader.			X			
Kontroller bakhjulnavene og hjulene for slark			X			
Kontroller slangen og klemmene på motorens luftfilter			X			
Kontroller væskeni nivået i det hydrauliske systemet			X			
Skift filteret i det hydrauliske systemet**				X		
Smør klingeakselen (to pumper i hver ende)				X		
Smør dreiepinne på den hydrauliske sylindere.				X		
Smør bakaksellageret.				X		
Skift giroljen					X	
Skift væsken i det hydrauliske systemet					X	
Skift brennstoffilteret i motoren (roteringstype)					X	
Spyl og rengjør radiatoren og kjølesystemet					X	
Skift det ytre og det indre luftfilteret						X
Kontroller frostbeskyttelsen på kjølevæskeni						X

\* Én gang hver 50 t og så hver 100 t

\*\* Én gang hver 50 t og så hver 250 t

# VEDLIKEHOLD OG SERVICE

## Daglig ettersyn



**ADVARSEL! Kontroll og/eller vedlikehold skal utføres med avslått motor.**

Kontroller kjølevæsknivået i radiatoren.



**ADVARSEL! La motoren avkjøles før du åpner lokket på kjølevæsken for radiatoren.**

FS5000 D

- Kjølevæsknivået skal være mellom de to merkene.

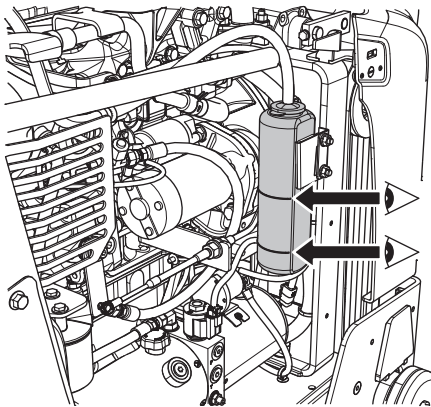

- Fyll med kjølevæske om nødvendig.

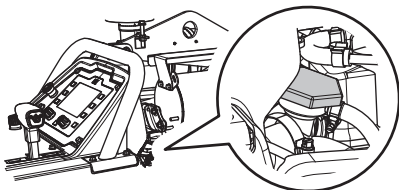

FS7000 D

- Ta av lokket og se ned, nivået skal nå begynnelsen av røret innenfor. Fyll med kjølevæske om nødvendig.

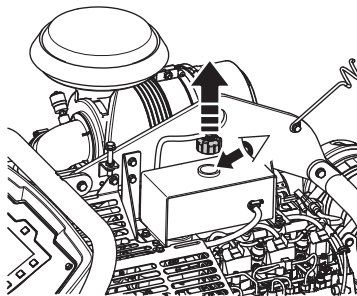

## Kontroller motorens oljenivå

Kontroller nivå på motoroljen uten blad og med sagen horisontal for et flatt sagunderlag.

- På venstre side av sagen kontrollerer du nivået på motoroljen.

FS5000 D

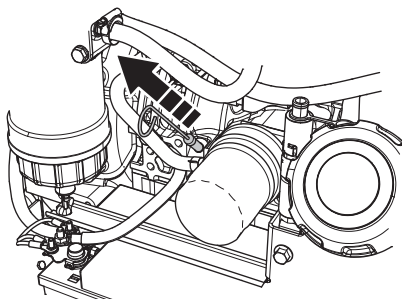

FS7000 D

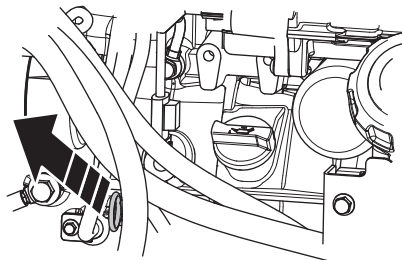

- Pass på at nivået er mellom grensene.

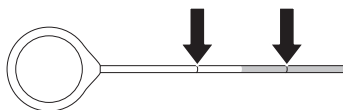



# VEDLIKEHOLD OG SERVICE

## Kontroller bladbeskyttelsen for skade

- Kontroller bladbeskyttelsen for sprekker.

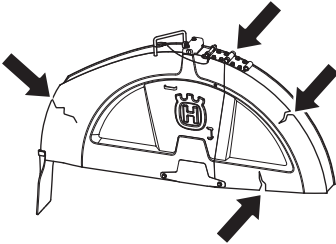

- Bruk aldri ødelagt eller skadd bladbeskyttelse.

## Kontroller alle slanger og klemmer for skader eller slark.

Bildet viser kun noen av slangene og klemmene.

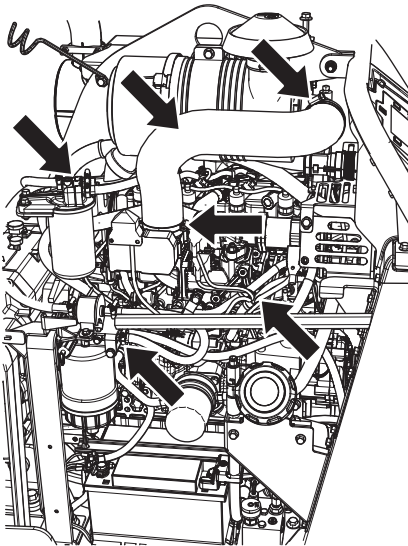

- Se etter lekkasjer fra drivstoff-, hydraulikk- og kjølesystem. Trekk til eller skift om nødvendig.

## Kontroller begrensningsindikatoren på luftfilteret.

- Kontroller og rengjør det ytre luftfilteret hvis luftfilterets indikator er rød, ta av bakdekslet ved å åpne de tre klemmene på luftfilterhuset og trekke huset av.

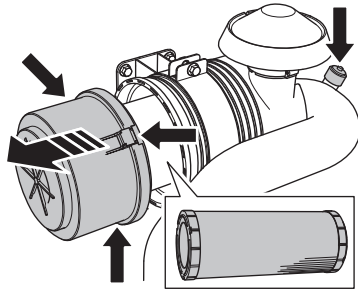

- Rengjør filteret ved å blåse på elementet innenfra og ut.

Bruk det lavest mulige lufttrykket for å fjerne støvet uten å skade elementet.

Bruk komprimert luft på 0,29–0,49 MPa, 3,0–5,0 kgf/cm<sup>2</sup> (42–47 PSI) for å fjerne partikler.

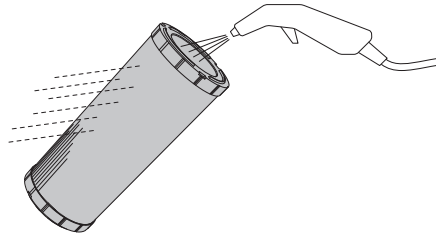

- Erstatt eventuelle skadede filtre eller pakninger, og kontroller luftslange og klemmer for skader eller slark. Trekk til eller skift etter behov.

**MERKNAD!** Det er ikke nødvendig å rengjøre det indre filteret daglig. De tre klemmene på luftfilterhuset kan ikke lukkes med mindre det ytre luftfilteret er riktig montert.

## Beskyttelsesdeksler

- Pass på at alle beskyttelsesdeksler er på plass og i god stand.

Hvis du vil ha mer informasjon, kan du se i avsnittet Maskinens sikkerhetsstyr.

## VEDLIKEHOLD OG SERVICE

### Tøm kjølevannet fra girkassen for å hindre rust og/eller frostskafer.

- For å tømme vann fra girkassen vrir du tappekranen mot klokken for å åpne og med klokken for å lukke.

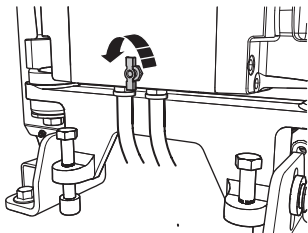

### Kontroller vannspruten over diamantskiven.

- Hev bladbeskyttelsen foran, og bruk hurtigtutløsningspinnen til å låse den i oppfelt posisjon.

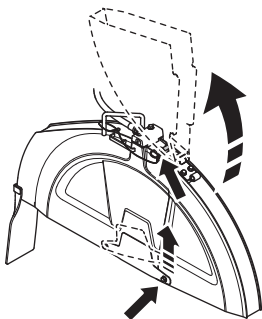

- Åpne vannventilen på kontrollpanelet. Pass på at vannstrålene går rett ut fra hullene på vannrørene på begge sider av bladet og er uten lekkasjer. Skift vannrøret hvis det er skadet.

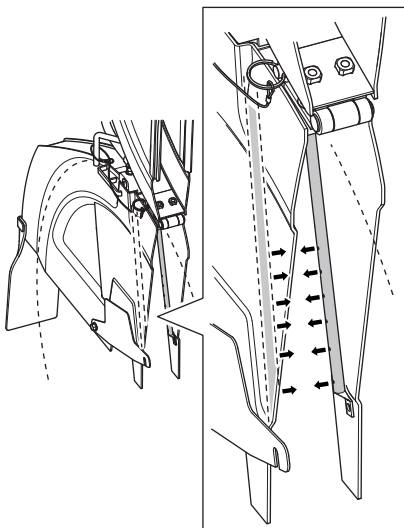

### Tøm vannet av vannutskilleren for brennstofffilteret

- Tøm vannutskiller for brennstofffilteret ved hjelp av slangen i bunnen. Sett slangen i en flaske eller en boks, løsne tappekranen og tøm eventuelt vann som har samlet seg inne i utskilleren.

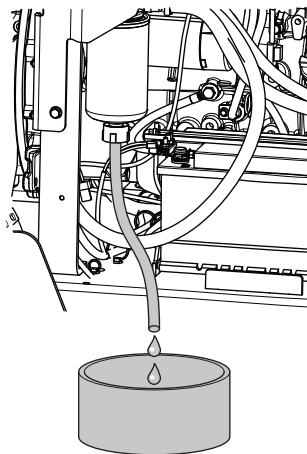

**MERKNAD!** Behandle dette vannet som drivstoff og deponer det på riktig måte.

### Etter de første 50 timene

#### Skift motorolje og -filter

- Fjern topphetten fra slangen. Åpne ventilen og bøy den ned for å tømme systemet.

Fjern filteret og skift det.

Fyll det nye filteret med olje, og smør pakningen med et par dråper olje før det monteres igjen.

**MERKNAD!** Beskytter batteriet mot oljesøl før fjerning og montering.

FS5000 D

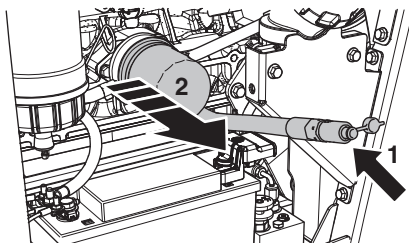

# VEDLIKEHOLD OG SERVICE

FS7000 D

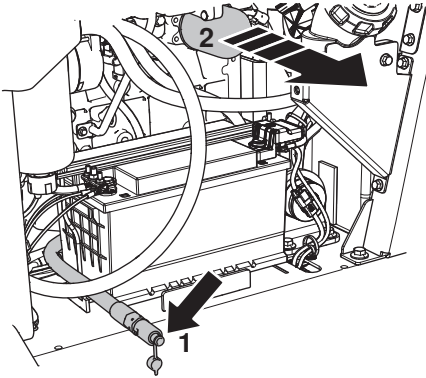

- Fyll på systemet på et av de to stedene for dette på motoren.

FS5000 D

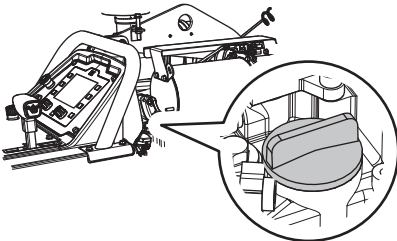
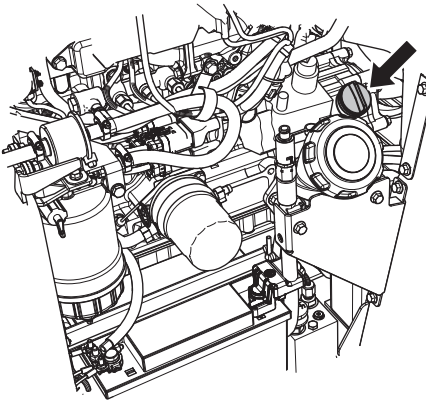

FS7000 D

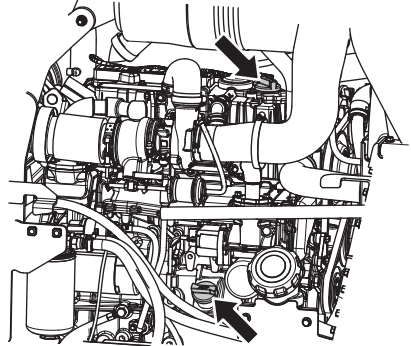

- Kontroller motorens oljenivå, se instruksjoner under overskriften Daglig vedlikehold.

## Skift filteret i hydraulikksystemet.

- Fjern filteret i hydraulikksystemet. Fyll det nye filteret med olje, og smør pakningen med et par dråper olje før det monteres igjen.

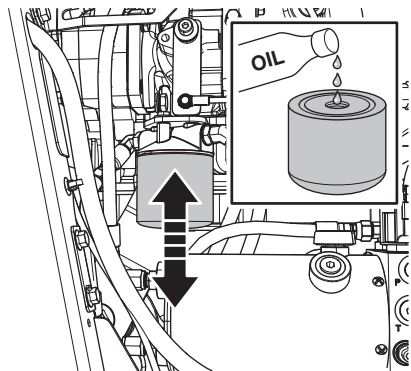

- Fyll beholderen med ny olje.

Sørg for at maskinen står på et jevnt underlag før påfylling.

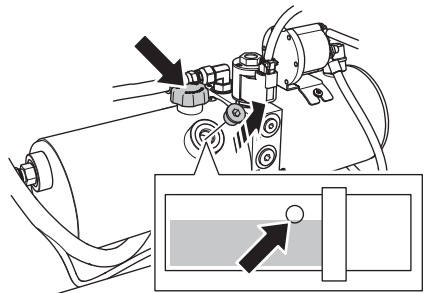

**MERKNAD!** Ikke fyll på for mye!

# VEDLIKEHOLD OG SERVICE

## 50-timers service

- Kontroller og rengjør luftfilteret i radiatoren eller skift det om nødvendig.

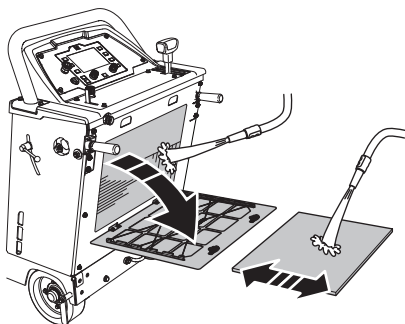

**OBS! Hold alltid luftfilteret for radiatoren på plass**

## Kontroller remstrammingen på drevets V-rem.

V-remmene er riktig strammet fra fabrikk, men etter noen timers drift strekkes de og blir løse. Løse V-remmer kan føre til dårlig sagytelse og kort levetid på remmene.

- Kontroller remstrammingen til bladdrevets V-rem ved å plukke på remmen som en streng. Remmen bør avgi en lang tone i stedet for en dump lyd.

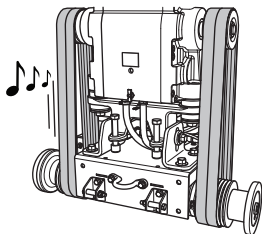

Slik strammes remmene:

- Åpne frontdekselet. Løsne de to horisontale låseskruene med skrunøkkel for klingeakselen, hev girkassen og motoren ved å bruke skruer for remstramming. Vri begge disse skruene med klokken helt til V-remmene er stramme, og kontroller remmen ved å plukke på den igjen.

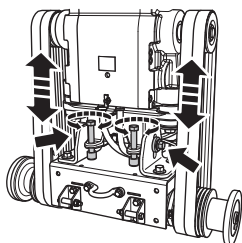

- Fest de to horisontale skruene igjen.
- Løsne strammeskrueene for remmen ved å vri dem mot klokken omtrent 1/16 omdreining.

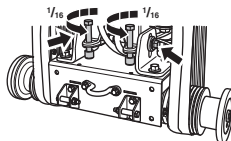

**OBS! Pass på å stramme begge sider jevnt. Ikke overstram.**

**Skift bare V-remmene i komplette sett. Stram alltid nye remmer om igjen etter de første 2–4 timers drift.**

## Smør forhjulene

Se instruksjonene under overskriften Smøring.

## 100 driftstimer

### Skift motorolje og -filter

Se instruksjoner under overskriften Etter de første 50 timene

**Kontroller hjulene for slitasje eller skader.**

**Kontroller bakhjulnavene og hjulene for slark**

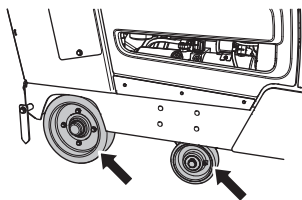

# VEDLIKEHOLD OG SERVICE

## Kontroller slangen og klemmene på motorens luftfilter

Bildet viser kun noen av slangene og klemmene.

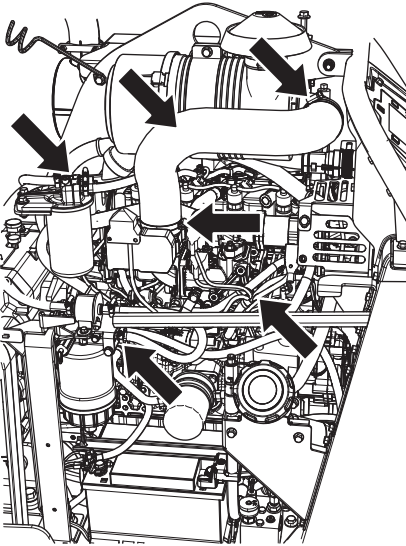

## Kontroller væsknivået i det hydrauliske systemet

- Fjern pluggen i inspeksjonsåpningen på hydraulikkbeholderen. Nivået bør være ved den nedre kanten av åpningen på hydraulikkbeholderen, fyll på om nødvendig.

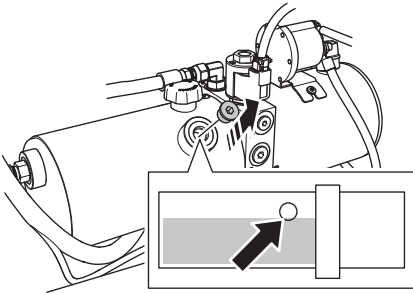

**MERKNAD!** Ikke fyll på for mye!

## Smør svinglagrene på forakselen

Se instruksjonene under overskriften Smøring.

## 250-timers service

### Skift filteret i hydraulikksystemet.

Se instruksjoner under overskriften Etter de første 50 timene

### Smør klingeakselen (to pumper i hver ende)

Se instruksjonene under overskriften Smøring.

### Smør dreiepinnen på den hydrauliske sylinderen.

Se instruksjonene under overskriften Smøring.

### Smør bakakselageret.

Se instruksjonene under overskriften Smøring.

## 500-timers service

### Skift giroljen

Velg ett av følgende alternativer for å tømme giroljen:

#### Alternativ 1

- Åpne vinduet ved å fjerne pluggen og sug oljen ut med en oljeekstraktor.

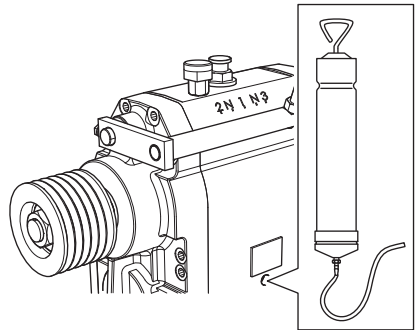

#### Alternativ 2

- Sett en beholder under motorhuset. Løsne skruen og tøm oljen. Når systemet er tomt, fester du skruen.

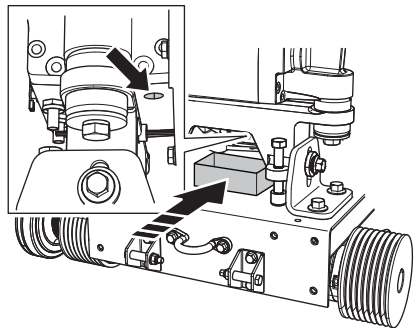

## VEDLIKEHOLD OG SERVICE

- Fyll på systemet ved å fjerne den venstre skruen og helle olje i røret. Se inn i vinduet og fyll på helt til riktig nivå er nådd.

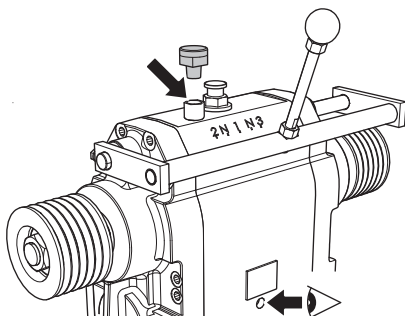

- Monter skruen igjen, og følg trinnene i omvendt rekkefølge.

### Skift væsken i det hydrauliske systemet

- Fjern pluggen i inspeksjonsåpningen på hydraulikkbeholderen, og bruk en oljEEKstraktor for å suge ut væsken gjennom inspeksjonsåpningen.

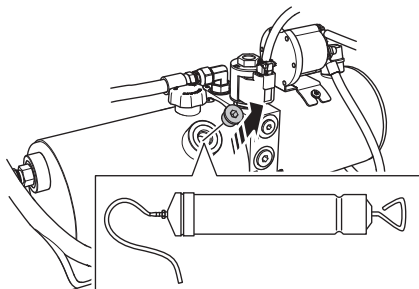

- Skift filteret i hydraulikksystemet. Fyll det nye filteret med olje, og smør pakningen med et par dråper olje før det monteres igjen.

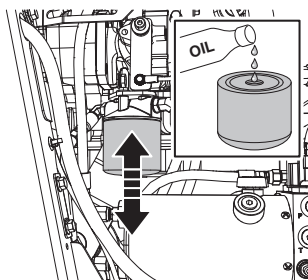

- Fyll beholderen med ny olje. Sørg for at maskinen står på et jevnt underlag før påfylling.

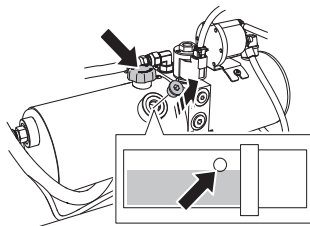

**MERKNAD!** Ikke fyll på for mye!

### Skift brennstoffilteret i motoren (roteringstype)

**MERKNAD!** Vedlikehold av brennstoffilteret bør utføres etter at ventilen i forfilteret er lukket.

Pass på at ventilen er åpen før du starter motoren (se motorhåndboken)

- Fjern brennstoffilteret ved å dreie det mot klokken. Bytt bensinfilter Pass på at det ikke søles diesel. Fyll det nye filteret med diesel, og smør pakningen med et par dråper diesel før det monteres igjen.

FS5000 D

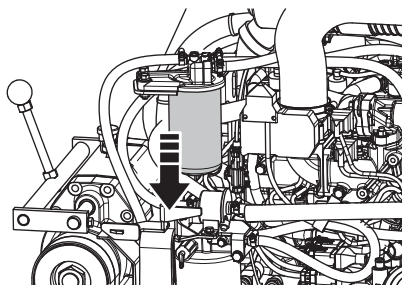

FS7000 D

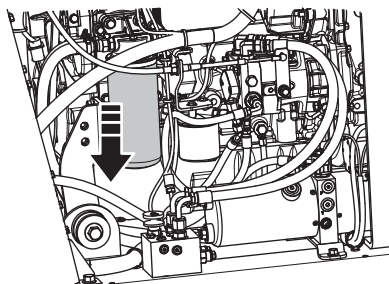

# VEDLIKEHOLD OG SERVICE

## Spyl og rengjør radiatoren og kjølesystemet



**OBS! La motoren avkjøles før du åpner lokket på kjølevæsken for radiatoren.**

- Fjern bakdekselet, sett en utvidelse på ventilen og åpne ventilen. Fjern lokket på toppen og tøm systemet.

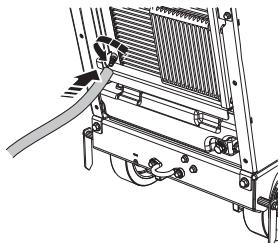

- Lukk ventilen og fyll kjølevæske på radiatoren. Du finner mer informasjon i delen "Tekniske data".

FS5000 D

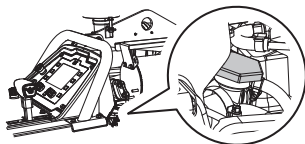

Fyll på helt til kjølevæskeniivået er mellom de to merkene på overløpsflasken for kjølevæsken i radiatoren når motoren er kald.

FS7000 D

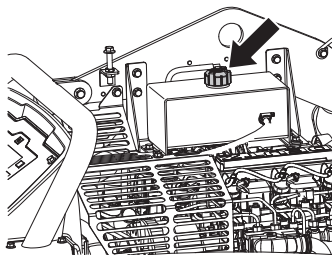

Kjølevæskeniivået bør nå begynnelsen av røret innenfor.

## Årlig vedlikehold

### Skift det ytre og det indre luftfilteret

Fjern bakdekselet ved å åpne de tre klemmene på luftfilterhuset og trekk huset av. Skift begge filterene, og monter dem igjen i omvendt rekkefølge.

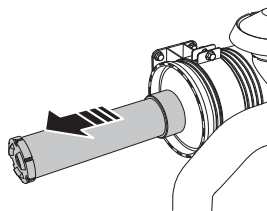
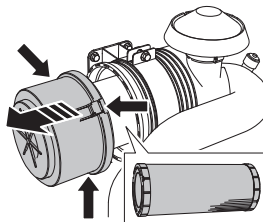

**OBS! De tre klemmene på luftfilterhuset kan ikke lukkes med mindre det ytre luftfilteret er riktig montert.**

### Kontroller frostbeskyttelsen på kjølevæsken

Oppretthold en 50/50-blanding av glykol og vann. Du finner mer informasjon i delen "Tekniske data".

### Smøring

Bildet viser alle smørepunktene (åtte smørepipler). Tørk nippelen ren. Skift defekte eller tilstoppede nipler.

- Smør forhjulene.
- Smør svinglagrene på forakselen.
- Smør klingeakselen. To pumper ved hver ende.
- Smør dreiepinnen på den hydrauliske sylinderen.
- Smør bakakselageret.

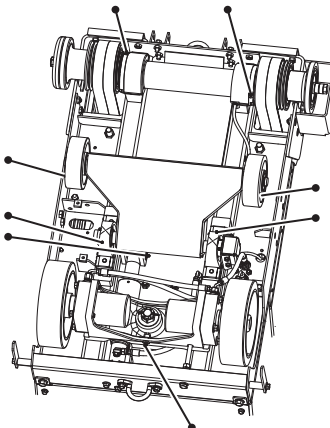

# VEDLIKEHOLD OG SERVICE

## Stasjonær regenerering, kun FS5000 D

### Partikkelfilter for diesel - DPF

For å holde utslipp og partikkelnivået nede er motoren utstyrt med et partikkelfilter for diesel som samler opp partikler/sot fra eksosen.

Konsentrasjonen av partikler i filteret øker konstant, noe som betyr at filteret må rengjøres av og til.

Dette gjøres ved å øke temperaturen i partikkelfilteret for diesel der partiklene/soten forbrennes.

Prosedyren er kjent som en DPF-regenerering og er en fullstendig automatisert prosedyre kontrollert av motorstyreenheten, ECU.

### Det finnes forskjellige regenereringsmetoder:

- Tilbakestillingsregenerering
- Stasjonær regenerering i standby-modus
- Stasjonær regenerering.
- Regenerering i reversmodus

### Tilbakestillingsregenerering

I normal kjøremodus vil partikkelfilteret for diesel utføre en tilbakestillingsregenerering, noe som betyr å holde partikkelinnholdet i dieselfilteret nede. Dette er en helautomatisk prosedyre og krever ikke operatørens oppmerksomhet. Sagingen kan fortsette som normalt

### Stasjonær regenerering i standby-modus

Når DPF er i denne modusen og varselsymbolene vises, anbefales det sterkt at brukeren utfører en stasjonær regenerering så snart dette er mulig

Hvis det går en viss tid (inntil 10 timers driftstid), og et visst nivå av oppsamlede partikler nås, vil motoren gå inn i sikkerhetsmodus med begrenset motorturtall. (Yanmar motoren krever serviceverktøyet SA-D for å komme ut av sikkerhetsmodus.)

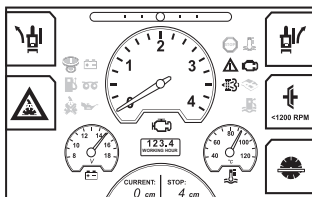

**ADVARSEL! Utfør regenereringen på et godt ventilert sted. Dette vil redusere faren for karbonmonoksidforgiftning.**

**Pass på at det ikke er noen brennbare materialer i nærheten av avgassrøret.**

**For å unngå personskader må du passe på at det ikke er noen mennesker i nærheten av avgassrøret.**

**MERKNAD!** Røyken fra avgassrøret kan bli hvit under regenereringen. Dette er normalt, og den blir gjennomiktig etter hvert som temperaturen øker.

### Stasjonær regenerering.

Når stasjonær regenerering aktiveres, aktiveres varselsymboler. Den stasjonære regenereringen opptar ca. 25–30 min kjøretid og fører til at motoren automatisk øker til 2300 o/min og avgasstemperaturen øker til 600 °C.

Prosedyren styres av motorkontrollenheten. Det er ikke mulig å bruke maskinen under prosedyren.

Det er mulig å aktivere stasjonær regenerering manuelt som et preventivt tiltak, men bare etter 50 timers kjøretid etter siste stasjonære regenerering.

### Aktivere stasjonær regenerering

- Flytt maskinen til et godt ventilert sted.
- Kontroller drivstoffnivået, pass på at det er nok drivstoff for spesifisert kjøretid under høy motorbelastning.
- Sett spaken for turtallsregulering i STOP-posisjonen.

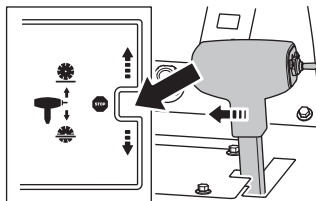

- Starte motoren.
- Vri gassbryteren til lav tomgangsposisjon.
- Deaktiver bladclutchen (hvis utstyrt og aktivert).



**OBS! Vær spesielt oppmerksom på maskiner uten clutch, ettersom bladet begynner å rotere ved oppstart. Av sikkerhetshensyn må du ikke flytte saken sidelengs eller utenfor arbeidsområdet med bladet montert og roterende.**

- Gå inn på menyen for stasjonær regenerering.

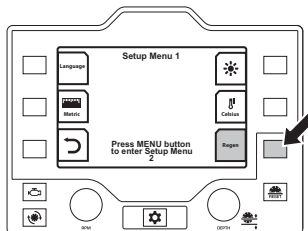



# VEDLIKEHOLD OG SERVICE

- Oppfyll disse kravene:
  - Motoren kjører
  - Spake for turtallsregulering er i STOP-posisjonen
  - Motortemperaturen er > 60 °C
  - Bladet kjører ikke (Kun maskiner utstyrt med bladclutch)
  - Bladclutchen er deaktivert (Kun maskiner utstyrt med bladclutch)
- Trykk på Fortsett.

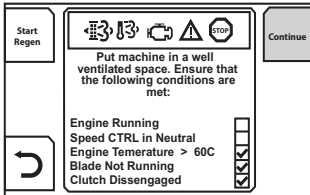

- Følg instruksjonene, og trykk på Start regen for å bekrefte og aktivere stasjonær regenerering.

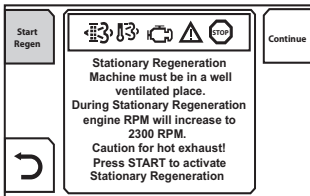

- La maskinen sirkulere o/min og regenerere DFP (25–30 min)

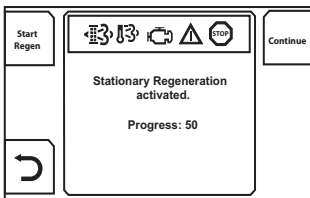

**MERKNAD!** Varselsymboler i meldingsvinduet kan komme til å blinke under den stasjonære regenereringsprosessen.

- Når stasjonær regenerering er fullført, trykker du på returknappen.

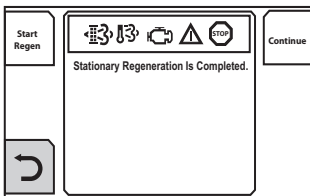

Hvis du får meldingen Stasjonær regenerering kan ikke aktiveres, må du kontakte serviceverkstedet.

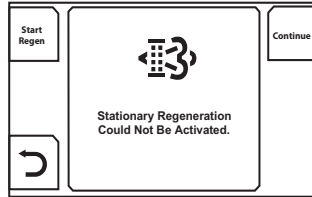

## Avbryt stasjonær regenerering

Avbryt stasjonær regenerering ved å utføre en av følgende operasjoner.

- Trykk på Return-knappen
- Slå av tenningen, trykk på maskinnett eller sett spaken for turtallsregulering i STOP-posisjonen.

## Regenerering i reversmodus

**MERKNAD!** Saging er ikke tillatt.

- Varselsymboler er aktive og motoren vil kjøre ved lave o/min (halte hjem).

For å gå tilbake til normal operasjon kan du ta kontakt med Husqvarnas servicesenter.

# FEILSØKING

## Hendelser under kapping

OBS! Hvis motoren eller bladet stopper av noen grunn, må du heve bladet fullstendig fra snittet. Sett motorstrømbryteren til STOP-posisjonen. Trykk på maskinstans på kontrollpanelet. Inspiser maskinen grundig før du starter motoren igjen.

- Reparasjoner må bare overlates til autoriserte forhandlere

Problem	Meldinger på displayet	Årsak	Mulig tiltak
Motor stopper under saging	Varselsymbol*	Motoren er tom for drivstoff.	Fyll på nytt drivstoff
	Ingen vanntrykk på blad	Manglende vann gir signal til vannsikkerhetsbryteren om å stoppe motoren	Deaktiver vannsikkerhetsbryteren og kontroller vannforsyningen. Start deretter motoren på nytt.
	Varselsymbol*		
	Maskinstopp trykket inn: Gjenopprett maskinstopp og vri om tenningen.	Maskinstoppen er trykket inn	Tilbakestill maskinstoppen ved å trekke håndtaket utover.
	Varselsymbol*	For rask saging gjør at motoren stopper	Lytt til motorlyden. Hvis motoren begynner å gå saktere, kompenserer du ved å trekke spaken for turtallsregulering bakover for å redusere mating og hindre at bladet stopper.
	Sikringen til overbelastningsbryteren er gått		Kontroller og skift sikringer
Diamantskiven stopper når du sager		Drivremstramming er mangelfull	Kontroller drivremmens stramming.
		Bladclutchen (hvis montert) er deaktivert.	Aktiver bladclutchen (hvis utstyrt med dette) for å aktivere bladdrevet. Kun ved 1200 o/min eller mindre.
		Bladclutchen (hvis montert) har en elektrisk feil eller en defekt sikring.	Kontroller og skift sikringer
Sag senkes for raskt		Ventilen som kontrollerer senking av sag har for stor åpning.	Hastighet for senking av sag kan justeres ved å bruke hastighetsknappen for senking av sag på kontrollpanelet. Hvis sagen senkes for raskt, må knappen dreies med klokken til en egnet hastighet for senking er angitt.
Skiven skjærer for sakte.		Bladet har blitt sløvt eller har for høyt matetrykk	Reduser skjæredybden og motorens turtall i en kort periode
Kontrollenheten startet på nytt igjen under sveiving		Batteriets spenning er for lav	Lade batteriet, bytt batteri eller bruk startkabler

\* Hvis du vil ha mer informasjon om varselsymboler, kan du se i avsnittet Menysystem.

# FEILSØKING

## Feilmeldinger

Feilkode	Meldinger på displayt	DTC-beskrivelse	Indikering på maskinen	Mulig tiltak
U100087	I/O-kontroller	Ingen CAN-kommunikasjon	Motoren kan ikke startes. Ingen maskinfunksjon kan styres.	Kontroller om det er skade på kontaktene X1, X4, X14 og chassisleddningsnettet. Hvis du finner skade, må du reparere, starte systemet på nytt og tilbake stille feilkode.
				Hvis problemet vedvarer, må du kontakte serviceverkstedet for mer informasjon.
U100088	I/O-kontroller	Nedlasting av programvare mislyktes	Motoren kan ikke startes. Ingen maskinfunksjon kan styres.	Kontakt serviceverkstedet.
P060745	IOC MPU	Programminnefeil		Kontakt serviceverkstedet for ytterligere informasjon.
P060742	IOC MPU	Generell minnefeil		
C1F0612	Startsignal	Batterikortslutning	Motoren kan ikke startes.	Kontroller om det er skade på nøkkelbryteren, nøkkelbryterkontaktene x30 og X32 og ledningsnett. Hvis du finner skade, må du reparere, starte systemet på nytt og tilbake stille feilkode.
C1E0111	Bladdybdesensorsignal	Kortslutning til jord	Bladdybde kan ikke vises. Bladdybdestopp kan ikke brukes.	Koble fra sensor, og tilbake still feilkode. Hvis feilkoden ikke lenger eksisterer, må du kontrollere sensoren og sensorledningsnettet. Kontroller om det er skade på X13- og X14-kontaktene og sensorledningsnettet. Hvis du finner skade, må du reparere, starte systemet på nytt og tilbake stille feilkoder. Kontakt serviceverkstedet for ytterligere informasjon.
C1E0112	Bladdybdesensorsignal	Batterikortslutning		
C1D0115	Startmotor	Batterikortslutning eller kretsbrudd	Motorstarter kan ikke styres. Skjæring kan ikke fortsette.	Kontroller skade på X14- og X1-kontakter og -ledningsnett. Hvis du finner skade, må du reparere, starte systemet på nytt og tilbake stille feilkode.
C1D0111	Startmotor	Kortslutning til jord	Motoren kan ikke startes.	Hvis problemet vedvarer, må du kontakte serviceverkstedet for mer informasjon.
C1D0711	Strømforsyning til ekstern enhet	Kortslutning til jord	Skjæring kan ikke fortsette.	Sjekk kabler for: sensor for bladdybde og selve sensoren sensor for E-sporposisjon og selve sensoren
C1D0712	Strømforsyning til ekstern enhet	Batterikortslutning	Vil kanskje ikke kunne lese sensorverdier.	bryter for nøytral start og selve bryteren senke/heve-bryter og selve bryteren vannsikkerhetsbryter og selve bryteren
C1D0815	AUX1	Batterikortslutning eller kretsbrudd	AUX1 kan ikke styres av HMI.	Kontroller K4-relé i relé-/sikringsboks. Kontroller skade på X14-kontakt, ledningsnett til relé/sikringsboks og relé/sikringsbokskontakt. Hvis du finner skade, må du reparere, starte systemet på nytt og tilbake stille feilkode.
C1D0811	AUX1	Kortslutning til jord		Hvis problemet vedvarer, må du kontakte serviceverkstedet for mer informasjon.
C1D0215	AUX2	Batterikortslutning eller kretsbrudd	AUX2 (5. hjul) kan ikke styres av brukergrensesnittet.	Kontroller K5-relé i relé-/sikringsboks. Kontroller skade på X14-kontakt, ledningsnett til relé/sikringsboks og relé/sikringsbokskontakt. Hvis du finner skade, må du reparere, starte systemet på nytt og tilbake stille feilkode.
C1D0211	AUX2	Kortslutning til jord		Hvis problemet vedvarer, må du kontakte serviceverkstedet for mer informasjon.

## FEILSØKING

C1D0315	Bladclutch	Batterikortslutning eller kretsbrudd		Kontroller K7 i relé-/sikringsboks. Kontroller skade på X14-kontakt, ledningsnett til relé/sikringsboks og relé/sikringsbokskontakt. Hvis du finner skade, må du reparere, starte systemet på nytt og tilbake stille feilkode.
C1D0311	Bladclutch	Kortslutning til jord	Bladclutch kan ikke styres av HMI-en. Bladet kan være innkoblet eller utkoblet hele tiden.	Hvis problemet vedvarer, må du kontakte serviceverkstedet for mer informasjon.
C1D0615	Vannpumpe	Batterikortslutning eller kretsbrudd	Vannpumpe kan ikke styres av HMI. Kan kanskje ikke slås på.	Kontroller K2 i relé-/sikringsboks. Kontroller skade på X14-kontakt, ledningsnett til relé/sikringsboks og relé/sikringsbokskontakt. Hvis du finner skade, må du reparere, starte systemet på nytt og tilbake stille feilkode.
C1D0611	Vannpumpe	Kortslutning til jord	Vannpumpe kan ikke slås på.	Hvis problemet vedvarer, må du kontakte serviceverkstedet for mer informasjon.
C1D0915	Arbeidslys	Batterikortslutning eller kretsbrudd		Kontroller arbeidslysrelé K3 i relé- / sikringsboks. Kontroller skade på X14-kontakt, ledningsnett til relé/sikringsboks og relé/sikringsbokskontakt. Hvis du finner skade, må du reparere, starte systemet på nytt og tilbake stille feilkode.
C1D0911	Arbeidslys	Kortslutning til jord	Arbeidslys kan ikke styres av HMI. Kan kanskje ikke slås på.	Hvis problemet vedvarer, må du kontakte serviceverkstedet for mer informasjon.
C1D0C15	Tenning	Batterikortslutning eller kretsbrudd		Yanmar: Kontroller K8 i relé-/sikringsboks. Kontroller skade på X14-kontakt, ledningsnett til relé/sikringsboks og relé/sikringsbokskontakt. Hvis du finner skade, må du reparere, starte systemet på nytt og tilbake stille feilkode. Kontroller også maskinstoppen (X33) og X30. Hvis problemet vedvarer, må du kontakte serviceverkstedet for mer informasjon.
C1D0C11	Tenning	Kortslutning til jord	Motoren kan ikke startes.	Deutz: Kontroller skade på X14- og X1-kontakter og -ledningsnett. Hvis du finner skade, må du reparere, starte systemet på nytt og tilbake stille feilkode. Hvis problemet vedvarer, må du kontakte serviceverkstedet for mer informasjon.
C1D0D15	Hydraulisk løftepumpe	Batterikortslutning eller kretsbrudd		Kontroller K6 i relé-/sikringsboks. Kontroller skade på X14-kontakt, ledningsnett til relé/sikringsboks og relé/sikringsbokskontakt. Hvis du finner skade, må du reparere, starte systemet på nytt og tilbake stille feilkode.
C1D0D11	Hydraulisk løftepumpe	Kortslutning til jord	Hydraulisk løftepumpe kan ikke brukes til å heve sagbladet.	Hvis problemet vedvarer, må du kontakte serviceverkstedet for mer informasjon.

## FEILSØKING

C1D0E15	Hydraulisk senkeventil	Batterikortslutning eller kretsbrudd		Kontroller at hydraulikkventil er riktig tilkoblet.
C1D0E11	Hydraulisk senkeventil	Kortslutning til jord	Hydraulisk senkeventil kan ikke brukes til å senke sagbladet.	Kontroller om det er skade på X14-kontakt, ledningsnett og hydraulikkventil. Hvis du finner skade, må du reparere, starte systemet på nytt og tilbake stille feilkode. Hvis problemet vedvarer, må du kontakte serviceverkstedet for mer informasjon.
C1E0511	Sensor for E-sporingsposisjon	Kortslutning til jord		Kontroller om det er skade på aktuator, kontakt og ledningsnett. Hvis du finner skade, må du reparere, starte systemet på nytt, tilbake stille feilkoden og kalibrere på nytt.
C1E0512	Sensor for E-sporingsposisjon	Batterikortslutning	Saging kan fortsette, men E-sporing kan ikke registreres før feil er utbedret.	Hvis problemet vedvarer, må du kontakte serviceverkstedet for mer informasjon.
C1F0112	E-sporingsmotor A	Batterikortslutning		Koble fra E-track, og tilbake still feilkode. Trykk på venstre og høyre E-track-knapp for å prøve å kontrollere E-track. Hvis feilkode ikke vises på nytt, må du kontrollere skade på E-track-aktuator, ledningsnett og kontakt. (Feilkoder C1E0511 og C1E0512 kan vises i stedet ettersom E-track ikke er tilkoblet.) Hvis feilkode fremdeles vises, må du kontrollere skade på motordekslets ledningsnett og kontakt. Hvis du finner skade, må du reparere den og tilbake stille feilkoder. Hvis problemet vedvarer, må du kontakte serviceverkstedet for mer informasjon.
C1F0111	E-sporingsmotor A	Kortslutning til jord		
C1F0212	E-sporingsmotor B	Batterikortslutning		
C1F0211	E-sporingsmotor B	Kortslutning til jord	Saging kan fortsette, men E-sporing kan ikke brukes til driftskompensasjon før feil er utbedret.	
C1F0521	E-sporingsmotor	Overbelastning for utgangsstrøm	Saging kan fortsette, men E-sporing kan ikke brukes til driftskompensasjon før feil er utbedret.	Kontroller om E-sporing har hengt seg opp eller er blokkert, og hvis det er tilfelle, må du løse problemet og tilbake stille feilkoder. Prøv E-sporing på nytt etter ett minutt. Hvis feilkode fremdeles vises, må du kontakte serviceverkstedet for mer informasjon.
C1F0513	E-sporingsmotor	Kretsbrudd	Saging kan fortsette, men E-sporing kan ikke brukes til driftskompensasjon før feil er utbedret.	Kontroller kobling mellom E-track-ledningsnett og motordekslets ledningsnett. Kontroller kobling mellom E-track-aktuator og E-track-ledningsnett. Kontroller om det er skade på E-track og ledningsnett. Hvis du finner skade, må du reparere den og tilbake stille feilkoder. Hvis problemet vedvarer, må du kontakte serviceverkstedet for mer informasjon.
U100187	Motorstyringsenhet	Ingen CAN-kommunikasjon	Skjæring kan ikke fortsette. Informasjon ikke tilgjengelig fra motorstyringsenheten.	Kontroller om det er skade på kontaktene X1, X4, X14 og ledningsnettet. Hvis du finner skade, må du reparere, starte systemet på nytt og tilbake stille feilkode. Hvis problemet vedvarer, må du kontakte serviceverkstedet for mer informasjon.

# TEKNISKE DATA

## Batteri

	FS5000 D	FS7000 D
Terminaltype	Standard SAE	Standard SAE
Spenning, V	12	12
CCA, A	700	765
Maksimal størrelse (L x B x H), mm/ tommer	280x175x175 / 11x6-7/8x6-7/8	316x175x190 / 12-7/16x6-7/8x7-1/2

## Hydraulikkvæske og smøremidler

### Hydraulikkvæske

Kvalitet	Standard
SAE 15W40	API Class SE
	API Class CC
	API class CD

### Smøremidler

Komponent	Modell	Kvalitet	Standard	Oljetankvolum, liter
Motorolje (kun olje med lavt askeinnhold)	FS5000 D	SAE 15W40 eller SAE 10W30	API CJ-4	7,1/7.5
			ACEA E6-08	
			ACEA E9-08	
Motorolje (kun olje med lavt askeinnhold)	FS7000 D	SAE 15W40 eller SAE 10W30	API CJ-4	8,5/9
			ACEA E6-08	
			ACEA E9-08	
Girolje	1-trinns girkassemodell	SAE 75W90		0,95/1
	3-trinns girkassemodell			1,77/1,87
Smørepunkter (fotplate)*		NLGI 2	SAE J310	

\* Se anvisninger i avsnittet Vedlikehold og service.

### Kjølevæske

Etylenglykol og vann, 50/50-blanding (avkjølt ved levering)
Propylenglykol og vann, 50/50-blanding



**OBS! Ikke bland direkte i maskintanken, det er vanskelig å avgjøre når det er en 50/50-blanding. Bland 50/50 for best kjøleytelse og rustbeskyttelse for motoren.**

# TEKNISKE DATA

## Tekniske data

### FS5000 D

Sagfunksjoner	350/14	500/20	650/26	750/30	900/36
Bladbeskyttelseskapasitet, mm/tommer	350/14	500/20	650/26	750/30	900/36
Maksimal skjæredybde, mm/tommer	118/4,75	193/7,75	262/10,5	312/12,5	374/15
Klingeaksel, turtall	3197	2400	1866	1628	1355
Omtrentlig klingeakseleffekt, hk/kW	42/31				
Akselstørrelse, mm/tommer	25,4/1 med enkel medbringerstift				
Aksseffelse med hurtigfrakobling, Ø mm/tommer	114,5/4,5	114,5/4,5	127/5	127/5	152,5/6
Klingeaksel i diameter, mm/tommer	54 / 2-1/8				
Klingeaksellager	Støpetett klingeaksel med to vedlikeholdsfrie kulelagre				
Klingeakseldrev	Doble 3VX V-remmer med 3 ribber per side (totalt 12 ribber)				
Bladavkjøler	Doble sinkkleddede jetvannsprutingsrør				
Feste for bladbeskyttelse	Settes på, automatisk lås				
Bladstyring	Den elektrohydrauliske pumpen hever bladet, bryterkontrollert heving/senking på håndtak for turtallsregulering, programvarekontrollert dybdestopp og indikator for skjæredybde, frakoblingssystem (clutch) for bladdrev, hurtigfrakobling av bladflenser				
Akseldiameter, mm/tommer	Foran, 25,4/1				
	Bak, midtre dreietapp med enkel justering og to hydrauliske hjulmotorer				
Hjul, mm/tommer	Foran, 203 x 76 x 25/8 x 3 x 1, tykk dekkbane av polyuretan, forseglett kulelager som krever mindre vedlikehold				
	Bak, 254 x 76 x 32/10 x 3 x 1,25, massiv gummi, hurtigfrakobling				
Transmisjon	Hydrostatisk pumpe, med to hydrauliske hjulmotorer koblet med slanger, nøytral startbryter, turtallsregulering med enkelt håndtak, hydraulisk omløpsventil til å skyve				
Maksimal bakkehastighet	Trinnløst variabel: 0–37 m/min / 0–122 fpm, forover og bakover. 25 m/min maksimal revershastighet på CE-modeller				
Chassis	Kraftig, robust konstruksjon på boks- og kanalseksjon				
Vekt (uten kasse), kg/lb	751/1656	756/1667	761/1678	765/1687	771/1700
Maksimal bruksmasse, kg/lb	791/1744	799/1761	808/1781	817/1801	829/1828

# TEKNISKE DATA

## Sagens mål FS5000 D

A	Bredde, mm/tommer	844 / 33 1/4	H	Saglengde (pekeren opp, håndtak forlenget), mm/tommer	2191 / 86 1/4
B	Hjulbredde fra midtpunkt til midtpunkt, mm/tommer	Foran 518 / 20 3/8	J	Min. totale høyde (ikke eksosrør, ikke forfilterlokk), mm/tommer	1289 / 50 3/4
		Bak 533 / 21	K	Maks. totale høyde (toppen av forfilteret), mm/tommer	1332 / 52 1/2
C	Hjulbredde fra utvendig kant til utvendig kant, mm/tommer	Foran 569 / 22 3/8	L	Akselavstand, mm/tommer	427 / 16 3/4
		Bak 609 / 24	M	Beskyttelse for håndtakslengde (håndtak inn), mm/tommer	1753 / 69
D	Rammebredde, mm/tommer	635 / 25	N	Maks. totale lengde (håndtak inn), mm/tommer	2273 / 89 1/2
E	Bredde fra indre flense til indre flense, mm/tommer	726,5 / 28 5/8	O	Maks. total lengde (håndtak forlenget, pekeren ned), mm/tommer	2964 / 116 3/4
F	Håndtakforlengelse, mm/tommer	809 / 31 7/8	P	Maks. totale lengde (håndtak forlenget, pekeren forlenget), mm/tommer	3444 / 135 1/2
G	Minimum saglengde (håndtak fjernet, peker og beskyttelse oppe), mm/tommer	1485 / 58 1/2			

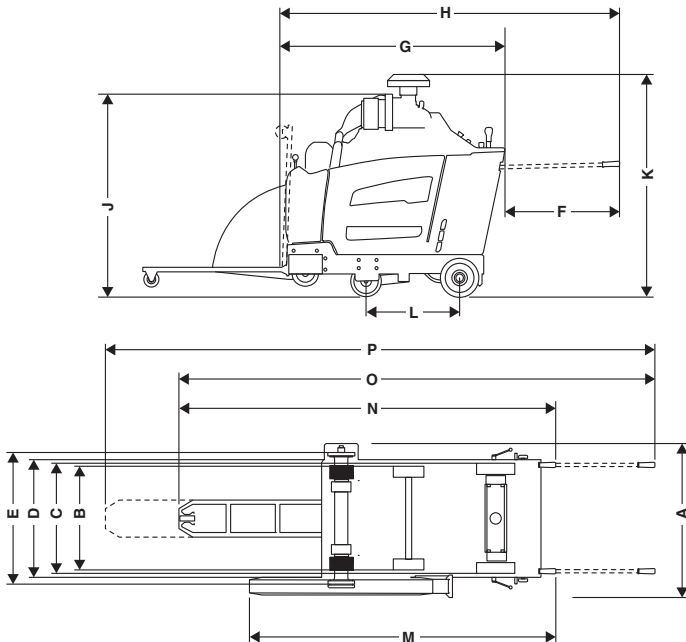



---

## TEKNISKE DATA

---

### Motor FS5000 D

Motorspesifikasjoner	Yanmar, 4TNV88C-DHQ
Maksimal motoreffekt (se merknad 1)	47,6hp@3000rpm (35,5kW@3000rpm)
Slagvolum, dm <sup>3</sup> / cu.in.	2,2 / 134
Cylinders	4
Slaglengde, mm/tommer	88/90 / 3,5/3,55
Bensintankvolum, liter	24,5 / 6,5
Luffilter	Radialpakning med forfilter og begrensingsindikator
Startmotor	Elektrisk

Hvis du vil ha ytterligere informasjon eller har spørsmål om denne bestemte motoren, kan du se [www.yanmar.com](http://www.yanmar.com)

Merknad 1: Som angitt av motorfabrikanten. Den nominelle effekten for de indikerte motorene er den gjennomsnittlige netto utgangseffekten (ved et spesifisert turtall) for en typisk produksjonsenhet av denne motormodellen sammenlignet med ISO3046. Masseproduserte motorer kan avvike fra denne verdien. Faktisk effekt for motoren som er montert på den ferdige maskinen avhenger av driftshastighet, miljøbetingelser og andre variabler.

# TEKNISKE DATA

## Tekniske data

### FS7000 D

Sagfunksjoner	500/20	650/26	750/30	900/36	1000/42
Bladbeskyttelseskapasitet, mm/tommer	500/20	650/26	750/30	900/36	1000/42
Maksimal skjæredybde, mm/tommer	193/7,75	262/10,5	312/12,5	374/15	411/17,5
Klingeaksel, turtall	2362	1762	1624	1354	1150
Omtrentlig klingeakseleffekt, hk/kW	68/50				
Akselstørrelse, mm/tommer	25,4/1 med enkel medbringerstift				
Akselflate med hurtigfrakobling, Ø mm/tommer	114,5/4,5	127/5	127/5	152,5/6	178/7
Klingeaksel i diameter, mm/tommer	54 / 2-1/8				
Klingeaksellager	Støpetett klingeaksel med fire vedlikeholdsfrie kulelagre				
Klingeakselbryer	Doble 3VX V-remmer med 4 ribber per side (totalt 16 ribber)				
Bladavkjøler	Doble sinkkleddede jetvannsprutingsrør				
Feste for bladbeskyttelse	Settes på, automatisk lås				
Bladstyring	Den elektrohydrauliske pumpen hever bladet, bryterkontrollert heving/senking på håndtak for turtallsregulering, programvarekontrollert dybdestopp og indikator for skjæredybde, frakoblingssystem (clutch) for bladdrev, hurtigfrakobling av bladflenser				
Akseldiameter, mm/tommer	Foran, 25,4/1 Bak, midtre dreietapp med enkel justering og to hydrauliske hjulmotorer				
Hjul, mm/tommer	Foran, 203 x 76 x 25/8 x 3 x 1, tykk dekkbane av polyuretan, forseglet kulelager som krever mindre vedlikehold Bak, 254 x 76 x 32/10 x 3 x 1,25, massiv gummi, hurtigfrakobling				
Transmisjon	Hydrostatisk pumpe, med to hydrauliske hjulmotorer koblet med slanger, nøytral startbryter, turtallsregulering med enkelt håndtak, hydraulisk omløpsventil til å skyve				
Maksimal bakkehastighet	Trinnløst variabel: 0–250 fpm / 0–76 m/min, forover og bakover. 25 m/min maksimal revershastighet på CE-modeller.				
Chassis	Kraftig, robust konstruksjon på boks- og kanalseksjon				
Vekt (uten kasse), kg/lb	954/2103	959/2114	963/2123	969/2136	1032/2275
Maksimal bruksmasse, kg/lb	1014/2235	1023/2255	1032/2275	1044/2301	1056/2328

## TEKNISKE DATA

### Sagens mål FS7000 D

A	Bredde, mm/tommer	974 / 38 3/8	H	Saglengde (pekeren opp, håndtak forlenget), mm/tommer	2417 / 95 1/8
B	Hjulbredde fra midtpunkt til midtpunkt, mm/tommer	Foran 604 / 23 3/4	J	Min. totale høyde (ikke eksosrør, ikke forfilterlokk), mm/tommer	1319 / 51 7/8
		Bak 646 / 25 3/8	K	Maks. totale høyde (toppen av forfilteret), mm/tommer	1499 / 59
C	Hjulbredde fra utvendig kant til utvendig kant, mm/tommer	Foran 680 / 26 3/4	L	Akselavstand, mm/tommer	597 / 23 1/2
		Bak 722 / 28 3/8	M	Beskyttelse for håndtakslengde (håndtak inn), mm/tommer	1961 / 77 1/4
D	Rammebredde, mm/tommer	750 / 29 1/2	N	Maks. totale lengde (håndtak inn), mm/tommer	2500 / 98 3/8
E	Bredde fra indre flense til indre flense, mm/tommer	829,5 / 32 5/8	O	Maks. total lengde (håndtak forlenget, pekeren ned), mm/tommer	3190 / 125 5/8
F	Håndtakforlengelse, mm/tommer	809 / 31 7/8	P	Maks. totale lengde (håndtak forlenget, pekeren forlenget), mm/tommer	3670 / 144 1/2
G	Minimum saglengde (håndtak fjernet, peker og beskyttelse oppe), mm/tommer	1642 / 64 5/8			

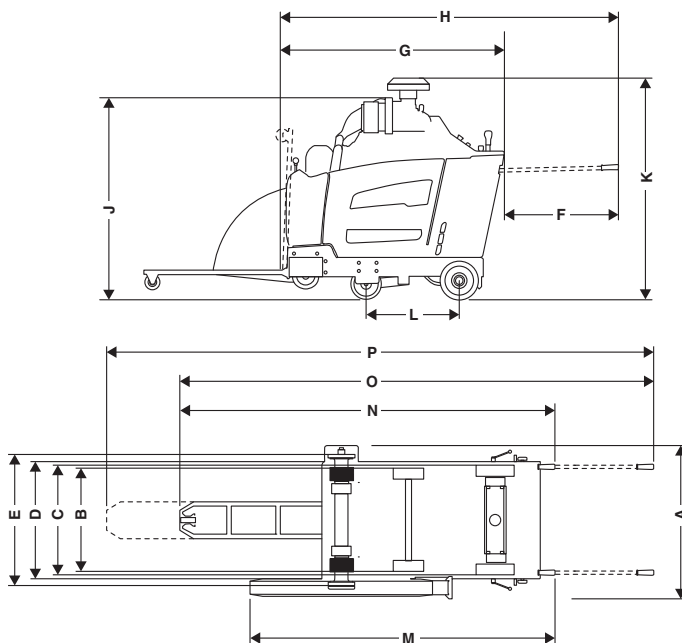

# TEKNISKE DATA

## Motor FS7000 D

Motorspesifikasjoner	Deutz, TD 2.9 L4
Maksimal motoreffekt (se merknad 1)	74,3hp@2600rpm (55,4kW@2600rpm)
Slagvolum, dm <sup>3</sup> / cu.in.	2,92 / 178
Cylinders	4
Slaglengde, mm/tommer	92/110 3,6/4,3
Bensintankvolum, liter	40 / 10,6
Luftfilter	Radialpakning med forfilter og begrensingsindikator
Startmotor	Elektrisk

Hvis du vil ha ytterligere informasjon eller har spørsmål om denne bestemte motoren, kan du se [www.deutz.com](http://www.deutz.com)

Merknad 1: Som angitt av motorfabrikanten. Den nominelle effekten for de indikerte motorene er den gjennomsnittlige netto utgangseffekten (ved et spesifisert turtall) for en typisk produksjonsenhet av denne motormodellen sammenlignet med ISO3046. Masseproduserte motorer kan avvike fra denne verdien. Faktisk effekt for motoren som er montert på den ferdige maskinen avhenger av driftshastighet, miljøbetingelser og andre variabler.

## Støyutslipp

	FS5000 D	FS7000 D
<b>Støyutslipp (se anm. 1)</b>		
Lydeffektnivå, mål dB(A)	113	115
Lydeffektnivå, garantert L <sub>WA</sub> dB(A)	119	119
<b>Ljudnivåer (se anm. 2)</b>		
Lydtryknivå ved brukerens øre, dB(A)	102	101
<b>Vibrasjonsnivåer, a<sub>hv</sub> (se anm. 3)</b>		
Håndtak høyre, m/s <sup>2</sup>	<2,5	<2,5
Håndtak venstre, m/s <sup>2</sup>	<2,5	<2,5

Anm.1: Utslipp av støy til omgivelsene målt som lydeffekt (L<sub>WA</sub>) ifølge EF-direktiv 2000/14/EC. Forskjellen mellom garantert og målt lydeffekt er at garantert lydeffekt også omfatter spredning i måleresultatet og variasjoner mellom forskjellige maskiner av samme modell, i henhold til direktivet 2000/14/EC.

Merknad 2: Lydtrykksnivå i henhold til EN 13862. Rapporterte data for ekvivalent lydtrykksnivå for maskinen har en typisk statistisk spredning (standard avvik) på 1,0 dB (A).

Merknad 3: Vibrasjonsnivå i henhold til EN 13862. Rapporterte data for ekvivalent vibrasjonsnivå har en typisk statistisk spredning (standard avvik) på 1 m/s<sup>2</sup>.

# RELÉER OG SIKRINGER

## Reléer og sikringer – FS5000 D

Funksjon		Typebetegnelse	Relé (ampere)	Typebetegnelse	Sikring (ampere)
Glødeplugger		K1	70	F1	60
Vannpumpe	(tilleggsutstyr)	K2	25	F2	25
Lykter	(tilleggsutstyr)	K3	25	F3	25
Slamsystem	(tilleggsutstyr)	K4	25	F4	25
Femte hjul	(tilleggsutstyr)	K5	25	F5	25
Hydraulisk løftepumpe		K6	25	F6	25
Bladclutch		K7	25	F7	15
Drivstoffpumpe		K8	25	F8	20
EGR/drivstoffoppløsning		K9	25	F9	20
Startmotor		K10	70	F10	60
Motorstyringsenhet		n/a	n/a	Motorstyringsenhet	25
HMI		n/a	n/a	HMI	25

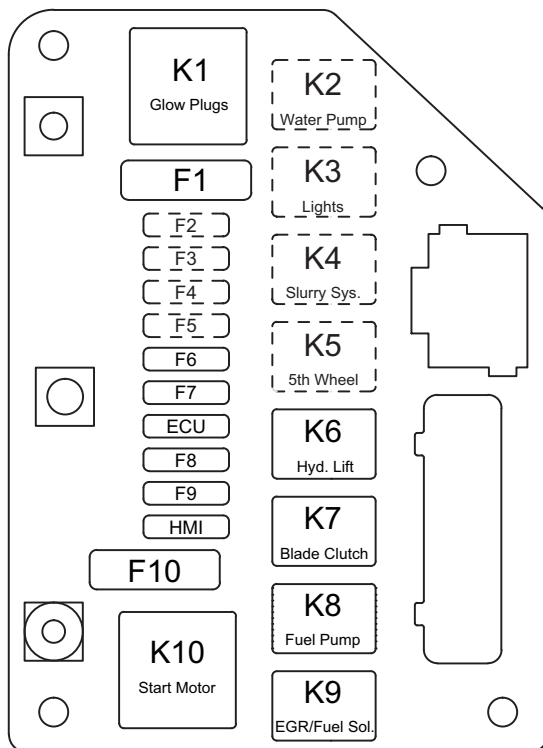

# RELÉER OG SIKRINGER

## Reléer og sikringer – FS7000 D

Funksjon		Typebetegnelse	Relé (ampere)	Typebetegnelse	Sikring (ampere)
Glødeplugger		K1	(brukes ikke)	F1	(brukes ikke)
Vannpumpe	(tilleggsutstyr)	K2	25	F2	25
Lykter	(tilleggsutstyr)	K3	25	F3	25
Slamsystem	(tilleggsutstyr)	K4	25	F4	25
Femte hjul	(tilleggsutstyr)	K5	25	F5	25
Hydraulisk løftepumpe		K6	25	F6	25
Bladclutch		K7	25	F7	15
Drivstoffpumpe		K8	25	F8	20
EGR/drivstoffoppløsning		K9	(brukes ikke)	F9	(brukes ikke)
Startmotor		K10	70	F10	60
Motorstyringsenhet		n/a	n/a	Motorstyringsenhet	25
HMI		n/a	n/a	HMI	25

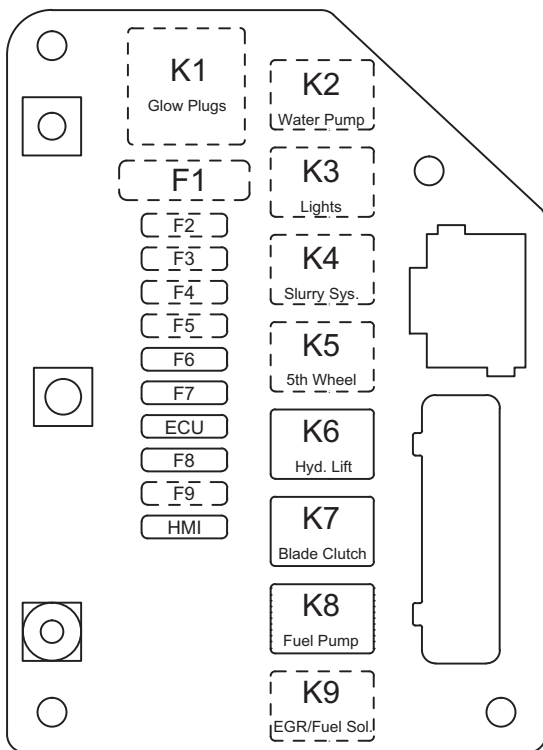

---

# EF-ERKLÆRING OM SAMSVAR

---

## EF-erklæring om samsvar

### (Gjelder kun Europa)

Husqvarna AB, SE-561 82 Huskvarna, Sverige, tlf. +46-36-146500, erklærer under eneansvar at gulvsagene **Husqvarna FS5000 D, FS7000 D** fra 2015s serienumre og fremover (året står tydelig i klartekst på typeskiltet med påfølgende serienummer) overholder kravene i RÅDSDIREKTIVENE:

- fra 17. mai 2006, "angående maskiner" **2006/42/EC**.
- av 15. desember 2004 "angående elektromagnetisk kompatibilitet" **2004/108/EC**.
- av 8. mai 2000 "angående utslipp av støy til omgivelsene" **2000/14/EC**.

Følgende standarder er blitt tillempet: **EN ISO 12100:2010, EN 13309:2010, CISPR12:2007+Amd1:2009, ISO 11451-2:2005, ISO 10605:2008, EN13862+A1:2009**

Gøteborg 3. september 2015



Helena Grubb

Visepresident, anleggsutstyr Husqvarna AB

(Autorisert representant for Husqvarna AB og ansvarlig for teknisk dokumentasjon.)



[www.husqvarnacp.com](http://www.husqvarnacp.com)

Originale instruksjoner

1157090-21



2015-09-29