

Instrucțiuni de utilizare

K970 III **K970 III Rescue**

Citiți cu atenție instrucțiunile de utilizare și asigurați-vă că ați înțeles conținutul înainte de a folosi mașina.



Romanian

EXPLICAȚIA SIMBOLURILOR

Versiune manual

Acest manual reprezintă versiunea internațională utilizată pentru toate țările anglofone din afara Americii de Nord. Dacă vă desfășurați activitatea în America de Nord, utilizați versiunea americană.

Simboluri pe mașină

AVERTISMENT! Mașina poate deveni o unealtă periculoasă și poate produce raniri grave sau mortale ale utilizatorului sau a altor persoane, în cazul în care este folosită în mod greșit sau neglijent.

Citiți cu atenție instrucțiunile de utilizare și asigurați-vă că ați înțeles conținutul înainte de a folosi mașina.

Purtați echipament individual de protecție. A se vedea instrucțiunile de la paragraful Echipamentul individual de protecție.

Acest produs corespunde normelor prevăzute în indicațiile CE.

AVERTISMENT! În timpul operațiilor de tăiere se poate forma praful, care poate provoca vătămări corporale în cazul în care îl inhalați. Utilizați o mască omologată. Nu inhalați vaporii de benzină și gazele de eșapament. Asigurați în permanență o aerisire corespunzătoare.

AVERTISMENT! Retururile pot fi bruște, rapide și violente și pot cauza răni care pot provoca moartea. Citiți și înțelegeți instrucțiunile din manual înainte de utilizarea aparatului.

AVERTISMENT! Scănteile provenite de la lama de tăiere pot cauza incendierea materialelor combustibile precum benzină (gaz), lemn, articole vestimentare, iarbă uscată etc.

Asigurați-vă că lamele nu sunt fisurate sau deteriorate în vreun fel.

Nu utilizați lame de ferăstrău circulare

Șoc.

Dispozitiv de purjare a aerului



Ventil de decomprimare



Maneta de pornire

Alimentarea, amestec de benzină/ulei



Autocolant cu instrucțiuni de pornire A se vedea indicațiile de la paragraful Pornire și oprire.



Autocolant pentru echipamentul de tăiere

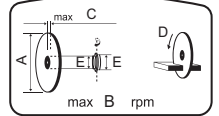

A= Diametrul discului

B= Turația maximă la axul de ieșire

C= Grosime maximă a lamei

D= Direcția de rotație a lamei

E= Dimensiunea bușei

Producere de zgomot în mediul înconjurător conform directivei Comunității Europene. Nivelul de zgomot al mașinii este indicat în capitolul Date tehnice cât și pe etichetă.



Simbolurile suplimentare/etichetele de pe mașină se referă la condiții speciale de certificare pentru anumite piețe de desfacere.

Explicația nivelurilor de avertizare

Avertismentele sunt împărțite pe trei niveluri.

AVERTISMENT!



AVERTISMENT! Indică o situație periculoasă care, dacă nu este evitată, va avea ca rezultat decesul sau vătămări corporale grave.

ATENȚIE!



ATENȚIE! Indică o situație periculoasă care, dacă nu este evitată, se poate solda cu vătămări corporale minore sau moderate.

AVERTISMENT!

AVERTISMENT! Se utilizează pentru abordarea practicilor necorelate cu vătămările corporale.

CUPRINS

Conținut

EXPLICAȚIA SIMBOLURILOR

Versiune manual	2
Simboluri pe mașină	2
Explicația nivelurilor de avertizare	2

CUPRINS

Conținut	3
----------------	---

PREZENTARE

Stimate client!	4
Model și caracteristici	4

PREZENTARE

Componentele motofierăstrăului - K970 III?	6
--	---

PREZENTARE

Componentele motofierăstrăului - K970 III Rescue?	7
---	---

ECHIPAMENTUL DE PROTECȚIE AL UTILAJULUI

Generalități	8
--------------------	---

DISCURILE

Generalități	10
Discuri de rectificat	11
Discuri diamantate	11
Lame zimțate, lame din metal dur și situații de urgență ..	12
Transport și depozitare	12

ASAMBLAREA ȘI REGLAJELE

Generalități	13
Verificarea axului arborelui și a bușelor flanșelor	13
Verificarea bușei	13
Verificarea direcției de rotație a discului	13
Montarea lamei de tăiere	13
Apărătoare pentru lamă	13
Cap de tăiere reversibil	14

MANIPULAREA COMBUSTIBILULUI

Generalități	15
Amestecul de combustibil	15
Alimentarea	16
Transport și depozitare	16

UTILIZAREA

Echipamentul de protecție	17
Măsuri generale de protecția muncii	17
Transport și depozitare	22

PORNIRE ȘI OPRIRE

Înainte de a începe	23
Pornire	23
Oprire	25

ÎNȚREȚINERE

Generalități	26
Planificarea întreținerii	26
Curățarea	26
Inspecție funcțională	27

DEPANARE

Programul de depanare	31
DATE TEHNICE	
Date tehnice	32
Lame abrazive și cu diamant recomandate pentru tăiere, specificații	33
Declarație de conformitate EC	33

Stimate client!

Vă mulțumim că ați ales produsele Husqvarna!

Sperăm să fiți mulțumit de mașina dumneavoastră și că aceasta vă va însoți un timp îndelungat. Achiziționarea unuia dintre produsele noastre vă oferă acces la ajutorul profesional referitor la lucrări de reparații și service. Dacă vânzătorul cu amănuntul care vă vinde aparatul nu este unul dintre distribuitorii noștri autorizați, întrebați-l adresa celui mai apropiat atelier de service.

Sperăm ca acest manual de utilizare să vă fie foarte util. Asigurați-vă că acest manual este întotdeauna la îndemână la locul de muncă. Prin a urma conținutul acestuia (folosire, service, întreținere etc) veți putea prelungi considerabil viața de lucru a mașinii, cât și valoarea ei la revânzare. În cazul în care vindeți mașina, aveți grijă să dați noului proprietar manualul de utilizare.

Peste 300 de ani de inovații

Husqvarna AB este o companie suedeză bazată pe o tradiție care datează încă din 1689, când regele suedez Carol XI a ordonat construirea unei fabrici pentru producția de muschete. În acele vremuri, existau deja fundamentele aptitudinilor tehnice aflate la baza dezvoltării unora dintre produsele de talie mondială din domenii cum ar fi armele de vânătoare, bicicletele, motocicletele, aparatul casnic, mașinile de cusut și produsele de exterior.

Husqvarna este liderul global în produsele electrice de utilizare în exterior pentru exploatarea pădurilor, întreținerea parcurilor și îngrijirea peluzelor și a grădinilor, precum și al echipamentelor de tăiere și al uneltelor diamantate pentru industriile de construcții și prelucrare a pietrei.

Responsabilitatea proprietarului

Proprietarul/angajatorul este responsabil să se asigure că operatorul deține cunoștințe suficiente despre operarea în siguranță a utilajului. Supervizorii și operatorii trebuie să citească și să înțeleagă Manualul de utilizare. Trebuie să cunoască detaliat:

- Instrucțiunile de siguranță ale utilajului.
- Gama de aplicații și limitările utilajului.
- Modul în care trebuie folosit și întreținut utilajul.

Legislația națională poate reglementa utilizarea acestui dispozitiv. Aflați ce legislație este în vigoare în locul în care lucrați înainte de a utiliza dispozitivul.

Clauza de rezervare a producătorului

Ulterior publicării acestui manual, Husqvarna poate transmite informații suplimentare, în vederea îşi rezervă utilizării în siguranță a acestui produs. Este responsabilitatea proprietarului să fie la curent cu cele mai sigure metode de utilizare.

Husqvarna AB lucrează în mod continuu pentru dezvoltarea produselor sale și de aceea își rezervă dreptul de a modifica produsele în ceea ce privește printre altele forma și înfățișarea, fără obligația de a comunica aceasta în prealabil.

Pentru informații și asistență pentru clienți, contactați-ne pe site-ul nostru Web: www.usa.husqvarna.com

Model și caracteristici

Aceasta este o freză electrică portabilă cu turație ridicată, proiectată pentru tăierea materialelor dure, precum zidărie sau oțel, și nu trebuie utilizată în alte scopuri decât cele descrise în prezentul manual. Pentru utilizarea în siguranță a acestui produs este necesar ca operatorul să citească acest manual cu atenție. Dacă aveți nevoie de mai multe informații, contactați distribuitorul sau Husqvarna.

Mai jos sunt descrise unele dintre funcțiile unice ale produselor.

Active Air Filtration™

Curățare cu aer prin forță centrifugă pentru o durată mai mare de viață și intervale de service mai lungi.

SmartCarb™

Compensarea automată prin filtru încorporat menține un nivel ridicat de putere și reduce consumul de carburant.

Dura Starter™

Unitate demaror etanșată împotriva prafului, în care arcul de rapel și lagărul roții sunt, de asemenea, etanșate, ceea ce face ca demarorul să fie și mai fiabil, aproape nefiind necesare activități de întreținere.

X-Torq®

Motorul X-Torq® oferă un cuplu de torsiune mai accesibil pentru o gamă largă de viteze, ceea ce conduce la obținerea unei capacități maxime de tăiere. X-Torq® reduce consumul de carburant cu până la 20% și emisiile cu până la 60%.

EasyStart

Motorul și demarorul sunt proiectate pentru a asigura pornirea rapidă și ușoară a utilajului. Reduce rezistența la tragere din cablul de pornire cu până la 40%. (Reduce compresiunea din timpul pornirii.)

Dispozitiv de purjare a aerului

Când împingeți membrana purjor, combustibilul este pompat la carburator. Sunt necesare mai puține trageri pentru pornire, ceea ce înseamnă că dispozitivul devine mai ușor de pornit.

Răcirea cu apă și gestionarea rezistenței la praf

Mai puțină murdărie și consum mai mic

Control excelent al prafului cu un kit de tăiere umedă. O supapă progresivă pentru apă, pentru reglarea precisă a volumului de apă necesar captării prafului și reducerii murdăriei.

Sistem eficient de amortizare a vibrațiilor

Amortizoarele eficiente de vibrații protejează brațele și mâinile.

Cap de tăiere reversibil

Aparatul este montat cu un cap de tăiere reversibil care permite tăierea în apropierea unui perete sau la nivelul solului, restricționat numai de grosimea apărătoarei discului.

PREZENTARE

Smart Tension

Sistem de tensionare semiautomată a curelei, cu mecanism cu resort, pentru o mai ușoară tensionare corectă a curelei. Este, de asemenea, foarte ușor de schimbat cureaua de transmisie și de inversat capul de tăiere.

Mâner special proiectat pentru demaror (K970 III Rescue)

Mâner special proiectat pentru demaror, cu loc pentru mânuși grele.

Curea de transport pentru regim greu de lucru (K970 III Rescue)

Are capse robuste la ambele capete și este ușor de îndepărtat, atașat și ajustat, chiar și cu mânuși. Datorită curelei, aparatul este ușor de transportat.

Apărătoare lamă reflectorizantă (K970 III Rescue)

O apărătoare de lamă reflectorizantă, vizibilă în fum și apă pulverizată, îmbunătățește controlul asupra aparatului de tăiere.

PREZENTARE

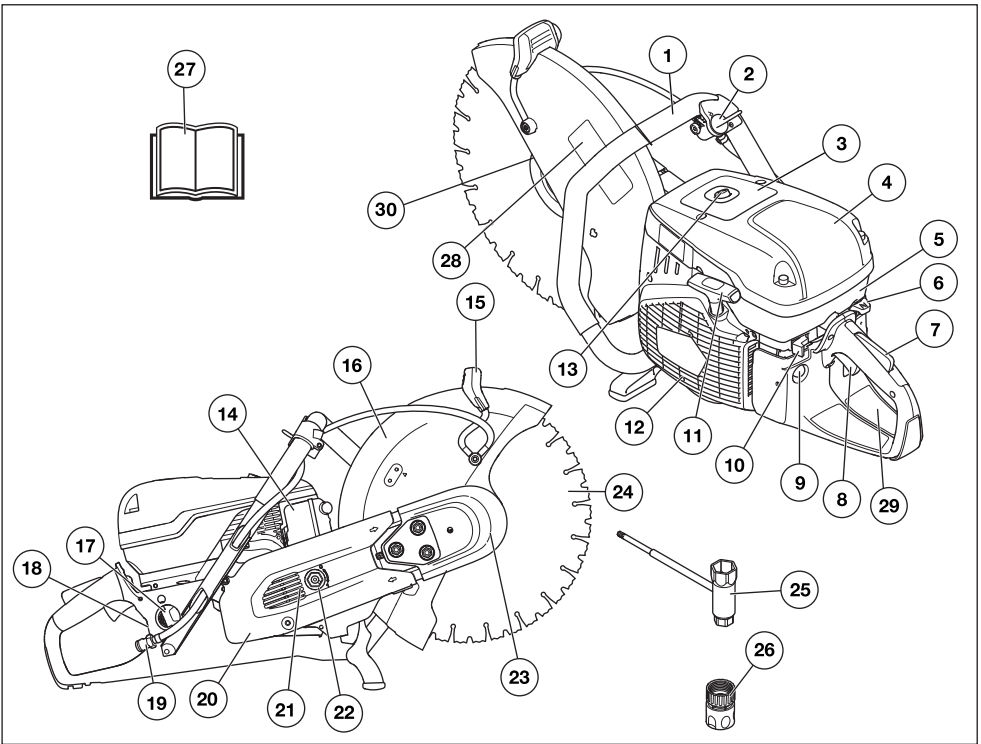

Componentele motofierăstrăului - K970 III?

- | | | | |
|----|--|----|--|
| 1 | Maneta anterioară | 16 | Apărătoare pentru lamă |
| 2 | Robinet de apă | 17 | Bușon combustibil |
| 3 | Etichetă de avertizare | 18 | Plăcuță indicatoare |
| 4 | Capacul filtrului de aer | 19 | Racord de apă cu filtru |
| 5 | Capacul cilindrului | 20 | Apărătoare curea |
| 6 | Dispozitiv de control cu dispozitiv de blocare a supapei de admisie la pornire | 21 | Braț de tăiere |
| 7 | Clichetul de blocare a butonului de accelerație | 22 | Întinzător de curea |
| 8 | Butonul de accelerație | 23 | Cap de tăiere |
| 9 | Dispozitiv de purjare a aerului | 24 | Lamă de tăiere (nu este furnizat) |
| 10 | Contactul de oprire | 25 | Cheie combinată |
| 11 | Maneta de pornire | 26 | Conector de apă, GARDENA® |
| 12 | Demarorul | 27 | Instrucțiuni de utilizare |
| 13 | Ventil de decompresie | 28 | Autocolant pentru echipamentul de tăiere |
| 14 | Toba de eșapament | 29 | Autocolant cu instrucțiuni de pornire |
| 15 | Mâner de ajustare pentru apărătoare | 30 | Flanșa, pivotul, bușca (consultați instrucțiunile din secțiunea "Asamblarea și reglajele") |

PREZENTARE

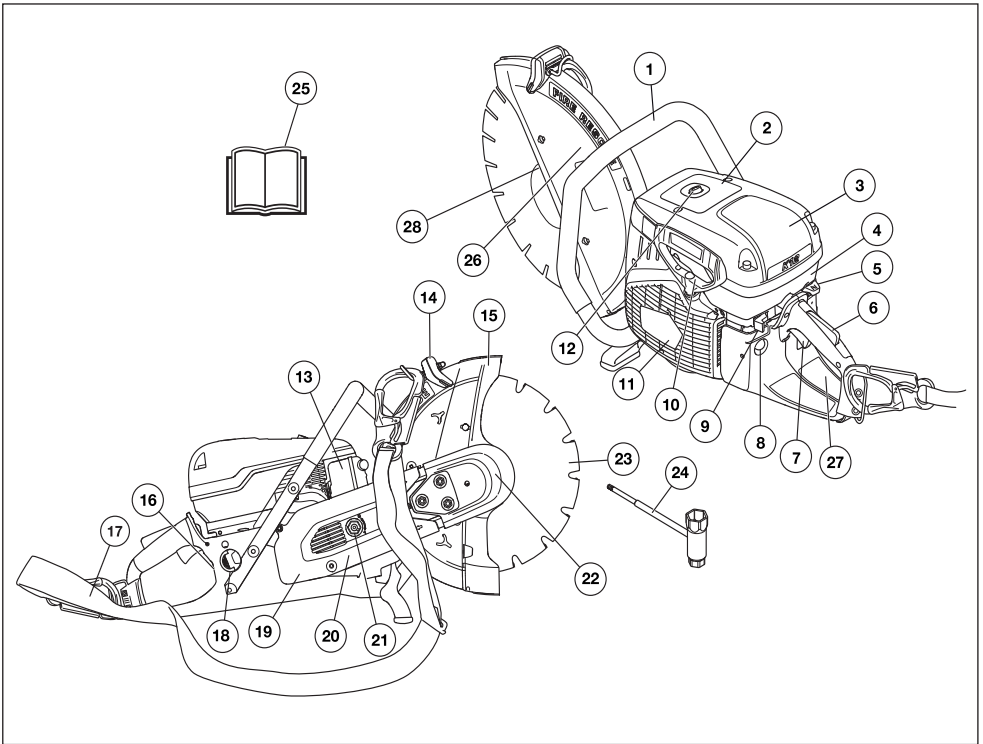

Componentele motofierăstrăului - K970 III Rescue?

- | | | | |
|----|--|----|--|
| 1 | Maneta anterioară | 15 | Apărătoare pentru lamă |
| 2 | Etichetă de avertizare | 16 | Plăcuță indicatoare |
| 3 | Capacul filtrului de aer | 17 | Curele de prindere |
| 4 | Capacul cilindrului | 18 | Bușon combustibil |
| 5 | Dispozitiv de control cu dispozitiv de blocare a supapei de admisie la pornire | 19 | Apărătoare curea |
| 6 | Clichetul de blocare a butonului de accelerație | 20 | Braț de tăiere |
| 7 | Butonul de accelerație | 21 | Întinzător de curea |
| 8 | Dispozitiv de purjare a aerului | 22 | Cap de tăiere |
| 9 | Contactul de oprire | 23 | Lamă de tăiere (nu este furnizat) |
| 10 | Maneta de pornire | 24 | Cheie combinată |
| 11 | Demarorul | 25 | Instrucțiuni de utilizare |
| 12 | Ventil de decompresiune | 26 | Autocolant pentru echipamentul de tăiere |
| 13 | Toba de eșapament | 27 | Autocolant cu instrucțiuni de pornire |
| 14 | Mâner de ajustare pentru apărătoare | 28 | Flanșa, pivotul, bușca (consultați instrucțiunile din secțiunea "Asamblarea și reglajele") |

ECHIPAMENTUL DE PROTECȚIE AL UTILAJULUI

Generalități



AVERTISMENT! Nu folosiți niciodată o mașină cu dispozitive de siguranță defecte. Dacă utilajul nu trece oricare dintre următoarele verificări, contactați agentul de service pentru reparații.

Motorul trebuie să fie oprit, iar butonul de oprire trebuie să fie în poziția OPRIT.

În acest capitol se explică diferitele detalii de siguranță ale mașinii, care este rolul lor, precum și controlul și întreținerea ce trebuie executate pentru a vă asigura că acestea funcționează.

Clichetul de blocare a butonului de accelerație

Dispozitivul de blocare a supapei de admisie este proiectat pentru prevenirea funcționării accidentale a supapei de admisie. Când se apasă dispozitivul de blocare (A), se eliberează supapa de admisie (B).

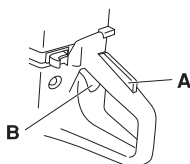

Dispozitivul de blocare rămâne apăsat atâta timp cât este apăsată supapa de admisie. Când maneta este eliberată, atât accelerația, cât și blocatorul accelerației revin la pozițiile lor inițiale. Acest lucru se obține cu ajutorul a două sisteme cu resorturi de revenire, independente unul față de celălalt. Această poziție implică blocarea automată a accelerației în poziția de mers în gol.

Verificarea dispozitivului de blocare a supapei de admisie

- Asigurați-vă că butonul de accelerație este blocat în poziție de mers în gol atunci când clichetul de blocare a accelerației este în poziția sa inițială.

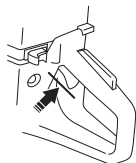

- Apăsați clichetul de blocare a accelerației și verificați că acesta revine în poziția sa inițială atunci când este eliberat.

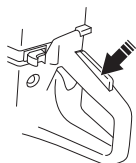

- Verificați că butonul de accelerație și clichetul de blocare a accelerației se mișcă liber, iar arcurile de revenire funcționează.

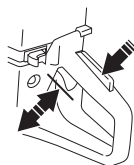

- Porniți freza electrică și deschideți complet supapa de admisie. Eliberați dispozitivul de control al supapei de admisie și asigurați-vă că lama de tăiere se oprește și rămâne staționară. Dacă lama de tăiere se rotește când supapa de admisie este în poziție de repaus, trebuie să verificați reglajul de repaus al carburatorului. Consultați instrucțiunile din capitolul „Întreținerea”.

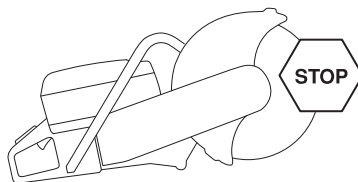

Contactul de oprire

Folosiți întrerupătorul de oprire pentru oprirea motorului.

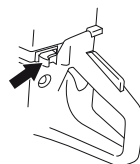

Verificarea butonului de oprire

- Porniți motorul și asigurați-vă că motorul se oprește atunci când contactul de oprire este deplasat în poziție de stop.

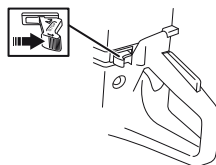

ECHIPAMENTUL DE PROTECȚIE AL UTILAJULUI

Apărătoare pentru lamă



AVERTISMENT! Înaintea fiecărei porniri verificați dacă apărătoarea discului este montată corespunzător.

Această apărătoare este montată deasupra lamei de tăiere și este destinată să împiedice ca piesele lamei sau fragmente de la tăiere să fie aruncate spre utilizator.

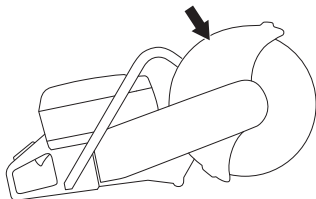

Verificarea lamei și a apărătoarei acesteia

- Asigurați-vă că apărătoarea de peste lama de tăiere nu este fisurată sau deteriorată în vreun fel. Înlocuiți la deteriorare.
- Verificați dacă lama de tăiere este montată corect și nu prezintă semne de deteriorare. O lamă de tăiere deteriorată poate duce la răni.

Sistemul de amortizare a vibrațiilor



AVERTISMENT! Expunerea prelungită la vibrații poate provoca afecțiuni ale sistemelor circulator și nervos la persoane cu circulația slabă a sângelui. În cazul în care observați simptome ale expunerii prelungite la vibrații, consultați un medic. Aceste simptome pot fi: amorțeală, insensibilitate, tremurat, înțepături, durere, pierderea forței, decolorări sau degradări ale pielii. Aceste simptome de manifestă de regulă la nivelul degetelor, mâinilor sau încheieturilor. Ele pot fi agravate de temperaturile scăzute.

- Mașina Dvs. este înzestrată cu un sistem de amortizare a vibrațiilor, conceput să reducă vibrațiile și să facă manevrarea mai ușoară.
- Sistemul de amortizare a vibrațiilor al mașinii reduce transmiterea vibrațiilor între unitatea de motor/dispozitivul de tăiere și unitatea de mână a mașinii. Motorul și ansamblul de tăiere sunt izolate de mână prin componente de amortizare a vibrațiilor.

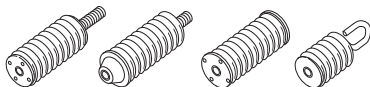

Verificarea sistemului de amortizare a vibrațiilor



AVERTISMENT! Motorul trebuie să fie oprit, iar butonul de oprire trebuie să fie în poziția OPRIT.

- Verificați unitățile de amortizare a vibrațiilor în mod regulat, să nu aibă fisuri sau să nu fie deformat. Înlocuiți-le dacă sunt deteriorate.
- Asigurați-vă că elementul de amortizare a vibrațiilor este atașat corect între motor și mână.

Toba de eșapament



AVERTISMENT! Nu utilizați niciodată utilajele fără amortizor de zgomot sau cu un amortizor de zgomot defect. Un amortizor de zgomot defect poate crește semnificativ nivelul de zgomot și pericolul de incendii. Păstrați echipamentele de stins incendiile la îndemână.

Amortizorul de zgomot se încălzește foarte mult atât în timpul utilizării, cât și după utilizare, precum și la mersul în gol. Aveți grijă: există pericol de incendiu, mai ales când lucrați lângă substanțe și/sau vapori inflamabili.

Păstrați echipamentele de stins incendiile la îndemână.

Toba de eșapament este construită pentru a menține zgomotul la un nivel minim, cât și pentru a îndepărta gazele de eșapament ale motorului departe de operator.

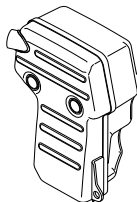

Verificarea amortizorului de zgomot

Asigurați-vă că amortizorul de zgomot este întreg și fixat corect.

DISCURILE

Generalități



AVERTISMENT! O lamă de tăiere poate plesni și poate produce răni operatorului.

Producătorul discului de tăiere emite avertismente și recomandări pentru utilizarea și întreținerea corespunzătoare a acestuia. Aceste avertismente însoțesc discul de tăiere. Citiți și urmați toate instrucțiunile oferite de producătorul discului.

Discul de tăiere trebuie verificat atât înainte de asamblarea pe fierăstrău, cât și în timpul utilizării, în mod frecvent. Căutați crăpături, segmente pierdute (discuri diamantate) sau piese rupte. Nu utilizați discurile deteriorate.

Testați integritatea fiecărui disc nou utilizându-l la turație maximă timp de circa 1 minut.

- Lamele de tăiere sunt disponibile în două designuri de bază: discuri de rectificat și lame cu diamant.

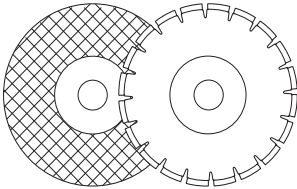

- Lamele de înaltă calitate sunt adesea cele mai economice. Lamele de calitate slabă au adesea o capacitate de tăiere inferioară și o durată de viață mai scurtă, ceea ce duce la un cost mai ridicat în ceea ce privește cantitatea de material care este tăiat.
- Asigurați-vă că se utilizează bușca potrivită pentru ca lama de tăiere să fie montată pe aparat. A se vedea instrucțiunile din capitolul Montarea lamei de tăiere.

Lame de tăiere potrivite

Lame de tăiere	K970 III	K970 III Rescue
Discuri de rectificat	Da*	Da*
Discuri diamantate	Da	Da
Lame zimțate	Nu utilizați	Da**

Pentru informații suplimentare, consultați secțiunea „Date tehnice”.

*Fără apă

**Consultați instrucțiunile din secțiunea „Lame zimțate, lame din metal dur și situații de urgență”.

Lame de tăiere pentru diferite materiale



AVERTISMENT! Nu utilizați o lamă de tăiere pentru orice alte materiale decât cele pentru care a fost proiectată.

Nu utilizați niciodată un disc diamant pentru a tăia material plastic. Căldura degajată în timpul tăierii poate topi plasticul, acesta se poate lipi de disc și poate provoca recul.

Tăierea în metal generează scântei care pot provoca incendii. Nu utilizați aparatul în apropierea substanțelor sau a gazelor inflamabile.

Respectați instrucțiunile furnizate împreună cu discul, privitor la adecvarea acestuia pentru diverse aplicații sau consultați distribuitorul local în caz de nelămuriri.

	Beton	Metal	Plastic	Fontă
Discuri de rectificat	X	X	X	X
Discuri diamantate	X	X*		X*

* Numai lame specializate.

Aparate de mână cu viteză mare



AVERTISMENT! Nu utilizați niciodată o lamă de tăiere la o viteză mai redusă decât cea a frezei electrice. Folosiți numai discuri destinate utilizării împreună cu motofierăstraiele portabile de mare viteză.

- Multe discuri adecvate pentru această freză electrică sunt proiectate pentru fierăstraie staționare și prezintă o turație nominală mai redusă decât cea necesară pentru această freză de mână. Discurile cu o turație nominală mai redusă nu se vor utiliza niciodată cu această freză.
- Lamele de tăiere Husqvarna sunt proiectate pentru freze electrice portabile, cu turație ridicată.
- Verificați dacă lama este aprobată pentru aceeași viteză sau o viteză superioară conform plăcuței de identificare a motorului. Nu utilizați niciodată o lamă de tăiere la o viteză mai mică decât cea a frezei electrice.

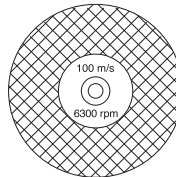

Vibrarea lamei

- Lama poate să nu mai fie rotundă și să vibreze dacă se utilizează o presiune de alimentare excesivă.
- O presiune de alimentare mai scăzută poate opri vibrațiile. În caz contrar, înlocuiți lama.

Discuri de rectificat



AVERTISMENT! Nu utilizați lame abrazive cu apă. Rezistența lamelor abrazive se diminuează atunci când sunt expuse la apă sau umezeală, ceea ce sporește pericolul ruperii lamei.

- Materialul de tăiere pentru discurile de rectificat include o granulație combinată utilizând un liant organic. „Lamele întărite” sunt fabricate dintr-un bloc de material sau fibră care împiedică ruperea completă la viteza maximă de lucru dacă lama se rupe sau este avariată.
- Performanța unei lame de tăiere este determinată de tipul și dimensiunea granulei abrazive și de tipul și duritatea liantului.
- Asigurați-vă că discul nu este crăpat sau deteriorat.

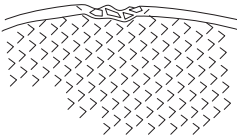

- Testați discul de rectificat atârându-l de deget și filetându-l ușor cu o șurubelniță sau cu ceva asemănător. Dacă discul nu produce un sunet răsunător, atunci este deteriorat.

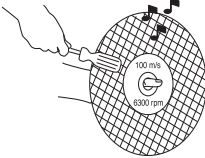

Discuri de rectificat pentru diferite materiale

Tip disc	Material
Disc pentru beton	Beton, asfalt, zidărie de piatră, fontă, aluminiu, cupru, alamă, cabluri, cauciuc, plastic, etc.
Disc pentru metal	Oțel, aliaje de oțel și alte materiale dure.

Discuri diamantate

Generalități



AVERTISMENT! Nu utilizați niciodată un disc diamantat pentru a tăia material plastic. Căldura degajată în timpul tăierii poate topi plasticul, acesta se poate lipi de disc și poate provoca recul.

Lamele cu diamant devin foarte fierbinți atunci când sunt utilizate. Supraîncălzirea lamei este rezultatul unei utilizări necorespunzătoare și poate cauza deformarea acesteia, provocând deteriorări și vătămări.

Tăierea în metal generează scântei care pot provoca incendii. Nu utilizați aparatul în apropierea substanțelor sau a gazelor inflamabile.

- Discurile diamantate se compun dintr-un corp de oțel cu segmente care conțin diamante industriale.
- Lamele cu diamant asigură costuri mai reduse pentru operația de tăiere, mai puține schimbări ale lamelor și o adâncime de tăiere constantă.
- Când utilizați lame cu diamant, asigurați-vă că se rotesc în direcția indicată de săgeata de pe lamă.

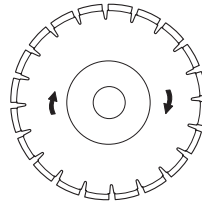

Discuri diamantate pentru diverse materiale

- Discurile diamantate sunt ideale pentru zidărie, beton armat și alte materiale compozite.
- Discurile diamantate sunt disponibile în mai multe clase de duritate.
- La tăierea metalului trebuie să fie utilizate lame speciale. Solicitați asistență din partea distribuitorului pentru a alege produsul corect.

Ascuțirea discurilor diamantate

- Totdeauna utilizați discuri diamantate ascuțite.
- Discurile diamantate se pot toci în cazul aplicării unei presiuni de deplasare necorespunzătoare sau în cazul tăierii anumitor materiale, cum ar fi betonul cu armătură puternică. Lucrul cu o lamă cu diamant tocită produce supraîncălzire, ceea ce poate duce la slăbirea segmentelor de diamant.
- Tăiați materiale moi (de exemplu: gresie sau cărămidă) pentru a ascuți discul.

Discuri diamantate și răcire

- În timpul tăierii, frecarea din tăietură determină încălzirea discului diamantat. Dacă discului i se permite să se încălzească prea mult, aceasta poate avea ca rezultat pierderea tensionării discului sau crăparea miezului.

Lamele cu diamant pentru tăierea în mediu uscat

- Deși nu este necesară apa pentru răcire, lamele de tăiere în mediu uscat trebuie răcite cu un flux de aer de jur împrejurul acestora. Din acest motiv, lamele de tăiere în mediu uscat sunt recomandate numai pentru tăiere intermitentă. La fiecare câteva secunde de tăiere, lama trebuie lăsată să funcționeze "liber", fără sarcină, pentru a permite fluxului de aer din jurul acesteia să disipeze căldura.

Lame cu diamant pentru tăierea în mediu umed

- Discurile diamantate pentru tăiere prin procedeu umed trebuie utilizate cu apă, pentru a menține o temperatură scăzută a miezului discului și a segmentelor.
- Lamele de tăiere prin procedeu umed NU se vor utiliza uscate.
- Utilizarea lamelor pentru tăiere prin procedeu umed fără apă poate cauza acumularea căldurii, ceea ce poate duce la degradarea performanțelor și la grave deteriorări ale lamelor, reprezentând și un pericol privind siguranța.
- Apa răcește lama și îi sporește durata de funcționare reducând, totodată, și formarea depunerilor de praf.

Lame zimțate, lame din metal dur și situații de urgență

Lamele din metal dur sunt destinate utilizării numai în misiuni de salvare și numai de către personalul instruit.

Transport și depozitare

- Nu depozitați sau nu transportați freza electrică cu lama de tăiere montată. Toate lamele trebuie îndepărtate de pe freză după utilizare și depozitate cu atenție.
- Depozitați lamele de tăiere într-un loc uscat, ferit de îngheț. Trebuie să se acorde o atenție deosebită discurilor de rectificat. Discurile de rectificat trebuie să fie depozitate pe o suprafață netedă și orizontală. Dacă un disc de rectificat este depozitat în condiții de umiditate, acest lucru poate duce la dezechilibru și poate avea ca rezultat răniri.
- Inspectați noile lame, să nu fi fost deteriorate la transport sau depozitare.

Generalități



AVERTISMENT! Motorul trebuie să fie oprit, iar butonul de oprire trebuie să fie în poziția OPRIT.

Lamele Husqvarna au o turație ridicată, fiind omologate pentru frezele electrice portabile.

Verificarea axului arborelui și a bușelor flanșelor

Când discul este înlocuit cu altul nou, verificați bușele flanșelor și axul arborelui.

- Verificați dacă filetele de pe axul arborelui nu sunt deteriorate.
- Verificați dacă suprafețele de contact de pe disc și bușele flanșelor nu sunt deteriorate, dacă au dimensiunile corecte, sunt curate și dacă se deplasează corect pe axul arborelui.

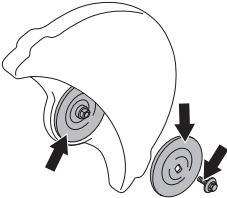

Utilizați numai șaibele de flanșă furnizate de Husqvarna, cu diametrul minim de 105 mm/ 4,1".

Nu utilizați șaibe de distanțare deformate, cu șanțuri, crestate sau murdare. Nu utilizați dimensiuni diferite al șabelor de distanțare.

Verificarea bușei

Bușele arborelui sunt utilizate pentru fixarea sculei în orificiul central al discului de tăiere.

Aparatul este prevăzut cu o bușă care poate fi basculată pentru a se adapta la dimensiunea de 20 mm sau 1" (25,4 mm). Un autocolant de pe apărătoarea lamei indică specificațiile corespunzătoare acesteia.

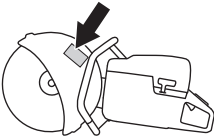

- Verificați dacă bușea de pe arborele pivot al aparatului corespunde găurii de centrare a discului. Lamele sunt marcate cu diametrul orificiului central.

Utilizați numai bușe furnizate de Husqvarna. Aceste bușe au fost proiectate pentru freza dvs. electrică.

Verificarea direcției de rotație a discului

- Când utilizați lame cu diamant, asigurați-vă că se rotesc în direcția indicată de săgeata de pe lamă. Direcția de rotație a aparatului este prezentată prin săgeți pe brațul de tăiere.

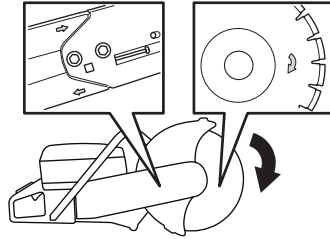

Montarea lamei de tăiere

- Lama este poziționată pe bușă (A) între șaiba de distanțare interioară (B) și șaiba de distanțare (C). Șaiba de distanțare este rotită astfel încât să se potrivească pe ax.

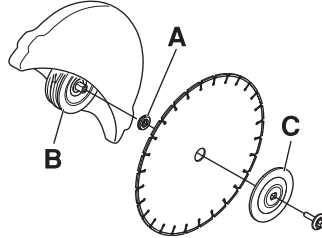

- Blocați arborele. Introduceți un instrument în orificiul din capul de tăiere și rotiți discul până când acesta se blochează.

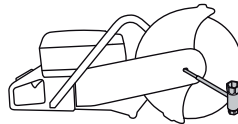

- Cuplul de torsiune pentru bolțul care susține lama este: 25 Nm (18,5 ft-lbs).

Apărătoare pentru lamă

Apărătoarea pentru echipamentul de tăiere trebuie să fie reglată astfel încât partea din spate să fie așezată la același nivel cu piesa în lucru. Stropii și scânteele de la materialul care este tăiat sunt apoi colectate de apărătoare și îndepărtate de utilizator.

Apărătoarea discului este blocată la fricțiune.

- Apăsăți capetele apărătorii pe piesa de lucru sau reglați apărătoarea cu ajutorul mânerului de reglare. Apărătoarea trebuie să fie montată întotdeauna pe aparat.

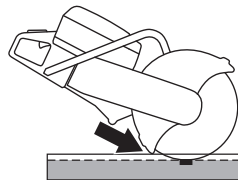

ASAMBLAREA ȘI REGLAJELE

Cap de tăiere reversibil

Aparatul este montat cu un cap de tăiere reversibil care permite tăierea în apropierea unui perete sau la nivelul solului, restricționat numai de grosimea apărătoarei discului.

În eventualitatea unui recul, controlul aparatului la tăiere este mai dificil când capul de tăiere se află în poziție inversată. Lama este amplasată mai departe față de centrul aparatului, ceea ce înseamnă că mânerul și lama nu mai sunt centrate. Este mai dificil să opriți aparatul dacă discul se blochează în zona periculoasă de recul. Pentru informații suplimentare, consultați informațiile aferente titlului „Recul” din secțiunea „Funcționare”.

De asemenea, este posibil ca unele dintre caracteristicile ergonomice corecte ale aparatului, precum echilibrul, să fie periclitare. Tăierea cu capul de tăiere inversat se va utiliza numai la tăierile care nu sunt posibile în modul standard.

Este valabil doar pentru 16"

- Slăbiți șurubul suplimentar (A) care susține apărătoarea superioară a curelei.

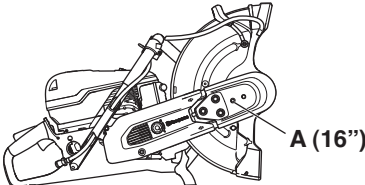

Următoarele sunt aplicabile atât pentru 14" cât și pentru 16"

- Slăbiți cele trei piulițe (B) care susțin apărătoarea superioară a curelei. Aduceți întinzătorul (C) al curelei în poziția 0" pentru a elibera tensiunea.

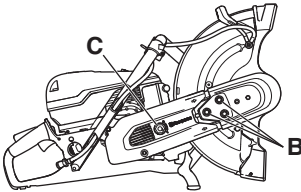

- Îndepărtați apărătoarea superioară a curelei.
- Deconectați furtunul de apă și mânerul de la apărătoarea lamei (A). Îndepărtați opritorul (C).

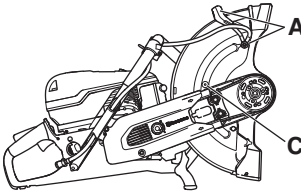

- Capul de tăiere este acul eliberat și poate fi detașat de pe utilaj. Scoateți cureaua de pe roata de curea.

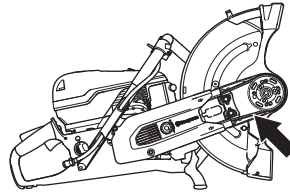

- Rotiți caseta lagărului în direcție opusă și reasamblați opritorul.

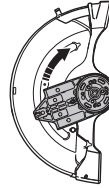

- Atașați capul de tăiere de cealaltă latură a brațului de tăiere.

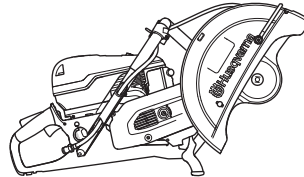

- Aduceți întinzătorul (C) al curelei în poziția 1" pentru a tensiona cureaua de transmisie.
- Montați apărătoarea curelei la capul de tăiere inversat.
- Pentru a obține tensiunea corectă a curelei de transmisie, mai întâi strângeți piulițele (B) și apoi slăbiți-le prin 1-2 răsuciri. Mișcați apărătoarea lamei (A) în sus și în jos de 3-5 ori, apoi strângeți piulițele (B) cu cheia combinată.

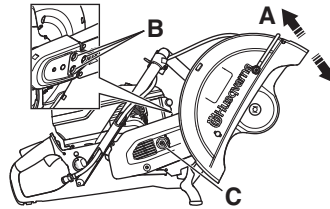

Este valabil doar pentru 16"

- Strângeți șurubul suplimentar.
- Asamblați niplul furtunului de apă și furtunul pe partea superioară opusă a apărătoarei lamei.

Generalități



AVERTISMENT! Rularea motorului într-o zonă închisă sau prost aerisită poate duce la deces prin asfixiere sau intoxicație cu monoxid de carbon. Utilizați ventilatoare pentru a asigura circulația corectă a aerului atunci când lucrați în șanțuri sau rigole mai adânci de un metru.

Carburantul și vaporii de carburant sunt inflamabile și pot cauza vătămări corporale grave atunci când sunt inhalate sau când intră în contact cu pielea. Din acest motiv, procedați cu atenție atunci când manipulați carburantul și asigurați-vă că există o ventilație adecvată.

Gazele de eșapament ale motorului sunt fierbinți și pot conține scântei care pot produce incendiu. Nu puneți niciodată în funcțiune mașina în interior sau în apropiere de materiale inflamabile!

Nu fumați și nu amplasați obiecte fierbinți în apropierea carburantului.

Amestecul de combustibil

AVERTISMENT! Mașina este echipată cu un motor în doi timpi și trebuie alimentată întotdeauna cu un amestec de benzină și ulei pentru motor în doi timpi. Pentru a fi sigur că obțineți un amestec corect, este important să măsurați exact cantitatea de ulei. La amestecarea cantităților mici de combustibil, chiar și greșeli mici influențează în mod drastic raportul de amestec.

Benzină

- Folosiți benzină fără plumb sau benzină cu plumb de bună calitate.
- Cea mai scăzută cifră octanică recomandată este 90 (RON). În cazul în care alimentați motorul cu carburant cu cifră octanică sub 90 se poate produce fenomenul numit bătaie. Acest lucru duce la temperaturi ridicate ale motorului, ceea ce poate provoca defecțiuni grave motorului.
- La lucrul de lungă durată la turații mari, se recomandă utilizarea unei benzini cu o cifră octanică mai înaltă.

Combustibil ecologic

HUSQVARNA recomandă utilizarea benzinei adaptate ecologic (numită și benzină alchilat), fie benzină preamestecată Aspen pentru motoare în doi timpi, fie benzină adaptată ecologic pentru motoare în patru timpi, amestecată cu ulei pentru motoare în doi timpi, conform indicațiilor de mai jos. Rețineți faptul că la schimbarea tipului de carburant poate fi necesară reglarea carburatorului (vezi instrucțiunile din capitolul Carburator).

Poate fi utilizat carburant amestecat cu etanol E10 (amestec de etanol de maxim 10%). Utilizarea amestecurilor de etanol mai mari de E10 va determina o funcționare necorespunzătoare care poate duce la deteriorarea motorului.

Ulei pentru motoare în doi timpi

- Utilizați ulei pentru motoare în doi timpi HUSQVARNA, realizat special pentru a obține rezultate și performanțe optime cu motoare în doi timpi, răcite cu aer.
- Nu utilizați niciodată ulei destinat motoarelor suspendate în exteriorul bordului, răcite cu apă, denumit uneori ulei pentru motoare suspendate (TCW).
- Nu folosiți niciodată uleiuri destinate pentru motoare în patru timpi.

Amestecul

- Amestecați întotdeauna benzina și uleiul într-un rezervor curat destinat pentru benzină.
- Începeți întotdeauna cu jumătatea cantității de benzină. Adăugați apoi toată cantitatea de ulei. Amestecați (scuturați) amestecul de combustibil. Adăugați restul cantității de benzină.
- Amestecați (scuturați) amestecul de combustibil bine înainte de a umple rezervorul de combustibil al mașinii.
- Nu faceți rezerve de combustibil pentru mai mult de o lună.

Raport de amestec

- 1:50 (2%) cu ulei HUSQVARNA pentru motoare în doi timpi sau similar.

Benzină, litri	Ulei pentru motoare în doi timpi, litri
	2% (1:50)
5	0,10
10	0,20
15	0,30
20	0,40

- 1:33 (3%) cu uleiuri din clasa JASO FB sau ISO EGB concepute pentru motoarele în doi timpi cu răcire cu aer sau amestec conform cu instrucțiunile oferite de producătorul uleiului.

MANIPULAREA COMBUSTIBILULUI

Alimentarea



AVERTISMENT! Următoarele măsuri de precauție micșorează riscul de incendii:

Nu fumați și nu amplasați obiecte fierbinți în apropierea carburantului.

Oprii motorul și lăsați-l să se răcească câteva minute înainte de alimentare. Motorul trebuie să fie oprit, iar butonul de oprire trebuie să fie în poziția OPRIT.

Deschideți capacul rezervorului de combustibil încet, ca o eventuală suprapresiune să fie încet compensată.

Curățați suprafața din jurul capacului rezervorului de carburant.

Strângeți bine capacul rezervorului după alimentare.

Când capacul nu este corect strâns, acesta poate vibra și se poate desprinde, iar carburantul se poate scurge din rezervor, creând un pericol de incendiu.

Mutați mașina cel puțin 3 m de la locul alimentării înainte de a o porni.

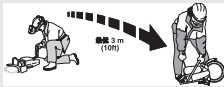

Nu porniți niciodată mașina:

- Dacă ați vărsat carburant sau ulei pentru motor pe utilaj. Curățați scurgerea și lăsați carburantul rămas să se evapore.
- Dacă ați vărsat carburant pe dumneavoastră sau pe îmbrăcăminte, schimbați îmbrăcăminte. Spălați părțile ce au ajuns în contact cu combustibilul. Folosiți săpun și apă.
- În caz de scurgere de combustibil din mașină. Verificați periodic capacul rezervorului și conductele de combustibil în privința curgerii.
- Cu excepția cazului când capacul rezervorului de carburant este corect strâns după realimentare.

Transport și depozitare

- Depozitați și transportați mașina și combustibilul în așa fel încât să nu existe riscul de contact al eventualelor scurgeri și vaporilor cu scânteii sau foc, de exemplu, de la mașini electrice, motoare electrice, contacte electrice/comutatoare de forță sau centrale de încălzire.
- La depozitarea și transportul combustibilului trebuie folosite canistre special destinate și omologate.

Depozitarea pe termen lung

- În cazul în care mașina este depozitată un timp mai îndelungat trebuie ca rezervorul de combustibil să fie golit. Întrebați la stația de benzină din apropiere unde puteți arunca surplusul de combustibil.

Echipamentul de protecție

Generalități

- Nu folosiți niciodată mașina dacă nu puteți cere ajutorul cuiva în caz de accident.

Echipament personal de protecția muncii

La orice folosire a mașinii trebuie folosit un echipament de protecție personal omologat. Echipamentul de protecție personal nu elimină riscul de rănire dar reduce efectul unei răniri în cazul unui accident. Cereți ajutor la magazinul de vânzare pentru alegerea echipamentului.



AVERTISMENT! Utilizarea produselor, cum ar fi freze, polizoare, burghie care sablează sau formează materialul, poate genera praf și vapori ce pot conține substanțe chimice periculoase. Verificați natura materialului pe care intenționați să îl procesați și utilizați o mască de respirație corespunzătoare.

Expunerea pe termen lung la zgomot poate avea ca rezultat o afecțiune ireversibilă a auzului. Utilizați întotdeauna un sistem omologat de protecție a auzului. Ascultați semnalele de avertisment sau strigătele când purtați echipament pentru protecția auzului. Îndepărtați echipamentul pentru protecția auzului imediat ce se oprește motorul.

Folosiți întotdeauna:

- Cască de protecție omologată
- Protecția auzului
- Dispozitive omologate de protecție a ochilor. Dacă se folosește o mască de protecție trebuie să se folosească și ochelari de protecție omologați. Ochelari de protecție omologați înseamnă aceia care îndeplinesc standardul ANSI Z87.1 pentru SUA sau EN 166 pentru țările Pieții Comune. Mască de protecție trebuie să corespundă standardului EN 1731.
- Mască de protecție
- Mănuși de protecție rezistente, care asigură priză bună.
- Haine potrivite, rezistente și confortabile, care nu îngreună libertatea în mișcare. La tăiere se produc scântei care pot aprinde articolele de îmbrăcăminte. Husqvarna recomandă purtarea de articole vestimentare din bumbac ignifug sau denim dens. Nu purtați îmbrăcăminte din material precum nailon, poliester sau văsoză. Dacă se aprind, aceste materiale se pot lipi de piele. Nu purtați pantaloni scurți
- Cizme cu bombeu de oțel și talpă cu aderență bună.

Alte echipamente de protecție



ATENȚIE! Se pot genera scântei care pot provoca un incendiu atunci când lucrați cu utilajul. Păstrați în permanență echipamentele de stins incendiile la îndemână.

- Stingător de incendiu
- Trusa de prim ajutor trebuie să fie întotdeauna la îndemână.

Măsurile generale de protecția muncii

Această secțiune descrie instrucțiunile de siguranță fundamentale pentru utilizarea echipamentului. Aceste informații nu trebuie să înlocuiască niciodată aptitudinile profesionale și experiența.

- Citiți cu atenție instrucțiunile de utilizare și asigurați-vă că ați înțeles conținutul înainte de a folosi mașina. Se recomandă ca primii operatori să beneficieze, de asemenea, de instruirea practică înainte de a utiliza aparatul.
- Rețineți că este responsabilitatea dvs., ca operator, să nu expuneți alte persoane sau proprietatea acestora la accidente sau pericole.
- Utilajul trebuie păstrat în stare de curățenie. Indicatoarele și autocolantele trebuie să fie complet lizibile.

Procedați permanent conform raționamentului de bun simț

Nu este posibil să prezentăm toate situațiile imaginabile cu care vă puteți confrunta. Lucrați întotdeauna cu atenție și luați decizii de bun simț. Dacă vă aflați într-o situație în care vă simțiți nesigur, opriți-vă și solicitați asistență expertă. Contactați distribuitorul, agentul de service sau un utilizator de freze electrice experimentat. Nu începeți nicio activitate asupra căreia vă simțiți nesigur.



AVERTISMENT! Mașina poate deveni o unealtă periculoasă și poate produce raniri grave sau mortale ale utilizatorului sau a altor persoane, în cazul în care este folosită în mod greșit sau neglijent.

Nu permiteți copiilor sau altor persoane neinstruite în operarea utilajului să îl utilizeze sau să îl depaneze.

Nu lăsați niciodată o altă persoană să folosească mașina înainte de a vă asigura că conținutul din instrucțiunile de folosire sunt înțelese.

Nu utilizați niciodată aparatul în cazurile în care sunteți obosit, ați consumat băuturi alcoolice sau dacă vă tratați cu medicamente care vă pot afecta vederea, judecata sau coordonarea mișcărilor.

UTILIZAREA



AVERTISMENT! Modificările și/sau accesoriile neaprobate pot duce la răni grave sau la moartea utilizatorului sau a altor persoane. Orice modificare a construcției originale a mașinii este interzisă fără aprobarea fabricantului.

Niciodată nu modificați aparatul în așa fel încât să nu mai corespundă design-ului original și nu-l utilizați dacă există suspiciunea că a fost modificat de către altcineva.

Nu utilizați niciodată un aparat care este defect. Efectuați verificările de siguranță, operațiile de întreținere și de service descrise în acest manual. Anumite operații de întreținere și de service trebuie efectuate de specialiști instruiți și calificați. Consultați instrucțiunile din subcapitolul *Întreținerea*.

Folosii întotdeauna piese de schimb originale.



AVERTISMENT! În timpul funcționării, acest aparat produce un câmp electromagnetic. În anumite împrejurări, acest câmp poate interfera cu implanturile medicale active sau pasive. Pentru a reduce pericolul de răniri grave sau fatale, recomandăm persoanelor cu implanturi medicale să consulte medicul și producătorul de implanturi medicale înainte de a acționa aparatul.

Siguranța zonei de lucru



AVERTISMENT! Distanța de siguranță față de motoriferăstrău este de 15 metri. Sunteți răspunzător ca animale și spectatori să nu se afle în zona de lucru. Nu începeți să tăiați până când locul de muncă nu a fost eliberat și nu v-ați asigurat o poziție stabilă.

- Fiți atent la mediul înconjurător pentru a vă asigura că nu există factori care ar putea influența controlul asupra utilajului.
- Asigurați-vă că toate persoanele și obiectele sunt ferite de contactul cu echipamentul de tăiere și că nu pot fi lovite cu bucăți provenite din lamă.
- Evitați folosirea în vreme proastă. Ca de exemplu ceață deasă, ploaie puternică, vânt tare, frig excesiv, etc. Lucrul pe vreme rea este oboseitor și poate duce la apariția de situații periculoase cum ar fi suprafețele alunecoase.
- Nu începeți să lucrați cu motoriferăstrăul până când locul de muncă nu a fost eliberat și nu v-ați asigurat stabilitatea picioarelor. Atenție la obstacolele cu mișcări neașteptate. Asigurați-vă că în timpul lucrului nu se vor desprinde și nu vor cădea materiale care pot provoca accidente. Procedați cu atenție în cazul în care lucrați pe teren înclinat.
- Asigurați o iluminare corespunzătoare pentru a asigura un loc de muncă sigur.

- Asigurați-vă că în zona de lucru sau în materialul care urmează să se taie nu există trasee de conducte sau de cabluri.
- Dacă se execută tăierea într-un recipient (tambur, conductă sau alt recipient), mai întâi trebuie să vă asigurați că acesta nu conține materiale inflamabile sau alte materiale volatile.

Reguli principale de lucru



AVERTISMENT! Nu trageți freza electrică într-o parte; acest lucru poate cauza blocarea sau ruperea lamei ce poate avea ca rezultat rănierea persoanelor.

Evitați întotdeauna tăierea cu partea laterală a lamei; aproape sigur lama se va deteriora sau se va rupe și poate provoca daune imense. Utilizați numai secțiunea de tăiere.

Nu utilizați niciodată un disc diamant pentru a tăia material plastic. Căldura degajată în timpul tăierii poate topi plasticul, acesta se poate lipi de disc și poate provoca recul.

Tăierea în metal generează scântei care pot provoca incendii. Nu utilizați aparatul în apropierea substanțelor sau a gazelor inflamabile.

- Utilajul este proiectat și destinat utilizării pentru tăierea cu lame abrazive sau cu lame cu diamant special concepute pentru utilajele manuale, de mare viteză. Utilajul nu se va folosi cu niciun alt tip de disc sau pentru niciun alt tip de tăiere.
- Verificați dacă discul este montat corect și dacă nu prezintă semne de deteriorare. Consultați instrucțiunile din secțiunile „Discuri” și „Ansamblu și setări”.
- Verificați dacă se utilizează discul corect pentru aplicația respectivă. A se vedea instrucțiunile din secțiunile „Discurile”.
- Nu tăiați niciodată materiale de azbest!
- Țineți fierăstrăul cu ambele mâini; asigurați o priză fermă, înconjurând mânerul de degetele mari și cu celelalte degete. Mâna dreaptă trebuie să fie pe mânerul posterior, iar mâna stângă pe mânerul frontal. Toți operatorii, indiferent dacă sunt dreptaci sau stângaci, trebuie să utilizeze acest mod de prindere. Nu acționați niciodată o freză electrică ținând-o cu o singură mână.

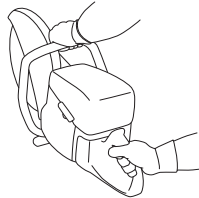

UTILIZAREA

- Așezați-vă în paralel cu discul. Nu stați în spatele acestuia. În eventualitatea unui recul, freza se va deplasa în planul discului.

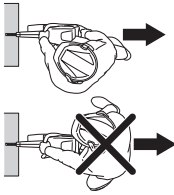

- Păstrați o distanță sigură față de disc, atunci când motorul este în funcțiune.
- Nu lăsați niciodată aparatul nesupravegheat cu motorul în funcțiune.
- Nu deplasați niciodată utilajul atunci când echipamentul de tăiere se rotește. Utilajul este echipat cu reductor de fricțiune pentru scurtarea timpului de oprire a lamei.
- Apărătoarea pentru echipamentul de tăiere trebuie să fie reglată astfel încât partea din spate să fie așezată la același nivel cu piesa în lucru. Stropii și scântelele de la materialul care este tăiat sunt apoi colectate de apărătoare și îndepărtate de utilizator. Apărătoarele pentru echipamentul de tăiere trebuie să fie întotdeauna montate atunci când utilajul se află în funcțiune.

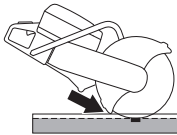

- Nu utilizați niciodată zona de recul a lamei **de tăiere**. A se vedea instrucțiunile din subcapitolul „Reculul”.
- Asigurați-vă un echilibru corespunzător și stabilitatea picioarelor.
- Nu tăiați niciodată mai sus de înălțimea umărului.
- Nu tăiați niciodată de pe o scară. Utilizați o platformă sau un eșafodaj dacă tăiați la o înălțime mai mare decât cea a umărului. Nu vă întindeți

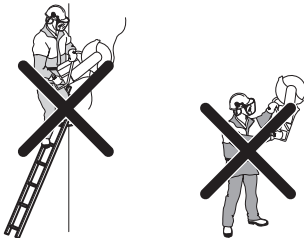

- Păstrați o distanță confortabilă față de piesa prelucrată.
- Verificați dacă lama nu se află în contact cu nimic altceva atunci când aparatul este pornit
- Utilizați ușor lama de tăiere la o viteză de rotație mare (putere maximă); mențineți viteza maximă până la finalizarea tăierii.
- Lăsați utilajul să funcționeze fără a forța și fără a apăsa lama.

- Alimentați aparatul la același nivel cu lama. Presiunea din partea laterală poate avaria lama și este foarte periculoasă.



- Mișcați ușor lama înainte și înapoi pentru a atinge o zonă mică de contact între lamă și materialul care urmează să fie tăiat. Acest lucru reduce temperatura lamei și asigură o tăiere eficientă.

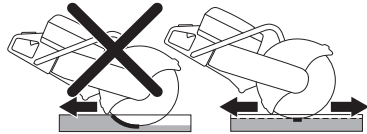

Dirijarea prafului

Aparatul este dotat cu un sistem de spălare cu apă pentru îndepărtarea optimă a prafului.

Dacă este posibil, utilizați lame de tăiere umede și răcire cu apă pentru gestionarea optimă a prafului. A se vedea instrucțiunile din secțiunile „Discurile”.

Reglați debitul de apă cu ajutorul robinetului pentru a bloca praful generat prin tăiere. Volumul necesar al apei variază în funcție de tipul de lucrare disponibilă.

Dacă furtunurile de apă se slăbesc de la sursa de alimentare, acest lucru indică faptul că aparatul este conectat la o presiune prea mare a apei. Pentru presiunea de apă recomandată, consultați instrucțiunile aferente titlului „Date tehnice”.

UTILIZAREA

Tăierea cu lamele zimțate/din metal dur în timpul operațiunilor de salvare



AVERTISMENT! O freză electrică nu trebuie utilizată niciodată cu o lamă din metal dur pentru lucrări care nu sunt de urgență, cum ar fi lucrări de construcții.

Rețineți întotdeauna că lamele din metal dur au un recul mai mare decât lamele abrazive sau lamele cu diamant, dacă nu sunt utilizate corect.

Dacă forțele de siguranță publică (departamentul de stingere a incendiilor) care au achiziționat această freză electrică au decis să doteze acest dispozitiv cu o lamă din metal dur pentru operațiuni de salvare, trebuie respectate următoarele instrucțiuni privind siguranța.

Echipamente de instruire și de protecție

- Numai operatorilor instruiți pentru efectuarea tăierii cu ajutorul frezei electrice dotate cu lamă din metal dur li se va permite să acționeze freza electrică.
- Echipamentul complet de protecție împotriva incendiilor va fi purtat întotdeauna de către operatorii.
- O mască de protecție a feței, completă (nu doar ochelari de protecție) va fi purtată de operator pentru protejarea feței de resturile volante sau de un recul neașteptat al frezei electrice.

Zona periculoasă

Din cauza materialului aruncat, nu i se va permite niciunei persoane care nu are echipamentul de protecție descris mai sus să intre în zona periculoasă.

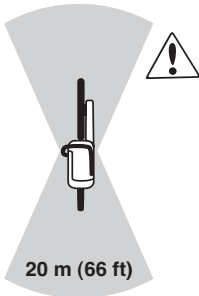

Viteza lamei

Utilizați ușor lama de tăiere la o viteză de rotație mare (putere maximă); mențineți viteza maximă până la finalizarea tăierii. Viteza lamei inferioare, în special la materiale dure și slabe, poate avea ca rezultat blocarea și ruperea plăcilor de metal.

Materialul slab

Tăierea materialelor slabe și dure, (de ex., acoperișuri din tablă) ar trebui efectuată pe direcția înainte pentru a avea cel mai bun control.

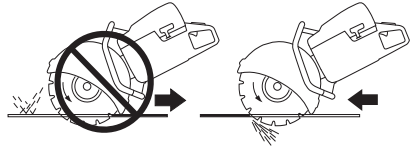

Subțierea sau blocarea

Efectuați o evaluare atentă a modului în care obiectul se va mișca în timpul etapei finale a tăierii pentru a evita subțierea sau blocarea. Tăietura trebuie să fie deschisă în timpul procesului de tăiere. Dacă obiectul se deformează, iar tăietura începe să se închidă, lama se poate subția, având ca posibil rezultat un recul sau deteriorarea lamei.

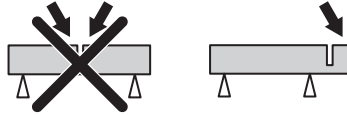

Tăierea în linie dreaptă

Înclinarea sau strâmbarea liniei de tăiere va reduce eficiența tăierii și va deteriora lama.

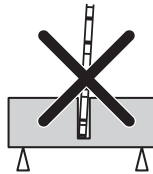

Înainte de fiecare operațiune de salvare

Asigurați-vă că lama și apărătoarea lamei nu sunt avariate sau fisurate. Înlocuiți lama sau apărătoarea lamei, dacă acestea sunt expuse impactului sau dacă sunt fisurate.

- Verificați dacă nu s-a slăbit nicio placă de metal de pe lama de tăiere.
- Verificați dacă lama nu este oblică și nu prezintă semne de crăpare sau alte defecte.

La tăierea materialelor dure, lamele din metal dur se vor tocii rapid. Pentru cele mai bune performanțe în timpul operațiunilor de salvare, vă recomandăm montarea unei lame noi.

UTILIZAREA

Recul



AVERTISMENT! Reculurile sunt bruște și pot fi foarte violente. Motofierăstrăul poate fi aruncat în sus și înapoi, spre operator, într-o mișcare de rotație, cauzând vătămări corporale grave sau chiar mortale. Este vital să înțelegeți ce cauzează reculul și cum să îl evitați înainte de a opera utilajul.

Recul este deplasarea bruscă în sus care poate avea loc dacă lama este prinsă sau blocată în zona de recul. Majoritatea reculurilor sunt scurte și nu constituie un pericol foarte mare. Cu toate acestea, reculul poate fi foarte violent și poate arunca motofierăstrăul în sus și înapoi spre operator, într-o mișcare de rotație, cauzând vătămări corporale grave sau chiar mortale.

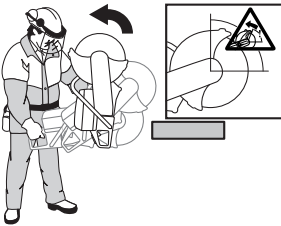

Forța de reacție

În timpul tăierii este prezentă întotdeauna o forță de reacție. Forța trage utilajul în direcția opusă rotației lamei. În majoritatea cazurilor, această forță este nesemnificativă. Dacă lama este prinsă sau blocată, forța de reacție va fi puternică și este posibil să pierdeți controlul asupra motofierăstrăului.

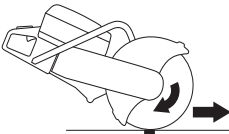

Nu deplasați niciodată utilajul atunci când echipamentul de tăiere se rotește. Forțele giroscopice pot face dificilă mișcarea dorită.

Zona de recul

Nu utilizați niciodată zona de recul a lamei **de tăiere**. Dacă lama este prinsă sau blocată în zona de recul, forța de reacție va împinge motofierăstrăul în sus și înapoi spre operator, într-o mișcare de rotație, cauzând vătămări corporale grave sau chiar mortale.



Recul ascendent

Dacă pentru tăiere se utilizează zona de recul, forța de reacție va face ca lama să urce în tăietură. Nu utilizați zona de recul. Utilizați secțiunea inferioară a lamei pentru a evita crearea reculului ascendent.

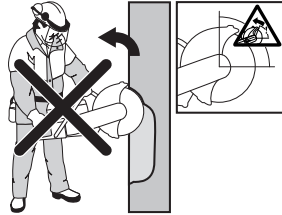

Recul de prindere

Prinderea are loc atunci când tăietura se închide și blochează lama. Dacă lama este prinsă sau blocată, forța de reacție va fi puternică și este posibil să pierdeți controlul asupra motofierăstrăului.



Dacă lama este prinsă sau blocată în zona de recul, forța de reacție va împinge motofierăstrăul în sus și înapoi spre operator, într-o mișcare de rotație, cauzând vătămări corporale grave sau chiar mortale. Fiți atenți la o potențială mișcare a piesei de lucru. Dacă piesa de lucru nu este corect susținută și se mișcă în timpul tăierii, aceasta poate intra în contact cu lama și poate cauza recul.

UTILIZAREA

Tăierea conductelor

Trebuie să se acorde o grijă deosebită atunci când se taie țevi. Dacă țeava nu este sprijinită în mod adecvat și tăietura nu este menținută deschisă pe parcursul tăierii, lama se poate prinde în zona de recul și poate cauza un recul foarte puternic. Fiți deosebit de atenți la tăierea unei conducte cu un capăt manșonat sau a unei conducte dintr-un șanț care, dacă nu este corect susținută, se poate încovoia și poate intra în contact cu lama.

Înainte de a începe tăierea, trebuie să vă asigurați de prinderea corectă a conductei, pentru a nu se deplasa sau rostogoli în timpul tăierii.

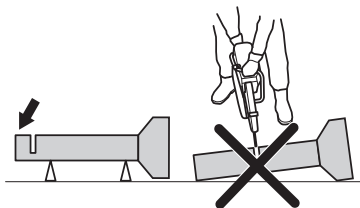

Dacă conducta se poate încovoia și închide tăietura, va exista un contact cu lama în zona de recul, ceea ce poate produce un recul important. Când conducta este corect susținută, capătul acesteia se va deplasa în jos, tăietura se va deschide și nu va exista contact.

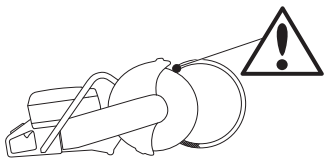

Sucesiunea corectă de tăiere a unei conducte

- 1 Mai întâi, tăiați secțiunea I.
- 2 Treceți la partea II și tăiați de la secțiunea I până la baza conductei.
- 3 Treceți la partea III și tăiați partea rămasă a conductei, care se termină la baza acesteia.

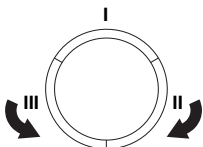

Cum se evită reculul

Evitarea reculului este simplă.

- Piesa pe care se lucrează trebuie sprijinită întotdeauna, astfel încât tăietura să rămână deschisă în timpul tăierii. Când se deschide tăietura nu există recul. Dacă tăietura se închide și prinde lama, există întotdeauna pericolul de generare a reculului.

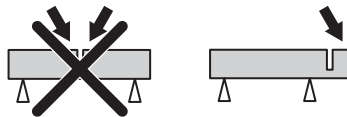

- Atenție la introducerea discului într-o tăietură existentă.
- Fiți pregătit pentru deplasarea piesei sau pentru alte evenimente care pot strânge tăietura și bloca discul.

Transport și depozitare

- Fixați echipamentul în timpul transportului, pentru a evita deteriorarea și accidentele.
- Nu depozitați sau nu transportați freza electrică cu lama de tăiere montată.
- Pentru transportul și depozitarea discurilor, consultați secțiunea „Discurile”.
- Pentru transportul și depozitarea carburantului, consultați secțiunea „Manevrarea carburantului”.
- Depozitați echipamentul într-o zonă blocabilă, unde nu pot ajunge copii și persoanele neautorizate.

PORNIRE ȘI OPRIRE

Înainte de a începe



AVERTISMENT! Înaintea pornirii trebuie observate următoarele: Citiți cu atenție instrucțiunile de utilizare și asigurați-vă că ați înțeles conținutul înainte de a folosi mașina.

Utilizați echipamentul de protecție personală. Consultați subcapitolul Echipament de protecție personală”.

Nu porniți aparatul dacă nu sunt montate curea și apărătoarea acesteia. În caz contrar, ambreiajul se poate slăbi și poate cauza vătămări corporale.

Asigurați-vă că ați fixat bine capacul rezervorului de carburant și că nu există scurgeri de carburant.

Controlați ca nici o persoană neautorizată să nu se afle în zona de lucru, pentru a nu exista risc de răni grave.

- Efectuați întreținerea zilnică. Consultați instrucțiunile din capitolul „Întreținerea”.

Pornire



AVERTISMENT! Discul se învâрте în momentul pornirii motorului. Asigurați-vă că se poate roti liber.

Cu motorul rece:

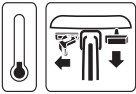

- Asigurați-vă că butonul de oprire (STOP) este în poziționat la stânga.

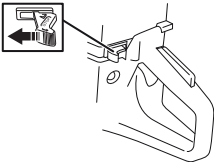

- Poziția de pornire a supapei de alimentare și a șocului se obțin trăgând complet în exterior dispozitivul de control al șocului.



- **Ventil de decomprimare:** Apăsăți supapa pentru a reduce presiunea în cilindru (astfel favorizați pornirea motorfierăstrăului). Supapa de decompresie trebuie utilizată la fiecare pornire. După pornirea motorfierăstrăului supapa revine automat în poziția inițială.

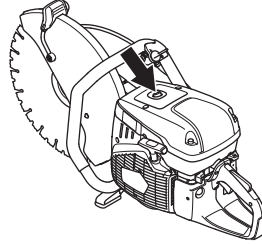

- Apăsăți de mai multe ori pompa de aerisire, până când combustibilul începe să umple pompa (de aproximativ 6 ori). Pompa trebuie să se umple în întregime.

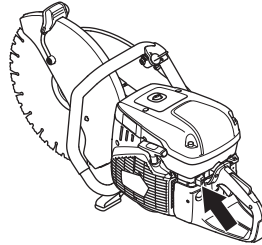

- Prindeți mânerul din față cu mâna stângă. Călcați cu piciorul drept pe secțiunea inferioară a mânerului din spate pentru a fixa aparatul la pământ. Trageți mânerul de pornire cu mâna dreaptă, până când motorul pornește. **Nu răsușiți niciodată cablul de pornire în jurul mâinii.**



PORNIRE ȘI OPRIRE



- Împingeți dispozitivul de control al șocului imediat ce motorul pornește; cu șocul tras în afară, motorul se va opri în câteva secunde. (Dacă motorul se oprește oricum, trageți din nou mânerul demarorului.)
- Apăsați pe butonul de admisie pentru a dezactiva supapa de alimentare, iar aparatul va funcționa la ralanti.

AVERTISMENT! Trageți încet firul de pornire cu mâna dreaptă până când simțiți rezistență (în timp ce închizătoarele demarorului cuplează), apoi trageți puternic și rapid.

Nu trageți complet cablul de demaraj și nici nu dați drumul mânerului demarorului când acesta este în poziție complet scoasă. Aceste manevre pot produce avarii ale mașinii.

Cu motorul cald:



- Asigurați-vă că butonul de oprire (STOP) este în poziționat la stânga.

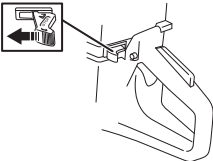

- Fixați dispozitivul de control al șocului în poziția de șoc. Poziția de șoc reprezintă, de asemenea, poziția automată a supapei de alimentare.



- **Ventil de decomprimare:** Apăsați supapa pentru a reduce presiunea în cilindru (astfel favorizați pornirea motorului). Supapa de decomprimare trebuie utilizată la fiecare pornire. După pornirea motorului supapa revine automat în poziția inițială.



- Împingeți dispozitivul de control al șocului pentru a dezactiva șocul (poziția supapei de alimentare se menține).



- Prindeți mânerul din față cu mâna stângă. Călcați cu piciorul drept pe secțiunea inferioară a mânerului din spate pentru a fixa aparatul la pământ. Trageți mânerul de pornire cu mâna dreaptă, până când motorul pornește. **Nu răsuciți niciodată cablul de pornire în jurul mâinii.**



- Apăsați pe butonul de admisie pentru a dezactiva supapa de alimentare, iar aparatul va funcționa la ralanti.

AVERTISMENT! Trageți încet firul de pornire cu mâna dreaptă până când simțiți rezistență (în timp ce închizătoarele demarorului cuplează), apoi trageți puternic și rapid.

Nu trageți complet cablul de demaraj și nici nu dați drumul mânerului demarorului când acesta este în poziție complet scoasă. Aceste manevre pot produce avarii ale mașinii.



AVERTISMENT! Când motorul funcționează, gazele de eșapament conțin substanțe chimice precum hidrocarburi nearse și monoxid de carbon. Conținutul gazelor de eșapament determină afecțiuni respiratorii, malformații congenitale de natură cancerosă sau alte afecțiuni ale aparatului reproducător.

Monoxidul de carbon este incolor și insipid și este întotdeauna prezent în gazele de eșapament. Intoxicarea cu monoxid de carbon începe printr-o ușoară amețeală, de care victima poate fi conștientă sau nu. O persoană poate leșina și cădea în stare de inconștiență brusc, în cazul în care concentrația de monoxid de carbon este suficient de ridicată. Deoarece monoxidul de carbon este incolor și insipid, prezența sa nu poate fi detectată. De fiecare dată când se constată prezența unui miros la eșapament, monoxidul de carbon este prezent. Nu utilizați o freză alimentată cu benzină în spații închise sau în șanțuri mai adânci de 3 picioare (1 metru) sau în alte zone cu ventilație slabă. Asigurați o ventilație adecvată când lucrați în șanțuri sau în alte zone închise.

PORNIRE ȘI OPRIRE

Oprire



ATENȚIE! Discul continuă să se rotească timp de un minut după oprirea motorului. (Funcționarea din inerție a lamei.) Asigurați-vă că discul se poate roti liber până la oprirea completă. Neglijența poate conduce la vătămări corporale grave.

- Opriți motorul, deplasând butonul de oprire (STOP) la dreapta.

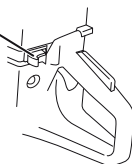

ÎNTREȚINERE

Generalități



AVERTISMENT! Utilizatorul poate efectua doar acele lucrări de întreținere și service care sunt descrise în acest manual de utilizare. Intervenții mai cuprinzătoare trebuie efectuate de un atelier de service autorizat.

Motorul trebuie să fie oprit, iar butonul de oprire trebuie să fie în poziția OPRIT.

Utilizați echipamentul de protecție personală. Consultați subcapitolul Echipament de protecție personală”.

Durata de folosire a mașinii se poate scurta iar riscul de răniri poate crește dacă întreținerea mașinii nu se efectuează în mod corect și dacă service și/sau reparații nu se efectuează într-un mod profesional. Dacă aveți nevoie de informații suplimentare, contactați atelierul service cel mai apropiat.

- Permiteți distribuitorului Husqvarna să verifice în mod regulat utilajul și să efectueze ajustările și reparațiile esențiale.

Planificarea întreținerii

În programul de întreținere puteți vedea care dintre componentele utilajului necesită întreținere și la ce intervale trebuie să fie efectuată aceasta. Intervalele se calculează pe baza utilizării zilnice a utilajului și pot varia în funcție de rata de utilizare.

Întreținere zilnică	Întreținere săptămânală	Întreținere lunară
Curățarea	Curățarea	Curățarea
Curățare externă		Bujia
Răcitorul de admisie a aerului		Rezervorul de combustibil
Inspecție funcțională	Inspecție funcțională	Inspecție funcțională
Inspecție generală	Sistemul de amortizare a vibrațiilor*	Sistemul de alimentare cu carburant
Clichetul de blocare a butonului de accelerație*	Toba de eșapament*	Filtrul de aer
Contactul de oprire*	Cureaua de transmisie	Mecanismul de acționare, ambreiajul
Apărătoare pentru lamă*	Carburatorul	
Lamă de tăiere**	Demarorul	

*A se vedea instrucțiunile din secțiunea „Echipamentul de siguranță al utilajului”.

**A se vedea instrucțiunile din secțiunile „Discurile” și „Asamblarea și configurarea”.

Curățarea

Curățare externă

- Curățați zilnic aparatul, clătindu-l cu apă curată după terminarea lucrului.

Răcitorul de admisie a aerului

- Curățați răcitorul de admisie a aerului, atunci când este necesar.

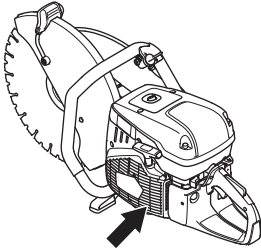

AVERTISMENT! O priză de aer murdară sau blocată conduce la supraîncălzirea utilajului, ceea ce provoacă deteriorarea pistonului și a cilindrului.

Bujia

- Dacă utilajul are putere prea scăzută, dacă pornește greu sau funcționează necorespunzător la viteză de ralanti: verificați întotdeauna bujia înainte de a lua alte măsuri.
- Pentru a elimina riscul electrocutării, asigurați-vă că nu s-au deteriorat capacul bujiei și cablul de alimentare a aprinderii.
- Dacă bujia este murdară, curățați-o și, în același timp, asigurați-vă că interstițiul electrozului este de 0,5 mm. Înlocuiți, dacă este necesar.

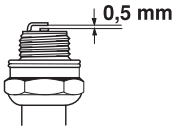

AVERTISMENT! Folosiți întotdeauna bujii de tipul recomandat! O bujie incorectă poate să distrugă pistonul și cilindrul.

Acești factori cauzează depuneri pe electrozii bujiei având ca rezultat o funcționare defectuoasă și dificultăți de pornire.

- Un amestec greșit de ulei în combustibil (prea mult sau ulei nepotrivit).
- Un filtru de aer murdar.

Inspecție funcțională

Inspecție generală

- Verificați ca șuruburile și piulițele să fie strânse.

Cureaua de transmisie

Tensionarea curelei de transmisie

Tensiunea unei curele de transmisie noi trebuie reajustată după utilizarea unuia sau a două rezervoare de combustibil.

Când utilajul este dotat cu inhibitor de fricțiune, din carcasa rulmenților se poate auzi un hârșăit atunci când lama este răsucită manual. Acest lucru este normal. Vă rugăm contactați un atelier autorizat Husqvarna, dacă aveți întrebări.

Cureaua de transmisie este capsulată și bine protejată de praf și murdărie.

- Slăbiți cele 3 piulițe (B) cu 1-2 rotiri spre stânga.

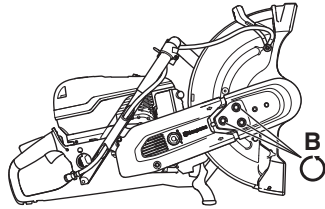

- Mișcați apărațoarea lamei (A) în sus și în jos de 3-5 ori, apoi strângeți piulițele (B) cu cheia combinată.

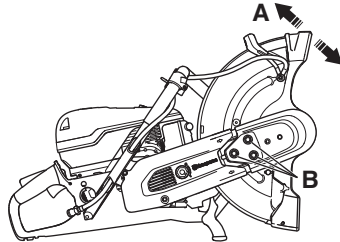

ÎNȚREȚINERE

Înlocuirea curelei de transmisie



AVERTISMENT! Niciodată nu porniți motorul dacă roata de transmisie și ambreiajul sunt demontate pentru întreținere. Nu porniți utilajul fără a fi montat brațul de tăiere sau capul de tăiere. În caz contrar, ambreiajul se poate lărgi și poate cauza răniri personale.

- Demontați capul de tăiere, consultați instrucțiunile de sub titlul Cap de tăiere reversibil".
- Acum îndepărtați apărătoarea curelei din spate.

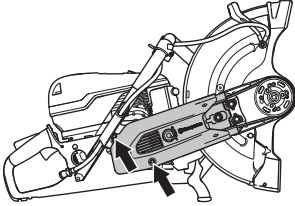

- Înlocuiți cureaua de transmisie. Aduceți întinzătorul curelei în poziția 1" pentru a tensiona cureaua de transmisie.

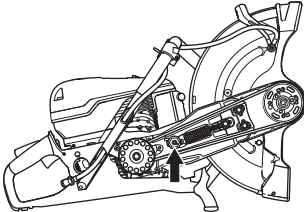

- Fixați apărătoarele curelei.
- Pentru a obține tensiunea corectă a curelei de transmisie, mai întâi strângeți piulițele (B) și apoi slăbiți-le prin 1-2 răsuciri. Mișcați apărătoarea lamei (A) în sus și în jos de 3-5 ori, apoi strângeți piulițele (B) cu cheia combinată.

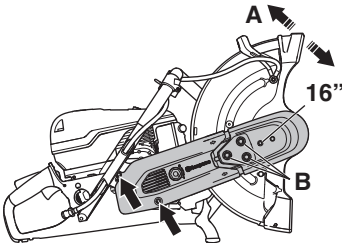

Carburatorul

Carburatorul este prevăzut cu ace fixe pentru a asigura alimentarea motorului cu amestec corespunzător de combustibil și aer, în orice condiții. Dacă motorul nu dezvoltă putere sau se turează greu, procedați astfel:

- Verificați filtrul de aer și înlocuiți-l dacă este cazul. Dacă nu obțineți astfel rezultatul dorit, luați legătura cu un atelier de service autorizat.

Reglarea turației de mers în gol



ATENȚIE! Contactați distribuitorul/atelierul de service dacă setarea de ralanti nu poate fi reglată astfel încât lamele să fie staționare. Nu utilizați aparatul dacă nu a fost reglat sau reparat în mod corespunzător.

Porniți motorul și verificați setarea modului ralanti. Când carburatorul este setat corect, lama de tăiere trebuie să fie nemișcată în modul ralanti.

- Ajustați viteza de ralanti, utilizând șurubul „T”. Când este necesară ajustarea, răsuciți mai întâi șurubul în sensul acelor de ceas, până când lama începe să se rotească. Apoi, răsuciți șurubul în sensul invers acelor de ceas, până când rotirea lamei încetează.

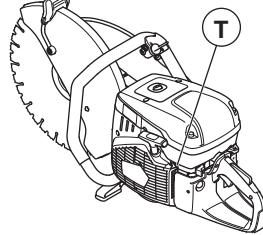

Turația de mers în gol recomandată: 2700 rpm

Demarorul



AVERTISMENT! Resortul de readucere este montat în carcasa demarorului în poziție tensionată, și poate sări afară cauzând leziuni în cazul în care este mănuit neglijent.

Fiți întodeauna atenți când schimbați resortul de readucere sau șnurul de demaraj. Folosiți ochelari de protecție.

Schimbarea șnurului de demaraj rupt sau uzat

- Desfaceți șuruburile demarorului și scoateți demarorul.

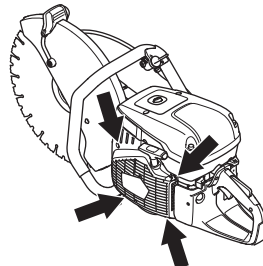

ÎNTREȚINERE

- Extrageți aproximativ 30 de cm din fir și ridicați-l până la creștătura din periferia roții demarorului. În cazul în care firul este intact: Eliberați arcul - lăsați roata să se învârtă încet înapoi.

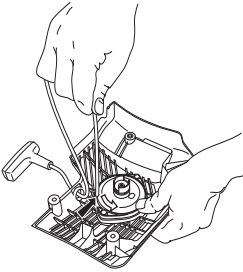

- Îndepărtați rămășițele vechiului fir de pornire și verificați dacă funcționează arcul de rapel. Introduceți noul fir de pornire în orificiul din capacul demarorului și în roata firului.

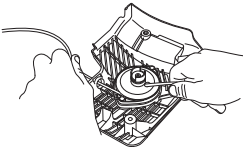

- Fixați firul de pornire în jurul roții firului conform figurii. Strângeți bine. Capătul liber trebuie să fie cât mai scurt posibil. Fixați capătul firului de pornire în mânerul de pornire.

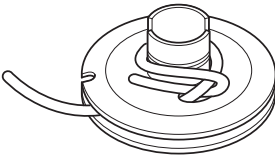

Tensionarea resortului de readucere

- Treceți firul prin creștătura de la periferia roții și înfășurați firul de 3 ori pe centrul roții de pornire (în sensul acelor ceasornicului).

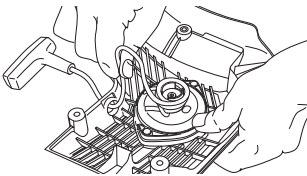

- Trageți de mânerul de pornire și în acest mod tensionați arcul. Repetați procedeul, de data aceasta înfășurați de patru ori.
- Rețineți faptul că mânerul de pornire este retras în poziția corectă după tensionarea arcului.
- Arcul nu trebuie să fie extins până la capăt la extragerea completă a firului de pornire. Încetiniți roata de pornire cu degetul mare și asigurați-vă că o puteți roti încă cel puțin o jumătate de tur.

Schimbarea resortului de readucere rupt

- Deșurubați șurubul din centrul roții și desprindeți roata.

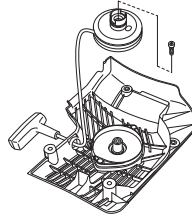

- Rețineți faptul că arcul de rapel este întins în carcasa demarorului.
- Slăbiți șuruburile de fixare a casetei arcului.

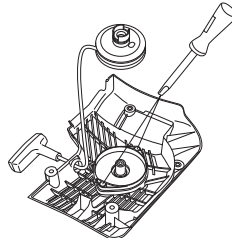

- Îndepărtați arcul de rapel - întoarceți demarorul în jos și eliberați cârligele cu ajutorul unei șurubelnițe. Cârligele fixează ansamblul arcului de rapel pe demaror.

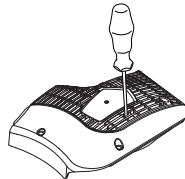

- Ungeți arcul de rapel cu ulei de vâscozitate mică. Asamblați roata de transmisie a demarorului și strângeți arcul de rapel.

ÎNTREȚINERE

Montarea demarorului

- Montați demarorul prin a trage afară șnurul de demaraj înainte de a așeza demarorul pe carcasa motorului. Lăsați încet șnurul înapoi în așa fel încât discul să se cupleze cu clicheții de antrenare.

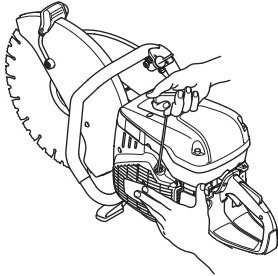

- Strângeți șuruburile.

Sistemul de alimentare cu carburant

Generalități

- Asigurați-vă că garnitura și capacul rezervorului de combustibil nu sunt deteriorate.
- Verificați furtunul de carburant. Înlocuiți la deteriorare.

Filtrul de combustibil

- Filtrul de combustibil este amplasat în interiorul rezervorului de combustibil.
- La alimentare rezervorul de combustibil trebuie ferit de impurități. Acest lucru reduce riscul unor probleme în funcționare provocate de blocarea filtrului de combustibil amplasat în interiorul rezervorului.
- Filtrul nu se poate curăța. Dacă se înfundă, trebuie înlocuit cu unul nou. **Filtrul de combustibil trebuie schimbat cel puțin o dată pe an.**

Filtrul de aer

Filtrul de aer trebuie verificat numai dacă puterea motorului scade.

- Lărgiți șuruburile. Scoateți capacul filtrului de aer.

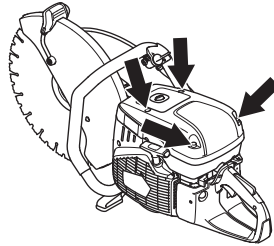

- Verificați filtrul de aer și înlocuiți-l dacă este cazul.

Înlocuirea filtrului de aer

AVERTISMENT! Filtrul de aer nu trebuie curățat sau purjat cu aer comprimat. Această metodă va deteriora filtrul.

- Scoateți șurubul.

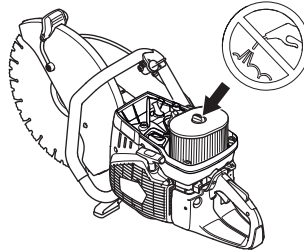

- Schimbați filtrul de aer.

Mecanismul de acționare, ambreiajul

- Verificați uzura ambreiajului, roți de antrenare și a arcului ambreiajului.

DEPANARE

Programul de depanare



AVERTISMENT! Dacă operațiunile de service sau problemele de funcționare nu necesită ca utilajul să fie pornit, motorul trebuie să fie oprit, iar comutatorul de oprire trebuie să fie în poziția OPRIT.

Problemă	Cauză probabilă	Soluție posibilă
Echipamentul nu pornește	Procedură de pornire este incorectă.	A se vedea indicațiile de la paragraful Pornire și oprire.
	Comutatorul de oprire în poziția din dreapta (STOP)	Asigurați-vă că butonul de oprire (STOP) este în poziționat la stânga.
	Nu există carburant în rezervor	Realimentați cu carburant
	Bujie defectă	Se schimbă bujia.
	Ambreiaj defect	Contactați agentul de service.
Lama se rotește la turația de mers în gol	Turația de mers în gol este prea mare	Reglați turația de mers în gol
	Ambreiaj defect	Contactați agentul de service.
Lama nu se rotește când accelerația este ridicată	Cureaua este prea slăbită sau este defectă	Strângeți cureaua/inlocuiți cureaua cu alta nouă
	Ambreiaj defect	Contactați agentul de service.
	Lama nu este montată incorect	Asigurați-vă că lama este instalată corect.
Echipamentul nu dispune de putere când accelerația este ridicată	Filtru de aer înfundat	Verificați filtrul de aer și înlocuiți-l, dacă este necesar.
	Filtrul de carburant înfundat	Înlocuiți filtrul de carburant.
	Aerisorul rezervorului de carburant este blocat	Contactați agentul de service.
Nivelurile de vibrație sunt prea ridicate	Lama nu este montată incorect	Verificați dacă discul este montat corect și dacă nu prezintă semne de deteriorare. Consultați instrucțiunile din secțiunile „Discuri” și „Ansamblu și setări”.
	Lama este defectă	Schimbați lama și asigurați-vă că este intactă.
	Componentele de amortizare a vibrațiilor sunt defecte	Contactați agentul de service.
Temperatura echipamentului este prea ridicată	Priza de aer sau flanșele de răcire sunt blocate	Curățați priza de aer a echipamentului/flanșele de răcire
	Alunecarea curelei	Verificați cureaua/reglați tensiunea
	Ambreiajul alunecă/este defect	Tăiați întotdeauna la putere maximă. Verificați ambreiajul/contactați un agent de service

DATE TEHNICE

Date tehnice

Date tehnice	K970 III, K970 III Rescue	
Motor		
Volumul cilindrului, cm ³ /cu.in	93,6/5,7	
Alezaj, mm/toli	56/2,2	
Înălțime, mm/inchi	38/1,5	
Turație la mers în gol, rpm	2700	
Clapetă larg deschisă - mers în gol, rpm	9300 (+/- 150)	
Putere, kW/cp la rpm	4,8/6,5 @ 9000	
Sisteme de aprindere		
Producătorul sistemului de aprindere	SEM	
Tip de sistem de aprindere	CD	
Bujia	NGK BPMR 7A/ Champion RCJ 6Y	
Distanța între electrozi, mm/ toli	0,5/0,02	
Sistemul de alimentare și ungere		
Producător al carburatorului	Walbro	
Tip de carburator	RWJ-7	
Capacitate rezervor carburant, litri/US fl.Oz	1/33,8	
Răcire cu apă		
Presiune de apă recomandată, bari/PSI	0,5-10/7-150	
Greutate	14" (350 mm)	16" (400 mm)
Freză electrică fără combustibil și lamă de tăiere, kg/lb	11,0/24,3	11,6/25,6
Ax, arbore de ieșire		
Viteza max. a axului, rpm	4700	4300
Viteza periferică maximă, m/s / ft/min	90/18000	90/18000
Producere de zgomot (vezi nota 1)		
Nivelul efectului sonor, măsurat dB(A)	114	114
Nivelul efectului sonor, garantat L _{WA} dB(A)	115	115
Nivele de zgomot (vezi nota 2)		
Nivelul echivalent al presiunii sonore la urechea operatorului, dB(A)	104	104
Nivele de vibrații echivalente, a_{hveq} (consultați nota 3)		
Mânerul anterior, m/s ²	3,8	3,5
Mânerul posterior, m/s ²	4,2	4,0

Nota 1: Producere de zgomot în mediul înconjurător măsurat ca și efect sonor (L_{WA}) conform directivei EG 2000/14/EG. Diferența dintre puterea garantată a sunetului și cea măsurată este aceea că puterea garantată a sunetului include, de asemenea, dispersia în rezultatul de măsurare și variațiile dintre diferitele aparate ale aceluiași model conform Directivei 2000/14/EC.

Nota 2: Nivelul echivalent de presiune a zgomotului, conform EN ISO 19432, este calculat ca și totalul energiei măsurate în timpul unei ore pentru diferite nivele de presiune a zgomotului în diferite condiții de lucru. Datele raportate pentru nivelul echivalent de presiune a zgomotului pentru aparat includ o dispersie statistică tipică (deviere standard) de 1 dB (A).

Nota 3: Nivelul echivalent de vibrații, conform EN ISO 19432, este calculat ca și totalul de energie măsurat în timpul unei ore pentru nivelurile de vibrații în diferite condiții de lucru. Datele raportate pentru nivelul echivalent de vibrații includ o dispersie statistică tipică (deviere standard) de 1 m/s².

DATE TEHNICE

Lame abrazive și cu diamant recomandate pentru tăiere, specificații

Diametru lama de tăiere, inch/mm	Adâncimea maximă de tăiere, mm/inch	Valori nominale ale vitezei lamei, rpm	Valori nominale ale vitezei lamei, m/s / ft/min	Diametru orificiu central al lamei	Grosime maximă lamă, mm/inch
14" (350 mm)	125/5	5500	100/19600	25,4 mm /1" sau 20 mm	5/0,2
16" (400 mm)	155/6	4775	100/19600	25,4 mm /1" sau 20 mm	5/0,2

Declaratie de conformitate EC

(Valabil doar în Europa)

Husqvarna AB, SE-561 82 Huskvarna, Suedia, tel.: +46-36-146500, declară pe propria răspundere că motoferăstrăul **Husqvarna K970 III, K970 III Rescue** cu serii din 2015 și ulterior (anul este prezentat foarte clar pe plăcuța de identificare, urmat de serie), respectă cerințele DIRECTIVEI CONSILIULUI:

- din 17 mai 2006 „referitoare la aparat” **2006/42/EC**.
- - **2004/108/EEC** din 15 decembrie 2004, cu privire la compatibilitatea electromagnetică
- - **2000/14/EC** din 8 mai 2000, cu privire la poluarea fonică a mediului înconjurător Evaluarea conformității cu respectarea Anexei V.

Pentru informații referitoare la emisiile sonore, consultați capitolul Date tehnice.

Au fost aplicate următoarele standarde: **EN ISO 12100:2010, EN ISO 14982:2009, CISPR12:2007+AMD1:2009, EN55012:2008+A1:2009, EN ISO 19432:2012**

Organizația examinatoare: 0404, SMP Svensk Maskinprovning AB, Box 7035, SE-750 07 Uppsala, Suedia, a efectuat voluntar o examinare de tip în conformitate cu directiva privind aparatele (2006/42/EC) în numele Husqvarna AB. Certificatul are numărul: SEC/10/2286.

SMP Svensk Maskinprovning AB, Box 7035, SE-750 07 Uppsala, Suedia, certifică, de asemenea, că aceste produse corespund amendamentului V la directiva europeană 2000/14/EC din 8 mai 2000, cu privire la poluarea fonică a mediului înconjurător. Certificatul are numărul: 01/169/034 - K970 III, K970 III Rescue

Göteborg, 29 mai 2015



Helena Grubb

Vicepreședinte, Construction Equipment Husqvarna AB

(Reprezentant autorizat pentru Husqvarna AB și responsabil cu documentația tehnică.)

Instrucțiuni inițiale
1157542-62



2015-06-18