





Husqvarna[®]

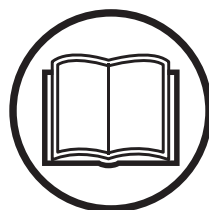

Bedienungsanweisung Manuel d'utilisation Gebruiksaanwijzing Istruzioni per l'uso

DS900



Lesen Sie die Bedienungsanweisung sorgfältig durch und machen Sie sich mit dem Inhalt vertraut, bevor Sie das Gerät benutzen.

Lire attentivement et bien assimiler le manuel d'utilisation avant d'utiliser la machine.

Neem de gebruiksaanwijzing grondig door en gebruik de machine niet voor u alles duidelijk heeft begrepen.

Prima di usare la macchina, leggere per intero le istruzioni per l'uso e accertarsi di averne compreso il contenuto.

DE (2-14)
FR (15-27)
NL (28-40)
IT (41-53)

SYMBOLERKLÄRUNG

Symbole am Gerät

WARNUNG! Das Gerät kann falsch oder nachlässig angewendet gefährlich sein und zu schweren oder gar lebensgefährlichen Verletzungen des Benutzers oder anderer Personen führen.



Lesen Sie die Bedienungsanweisung sorgfältig durch und machen Sie sich mit dem Inhalt vertraut, bevor Sie das Gerät benutzen.



Sonstige Symbole/Aufkleber am Gerät beziehen sich auf spezielle Zertifizierungsanforderungen, die in bestimmten Ländern gelten.

Erläuterung der Warnstufen

Es bestehen drei unterschiedliche Warnstufen.

WARNUNG!



WARNUNG! Nichtbeachtung der Anweisungen in diesem Handbuch kann zu Verletzungen bzw. zum Tod des Bedieners oder zu Beschädigungen in der Umgebung führen.

ACHTUNG!



ACHTUNG! Nichtbeachtung der Anweisungen in diesem Handbuch kann zur Verletzung des Bedieners bzw. zu Beschädigungen in der Umgebung führen.

HINWEIS!

HINWEIS! Nichtbeachtung der Anweisungen in diesem Handbuch kann zu Beschädigungen der Umgebung bzw. der Maschine führen.

Inhalt

SYMBOLERKLÄRUNG

Symbole am Gerät	2
Erläuterung der Warnstufen	2

INHALT

Inhalt	3
--------------	---

VORSTELLUNG

Sehr geehrter Kunde!	4
Konstruktion und Funktionen	4
Ständer	4

WAS IST WAS?

Bestandteile des Ständers	5
---------------------------------	---

SICHERHEITSAUSRÜSTUNG DES GERÄTES

Allgemeines	6
Schlittensperre	6
Endanschlag an der Schiene	6

BETRIEB

Maßnahmen vor der Verwendung eines neuen Ständers	7
Schutzausrüstung	7
Allgemeine Sicherheitsvorschriften	8
Allgemeine Sicherheitshinweise für Arbeitsgestelle	8
Sichern Sie den Ständer.	9
Montage des Bohrmotors	9
Passen Sie die Säulenneigung an.	10
Vor dem Bohren	10
Bohrmotordistanzblock	10
Empfohlener Bohrdurchmesser	10
Beim Bohren	11
Transporträder	11
Bohrgestänge wechseln	11

WARTUNG

Ständerwartung	12
----------------------	----

TECHNISCHE DATEN

Technische Daten	14
EG-Konformitätserklärung	14

Sehr geehrter Kunde!

Vielen Dank, dass Sie sich für ein Produkt von Husqvarna entschieden haben.

Wir hoffen, dass Sie mit Ihrer Maschine über lange Jahre zufrieden sein werden. Mit dem Erwerb unserer Produkte erhalten Sie professionelle Hilfe bei Reparaturen und Service. Haben Sie das Gerät nicht bei einem unserer Vertragshändler gekauft, fragen Sie dort nach der nächsten Servicewerkstatt.

Diese Bedienungsanleitung ist ein wertvolles Dokument. Halten Sie die Bedienungsanleitung stets griffbereit. Die genaue Befolgung ihres Inhalts (Verwendung, Service, Wartung usw.) verlängert die Lebensdauer der Maschine erheblich und erhöht zudem ihren Wiederverkaufswert. Sollten Sie Ihre Maschine verkaufen, händigen Sie dem neuen Besitzer bitte auch die Bedienungsanleitung aus.

Über 300 Jahre Innovationsgeschichte

Husqvarna ist ein schwedisches Unternehmen, dessen Geschichte bis ins Jahr 1689 zurückreicht, als König Karl XI eine Fabrik errichten ließ, in der Musketen gefertigt werden sollten. Damit wurden die Grundlagen einer erfolgreichen Firmengeschichte gelegt, in deren Verlauf bahnbrechende technische Neuerungen in Bereichen wie Waffensysteme, Fahr- und Motorräder, Haushaltsgeräte, Nähmaschinen und Gartenprodukte auf den Markt gebracht werden konnten.

Husqvarna gilt als führender Anbieter von Geräten zur Garten- und Waldpflege sowie von Schneidusrüstungen und Diamantwerkzeugen für die Bau- und Steinindustrie.

Pflichten des Betreibers

Der Betreiber ist verpflichtet, nur entsprechend ausgebildete Personen mit der Bedienung der Maschine zu betrauen. Aufsichtspersonen und Bediener haben sämtliche Anweisungen in diesem Handbuch zur Kenntnis zu nehmen. Insbesondere ist auf Folgendes zu achten:

- Sicherheitshinweise
- Vorgesehene Anwendungsbereiche
- Nutzungs- und Wartungshinweise

Die Benutzung dieser Maschine könnte durch ein nationales Gesetz geregelt sein. Finden Sie heraus, welche Gesetze Anwendung finden, bevor Sie mit der Benutzung der Maschine beginnen.

Vorbehaltsbestimmungen des Herstellers

Es ist möglich, dass Husqvarna nach der Veröffentlichung dieses Handbuchs weitere Informationen zum sicheren Betrieb dieses Produkts herausgibt. Der Betreiber ist verpflichtet, stets über die sichersten Betriebsverfahren informiert zu sein.

Die Husqvarna AB arbeitet ständig an der Weiterentwicklung ihrer Produkte und behält sich daher das Recht auf Änderungen ohne vorherige Ankündigung, z. B. von Form und Aussehen, vor.

Informationen und Hilfe für unsere Kunden bietet unsere Website: www.husqvarna.com

Konstruktion und Funktionen

Die Entwicklung von zuverlässigen und innovativen Hochleistungstechnologien und eine umweltfreundliche Produktfertigung sind die erklärten Ziele von Husqvarna. Ein sicherer Betrieb dieses Produkts setzt voraus, dass der Betreiber dieses Handbuch aufmerksam durchliest. Weitere Informationen erhalten Sie von Ihrem Händler oder Husqvarna.

Hier werden einige der Funktionen aufgeführt, die unseren Produkten das entscheidende Plus an Qualität verleihen.

Ständer DS900

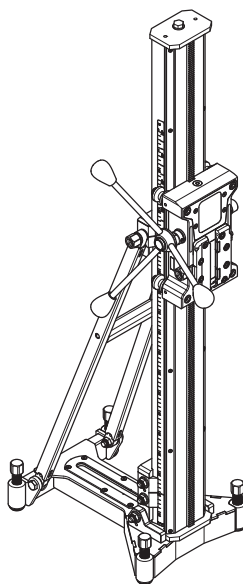

- Dieser Ständer eignet sich für das Bohren in Decken, Wänden und Böden.
- Der Bohrstander ist stabil und auch für große Bohrmaschinen geeignet.
- Die Säule kann 0 - 60° geneigt werden und verfügt über eine lange Zuführung.
- Der Bohrerstander verfügt über eine Schnellkupplung für den Bohrer motor.
- Der Zuführungshebel kann zur Anpassung der Säuleneigung und zum Arretieren der Schnellkupplung verwendet werden.
- Bei diesem Ständer kann eine 2 Meter lange Bohrsäule verwendet werden.

Zusätzen

- Transporträder
- Bohrmotordistanzblock
- AD-Halterung
- Bohrsäule, 2 m

WAS IST WAS?

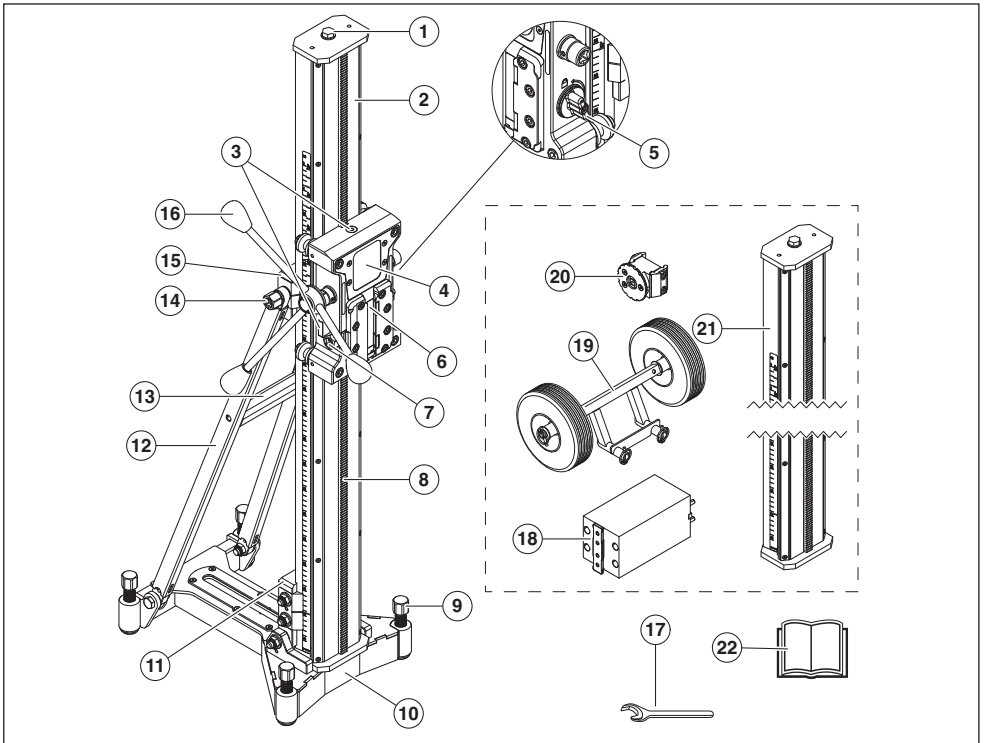

Bestandteile des Ständers

- | | | | |
|----|---|----|---|
| 1 | Sicherungsschraube | 12 | Stabilisator |
| 2 | Bohrsäule | 13 | Tragegriff |
| 3 | Hebelanzeige | 14 | Befestigungsschraube, Abwinkelung der Bohrsäule |
| 4 | Schlitten | 15 | Verschlussklammer, Stabilisator/Bohrsäule |
| 5 | Schlittensperre | 16 | Vorschubgriff |
| 6 | Verschlussklammer, Schnellverschluss | 17 | Gabelschlüssel, NV 24 |
| 7 | Befestigungsschraube, Sicherungsklammer | 18 | Bohrmotordistanzblock (Zubehör) |
| 8 | Rack | 19 | Transporträder (Zubehör) |
| 9 | Stellschrauben | 20 | AD-Halterung (Zubehör) |
| 10 | Bohrständerfuß | 21 | Bohrsäule, 2 m (Zubehör) |
| 11 | Verschlussklammer, Bohrständerfuß/Bohrsäule | 22 | Bedienungsanweisung |

SICHERHEITSAUSRÜSTUNG DES GERÄTES

Allgemeines



Benutzen Sie nie ein Gerät mit defekter Sicherheitsausrüstung. Die Sicherheitsausrüstung des Gerätes muss so kontrolliert und gewartet werden, wie dies in diesem Abschnitt beschrieben wird. Wenn Ihr Gerät den Kontrollanforderungen nicht entspricht, muss eine Servicewerkstatt aufgesucht werden.

In diesem Abschnitt werden einzelnen Teile der Sicherheitsausrüstung des Gerätes beschrieben, welche Funktion sie haben und wie ihre Kontrolle und Wartung ausgeführt werden sollen, um sicherzustellen, dass sie funktionsfähig sind.

Schlittensperre

Die Schlittenverriegelung wird z. B. beim Austausch der Bohrkrone und der Montage des Bohrmotors verwendet. Die Verriegelung besteht aus einem Drehknopf, mit dem der Schlitten an den Bohrstand geschlossen wird.

Kontrolle der Schlittenverriegelung

- Den Drehknopf zum Verriegeln drehen.
- Manuell sicherstellen, dass der Schlitten an den Bohrstand geschlossen ist.

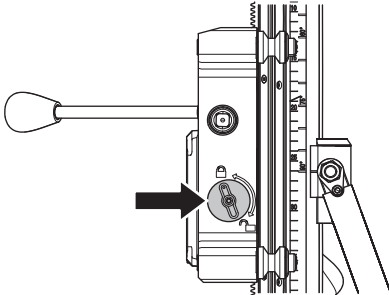

Endanschlag an der Schiene

Der Endanschlag sorgt dafür, dass der Wagen auf den Schienen bleibt.

Prüfen des Endanschlags

- Stellen Sie sicher, dass der Anschlag vorhanden ist.

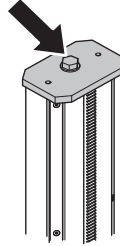

Maßnahmen vor der Verwendung eines neuen Ständers

- Lesen Sie die Bedienungsanweisung sorgfältig durch und machen Sie sich mit dem Inhalt vertraut, bevor Sie das Gerät benutzen.
- Dieses Gerät ist für das Bohren in Beton, Backstein und diversen Steinmaterialien konstruiert und vorgesehen. Jegliche andere Nutzung ist unzulässig.
- Das Gerät ist für industrielle Anwendungen und die Benutzung durch erfahrene Bediener ausgelegt.
- Am Arbeitsplatz Ordnung halten. Unordnung bringt Unfallgefahren mit sich.
- Lesen Sie auch die Bedienungsanleitung des Bohrmotors und stellen Sie sicher, dass dessen technischen Daten mit dem Ständer vereinbar sind.

Stets mit gesundem Menschenverstand arbeiten!

Es ist unmöglich, alle denkbaren Situationen abzudecken, die beim Gebrauch des Geräts auftreten könnten. Gehen Sie stets mit Vorsicht und Vernunft vor. Vermeiden Sie Situationen, für die Sie sich nicht ausreichend qualifiziert fühlen. Falls Sie sich auch nach dem Lesen dieser Anweisungen nicht über die richtige Vorgehensweise im Klaren sind, sollten Sie einen Fachmann zu Rate ziehen, bevor Sie fortfahren.

Sie können sich jederzeit an Ihren Händler wenden, wenn Sie Fragen zur Verwendung der Maschine haben. Wir beraten Sie gerne dabei, wie Sie Ihre Maschine besser und sicherer einsetzen können.

Lassen Sie die Maschine regelmäßig von Ihrem Husqvarna-Händler überprüfen und notwendige Einstellungen und Reparaturen vornehmen.

Alle Informationen und Daten dieser Bedienungsanleitung galten zum Zeitpunkt der Drucklegung.



WARNUNG! Ohne Genehmigung des Herstellers dürfen an der Maschine unter keinen Umständen Konstruktionsänderungen vorgenommen werden. Stets Originalzubehör verwenden. Unzulässige Änderungen und/oder Zubehörteile können zu schweren Verletzungen oder tödlichen Unfällen von Anwendern oder anderen Personen führen.

Schutzausrüstung

Allgemeines

Das Gerät niemals benutzen, wenn nicht die Möglichkeit besteht, im Falle eines Unfalls Hilfe herbeizurufen.

Persönliche Schutzausrüstung

Bei der Benutzung des Gerätes muss die vorgeschriebene persönliche Schutzausrüstung angewendet werden. Die persönliche Schutzausrüstung beseitigt nicht die Unfallgefahr, begrenzt aber den Umfang der Verletzungen und Schäden. Bei der Wahl der Schutzausrüstung einen Fachhändler um Rat fragen.



WARNUNG! Bei der Nutzung von Produkten, die schneiden, schleifen, bohren, feine Schleifvorgänge ausführen oder Material formen kann es zu einer Bildung von Staub und Dämpfen kommen, die schädliche chemische Substanzen enthalten. Informieren Sie sich über die Beschaffenheit des Materials, mit dem Sie arbeiten und tragen Sie einen geeigneten Atemschutz.



WARNUNG! Eine längerfristige Beschallung mit Lärm kann zu bleibenden Gehörschäden führen. Daher stets einen zugelassenen Gehörschutz tragen. Bei Benutzung von Gehörschützern immer auf Warnsignale oder Zurufe achten. Den Gehörschutz immer abnehmen, sobald der Motor abgestellt ist.



WARNUNG! Bei Arbeiten an Produkten mit beweglichen Teilen herrscht stets Klemmgefahr. Schutzhandschuhe tragen, um Verletzungen zu vermeiden.

Benutzen Sie immer:

- Schutzhelm
 - Gehörschutz
 - Schutzbrille oder Visier
 - Atemschutzmaske
 - Feste, griffsichere Handschuhe.
 - Eng anliegende, kräftige und bequeme Kleidung tragen, die volle Bewegungsfreiheit gewährt.
 - Stiefel mit Stahlkappe und rutschfester Sohle.
 - Ein Erste-Hilfe-Set soll immer griffbereit sein.
- Bedenken, dass Kleidung, langes Haar und Schmuck in beweglichen Teilen hängen bleiben können.

Allgemeine Sicherheitsvorschriften



WARNUNG! Lesen Sie sämtliche Sicherheitshinweise und Anweisungen durch. Die Nichtbeachtung der Warnhinweise oder anderer Anweisungen kann zu Verletzungen bzw. zum Tod des Bedieners oder anderer Personen führen.

Sicherheit im Arbeitsbereich

- **Sorgen Sie für einen sauberen und gut ausgeleuchteten Arbeitsbereich.** Durch zugestellte oder dunkle Arbeitsbereiche steigt die Unfallgefahr stark an.
- Menschen und Tiere können zu einer Ablenkung und damit zum Verlust der Kontrolle über das Gerät führen. Konzentration und Fokussierung auf die Aufgabe sind daher stets erforderlich.
- Vermeiden Sie es, das Gerät bei schlechtem Wetter zu benutzen. Z.B. bei dichtem Nebel, starkem Regen oder Wind, großer Kälte usw. Das Arbeiten bei schlechtem Wetter ist sehr ermüdend und kann gefährliche Umstände herbeiführen, z. B. Rutschgefahr.
- Beginnen Sie niemals mit der Arbeit, bevor der Arbeitsbereich frei ist und Sie einen sicheren Stand haben. Achten Sie auf eventuelle Hindernisse, die im Wege sein können, wenn Sie sich plötzlich bewegen müssen. Stellen Sie sicher, daß kein Material herunterfallen und Schäden verursachen kann.
- Stets die Rückseite der Fläche prüfen, die von der Bohrkronen durchbohrt wird. Arbeitsbereich sichern sowie absperren und sicherstellen, dass weder Menschen noch Material zu Schaden kommen.

Persönliche Sicherheit



WARNUNG! Bei Arbeiten an Produkten mit beweglichen Teilen herrscht stets Klemmgefahr. Stets Schutzhandschuhe tragen.

- Tragen Sie persönliche Schutzausrüstung. Siehe die Anweisungen unter der Überschrift "Persönliche Schutzausrüstung".
- Arbeiten Sie niemals mit dem Gerät, wenn Sie müde sind, Alkohol getrunken oder Medikamente eingenommen haben, da hierdurch Sehkraft, Urteilsvermögen oder Körperkontrolle beeinträchtigt werden können.
- Lassen Sie niemals jemand anderen das Gerät benutzen, ohne sich zu vergewissern, dass die Person den Inhalt der Bedienungsanleitung verstanden hat.
- Bedenken, dass Kleidung, langes Haar und Schmuck in beweglichen Teilen hängen bleiben können.
- Niemals allein arbeiten. Es muss sich stets eine weitere Person in der Nähe befinden. Diese kann Ihnen bei der Gerätemontage sowie bei etwaigen Unfällen helfen.

Verwendung und Pflege

- Niemals mit einem defekten Gerät arbeiten. Die Kontroll-, Wartungs- und Serviceanweisungen in dieser Bedienungsanleitung sind genau zu befolgen. Gewisse Wartungs- und Servicemaßnahmen sind von geschulten, qualifizierten Fachleuten auszuführen. Siehe Anweisungen unter dem Titel **Wartung**.
- Niemals mit einem Gerät arbeiten, das ohne Zustimmung des Herstellers modifiziert wurde und nicht länger mit der Originalausführung übereinstimmt.
- Alle Teile in funktionstauglichem Zustand halten und dafür sorgen, dass alle Befestigungsteile sorgfältig festgezogen sind.

Transport und Aufbewahrung

- Bewahren Sie das Gerät für Kinder und Unbefugte unzugänglich in einem abschließbaren Raum auf.
- Bohrmaschine und Ständer trocken und frostfrei aufbewahren.

Allgemeine Sicherheitshinweise für Arbeitsgestelle



WARNUNG! Lesen Sie sämtliche Sicherheitshinweise und Anweisungen durch. Die Nichtbeachtung der Warnhinweise und Anweisungen kann Stromschlag, Brand und/oder schwere Verletzungen zur Folge haben.

HINWEIS! Bewahren Sie alle Warnhinweise und Anweisungen für spätere Referenzzwecke auf.

- **Trennen Sie das Elektrowerkzeug von der Stromversorgung bzw. vom Akku, bevor Sie Einstellarbeiten vornehmen oder Zubehörteile austauschen.** Durch unbeabsichtigten Start des Elektrowerkzeugs kann es zu Unfällen kommen.
- **Montieren Sie das Arbeitsgestell vor der Montage des Werkzeugs korrekt.** Die korrekte Montage ist wichtig, damit das Gestell nicht zusammenfällt.
- **Befestigen Sie das Elektrowerkzeug vor dem Gebrauch sicher am Arbeitsgestell.** Eine Verschiebung des Elektrowerkzeugs auf dem Arbeitsgestell kann zu einem Kontrollverlust führen.
- **Stellen Sie das Arbeitsgestell auf einer festen, glatten und ebenen Fläche ab.** Wenn sich das Arbeitsgestell verschieben oder wackeln kann, kann das Elektrowerkzeug nicht stabil und sicher kontrolliert werden.
- **Das Arbeitsgestell darf nicht überladen oder als Leitergerüst verwendet werden.** Es wird durch Überlastung oder darauf stehende Personen kopflastig und kann umkippen.

Dieses Gestell ist für Husqvarna-DM-Maschinen geeignet. Verwenden Sie nur für dieses Gestell geeignete Elektrowerkzeuge.

Sichern Sie den Ständer.

Der Ständer kann auf zwei Arten befestigt werden.

- Befestigen mit Expander oder Anker
- Befestigen mit Gewindestange, Unterlegscheibe und Mutter

Befestigen (mit Expander oder Anker)



WICHTIG! Beim Bohren in Dächer und Wände dürfen nur Expander und Anker verwendet werden, die für Oberflächen unter Zugbelastung geeignet sind.

Verwenden Sie nur Expander/Anker, die für die jeweilige Anwendung freigegeben wurden.

- Bohren Sie für den Expander/Anker ein Loch im Abstand von (A), 400 mm (15,7") vom Mittelpunkt der Öffnung. (Der Messwert gilt für die Verwendung mit dem Modell DM 650 ohne Distanzstück.)

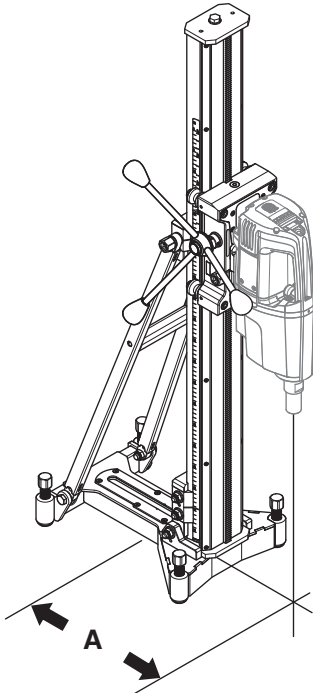

- Schrauben Sie den Bohrständerfuß fest. Genau kontrollieren, ob der Expander richtig fest sitzt.
- Der Bohrständerfuß kann mithilfe der Einstellschrauben an die Oberfläche angepasst werden.

HINWEIS! Es empfiehlt sich, die Vorderseite der Gleiskette (so nah wie möglich an der Säule) zu verwenden.

Befestigen mit Gewindestange, Unterlegscheibe und Mutter

Eignet sich die Montagefläche nicht für das Bohren in Decken oder Wänden, kann der Bohrständerfuß mit einer Gewindestange befestigt werden, die auf der Rückseite mit einer Unterlegscheibe und einer Mutter montiert ist.

Montage des Bohrmotors



WICHTIG! Vor Reinigung, Wartung oder Montage immer den Stecker aus der Steckdose ziehen.

- Beim Ein- und Ausbau des Motors stets die Bohrkronen abnehmen.
- Verriegeln Sie das Zuführungsgehäuse.
- Die Bohrmaschine in die Führung auf die Verschlussklammer positionieren. Sicherstellen, dass die Bohrmaschine über die Führung bis ganz nach unten (A) auf die Verschlussklammer gedrückt wird. Sicherungsklammer mit der Befestigungsschraube festziehen (B).

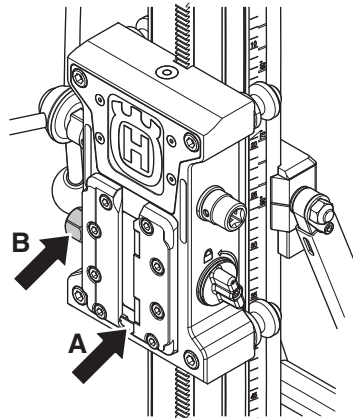

- Montieren Sie die Adapterplatte bei Bedarf am Bohrmotor. Wird nicht für Husqvarna Bohrmotoren verwendet.

BETRIEB

Passen Sie die Säulenneigung an.

Die Bohrsäule kann geneigt werden, empfohlen wird ein Bereich von 0 - 60°.

- Lösen Sie die Sicherungsschrauben zur Anpassung der Säulenneigung und stellen Sie den gewünschten Bohrwinkel ein. Ziehen Sie die Sicherungsschraube an.
- Verwenden Sie den Winkelmesser für die Grobeinstellung. Ist höhere Präzision erforderlich, verwenden Sie alternative Messmethoden.

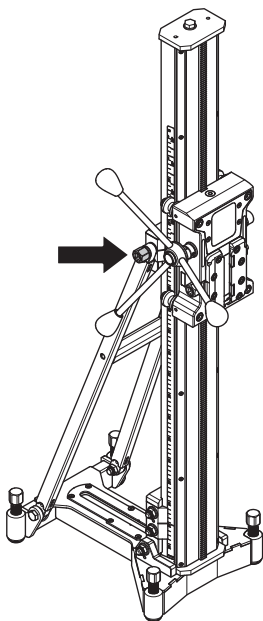

Vor dem Bohren



WARNUNG! Vor Bohrarbeiten prüfen, ob alle Sicherungsschrauben vorschriftsmäßig angezogen sind.

Wenn der Betonkern beim Herausziehen von Bohrmotor/Bohrer aus Boden, Wand oder Decke im Bohrer verbleibt, kann es zu schweren Unfällen kommen.



WARNUNG! Beim Bohren in Dächern immer einen für Ihren Bohrmotor zugelassenen Wassersammler oder einen hydraulischen Bohrmotor verwenden. Es besteht die Gefahr, dass die Bohrmaschine und der Ständer unter Strom gesetzt werden, wenn Wasser in die Maschine eindringt.

Bohrmotordistanzblock (Zubehör)

Zum Bohren von Löchern mit einem großen Durchmesser wird ein Distanzstück verwendet. Es gibt verschiedene Ausführungen.

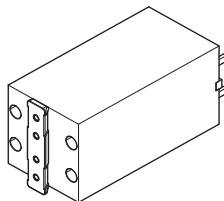

- Montieren Sie das Distanzstück am Bohrmotor.
- Montieren Sie dann den Bohrmotor mit Distanzstück am Ständer, siehe Abschnitt Montage des Bohrers.

Empfohlener Bohrdurchmesser

Max. Bohrdurchmesser, mm/Zoll

Bohrmotor	Distanzstück, mm/Zoll			
	0	50/2	2x 50/2	200/7,9
DM406	500/19,7	600/23,6	700/27,6	900/35,4
DM650	400/15,7	500/19,7	600/23,6	800/31,5
DM280/340	370/14,6	470/18,5	570/22,4	670/26,4

Beim Bohren

HINWEIS! Stellen Sie sicher, dass das Kabel und/oder der Wasserschlauch nicht zwischen Führungsrädern und Säule eingeklemmt sind.

Transporträder (Zubehör)

- Platzieren Sie die Halterung des Transportrads in der Öffnung im Bohrständerfuß.
- Befestigen Sie die Transporträder mit den Klammern.

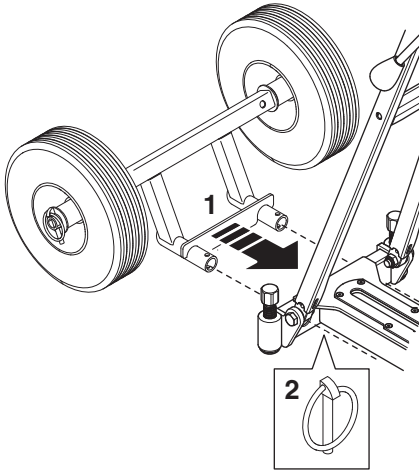

Bohrgestänge wechseln (Zubehör)

- Lösen Sie die obere Schraube, und entfernen Sie den Endanschlag.
- Schlittensperre lösen. Schlitten von der Bohrsäule abnehmen.

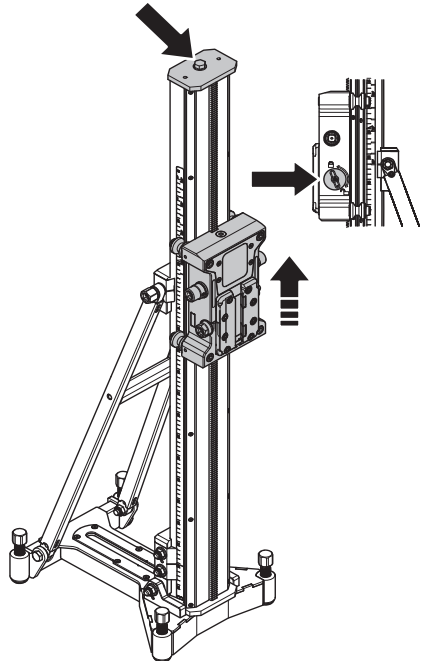

- Befestigungsschraube der Sicherungsklammer lösen.

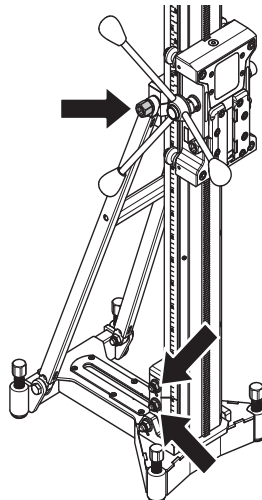

- Entfernen Sie die Bohrsäule.
- Der Einbau erfolgt in umgekehrter Reihenfolge.

Ständerwartung



WARNUNG! Kontrollen und/oder Wartungsarbeiten sind bei abgeschaltetem Motor und abgezogenem Stecker durchzuführen.

Die Lebensdauer Ihres Geräts lässt sich erheblich verlängern, wenn es korrekt benutzt, gepflegt und gewartet wird.

Reinigung und Schmierung



WICHTIG! Bohrmotor ausbauen.

- Der Bohrständer muss saubergehalten werden, damit es einwandfrei funktionieren kann.
- Der Ständer wird einer Hochdruckwäsche unterzogen und danach abgetrocknet.
- Alle beweglichen Ständerteile schmieren. Fett benutzen, um Korrosion an Anliegeflächen zu verhindern.

Führungsräder justieren

Für eine stabile und gerade Fahrt des Wagens müssen die vier Führungsräder an der Schiene anliegen und dürfen nicht zu viel Spiel haben.

Die Flächen der Schlittenführungsräder müssen die V-förmigen Laufrollen in der Bohrsäule berühren. Passen Sie das Spiel zwischen der Säule und dem Zuführungsgehäuse (sofern vorhanden) an.

- Lösen Sie die beiden Sechskantschrauben. Lösen Sie auch die beiden Anschlagsschrauben, mit denen die beiden Exzenterführungsräder verriegelt werden.

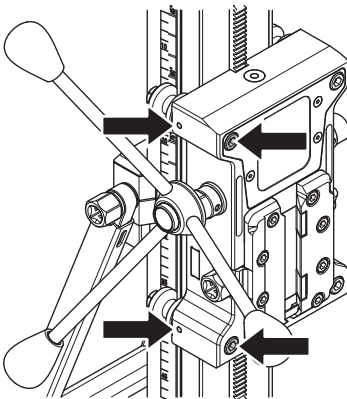

- Drehen Sie die Wellen vorsichtig, bis die Führungsräder auf der Schiene aufliegen.

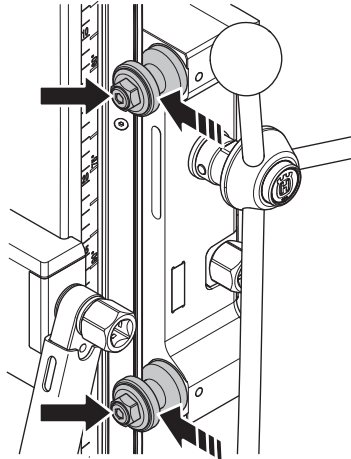

- Fixieren Sie die Wellen, und ziehen Sie die beiden Anschlagsschrauben fest.

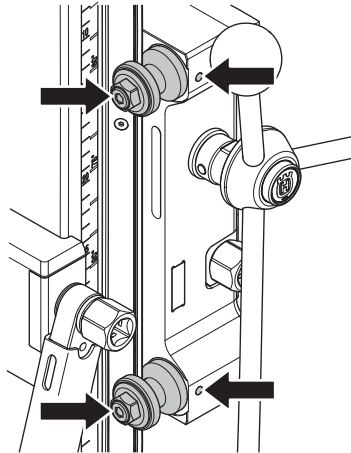

WARTUNG

- Prüfen Sie mithilfe des Zuführungshebels, ob sich das Zuführungsgehäuse reibungslos auf der Säule bewegt. Ist dies nicht der Fall, passen Sie die Rollen erneut an.

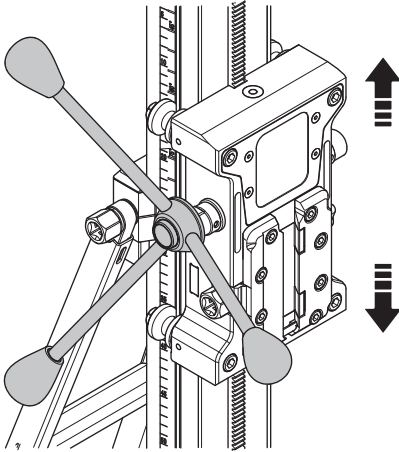

- Ziehen Sie dann die beiden Sechskantschrauben fest.

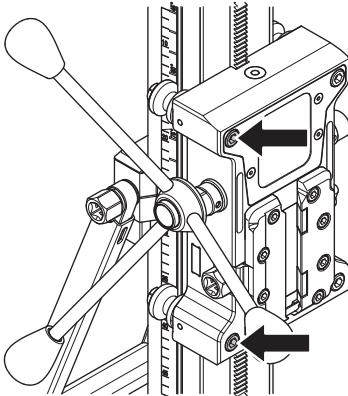

Reparaturen



WICHTIG! Sämtliche Reparaturen dürfen nur von autorisiertem Reparaturpersonal ausgeführt werden. Diese Vorschrift soll verhindern, dass der Bediener großen Gefahren ausgesetzt wird.

Tägliche Wartung

- 1 Schrauben und Muttern nachziehen.
- 2 Das Gerät äußerlich reinigen.
- 3 Prüfen Sie, ob die Zuführungskurbel ohne Widerstand bewegt werden kann.
- 4 Prüfen Sie, ob das Getriebe leicht und geräuschfrei bewegt werden kann.
- 5 Prüfen Sie die Säule auf Abnutzung und Beschädigung.
- 6 Stellen Sie sicher, dass das Zuführungsgehäuse leicht bewegt werden kann und dass dieses nicht gegen die Säule schlägt.
- 7 Stellen Sie sicher, dass der Ständer nicht weiter beschädigt wird.

TECHNISCHE DATEN

Technische Daten

	DS900
Abmessungen	
Höhe, mm/Zoll	1300 / 51,2
Breite, mm/Zoll	300/11,8
Tiefe mm/Zoll	448/17,6
Gewicht, kg	24/53
Hublänge, mm/Zoll	950/37,4
Max. Bohrdurchmesser, mm/Zoll	
Mit Abstandhalter	900/35,4
Ohne Abstandhalter	500/19,7, (DM406)
Höchstlast in kg/lb	150/330
Abwinklung der Bohrsäule	0-60°

EG-Konformitätserklärung

(nur für Europa)

Husqvarna AB, SE-561 82 Huskvarna, Sweden, Tel: +46-36-146500, versichert hiermit, dass die Ständer **Husqvarna DS900** mit einer Seriennummer ab dem Baujahr 2014 (die Jahreszahl ist auf dem Typenschild angegeben, gefolgt von einer Seriennummer) den Vorschriften folgender RICHTLINIEN DES RATES entspricht:

- vom 17. Mai 2006 „Maschinen-Richtlinie“ **2006/42/EG**.

Folgende Normen wurden angewendet: SS-EN12348+A1:2009, EN 60745-1:2009

Der gelieferte Ständer entspricht dem Exemplar, das der EU-Typenprüfung unterzogen wurde. Der Ständer muss den geltenden Vorschriften, EU-Richtlinien sowie nationalen Richtlinien entsprechen.

Göteborg 13. August 2014



Helena Grubb

Vice President, Construction Equipment Husqvarna AB

(Bevollmächtigter Vertreter für Husqvarna AB, verantwortlich für die technische Dokumentation.)

EXPLICATION DES SYMBOLES

Symboles sur la machine

AVERTISSEMENT! La machine utilisée de manière imprudente ou inadéquate peut devenir un outil dangereux, pouvant causer des blessures graves voire mortelles à l'utilisateur et aux autres personnes présentes.



Lire attentivement et bien assimiler le manuel d'utilisation avant d'utiliser la machine.



Les autres symboles/autocollants présents sur la machine concernent des exigences de certification spécifiques à certains marchés.

Explication des niveaux d'avertissement

Il existe trois niveaux d'avertissement.

AVERTISSEMENT!



AVERTISSEMENT! Symbole utilisé en cas de risque de blessures très graves ou de mort pour l'utilisateur ou de dommages pour les environs si les instructions du manuel ne sont pas suivies.

REMARQUE !



REMARQUE ! Symbole utilisé en cas de risque de blessures pour l'utilisateur ou de dommages pour les environs si les instructions du manuel ne sont pas suivies.

ATTENTION !

ATTENTION ! Symbole utilisé en cas de risque de dommages pour les matériaux ou la machine si les instructions du manuel ne sont pas suivies.

SOMMAIRE

Sommaire

EXPLICATION DES SYMBOLES

Symboles sur la machine	15
Explication des niveaux d'avertissement	15

SOMMAIRE

Sommaire	16
----------------	----

PRÉSENTATION

Cher client,	17
Conception et propriétés	17
Support	17

QUELS SONT LES COMPOSANTS?

Quels sont les composants du support?	18
---	----

ÉQUIPEMENT DE SÉCURITÉ DE LA MACHINE

Généralités	19
Verrouillage carter d'alimentation	19
Butée de rail	19

COMMANDE

Mesures avant utilisation d'un nouveau support ...	20
Équipement de protection	20
Instructions générales de sécurité	21
Consignes générales de sécurité relatives au support de travail	21
Sécuriser le bâti	22
Montage du moteur de forage	22
Régler l'inclinaison de la colonne	23
Avant le forage	23
Séparation moteur de forage	23
Diamètre de foret recommandé	23
Pendant le forage	24
Roues de transport	24
Changement de la colonne de forage	24

ENTRETIEN

Entretien du support	25
----------------------------	----

CARACTÉRISTIQUES TECHNIQUES

Caractéristiques techniques	27
Déclaration CE de conformité	27

PRÉSENTATION

Cher client,

Nous vous remercions d'avoir choisi un produit Husqvarna! Nous espérons que cette machine vous donnera toute satisfaction et qu'elle vous accompagnera pendant de longues années. L'achat de l'un des nos produits garantit une assistance professionnelle pour l'entretien et les réparations. Si la machine n'a pas été achetée chez l'un de nos revendeurs autorisés, demandez l'adresse de l'atelier d'entretien le plus proche.

Ce mode d'emploi est précieux. Veillez à ce qu'il soit toujours à portée de main sur le lieu de travail. En suivant les instructions qu'il contient (utilisation, révision, entretien etc.), il est possible d'allonger considérablement la durée de vie de la machine et d'augmenter sa valeur sur le marché de l'occasion. En cas de vente de la machine, ne pas oublier de remettre le manuel d'utilisation au nouveau propriétaire.

Plus de 300 ans d'innovation

Husqvarna AB est une entreprise suédoise qui a vu le jour en 1689 lorsque le roi Karl XI décida de construire un arsenal pour la fabrication des mousquets. À l'époque, les compétences en ingénierie à la base du développement de certains des produits leaders du marché mondial dans des domaines tels que les armes de chasse, les vélos, les motocycles, l'électroménager, les machines à coudre et les produits d'extérieur, étaient déjà solides.

Husqvarna est le premier fournisseur mondial de produits motorisés pour utilisation en extérieur dans la foresterie, l'entretien de parcs, de pelouses et de jardins, ainsi que d'équipements de coupe et d'outils diamant destinés aux industries de la construction et de la pierre.

Responsabilité du propriétaire

Il est de la responsabilité du propriétaire/de l'employeur de s'assurer que l'utilisateur possède les connaissances nécessaires pour manipuler la machine en toute sécurité. Les responsables et les utilisateurs doivent avoir lu et compris le Manuel d'utilisation. Ils doivent avoir conscience:

- Des instructions de sécurité de la machine.
- Des diverses applications de la machine et de ses limites.
- De la façon dont la machine doit être utilisée et entretenue.

La législation nationale peut réglementer l'utilisation de cette machine. Recherchez la législation applicable dans le lieu où vous travaillez avant d'utiliser la machine.

Droit de réserve du fabricant

Husqvarna peut éditer des informations complémentaires concernant l'utilisation de ce produit en toute sécurité après la publication du présent manuel. Il incombe au propriétaire de se tenir informé des méthodes d'utilisation les plus sûres.

Husqvarna AB travaille continuellement au développement de ses produits et se réserve le droit d'en modifier, entre autres, la conception et l'aspect sans préavis.

Pour obtenir des informations et une assistance client, contactez-nous via notre site Web : www.husqvarna.com

Conception et propriétés

Les produits Husqvarna se distinguent par des valeurs telles que la haute performance, la fiabilité, la technologie innovante, les solutions techniques de pointe et les considérations environnementales. Pour utiliser ce produit en toute sécurité, l'utilisateur doit lire le manuel avec attention. Contactez votre revendeur Husqvarna pour obtenir de plus amples informations.

Certaines des caractéristiques uniques de votre produit sont décrites ci-dessous.

Support DS900

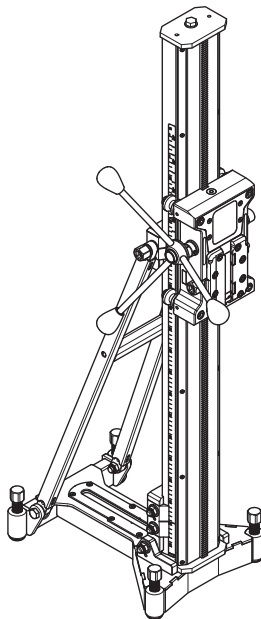

- Ce support est destiné au forage dans les plafonds, les murs et les sols.
- Le bâti de forage est stable et peut prendre en charge des forets de grande taille.
- La colonne peut être inclinée de 0 à 60° et bénéficie d'une grande longueur d'alimentation.
- Le bâti de forage est équipé d'une plaque à raccordement rapide pour le moteur de forage.
- Le levier d'alimentation peut être utilisé pour ajuster l'inclinaison souhaitée de la colonne et verrouiller le support rapide.
- Il est possible d'utiliser une colonne de forage de 2 mètres de long sur ce bâti.

Accessoires

- Roues de transport
- Séparation moteur de forage
- Support AD
- Pilier de forage, 2 m

QUELS SONT LES COMPOSANTS?

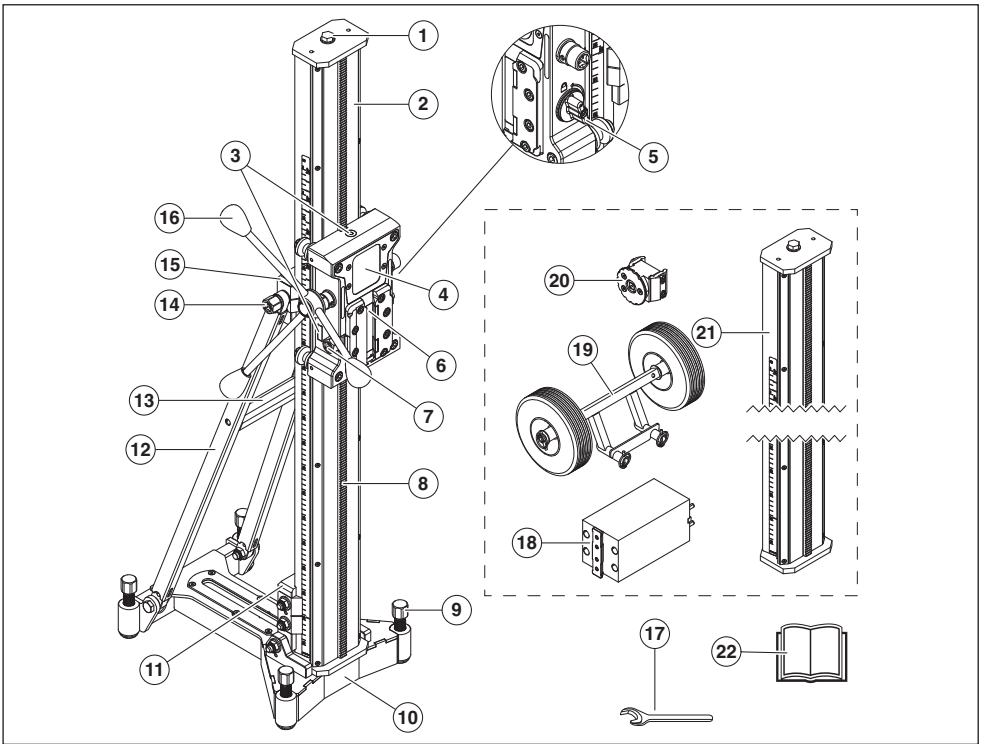

Quels sont les composants du support?

- | | | | |
|----|--|----|--|
| 1 | Vis de calage | 12 | Stabilisateur |
| 2 | Pilier de forage | 13 | Poignée pour le transport |
| 3 | Indicateur de manette | 14 | Vis de fixation, orientation du pilier de forage |
| 4 | Carter d'alimentation | 15 | Cale de blocage, stabilisateur/colonne de forage |
| 5 | Verrouillage carter d'alimentation | 16 | Poignée d'avance |
| 6 | Cale de blocage, montage rapide | 17 | Clé plate, NV 24 |
| 7 | Vis de fixation, attache | 18 | Séparation moteur de forage (accessoire) |
| 8 | Crémaillère | 19 | Roues de transport (accessoire) |
| 9 | Vis de réglage | 20 | Support AD (accessoire) |
| 10 | SoCLE | 21 | Pilier de forage, 2 m (accessoire) |
| 11 | Cale de blocage, socle/colonne de forage | 22 | Manuel d'utilisation |

ÉQUIPEMENT DE SÉCURITÉ DE LA MACHINE

Généralités



Ne jamais utiliser une machine dont les équipements de sécurité sont défectueux. Contrôler et entretenir les équipements de sécurité de la machine conformément aux instructions données dans ce chapitre. Si les contrôles ne donnent pas de résultat positif, confier la machine à un atelier spécialisé.

Ce chapitre présente les équipements de sécurité de la machine, leur fonction, comment les utiliser et les maintenir en bon état.

Verrouillage carter d'alimentation

Le verrou du chariot est utilisé lors du remplacement du foret et de la pose du moteur de foret par exemple. Le verrou se compose d'un bouton qui bloque le chariot sur la colonne de forage.

Inspection du verrou du chariot

- Tournez le bouton de façon à le verrouiller.
- Vérifiez à la main que le chariot est bloqué sur la colonne de forage.

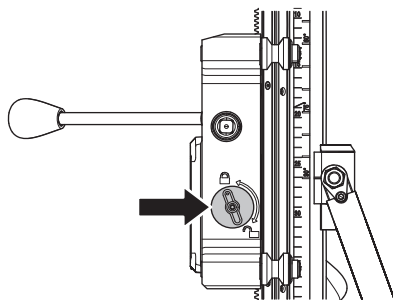

Butée de rail

La butée permet d'éviter que le chariot ne quitte les rails.

Contrôle de la butée

- Vérifiez que la butée est en place.

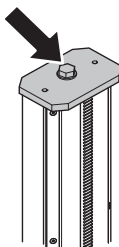

Mesures avant utilisation d'un nouveau support

- Lire attentivement et bien assimiler le manuel d'utilisation avant d'utiliser la machine.
- Cette machine est conçue pour le perçage du béton, des briques et de différents types de pierres. Toute autre utilisation est incorrecte.
- La machine est conçue pour des applications industrielles et destinée à des opérateurs expérimentés.
- Assurez-vous que le poste de travail est bien rangé. Le désordre augmente les risques d'accident.
- Veuillez également parcourir le mode d'emploi fourni avec le moteur de forage et vérifier que les performances de ce dernier sont compatibles avec le support.

Utilisez toujours votre bon sens

Il est impossible de mentionner toutes les situations auxquelles vous pouvez être confronté. Soyez toujours vigilant et utilisez l'appareil avec bon sens. Évitez toutes les situations pour lesquelles vous ne vous estimez pas suffisamment qualifié. Si, après avoir lu ces instructions, vous ne vous sentez toujours pas à l'aise quant à la manière de procéder, il convient de consulter un expert avant de poursuivre.

N'hésitez pas à prendre contact avec votre revendeur si vous avez des questions sur l'utilisation de la machine. Nous sommes à votre disposition et vous conseillerons avec plaisir pour vous aider à utiliser votre machine en toute sécurité et de façon efficace.

Faites régulièrement contrôler la machine par votre revendeur Husqvarna afin qu'il procède aux installations et réparations adéquates.

Toutes les informations et toutes les données indiquées dans ce manuel d'utilisation étaient valables à la date à laquelle ce manuel a été porté à l'impression.



AVERTISSEMENT! Ne jamais modifier, sous aucun prétexte, la construction initiale de la machine sans l'autorisation du fabricant. N'utiliser que des accessoires et des pièces d'origine. Toute modification non autorisée et/ou tout emploi d'accessoires non homologués peuvent provoquer des accidents graves voire mortels pour l'utilisateur et les autres.

Équipement de protection

Généralités

Ne jamais utiliser une machine s'il n'est pas possible d'appeler au secours en cas d'accident.

Équipement de protection personnelle

Un équipement de protection personnelle homologué doit impérativement être utilisé lors de tout travail avec la machine. L'équipement de protection personnelle n'élimine pas les risques mais réduit la gravité des blessures en cas d'accident. Demander conseil au concessionnaire afin de choisir un équipement adéquat.



AVERTISSEMENT! L'utilisation de produits tels que des ciseaux, des disques, des forets, des disques fins ou des formes peut générer de la poussière et des vapeurs pouvant contenir des substances chimiques toxiques. Vérifiez la composition du matériel avec lequel vous travaillez et portez un masque respiratoire adapté.



AVERTISSEMENT! Une exposition prolongée au bruit risque de causer des lésions auditives permanentes. Toujours utiliser des protecteurs d'oreille agréés. Soyez toujours attentifs aux signaux d'alerte ou aux appels en portant des protège-oreilles. Enlevez-les sitôt le moteur arrêté.



AVERTISSEMENT! Le risque de coincement est toujours présent lors de travail avec des produits comportant des éléments mobiles. Utiliser des gants de protection pour éviter les blessures personnelles.

Toujours utiliser:

- Casque de protection
- Protecteur d'oreilles
- Lunettes protectrices ou visière
- Masque respiratoire
- Gants solides permettant une prise sûre.
- Vêtements confortables, robustes et serrés qui permettent une liberté totale de mouvement.
- Bottes avec coquille en acier et semelle antidérapante.
- Une trousse de premiers secours doit toujours être disponible.

Attention! Les habits, les cheveux longs et les bijoux peuvent se coincer dans les parties en mouvement.

COMMANDE

Instructions générales de sécurité



AVERTISSEMENT! Lire toutes les consignes et instructions de sécurité. Le non-respect des instructions et avertissements suivants peut provoquer des accidents graves voire mortels, à l'utilisateur ou à d'autres personnes.

Sécurité dans l'espace de travail

- **Maintenir un espace de travail propre et bien éclairé.** Les espaces encombrés ou sombres exposent à des accidents.
- Des personnes ou des animaux peuvent détourner l'attention de l'opérateur et l'amener à perdre le contrôle de la machine. C'est pourquoi l'opérateur doit toujours être attentif et concentré sur son travail.
- Ne pas travailler par mauvais temps: brouillard épais, pluie diluvienne, vent violent, grand froid, etc. Travailler par mauvais temps est fatiguant et peut créer des conditions de travail dangereuses telles que le verglas.
- Ne jamais commencer à travailler avec la machine sans avoir le champ libre et les pieds bien d'aplomb. Identifier les obstacles éventuels dans le cas de déplacement inattendu. S'assurer qu'aucun matériau ne risque de tomber et de provoquer des blessures ou des dommages lors de travail avec la machine.
- Contrôlez toujours la partie arrière de la surface traversée par le trépan. Délimitez la zone de travail et vérifiez que personne ne peut être blessé ni aucun matériau endommagé.

Sécurité du personnel



AVERTISSEMENT! Le risque de coincement est toujours présent lors de travail avec des produits comportant des éléments mobiles. Toujours utiliser des gants de protection.

- Utiliser les équipements de protection personnelle. Voir au chapitre "Équipement de protection personnelle".
- Éviter d'utiliser la machine en cas de fatigue, d'absorption d'alcool ou de prise de médicaments susceptibles d'affecter l'acuité visuelle, le jugement ou la maîtrise du corps.
- Ne jamais laisser d'autres personnes utiliser la machine sans s'être assuré au préalable que ces personnes ont bien compris le contenu du mode d'emploi.
- Attention! Les habits, les cheveux longs et les bijoux peuvent se coincer dans les parties en mouvement.
- Ne travaillez jamais seul, mais toujours avec une personne à proximité. Cette personne peut aider à monter la machine, mais aussi intervenir en cas d'accident.

Utilisation et entretien

- Ne jamais utiliser une machine qui n'est pas en parfait état de marche. Appliquer les instructions de maintenance et d'entretien ainsi que les contrôles de sécurité indiqués dans ce manuel d'utilisation. Certaines mesures de maintenance et d'entretien doivent être confiées à un spécialiste dûment formé et qualifié. Voir les instructions à la section Maintenance.
- Ne jamais utiliser une machine qui a été modifiée au point de ne plus être conforme au modèle original.
- Assurez-vous que toutes les pièces sont en état de fonctionnement et que tous les éléments de fixation sont correctement serrés.

Transport et rangement

- Stockez l'équipement dans un endroit verrouillé afin de le maintenir hors de portée des enfants et de toute personne incompétente.
- Stockez la perceuse et le support dans un endroit sec et à l'abri du gel.

Consignes générales de sécurité relatives au support de travail



AVERTISSEMENT! Lire toutes les consignes et instructions de sécurité. Le non-respect des consignes et instructions peut provoquer une électrocution, un incendie et/ou des blessures graves.

ATTENTION ! Conserver toutes ces consignes et instructions pour toute consultation ultérieure.

- **Débranchez la fiche de la prise et/ou le bloc de batteries de l'outil à moteur avant de procéder aux réglages ou de changer les accessoires.** Un démarrage accidentel de l'outil à moteur peut entraîner des accidents.
- **Assemblez correctement le support de travail avant de monter l'outil.** Un assemblage correct est essentiel pour réduire le risque d'effondrement.
- **Fixez et sécurisez l'outil à moteur sur le support de travail avant toute utilisation.** Vous risquez de perdre le contrôle si l'outil à moteur bouge sur le support de travail.
- **Placez le support de travail sur une surface solide, plate et régulière.** Si le support de travail risque de se déplacer ou de bouger, vous pourriez ne plus pouvoir contrôler l'outil à moteur ou la pièce de travail de façon ferme et sûre.
- **Ne surchargez pas le support de travail et ne l'utilisez pas comme échafaudage.** En cas de surcharge ou si vous montez sur le support, l'ensemble risque de se renverser en raison d'une répartition inégale du poids.

Ce support est destiné aux machines Husqvarna DM. Utilisez uniquement des outils à moteur conçus pour ce support.

Sécuriser le bâti

Il y a deux méthodes de fixation du bâti.

- Fixation avec mandrin expansible ou ancrage
- Fixation avec tige filetée, rondelle et contre-écrou

Fixation avec mandrin expansible ou ancrage



IMPORTANT! Pour le forage de plafonds et de murs, il convient de n'utiliser qu'un mandrin expansible ou un ancrage adapté aux surfaces exposées à des forces de traction.

N'utiliser qu'un mandrin expansible ou un ancrage approuvé pour la présente application.

- Percez un trou pour le mandrin expansible/ancrage à une distance (A) de 400 mm (15,7") du centre du trou. (Cette mesure s'applique pour une utilisation avec le DM 650 sans entretoise.)

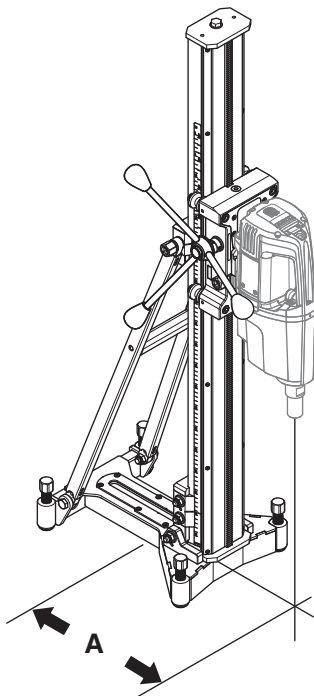

- Vissez le socle. Contrôlez soigneusement que la vis d'expansion est bien ancrée.
- Le socle peut être ajusté à la surface à l'aide des vis de réglage.

ATTENTION ! Il est préférable d'utiliser l'avant du rail (le côté proche de la colonne).

Fixation avec tige filetée, rondelle et contre-écrou

Si la surface de montage n'est pas adéquate pour le forage dans des plafonds ou des murs, le socle peut être fixé à l'aide d'une tige filetée montée à l'arrière avec une rondelle et un contre-écrou.

Montage du moteur de forage



IMPORTANT! Toujours débrancher la prise avant le nettoyage, l'entretien et le montage.

- Retirez toujours le trépan avant de monter ou de déposer le moteur.
- Enclenchez le dispositif de blocage du boîtier de commande.
- Placez la foreuse dans le rail sur la cale de blocage. Veillez à ce que la foreuse soit bien insérée jusqu'en bas (A) du rail sur la cale de blocage. Serrez l'attache à l'aide de la vis de fixation (B).

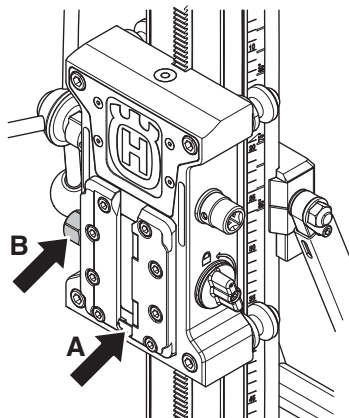

- Montez la plaque d'adaptation sur le moteur de foret, si nécessaire. Ne concerne pas les moteurs de foret Husqvarna.

COMMANDE

Régler l'inclinaison de la colonne

La colonne de forage peut être inclinée. La plage recommandée pendant l'utilisation est de 0 à 60°.

- Desserrez les vis de blocage pour l'inclinaison de la colonne et réglez l'angle de forage souhaité. Serrez la vis de blocage.
- L'indicateur d'angle peut être utilisé pour un réglage approximatif. Si une précision supérieure est nécessaire, il convient d'utiliser des méthodes de mesure alternatives.

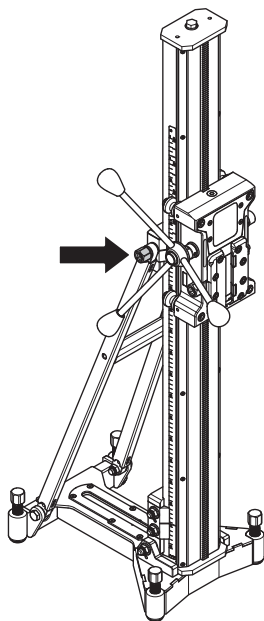

Avant le forage



AVERTISSEMENT! Contrôlez, avant de commencer à percer, que toutes les vis de fixation sont bien serrées.

Des accidents graves risquent de se produire si le bloc en béton reste sur le foret quand il est retiré du sol, du mur ou du plafond.



AVERTISSEMENT! Pour le forage de plafonds, utilisez toujours un collecteur d'eau compatible avec votre moteur de forage ; ou utilisez un moteur de forage hydraulique. La perceuse et le bâti risquent d'être sous tension si de l'eau fuit dans la machine.

Séparation moteur de forage (accessoire)

Une entretoise est utilisée pour de plus grands diamètres de forage. Il existe différentes versions.

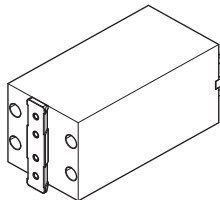

- Montez l'entretoise sur le moteur de foret
- Puis montez le moteur de foret avec l'entretoise sur le bâti, voir le chapitre « Montage du moteur de foret ».

Diamètre de foret recommandé

Diamètre max. de forage, mm/pouces

Moteur de forage	Bloc d'entretoise, mm/inch			
	0	50/2	2x 50/2	200/7,9
DM406	500/19,7	600/23,6	700/27,6	900/35,4
DM650	400/15,7	500/19,7	600/23,6	800/31,5
DM280/340	370/14,6	470/18,5	570/22,4	670/26,4

Pendant le forage

ATTENTION ! Vérifiez que le câble et/ou le flexible d'eau ne sont pas pincés entre la roue de guidage et la colonne.

Roues de transport (accessoire)

- Placez le support de la roue de transport dans le trou du socle.
- Fixez les roues de transport à l'aide d'attaches.

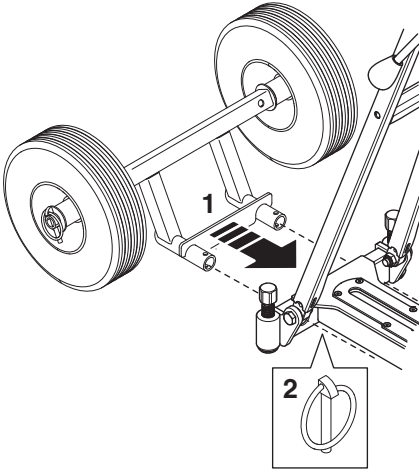

Changement de la colonne de forage (accessoire)

- Desserrez la vis supérieure et déposez la butée.
- Déverrouillez le carter d'alimentation. Séparez le carter d'alimentation du pilier de forage.

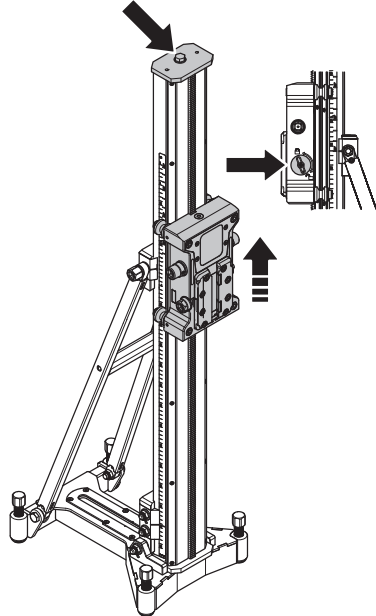

- Desserrez la vis de fixation au niveau de l'attache.

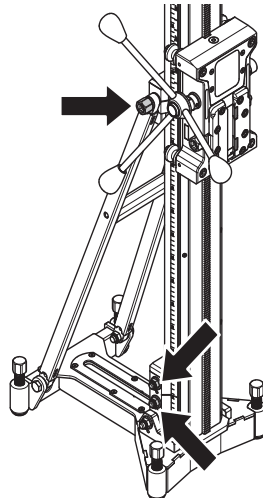

- Déposez la colonne de forage.
- Le montage s'effectue dans l'ordre inverse.

Entretien du support



AVERTISSEMENT! Les contrôles et/ou les entretiens doivent être effectués avec le moteur à l'arrêt et la prise électrique débranchée.

Une utilisation, un entretien et une maintenance corrects de la machine permettent de prolonger considérablement sa durée de vie.

Nettoyage et graissage



IMPORTANT! Retirez le moteur de forage.

- Pour qu'il continue à fonctionner correctement, il est essentiel que le support de forage soit toujours propre.
- Le support doit être nettoyé avec de l'air comprimé, puis séché.
- Graissez les éléments mobiles du support. Utilisez une graisse afin d'éliminer tout risque de corrosion sur les surfaces de contact.

Réglage des roues de guidage

Afin que le chariot avance de manière stable et en ligne droite, les quatre roues de guidage doivent reposer contre le rail et il ne doit pas y avoir de jeu excessif.

Les surfaces des roues de guidage du chariot doivent être en contact avec les gorges en V de la colonne de forage. S'il y a du jeu entre la colonne et le boîtier de commande, il convient de l'ajuster.

- Desserrez les deux vis à tête hexagonale. Desserrez également les deux vis d'arrêt qui maintiennent les deux roues de guide excentrées.

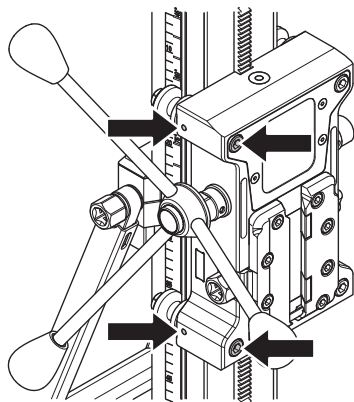

- Faites tourner les arbres délicatement jusqu'à ce que les roues de guide reposent contre le rail.

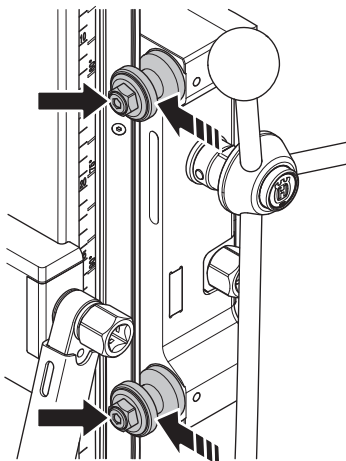

- Maintenez les arbres en position et serrez les deux vis d'arrêt.

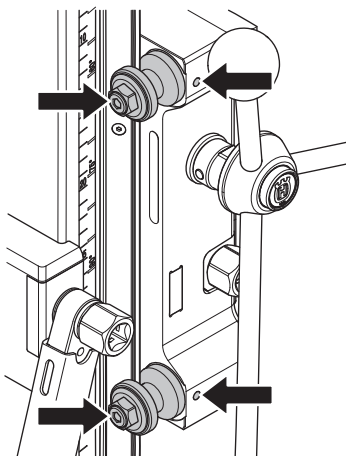

ENTRETIEN

- Utiliser le levier de commande pour voir si le boîtier bouge en douceur le long de la colonne. Dans le cas contraire, régler de nouveau les galets.

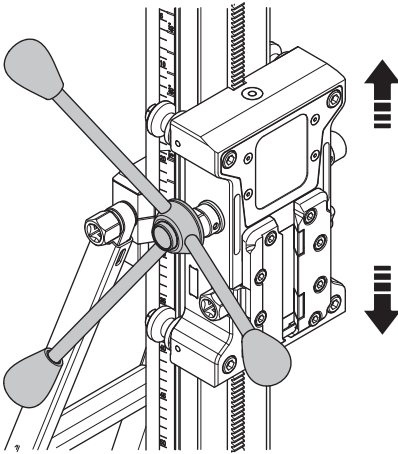

- Serrez ensuite les deux vis à tête hexagonale.

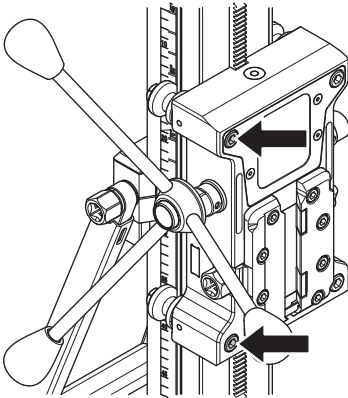

Réparations



IMPORTANT! Toutes les réparations doivent être effectuées par des réparateurs agréés. Ceci permet d'éviter que les opérateurs ne soient exposés à des risques importants.

Entretien quotidien

- 1 S'assurer que toutes les vis et tous les écrous sont bien serrés.
- 2 Nettoyer l'extérieur de la machine.
- 3 Vérifier que le bras de manivelle peut être déplacé sans résistance.
- 4 Vérifier que l'embrayage bouge facilement et n'émet aucun bruit.
- 5 Vérifier que la colonne ne présente aucune usure ou n'est pas endommagée.
- 6 Vérifier que le boîtier de commande peut être bougé facilement et ne saccade pas le long de la colonne de bâti.
- 7 Assurez-vous que le bâti ne présente pas d'autres dommages.

CARACTÉRISTIQUES TECHNIQUES

Caractéristiques techniques

	DS900
Dimensions	
Hauteur, mm/pouces	1300 / 51,2
Largeur, mm/pouces	300/11,8
Profondeur, mm/pouces	448/17,6
Poids, kg/lb	24/53
Course, mm/pouces	950/37,4
Diamètre max. de forage, mm/pouces	
Avec entretoise	900/35,4
Sans entretoise	500/19,7, (DM406)
Charge maximale, kg/lb	150/330
Angle du pilier de forage	0-60°

Déclaration CE de conformité

(Concerne seulement l'Europe)

Husqvarna AB, SE-561 82 Huskvarna, Sweden, tél. : +46-36-146500, déclare sous sa seule responsabilité que le support de forage **Husqvarna DS900** à partir des numéros de série de l'année de fabrication 2014 et ultérieurement (l'année est indiquée en clair sur la plaque d'identification, suivie d'un numéro de série) sont conformes aux dispositions de la DIRECTIVE DU CONSEIL :

- du 17 mai 2006 "directive machines" **2006/42/CE**.

Les normes harmonisées suivantes ont été appliquées: SS-EN12348+A1:2009, EN 60745-1:2009

Le support fourni correspond à l'exemplaire soumis au contrôle de conformité communautaire. Le support doit être conforme aux directives en vigueur, aux normes UE et aux normes nationales.

Göteborg 13 août 2014



Helena Grubb

Vice-président, équipements de construction Husqvarna AB

(Représentant autorisé d'Husqvarna AB et responsable de la documentation technique.)

VERKLARING VAN DE SYMBOLEN

Symbolen op de machine

WAARSCHUWING! Wanneer de machine onjuist of slordig wordt gebruikt, kan het een gevaarlijk gereedschap zijn, dat ernstig letsel of overlijden van de gebruiker of anderen kan veroorzaken.



Neem de gebruiksaanwijzing grondig door en gebruik de machine niet voor u alles duidelijk heeft begrepen.



Overige op de machine aangegeven symbolen/plaatjes verwijzen naar specifieke eisen aan certificering op bepaalde markten.

Toelichting op de waarschuwningsniveaus

De waarschuwingen zijn onderverdeeld in drie niveaus.

WAARSCHUWING!



WAARSCHUWING! Wordt gebruikt indien er een risico bestaat op ernstig of fataal letsel voor de gebruiker of schade aan de omgeving wanneer de instructies in de handleiding niet worden gevolgd.

VOORZICHTIG!



VOORZICHTIG! Wordt gebruikt indien er een risico bestaat op letsel voor de gebruiker of schade aan de omgeving wanneer de instructies in de handleiding niet worden gevolgd.

LET OP!

LET OP! Wordt gebruikt indien er een risico bestaat op schade aan materialen of de machine wanneer de instructies in de handleiding niet worden gevolgd.

Inhoud

VERKLARING VAN DE SYMBOLEN

Symbolen op de machine	28
Toelichting op de waarschuwningsniveaus	28

INHOUD

Inhoud	29
--------------	----

PRESENTATIE

Beste klant!	30
Ontwerp en eigenschappen	30
Statief	30

WAT IS WAT?

Wat is wat op het statief?	31
----------------------------------	----

VEILIGHEIDSUITRUSTING VOOR DE MACHINE

Algemeen	32
Vergrendeling toevoerhuis	32
Eindaanslag op de rail	32

BEDIENING

Voordat u een nieuw statief in gebruik neemt	33
Veiligheidsuitrusting	33
Algemene veiligheidsinstructies	34
Algemene veiligheidswaarschuwingen voor het werkstatief	34
Het statief vastzetten	35
Boormotor in elkaar zetten	35
De kolomschuinstelling aanpassen	36
Voordat u gaat boren	36
Afstandsblok boormotor	36
Aanbevolen boordiameter	36
Tijdens het boren	37
Transportwielen	37
Verander de boorkolom	37

ONDERHOUD

Onderhoud van statief	38
-----------------------------	----

TECHNISCHE GEGEVENS

Technische gegevens	40
EG-verklaring van overeenstemming	40

Beste klant!

Hartelijk dank dat u voor een Husqvarna-product hebt gekozen!

Wij hopen dat u tevreden zult zijn met uw machine en dat deze u gedurende lange tijd zal vergezellen. Met de aankoop van een van onze producten krijgt u de beschikking over professionele hulp voor reparaties en service. Als u uw machine niet hebt gekocht bij één van onze erkende dealers, vraag hen dan waar de dichtstbijzijnde erkende werkplaats is.

Deze gebruiksaanwijzing is een waardevol document. Zorg dat u hem altijd bij de hand hebt op de werkplek. Door de inhoud (gebruik, service, onderhoud enz.) te volgen kunt u de levensduur van uw machine én de tweedehands waarde aanzienlijk verlengen. Mocht u uw machine verkopen moet u ervoor zorgen de gebruiksaanwijzing aan de nieuwe eigenaar over te dragen.

Meer dan 300 jaar innovatie

Husqvarna AB is een Zweeds bedrijf met een geschiedenis die teruggaat tot 1689, toen de Zweedse koning Karl XI een fabriek liet bouwen voor de productie van musketten. Op dat moment was de basis al gelegd voor de constructievaardigheden die ten grondslag liggen aan de ontwikkeling van een aantal producten die wereldwijd toonaangevend zijn, zoals jachtwapens, fietsen, motorfietsen, huishoudelijke apparatuur, naaimachines en buitenproducten.

Husqvarna is wereldleider op het gebied van elektrische buitenproducten voor bosbouw, park-, gazon- en tuinonderhoud, alsmede zaagapparatuur en diamantgereedschap voor de bouw- en steenindustrie.

Verantwoordelijkheid van eigenaar

Het is de verantwoordelijkheid van de eigenaar/gebruiker om ervoor te zorgen dat de gebruiker voldoende weet over een veilig gebruik van de machine. Leidinggevenden en gebruikers moeten de gebruiksaanwijzing hebben gelezen en begrepen. Ze moeten op de hoogte zijn van:

- De veiligheidsinstructies voor de machine.
- De mogelijke toepassingen en de beperkingen van de machine.
- De manier waarop de machine moet worden gebruikt en onderhouden.

Mogelijk zijn er nationale wettelijke voorschriften van toepassing op het gebruik van deze machine. Onderzoek welke wetgeving van toepassing is op de plaats waar u werkt voordat u de machine in gebruik neemt.

Specifieke bepalingen van de fabrikant.

Na publicatie van deze gebruiksaanwijzing verstrekt Husqvarna mogelijk aanvullende informatie voor veilig gebruik van dit product. Het is de verantwoordelijkheid van de eigenaar om op de hoogte blijven van de veiligste gebruiksmethoden.

Husqvarna AB werkt voortdurend aan het verder ontwikkelen van haar producten en houdt zich dan ook het recht voor om zonder aankondiging vooraf wijzigingen in o.a. vorm en uiterlijk door te voeren.

Voor meer informatie en assistentie kunt u contact opnemen via onze website: www.husqvarna.com

Ontwerp en eigenschappen

De producten van Husqvarna onderscheiden zich door waarden zoals hoge prestaties, betrouwbaarheid, innovatieve technologie, geavanceerde technische oplossingen en milieuoverwegingen. Voor een veilig gebruik van dit product dient de gebruiker deze gebruiksaanwijzing grondig te lezen. Neem contact op met uw dealer of Husqvarna wanneer u meer informatie nodig hebt.

Hieronder worden enkele unieke kenmerken van uw product beschreven.

Statief DS900

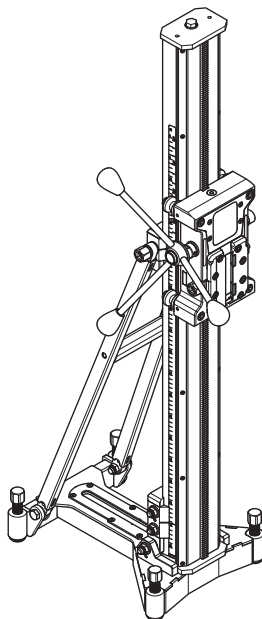

- De standaard is voor het boren in plafonds, wanden en vloeren.
- Het boorstatief is stabiel en is geschikt voor grote booraafmetingen.
- De kolom kan 0-60° worden gekanteld en heeft een grote invoerlengte.
- Het boorstatief is voorzien van een snelkoppelingsplaat voor de boormotor.
- De toevoerhendel kan worden gebruikt om de kolomschuinstelling in te stellen en de snelle montage te vergemakkelijken.
- Het is mogelijk om een boorkolom van 2 meter op dit statief te gebruiken.

Hulpstuk

- Transportwielen
- Afstandsblok boormotor
- AD-steun
- Boorkolom, 2 m

WAT IS WAT?

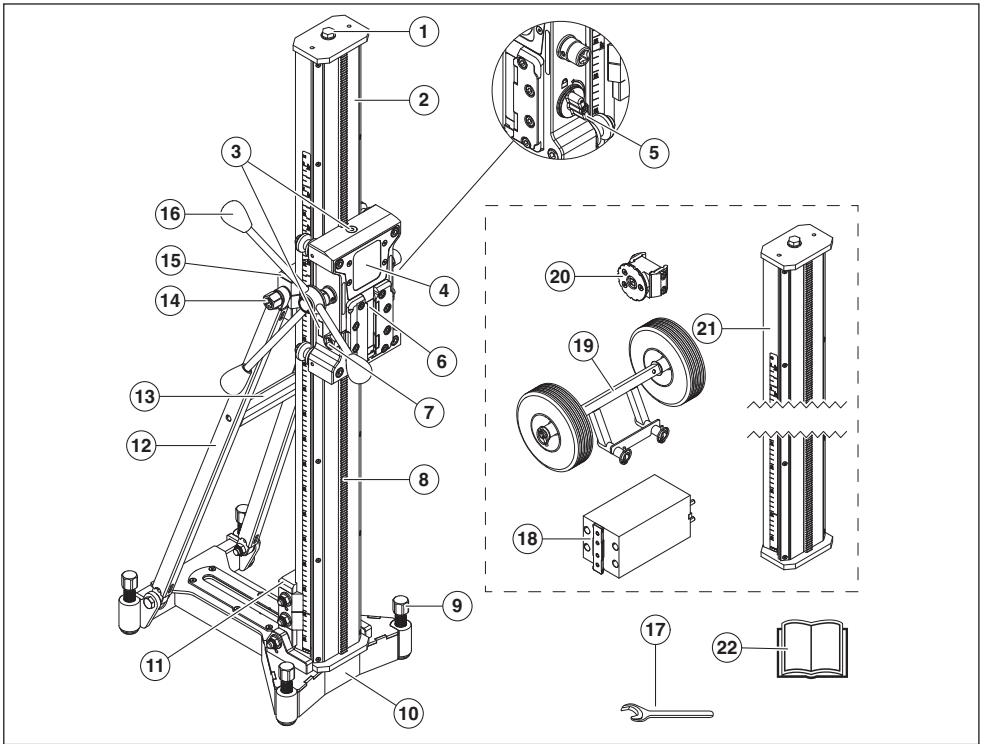

Wat is wat op het statief?

- | | |
|-----------------------------------|---|
| 1 Stutschroef | 12 Stabilisator |
| 2 Boorkolom | 13 Draaghandgreep |
| 3 Hendelindicator | 14 Borgschroef, boorkolom voor boren onder een hoek |
| 4 Toevoerhuis | 15 Borgklem, stabilisator/boorkolom |
| 5 Vergrendeling toevoerhuis | 16 Toevoerhandgreep |
| 6 Borgklem, snelbevestiging | 17 Steeksleutel, NV 24 |
| 7 Borgschroef, borgklem | 18 Afstandsblok boormotor (accessoire) |
| 8 Tandstang | 19 Transportwielen (accessoire) |
| 9 Stelschroeven | 20 AD-steun (accessoire) |
| 10 Grondplaat | 21 Boorkolom, 2 m (accessoire) |
| 11 Borgklem, grondplaat/boorkolom | 22 Gebruiksaanwijzing |

VEILIGHEIDSUITRUSTING VOOR DE MACHINE

Algemeen



Gebruik de machine nooit wanneer de veiligheidsuitrusting defect is. De veiligheidsuitrusting van de machine moet gecontroleerd en onderhouden worden zoals beschreven in dit hoofdstuk. Als uw machine niet door alle controles komt, moet u ermee naar uw servicewerkplaats voor reparatie.

In dit hoofdstuk wordt verklaard wat de veiligheidsonderdelen van de machine zijn, welke functie ze hebben en hoe de controle en het onderhoud moeten uitgevoerd worden om hun goede werking veilig te stellen.

Vergrendeling toevoerhuis

De dragervergrendeling wordt bijvoorbeeld gebruikt bij het vervangen van het boorbitje en het bevestigen van de boormotor. De vergrendeling bestaat uit een knop die de slede op de boorkolom vastzet.

Vergrendeling van de slede controleren

- Draai de knop vast.
- Voel met de hand of de slede op de boorkolom is vergrendeld.

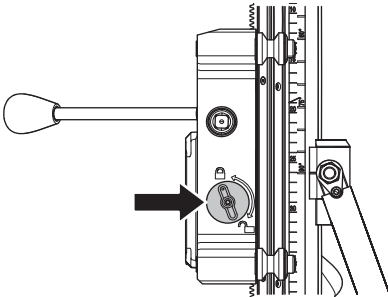

Eindaanslag op de rail

De eindaanslag dient om te voorkomen dat de drager uit de rail loopt.

Eindaanslag controleren

- Zorg ervoor dat de eindaanslag op zijn plaats zit.

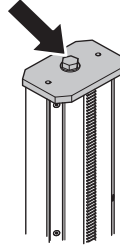

Voordat u een nieuw statief in gebruik neemt

- Neem de gebruiksaanwijzing grondig door en gebruik de machine niet voor u alles duidelijk heeft begrepen.
- Deze machine is geconstrueerd voor het boren in beton, baksteen en ander steenmateriaal. Alle overige gebruik is verkeerd.
- De machine is bedoeld voor gebruik in industriële toepassingen door ervaren operators.
- Hou de werkplek netjes. Rommel leidt tot risico van ongelukken.
- Lees tevens de gebruiksaanwijzing die bij de boormotor hoort en controleer of de prestaties van de motor compatibel zijn met het statief.

Gebruik altijd uw gezond verstand

Het is niet mogelijk om elke mogelijk situatie te vermelden. Wees altijd voorzichtig en gebruik uw gezond verstand. Vermijd situaties die uw capaciteiten te boven gaan. Als u na het lezen van deze instructies nog vragen hebt over de bedieningsprocedures dient u een expert te raadplegen voordat u verder gaat.

Aarzel niet om contact op te nemen met uw leverancier als u nog meer vragen hebt over het gebruik van deze machine. We zijn graag bereid om u te adviseren of u te helpen uw machine op een efficiënte en veilige manier te gebruiken.

Laat de machine regelmatig controleren door uw Husqvarna-leverancier en laat hem de nodige aanpassingen en reparaties uitvoeren.

Alle informatie en gegevens in deze gebruiksaanwijzing waren van toepassing op de datum dat deze gebruiksaanwijzing ter perse ging.



WAARSCHUWING! De oorspronkelijke vormgeving van de machine mag onder geen enkele omstandigheid worden gewijzigd zonder toestemming van de fabrikant. Gebruik altijd originele onderdelen. Niet goedgekeurde wijzigingen en/of niet-originele onderdelen kunnen tot ernstige verwondingen of het overlijden van zowel gebruiker of anderen leiden.

Veiligheidsuitrusting

Algemeen

Gebruik de machine nooit zonder de mogelijkheid hulp in te roepen in geval van nood.

Persoonlijke veiligheidsuitrusting

Bij al het gebruik van de machine moet goedgekeurde persoonlijke beschermingsuitrusting gebruikt worden. Persoonlijke beschermingsuitrusting elimineert de risico's niet, maar vermindert het schadelijk effect in geval van een ongeval. Vraag uw dealer om raad wanneer u uw uitrusting koopt.



WAARSCHUWING! Het gebruik van producten die materiaal snijden, schuren, boren, polijsten of vormen, kan stof en dampen genereren die schadelijke chemicaliën kunnen bevatten. Zoek uit hoe het materiaal waarmee u werkt is samengesteld en draag een geschikt stofmasker.



WAARSCHUWING! Langdurige blootstelling aan lawaai kan leiden tot permanente gehoorbeschadiging. Gebruik daarom altijd goedgekeurde gehoorbescherming. Wees altijd bedacht op waarschuwingssignalen of geroep wanneer u gehoorbescherming gebruikt. Doe de gehoorbescherming altijd af zodra de motor is gestopt.



WAARSCHUWING! Het risico van beknelling is altijd aanwezig bij het werken met producten met beweegbare onderdelen. Gebruik veiligheidshandschoenen om lichamelijk letsel te voorkomen.

Draag altijd:

- Veiligheidshelm
- Gehoorbeschermers
- Veiligheidsbril of vizier
- Stofmasker
- Sterke, gripvaste handschoenen.
- Nauwsluitende, sterke en prettige kleding die volledige bewegingsvrijheid toelaat.
- Laarzen met stalen neus en anti-slip zool.
- U moet altijd een EHBO-kit bij de hand hebben.

Let erop dat kleding, lang haar en sieraden in de bewegende delen vast kunnen raken.

BEDIENING

Algemene veiligheidsinstructies



WAARSCHUWING! Lees alle veiligheidswaarschuwingen en instructies door. Het niet navolgen van de waarschuwingen en instructies kan tot ernstig letsel of de dood van zowel de gebruiker als omstanders leiden.

Veiligheid op de werkplek

- **Zorg ervoor dat de werkplek schoon en goed verlicht is.** Rommelige of donkere werkplekken werken ongelukken in de hand.
- Mensen en dieren kunnen u afleiden waardoor u de controle over de machine verliest. Wees daarom altijd geconcentreerd en op uw taak gericht.
- Gebruik de motorkettingzaag niet in ongunstige weersomstandigheden. B.v. bij dichte mist, hevige regen, harde wind, hevige koude enz. Werken in slechte weersomstandigheden is vermoeiend en kan tot gevaarlijke situaties leiden, zoals een gladde ondergrond.
- Begin nooit met de machine te werken voordat het werkerrein ontruimd is en u stevig staat. Kijk of er eventuele obstakels zijn wanneer een onverwachte verplaatsing optreedt. Verzeker u ervan dat er geen materiaal naar beneden kan vallen en verwondingen kan veroorzaken terwijl u met de machine werkt.
- Controleer altijd de achterkant van het vlak, waar de boorkop bij het doorboren uitkomt. Beveilig het gebied door het af te zetten en zorg ervoor dat mensen of materiaal geen schade oplopen.

Persoonlijke veiligheid



WAARSCHUWING! Het risico van beknelling is altijd aanwezig bij het werken met producten met beweegbare onderdelen. Gebruik altijd beschermhandschoenen.

- Draag altijd persoonlijke veiligheidsuitrusting. Zie instructies in het hoofdstuk "Persoonlijke veiligheidsuitrusting".
- Gebruik de machine nooit als u moe bent, alcohol heeft gedronken of medicijnen heeft ingenomen die uw gezichtsvermogen, beoordelingsvermogen of coördinatievermogen negatief beïnvloeden.
- Laat nooit een ander de machine gebruiken zonder u ervan te verzekeren dat ze de inhoud van de gebruiksaanwijzing hebben begrepen.
- Let erop dat kleding, lang haar en sieraden in de bewegende delen vast kunnen raken.
- Werk nooit alleen, maar zorg dat er iemand in de buurt is. U kunt dan niet alleen hulp krijgen bij het monteren van de machine, maar ook wanneer een ongeval zou plaatsvinden.

Gebruik en onderhoud

- Gebruik nooit een machine die defect is. Voer de in deze handleiding beschreven veiligheidscontroles en de onderhouds- en service-instructies uit. Bepaalde onderhouds- en servicemaatregelen moeten door opgeleide en gekwalificeerde specialisten worden uitgevoerd. Zie de instructies in het hoofdstuk Onderhoud.
- Gebruik nooit een machine die zo gewijzigd is dat ze niet langer overeenkomt met de originele uitvoering.
- Hou alle onderdelen in werkzame staat en zorg ervoor dat alle bevestigingen goed zijn vastgedraaid.

Transport en opbergen

- Sla de apparatuur op in een afsluitbare ruimte zodat het buiten het bereik is van kinderen en onbevoegde personen.
- Bewaar boormachine en statief droog en vorstvrij.

Algemene veiligheidswaarschuwingen voor het werkstatief



WAARSCHUWING! Lees alle veiligheidswaarschuwingen en instructies door. Het negeren van waarschuwingen en instructies kan elektrische schokken, brand en/of ernstig letsel tot gevolg hebben.

LET OP! Bewaar alle waarschuwingen en instructies voor later gebruik.

- **Haal de stekker uit het stopcontact en/of verwijder de accu uit het elektrische gereedschap voordat u aanpassingen maakt of accessoires verwisselt.** Per ongeluk starten van elektrisch gereedschap leidt soms tot ongevallen.
- **Monteer eerst goed het werkstatief voordat u het gereedschap erop bevestigt.** Bij onjuiste installatie kan het statief inklappen.
- **Bevestig voor gebruik het elektrische gereedschap stevig aan het werkstatief.** Elektrisch gereedschap dat verschuift op het werkstatief kan leiden tot verlies van controle.
- **Plaats het werkstatief op een stevig, vlak en horizontaal oppervlak.** Als het werkstatief kan verschuiven of wiebelen, hebt u geen stabiele en veilige controle over het elektrische gereedschap of het werkstuk.
- **Overbelast het werkstatief niet en gebruik het niet om erop te staan.** Als u het werkstatief overbelast of erop gaat staan, wordt het topzwaar en kan het gemakkelijk omvallen.

Dit statief is geschikt voor DM-machines van Husqvarna. Gebruik alleen elektrisch gereedschap dat voor dit statief ontworpen is.

BEDIENING

Het statief vastzetten

Er zijn twee manieren om het statief vast te zetten.

- Bevestigen met expansie- of ankerbout
- Bevestigen met behulp van draadstang, sluitring en borgmoer

Bevestigen met expansie- of ankerbout



BELANGRIJK! Bij het boren in daken en muren mogen uitsluitend expansie- of ankerbouten worden gebruikt die geschikt zijn voor oppervlakken die onderhevig zijn aan trekkrachten.

Gebruik uitsluitend expansie- of ankerbouten die zijn goedgekeurd voor de betreffende toepassing.

- Boor een gat voor de expander/verankering op een afstand (A), 400 mm (15,7") van het midden van het gat. (De waarde geldt voor gebruik in combinatie met DM 650 zonder afstandsstuk.)

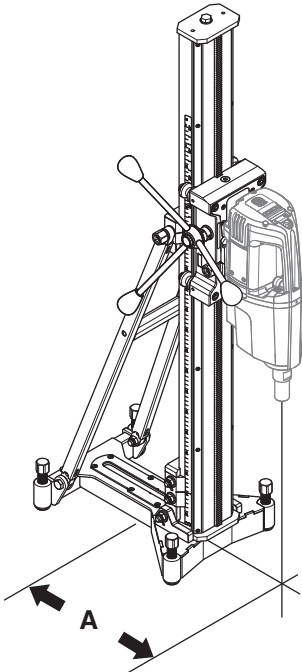

- Schroef de grondplaat vast. Controleer zorgvuldig of de bout goed vastzit.
- De grondplaat kan aan de ondergrond worden aangepast met behulp van de afstelschroeven.

LET OP! Het is raadzaam om de voorzijde van de rail te gebruiken (het dichtst bij de kolom).

Bevestigen met behulp van draadstang, sluitring en borgmoer

Als het montageoppervlak niet geschikt is voor het boren in plafonds of muren, kan de grondplaat worden vastgezet met een draadstang, die aan de achterzijde is gemonteerd met een ring en borgmoer.

Boormotor in elkaar zetten



BELANGRIJK! Trek altijd de stekker uit het stopcontact voor het schoonmaken, onderhouden of monteren.

- Verwijder altijd de boorkop voordat u de motor monteert of demonteert.
- Vergrendel het toevoerhuis.
- Plaats de boormachine in het spoor op de borgklem. Zorg ervoor dat de boormachine helemaal tot aan de onderkant (A) van het spoor op de borgklem wordt geduwd. Zet de borgklem vast met de borgschroef (B).

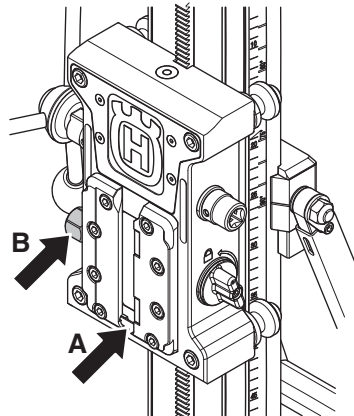

- Bevestig indien nodig de adapterplaat op de boormotor. Niet gebruikt met boormotoren van Husqvarna.

De kolomschuinstelling aanpassen

De boorkolom kan worden gekanteld, het aanbevolen bereik tijdens gebruik is 0-60°.

- Draai de borgbout voor het kantelen van de kolom los en stel de gewenste boorhoek in. Draai de borgbout vast.
- De hoekindicatie kan worden gebruikt om de gewenste hoek bij benadering in te stellen. Wanneer een hogere nauwkeurigheid is vereist, moeten alternatieve meetmethodes worden gebruikt.

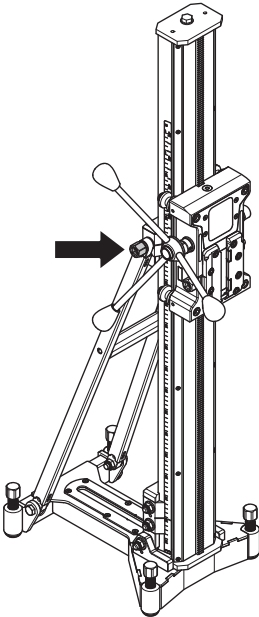

Voordat u gaat boren



WAARSCHUWING! Voordat u gaat boren, moet u controleren of alle borgschroeven goed zijn vastgedraaid.

Het kan tot een ernstig ongeval leiden, indien de betonkern nog in de boor zit wanneer u de boormotor/boor uit vloer, wand of plafond haalt.



WAARSCHUWING! Gebruik altijd een watercollector die is goedgekeurd voor het type boormotor dat u gebruikt, of gebruik een hydraulische boormotor. Het risico bestaat dat de boormachine en het statief onder stroom komen te staan wanneer er water de machine binnensijpelt.

Afstandsblok boormotor (accessoire)

Voor het boren van gaten met een grote diameter wordt een afstandsblok gebruikt. Er zijn verschillende uitvoeringen.

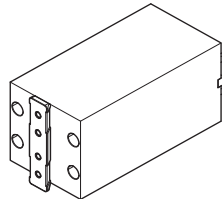

- Monteer het afstandsblok op de boormotor
- Monteer vervolgens de boormotor met het afstandsblok op het statief, zie het hoofdstuk 'Boormotor monteren'.

Aanbevolen boordiameter

Max. boordiameter, mm/duim

Boormotor	Afstandsblok, mm/inch			
	0	50/2	2x 50/2	200/7,9
DM406	500/19,7	600/23,6	700/27,6	900/35,4
DM650	400/15,7	500/19,7	600/23,6	800/31,5
DM280/340	370/14,6	470/18,5	570/22,4	670/26,4

BEDIENING

Tijdens het boren

LET OP! Zorg ervoor dat de kabel en/of waterslang niet klem raakt tussen het geleidewiel en de kolom.

Transportwielen (accessoire)

- Plaats de steun van het transportwiel in de opening in de grondplaat.
- Zet de transportwielen vast met de klemmen.

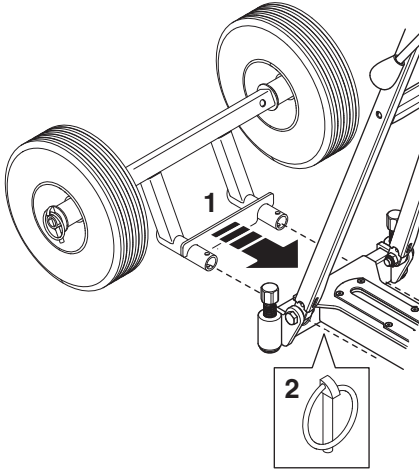

Verander de boorkolom (accessoire)

- Draai de bovenste bout los en verwijder de eindaanslag.
- Ontgrendel het toevoerhuis. Verwijder het toevoerhuis van de kolom.

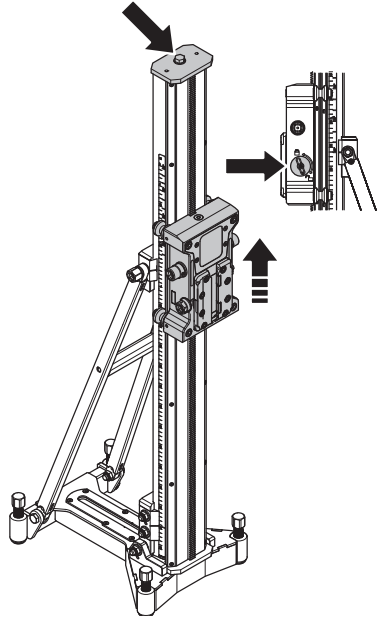

- Draai de borgschroef van de borgklem los.

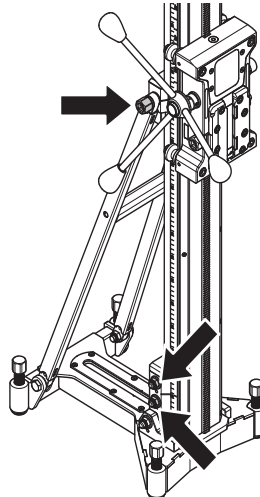

- Verwijder de boorkolom.
- Montage gebeurt in omgekeerde volgorde.

ONDERHOUD

Onderhoud van statief



WAARSCHUWING! Controle en/of onderhoud dient te worden uitgevoerd met uitgeschakelde motor en de stekker uit het stopcontact.

De levensduur van uw machine wordt aanzienlijk verlengd, wanneer de machine op de juiste manier wordt gebruikt, verzorgd en onderhouden.

Schoonmaken en smeren



BELANGRIJK! Verwijder de boormotor.

- Het is belangrijk dat het boorstatief schoon blijft om de werking in stand te houden.
- U maakt het statief schoon met een hogedrukreiniger, waarna u het afdroogt.
- Smeer de bewegende delen van het statief. Gebruik smeervet om corrosie op de aanligvlakken tegen te gaan.

Afstellen van stuurpoelies

Om de drager soepel en recht te laten bewegen, moeten de vier geleidewielen tegen de rail rusten en mag er niet te veel speling op zitten.

De oppervlakken van de geleidewielen van de drager moeten in de V-groeven in de boorkolom vallen. Als er speling bestaat tussen de boorkolom en het toevoerhuis, moet deze worden bijgesteld.

- Draai de twee inbusbouten los. Draai ook de twee stopschroeven los, waarmee de twee excentrische geleidewielen zijn vergrendeld.

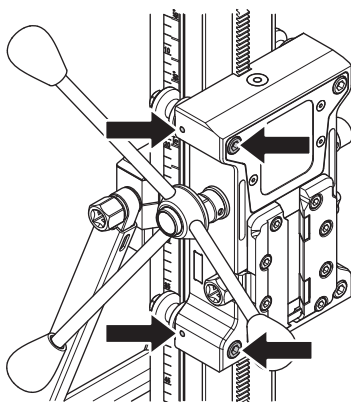

- Draai de assen voorzichtig tot de geleidewielen tegen de rail liggen.

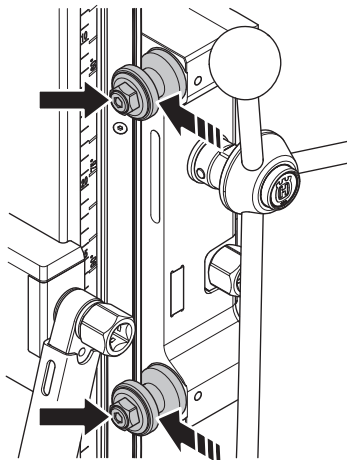

- Houd de assen op hun plaats en draai de twee stopschroeven vast.

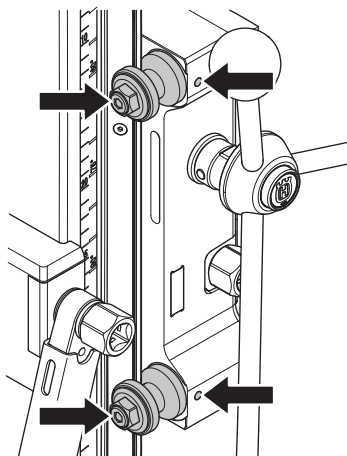

ONDERHOUD

- Gebruik de toevoerhandgreep om te controleren of het toevoerhuis soepel langs de kolom beweegt. Als dit niet het geval is, moeten de geleiderollen opnieuw worden afgesteld.

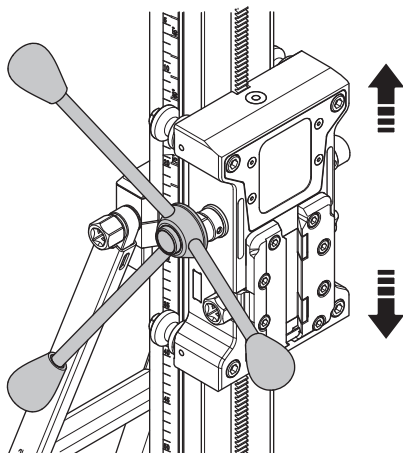

- Draai vervolgens de twee inbusbouten vast.

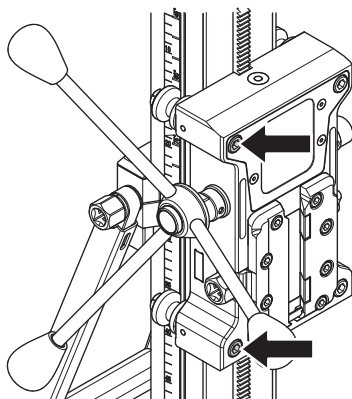

Reparaties



BELANGRIJK! Alle soorten reparaties mogen alleen worden uitgevoerd door erkende reparateurs. Dit om de operators niet aan grote risico's bloot te stellen.

Dagelijks onderhoud

- 1 Controleer of de bouten en moeren en vastgedraaid zijn.
- 2 Maak de machine uitwendig schoon.
- 3 Controleer of de toevoerkruk kan worden bewogen zonder weerstand te ondervinden.
- 4 Controleer of de transmissie stil en soepel verloopt.
- 5 Controleer op eventuele slijtage of beschadigingen op de kolom.
- 6 Controleer of het toevoerhuis gemakkelijk kan bewegen en niet terugveert tegen de boorkolom aan.
- 7 Controleer of er geen andere schade aan het statief is.

TECHNISCHE GEGEVENS

Technische gegevens

	DS900
Afmetingen	
Hoogte, mm/duim	1300 / 51,2
Breedte, mm/duim	300/11,8
Diepte, mm/inch	448/17,6
Gewicht, kg/lb	24/53
Slaglengte, mm/duim	950/37,4
Max. boordiameter, mm/duim	
Met tussenstuk	900/35,4
Zonder tussenstuk	500/19,7, (DM406)
Maximale belasting, kg/lb	150/330
Hoekbeweging kolom	0-60°

EG-verklaring van overeenstemming

(Alleen geldig voor Europa)

Husqvarna AB, SE-561 82 Huskvarna, Sweden, tel +46-36-146500, verklaart hiermee dat de boorstatieven **Husqvarna DS900**, geproduceerd vanaf 2014 en verder (bouwjaar aangegeven op het typeplaatje, gevolgd door een serienummer), in overeenstemming zijn met de voorschriften in de RICHTLIJNEN VAN DE RAAD:

- van 17 mei 2006 "betreffende machines" **2006/42/EG**.

De volgende normen zijn van toepassing: SS-EN12348+A1:2009, EN 60745-1:2009

Het geleverde statief komt overeen met het exemplaar dat EU-typekeuring heeft ondergaan. Het statief moet in overeenstemming zijn met de geldende EU-richtlijnen en nationale wetgeving.

Göteborg, 13 augustus 2014



Helena Grubb

Vice-president, bouwmaterieel Husqvarna AB

(erkende vertegenwoordiger voor Husqvarna AB en verantwoordelijk voor technische documentatie.)

I simboli sulla macchina

AVVERTENZA! Se utilizzata in modo improprio o non corretto, la macchina può essere un attrezzo pericoloso in grado di provocare gravi lesioni o morte dell'operatore, o di altre persone.



Prima di usare la macchina, leggere per intero le istruzioni per l'uso e accertarsi di averne compreso il contenuto.



I restanti simboli/decalcomanie riguardano particolari requisiti necessari per ottenere la certificazione in alcuni mercati.

Spiegazione dei livelli di avvertenza

Le avvertenze sono suddivise in tre livelli.

AVVERTENZA!



AVVERTENZA! Utilizzato se è presente un rischio di gravi lesioni, morte dell'operatore oppure danni all'ambiente circostante nel caso in cui le istruzioni del manuale non vengano rispettate.

ATTENZIONE!



ATTENZIONE! Utilizzato se è presente un rischio di lesioni per l'operatore oppure danni all'ambiente circostante nel caso in cui le istruzioni del manuale non vengano rispettate.

NOTA!

NOTA! Utilizzato se è presente un rischio di danni ai materiali oppure alla macchina nel caso in cui le istruzioni del manuale non vengano rispettate.

Indice

SIMBOLOGIA

I simboli sulla macchina	41
Spiegazione dei livelli di avvertenza	41

INDICE

Indice	42
--------------	----

PRESENTAZIONE

Alla gentile clientela	43
Design e funzioni	43
Supporto	43

CHE COSA C'È?

Identificazione delle parti del supporto	44
--	----

DISPOSITIVI DI SICUREZZA DELLA MACCHINA

Generalità	45
Chiusura del vano dell'alimentatore	45
Finecorsa sulla rotaia	45

FUNZIONAMENTO

Passaggi prima di usare un nuovo supporto	46
Abbigliamento protettivo	46
Norme generali di sicurezza	47
Avvertenze generali per la sicurezza della base di lavoro	47
Assicurare il supporto	48
Montaggio del motore di foratura	48
Regolare l'inclinazione della colonna	49
Prima di forare	49
Blocco distanziatore del motore del trapano	49
Diametro trapano raccomandato	49
Durante la foratura	50
Ruote di trasporto	50
Sostituzione della colonna del trapano	50

MANUTENZIONE

Manutenzione del supporto	51
---------------------------------	----

CARATTERISTICHE TECNICHE

Caratteristiche tecniche	53
Dichiarazione di conformità CE	53

Alla gentile clientela

La ringraziamo per aver scelto un prodotto Husqvarna!

Ci auguriamo che rimarrete soddisfatti della vostra macchina e speriamo di potervi servire per molto tempo in futuro. L'acquisto di uno dei nostri prodotti vi dà diritto a ricevere un'assistenza professionale per le riparazioni e la manutenzione. Se non avete acquistato la macchina presso uno dei nostri rivenditori autorizzati, rivolgetevi alla più vicina officina di assistenza.

Questo manuale rappresenta un documento di grande valore. Verificare che sia sempre a disposizione sul posto di lavoro. Seguendone il contenuto (uso, assistenza, manutenzione ecc.) potrete aumentare notevolmente la durata della vostra macchina e anche il suo valore di usato. Se vendete la macchina, ricordate di consegnare il manuale delle istruzioni al nuovo proprietario.

Più di 300 anni di innovazione

Le origini della Husqvarna AB risalgono al 1689 quando il re Karl XI fece costruire una fabbrica per la produzione di moschetti. A quei tempi, erano state già gettate le fondamenta per le nozioni d'ingegneria alla base dello sviluppo di alcuni dei prodotti più importanti del mondo in campi quali: armi da caccia, biciclette, motociclette, elettrodomestici, macchine da cucire e prodotti da esterno.

Husqvarna è il leader mondiale dei prodotti elettrici da esterno per usi forestali, manutenzione di parchi e cura di prati e giardini, oltre alle attrezzature di taglio e agli utensili diamantati per i settori edili e della lavorazione della pietra.

Responsabilità del proprietario

Il proprietario/datore di lavoro è responsabile della formazione dell'operatore sull'uso sicuro della macchina. I supervisori e gli operatori devono aver letto e compreso le istruzioni per l'uso. Devono conoscere:

- le istruzioni di sicurezza della macchina;
- la gamma d'uso e le limitazioni della macchina;
- come utilizzare e sottoporre a manutenzione la macchina.

Le legislazioni nazionali potrebbero regolamentare l'utilizzo della macchina. Prima di utilizzare la macchina, verificare quali legislazioni sono applicabili sul proprio posto di lavoro.

Riserva del produttore

Posteriormente alla pubblicazione del presente manuale, Husqvarna potrebbe fornire informazioni aggiuntive per un utilizzo sicuro del prodotto. Spetta al proprietario tenersi aggiornato sui metodi di utilizzo più sicuri.

La Husqvarna AB procede costantemente allo sviluppo dei propri prodotti e si riserva quindi il diritto di apportare, senza alcun preavviso, modifiche riguardanti fra l'altro la forma e l'aspetto esteriore.

Per ottenere informazioni e assistenza, contattare il sito Web: www.husqvarna.com

Design e funzioni

I prodotti Husqvarna si distinguono per valori di eccellenza in quanto a prestazioni, affidabilità, tecnologia innovativa, soluzioni tecniche avanzate e rispetto dell'ambiente. Per un utilizzo sicuro del prodotto, l'operatore deve leggere con attenzione il manuale. Per ulteriori informazioni, contattare il proprio concessionario o Husqvarna.

Di seguito sono descritte alcune delle caratteristiche esclusive dei prodotti.

Supporto DS900

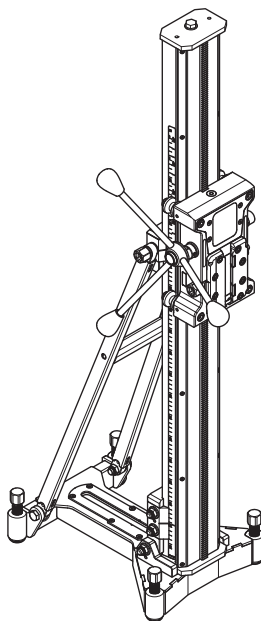

- Il supporto serve per praticare fori su soffitti, pareti e pavimenti.
- Il supporto è stabile ed è compatibile con grandi dimensioni di foratura.
- La colonna può essere inclinata a un angolo tra 0° e 60° e dispone di un'elevata lunghezza di alimentazione.
- Il supporto della trapanatrice è provvisto di un attacco rapido al motore della trapanatrice.
- La leva dell'alimentatore può essere utilizzata per regolare l'inclinazione della colonna e bloccare l'attacco rapido.
- Su questo supporto è possibile utilizzare una colonna di foratura di 2 metri di lunghezza.

Accessori

- Ruote di trasporto
- Blocco distanziatore del motore del trapano
- Staffa AD
- Colonna di foratura, 2 m

CHE COSA C'È?

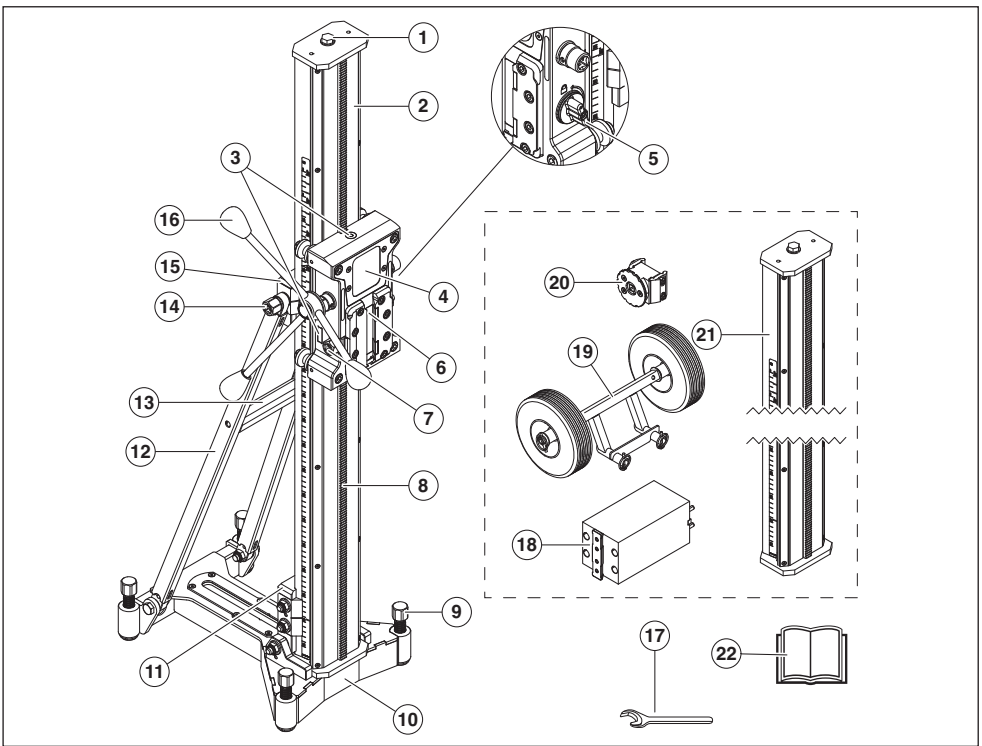

Identificazione delle parti del supporto

- | | | | |
|----|--|----|--|
| 1 | Vite di sollevamento | 12 | Stabilizzatore |
| 2 | Colonna di foratura | 13 | Impugnatura di trasporto |
| 3 | Indicatore di livello | 14 | Vite di bloccaggio, colonna di foratura angolare |
| 4 | Vano dell'alimentatore | 15 | Morsetto di bloccaggio, stabilizzatore/colonna di foratura |
| 5 | Chiusura del vano dell'alimentatore | 16 | Impugnatura dell'alimentatore |
| 6 | Morsetto di bloccaggio, montaggio rapido | 17 | Chiave aperta, da NV 24 |
| 7 | Vite di bloccaggio, morsetto di bloccaggio | 18 | Blocco distanziatore del motore del trapano (accessorio) |
| 8 | Cremagliera | 19 | Ruote di trasporto (accessorio) |
| 9 | Viti di regolazione | 20 | Staffa AD (accessorio) |
| 10 | Piastra base | 21 | Colonna di foratura, 2 m (accessorio) |
| 11 | Morsetto di bloccaggio, piastra base/colonna di foratura | 22 | Istruzioni per l'uso |

Generalità



Non usare mai una macchina con dispositivi di sicurezza guasti. Questi dispositivi vanno controllati e sottoposti a manutenzione secondo quanto descritto in questo capitolo. Se la macchina non supera tutti i controlli, contattare un'officina per le necessarie riparazioni.

In questo capitolo vengono presentati i dispositivi di sicurezza della macchina, la loro funzione, il controllo e la manutenzione necessari per assicurarne una funzione ottimale.

Chiusura del vano dell'alimentatore

Il blocco carrello è utilizzato ad esempio per la sostituzione della corona e per il montaggio del motore di foratura. Questo blocco è composto da una manopola che blocca il carrello alla colonna di foratura.

Ispezione del sistema di bloccaggio del carrello

- Ruotare la manopola per bloccarlo.
- Verificare con la mano che il carrello sia bloccato alla colonna di foratura.

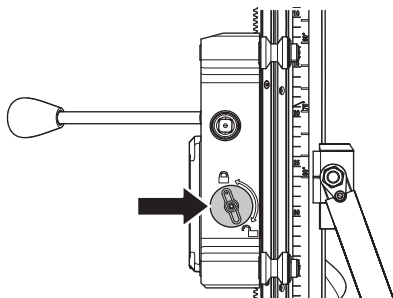

Finecorsa sulla rotaia

Il fine corsa serve a evitare che il carrello fuoriesca dai binari.

Controllo del finecorsa

- Accertarsi che sia posizionato correttamente.

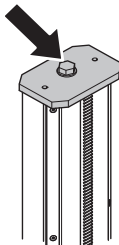

FUNZIONAMENTO

Passaggi prima di usare un nuovo supporto

- Prima di usare la macchina, leggere per intero le istruzioni per l'uso e accertarsi di averne compreso il contenuto.
- Questa macchina è progettata e realizzata per la foratura di calcestruzzo, laterizi e diversi tipi di pietre. Qualsiasi altro uso non è corretto.
- La macchina è progettata per essere utilizzata in applicazioni industriali da operatori esperti.
- Mantenere in ordine il luogo di lavoro. Un luogo di lavoro disordinato può causare infortuni.
- Leggere anche il manuale operativo consegnato insieme al motore di perforazione e verificare che il suo funzionamento sia compatibile con il supporto.

Impiegare sempre il buon senso

Non è possibile coprire tutte le situazioni immaginabili che potreste affrontare. Prestare sempre attenzione e usare il buon senso. Evitate tutte le situazioni che ritenete essere superiori alle vostre capacità. Se dopo aver letto le presenti istruzioni avete ancora dubbi in merito alle procedure operative, rivolgetevi a un esperto prima di continuare.

Non esitate a contattare il vostro rivenditore se avete altre domande riguardo all'uso della macchina. Oltre a offrirvi assistenza e consulenza, vi aiuteremo a usare la vostra macchina in maniera efficiente ed efficace.

Fate controllare regolarmente la macchina dal vostro distributore Husqvarna per eventuali messe a punto e riparazioni.

Tutte le informazioni e i dati contenuti in questo manuale sono da riferirsi alla data di stampa del manuale stesso.



AVVERTENZA! La struttura originale della macchina non deve essere modificata per alcun motivo senza il consenso del produttore. Utilizzare sempre gli accessori originali. Modifiche e/o utilizzo di accessori non autorizzati possono causare gravi lesioni e la morte dell'operatore o altre persone.

Abbigliamento protettivo

Generalità

Non usare mai la macchina se non siete certi di poter chiedere aiuto in caso d'infortunio.

Abbigliamento protettivo

Lavorando con la macchina usare sempre abbigliamento protettivo omologato. L'uso di abbigliamento protettivo non elimina i rischi di lesioni, ma riduce gli effetti del danno in caso di incidente. Consigliatevi con il vostro rivenditore di fiducia per la scelta dell'attrezzatura adeguata.



AVVERTENZA! L'utilizzo di prodotti per taglio, levigatura, foratura, smerigliatura o lavorazione di materiali può generare polveri e vapori contenenti prodotti chimici nocivi. Informarsi sulla composizione del materiale da lavorare e utilizzare una maschera respiratoria adeguata.



AVVERTENZA! Una lunga esposizione al rumore può comportare lesioni permanenti all'udito. Usare quindi sempre cuffie di protezione omologate. Far sempre attenzione a segnali di allarme o chiamate quando usate le cuffie protettive. Togliere sempre le cuffie protettive immediatamente all'arresto del motore.



AVVERTENZA! I prodotti con parti mobili comportano sempre un certo pericolo di intrappolamento. Indossare guanti protettivi per evitare lesioni.

Usare sempre:

- Elmo protettivo
- Cuffie auricolari protettive
- Occhiali o visiera di protezione
- Mascherina protettiva
- Guanti robusti, in grado di garantire una presa sicura.
- Abbigliamento aderente, robusto e comodo che permetta libertà nei movimenti.
- Stivali con calotta di acciaio e suola antiscivolo.
- Tenere sempre a portata di mano la cassetta di pronto soccorso.

Prestare attenzione a non restare impigliati in parti mobili con indumenti, capelli e gioielli.

FUNZIONAMENTO

Norme generali di sicurezza



AVVERTENZA! Leggere attentamente tutte le avvertenze di sicurezza e tutte le istruzioni. Il mancato rispetto di avvertenze e istruzioni può portare a lesioni gravi o mortali all'operatore o a terzi.

Sicurezza dell'area di lavoro

- **Tenere l'area di lavoro pulita e ben illuminata.** Le zone in disordine o male illuminate possono provocare incidenti.
- Persone e animali possono distrarre l'operatore e fare perdere il controllo della macchina. Mantenere la concentrazione e l'attenzione sul lavoro da svolgere.
- Evitare di lavorare in condizioni di tempo sfavorevoli. Ad esempio nebbia, pioggia intensa, vento forte ecc. Lavorare nel maltempo è faticoso e può creare situazioni di pericolo, ad esempio un terreno sdruciolevole.
- Cominciate a lavorare solo dopo essere certi che l'area di lavoro sia libera e la posizione da voi assunta sia stabile. Individuate eventuali ostacoli in caso di spostamenti improvvisi. Quando usate la macchina, assicuratevi che il materiale non possa cadere provocando danni.
- Controllare sempre il retro della superficie da cui sbucherà la testa di foratura durante la foratura passante. Mettere in sicurezza e transennare l'area per prevenire danni a persone o cose.

Sicurezza personale



AVVERTENZA! I prodotti con parti mobili comportano sempre un certo pericolo di intrappolamento. Usare sempre guanti di protezione.

- Usare sempre abbigliamento protettivo. Vedi istruzioni alla voce Abbigliamento protettivo.
- Non usare la macchina in condizioni di stanchezza o sotto l'effetto di alcool o medicinali in grado di compromettere il vostro stato psichico e il controllo dei vostri atti.
- Non consentire mai ad altri l'utilizzo della macchina senza accertarsi che abbiano capito il contenuto del manuale di istruzioni.
- Prestare attenzione a non restare impigliati in parti mobili con indumenti, capelli e gioielli.
- Non lavorare mai da soli. Accertarsi che sia presente almeno un collega nelle vicinanze. Un collega può essere di aiuto sia durante il montaggio della macchina che in caso di incidente.

Uso e manutenzione

- Non usare mai una macchina difettosa. Effettuare i controlli di sicurezza e attenersi alle istruzioni di manutenzione e riparazione riportate nel presente manuale. Alcuni interventi devono essere eseguiti da personale specializzato. Vedere le istruzioni alla sezione Manutenzione.
- Non usare mai una macchina che abbia subito modifiche tali da non corrispondere più alle specifiche originali.
- Mantenere tutte le parti in buono stato e verificare che tutti gli elementi di fissaggio siano serrati correttamente.

Trasporto e rimessaggio

- Conservate l'attrezzatura in un luogo chiuso a chiave e quindi lontano dalla portata di bambini e di persone non autorizzate.
- Conservare la perforatrice e il supporto in un luogo asciutto e protetto dal gelo.

Avvertenze generali per la sicurezza della base di lavoro



AVVERTENZA! Leggere attentamente tutte le avvertenze di sicurezza e tutte le istruzioni. Dalla mancata osservazione di avvertenze e istruzioni possono derivare scosse elettriche, incendi e/o danni gravi.

NOTA! Conservare tutte le avvertenze e le istruzioni per la futura consultazione.

- **Scollegare la spina dalla presa di alimentazione e/ o la batteria dall'attrezzo elettrico prima di procedere a qualunque regolazione o cambio di accessori.** L'avvio accidentale dell'attrezzo elettrico può essere causa di incidenti.
- **Montare correttamente la base di lavoro prima di montare l'attrezzo.** Il montaggio corretto è importante per prevenire il rischio di crollo.
- **Fissare saldamente l'attrezzo elettrico alla base di lavoro prima dell'uso.** Lo spostamento dell'attrezzo elettrico sulla base di lavoro può causare la perdita del controllo.
- **Posizionare la base di lavoro su una superficie solida, piana e orizzontale.** Se la base di lavoro può spostarsi od ondeggiare, l'attrezzo elettrico o l'utensile non possono essere controllati in stabilità e sicurezza.
- **Non sovraccaricare la base di lavoro o usarla come poggio per salirvi.** Il sovraccarico o la salita di una persona possono causare uno sbilanciamento verso l'alto della base di lavoro, con la conseguenza di un probabile ribaltamento.

La base è destinata esclusivamente alle macchine DM Husqvarna. Impiegare soltanto attrezzi elettrici progettati appositamente per questa base.

FUNZIONAMENTO

Assicurare il supporto

Ci sono due modi per fissare il supporto.

- Fissare con espansore o ancoraggio
- Fissare con tirante a vite, rondella e controdado

Fissare con espansore o ancoraggio



IMPORTANTE! Per praticare fori su tetti e pareti, utilizzare solo espansori o ancoraggi adatti a superfici sottoposte a carichi di rottura.

Utilizzare solo espansori o ancoraggi approvati per tale uso.

- Praticare un foro per l'espansore/l'ancoraggio a una distanza (A), 400 mm (15,7") dal centro del foro. (Tale misura si applica all'utilizzo con l'unità DM 650 senza distanziatore.)

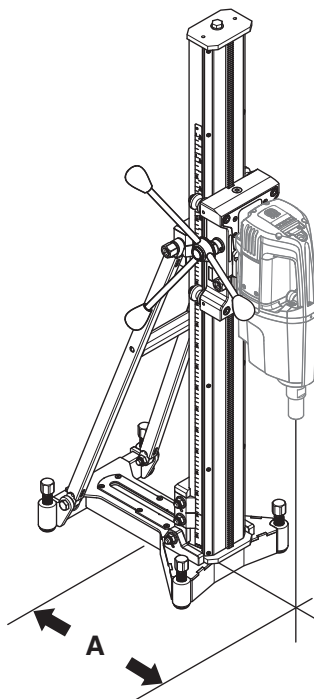

- Avvitare la piastra base. Controllare con cura che l'espansore sia fissato correttamente.
- La piastra base può essere regolata in base alla superficie con le viti di regolazione.

NOTA! È opportuno utilizzare la parte anteriore della guida (il più vicino possibile alla colonna).

Fissare con tirante a vite, rondella e controdado

Se la superficie di montaggio non è adatta alla foratura su soffitti o pareti, è possibile fissare la piastra base utilizzando un tirante a vite montato sul lato posteriore con una rondella e un controdado.

Montaggio del motore di foratura



IMPORTANTE! Staccare sempre la spina dalla presa prima di pulizia, manutenzione e montaggio.

- Rimuovere sempre la punta di foratura prima di montare o smontare il motore.
- Chiudere il vano dell'alimentatore.
- Inserire la foratrice nel cingolo sul morsetto di bloccaggio. Assicurarsi che la foratrice sia completamente in fondo (A) al cingolo sul morsetto di bloccaggio. Stringere il morsetto di bloccaggio con la vite di bloccaggio (B).

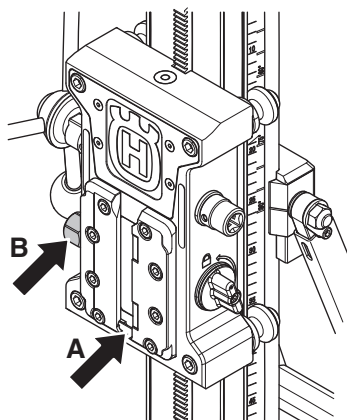

- Montare la piastra dell'adattatore sul motore di foratura se necessario. Non viene utilizzato con i motori per carotaggio Husqvarna.

FUNZIONAMENTO

Regolare l'inclinazione della colonna

La colonna può essere inclinata; gamma di inclinazione consigliata: 0-60°.

- Allentare la vite di bloccaggio per l'inclinazione della colonna e impostare l'angolo di foratura desiderato. Serrare la vite di bloccaggio.
- L'indicatore d'angolo può essere utilizzato per una regolazione approssimativa. Se è necessaria una precisione maggiore, occorre utilizzare metodi di misurazione alternativi.

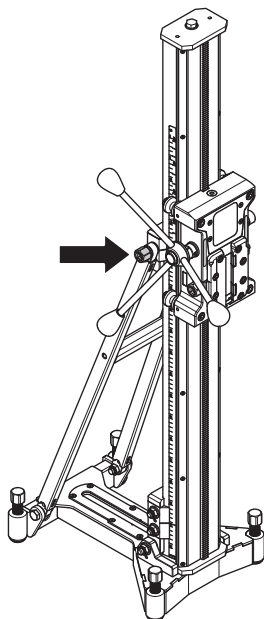

Prima di forare



AVVERTENZA! Prima della foratura, controllare che tutte le viti di bloccaggio siano serrate correttamente.

La permanenza dell'anima di calcestruzzo nella punta all'uscita di perforatrice/punta da pavimento, parete e soffitto può provocare gravi incidenti.



AVVERTENZA! Quando si forano i tetti, usare sempre un recipiente per l'acqua approvato per il motore del trapano, oppure usare un motore idraulico per il trapano. Se l'acqua raggiunge l'interno della macchina è possibile che la foratrice e il supporto conducano corrente elettrica.

Blocco distanziatore del motore del trapano (accessorio)

Un distanziale è utilizzato per grandi diametri di foratura. Esistono diverse versioni.

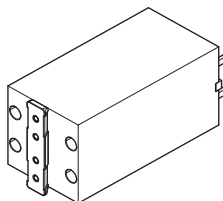

- Montare il distanziale sul motore di foratura
- Quindi montare il motore di foratura con il distanziatore sul supporto, vedere la sezione 'Montaggio del motore di foratura'.

Diametro trapano raccomandato

Diametro max. di foratura, mm/pollici

Perforatrice	Blocco distanziatore, mm/pollici			
	0	50/2	2x 50/2	200/7,9
DM406	500/19,7	600/23,6	700/27,6	900/35,4
DM650	400/15,7	500/19,7	600/23,6	800/31,5
DM280/340	370/14,6	470/18,5	570/22,4	670/26,4

FUNZIONAMENTO

Durante la foratura

NOTA! Accertarsi che il cavo e/o flessibile dell'acqua non sia schiacciato tra la ruota di guida e la colonna.

Ruote di trasporto (accessorio)

- Posizionare la staffa della ruota di trasporto nel foro della piastra base.
- Fissare le ruote di trasporto con i fermagli.

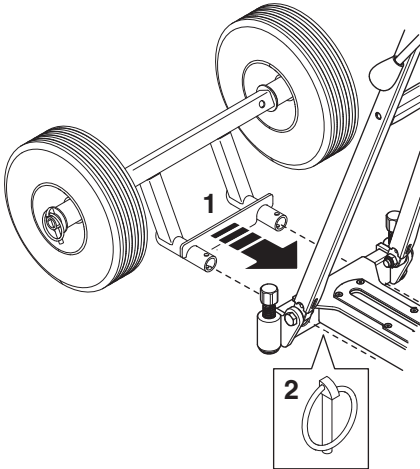

Sostituzione della colonna del trapano (accessorio)

- Allentare la vite superiore e staccare il finecorsa.
- Sbloccare il vano dell'alimentatore. Rimuovere il vano dell'alimentatore dalla colonna.

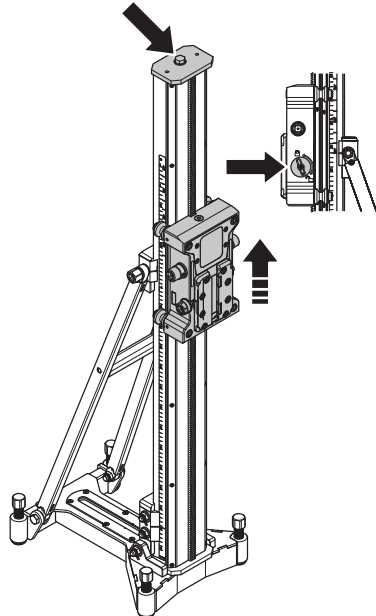

- Allentare la vite di bloccaggio per il morsetto di bloccaggio.

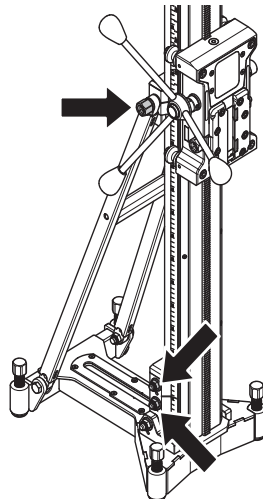

- Rimuovere la colonna di foratura.
- Il montaggio si effettua nell'ordine inverso.

Manutenzione del supporto



AVVERTENZA! Controllo e/o manutenzione devono essere eseguiti a motore spento e dopo aver staccato la spina dalla presa.

La durata della macchina aumenta notevolmente se viene utilizzata, conservata e sottoposta a manutenzione correttamente.

Pulizia e lubrificazione



IMPORTANTE! Rimuovere la perforatrice.

- È importante tenere pulito il supporto di foratura per un funzionamento perfetto.
- Si consiglia di pulire il supporto con un'idropulitrice, quindi asciugarlo.
- Lubrificare le parti mobili del supporto. Utilizzare grasso per prevenire la corrosione delle superfici di contatto.

Regolazione delle ruote guida

Affinché il carrello possa spostarsi stabilmente e in modo rettilineo, le quattro guide delle ruote devono poggiare sul binario e non devono presentare un gioco eccessivo.

Le superfici delle ruote della guida del carrello devono essere a contatto con le scanalature a V della colonna di foratura. Occorre regolare l'eventuale gioco tra la colonna e il vano dell'alimentatore.

- Allentare le due viti a testa esagonale. Allentare anche le due viti di arresto che bloccano le due ruote eccentriche della guida.

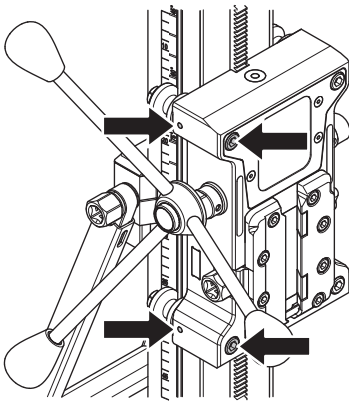

- Ruotare delicatamente gli alberi fino a quando le ruote della guida non poggiano sul binario.

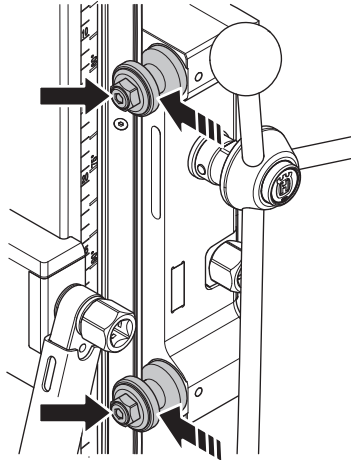

- Tenere gli alberi in posizione e serrare le due viti di arresto.

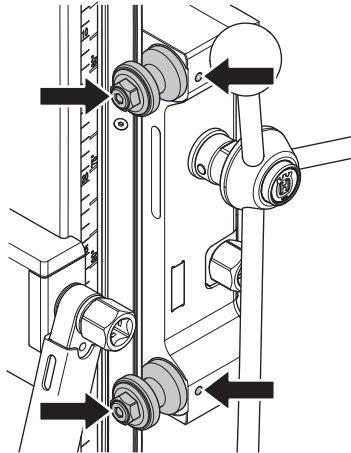

MANUTENZIONE

- Utilizzare la leva dell'alimentatore per controllare che il vano dell'alimentatore scorra facilmente sulla colonna. In caso contrario, regolare nuovamente i rulli.

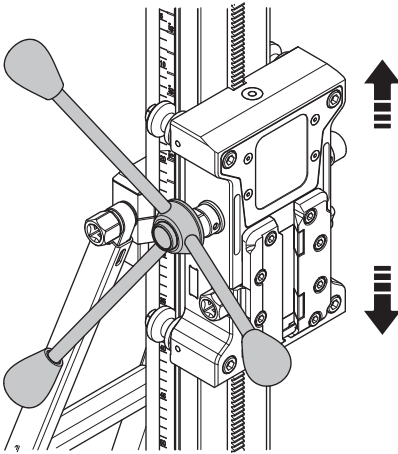

- Quindi, serrare le due viti a testa esagonale.

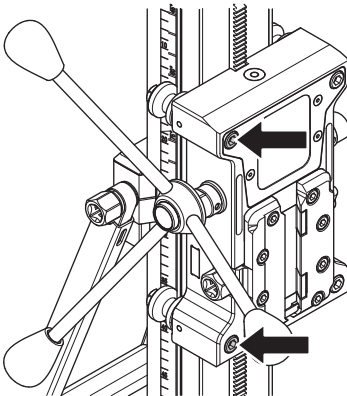

Riparazioni



IMPORTANTE! Tutte le riparazioni devono essere effettuate esclusivamente da riparatori autorizzati. In caso contrario, gli operatori possono correre notevoli rischi.

Manutenzione giornaliera

- 1 Controllare che dadi e viti siano ben serrati.
- 2 Pulire le parti esterne della macchina.
- 3 Controllare che sia possibile spostare la manovella dell'alimentatore senza incontrare resistenza.
- 4 Controllare che la distribuzione si muova facilmente e che non provochi rumori.
- 5 Controllare la presenza di segni di usura o danni sulla colonna.
- 6 Controllare che il vano dell'alimentatore si muova facilmente ed escludere la presenza di gioco contro la colonna del supporto.
- 7 Accertarsi che non vi siano altri danni al supporto.

CARATTERISTICHE TECNICHE

Caratteristiche tecniche

	DS900
Dimensioni	
Altezza, mm/pollici	1300 / 51,2
Larghezza, mm/pollici	300/11,8
Profondità, mm/pollici	448/17,6
Peso, kg/lb	24/53
Corsa, mm/pollici	950/37,4
Diametro max. di foratura, mm/pollici	
Con distanziatore	900/35,4
Senza distanziatore	500/19,7, (DM406)
Carico massimo, kg/lb	150/330
Angolazione della colonna	0-60°

Dichiarazione di conformità CE

(Solo per l'Europa)

Husqvarna AB, SE-561 82 Huskvarna, Sweden, tel.: +46-36-146500, dichiara sotto la sua unica responsabilità che i supporti **Husqvarna DS900** con i numeri di serie del 2014 e successivi (l'anno è indicato chiaramente sulla targhetta seguito dal numero di serie) sono conformi ai requisiti delle DIRETTIVE DEL CONSIGLIO.

- del 17 maggio 2006 "sulle macchine" **2006/42/CE**.

Sono state applicate le seguenti norme: SS-EN12348+A1:2009, EN 60745-1:2009

Il supporto fornito è conforme al campione sottoposto a controllo CE. Il supporto deve essere conforme ai regolamenti vigenti, ai requisiti UE e nazionali.

Göteborg 13 agosto 2014



Helena Grubb

Vicepresidente, costruzione Husqvarna AB

(Rappresentante autorizzato per Husqvarna AB e responsabile della documentazione tecnica.)



www.husqvarnacp.com

**DE - Originalanweisungen, FR - Instructions d'origine
NL - Originele instructies, IT - Istruzioni originali**

1156804-20



2014-09-02