

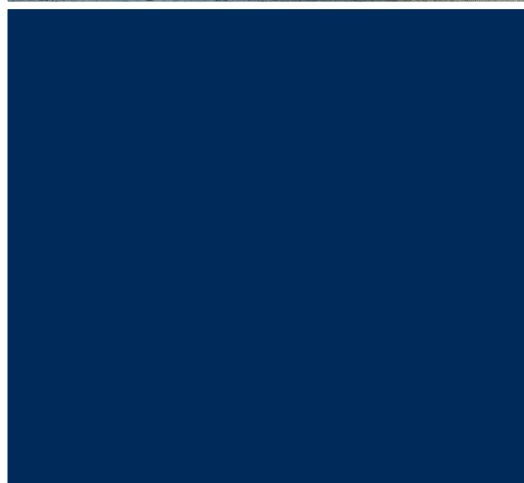

Husqvarna®



Gebruiksaanwijzing Istruzioni per l'uso Instruções para o uso Οδηγίες χρήσεως **DMS 240**

Neem de gebruiksaanwijzing grondig door en gebruik de machine niet voor u alles duidelijk heeft begrepen.
Prima di usare la macchina, leggere per intero le istruzioni per l'uso e accertarsi di averne compreso il contenuto

Leia as instruções para o uso com toda a atenção e compreenda o seu conteúdo antes de fazer uso da máquina
Διαβάστε προσεκτικά τις Οδηγίες χρήσεως και κατανοήστε το περιεχόμενο πριν χρησιμοποιήσετε το μηχάνημα.



NL IT PT GR

VERKLARING VAN DE SYMBOLEN

Symbolen op de machine:

WAARSCHUWING! Wanneer de machine onjuist of slordig wordt gebruikt, kan het een gevaarlijk gereedschap zijn, dat ernstig letsel of overlijden van de gebruiker of anderen kan veroorzaken.



Neem de gebruiksaanwijzing grondig door en gebruik de machine niet voor u alles duidelijk heeft begrepen.



Draag altijd:

- Goedgekeurde veiligheidshelm
- Goedgekeurde gehoorbeschermers
- Veiligheidsbril of vizier
- Stofmasker



Dit product voldoet aan de geldende CE-richtlijnen.



Milieuetikettering. Dit symbool op het product of de verpakking geeft aan dat het product niet mag worden behandeld als huishoudelijk afval. Het moet in plaats daarvan ingeleverd worden bij een geschikt recyclestation voor de recycling van elektrische en elektronische apparatuur.



Door ervoor te zorgen dat dit product goed wordt verwerkt, kunt u meehelpen aan het voorkomen van potentiële negatieve effecten voor milieu en mensen, die anders veroorzaakt kunnen worden door een niet juiste afvalverwerking van dit product.

Voor meer gedetailleerde informatie over recycling van dit product kunt u contact opnemen met uw gemeente, uw vuilophaalcentrale of de winkel waar u het product hebt gekocht.

Indien u in een plafond boort, dient u zich ervan te gewispen dat er geen water in de machine kan lekken. Gebruik een geschikte wateropvangbak en wikkel de machine in plastic, maar dek de luchtinlaat en -uitlaat niet af.



Overige op de machine aangegeven symbolen/plaatjes verwijzen naar specifieke eisen aan certificering op bepaalde markten.

Symbolen in de gebruiksaanwijzing:

Controle en/of onderhoud dient te worden uitgevoerd met uitgeschakelde motor en de stekker uit het stopcontact.

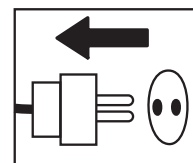

Gebruik altijd goedgekeurde veiligheidshandschoenen.

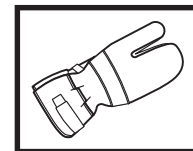

Moet regelmatig schoongemaakt worden.

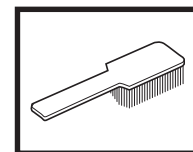

Controleer met het blote oog.

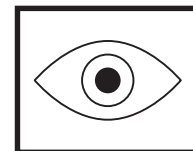

Gebruik van veiligheidsbril of vizier verplicht.



INHOUD

Inhoud

VERKLARING VAN DE SYMBOLEN

Symbolen op de machine: 2

Symbolen in de gebruiksaanwijzing: 2

INHOUD

Inhoud 3

WAT IS WAT?

Wat is wat op de boormachine? 4

WAT IS WAT?

Wat is wat op het statief? 5

VEILIGHEIDSINSTRUCTIES

Maatregelen voor gebruik van een nieuwe boormachine 6

Persoonlijke veiligheidsuitrusting 6

Veiligheidsuitrusting van de machine 7

Algemene veiligheidsinstructies 8

PRESENTATIE

Boormotor en statief 10

Statief 10

Boormotor 10

MONTEREN

De wielenset bevestigen 11

Het statief vastzetten 11

Boormotor in elkaar zetten 12

De kolomschuinstelling aanpassen 12

STARTEN EN STOPPEN

Voor de start 13

Starten 13

Stoppen 13

ONDERHOUD

Boor vervangen 14

Onderhoud boormotor 14

Onderhoud van statief 15

Storingsschema 16

TECHNISCHE GEGEVENS

Boormotor 17

Boorstatief 17

EG-verklaring van overeenstemming 18

WAT IS WAT?

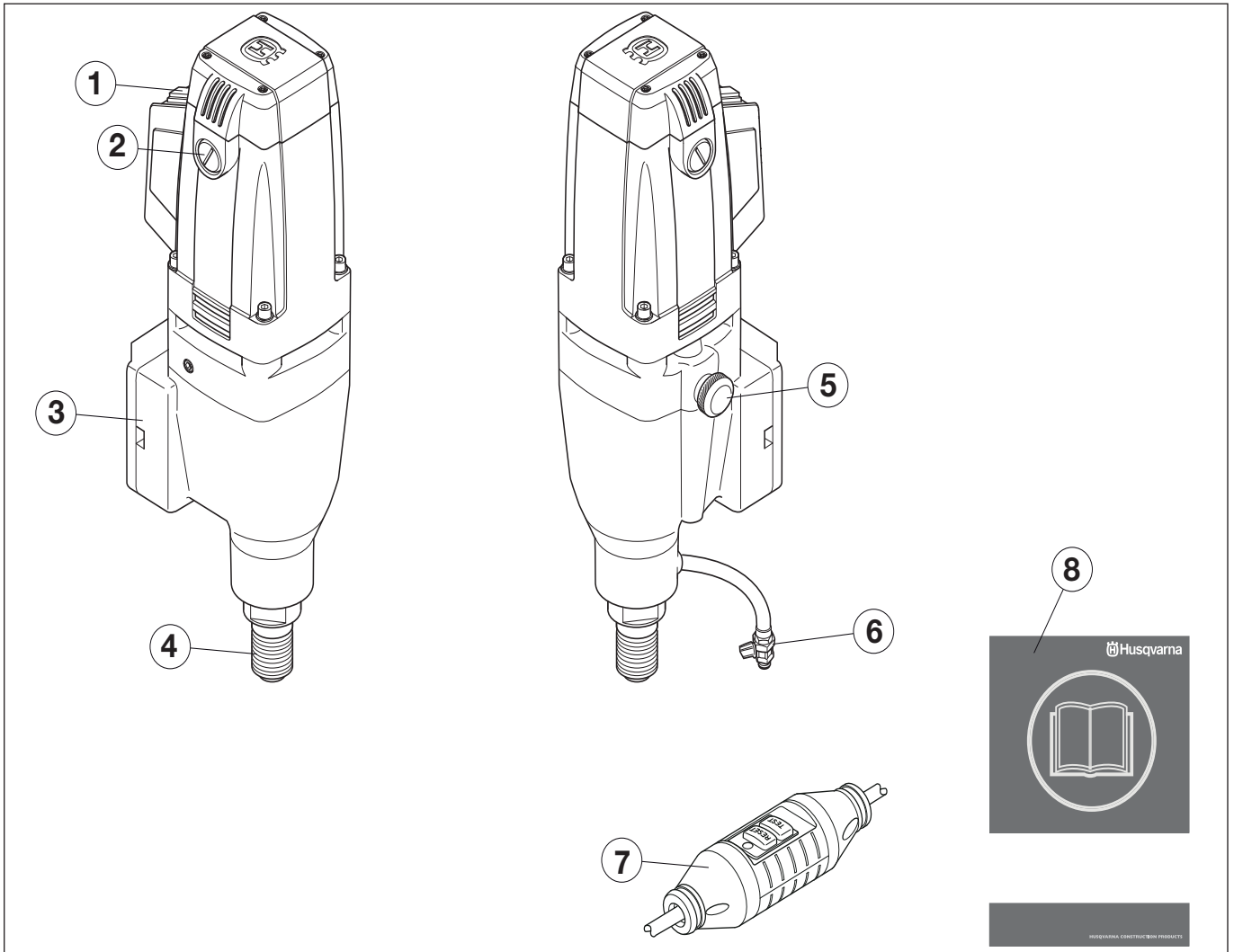

Wat is wat op de boormachine?

- | | |
|----------------------------|------------------------------|
| 1 Schakelaar | 5 Transmissiekeuzeschakelaar |
| 2 Kap koolborstels | 6 Wateraansluiting |
| 3 Bevestiging voor statief | 7 Differentieelschakelaar |
| 4 Boorspil | 8 Gebruiksaanwijzing |

WAT IS WAT?

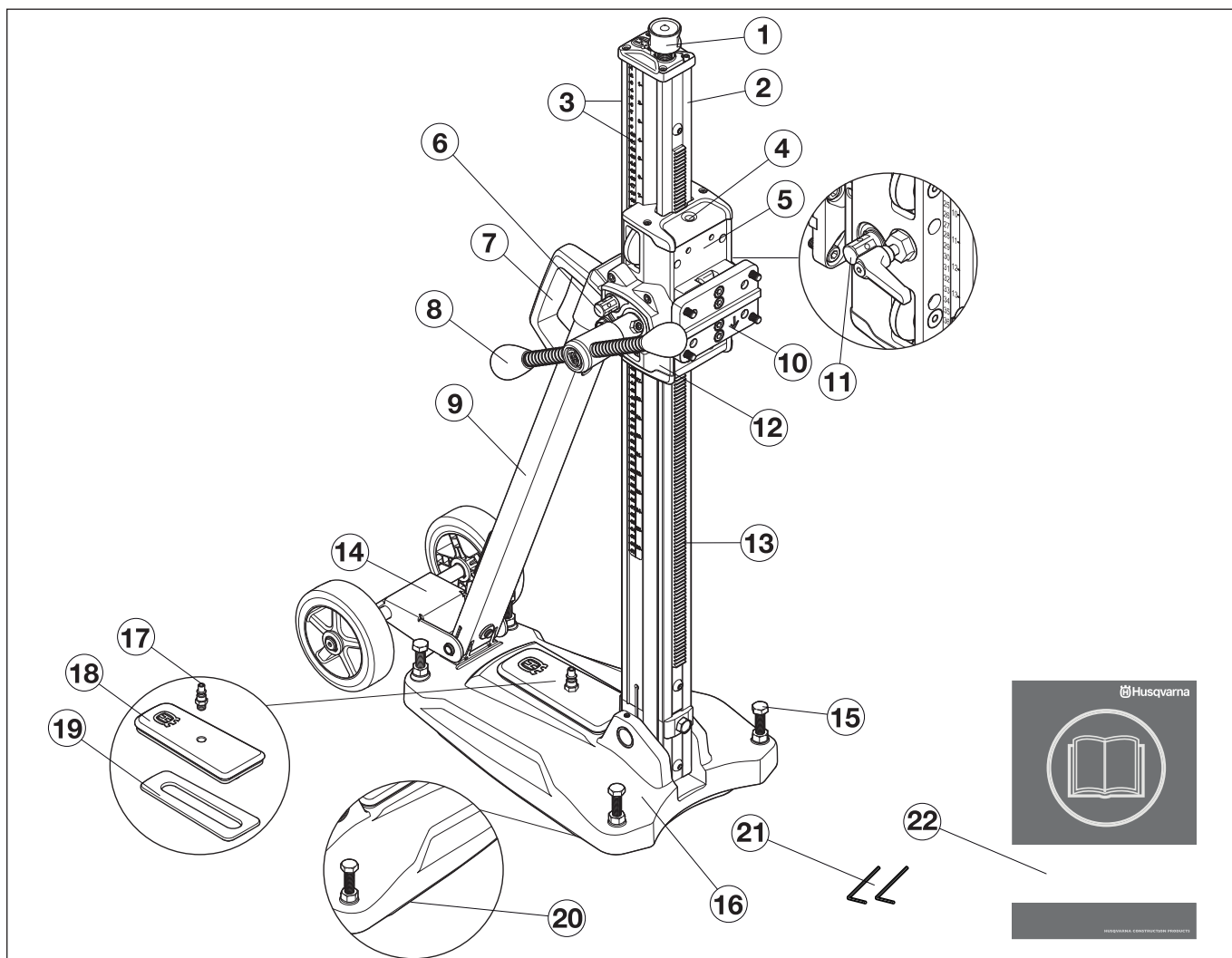

Wat is wat op het statief?

- | | |
|--|---|
| 1 Stutschroef | 12 Tandwielkast |
| 2 Boorkolom | 13 Tandstang |
| 3 Schaalaanduiding voor diepte en hoek | 14 Wielenset (afneembaar) |
| 4 Verticale en horizontale waterpas | 15 Stelschroeven |
| 5 Toevoerhuis | 16 Bodemplaat met geïntegreerde vacuümfunctie |
| 6 Borgschroef, boorkolom voor boren onder een hoek | 17 Snelkoppeling voor vacuümsysteem |
| 7 Draaghandgreep | 18 Afdekking vacuümsysteem |
| 8 Toevoerhendel | 19 Pakking, afdekking vacuümsysteem |
| 9 Hoeksteun | 20 Pakking, vacuümplaat |
| 10 Snelbevestiging | 21 Inbussleutel (3 mm, 4 mm) |
| 11 Vergrendeling toevoerhuis | 22 Gebruiksaanwijzing |

VEILIGHEIDSIINSTRUCTIES

Maatregelen voor gebruik van een nieuwe boormachine

- Werk niet met de boormachine alvorens u de inhoud van deze gebruiksaanwijzing hebt doorgenomen en begrijpt.
- Deze machine is geconstrueerd voor het boren in beton, baksteen en ander steenmateriaal. Alle overige gebruik is verkeerd.
- De machine is bedoeld voor gebruik in industriële toepassingen door ervaren operators.

Gebruik altijd uw gezond verstand

Het is onmogelijk om alle denkbare situaties, waarvoor u zich geplaatst kunt zien bij het gebruik van een boormachine, af te dekken. Wees altijd voorzichtig en gebruik uw gezonde verstand. Vermijd situaties, waarvoor u zich niet voldoende gekwalificeerd acht. Wanneer u zich, na het lezen van deze instructies, nog steeds onzeker voelt over de handelwijze, moet u een expert om advies vragen voor u verdergaat. Aarzel niet om contact op te nemen met uw dealer of met ons, wanneer u vragen hebt over het gebruik van de boormachine. We zijn u graag van dienst om u adviezen te geven, die u helpen uw boormachine op een betere en veiligere manier te gebruiken.

Aarzel niet om contact op te nemen met uw leverancier als u nog meer vragen hebt over het gebruik van deze machine. We zijn graag bereid om u te adviseren of u te helpen uw machine op een efficiënte en veilige manier te gebruiken.

Laat uw Husqvarna-dealer de boormachine regelmatig controleren en de noodzakelijke instellingen en reparaties uitvoeren.

Husqvarna Construction Products streeft ernaar de constructie van zijn producten voortdurend te verbeteren. Husqvarna houdt zich derhalve het recht voor zonder mededeling vooraf en zonder verdere verplichtingen constructiewijzigingen door te voeren.

Alle informatie en gegevens in deze gebruiksaanwijzing waren van toepassing op de datum dat deze gebruiksaanwijzing ter perse ging.



WAARSCHUWING! De oorspronkelijke vormgeving van de machine mag onder geen enkele omstandigheid worden gewijzigd zonder toestemming van de fabrikant. Gebruik altijd originele onderdelen. Niet goedgekeurde wijzigingen en/of niet-originele onderdelen kunnen tot ernstige verwondingen of het overlijden van zowel gebruiker of anderen leiden.



WAARSCHUWING! Het gebruik van producten die materiaal snijden, schuren, boren, polijsten of vormen, kan stof en dampen genereren die schadelijke chemicaliën kunnen bevatten. Zoek uit hoe het materiaal waarmee u werkt is samengesteld en draag een geschikt stofmasker.

Persoonlijke veiligheidsuitrusting



WAARSCHUWING! Bij al het gebruik van de machine moet goedgekeurde persoonlijke beschermingsuitrusting gebruikt worden. Persoonlijke beschermingsuitrusting elimineert de risico's niet, maar vermindert het schadelijk effect in geval van een ongeval. Vraag uw dealer om raad wanneer u uw uitrusting koopt.

- Veiligheidshelm
- Gehoorbeschermers
- Veiligheidsbril of vizier

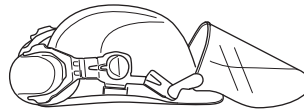

- Stofmasker

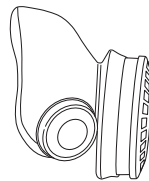

- Sterke, gripvaste handschoenen.

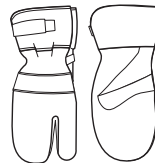

- Nauwsluitende, sterke en prettige kleding die volledige bewegingsvrijheid toelaat.



- Laarzen met stalen neus en anti-slip zool.



- U moet altijd een EHBO-kit bij de hand hebben.



VEILIGHEIDSIINSTRUCTIES

Veiligheidsuitrusting van de machine

In dit hoofdstuk wordt verklaard wat de veiligheidsonderdelen van de machine zijn, welke functie ze hebben en hoe de controle en het onderhoud moeten uitgevoerd worden om hun goede werking veilig te stellen. Bekijk het hoofdstuk Wat is wat? om te zien waar deze onderdelen zich bevinden op uw machine.



WAARSCHUWING! Gebruik nooit een machine als de veiligheidsonderdelen kapot zijn. Volg de controle-, onderhouds- en service-instructies die in dit hoofdstuk beschreven worden.

Om service en reparaties aan de machine uit te voeren, moet u een speciale opleiding hebben. Dit geldt vooral voor de veiligheidsuitrusting van de machine. Als de machine één van de volgende controles niet goed doorstaat, moet u ermee naar uw servicewerkplaats gaan. Als u één van onze producten koopt, garandeert dit dat de reparaties en service door een vakman kunnen worden uitgevoerd. Als u uw machine heeft gekocht bij één van onze dealers die geen servicewerkplaats heeft, vraag hem dan waar de dichtstbijzijnde erkende werkplaats is.

Schakelaar

De schakelaar wordt gebruikt om de machine te starten en te stoppen.

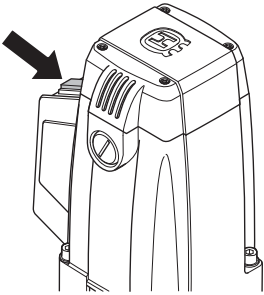

Schakelaar controleren

- Start de machine door de aan/uitschakelaar in te schakelen.
- Schakel de aan/uitschakelaar uit om de machine te stoppen.
- Een defecte schakelaar dient te worden vervangen door een erkende servicewerkplaats.

Differentieelschakelaar

Differentieelschakelaars bieden bescherming wanneer er een elektrisch defect optreedt.

Het indicatielampje geeft aan dat de differentieelschakelaar aan staat en dat de machine kan worden ingeschakeld. Druk de RESET-knop (groen) in wanneer het indicatielampje niet brandt.



Controleer de differentieelschakelaar

- Sluit de machine aan op het stopcontact. Druk de RESET-knop (groen) in, waarna het rode indicatielampje zal gaan branden.



- Start de machine door op de schakelaar te drukken.
- Druk de TEST-knop (blauw) in.



- De differentieelschakelaar moet nu automatisch uitschakelen zodat de machine onmiddellijk afslaat. Neem contact op met uw leverancier als dit niet het geval is.
- Reset de machine via de RESET-knop (groen).

VEILIGHEIDSINSTRUCTIES

Algemene veiligheidsinstructies



WAARSCHUWING! Lees alle veiligheidswaarschuwingen en instructies door. Het negeren van waarschuwingen en instructies kan elektrische schokken, brand en/of ernstig letsel tot gevolg hebben.

Veiligheid op de werkplek

- **Zorg ervoor dat de werkplek schoon en goed verlicht is.** Rommelige of donkere werkplekken werken ongelukken in de hand.
- **Gebruik elektrisch gereedschap niet in een omgeving waar ontploffingsgevaar bestaat, zoals in de buurt van brandbare vloeistoffen, gassen of stof.** Elektrische gereedschappen geven vonken af die ontbranding van het stof of de dampen kunnen veroorzaken.
- Mensen en dieren kunnen u afleiden waardoor u de controle over de machine verliest. Wees daarom altijd geconcentreerd en op uw taak gericht.
- Gebruik de motorkettingzaag niet in ongunstige weersomstandigheden. B.v. bij dichte mist, hevige regen, harde wind, hevige koude enz. Werken in slechte weersomstandigheden is vermoeiend en kan tot gevaarlijke situaties leiden, zoals een gladde ondergrond.
- Begin nooit met de machine te werken voordat het werkterrein ontruimd is en u stevig staat. Kijk of er eventuele obstakels zijn wanneer een onverwachte verplaatsing optreedt. Verzeker u ervan dat er geen materiaal naar beneden kan vallen en verwondingen kan veroorzaken terwijl u met de machine werkt.
- Controleer altijd de achterkant van het vlak, waar de boorkop bij het doorboren uitkomt. Beveilig het gebied door het af te zetten en zorg ervoor dat mensen of materiaal geen schade oplopen.

Elektrische veiligheid



WAARSCHUWING! Bij elektrische machines bestaat altijd het risico dat u een schok krijgt. Voorkom ongunstige weersomstandigheden en lichamelijk contact met een bliksemafleider of metalen voorwerpen. Volg altijd de instructies in deze gebruiksaanwijzing om letsel te voorkomen.



WAARSCHUWING! Reinig de machine niet met water, want water kan binnendringen in het elektrische systeem of de motor en kan schade of kortsluitingen in de machine veroorzaken.

- De machine dient te worden aangesloten op een geaard stopcontact.
- Controleer of de netspanning overeenkomt met de spanning die is aangegeven op het typeplaatje op de machine.
- Controleer of de kabel en het verlengsnoer heel en in goede staat zijn. Gebruik een verlengsnoer dat is bedoeld voor gebruik buitenshuis.
- Gebruik de machine niet als de kabel is beschadigd, maar breng deze voor reparatie naar een erkende servicewerkplaats.
- Gebruik geen verlengsnoer, dat nog is opgerold, om oververhitting te voorkomen.
- Draag de machine nooit aan de kabel en trek de stekker nooit los door aan de kabel te trekken.
- Houdt alle kabels en verlengsnoeren uit de buurt van water, olie en scherpe kanten. Let op dat de kabel niet bekneld raakt tussen deuren, hekken e.d. Dit kan ertoe leiden dat voorwerpen stroom gaan geleiden.
- Het elektrische gereedschap mag niet worden blootgesteld aan meer vocht dan hetgeen door het watersysteem wordt toegevoerd. Stel het elektrische gereedschap niet bloot aan regen. Water dat in elektrisch gereedschap binnendringt, verhoogt het risico op elektrische schokken.
- Let op dat u de kabel achter u houdt als u de machine gebruikt, zodat de kabel niet beschadigd kan raken.

VEILIGHEIDSIINSTRUCTIES

Persoonlijke veiligheid



WAARSCHUWING! Het risico van beknelling is altijd aanwezig bij het werken met producten met beweegbare onderdelen. Gebruik veiligheidshandschoenen om lichamelijk letsel te voorkomen.

- Draag altijd persoonlijke veiligheidsuitrusting. Zie instructies in het hoofdstuk "Persoonlijke veiligheidsuitrusting".
- Gebruik de machine nooit als u moe bent, alcohol heeft gedronken of medicijnen heeft ingenomen die uw gezichtsvermogen, beoordelingsvermogen of coördinatievermogen negatief beïnvloeden.
- Voorkom een onbedoelde start. Verzeker u ervan dat de schakelaar in de OFF-positie (uit) staat voordat u het gereedschap aansluit op een spanningsbron. Het dragen van elektrisch gereedschap met de vinger op de schakelaar of het aansluiten van elektrisch gereedschap terwijl de schakelaar is ingeschakeld, werkt ongelukken in de hand.
- **Verwijder eventuele (instel)sleutels voordat u het elektrisch gereedschap inschakelt.** Een sleutel die is bevestigd aan een draaiend onderdeel van het elektrische gereedschap kan persoonlijk letsel tot gevolg hebben.
- Laat nooit een ander de machine gebruiken zonder u ervan te verzekeren dat ze de inhoud van de gebruiksaanwijzing hebben begrepen.
- Let erop dat kleding, lang haar en sieraden in de bewegende delen vast kunnen raken.
- Blijf op afstand van de boorkop wanneer de motor draait.
- Controleer of er geen leidingen of elektrische leidingen in het boorgebied liggen.
- Laat de machine nooit zonder toezicht met draaiende motor achter.
- Trek altijd de stekker uit het contact bij langere onderbrekingen in het werk.
- Werk nooit alleen, maar zorg dat er iemand in de buurt is. U kunt dan niet alleen hulp krijgen bij het monteren van de machine, maar ook wanneer een ongeval zou plaatsvinden.

Gebruik en onderhoud

- Gebruik nooit een machine die defect is. Voer de in deze handleiding beschreven veiligheidscontroles en de onderhouds- en service-instructies uit. Bepaalde onderhouds- en servicemaatregelen moeten door opgeleide en gekwalificeerde specialisten worden uitgevoerd. Zie de instructies in het hoofdstuk Onderhoud.
- Controle en/of onderhoud dient te worden uitgevoerd met uitgeschakelde motor en de stekker uit het stopcontact.
- **Gebruik het elektrische gereedschap niet als de aan/uitschakelaar niet werkt.** Elektrisch gereedschap dat niet kan worden in- en uitgeschakeld via de schakelaar is gevaarlijk en moet worden gerepareerd.
- Gebruik nooit een machine die zo gewijzigd is dat ze niet langer overeenkomt met de originele uitvoering.
- Overbelast de machine niet. Overbelasting kan beschadiging van de machine veroorzaken.
- Hou het gereedschap scherp en schoon om veiliger te kunnen werken.
- Hou alle onderdelen in werkzame staat en zorg ervoor dat alle bevestigingen goed zijn vastgedraaid.

Transport en opbergen

- Om uw boormachine en boor te beschermen tegen beschadiging, dient u de boormachine niet te bewaren of te vervoeren met een gemonteerde boorkop.
- Bewaar de boormachine in een afsluitbare ruimte, zodat kinderen en onbevoegden er niet bij kunnen.
- Bewaar boormachine en statief droog en vorstvrij.

Boormotor en statief

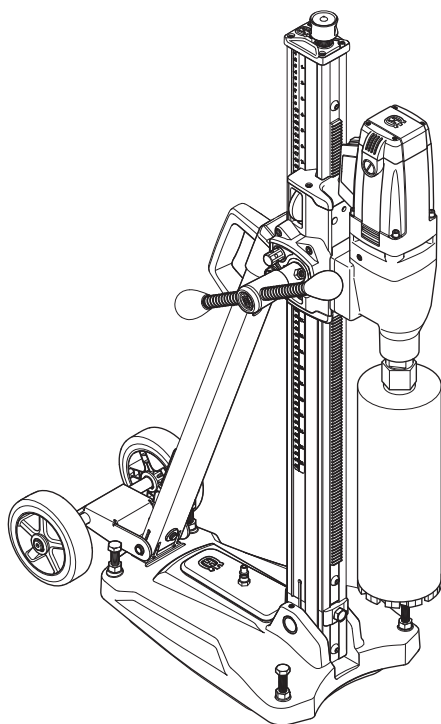

Wij hopen dat u tevreden zult zijn met uw machine en dat deze u gedurende lange tijd zal vergezellen. Denk erom dat deze gebruiksaanwijzing een waardevol document is. Door de inhoud (gebruik, service, onderhoud enz.) te volgen kunt u de levensduur van uw machine én de tweedehands waarde aanzienlijk verlengen. Mocht u uw machine verkopen moet u ervoor zorgen de gebruiksaanwijzing aan de nieuwe eigenaar over te dragen.

Met de aankoop van een van onze producten krijgt u de beschikking over professionele hulp voor reparaties en service. Als u uw machine niet hebt gekocht bij één van onze erkende dealers, vraag hen dan waar de dichtstbijzijnde erkende werkplaats is.

Husqvarna Construction Products streeft ernaar de constructie van zijn producten voortdurend te verbeteren. Husqvarna houdt zich derhalve het recht voor zonder mededeling vooraf en zonder verdere verplichtingen constructiewijzigingen door te voeren.

Statief

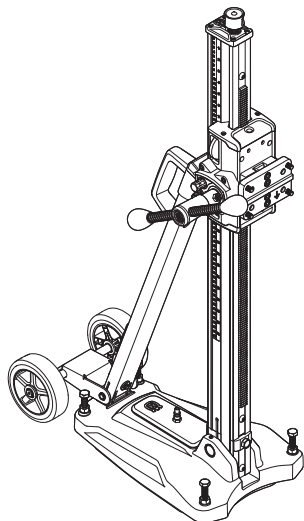

- De standaard is voor het boren in plafonds, wanden en vloeren.
- Het boorstatief is voorzien van een snelkoppelingsplaat voor de boormotor.
- De bodemplaat is vervaardigd van aluminium is daarom zeer licht in gewicht. Hij is voorzien van een ingebouwde vacuümplaat.
- De wielenset kan worden verwijderd.
- De kolom kan in een hoek van 0-60° worden gezet.
- De transmissie van het toevoerhuis is instelbaar. De hoge instelling geeft 2,5:1 en de lage 1:1.
- De toevoerhendel kan worden gebruikt om de stelschroeven van de bodemplaat en de gewenste kolomschuinstelling in te stellen.

Boormotor

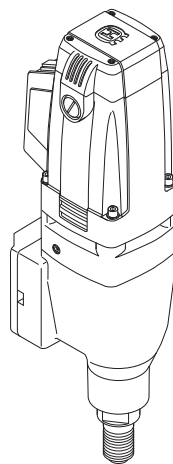

- DMS 240 is een elektrische boormachine, bedoeld om gaten te maken in beton, baksteen en ander materiaal van steen.
- De boormachine is modulair en eenvoudig te monteren.
- De machine is bedoeld voor boren op een statief.
- De machine is uitgerust met twee transmissiestanden.
- De machine is dubbel geïsoleerd.
- Als de machine aan te hoge belasting wordt blootgesteld, of als de boor vast komt te zitten, zal de overbelastingsbeveiliging de stroom onderbreken.
- De machine is watergekoeld.

MONTEREN

De wielenset bevestigen

Plaats de wielenset in de bevestiging aan de achterkant van de bodemplaat en draai de schroeven vast.

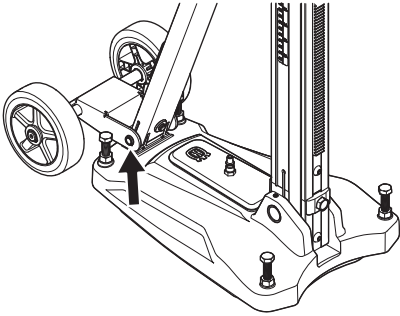

Het statief vastzetten

Het statief kan op drie manieren worden vastgezet.

- Vastzetten met behulp van de vacuümplaat
- Bevestigen met expansie- of ankerbout
- Bevestigen met behulp van draadstang, sluitring en borgmoer

Vastzetten met behulp van de vacuümplaat



WAARSCHUWING! De vacuümplaat mag nooit worden gebruikt voor het boren in plafonds of wanden. Slordig of onjuist gebruik kan resulteren in ernstig of zelfs levensbedreigend letsel.

Zorg bij gebruik van de vacuümplaat dat het steunoppervlak niet poreus is en niet kan losraken. Vergewis u ervan dat de vacuümpomp in staat is de vacuümplaat vast te houden.

- Sluit de vacuümpomp aan op de snelkoppeling voor vacuümdruk op de bodemplaat.

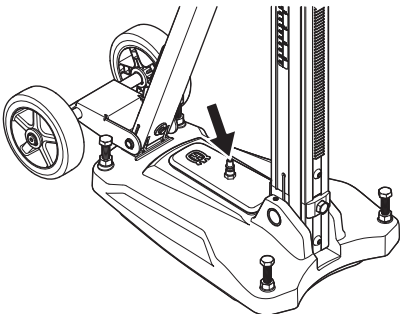

- Plaats de bodemplaat in de gewenste positie.
- Schakel de vacuümpomp in. Een druk van minimaal 635 mm Hg is vereist om ervoor te zorgen dat de bodemplaat zich stevig vastzuigt aan de ondergrond.

Bevestigen met expansie- of ankerbout

BELANGRIJK! Voor het boren in plafonds moeten alleen expanders of verankeringen worden gebruikt die geschikt zijn voor oppervlakken die worden blootgesteld aan spankrachten.

Gebruik uitsluitend expansie- of ankerbouten die zijn goedgekeurd voor de betreffende toepassing.

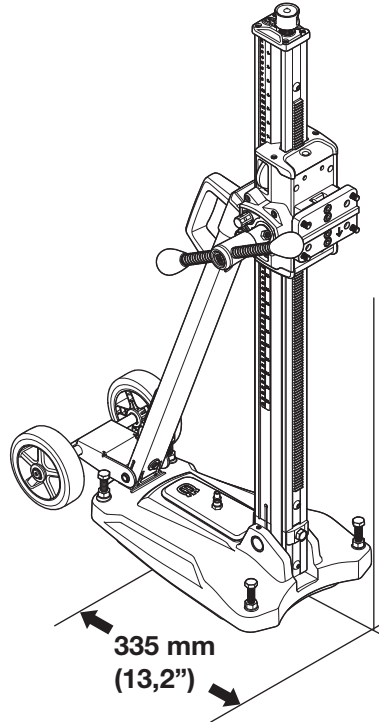

- Boor een gat voor de expansie- of ankerbout op een afstand van 335 mm vanuit het hart van het gat.
- Schroef de voetplaat vast.
Controleer zorgvuldig of de bout goed vastzit.
- De bodemplaat kan waterpas worden gezet op de ondergrond met behulp van de stelschroeven. Gebruik de toevoerhandgreep.

Bevestigen met behulp van draadstang, sluitring en borgmoer

Wanneer het montageoppervlak niet geschikt is voor het boren in daken of wanden kan de bodemplaat worden bevestigd met behulp van een draadstang die aan de achterkant van de wand wordt vastgezet met behulp van een sluitring en borgmoer.

Boren in plafonds



WAARSCHUWING! Gebruik een wateropvangbak om te voorkomen dat er water de machine binnendringt. De machine moet afgedekt worden met plastic of iets dergelijk om te voorkomen dat er water de machine binnendringt, maar dek de luchtinlaat en -uitlaat niet af.

MONTEREN

Boormotor in elkaar zetten



BELANGRIJK! Trek altijd de stekker uit het stopcontact voor het schoonmaken, onderhouden of monteren.

- Verwijder altijd de boorkop voordat u de motor monteert of demonteert.
- Vergrendel het toevoerhuis.
- Plaats de boormotor in de snelkoppeling (A).
- Plaats de snelbevestiging en boormachine in het spoor op de borgklem.
- Borg het geheel met de borgschroeven (C).

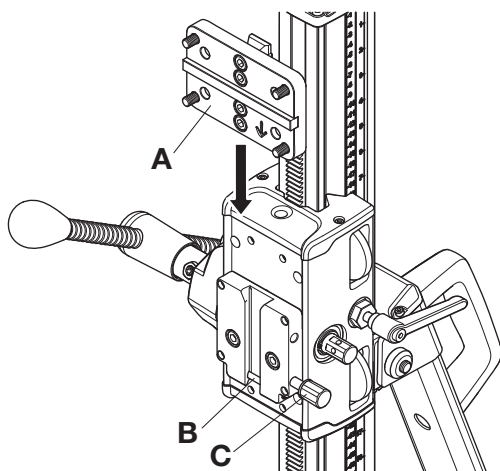

De kolomschuinstelling aanpassen

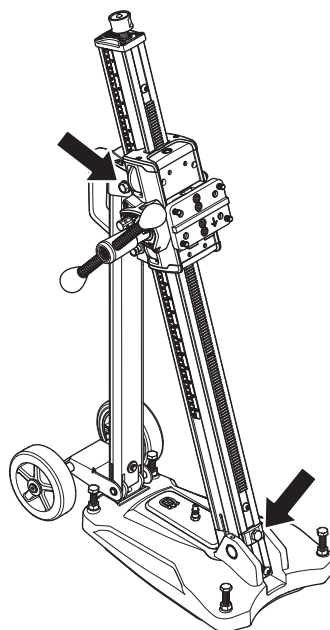

Draai de borgschroeven voor de kolomschuinstelling los en stel de gewenste boorhoek in. Draai de borgschroeven vast. Gebruik de toevoerhandgreep. De kolom kan in een hoek van 0-60° worden gezet.

De hoekindicatie kan worden gebruikt om de gewenste hoek bij benadering in te stellen. Wanneer een hogere nauwkeurigheid is vereist, moeten alternatieve meetmethodes worden gebruikt.

STARTEN EN STOPPEN

Voor de start



WAARSCHUWING! Voor het starten moet u rekening houden met de volgende punten:

De machine dient te worden aangesloten op een geaard stopcontact.

Controleer of de netspanning overeenkomt met de spanning die is aangegeven op het typeplaatje op de machine. Hou onbevoegden uit het werkgebied.



WAARSCHUWING! Voordat u gaat boren, moet u controleren of alle borgschroeven goed zijn vastgedraaid.

Het kan tot een ernstig ongeval leiden, indien de betonkern nog in de boor zit wanneer u de boormotor/boor uit vloer, wand of plafond haalt.

- **Voorkom een onbedoelde start. Verzeker u ervan dat de schakelaar in de OFF-positie (uit) staat voordat u het gereedschap aansluit op een spanningsbron en/of accu, oppakt of draagt.** Het dragen van elektrisch gereedschap met de vinger op de schakelaar of het aansluiten van elektrisch gereedschap terwijl de schakelaar is ingeschakeld, werkt ongelukken in de hand.
- **Verwijder eventuele (instel)sleutels voordat u het elektrisch gereedschap inschakelt.** Een sleutel die is bevestigd aan een draaiend onderdeel van het elektrische gereedschap kan persoonlijk letsel tot gevolg hebben.

Zorg ervoor dat:

- De schakelaar heel is. Zo niet, moet deze worden vervangen door een erkende reparateur.
- De machine en onderdelen correct zijn gemonteerd:
 - De boor goed vastzit.
 - Het statief is goed gemonteerd.
 - De machine is op een geschikte manier op het statief bevestigd.
- Draag altijd persoonlijke veiligheidsuitrusting. Zie instructies in het hoofdstuk "Persoonlijke veiligheidsuitrusting".
- De waterkoeling onbeschadigd is en op de machine is aangesloten.

Differentieelschakelaar

Zorg ervoor dat de differentieelschakelaar aan staat. Het indicatielampje geeft aan dat de differentieelschakelaar aan staat en dat de machine kan worden ingeschakeld. Druk de RESET-knop (groen) in wanneer het indicatielampje niet brandt.

Controleer de differentieelschakelaar. Zie de instructies in het hoofdstuk Controle, onderhoud en service van de veiligheidsuitrusting van de machine.

Boren in plafonds



WAARSCHUWING! De vacuümplaat mag nooit worden gebruikt bij het boren in plafonds.

Gebruik de wateropvangbak om te voorkomen dat er water de machine binnendringt. De machine moet afgedekt worden met plastic of iets dergelijk om te voorkomen dat er water de machine binnendringt, maar dek de luchtinlaat en -uitlaat niet af.



WAARSCHUWING! Controleer of op de onderliggende etage niemand gewond kan raken door neervallende betonkernen.

Starten

- Draai de waterkoeling open.
- Druk de schakelaar helemaal in.
- Wacht tot de machine het maximale toerental heeft bereikt voor u hem op het werkstuk zet.
- Begin de boorkop omlaag te voeren met behulp van de toevoerhandgreep.

Gebruik zeer weinig druk gedurende de eerste paar millimeter om te voorkomen dat het bit wegloopt. Werk hierna op de normale wijze verder. Het is niet nodig om veel kracht uit te oefenen. Dit vertraagt het boren alleen maar en leidt tot overbelasting van de motor.

Gebruik vooral bij het boren door betonijzer zeer weinig druk. Bij het uitoefenen van een te grote druk op betonijzer zal de stroomonderbreker worden geactiveerd. Wanneer de stroomonderbreker wordt geactiveerd, moet u het contact tussen de machine en het werkstuk verbreken voordat u de stroomonderbreker reset.

Stoppen



WAARSCHUWING! De boorkop blijft nog even draaien nadat de motor is uitgezet. Stop de boorkop niet met uw handen. Er kan persoonlijk letsel optreden.

Zet de machine uit door op de schakelaar te drukken.

Koelen

Laat de machine een minuut onbelast lopen om de motor af te koelen.

Hierbij worden tevens stof en vuil uit de motor geblazen, waardoor de levensduur van de machine wordt verlengd.

ONDERHOUD

Boor vervangen



WAARSCHUWING! Trek altijd de stekker uit het stopcontact voor het schoonmaken, onderhouden of monteren.

- 1 Trek de stekker eruit.
- 2 Leg klaar:
 - De nieuwe boor.
 - Steeksleutels
 - Watervast vet.
- 3 Verwijder de oude boor met behulp van de steeksleutels.
- 4 Smeer watervast vet op het schroefdraad van de nieuwe boor.
- 5 Plaats de boor met behulp van de steeksleutels.

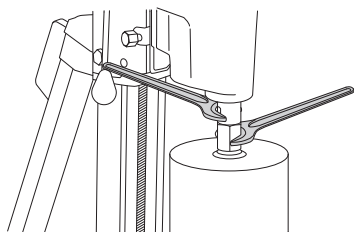

Onderhoud boormotor



WAARSCHUWING! Controle en/of onderhoud dient te worden uitgevoerd met uitgeschakelde motor en de stekker uit het stopcontact.

De levensduur van uw machine wordt aanzienlijk verlengd, wanneer de machine op de juiste manier wordt gebruikt, verzorgd en onderhouden.

Schoonmaken

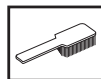

- Hou de machine en de boor schoon zodat er veilig kan worden geboord.
- Opdat de machine voldoende wordt gekoeld, moeten de koelluchtopeningen vrij en schoon worden gehouden. Blaas de machine regelmatig schoon met perslucht.



WAARSCHUWING! Reinig de machine niet met water, want water kan binnendringen in het elektrische systeem of de motor en kan schade of kortsluitingen in de machine veroorzaken.

Stroomvoorziening



WAARSCHUWING! Gebruik nooit beschadigde kabels, zij kunnen ernstig, zelfs dodelijk, persoonlijk letsel veroorzaken.

Controleer of de kabel en het verlengsnoer heel en in goede staat zijn. Gebruik de machine niet als de kabel is beschadigd, maar breng deze voor reparatie naar een erkende servicewerkplaats.

Reparaties



BELANGRIJK! Alle soorten reparaties mogen alleen worden uitgevoerd door erkende reparateurs. Dit om de operators niet aan grote risico's bloot te stellen.

Koppelingsplaat

Wanneer het overgebrachte koppel wordt verlaagd, moet de koppelingsplaat anders worden afgesteld. Laat dit uitvoeren door een erkend onderhoudscentrum.

Koolborstels vervangen

De koolborstels moeten regelmatig worden verwijderd en gecontroleerd. Wekelijks als de machine dagelijks wordt gebruikt of met langere intervallen als de machine minder vaak wordt gebruikt. Het slijtvlak moet vlak en onbeschadigd zijn.

Beide koolborstels moeten altijd bij dezelfde gelegenheid worden vervangen, maar wel één voor één. Ga als volgt te werk:

- 1 Maak de kap van de koolborstels met een brede platte schroevendraaier los.

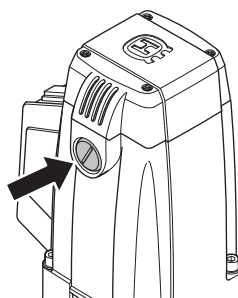

- 2 Haal de koolborstels er voorzichtig uit. Als er minder dan 6 mm op de borstels over is, moeten ze worden vervangen.
- 3 Plaats de nieuwe koolborstels.
- 4 Schroef de kap van de koolborstels weer op zijn plaats.
- 5 Laat de machine 10 minuten stationair draaien om de nieuwe koolborstels in te laten lopen.

Dagelijks onderhoud

- 1 Controleer of de bouten en moeren en vastgedraaid zijn.
- 2 Controleer of de schakelaar naar behoren werkt.
- 3 Maak de machine uitwendig schoon.
- 4 Koelluchtinlaat controleren en schoonmaken.
- 5 Controleer of de kabel en het verlengsnoer heel en in goede staat zijn.

ONDERHOUD

Onderhoud van statief



WAARSCHUWING! Controle en/of onderhoud dient te worden uitgevoerd met uitgeschakelde motor en de stekker uit het stopcontact.

Schoonmaken en smeren

BELANGRIJK! Verwijder de boormotor. Voor de verzorging van de boormotor, zie onderhoud boormotor.

- Het is belangrijk dat het boorstatief schoon blijft om de werking in stand te houden.
- U maakt het statief schoon met een hogedrukreiniger, waarna u het afdroogt.
- Smeer de bewegende delen van het statief. Gebruik smeervet om corrosie op de aanligvlakken tegen te gaan.

Het toevoerhuis instellen

Als er speling bestaat tussen de boorkolom en het toevoerhuis, moet deze worden bijgesteld.

- Verwijder de kunststof sledeafdekking aan boven- en onderzijde.

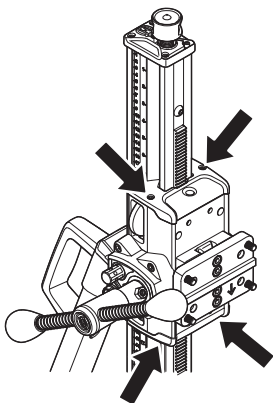

- Draai de stelschroeven van de geleiderolassen los.

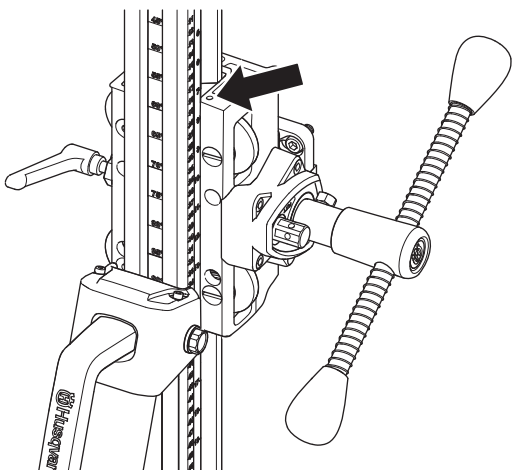

- Begin met de bovenste geleiderol. Gebruik een platte schroevendraaier en draai deze rechtsom om de roller dicht bij de kolom te zetten.

Draai de stelschroeven aan om de geleiderol te vergrendelen.

- Pas de onderste rol aan door deze linksom te schroeven om hem dicht bij de kolom te zetten.

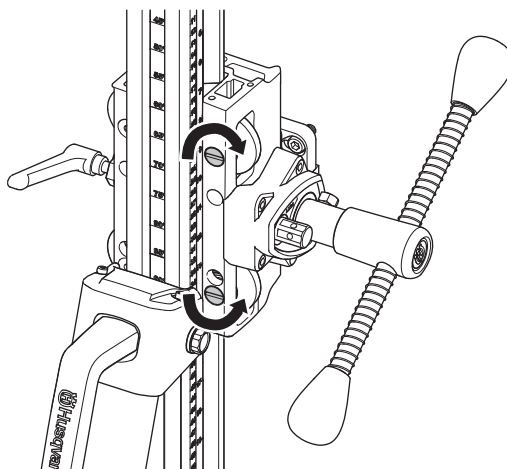

- Draai de stelschroeven aan om de geleiderol te vergrendelen.
- Gebruik de toevoerhandgreep om te controleren of het toevoerhuis soepel langs de kolom beweegt. Als dit niet het geval is, moeten de geleiderollen opnieuw worden afgesteld.

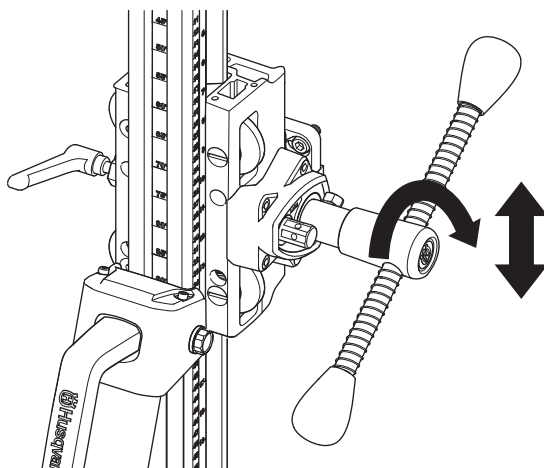

- Bevestig de kunststof sledeafdekking aan boven- en onderzijde.

Reparaties

BELANGRIJK! Alle soorten reparaties mogen alleen worden uitgevoerd door erkende reparateurs. Dit om de operators niet aan grote risico's bloot te stellen.

Dagelijks onderhoud

- 1 Controleer of de bouten en moeren vastgedraaid zijn.
- 2 Maak de machine uitwendig schoon.
- 3 Controleer of de toevoerkrak kan worden bewogen zonder weerstand te ondervinden.
- 4 Controleer of de transmissie stil en soepel verloopt.
- 5 Controleer op eventuele slijtage of beschadigingen op de kolom.
- 6 Controleer of het toevoerhuis gemakkelijk kan bewegen en niet terugveert tegen de boorkolom aan.

ONDERHOUD

Storingsschema

Probleem	Wat u kunt doen	Waarschijnlijke oorzaak	Oplossing
Het boren gaat trager dan normaal.	Controleer het bit.	Het bit is versleten.	Vervang het bit.
		Het bit is verstopt door spanen.	Reinig het bit met een staalborstel en verhoog de waterdruk.
		De diamant is afgesleten.	Gebruik een bit met een zachter bindmiddel. Verhoog de kracht op de hendel.
	Controleer op metaalpoeder in het afvalwater.	De boor snijdt door betonijzer.	Trek de hendel minder sterk aan om te voorkomen dat de stroomonderbreker wordt geactiveerd.
Het bit is vastgeslagen.	Schakel de boor uit.	Steen of betonijzer zit klem tussen de boorkern en het bit.	Gebruik een moersleutel om het bit rechtsom vrij te draaien terwijl u de hendel terugtrekt. (Bij linksom draaien wordt het bit mogelijk losgedraaid uit de bithouder.)
		Het onderstel gaat lopen tijdens het boren.	Zet het onderstel weer in de juiste positie en zet hem goed vast.
		De klem heeft te veel speling.	Stel de speling van de klem goed af.
		De buitendiameter van het bit is gelijk aan die van de bithouder.	Vervang het bit.
De bithouder is afgesleten.	Schakel de boor uit.	De klem heeft te veel speling.	Stel de speling van de klem goed af.
		Bit, bithouder of onderstel zit los.	Zet goed vast.
		Het bit is vervormd.	Vervang het bit.
		De spanen laten niet goed los.	Verhoog de waterdruk en het volume.

TECHNISCHE GEGEVENS

Boormotor

Elektromotor	1-fase
Nominale spanning, V	230/100-120
Rendement, W	2400

Nominale stroom, A

230 V	10A
100-120 V	20A

Gewicht, kg/lb	5,9/13
----------------	--------

Toerental boor, stationair, omw./min

Positie 1	390
Positie 2	890

Boorbit

Max. boordiameter, mm/duim	250/10
Schroefdraad spil, binnen	G 1/2" buiten 5/8" 11 UNC
Schroefdraad spil, buiten	1 1/4" 7 UNC

Wateraansluiting	G 1/4"
------------------	--------

Lawaai-emissie (zie opm. 1)

Geluidsvermogen, gemeten dB(A)	106
Geluidsvermogen, gegarandeerd L_{WA} dB(A)	107

Geluidsniveau (zie opm. 2)

Niveau geluidsdruk bij het oor van de gebruiker, dB(A)	90
--	----

Trillingsniveau (zie opm. 3)

Handvat, m/s^2	<2,5
------------------	------

Opm. 1: Emissie van geluid naar de omgeving gemeten als geluidsvermogen (L_{WA}) volgens EN 12348.

Opm. 2: Geluidsdruk niveau volgens EN 12348. De gerapporteerde gegevens voor het geluidsdruk niveau vertonen een typische statistische spreiding (standaardafwijking) van 1,0 dB (A).

Opm. 3: Trillingsniveau volgens EN 12348. De gerapporteerde gegevens voor het trillingsniveau vertonen een typische statistische spreiding (standaardafwijking) van 1 m/s^2 .

Boorstatief

Hoogte, mm/duim	1052/41,4
Breedte, mm/duim	266/10,5
Diepte, mm/inch	545/21,5

Gewicht, kg/lb	14,5/32
----------------	---------

Slaglengte, mm/duim	686/27
Hoekbeweging kolom	0-60°

TECHNISCHE GEGEVENS

EG-verklaring van overeenstemming

(Alleen geldig voor Europa)

Husqvarna AB, SE-561 82 Huskvarna, Zweden, tel: +46-36-146500, verklaart hierbij dat de boormachine en het statief **Husqvarna DMS 240** met een serienummer uit het jaar 2010 en verder (het jaar met daaropvolgend een serienummer wordt duidelijk aangegeven op het productplaatje), in overeenstemming is met de voorschriften in de RICHTLIJNEN VAN DE RAAD:

- van 17 mei 2006 "betreffende machines" **2006/42/EG**.
- van 15 december 2004 "betreffende elektromagnetische compatibiliteit" **2004/108/EEC**.
- van 12 december 2006 'inzake elektrisch materiaal', **2006/95/EG**.
- **2011/65/EU** van 8 juni 2011 betreffende beperking van het gebruik van bepaalde gevaarlijke stoffen in elektrische en elektronische apparatuur

De volgende normen zijn van toepassing: EN ISO 12100:2010, EN 55014-1:2006, EN 55014-2/A1:2001, EN 61000-3-2:2006, EN 61000-3-3:2013, EN 12348+A1:2009

Göteborg, 8 april 2015



Helena Grubb

Vice-president, bouwmaterieel Husqvarna AB

(erkende vertegenwoordiger voor Husqvarna AB en verantwoordelijk voor technische documentatie.)

SIMBOLOGIA

I simboli sulla macchina:

AVVERTENZA! Se utilizzata in modo improprio o non corretto, la macchina può essere un attrezzo pericoloso in grado di provocare gravi lesioni o morte dell'operatore, o di altre persone.



Prima di usare la macchina, leggere per intero le istruzioni per l'uso e accertarsi di averne compreso il contenuto.



Usare sempre:

- Elmetto protettivo omologato
- Protezioni acustiche omologate
- Occhiali o visiera di protezione
- Mascherina protettiva



Il presente prodotto è conforme alle vigenti direttive CEE.



Marchio ambientale. Il simbolo riportato sul prodotto o sulla confezione indica che il prodotto non può essere smaltito fra i rifiuti domestici. Il prodotto deve invece essere consegnato a un centro di raccolta autorizzato per il riciclaggio dei componenti elettrici ed elettronici.



Smaltendo correttamente questo prodotto si contribuisce a ridurre l'impatto ambientale e sulla salute che potrebbe verificarsi in caso di procedure di smaltimento errate.

Per maggiori informazioni sul riciclaggio di questo prodotto, rivolgersi al proprio comune, al centro di raccolta rifiuti locale o al rivenditore.

Durante la foratura di soffitti, accertarsi che non possa penetrare acqua all'interno della macchina. Raccogliere l'acqua in un apposito recipiente e rivestire di plastica la macchina lasciando scoperti la presa d'aria e lo sfiato.



I restanti simboli/decalcomanie riguardano particolari requisiti necessari per ottenere la certificazione in alcuni mercati.

Simboli nelle istruzioni per l'uso:

Controllo e/o manutenzione devono essere eseguiti a motore spento e dopo aver staccato la spina dalla presa.

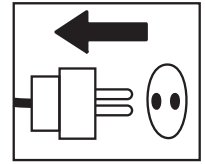

Utilizzare sempre guanti protettivi omologati.

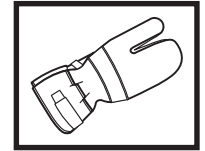

E' necessario pulire con regolarità.

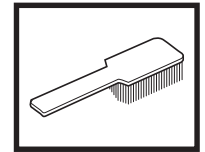

Controllo visivo.



Usare sempre occhiali o visiera di protezione.



INDICE

Indice

SIMBOLOGIA

I simboli sulla macchina: 19

Simboli nelle istruzioni per l'uso: 19

INDICE

Indice 20

CHE COSA C'È?

Identificazione delle parti della perforatrice 21

CHE COSA C'È?

Identificazione delle parti del supporto 22

NORME DI SICUREZZA

Provvedimenti prima dell'uso di una nuova perforatrice 23

Abbigliamento protettivo 23

Dispositivi di sicurezza della macchina 24

Norme generali di sicurezza 25

PRESENTAZIONE

Perforatrice e supporto 27

Supporto 27

Perforatrice 27

MONTAGGIO

Montare le ruote 28

Assicurare il supporto 28

Montaggio del motore di foratura 29

Regolare l'inclinazione della colonna 29

AVVIAMENTO E ARRESTO

Prima dell'avvio 30

Avviamento 30

Arresto 30

MANUTENZIONE

Sostituzione della punta 31

Manutenzione della perforatrice 31

Manutenzione del supporto 32

Schema ricerca guasti 33

CARATTERISTICHE TECNICHE

Perforatrice 34

Supporto del trapano 34

Dichiarazione di conformità CE 35

CHE COSA C'È?

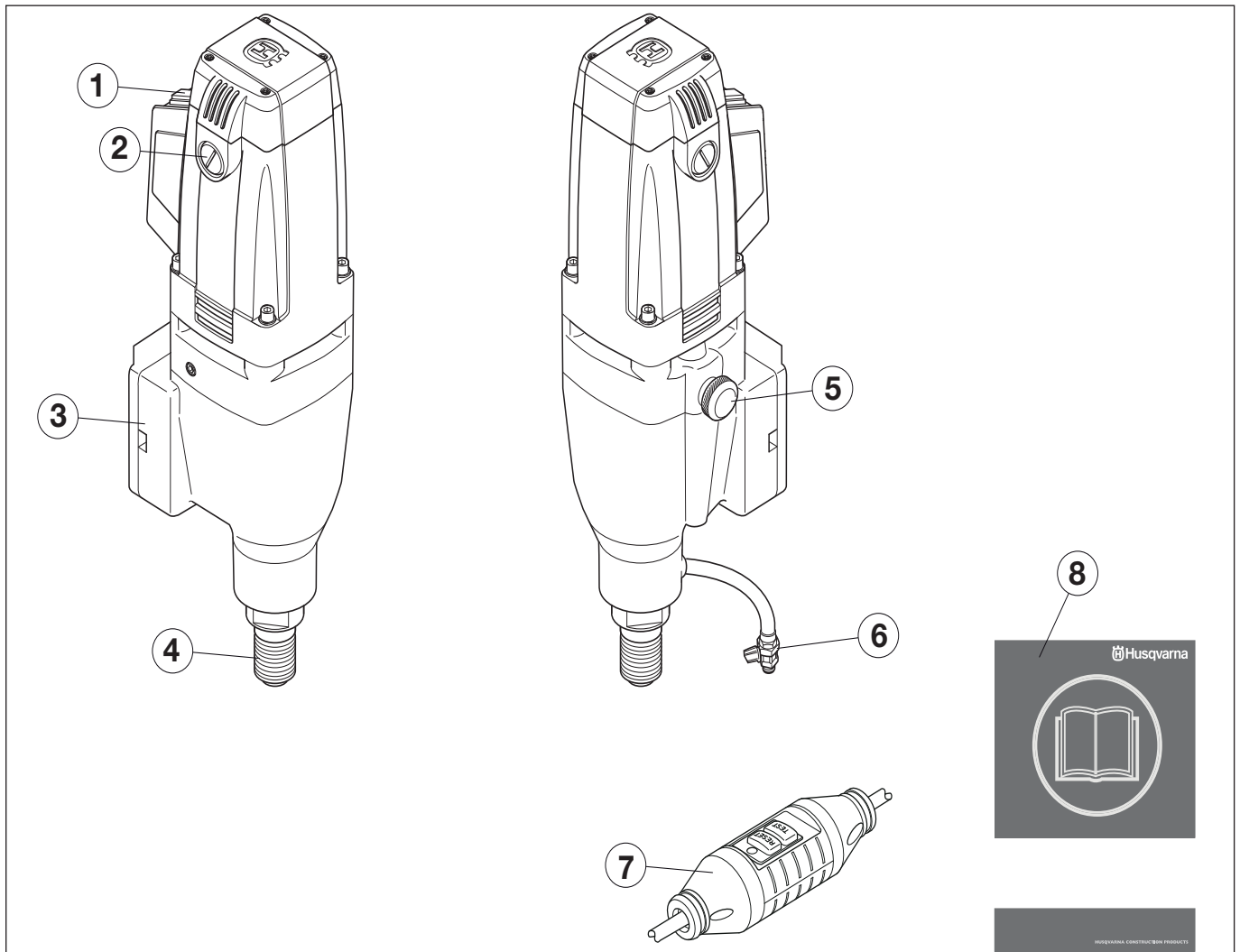

Identificazione delle parti della perforatrice

- | | |
|-----------------------------|--------------------------------------|
| 1 Interruttore di corrente | 5 Asta della distribuzione |
| 2 Coperchio delle spazzole | 6 Raccordo dell'acqua |
| 3 Fissaggio per il supporto | 7 Interruttore di circuito salvavita |
| 4 Mandrino di foratura | 8 Istruzioni per l'uso |

CHE COSA C'È?

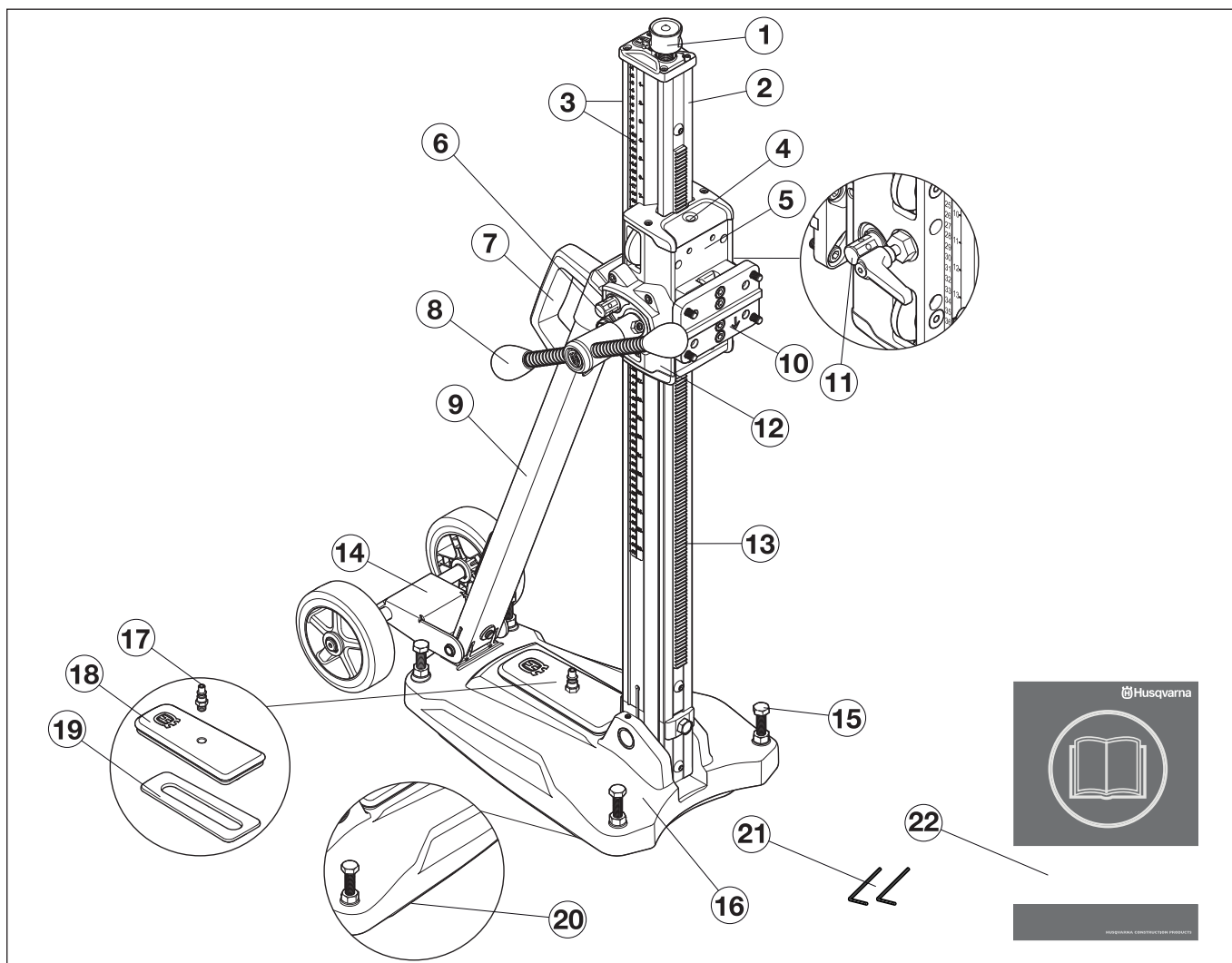

Identificazione delle parti del supporto

- | | |
|--|---|
| 1 Vite di sollevamento | 12 Distribuzione |
| 2 Colonna di foratura | 13 Cremagliera |
| 3 Scala di profondità e inclinazione | 14 Ruote (rimovibili) |
| 4 Indicatore di livello verticale e orizzontale | 15 Viti di regolazione |
| 5 Vano dell'alimentatore | 16 Base con aspiratore integrato |
| 6 Vite di bloccaggio, colonna di foratura angolare | 17 Giunto rapido per pressione di aspirazione |
| 7 Impugnatura di trasporto | 18 Copertura dell'aspiratore |
| 8 Leva di alimentazione | 19 Guarnizione, copertura dell'aspiratore |
| 9 Supporto ad angolo | 20 Guarnizione, aspirazione |
| 10 Attacco rapido | 21 Chiave Allen (3 mm, 4 mm) |
| 11 Chiusura del vano dell'alimentatore | 22 Istruzioni per l'uso |

NORME DI SICUREZZA

Provvedimenti prima dell'uso di una nuova perforatrice

- Non utilizzare la perforatrice prima di aver letto e compreso il contenuto delle presenti istruzioni per l'uso.
- Questa macchina è progettata e realizzata per la foratura di calcestruzzo, laterizi e diversi tipi di pietre. Qualsiasi altro uso non è corretto.
- La macchina è progettata per essere utilizzata in applicazioni industriali da operatori esperti.

Impiegare sempre il buon senso

È impossibile prevedere tutte le situazioni che possono insorgere durante l'utilizzo di una perforatrice. Agire sempre con cautela e impiegare il buon senso. Evitare situazioni per le quali non si ritiene di essere sufficientemente qualificati. Se restano dubbi in merito alle procedure di lavoro anche dopo aver letto le presenti istruzioni, rivolgersi a un esperto prima di continuare. Non esitare a contattare il rivenditore o il produttore per qualsiasi domanda sull'utilizzo della perforatrice. Siamo a vostra disposizione per fornirvi consigli che vi permettano di utilizzare la perforatrice in modo migliore e più sicuro.

Non esitate a contattare il vostro rivenditore se avete altre domande riguardo all'uso della macchina. Oltre a offrirvi assistenza e consulenza, vi aiuteremo a usare la vostra macchina in maniera efficiente ed efficace.

Rivolgersi periodicamente al rivenditore Husqvarna per il controllo della perforatrice ed eventuali regolazioni e riparazioni.

La Husqvarna Construction Products mira a migliorare costantemente la costruzione dei propri prodotti. La Husqvarna si riserva quindi il diritto di introdurre modifiche ai modelli senza preavviso e senza ulteriori provvedimenti.

Tutte le informazioni e i dati contenuti in questo manuale sono da riferirsi alla data di stampa del manuale stesso.



AVVERTENZA! La struttura originale della macchina non deve essere modificata per alcun motivo senza il consenso del produttore. Utilizzare sempre gli accessori originali. Modifiche e/o utilizzo di accessori non autorizzati possono causare gravi lesioni e la morte dell'operatore o altre persone.



AVVERTENZA! L'utilizzo di prodotti per taglio, levigatura, foratura, smerigliatura o lavorazione di materiali può generare polveri e vapori contenenti prodotti chimici nocivi. Informarsi sulla composizione del materiale da lavorare e utilizzare una maschera respiratoria adeguata.

Abbigliamento protettivo



AVVERTENZA! Lavorando con la macchina usare sempre abbigliamento protettivo omologato. L'uso di abbigliamento protettivo non elimina i rischi di lesioni, ma riduce gli effetti del danno in caso di incidente. Consigliatevi con il vostro rivenditore di fiducia per la scelta dell'attrezzatura adeguata.

- Elmo protettivo
- Cuffie auricolari protettive
- Occhiali o visiera di protezione

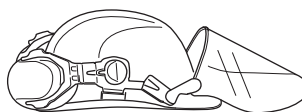

- Mascherina protettiva

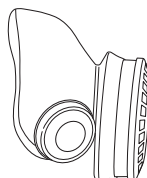

- Guanti robusti, in grado di garantire una presa sicura.

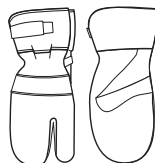

- Abbigliamento aderente, robusto e comodo che permetta libertà nei movimenti.

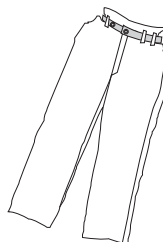

- Stivali con calotta di acciaio e suola antiscivolo.



- Tenere sempre a portata di mano la cassetta di pronto soccorso.



NORME DI SICUREZZA

Dispositivi di sicurezza della macchina

In questo capitolo vengono presentati i dispositivi di sicurezza della macchina, la loro funzione, il controllo e la manutenzione necessari per assicurarne una funzione ottimale. Vedi al capitolo Che cosa c'è?, per individuare la posizione di questi componenti sulla macchina.



AVVERTENZA! Non usare mai una macchina con dispositivi di sicurezza difettosi. Seguire le istruzioni per il controllo, la manutenzione e il servizio.

Tutte le riparazioni e l'assistenza della macchina vanno eseguite da personale specializzato. Questo vale soprattutto per i dispositivi di sicurezza. Se la macchina non supera tutti i controlli sottoelencati, contattare l'officina autorizzata. L'acquisto di uno dei nostri prodotti garantisce l'assistenza di personale qualificato. Se non avete acquistato la macchina presso un rivenditore con centro di assistenza, informatevi sull'ubicazione della più vicina officina autorizzata.

Interruttore di corrente

L'interruttore di corrente dev'essere usato per accendere e spegnere la macchina.

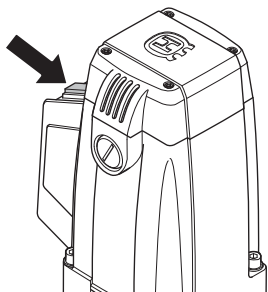

Controllo dell'interruttore di corrente

- Avviare la macchina premendo l'interruttore di accensione.
- Usare l'interruttore di accensione per spegnere la macchina.
- Se l'interruttore è difettoso, sostituirlo presso un rivenditore autorizzato.

Interruttore di circuito salvavita

Gli interruttori di circuito salvavita servono da protezione nel caso si verifichi un guasto elettrico.

Il LED indica che l'interruttore di circuito salvavita è attivato e che la macchina può essere accesa. Se il LED non è attivo, premere il tasto RESET (verde).



Controllare l'interruttore di circuito salvavita

- Collegare la macchina alla presa a muro. Premere il tasto RESET (verde) e il LED rosso si illuminerà.



- Avviare la macchina premendo l'interruttore.
- Premere il tasto TEST (blu).

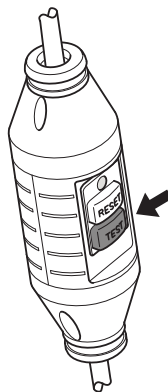

- L'interruttore di circuito salvavita dovrebbe scattare e la macchina spegnersi all'istante. Se ciò non avviene, contattate il vostro rivenditore.
- Eseguire il ripristino con il tasto RESET (verde).

NORME DI SICUREZZA

Norme generali di sicurezza



AVVERTENZA! Leggere attentamente tutte le avvertenze di sicurezza e tutte le istruzioni. Dalla mancata osservazione di avvertenze e istruzioni possono derivare scosse elettriche, incendi e/o danni gravi.

Sicurezza dell'area di lavoro

- **Tenere l'area di lavoro pulita e ben illuminata.** Le zone in disordine o male illuminate possono provocare incidenti.
- **Non mettere in funzione attrezzi elettrici in ambienti esplosivi, quali quelli che comportano la presenza di liquidi infiammabili, gas o polvere.** Gli attrezzi elettrici generano scintille che possono incendiare polveri o fumi.
- Persone e animali possono distrarre l'operatore e fare perdere il controllo della macchina. Mantenere la concentrazione e l'attenzione sul lavoro da svolgere.
- Evitare di lavorare in condizioni di tempo sfavorevoli. Ad esempio nebbia, pioggia intensa, vento forte ecc. Lavorare nel maltempo è faticoso e può creare situazioni di pericolo, ad esempio un terreno sdruciolevole.
- Cominciate a lavorare solo dopo essere certi che l'area di lavoro sia libera e la posizione da voi assunta sia stabile. Individuate eventuali ostacoli in caso di spostamenti imprevisti. Quando usate la macchina, assicuratevi che il materiale non possa cadere provocando danni.
- Controllare sempre il retro della superficie da cui sbucherà la testa di foratura durante la foratura passante. Mettere in sicurezza e transennare l'area per prevenire danni a persone o cose.

Sicurezza elettrica



AVVERTENZA! Le macchine elettriche comportano sempre un certo rischio di scosse elettriche. Non utilizzare la macchina in condizioni climatiche avverse ed evitare il contatto del corpo con parafulmini e oggetti metallici. Per evitare lesioni, attenersi sempre alle istruzioni per l'uso.



AVVERTENZA! Non lavare la macchina con acqua poiché l'acqua può penetrare nel sistema elettrico e causare danni alla macchina o un cortocircuito.

- La macchina dev'essere collegata ad una presa a terra.
- Controllare che la tensione di rete corrisponda a quella indicata sul marchio della macchina.
- Controllare che il cavo e la prolunga del cavo siano integri e in buono stato. Utilizzare un cavo giuntato per esterni.
- Non usare la macchina se il cavo è danneggiato. Portarla presso un rivenditore autorizzato per la riparazione.
- Non utilizzare cavi giuntati arrotolati per evitare il rischio di surriscaldamento.
- Non trasportare mai la macchina tirandola per il cavo e non tirare il cavo per staccare la spina dalla presa.
- Tenere tutti i cavi e le prolunghie lontani da acqua, olio e bordi appuntiti. Fare attenzione affinché il cavo non si incastri in porte, strette e simili. Questo potrebbe causare scosse elettriche al contatto.
- L'attrezzo elettrico non dovrebbe essere esposto ad un'umidità superiore a quella fornita dal sistema idrico. Non esporre l'attrezzo elettrico alla pioggia. L'ingresso di acqua in un attrezzo elettrico fa aumentare il rischio di scosse elettriche.
- Accertarsi di avere il cavo dietro di sé iniziando le operazioni con la macchina, per evitare di danneggiarlo.

NORME DI SICUREZZA

Sicurezza personale



AVVERTENZA! I prodotti con parti mobili comportano sempre un certo pericolo di intrappolamento. Indossare guanti protettivi per evitare lesioni.

- Usare sempre abbigliamento protettivo. Vedi istruzioni alla voce Abbigliamento protettivo.
- Non usare la macchina in condizioni di stanchezza o sotto l'effetto di alcool o medicinali in grado di compromettere il vostro stato psichico e il controllo dei vostri atti.
- Prevenire la messa in funzione accidentale. Accertarsi che l'interruttore sia in posizione OFF prima collegare la macchina all'alimentazione elettrica. Il trasporto di attrezzi elettrici tenendo le dita sull'interruttore o su attrezzi che producono corrente e il cui interruttore è acceso, può provocare incidenti.
- **Rimuovere qualunque chiave o strumento di regolazione prima di accendere l'attrezzo elettrico.** Qualunque chiave o attrezzo lasciato attaccato a parti rotanti può causare danni alla persona.
- Non consentire mai ad altri l'utilizzo della macchina senza accertarsi che abbiano capito il contenuto del manuale di istruzioni.
- Prestare attenzione a non restare impigliati in parti mobili con indumenti, capelli e gioielli.
- Non avvicinarsi alla testa di foratura a motore acceso.
- Accertarsi che non vi siano tubature o cavi elettrici nell'area di foratura.
- Non lasciare mai la macchina incustodita a motore acceso.
- Scollegare sempre la spina in caso di pause prolungate.
- Non lavorare mai da soli. Accertarsi che sia presente almeno un collega nelle vicinanze. Un collega può essere di aiuto sia durante il montaggio della macchina che in caso di incidente.

Uso e manutenzione

- Non usare mai una macchina difettosa. Effettuare i controlli di sicurezza e attenersi alle istruzioni di manutenzione e riparazione riportate nel presente manuale. Alcuni interventi devono essere eseguiti da personale specializzato. Vedere le istruzioni alla sezione Manutenzione.
- Controllo e/o manutenzione devono essere eseguiti a motore spento e dopo aver staccato la spina dalla presa.
- **Non usare l'attrezzo elettrico se non è possibile accenderlo o spegnerlo tramite interruttore.** Qualunque attrezzo elettrico che non possa essere controllato tramite interruttore è pericoloso e deve essere riparato.
- Non usare mai una macchina che abbia subito modifiche tali da non corrispondere più alle specifiche originali.
- Non sovraccaricare la macchina. In caso di sovraccarico, la macchina può subire danni.
- Mantenere gli attrezzi affilati e puliti per la massima sicurezza sul lavoro.
- Mantenere tutte le parti in buono stato e verificare che tutti gli elementi di fissaggio siano serrati correttamente.

Trasporto e rimessaggio

- Per evitare di danneggiare la perforatrice e la punta, non conservare né trasportare la perforatrice con la testa di foratura montata.
- Conservare la perforatrice in un locale chiuso a chiave, fuori della portata di bambini o persone non autorizzate.
- Conservare la perforatrice e il supporto in un luogo asciutto e protetto dal gelo.

PRESENTAZIONE

Perforatrice e supporto

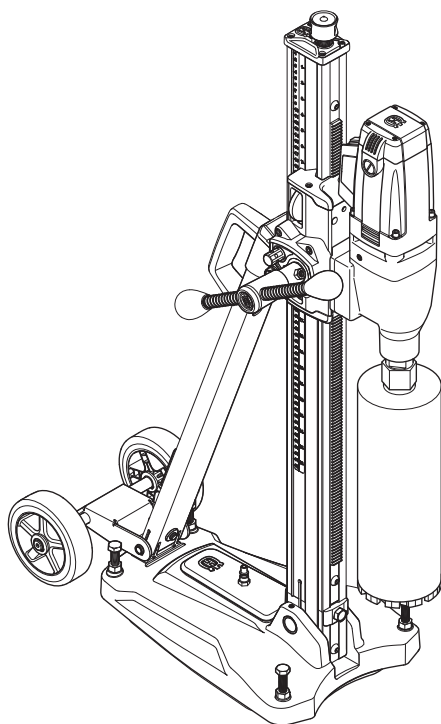

Ci auguriamo che rimarrete soddisfatti della vostra macchina e speriamo di potervi servire per molto tempo in futuro. Non dimenticate che questo manuale delle istruzioni è un documento di valore. Seguendone il contenuto (uso, assistenza, manutenzione ecc.) potrete aumentare notevolmente la durata della vostra macchina e anche il suo valore di usato. Se vendete la macchina, ricordate di consegnare il manuale delle istruzioni al nuovo proprietario.

L'acquisto di uno dei nostri prodotti vi dà diritto a ricevere un'assistenza professionale per le riparazioni e la manutenzione. Se non avete acquistato la macchina presso uno dei nostri rivenditori autorizzati, rivolgetevi alla più vicina officina di assistenza.

La Husqvarna Construction Products mira a migliorare costantemente la costruzione dei propri prodotti. La Husqvarna si riserva quindi il diritto di introdurre modifiche ai modelli senza preavviso e senza ulteriori provvedimenti.

Supporto

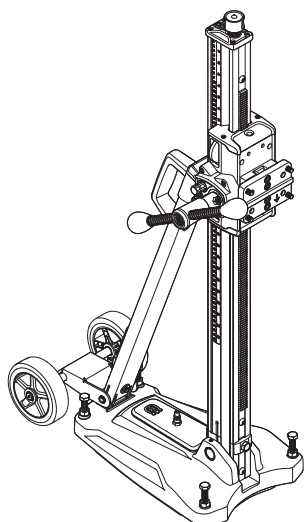

- Il supporto serve per praticare fori su soffitti, pareti e pavimenti.
- Il supporto della trapanatrice è provvisto di un attacco rapido al motore della trapanatrice.
- La piastra base è in alluminio e quindi molto leggera. Ha una piastra di aspirazione integrata.
- Le ruote sono smontabili.
- La colonna può essere inclinata tra 0 e 60°.
- La trasmissione del vano dell'alimentatore è regolabile. Il rapporto più alto è 2.5:1 mentre quello più basso è 1:1.
- La leva dell'alimentatore può essere utilizzata per regolare le viti di livello della piastra base e per impostare l'inclinazione della colonna desiderata.

Perforatrice

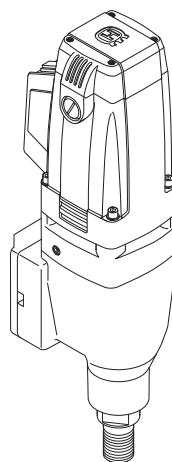

- DMS 240 è una perforatrice elettrica per la foratura di calcestruzzo, laterizi e diversi tipi di pietre.
- La perforatrice è modulare e facile da montare.
- La perforatrice è progettata per essere montata su un supporto.
- La macchina è dotata di due ingranaggi.
- La macchina è doppiamente isolata.
- Se la macchina è esposta a un carico elevato oppure la punta si inceppa, la protezione dal sovraccarico interrompe l'alimentazione.
- La macchina è raffreddata ad acqua.

MONTAGGIO

Montare le ruote

Inserire le ruote nell'attacco sul lato posteriore della piastra inferiore e serrare le viti.

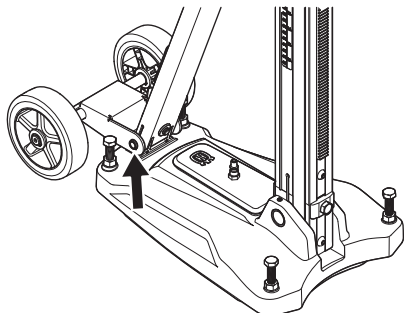

Assicurare il supporto

Esistono tre modi per fissare il supporto.

- Assicurare con la piastra di aspirazione
- Fissare con espansore o ancoraggio
- Fissare con tirante a vite, rondella e controdado

Assicurare con la piastra di aspirazione



AVVERTENZA! Non utilizzare mai la piastra di aspirazione per la foratura di soffitti o pareti. Un uso incauto o erraneo può provocare danni gravi o anche mortali.

Se viene utilizzata la piastra a depressione, assicurarsi che la superficie di supporto non sia porosa e allentabile. Verificare che la pompa del vuoto sia in grado di tenere ferma la piastra del vuoto.

- Collegare la pompa di aspirazione all'attacco rapido per la pressione di aspirazione sulla piastra base.

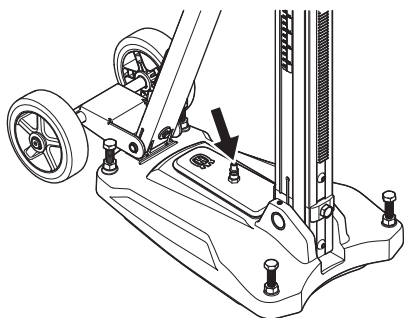

- Mettere la piastra inferiore nella posizione desiderata.
- Accendere la pompa di aspirazione. Occorre raggiungere una pressione minima di 635 mm Hg (25" Hg) affinché la piastra base si chiuda saldamente sulla superficie.

Fissare con espansore o ancoraggio

IMPORTANTE! Per praticare fori sui soffitti, utilizzare solo espansori o ancoraggi adatti a superfici esposte a carichi di rottura.

Utilizzare solo espansori o ancoraggi approvati per tale uso.

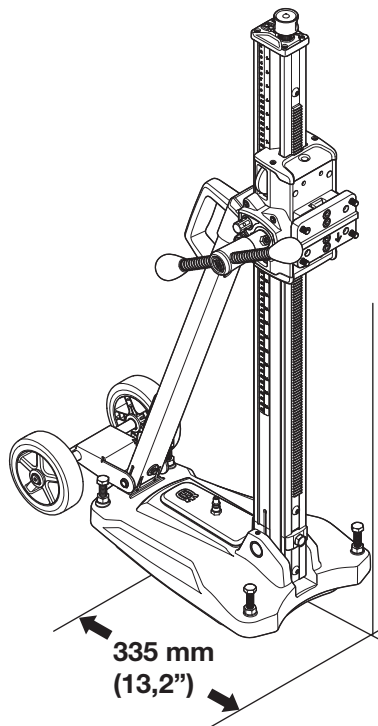

- Praticare un foro per l'espansore / per l'ancoraggio a una distanza di 335 mm (13,2") dal centro del foro.
 - Avvitare la piattaforma.
- Controllare con cura che l'espansore sia fissato correttamente.
- È possibile regolare la piastra inferiore alla superficie utilizzando le viti di regolazione. Utilizzare la leva dell'alimentatore.

Fissare con tirante a vite, rondella e controdado

Se la superficie di montaggio non è adatta alla foratura su tetti o pareti, è possibile fissare la piastra base utilizzando un tirante a vite montato sul lato posteriore con una rondella e un controdado.

Foratura di soffitti



AVVERTENZA! Raccogliere l'acqua in un apposito recipiente per evitare che penetri nella macchina. Proteggere la macchina con una copertura di plastica o simile per evitare che l'acqua penetri all'interno, lasciando scoperti la presa d'aria e lo sfiato.

MONTAGGIO

Montaggio del motore di foratura



IMPORTANTE! Staccare sempre la spina dalla presa prima di pulizia, manutenzione e montaggio.

- Rimuovere sempre la punta di foratura prima di montare o smontare il motore.
- Chiudere il vano dell'alimentatore.
- Fissare il motore della trapanatrice sull'attacco rapido (A).
- Montare l'attacco rapido e la foratrice nel cingolo sul morsetto di bloccaggio.
- Assicurare con le viti di bloccaggio (C).

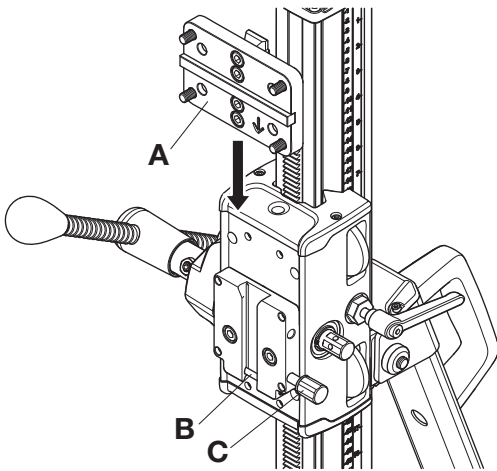

Regolare l'inclinazione della colonna

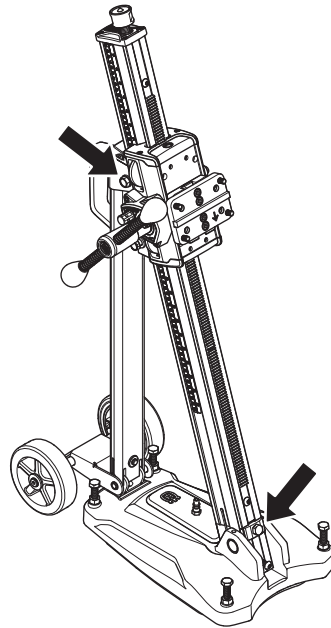

Allentare le viti di bloccaggio per l'inclinazione della colonna e impostare l'angolo di foratura desiderato. Serrare le viti di bloccaggio. Utilizzare la leva dell'alimentatore. La colonna può essere inclinata tra 0 e 60°.

L'indicatore d'angolo può essere utilizzato per una regolazione approssimativa. Se è necessaria una precisione maggiore, occorre utilizzare metodi di misurazione alternativi.

AVVIAMENTO E ARRESTO

Prima dell'avvio



AVVERTENZA! Prima dell'avviamento osservare quanto segue:

La macchina dev'essere collegata ad una presa a terra.

Controllare che la tensione di rete corrisponda a quella indicata sul marchio della macchina. Osservare che non vi siano non addetti ai lavori nelle vicinanze.



AVVERTENZA! Prima della foratura, controllare che tutte le viti di bloccaggio siano serrate correttamente.

La permanenza dell'anima di calcestruzzo nella punta all'uscita di perforatrice/punta da pavimento, parete e soffitto può provocare gravi incidenti.

- **Prevenire la messa in funzione accidentale.** Accertarsi che l'interruttore sia in posizione **OFF** prima di effettuare il collegamento alla presa dell'alimentazione e/o alla batteria, di sollevare o trasportare l'attrezzo. Il trasporto di attrezzi elettrici tenendo le dita sull'interruttore o su attrezzi che producono corrente e il cui interruttore è acceso, può provocare incidenti.
- **Rimuovere qualunque chiave o strumento di regolazione prima di accendere l'attrezzo elettrico.** Qualunque chiave o attrezzo lasciato attaccato a parti rotanti può causare danni alla persona.

Verificare quanto segue:

- L'interruttore deve essere integro. In caso contrario, farlo sostituire da un riparatore autorizzato.
- La macchina e i relativi attrezzi devono essere montati correttamente:
 - La punta deve essere fissata correttamente.
 - Il supporto deve essere montato correttamente.
 - La macchina deve essere fissata al supporto in modo adeguato.
- Usare sempre abbigliamento protettivo. Vedi istruzioni alla voce **Abbigliamento protettivo**.
- Il raffreddamento ad acqua è privo di danni e collegato alla macchina.

Interruttore di circuito salvavita

Accertarsi che l'interruttore di circuito salvavita sia acceso. Il LED indica che l'interruttore di circuito salvavita è attivato e che la macchina può essere accesa. Se il LED non è attivo, premere il tasto **RESET** (verde).

Controllare l'interruttore di circuito salvavita. Vedi istruzioni alla voce **Controllo, manutenzione e servizio dei dispositivi di sicurezza della macchina**.

Foratura di soffitti



AVVERTENZA! Non utilizzare mai la piastra del vuoto per la foratura di soffitti.

Raccogliere l'acqua in un apposito recipiente per evitare che penetri nella macchina. Proteggere la macchina con una copertura di plastica o simile per evitare che l'acqua penetri all'interno, lasciando scoperti la presa d'aria e lo sfiato.



AVVERTENZA! Accertarsi che nessuna persona al piano sottostante possa subire lesioni a causa della caduta di anelli di calcestruzzo.

Avviamento

- Azionare il raffreddamento ad acqua.
- Premere a fondo l'interruttore.
- Portare la macchina a piena velocità prima di entrare in contatto con il pezzo.
- Iniziare ad abbassare la testa di foratura utilizzando l'impugnatura dell'alimentatore.

Utilizzare una pressione leggera per i primi millimetri affinché la punta non si sposti. Quindi procedere normalmente. Non è necessario applicare una forza eccessiva. Ciò provocherebbe il rallentamento della foratura e il sovraccarico del motore.

Utilizzare una pressione leggera specialmente in presenza di barre di rinforzo in acciaio. L'uso di alta pressione contro le barre di rinforzo farà scattare l'interruttore. Se l'interruttore scatta, togliere la punta dal contatto con il pezzo prima di resettare.

Arresto



AVVERTENZA! Dopo lo spegnimento del motore, la rotazione della testa di foratura non si interrompe immediatamente. Non fermare la testa di foratura con le mani. **Rischio di lesioni personali.**

Spegnere la macchina premendo l'interruttore.

Raffreddamento

Fare funzionare la macchina senza carico per alcuni minuti per raffreddare il motore.

Ciò permetterà a polvere e sporco di uscire dal motore, assicurando una durata maggiore della macchina.

MANUTENZIONE

Sostituzione della punta



AVVERTENZA! Staccare sempre la spina dalla presa prima di pulizia, manutenzione e montaggio.

- 1 Scollegare la spina.
- 2 Prendere:
 - La nuova punta.
 - Chiavi inglesi.
 - Grasso idrorepellente.
- 3 Rimuovere la vecchia punta utilizzando le chiavi fisse.
- 4 Applicare grasso idrorepellente sulla filettatura della nuova punta.
- 5 Montare la punta utilizzando le chiavi fisse.

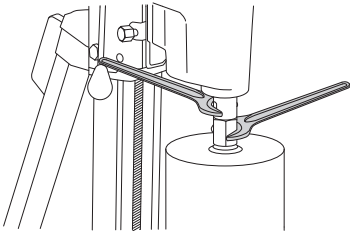

Manutenzione della perforatrice



AVVERTENZA! Controllo e/o manutenzione devono essere eseguiti a motore spento e dopo aver staccato la spina dalla presa.

La durata della macchina aumenta notevolmente se viene utilizzata, conservata e sottoposta a manutenzione correttamente.

Pulizia

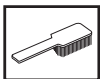

- Mantenere la macchina e la punta pulite per la massima sicurezza durante la foratura.
- Affinché la macchina mantenga costantemente un raffreddamento ottimale, è necessario mantenere pulite le aperture per l'aria. Pulire regolarmente la macchina usando aria compressa.



AVVERTENZA! Non lavare la macchina con acqua poiché l'acqua può penetrare nel sistema elettrico e causare danni alla macchina o un cortocircuito.

Alimentazione elettrica



AVVERTENZA! Non utilizzare mai cavi danneggiati che possono causare lesioni personali gravi o mortali.

Controllare che il cavo e la prolunga del cavo siano integri e in buono stato. Non usare la macchina se il cavo è danneggiato. Portarla presso un rivenditore autorizzato per la riparazione.

Riparazioni

IMPORTANTE! Tutte le riparazioni devono essere effettuate esclusivamente da riparatori autorizzati. In caso contrario, gli operatori possono correre notevoli rischi.

Disco della frizione

Se si abbassa la coppia trasmessa, il disco della frizione deve essere regolato. Rivolgersi a un'officina autorizzata.

Sostituzione delle spazzole al carbonio

Rimuovere e controllare regolarmente le spazzole al carbonio. Controllare una volta alla settimana se si utilizza la macchina quotidianamente o a intervalli più lunghi se si utilizza con una minore frequenza. La superficie di usura deve essere uniforme e integra.

È sempre necessario sostituire entrambe le spazzole al carbonio contemporaneamente (una alla volta). Procedere come segue:

- 1 Staccare i coperchi delle spazzole con un cacciavite grande a punta piatta.

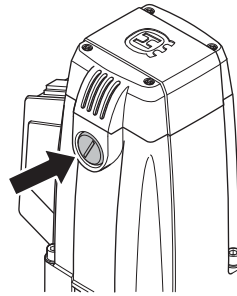

- 2 Estrarre con cautela le spazzole al carbonio. Se le spazzole presentano uno spessore inferiore a 6 mm devono essere sostituite.
- 3 Montare spazzole al carbonio nuove.
- 4 Riavvitare i coperchi delle spazzole.
- 5 Far funzionare la macchina al minimo per 10 minuti per rodare le spazzole al carbonio nuove.

Manutenzione giornaliera

- 1 Controllare che dadi e viti siano ben serrati.
- 2 Controllare che l'unità dell'interruttore di corrente funzioni in osservanza delle norme di sicurezza.
- 3 Pulire le parti esterne della macchina.
- 4 Controllare e pulire le aperture per l'aria di raffreddamento.
- 5 Controllare che il cavo e la prolunga del cavo siano integri e in buono stato.

MANUTENZIONE

Manutenzione del supporto



AVVERTENZA! Controllo e/o manutenzione devono essere eseguiti a motore spento e dopo aver staccato la spina dalla presa.

Pulizia e lubrificazione

IMPORTANTE! Rimuovere la perforatrice. Per la manutenzione della perforatrice, vedere Manutenzione della perforatrice.

- È importante tenere pulito il supporto di foratura per un funzionamento perfetto.
- Si consiglia di pulire il supporto con un'idropulitrice, quindi asciugarlo.
- Lubrificare le parti mobili del supporto. Utilizzare grasso per prevenire la corrosione delle superfici di contatto.

Regolare il vano dell'alimentatore

Occorre regolare l'eventuale gioco tra la colonna e il vano dell'alimentatore.

- Rimuovere le coperture del carrello in plastica superiori e inferiori.

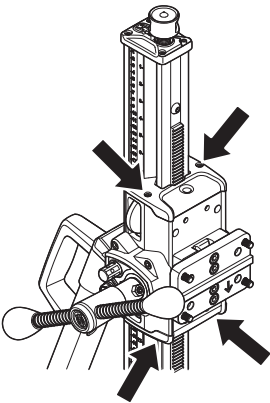

- Allentare le viti che fermano gli alberi del rullo guida.

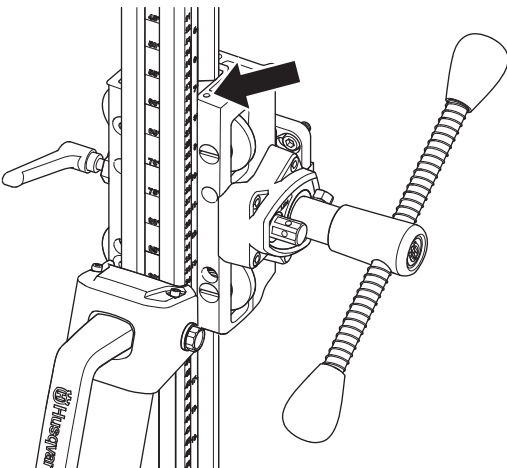

- Iniziare con il rullo guida superiore. Utilizzare un cacciavite a testa piatta e ruotare in senso orario per avvicinare il rullo alla colonna.

Serrare la vite per bloccare il rullo guida.

- Regolare il rullo inferiore avvitando in senso antiorario per avvicinare il rullo alla colonna.

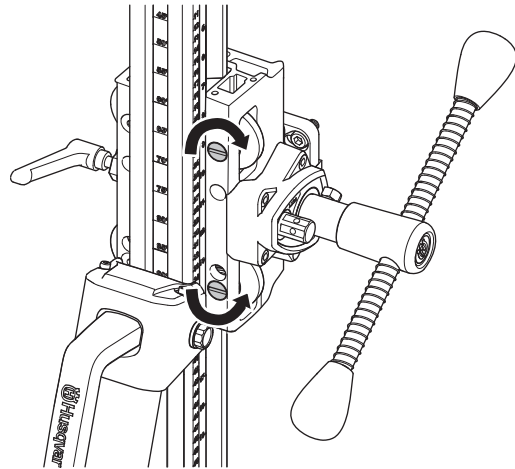

- Serrare la vite per bloccare il rullo guida.
- Utilizzare la leva dell'alimentatore per controllare che il vano dell'alimentatore scorra facilmente sulla colonna. In caso contrario, regolare nuovamente i rulli.

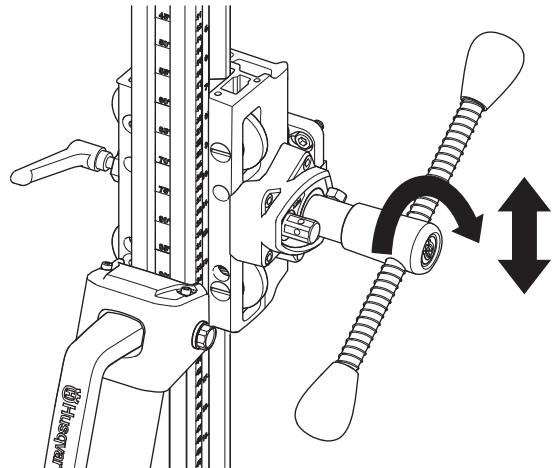

- Montare le coperture del carrello in plastica superiori e inferiori.

Riparazioni

IMPORTANTE! Tutte le riparazioni devono essere effettuate esclusivamente da riparatori autorizzati. In caso contrario, gli operatori possono correre notevoli rischi.

Manutenzione giornaliera

- 1 Controllare che dadi e viti siano ben serrati.
- 2 Pulire le parti esterne della macchina.
- 3 Controllare che sia possibile spostare la manovella dell'alimentatore senza incontrare resistenza.
- 4 Controllare che la distribuzione si muova facilmente e che non provochi rumori.
- 5 Controllare la presenza di segni di usura o danni sulla colonna.
- 6 Controllare che il vano dell'alimentatore si muova facilmente ed escludere la presenza di gioco contro la colonna del supporto.

MANUTENZIONE

Schema ricerca guasti

Problema	Azione sul posto	Probabile causa	Soluzione
La procedura di foratura è stranamente lenta.	Controllare la punta.	La punta è usurata.	Sostituire la punta.
		La punta è otturata da schegge.	Pulire la punta con una spazzola metallica e aumentare la pressione dell'acqua.
		Il diamante è arrotondato.	Utilizzare una punta più morbida. Aumentare la forza sulla maniglia.
	Controllare la presenza di polvere metallica nell'acqua di rifiuto.	La foratura taglia i tiranti di rinforzo.	Allentare la maniglia per evitare di far scattare l'interruttore.
La punta è incastrata.	Spegnerne la trapanatrice.	È possibile che una pietra o una barra d'acciaio siano incastrate tra la testata e la punta.	Ruotare la punta in senso orario con una chiave per liberarla mentre si allenta la maniglia. (La rotazione in senso antiorario potrebbe svitare la punta dal tubo.)
		La base si muove durante la foratura.	Reimpostare la base e serrare adeguatamente.
		Il morsetto ha troppo gioco.	Regolare il gioco del morsetto.
		Il diametro esterno della punta è lo stesso di quello del tubo.	Sostituire la punta.
Il tubo è abraso.	Spegnerne la trapanatrice.	Il morsetto ha troppo gioco.	Regolare il gioco del morsetto.
		La punta, il tubo o la base sono allentati.	Serrare adeguatamente.
		La punta è deformata.	Sostituire la punta.
		Le schegge non vengono scaricate adeguatamente.	Aumentare pressione e volume dell'acqua.

CARATTERISTICHE TECNICHE

Perforatrice

Motore elettrico	Monofase
Tensione nominale, V	230/100-120
Potenza nominale, W	2400

Corrente nominale, A

230 V	10A
100-120 V	20A

Peso, kg/lbs	5,9/13
--------------	--------

Regime del mandrino al minimo, giri/min

Posizione 1	390
Posizione 2	890

Punta del trapano

Diametro max. di foratura, mm/pollici	250/10
Filettatura dell'albero, interna	G 1/2" esterno 5/8" 11 UNC
Filettatura dell'albero, esterna	1 1/4" 7 UNC

Raccordo dell'acqua	G 1/4"
---------------------	--------

Emissioni di rumore (vedi nota 1)

Livello potenza acustica, misurato dB(A)	106
Livello potenza acustica, garantito L_{WA} dB(A)	107

Livelli di rumorosità (vedi nota 2)

Livello pressione acustica all'udito dell'operatore, dB(A)	90
--	----

Livelli di vibrazioni (vedi nota 3)

Impugnatura, m/s^2	<2,5
----------------------	------

Nota 1: Emissioni di rumore nell'ambiente misurate come potenza acustica (L_{WA}) in base alla norma EN 12348.

Nota 2: Livello di pressione acustica in ottemperanza alla norma EN 12348. I dati riportati per il livello di pressione acustica hanno una dispersione statistica tipica (deviazione standard) di 1,0 dB(A).

Nota 3: Livello di vibrazioni in ottemperanza alla norma EN 12348. I dati riportati per il livello di vibrazione hanno una dispersione statistica tipica (deviazione standard) di 1 m/s^2 .

Supporto del trapano

Altezza, mm/pollici	1052/41,4
Larghezza, mm/pollici	266/10,5
Profondità, mm/pollici	545/21,5

Peso, kg/lbs	14,5/32
--------------	---------

Corsa, mm/pollici	686/27
Angolazione della colonna	0-60°

CARATTERISTICHE TECNICHE

Dichiarazione di conformità CE

(Solo per l'Europa)

Husqvarna AB, SE-561 82 Huskvarna, Svezia, tel.: +46-36-146500, dichiara che la perforatrice e i supporti **perforatrice Husqvarna DMS 240** aventi numero di serie a partire dall'anno 2010 (la targhetta dei dati nominali indica chiaramente anno e numero di serie) sono conformi alle norme previste nelle seguenti DIRETTIVE DEL CONSIGLIO:

- del 17 maggio 2006 "sulle macchine" **2006/42/CE**.
- del 15 dicembre 2004 "sulla compatibilità elettromagnetica" **2004/108/CE**.
- del 12 dicembre 2006 "riguardanti le apparecchiature elettriche" **2006/95/EC**.
- dell'8 giugno 2011 "relativa alla restrizione di alcune sostanze pericolose" **2011/65/EU**

Sono state applicate le seguenti norme: EN ISO 12100:2010, EN 55014-1:2006, EN 55014-2/A1:2001, EN 61000-3-2:2006, EN 61000-3-3:2013, EN 12348+A1:2009

Göteborg, 8 aprile 2015



Helena Grubb

Vicepresidente, costruzione Husqvarna AB

(Rappresentante autorizzato per Husqvarna AB e responsabile della documentazione tecnica.)

EXPLICAÇÃO DOS SÍMBOLOS

Símbolos na máquina:

ATENÇÃO! A máquina, se for usada de forma indevida ou incorrecta, pode ser perigosa, causando sérios ferimentos ou mesmo a morte do utente ou outras pessoas.



Leia as instruções para o uso com toda a atenção e compreenda o seu conteúdo antes de fazer uso da máquina.



Use sempre:

- Capacete protector aprovado
- Protectores acústicos aprovados
- Óculos ou viseira de protecção
- Máscara respiratória



Este produto está conforme as directivas em validade da CE.



Marca ambiental. O símbolo no produto ou respectiva embalagem indica que este produto não pode ser processado como detritos domésticos. O produto deve então ser entregue a uma estação de reciclagem adequada para reciclagem de equipamento eléctrico e electrónico.



Providenciando para que este produto seja processado de forma correcta, você pode contribuir para contrariar potenciais consequências negativas para o meio ambiente e pessoas, que caso contrário, podem ser provocadas pela gestão inadequada dos resíduos deste produto.

Para mais informação sobre a reciclagem deste produto, contacte os serviços competentes da sua autarquia, o serviço de recolha de resíduos domésticos ou o estabelecimento onde adquiriu o produto.

Na perfuração de tectos, certifique-se de que não pode penetrar água na máquina. Use um colector de água adequado e isole a máquina com plástico, mas sem cobrir entradas e saídas de ar.



Os restantes símbolos e autocolantes existentes na máquina dizem respeito a exigências específicas para homologação em alguns países.

Símbolos nas instruções para o uso:

A inspecção e/ou manutenção é efectuada com o motor desligado e com a ficha de retirada da tomada de corrente.

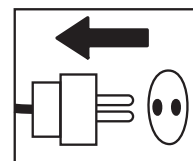

Use sempre luvas de protecção aprovadas.

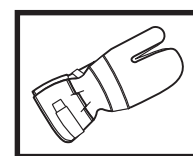

Limpeza periódica obrigatória.

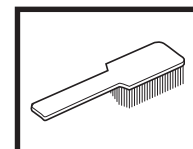

Inspeção ocular.

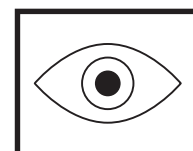

Uso obrigatório de óculos ou viseira de protecção.

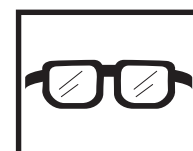

Índice

EXPLICAÇÃO DOS SÍMBOLOS

Símbolos na máquina: 36

Símbolos nas instruções para o uso: 36

ÍNDICE

Índice 37

COMO SE CHAMA?

Como se chama na perfuradora? 38

COMO SE CHAMA?

Como se chama no suporte? 39

INSTRUÇÕES DE SEGURANÇA

Precauções antes de usar uma perfuradora nova 40

Equipamento de protecção pessoal 40

Equipamento de segurança da máquina 41

Instruções gerais de segurança 42

APRESENTAÇÃO

Motor de perfuração e suporte 44

Suporte 44

Motor de perfuração 44

MONTAGEM

Monte o conjunto de rodas. 45

Fixe o suporte 45

Montagem do motor de perfuração 46

Regule a inclinação da coluna 46

ARRANQUE E PARAGEM

Antes de começar 47

Arranque 47

Paragem 47

MANUTENÇÃO

Troca de broca 48

Manutenção do motor de perfuração 48

Manutenção do suporte 49

Esquema de detecção de avarias 50

ESPECIFICAÇÕES TÉCNICAS

Motor de perfuração 51

Suporte do perfurador 51

Certificado CE de conformidade 52

COMO SE CHAMA?

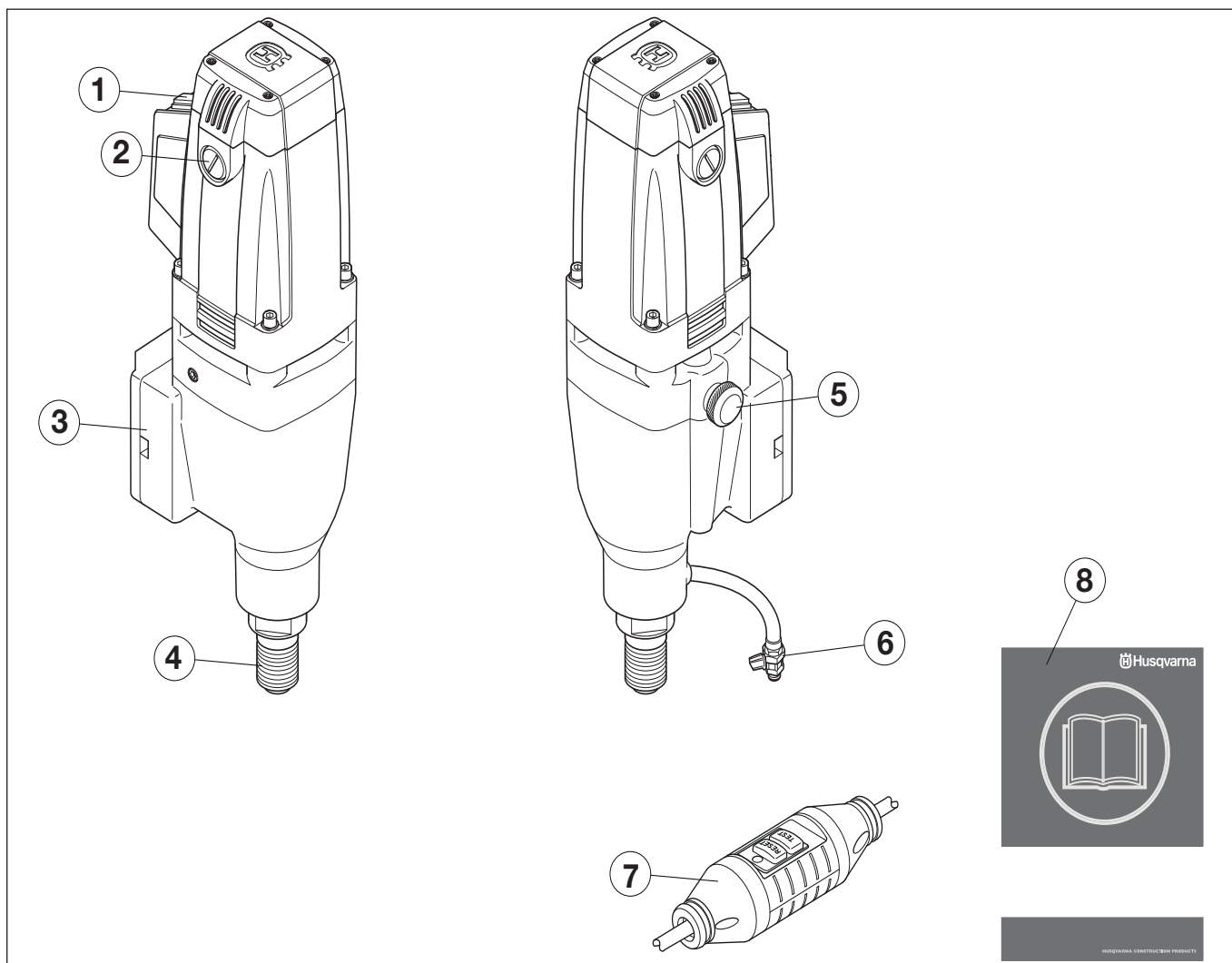

Como se chama na perfuradora?

- | | |
|-----------------------------|--|
| 1 Interruptor | 5 Selector da engrenagem |
| 2 Tampa da escova | 6 Ligação da água |
| 3 Fixação para o suporte | 7 Interruptor corta-circuito em caso de falha na terra |
| 4 Bucha de fixação da broca | 8 Instruções para o uso |

COMO SE CHAMA?

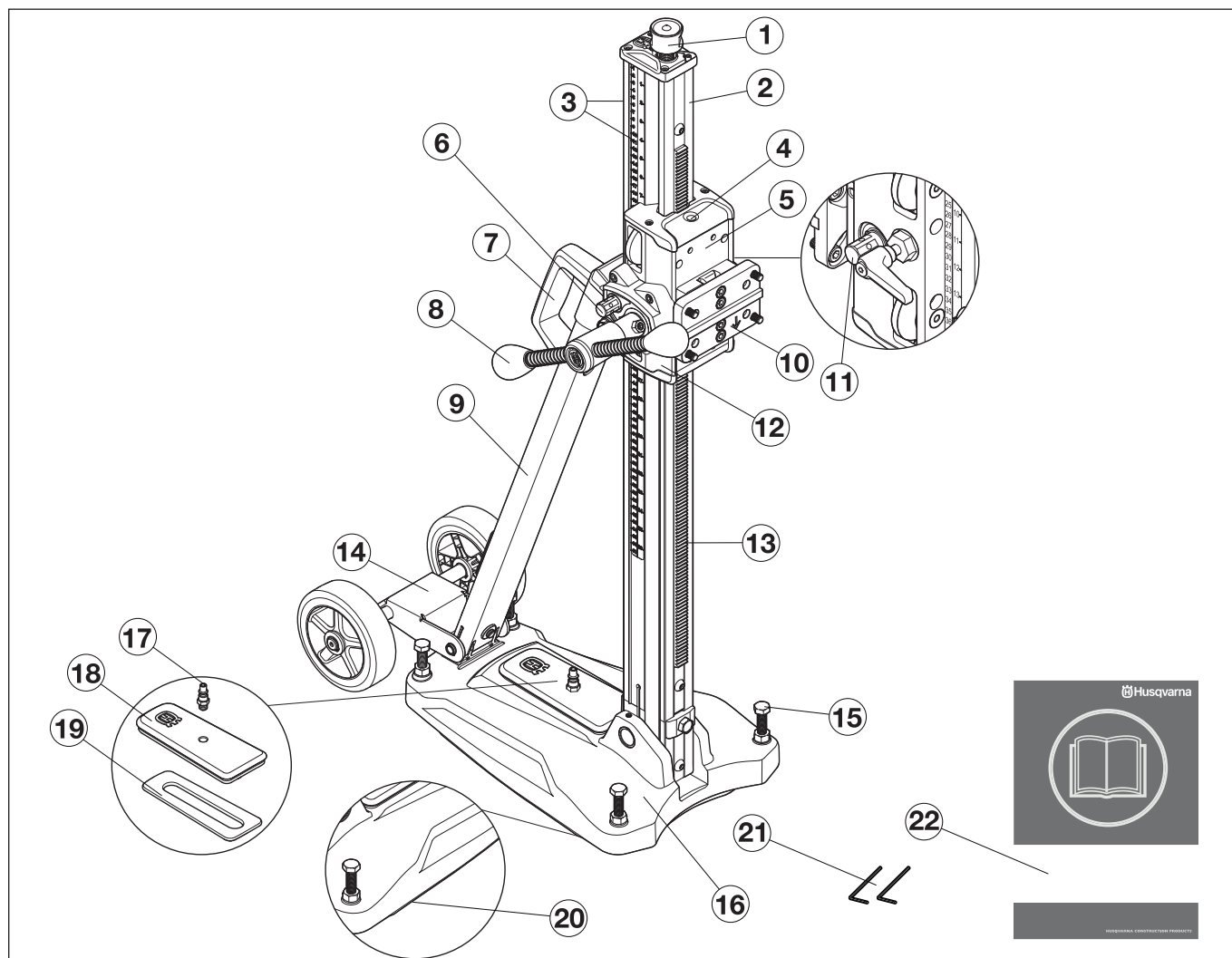

Como se chama no suporte?

- | | |
|---|--|
| 1 Parafuso de engate | 12 Caixa da engrenagem |
| 2 Coluna de perfuração | 13 Cremalheira |
| 3 Escala de profundidade e inclinação | 14 Conjunto de rodas (amovível) |
| 4 Indicador de nível vertical e horizontal | 15 Parafusos de regulação |
| 5 Caixa de alimentação | 16 Placa de base com função de vácuo integrada |
| 6 Parafuso de fixação, coluna de perfuração angular | 17 Ligaç o r pida para press o de v cuo |
| 7 Punho de transporte | 18 Cobertura de v cuo |
| 8 Alavanca de alimenta o | 19 Junta, cobertura de v cuo |
| 9 Suporte angular | 20 Junta, suc o para o v cuo |
| 10 Montagem r pida | 21 Chave sextavada (3 mm, 4 mm) |
| 11 Fecho da caixa de alimenta o | 22 Instru es para o uso |

INSTRUÇÕES DE SEGURANÇA

Precauções antes de usar uma perfuradora nova

- Não trabalhe com a perfuradora sem antes ter lido e compreendido o conteúdo destas instruções de utilização.
- Esta máquina foi projectado para perfuração em betão, tijolo e diferentes tipos de agregados. Qualquer outra utilização é proibida.
- A máquina destina-se a ser usada por operadores experientes em aplicações industriais.

Use sempre o seu bom senso

É impossível cobrir todas as possíveis situações que se lhe podem deparar ao usar uma perfuradora. Por isso, tenha cuidado e use o seu bom senso. Evite todas as situações para as quais se sinta insuficientemente capacitado! Se após ter lido estas instruções ainda se sentir inseguro quanto ao modo de proceder, aconselhe-se com um especialista antes de prosseguir. No caso de ter dúvidas sobre a forma de utilizar a perfuradora, não hesite em entrar em contacto com o seu revendedor ou conosco. Estamos ao seu dispor e dar-lhe-emos conselhos que o ajudarão a usar a sua perfuradora de uma forma melhor e mais segura.

Não hesite em contactar o seu fornecedor, caso tenha quaisquer questões sobre a utilização desta máquina. Teremos todo o prazer em apoiá-lo e aconselhá-lo, bem como em ajudá-lo a utilizar a sua máquina de forma eficaz e segura.

Deixe o seu concessionário Husqvarna controlar regularmente a perfuradora e efectuar as afinações e reparações necessárias.

Husqvarna Construction Products esforça-se por melhorar constantemente o desenho dos produtos. Por essa razão, Husqvarna reserva-se o direito de, sem aviso prévio e sem quaisquer outras obrigações, introduzir alterações de construção.

Toda a informação e dados contidos nestas instruções para o uso eram válidos na data em que as instruções para o uso foram entregues para serem impressas.



ATENÇÃO! Em caso algum deverá a configuração original da máquina ser alterada sem autorização do fabricante. Use sempre acessórios genuínos. Modificações e/ou acessórios não autorizados podem provocar sérias lesões ou perigo de vida para o utilizador ou outros.



ATENÇÃO! A utilização de produtos de corte, esmerilhamento, perfuração, polimento ou configuração de material, podem criar poeiras e vapores contendo químicos prejudiciais para a saúde. Informe-se sobre a composição do material com que trabalha e use uma máscara respiratória adequada.

Equipamento de protecção pessoal



ATENÇÃO! Em quaisquer circunstâncias de utilização da máquina deve ser utilizado equipamento de protecção pessoal aprovado. O equipamento de protecção pessoal não elimina o risco de lesão mas reduz os seus efeitos em caso de acidente. Consulte o seu concessionário na escolha do equipamento.

- Capacete de protecção
- Protectores acústicos
- Óculos ou viseira de protecção

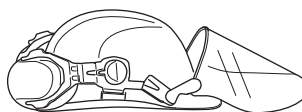

- Máscara respiratória

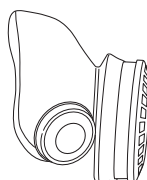

- Luvas fortes e de agarre seguro.

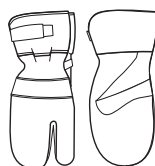

- Vestuário justo, forte e confortável que permita total liberdade de movimentos.

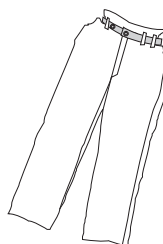

- Botas com biqueiras de aço e solas antideslizantes.



- Os primeiros socorros devem sempre estar à mão.



INSTRUÇÕES DE SEGURANÇA

Equipamento de segurança da máquina

Nesta secção esclarecem-se quais são as peças de segurança da máquina, que função desempenham e ainda como efectuar o controlo e a manutenção para se certificar da sua operacionalidade. Ver capítulo Como se chama?, para localizar onde estas peças se encontram na sua máquina.



ATENÇÃO! Nunca use uma máquina com peças de segurança defeituosas. Siga as instruções de controlo, manutenção e assistência técnica listadas nesta secção.

Toda a assistência e reparação da máquina requer formação especializada. Especialmente no que se refere ao equipamento de segurança. Se a máquina não satisfizer algum dos controlos abaixo mencionados, procure a sua oficina autorizada. A compra de qualquer dos nossos produtos garante-lhe a obtenção de reparação e assistência profissionais. Se o local da compra da máquina não for um dos nossos concessionários com assistência técnica, consulte a oficina autorizada mais próxima.

Interruptor

O interruptor é usado para pôr a máquina a funcionar e para desligá-la.

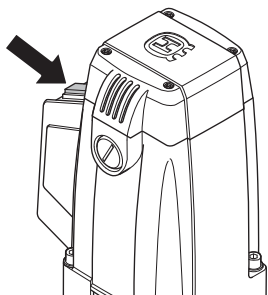

Verificar o interruptor

- Arranque a máquina accionando o interruptor on-off (ligado-desligado).
- Desligue a máquina colocando o interruptor on-off na posição desligado (off).
- Um interruptor defeituoso tem que ser mudado numa oficina autorizada.

Interruptor corta-circuito em caso de falha na terra

Os interruptores corta-circuito em caso de falha de terra destinam-se à protecção em caso de falha eléctrica.

O LED indica que o interruptor corta-circuito em caso de falha de terra está ligado e que a máquina pode ser ligada. Caso o LED não esteja aceso, prima o botão REINICIAR (verde).



Verifique o interruptor corta-circuito em caso de falha de terra

- Ligue a máquina à tomada. Prima o botão REINICIAR (verde) e o LED vermelho acende-se.



- Ligue a máquina carregando no interruptor.
- Prima o botão de TESTE (azul).



- O interruptor corta-circuito em caso de falha de terra deve disparar e a máquina desliga-se instantaneamente. Caso isto não aconteça, contacte o seu fornecedor.
- Reinicie a máquina com o botão REINICIAR (verde).

INSTRUÇÕES DE SEGURANÇA

Instruções gerais de segurança



ATENÇÃO! Leia todos os avisos de segurança e todas as instruções. A inobservância dos avisos e instruções pode resultar em choques eléctricos, incêndio e/ou lesões graves.

Segurança no local de trabalho

- **Mantenha a área de trabalho limpa e bem iluminada.** Áreas desarrumadas ou escuras convidam ao acidente.
- **Não maneje ferramentas eléctricas em ambientes explosivos, tal como na presença de líquidos inflamáveis, gases ou poeiras.** As ferramentas eléctricas criam faíscas que podem poeiras ou gases.
- Pessoas e animais podem distraí-lo de forma a perder o controlo sobre a máquina. Por isso, esteja sempre concentrado e atento à sua tarefa.
- Evite o uso em condições meteorológicas desfavoráveis. Por exemplo, em denso nevoeiro, chuva e vento fortes, frio intenso, etc. Trabalhar com mau tempo é cansativo e pode levar a situações perigosas, tais como ir para terreno escorregadio.
- Nunca inicie o trabalho com a máquina antes de certificar-se que o local de trabalho está desimpedido e que tenha um apoio seguro para os seus pés. Observe se há eventuais obstáculos caso necessite de deslocar-se inesperadamente. Assegure-se que não possa cair nenhum material, causando danos, enquanto estiver a trabalhar com a máquina.
- Inspeccione sempre o lado contrário da superfície aonde o trépano vai sair ao efectuar a perfuração. Vede e impeça o acesso à zona de trabalho e certifique-se de que não possam ocorrer acidentes pessoais nem danos materiais.

Segurança no manejo de electricidade



ATENÇÃO! Há sempre o risco de choques eléctricos ao trabalhar com máquinas eléctricas. Evite trabalhar com condições atmosféricas desfavoráveis e em contacto físico com pára-raios e objectos metálicos. Para evitar acidentes, siga sempre as instruções do manual de instruções.



ATENÇÃO! Não lave a máquina com água, pois esta pode penetrar no sistema eléctrico e causar danos ou curto-circuitos.

- A máquina deve ser ligada a uma tomada com ligação à terra.
- Verifique se a tensão de rede coincide com a indicada na placa que se encontra na máquina.
- Verifique se o fio e a extensão estão intactos e em bom estado. Use uma extensão destinada a uso ao ar livre.
- Se o fio da máquina estiver danificado, não use a máquina e entregue-a a uma oficina de reparações autorizada para ser reparada.
- Não use uma extensão enquanto enrolada, para evitar sobreaquecimento.
- Não pegue nunca na máquina sujeitando-a pelo fio e não retire nunca a ficha da tomada puxando pelo fio.
- Mantenha todos os fios e extensões longe de água, de óleo e de arestas vivas. Certifique-se de que o fio não fica entalado em portas, cercas e similares. Se isso acontecer podem objectos tornar-se condutores.
- A ferramenta eléctrica não deve ser exposta a mais humidade que aquela que é proporcionada pelo sistema de água. Não exponha a ferramenta eléctrica à chuva. A entrada de água numa ferramenta eléctrica aumenta o risco de choque eléctrico.
- Quando começar a usar a máquina, certifique-se de que o fio se encontra atrás de si de modo ao fio não sofrer danos.

INSTRUÇÕES DE SEGURANÇA

Segurança pessoal



ATENÇÃO! Ao trabalhar com produtos com peças móveis, há sempre o risco de esmagamento. Use luvas de trabalho para evitar ferimentos.

- Use equipamento de protecção pessoal. Ver as instruções na secção "Equipamento de protecção pessoal".
- Nunca use a máquina se estiver cansado, se bebeu álcool ou se toma remédios que podem influir na sua visão, discernimento ou controlo sobre o corpo.
- Evite o arranque não intencional. Assegure-se de que o interruptor está na posição OFF (desligado) antes de ligar a uma fonte de alimentação eléctrica. Transportar ferramentas eléctricas com o dedo no interruptor ou ligar ferramentas eléctricas à corrente eléctrica com o interruptor ligado é um convite aos acidentes.
- **Remova qualquer chave de ajuste ou chave de porcas antes de ligar a ferramenta à corrente eléctrica.** Uma chave de porcas ou uma chave ligada a uma peça em rotação da ferramenta eléctrica pode resultar em lesões pessoais.
- Nunca permita que outra pessoa utilize a máquina sem estar certo de que a mesma entendeu o conteúdo do manual de instruções.
- Tenha cuidado com peças de vestuário, cabelos compridos e adornos, dado que podem prender-se em componentes móveis.
- Mantenha-se afastado do trépano quando o motor está a funcionar.
- Certifique-se de não haver canalização e cabos eléctricos na zona de perfuração.
- Não deixe nunca a máquina sem vigilância com o motor a trabalhar.
- Desligue sempre a ficha de ligação durante intervalos grandes no trabalho.
- Nunca trabalhe sozinho; trate sempre de ter alguém perto. Além de poder ter ajuda para montar a máquina, poderá ser socorrido na ocorrência de um acidente.

Utilização e manutenção

- Nunca use uma máquina defeituosa. Efectue as verificações de segurança e cumpra as instruções de manutenção e assistência técnica contidas neste manual. Alguns serviços de manutenção e de assistência técnica deverão ser executados por especialistas qualificados. Consulte as instruções na secção Manutenção.
- A inspecção e/ou manutenção é efectuada com o motor desligado e com a ficha de retirada da tomada de corrente.
- **Não use a ferramenta eléctrica se o interruptor não ligar ou desligar.** Qualquer ferramenta eléctrica que não possa ser controlada com o interruptor é perigosa e tem de ser reparada.
- Nunca use uma máquina que foi modificada a ponto de não mais corresponder à construção original.
- Não sobrecarregue a máquina. A sobrecarga pode danificar a máquina.
- Mantenha as ferramentas afiadas e limpas para poder trabalhar com segurança.
- Mantenha todas as peças em bom estado de funcionamento e certifique-se de que todos os elementos de fixação estão bem apertados.

Transporte e armazenagem

- Para proteger a sua perfuradora e broca contra danos, não guarde nem transporte a perfuradora com o trépano montado.
- Guarde a perfuradora num compartimento fechado à chave, de forma a impedir o acesso a crianças e pessoas não autorizadas.
- Guarde a perfuradora e o suporte em sítio seco e protegido da geada.

APRESENTAÇÃO

Motor de perfuração e suporte

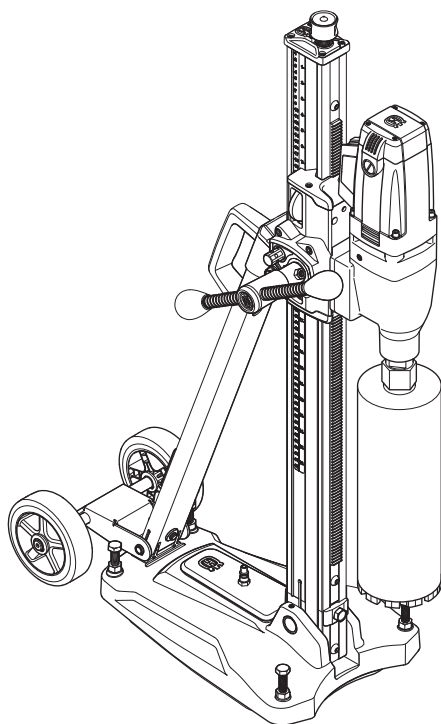

Esperamos que ficará satisfeito com a sua nova máquina e que ela o acompanhará durante muito tempo. Lembre-se de que estas instruções de utilização são um documento valioso. Seguindo o seu conteúdo (utilização, assistência técnica, manutenção, etc) aumentará consideravelmente a vida útil da máquina bem como o preço de venda em segunda mão da mesma. Se vender a sua máquina, entregue as instruções de utilização ao novo proprietário.

A compra de qualquer dos nossos produtos dá-lhe acesso a ajuda profissional, incluindo reparações e assistência técnica. Se não tiver adquirido a sua máquina num dos nossos revendedores autorizados, pergunte onde fica a oficina especializada mais próxima.

Husqvarna Construction Products esforça-se por melhorar constantemente o desenho dos produtos. Por essa razão, Husqvarna reserva-se o direito de, sem aviso prévio e sem quaisquer outras obrigações, introduzir alterações de construção.

Suporte

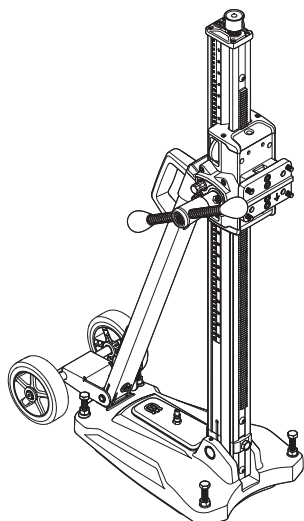

- O suporte destina-se a perfurações em tectos, paredes e pavimentos.
- O suporte do perfurador vem equipado com uma placa de montagem rápida para o motor do perfurador.
- A placa de base é fabricada em alumínio, sendo por isso muito leve. Tem uma placa de aspiração integrada.
- O conjunto de rodas é desmontável.
- A coluna pode ser inclinada entre 0-60°.
- A transmissão da caixa de alimentação é ajustável. A regulação mais alta proporciona 2,5:1 e a mais baixa 1:1.
- A alavanca de alimentação pode ser utilizada para ajustar os parafusos de regulação da base e para definir a inclinação desejada da coluna.

Motor de perfuração

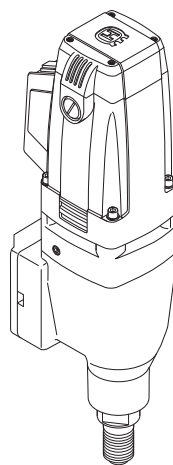

- DMS 240 é uma perfuradora eléctrica, destinada a abrir furos em betão, tijolo e diferentes tipos de agregados.
- A perfuradora é constituída por módulos e simples de montar
- A máquina destina-se a perfuração apoiada em suporte.
- A máquina está equipada com duas velocidades.
- Esta máquina tem duplo isolamento.
- Se a máquina for submetida a grande esforço, ou se a broca ficar encravada, a protecção contra sobrecargas corta a corrente eléctrica.
- A máquina é arrefecida a água.

MONTAGEM

Monte o conjunto de rodas.

Encaixe o conjunto de rodas no suporte na parte de trás da placa de base e aperte os parafusos.

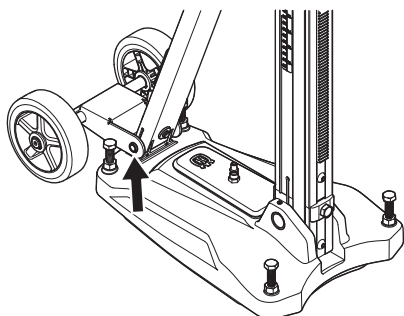

Fixe o suporte

Existem três métodos para fixar o suporte.

- Fixar com a placa de vácuo
- Fixação com expansor e âncora
- Fixação com pino roscado, arruela e porca de fixação

Fixar com a placa de vácuo



ATENÇÃO! A placa de aspiração nunca deve ser utilizada durante a perfuração de tectos ou paredes. O seu uso de forma negligente ou errada pode causar sérias lesões, até mesmo mortais.

Se utilizar a base de vácuo, certifique-se de que a superfície de suporte não é perfurada e que não se pode soltar. Certifique-se de que a bomba de vácuo tem capacidade suficiente para fixar a placa de vácuo por sucção.

- Ligue a bomba de vácuo à ligação rápida para pressão de vácuo na placa de base.

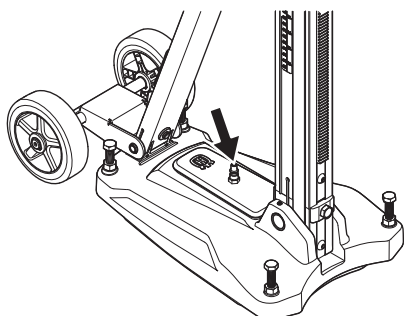

- Coloque a placa de base na posição pretendida.
- Ligue a bomba de vácuo. É necessário atingir uma pressão mínima de 635 mm Hg (25 pol Hg) para que a placa de base fique bem selada contra a superfície.

Fixação com expansor e âncora

IMPORTANTE! Ao realizar perfurações em tectos, deve utilizar apenas o expansor ou a âncora adequados a superfícies expostas a forças tensoras.

Utilize apenas o expansor ou a âncora aprovados para a aplicação corrente.

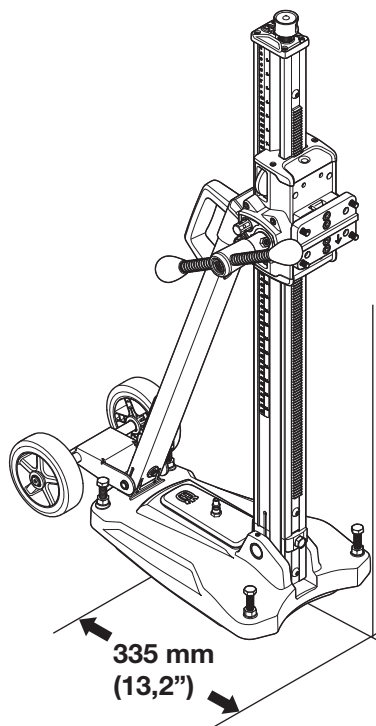

- Faça um furo para o expansor/âncora a uma distância de 335 mm (13,2") do centro do furo.
- Fixar com parafusos a placa de base.
Verifique minuciosamente se o expansor está correctamente fixo.
- A placa de base pode ser ajustada à superfície utilizando os parafusos de ajuste. Utilize a alavanca de alimentação.

Fixação com pino roscado, arruela e porca de fixação

Se a superfície de montagem for desadequada para perfurar em tectos ou paredes, a placa de base pode ser fixada com um pino roscado, que é montado na parte de trás com uma arruela e uma porca de fixação.

Perfuração em tectos



ATENÇÃO! Use um colector de água para impedir que entre água na máquina. A máquina deve ser coberta com plástico para impedir que a água penetre na máquina, mas não cubra a entrada e a saída de ar.

MONTAGEM

Montagem do motor de perfuração



IMPORTANT! Retire sempre a ficha da tomada de corrente antes de efectuar trabalhos de limpeza, manutenção ou montagem.

- Retire sempre a broca antes de montar ou desmontar o motor.
- Bloquee o fecho da caixa de avanço.
- Encaixe o motor do perfurador no suporte de montagem rápida (A).
- Monte o dispositivo de montagem rápida e a perfuradora na calha no cavilhão de fixação.
- Fixe com os parafusos de fixação (C).

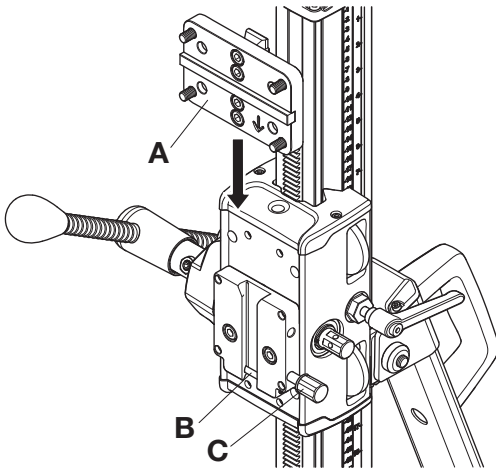

Regule a inclinação da coluna

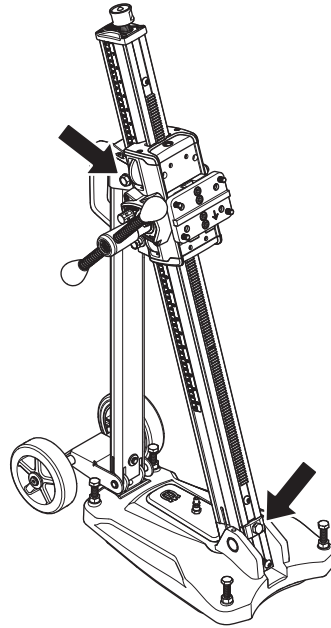

Solte os parafusos de fixação para inclinar a coluna e ajustar o ângulo pretendido de perfuração. Aperte os parafusos de fixação. Utilize a alavanca de alimentação. A coluna pode ser inclinada entre 0-60°.

O indicador do ângulo pode ser utilizado para um ajuste aproximado. Se for necessária mais precisão, deve utilizar outros métodos de medição.

ARRANQUE E PARAGEM

Antes de começar



ATENÇÃO! Antes de arrancar, observe o seguinte:

A máquina deve ser ligada a uma tomada com ligação à terra.

Verifique se a tensão de rede coincide com a indicada na placa que se encontra na máquina. Certifique-se de que nenhuma pessoa estranha se encontra na zona de trabalho.



ATENÇÃO! Antes de começar a perfurar, verifique se todos os parafusos de bloqueio estão bem apertados.

Podem ocorrer acidentes graves se o núcleo de betão permanecer na broca ao fazer retroceder o motor de perfuração / trépano, do chão, parede ou tecto.

- Evite o arranque não intencional. Assegure-se de que o interruptor está na posição OFF (desligado) antes de ligar a uma fonte de alimentação eléctrica e/ou baterias, antes de pegar ou transportar a ferramenta. Transportar ferramentas eléctricas com o dedo no interruptor ou ligar ferramentas eléctricas à corrente eléctrica com o interruptor ligado é um convite aos acidentes.
- Remova qualquer chave de ajuste ou chave de porcas antes de ligar a ferramenta à corrente eléctrica. Uma chave de porcas ou uma chave ligada a uma peça em rotação da ferramenta eléctrica pode resultar em lesões pessoais.

Certifique-se de que:

- O interruptor está intacto. Caso contrário, deve ser substituído por um reparador autorizado.
- A máquina e respectivos equipamentos estão correctamente montados.
 - A broca está bem presa.
 - O suporte está correctamente montado.
 - A máquina está fixa ao suporte de forma apropriada.
- Use equipamento de protecção pessoal. Ver as instruções na secção "Equipamento de protecção pessoal".
- O arrefecimento a água está funcional e encontra-se ligado à máquina.

Interruptor corta-circuito em caso de falha na terra

Assegure-se de que o interruptor corta-circuitos em caso de falha de terra está ligado. O LED indica que o interruptor corta-circuito em caso de falha de terra está ligado e que a máquina pode ser ligada. Caso o LED não esteja aceso, prima o botão REINICIAR (verde).

Verifique o corta-circuito em caso de falha na terra. Ver as instruções da secção Controlo, manutenção e assistência técnica ao equipamento de segurança da máquina.

Perfuração em tectos



ATENÇÃO! Nunca usar placa de vácuo para perfuração de tecto.

Use colector de água para impedir a entrada de água na máquina. A máquina deve ser coberta com plástico para impedir que a água penetre na máquina, mas não cubra a entrada e a saída de ar.



ATENÇÃO! Certifique-se de não haver ninguém no andar inferior que possa ser ferido por núcleos de betão em queda.

Arranque

- Abra a água de arrefecimento.
- Carregue o interruptor a fundo.
- Deixe a máquina atingir a velocidade máxima antes de a colocar em contacto com a peça de trabalho.
- Comece a alimentar o trépano para baixo usando o punho de avanço.

Use uma pressão muito ligeira nos primeiros milímetros para evitar que a broca se desvie. Depois, proceda normalmente. Não é necessário usar força excessiva. Isso irá atrasar a progressão do furo e sobrecarregar o motor.

Use especialmente pouca pressão quando encontrar vigas de reforço de aço. A alta pressão sobre vigas de reforço irá accionar o corta-circuitos. Se o corta-circuitos disparar, retire a broca de contacto com a peça de trabalho antes de reiniciar a máquina.

Paragem



ATENÇÃO! O trépano continua a girar por um período curto após o motor ser desligado. Não pare o trépano com as mãos. Podem ocorrer acidentes pessoais.

Desligue a máquina carregando no interruptor.

Arrefecimento

Faça funcionar a máquina sem carga uns minutos para arrefecer o motor.

Isso também vai soltar o pó e a sujidade do motor, assegurando uma vida útil mais longa para a máquina.

Troca de broca



ATENÇÃO! Retire sempre a ficha da tomada de corrente antes de efectuar trabalhos de limpeza, manutenção ou montagem.

- 1 Retire a ficha de ligação da tomada.
- 2 Prepare:
 - A nova broca.
 - Chaves de bocas.
 - Massa lubrificante resistente a água.
- 3 Desmonte a broca velha usando as chaves fixas.
- 4 Aplique massa resistente à água na rosca da broca nova.
- 5 Monte a broca usando as chaves fixas.

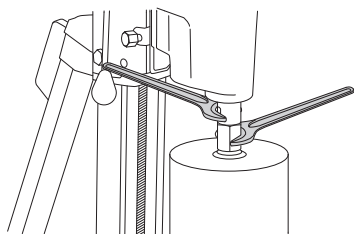

Manutenção do motor de perfuração



ATENÇÃO! A inspecção e/ou manutenção é efectuada com o motor desligado e com a ficha de retirada da tomada de corrente.

O período de vida útil da sua máquina aumenta consideravelmente se for usada, cuidada e mantida correctamente.

Limpeza

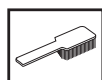

- Mantenha a máquina e a broca limpas para que a perfuração possa ser executada com segurança.
- As aberturas do ar de arrefecimento têm que estar sempre desobstruídas e limpas para o arrefecimento da máquina poder funcionar sempre de modo satisfatório. Limpe regularmente a máquina com ar comprimido.



ATENÇÃO! Não lave a máquina com água, pois esta pode penetrar no sistema eléctrico e causar danos ou curto-circuitos.

Alimentação eléctrica



ATENÇÃO! Nunca use cabos danificados, pois podem causar acidentes graves e até mesmo mortais.

Verifique se o fio e a extensão estão intactos e em bom estado. Se o fio da máquina estiver danificado, não use a máquina e entregue-a a uma oficina de reparações autorizada para ser reparada.

Reparações

IMPORTANTE! Todos os tipos de reparações só devem ser efectuados por reparadores autorizados. Isso é fundamental para evitar que os operadores sejam expostos a situações de grande risco.

Disco da embraiagem

Se o binário transmitido for inferior, o disco da embraiagem necessita de ser ajustado. Deixe que o trabalho seja efectuado por um centro de reparações autorizado.

Substituir escovas de carvão

As escovas de carvão devem ser desmontadas e inspeccionadas regularmente. Semanalmente se a máquina é usada diariamente ou com um intervalo maior se a máquina é usada com menos frequência. A superfície de desgaste deve estar lisa e sem riscos.

As duas escovas de carvão devem ser substituídas na mesma ocasião, mas uma de cada vez. Proceda do modo seguinte:

- 1 Solte as tampas das escovas com uma chave de fendas larga e plana.

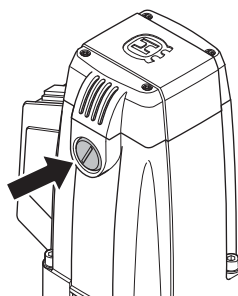

- 2 Extraia cuidadosamente as escovas. No caso de terem menos de 6 mm de comprimento, têm que ser substituídas.
- 3 Monte escovas novas.
- 4 Volte a aparafusar as tampas das escovas.
- 5 Deixe a máquina funcionar em marcha lenta durante 10 minutos para adequar as escovas de carvão novas.

Controle diário

- 1 Verifique se os parafusos e porcas estão apertados.
- 2 Verifique se a unidade interruptora funciona correctamente do ponto de vista de segurança.
- 3 Limpe a máquina externamente.
- 4 Inspeccione e limpe as aberturas do ar de arrefecimento.
- 5 Verifique se o fio e a extensão estão intactos e em bom estado.

MANUTENÇÃO

Manutenção do suporte



ATENÇÃO! A inspecção e/ou manutenção é efectuada com o motor desligado e com a ficha de retirada da tomada de corrente.

Limpeza e Lubrificação

IMPORTANTE! Desmonte o motor de perfuração. Para informação sobre os cuidados a ter com o motor de perfuração, ver, manutenção do motor de perfuração.

- É importante que o suporte de perfuração seja mantido limpo, de modo a manter a funcionalidade do mesmo.
- O suporte deve ser lavado com jacto de alta pressão e depois seco.
- Lubrifique as peças móveis do suporte. Use massa lubrificante para proteger as superfícies de contacto contra corrosão.

Ajustar a caixa de avanço

Se existir uma folga entre a coluna e a caixa de avanço, essa folga tem de ser ajustada.

- Retire as coberturas plásticas superiores e inferiores do carro.

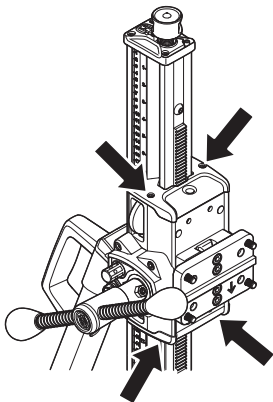

- Solte os parafusos de ajuste segurando os eixos das rodas guia.

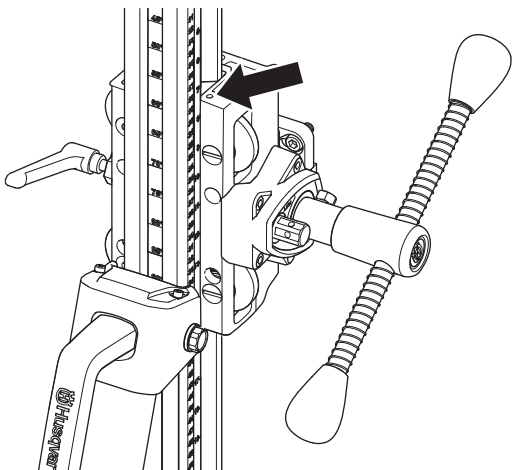

- Comece pelo rolo-guia superior. Use uma chave de parafusos plana e rode no sentido dos ponteiros do relógio para aproximar o rolo da coluna.

Aperte o parafuso de ajuste para fixar a roda guia.

- Ajuste o rolo inferior aparafusando no sentido oposto ao dos ponteiros do relógio para aproximar o rolo da coluna.

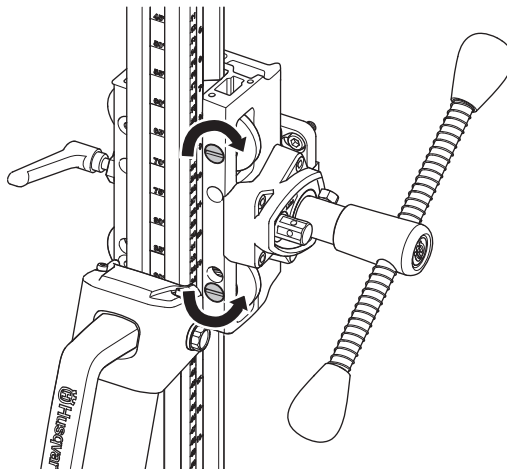

- Aperte o parafuso de ajuste para fixar a roda guia.
- Use a alavanca de avanço para ver se a caixa de avanço se move de uma forma suave ao longo da coluna. Se isso não acontecer, volte a ajustar os rolos.

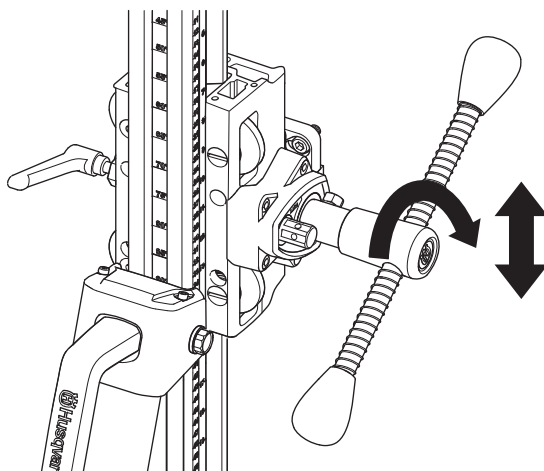

- Coloque as coberturas plásticas superiores e inferiores do carro.

Reparações

IMPORTANTE! Todos os tipos de reparações só devem ser efectuados por reparadores autorizados. Isso é fundamental para evitar que os operadores sejam expostos a situações de grande risco.

Controle diário

- 1 Verifique se os parafusos e porcas estão apertados.
- 2 Limpe a máquina externamente.
- 3 Verifique se pode mover a manivela de avanço sem resistência.
- 4 Verifique se a engrenagem se move facilmente e não faz ruídos.
- 5 Verifique sinais de desgaste ou danos na coluna.
- 6 Verifique se pode mover a caixa de avanço facilmente e esta não bate na coluna do suporte.

MANUTENÇÃO

Esquema de detecção de avarias

Problema	Passos no local	Causa provável	Solução
A perfuração é mais lenta que o habitual.	Verificar a broca.	A broca está gasta.	Substituir a broca.
		A broca está obstruída com aparas.	Limpe a broca com uma escova de arame e aumente a pressão da água.
		O diamante está arredondado.	Utilize uma broca mais mole. Aumente a força na pega.
	Verifique se existe pó de metal na água residual.	A broca está a cortar vigas de reforço.	Abranda a força na pega para evitar fazer disparar o corta-circuitos.
A broca está presa.	Desligue a broca.	Há pedra ou uma viga de aço presa entre o núcleo e a broca.	Com uma chave de porcas, rode a broca no sentido dos ponteiros do relógio para a libertar enquanto faz recuar a pega. (Rodar no sentido oposto ao dos ponteiros do relógio pode desaparafusar a broca do tubo.)
		A base desloca-se durante a perfuração.	Reponha a base e fixe-a bem.
		O tensor tem demasiada folga.	Ajuste a folga do tensor correctamente.
		O diâmetro exterior da broca é igual ao do tubo.	Substituir a broca.
O tubo é desgastado.		O tensor tem demasiada folga.	Ajuste a folga do tensor correctamente.
		A broca, o tubo ou a sabe estão soltos.	Aperte bem.
		A broca está deformada.	Substituir a broca.
		As aparas não estão a ser bem eliminadas.	Aumente a pressão e volume de água.

ESPECIFICAÇÕES TÉCNICAS

Motor de perfuração

Motor eléctrico	Monofásico
Tensão nominal, V	230/100-120
Potência nominal, W	2400
Corrente nominal, A	
230 V	10A
100-120 V	20A
Peso, kg/lbs	5,9/13
Rotação do veio, marcha em vazio, r/min	
Posição 1	390
Posição 2	890
Broca	
Diâmetro máximo de perfuração, mm/polegadas	250/10
Passo do fuso, interior	G 1/2" exterior 5/8" 11 UNC
Passo do fuso, exterior	1 1/4" 7 UNC
Ligação da água	G 1/4"
Emissões de ruído (ver nota 1)	
Nível de potência sonora, medido em dB(A)	106
Nível de potência sonora, L_{WA} garantido dB(A)	107
Níveis acústicos (ver nota 2)	
Nível de pressão acústica junto ao ouvido do utilizador, dB(A)	90
Níveis de vibração (ver nota 3)	
Punho, m/s^2	<2,5

Nota 1: Emissões sonoras para as imediações, medidas sob forma de potência sonora (L_{WA}) conforme a EN 12348.

Nota 2: Nível de ruído em conformidade a EN 12348. Os dados comunicados relativamente ao nível de pressão de ruído tem uma dispersão estatística típica (desvio padrão) de 1,0 dB(A).

Nota 3: Nível de vibração em conformidade com a EN 12348. Os dados comunicados relativamente ao nível de vibração têm uma dispersão estatística típica (desvio padrão) de 1 m/s^2 .

Suporte do perfurador

Altura, mm/polegadas	1052/41,4
Largura, mm/polegadas	266/10,5
Profundidade, mm/polegadas	545/21,5
Peso, kg/lbs	14,5/32
Curso do pistão, mm/polegadas	686/27
A angulação da coluna	0-60°

ESPECIFICAÇÕES TÉCNICAS

Certificado CE de conformidade

(Válido unicamente na Europa)

Husqvarna AB, SE-561 82 Huskvarna, Suécia, tel: +46-36-146500, declaramos sob nossa inteira responsabilidade que a perfuradora e suporte **Motor de perfuração Husqvarna DMS 240** com números de série de 2010 e mais recentes (o ano é indicado por extenso na placa de tipo, seguido de um número de série), cumprem as disposições constantes na DIRECTIVA do CONSELHO:

- de 17 de Maio de 2006 "referente a máquinas" **2006/42/CE**.
- de 15 de Dezembro de 2004 "referente a compatibilidade electromagnética" **2004/108/CEE**.
- de 12 de Dezembro de 2006 "referentes a equipamento eléctrico" **2006/95/CE**.
- de 8 de junho de 2011 "relativa à restrição do uso de determinadas substâncias perigosas" **2011/65/UE**

Foram respeitadas as normas seguintes: EN ISO 12100:2010, EN 55014-1:2006, EN 55014-2/A1:2001, EN 61000-3-2:2006, EN 61000-3-3:2013, EN 12348+A1:2009

Göteborg, 8 de Abril de 2015



Helena Grubb

Vice-presidente, equipamento de construção Husqvarna AB

(Representante autorizado da Husqvarna AB e responsável pela documentação técnica.)

ΕΠΕΞΗΓΗΣΗ ΣΥΜΒΟΛΩΝ

Σύμβολα πάνω στο μηχάνημα:

ΠΡΟΕΙΔΟΠΟΙΗΣΗ! Το μηχάνημα μπορεί να γίνει επικίνδυνο. Η απρόσεκτη ή λανθασμένη χρήση μπορεί να έχει ως αποτέλεσμα σοβαρό ή θανάσιμο τραυματισμό του χειριστή ή άλλων ατόμων.



Διαβάστε προσεκτικά τις Οδηγίες χρήσεως και κατανοήστε το περιεχόμενο πριν χρησιμοποιήσετε το μηχάνημα.



Χρησιμοποιείτε πάντοτε:

- Εγκεκριμένο προστατευτικό κράνος
- Εγκεκριμένα προστατευτικά μέσα ακοής
- Προστατευτικά γυαλιά ή δικτυωτή μάσκα
- Αναπνευστική μάσκα



Αυτό το προϊόν είναι σύμφωνο με τις ισχύουσες οδηγίες της ΕΚ.



Περιβαλλοντική σήμανση. Το σύμβολο στο προϊόν ή στη συσκευασία του υποδηλώνει ότι η απόρριψη αυτού του προϊόντος δεν μπορεί να γίνει όπως με τα οικιακά απορρίμματα. Θα πρέπει να μεταφερθεί σε κατάλληλο σταθμό ανακύκλωσης για ανακύκλωση των ηλεκτρικών και ηλεκτρονικών εξαρτημάτων του.



Φροντίζοντας για τη σωστή απόρριψη αυτού του προϊόντος μπορείτε να συμβάλετε στην αντιμετώπιση τυχόν αρνητικών επιπτώσεων στο περιβάλλον και στους ανθρώπους, οι οποίες μπορεί να προκληθούν από την εσφαλμένη μεταχείριση των απορριμάτων αυτού του προϊόντος.

Για πιο αναλυτικές πληροφορίες σχετικά με την ανακύκλωση αυτού του προϊόντος, επικοινωνήστε με τη δημοτική σας αρχή, με την υπηρεσία διαχείρισης απορριμάτων ή με το κατάστημα στο οποίο έγινε η αγορά του.

Κατά τη διάτρηση σε οροφή βεβαιωθείτε ότι δεν εισχωρεί νερό μέσα στο μηχάνημα. Χρησιμοποιήστε κατάλληλο συλλέκτη νερού και τυλίξτε με πλαστικό το μηχάνημα εκτός από τους αεραγωγούς εισαγωγής και εξαγωγής.



Τα υπόλοιπα σύμβολα/επιγραφές του μηχανήματος αναφέρονται σε ειδικές απαιτήσεις για εκπλήρωση προδιαγραφών έγκρισης σε ορισμένες αγορές.

Σύμβολα στις οδηγίες χρήσεως:

Ο έλεγχος και/ή η συντήρηση πρέπει να γίνεται με τον κινητήρα σταματημένο, με το βύσμα βγαλμένο από τη πρίζα.

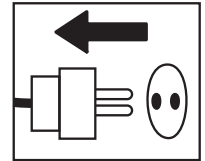

Χρησιμοποιείτε πάντοτε εγκεκριμένα προστατευτικά γάντια.

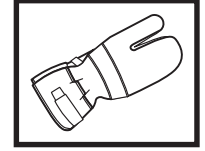

Απαιτείται τακτικός καθαρισμός.

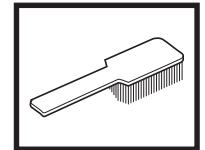

Οπτικός έλεγχος.

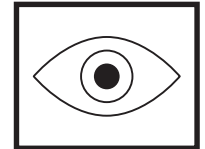

Χρησιμοποιείτε προστατευτικά γυαλιά ή δικτυωτή μάσκα.



ΠΕΡΙΕΧΟΜΕΝΑ

Περιεχόμενα

ΕΠΕΞΗΓΗΣΗ ΣΥΜΒΟΛΩΝ

Σύμβολα πάνω στο μηχάνημα:	53
Σύμβολα στις οδηγίες χρήσεως:	53

ΠΕΡΙΕΧΟΜΕΝΑ

Περιεχόμενα	54
-------------------	----

ΤΙ ΕΙΝΑΙ ΤΙ;

Τι είναι τι στο δράπανο;	55
--------------------------------	----

ΤΙ ΕΙΝΑΙ ΤΙ;

Τι είναι τι στη βάση;	56
-----------------------------	----

ΟΔΗΓΙΕΣ ΑΣΦΑΛΕΙΑΣ

Ενέργειες πριν τη χρήση καινούργιου δράπανου	57
Ατομικός προστατευτικός εξοπλισμός	57
Προστατευτικός εξοπλισμός του μηχανήματος	58
Γενικές οδηγίες ασφάλειας	59

ΠΑΡΟΥΣΙΑΣΗ

Δράπανο και βάση	61
Βάση	61
Δράπανο	61

ΣΥΝΑΡΜΟΛΟΓΗΣΗ

Τοποθετήστε το κιτ τροχών	62
Ασφαλίστε τη βάση	62
Συναρμολόγηση του κινητήρα διάτρησης	63
Ρυθμίστε την κλίση της στήλης	63

ΞΕΚΙΝΗΜΑ ΚΑΙ ΣΤΑΜΑΤΗΜΑ

Πριν την εκκίνηση	64
Εκκίνηση	64
Σταμάτημα	64

ΣΥΝΤΗΡΗΣΗ

Αντικατάσταση τρυπανιού	65
Συντήρηση δράπανου	65
Συντήρηση της βάσης	66
Σχεδιάγραμμα αντιμετώπισης προβλημάτων	67

ΤΕΧΝΙΚΑ ΣΤΟΙΧΕΙΑ

Δράπανο	68
Βάση τρυπανιού	68
ΕΚ-Βεβαίωση συμφωνίας	69

ΤΙ ΕΙΝΑΙ ΤΙ;

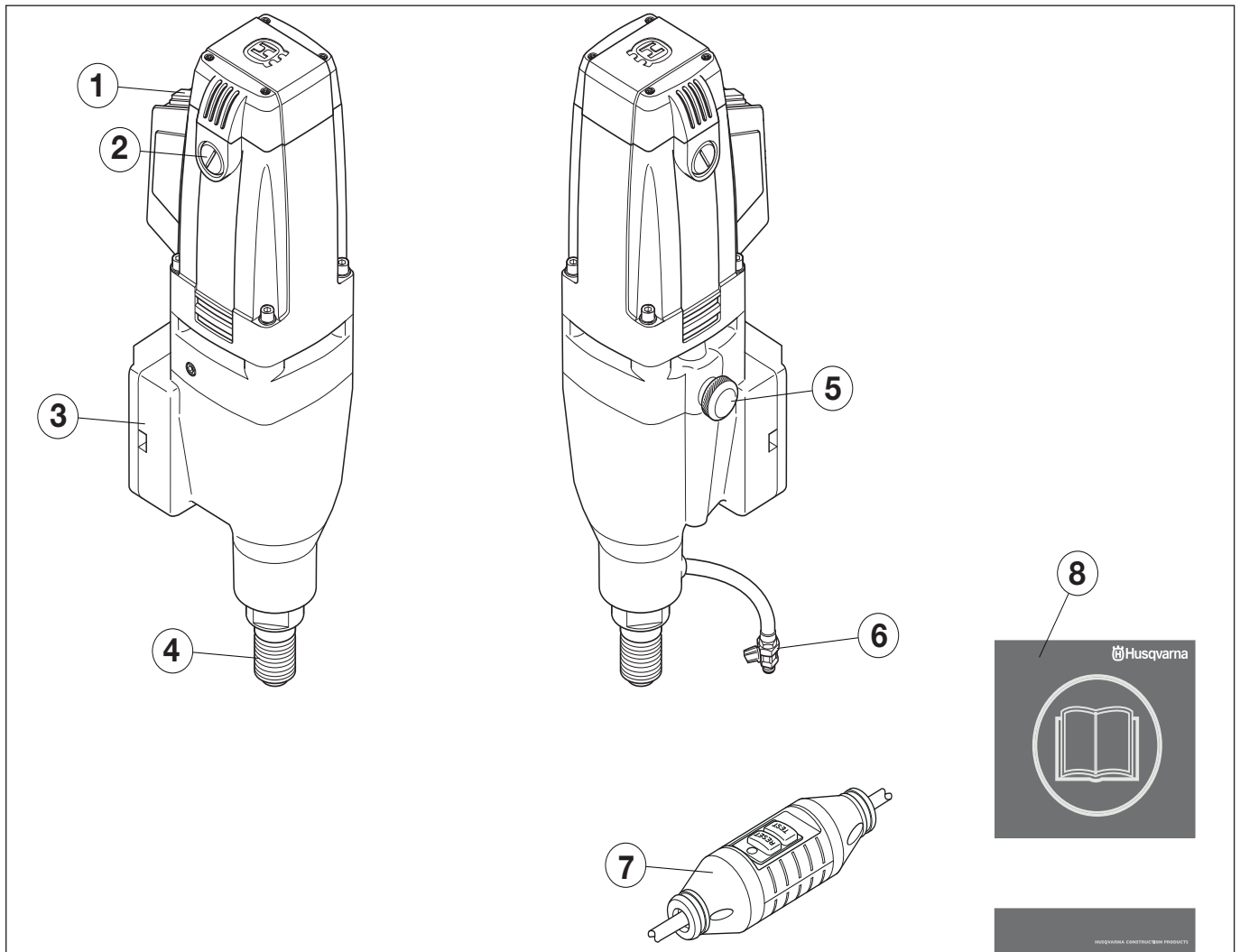

Τι είναι τι στο δρέπανο;

- | | |
|----------------------|---------------------------------------|
| 1 Διακόπτης ρεύματος | 5 Επιλογέας γρναζιού |
| 2 Καπάκι | 6 Σύνδεσμος νερού |
| 3 Στερέωση βάσης | 7 Διακόπτες κυκλώματος βλάβες γείωσης |
| 4 Άξονας τρυπανιού | 8 Οδηγίες χρήσεως |

ΤΙ ΕΙΝΑΙ ΤΙ;

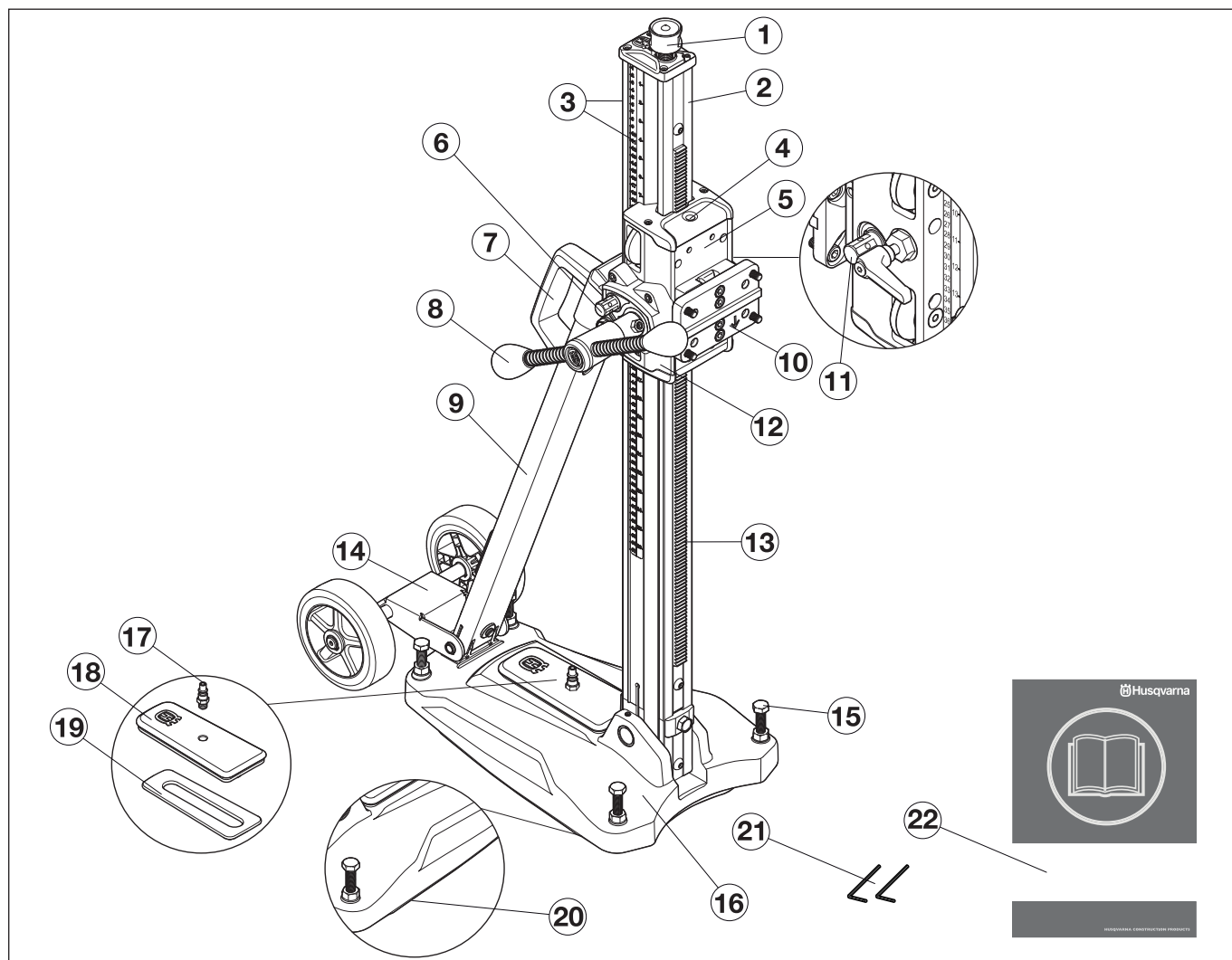

Τι είναι τι στη βάση;

- | | |
|---|--|
| 1 Ρυθμιστική βίδα | 12 Κιβώτιο ταχυτήτων |
| 2 Κολώνα διάτρησης | 13 Οδοντωτός κανόνας |
| 3 Κλίμακα βάθους και κλίσης | 14 Σετ τροχών (αφαιρούμενο) |
| 4 Ένδειξη κατακόρυφου και οριζόντιου επιπέδου | 15 Βίδες ρύθμισης |
| 5 Μηχανισμός τροφοδότησης | 16 Πλάκα βάσης με ενσωματωμένη λειτουργία κενού. |
| 6 Ασφαλιστική βίδα, στύλος βαθμωτής διάτρησης | 17 Ταχυσύνδεσμος για πίεση κενού |
| 7 Χειρολαβή μεταφοράς | 18 Κάλυμμα κενού |
| 8 Χειρολαβή τροφοδότησης | 19 Παρέμβυσμα, κάλυμμα κενού |
| 9 Γωνιακός βραχίονας | 20 Παρέμβυσμα, αναρρόφηση κενού |
| 10 Ταχυσύνδεσμος | 21 Κλειδί Allen (3 mm, 4 mm) |
| 11 Ασφάλεια μηχανισμού τροφοδότησης | 22 Οδηγίες χρήσεως |

Ενέργειες πριν τη χρήση καινούργιου δράπανου

- Μη χειρίζεστε το δράπανο αν δεν έχετε πρώτα διαβάσει και κατανοήσει το περιεχόμενο αυτών των οδηγιών χρήσης.
- Αυτό το μηχάνημα προορίζεται για διάτρηση σε σκυρόδεμα, σε τοιχοποιία και σε διάφορα πέτρινα υλικά. Κάθε άλλη διαφορετική χρήση του είναι λανθασμένη.
- Το μηχάνημα προορίζεται για χρήση σε βιομηχανικές εφαρμογές από έμπειρους χειριστές.

Χρησιμοποιείτε πάντοτε κοινή λογική

Είναι αδύνατο να καλύψουμε όλες τις πιθανές καταστάσεις που μπορείτε να αντιμετωπίσετε κατά τη χρήση του δράπανου. Να είστε πάντοτε προσεκτικοί και να χρησιμοποιείτε την κοινή λογική. Αποφεύγετε καταστάσεις όπου θεωρείτε ότι δεν έχετε επαρκή προσόντα. Αν είστε ακόμη αβέβαιοι σχετικά με τον τρόπο χειρισμού, αφού έχετε διαβάσει αυτές τις οδηγίες, θα πρέπει να συμβουλευτείτε έναν ειδικό πριν συνεχίσετε. Μη διστάσετε να έρθετε σε επαφή με τον επίσημο αντιπρόσωπο ή με εμάς αν έχετε ερωτήσεις σχετικά με τη χρήση του δράπανου. Είμαστε στη διάθεσή σας και ευχαρίστως σας παρέχουμε συμβουλές που σας βοηθούν να χρησιμοποιήσετε καλύτερα και ασφαλέστερα το δράπανό σας.

Μην διστάσετε να επικοινωνήσετε με τον τοπικό αντιπρόσωπο, εάν έχετε οποιαδήποτε ερώτηση σχετικά με τη χρήση του μηχανήματος. Είμαστε πρόθυμοι να σας εξυπηρετήσουμε και να σας δώσουμε συμβουλές, καθώς και βοήθεια για την αποτελεσματική και ασφαλή χρήση του μηχανήματός σας.

Επιτρέψτε στον επίσημο αντιπρόσωπο της Husqvarna να ελέγξει ανά τακτά χρονικά διαστήματα το δράπανο και να εκτελέσει τις απαραίτητες ρυθμίσεις και επισκευές.

Ε Husqvarna Construction Products επιδιώκει την διαρκή βελτίωση της κατασκευής των προϊόντων της. Γι' αυτό η Husqvarna διατερεί το δικαίωμα να πραγματοποιήσει αλλαγές στην κατασκευή χωρίς προηγούμενη προειδοποίηση και χωρίς περαιτέρω δεσμεύσεις.

Όλες οι πληροφορίες και όλα τα στοιχεία σε αυτές τις οδηγίες ισχύουν μέχρι την ημερομηνία εκτύπωσης των οδηγιών αυτών.



ΠΡΟΕΙΔΟΠΟΙΗΣΗ! Σε καμία περίπτωση δεν πρέπει να τροποποιήσετε τον αρχικό σχεδιασμό του μηχανήματος, χωρίς έγκριση από τον κατασκευαστή. Πάντα να χρησιμοποιείτε γνήσια ανταλλακτικά. Οι μετατροπές ή/και τα εξαρτήματα που δεν φέρουν καμία εξουσιοδότηση μπορεί να προκαλέσουν σοβαρό τραυματισμό ή θάνατο στο χρήστη ή τρίτα πρόσωπα.



ΠΡΟΕΙΔΟΠΟΙΗΣΗ! Η χρήση προϊόντων που κόβουν, τροχίζουν, τρυπούν, λειαίνουν ή διαμορφώνουν υλικά μπορεί να παράγουν σκόνη και υδρατμούς που ενδέχεται να περιέχουν επιβλαβή χημικά. Γνωρίστε τις ιδιότητες του υλικού το οποίο επεξεργάζεστε και χρησιμοποιήστε κατάλληλες αναπνευστικές μάσκες.

Ατομικός προστατευτικός εξοπλισμός



ΠΡΟΕΙΔΟΠΟΙΗΣΗ! Σε οποιαδήποτε χρήση του μηχανήματος πρέπει να χρησιμοποιείτε εγκεκριμένο ατομικό προστατευτικό εξοπλισμό. Ο ατομικός προστατευτικός εξοπλισμός δεν εξουδετερώνει τον κίνδυνο τραυματισμού, παρά μειώνει τα αποτελέσματα ενός τραύματος σε περίπτωση ατυχήματος. Ζητήστε από τον έμπορο να σας βοηθήσει στην εκλογή προστατευτικού εξοπλισμού.

- Προστατευτικό κράνος
- Προστασία ακοής
- Προστατευτικά γυαλιά ή δικτυωτή μάσκα

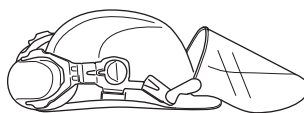

- Αναπνευστική μάσκα

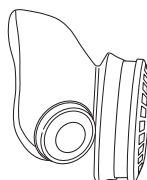

- Γερά γάντια με καλό κράτημα.

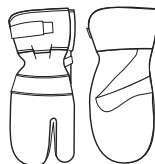

- Εφαρμοστή, ανθεκτική και άνετη επένδυση που επιτρέπει πλήρη ελευθερία κινήσεων.



- Αντιολισθητικές μπότες με χαλύβδινα ψίδια.



- Έχετε πάντοτε μαζί σας κιβώτιο πρώτων βοηθειών.



Προστατευτικός εξοπλισμός του μηχανήματος

Στο μέρος αυτό παρουσιάζονται τα εξαρτήματα ασφάλειας του μηχανήματος, η αποστολή τους καθώς και ο τρόπος ελέγχου και συντήρησης για την ασφαλή λειτουργία τους. Βλ. κεφ. Τι είναι τι; για να βρείτε πού είναι τοποθετημένα αυτά τα εξαρτήματα στο μηχάνημα.



ΠΡΟΕΙΔΟΠΟΙΗΣΗ! Ποτέ μην χρησιμοποιείτε ένα μηχάνημα με ελαττωματικά εξαρτήματα ασφάλειας. Ακολουθήστε τις οδηγίες ελέγχου, συντήρησης και σέρβις που παρουσιάζονται στο κεφάλαιο αυτό.

Οποιαδήποτε συντήρηση και επισκευή του μηχανήματος απαιτεί ειδική εκπαίδευση. Αυτό ισχύει ειδικά για τον προστατευτικό εξοπλισμό του μηχανήματος. Εάν το μηχάνημα δεν είναι εντάξει σύμφωνα με κάποιον από τους παρακάτω ελέγχους, τότε πρέπει να απευθυνθείτε στον αντιπρόσωπο για το σέρβις. Η αγορά κάποιου από τα προϊόντα μας εγγυάται ότι υπάρχει διαθέσιμο έμπειρο προσωπικό για τις επιδιορθώσεις και το σέρβις. Αν το κατάστημα από όπου αγοράσατε το μηχάνημά σας δεν είναι αντιπρόσωπος του σέρβις, ζητήστε να σας δώσουν την διεύθυνση του πλησιέστερου αντιπρόσωπου για το σέρβις.

Διακόπτης ρεύματος

Ο διακόπτης ρεύματος χρησιμοποιείται για την εκκίνηση και το σταμάτημα του μηχανήματος.

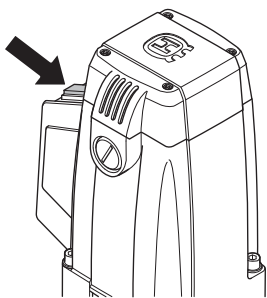

Ελεγχος διακόπτη ρεύματος

- Εκκινήστε το μηχάνημα ενεργοποιώντας τον διακόπτη ενεργοποίησης/απενεργοποίησης.
- Απενεργοποιήστε τον διακόπτη ενεργοποίησης/απενεργοποίησης για τη διακοπή του μηχανήματος.
- Ένας ελαττωματικός διακόπτης ρεύματος θα πρέπει να αντικαθίσταται σε εξουσιοδοτημένο συνεργείο επισκευών.

Διακόπτες κυκλώματος βλάβης γείωσης

Οι διακόπτες κυκλώματος βλάβης γείωσης χρησιμοποιούνται για την προστασία σε περίπτωση εμφάνισης ηλεκτρικής βλάβης.

Η ενδεικτική λυχνία υποδεικνύει ότι ο διακόπτης κυκλώματος βλάβης γείωσης είναι ενεργοποιημένος και ότι το μηχάνημα μπορεί να ενεργοποιηθεί. Εάν η ενδεικτική λυχνία δεν ανάβει, πατήστε το κουμπί RESET (πράσινο).



Ελέγξτε το διακόπτη κυκλώματος βλάβης γείωσης

- Συνδέστε το μηχάνημα στην πρίζα. Πατήστε το κουμπί RESET (πράσινο). Θα ανάψει η κόκκινη ενδεικτική λυχνία.

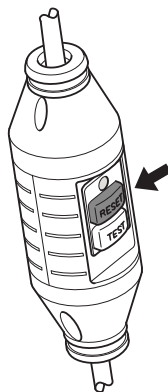

- Θέστε το μηχάνημα σε λειτουργία πατώντας το διακόπτη ανάφλεξης.
- Πατήστε το κουμπί TEST (μπλε).

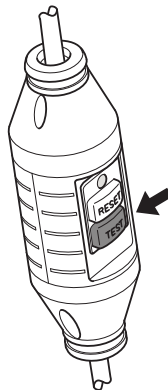

- Ο διακόπτης κυκλώματος βλάβης γείωσης θα κλείσει και το μηχάνημα θα απενεργοποιηθεί αμέσως. Εάν δεν συμβεί αυτό, απευθυνθείτε στον τοπικό αντιπρόσωπο.
- Πραγματοποιήστε επαναφορά πατώντας το κουμπί RESET (πράσινο).

Γενικές οδηγίες ασφαλείας



ΠΡΟΕΙΔΟΠΟΙΗΣΗ! Διαβάστε όλες τις προειδοποιήσεις ασφαλείας και όλες τις οδηγίες. Σε περίπτωση με τήρεςες των προειδοποιήσεων και των οδηγιών, υπάρχει κίνδυνος ηλεκτροπληξίας, πυρκαγιάς ή/και σοβαρού τραυματισμού.

Ασφάλεια στο χώρο εργασίας

- Διατερείτε το χώρο εργασίας καθαρό και με καλό φωτισμό. Οι ακατάστατοι ή σκοτεινοί χώροι ενέχουν τον κίνδυνο ατυχημάτων.
- Μην χειρίζεστε ηλεκτρικά εργαλεία σε εκρηκτικές ατμόσφαιρες, π.χ. παρουσία εύφλεκτων υγρών, αερίων ή σωματιδίων σκόνης. Τα ηλεκτρικά εργαλεία δημιουργούν σπινθήρες, οι οποίοι ενδέχεται να προκαλέσουν τεν ανάφλεξε των σωματιδίων ή των καπνών.
- Μπορεί να σας αποσπάσουν την προσοχή άνθρωποι ή ζώα και να χάσετε έτσι τον έλεγχο του μηχανήματος. Γι αυτό να είστε πάντοτε συγκεντρωμένοι και επικεντρωμένοι στο αντικείμενό σας.
- Αποφεύγετε χρήση όταν οι καιρικές συνθήκες είναι ακατάλληλες, όταν για παράδειγμα επικρατεί πυκνή ομίχλη, δυνατή βροχή, ισχυρός άνεμος, μεγάλη παγωνιά κλπ. Η εργασία με κακές καιρικές συνθήκες είναι κουραστική και μπορεί να οδηγήσει σε επικίνδυνες καταστάσεις, πχ. ολισθηρές επιφάνειες.
- Ποτέ μην αρχίζετε τε δουλειά με το μεχάνεμα, εάν ο τόπος εργασίας δεν είναι ελεύθερος και δεν έχετε εξασφαλίσει σταθερή στάση. Κοιτάξτε αν υπάρχουν εμπόδια για τεν περίπτωση που μετακινεθείτε ξαφνικά. Βεβαιωθείτε όταν εργάζεστε με το μεχάνεμα ότι δεν υπάρχει υλικό που μπορεί να πέσει κάτω και να προκαλέσει τραυματισμό.
- Να ελέγχετε πάντα την πίσω πλευρά της επιφάνειας από την οποία θα εξέλθει η κεφαλή τρυπανιού. Ασφαλίστε και αποκλείστε το χώρο και φροντίστε να μην προκληθούν ζημιές σε αντικείμενα και τραυματισμοί σε ανθρώπους.

Ασφάλεια με το ηλεκτρικό ρεύμα



ΠΡΟΕΙΔΟΠΟΙΗΣΗ! Πάντα υπάρχει κίνδυνος ηλεκτροπληξίας στα ηλεκτρικά μηχανήματα. Να αποφεύγετε αντίξοες καιρικές συνθήκες και σωματική επαφή με καλούς αγωγούς και μεταλλικά αντικείμενα. Να ακολουθείτε πάντα τις οδηγίες του εγχειριδίου χρήσης, έτσι ώστε να αποφύγετε τους τραυματισμούς.



ΠΡΟΕΙΔΟΠΟΙΗΣΗ! Μην πλένετε το μηχάνημα με νερό, καθώς το νερό μπορεί να εισέλθει στο ηλεκτρικό σύστημα ή στον κινητήρα και να προκαλέσει ζημιά στο μηχάνημα ή βραχυκύκλωμα.

- Το μηχάνημα πρέπει να συνδέεται σε πρίζα με γείωση.
- Ελέγξτε ότι η ηλεκτρική τάση είναι ίδια με αυτή που αναγράφεται στη πινακίδα που βρίσκεται πάνω στο μηχάνημα.
- Ελέγξτε ότι το καλωδίο και το καλωδίο μπαλαντέζας είναι ακέραια και σε καλή κατάσταση. Να χρησιμοποιείτε καλώδια επέκτασης που προορίζονται για εξωτερική χρήση.
- Μην χρησιμοποιείτε το μηχάνημα αν το καλωδίο είναι φθαρμένο, αλλά αφήστε το σε ένα εξουσιοδοτημένο συνεργείο για επισκευή.
- Μη χρησιμοποιείτε καλώδια επέκτασης που είναι τυλιγμένα, έτσι ώστε να αποφύγετε την υπερθέρμανσή του.
- Ποτέ μην κουβαλάτε το μηχάνημα κρατώντας το από το καλωδίο και ποτέ μην το βγάζετε από τη πρίζα τραβώντας το καλωδίο.
- Κρατήστε όλα τα καλωδία και πρίζες μακριά από νερό, λάδι και κοφτερές άκρες. Προσέχετε ώστε το καλωδίο να μην μαγκώνει σε πόρτες, φράχτες ή σε παρόμοια αντικείμενα. Μπορεί διαφορετικά να καταστήσει τα αντικείμενα ηλεκτροφόρα.
- Το ηλεκτρικό εργαλείο δεν πρέπει να εκτίθεται σε υγρασία περισσότερη από αυτήν που παρέχεται από το σύστημα νερού. Μην εκθέτετε το ηλεκτρικό εργαλείο σε βροχή. Σε περίπτωση εισχώρησης νερού σε ηλεκτρικό εργαλείο, αυξάνεται ο κίνδυνος ηλεκτροπληξίας.
- Φροντίστε να έχετε το καλωδίο πίσω σας όταν χρησιμοποιείτε το μηχάνημα για να μην του προκαλέσετε φθορά.

Προσωπική ασφάλεια



ΠΡΟΕΙΔΟΠΟΙΗΣΗ! Υπάρχει πάντοτε κίνδυνος σύνθλιψης κατά την εργασία με μηχανήματα που έχουν κινητά εξαρτήματα. Να χρησιμοποιείτε προστατευτικά γάντια για να αποφύγετε σωματικούς τραυματισμούς.

- Χρησιμοποιείτε ατομικό προστατευτικό εξοπλισμό. Βλ. τις οδηγίες στο κεφάλαιο "Ατομικός προστατευτικός εξοπλισμός"
- Ποτέ μην χρησιμοποιείτε το μηχάνημα όταν είστε κουρασμένος, έχετε πει αλκοόλ ή πήρατε φάρμακα που επηρεάζουν την όρασή σας, την κρίση σας ή τον έλεγχο του σώματός σας.
- Φροντίστε ώστε να μην είναι εφικτή η ακούσια εκκίνηση. Βεβαιωθείτε ότι ο διακόπτης βρίσκεται στη θέση OFF πριν από τη σύνδεση στην πηγή τροφοδοσίας. Ε μεταφορά των ηλεκτρικών εργαλείων, ενώ έχετε το χέρι σας στο διακόπτε ή ε σύνδεσε σε πρίζα των ηλεκτρικών εργαλείων με διακόπτε ενέχει τον κίνδυνο ατυχήματος.
- **Αψαιρέστε τυχόν κλειδιά προσαρμογής ή σύσφιξης, πριν ενεργοποιήσετε το ηλεκτρικό εργαλείο.** Ένα κλειδί σύσφιξης ή προσαρμογής που παραμένει προσαρτημένο σε κινούμενο μέρος του ηλεκτρικού εργαλείου, μπορεί να οδηγήσει σε τραυματισμό.
- Μην επιτρέπετε σε κανέναν άλλον να χρησιμοποιήσει το μηχάνημα αν δεν έχετε βεβαιωθεί ότι γνωρίζει το περιεχόμενο των οδηγιών χρήσης.
- Να έχετε υπόψη σας ότι τα ρούχα, μακριά μαλλιά και κοσμήματα μπορεί να μπλεχτούν στα κινητά μέρη.
- Να κρατάτε απόσταση από την κεφαλή τρυπανιού όταν είναι σε λειτουργία ο κινητήρας.
- Βεβαιωθείτε ότι δεν υπάρχουν τραβηγμένοι σωλήνες ή ηλεκτρικά καλώδια στο χώρο της διάτρησης.
- Ποτέ μην αφήνετε το μηχάνημα χωρίς επιτήρηση με τον κινητήρα σε λειτουργία.
- Να το βγάζετε πάντα από την πρίζα σε μεγάλες διακοπές εργασίας.
- Ποτέ να μην εργάζεστε μόνοι σας, αλλά να έχετε πάντα κάποιο άλλο άτομο κοντά σας. Εκτός από τη βοήθεια που θα έχετε για τη συναρμολόγηση του μηχανήματος, θα μπορέσει να σας βοηθήσει και σε περίπτωση ατυχήματος.

Χρήση και φροντίδα

- Μην χρησιμοποιείτε ποτέ το μηχάνημα εάν παρουσιάζει πρόβλημα. Εκτελείτε όλους τους ελέγχους ασφαλείας και τηρείτε τις οδηγίες συντήρησης και επισκευής που αναφέρονται στο παρόν εγχειρίδιο. Μερικά μέτρα συντήρησης και επισκευής πρέπει να εκτελούνται από εκπαιδευμένο και ειδικευμένο προσωπικό. Δείτε τις οδηγίες στην ενότητα με τίτλο Συντήρηση.
- Ο έλεγχος και/ή η συντήρηση πρέπει να γίνεται με τον κινητήρα σταματημένο, με το βύσμα βγαλμένο από τη πρίζα.
- **Μην χρησιμοποιείτε το ηλεκτρικό εργαλείο, εάν δεν μπορεί να ενεργοποιηθεί και να απενεργοποιηθεί με το διακόπτε.** Ένα ηλεκτρικό εργαλείο που δεν μπορεί να ελεγχθεί από το διακόπτε είναι επικίνδυνο και πρέπει να επισκευαστεί.
- Ποτέ μην χρησιμοποιείτε ένα μηχάνημα στο οποίο έγιναν τέτοιες μετατροπές, ώστε δεν είναι πια σύμφωνο με το πρωτότυπο.
- Μην υπερφορτώνετε το μηχάνημα. Η υπερφόρτωση μπορεί να προκαλέσει φθορές.
- Διατηρήστε τα εργαλεία ακονισμένα και καθαρά για να μπορείτε να δουλεύετε με ασφάλεια.
- Διατηρήστε όλα τα εξαρτήματα σε εύρυθμη κατάσταση και φροντίστε να είναι καλά σφιγμένα όλα τα αγκύρια.

Μεταφορά και αποθήκευση

- Για να προστατέψετε το δράπανο και το τρυπάνι σας από φθορές, μην αποθηκεύετε ή μεταφέρετε το δράπανο με τοποθετημένη την κεφαλή τρυπανιού.
- Να φυλάτε το δράπανο σε ασφαλισμένο χώρο, έτσι ώστε να μην έχουν πρόσβαση σε αυτό παιδιά και άτομα που δεν έχουν σχέση.
- Αποθηκεύστε το δράπανο και τη βάση σε χώρο στεγνό και χωρίς σκουριές.

Δράπανο και Βάση

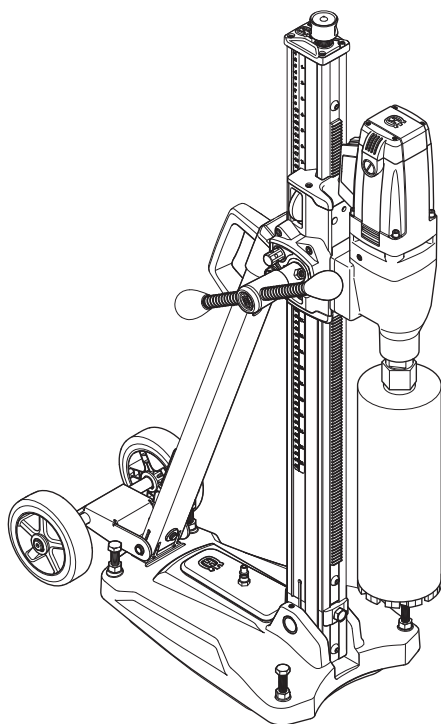

Ελπίζουμε να μείνετε ικανοποιημένοι από το μηχανήμα σας και ότι θα γίνει ο βοηθός σας που θα σας συνοδεύει για μεγάλο χρονικό διάστημα. Θεωρήστε αυτό το εγχειρίδιο οδηγίων σαν ένα πολύτιμο βοήθημα. Τηρώντας όσα αναφέρονται σε αυτό (χρήση, επισκευή, συντήρηση, κλπ.) μπορείτε αισθητά να επιμηκύνετε τη ζωή του καθώς και την μεταπωλητική του αξία. Αν πουλήσετε το μηχανήμα σας, φροντίστε να δώσετε στον νέο κάτοχο και το εγχειρίδιο οδηγίων.

Ε αγορά ενός από τα προϊόντα μας σας παρέχει πάντα πρόσβαση σε επαγγελματική βοήθεια με επιδιορθώσεις και σέρβις. Εάν ε αντιπροσωπεία που αγοράσατε το μηχανήμα δεν έχει εξουσιοδοτημένο συνεργείο, τότε ρωτήστε τους για το πλεσιότερο συνεργείο εξυπερέτεςες.

Ε Husqvarna Construction Products επιδιώκει τεν διαρκή βελτίωση τες κατασκευής των προϊόντων τες. Γι' αυτό ε Husqvarna διατερεί το δικαίωμα να πραγματοποιήσει αλλαγές στε κατασκευή χωρίς προεγούμενε προειδοποιίες και χωρίς περαιτέρω δεσμεύσεις.

Βάση

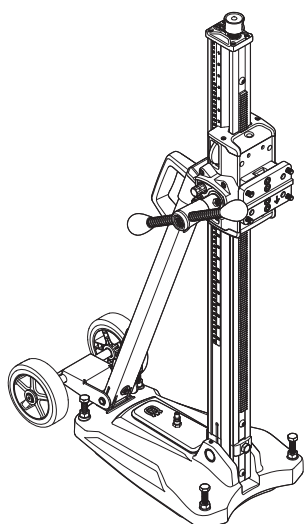

- Η βάση χρησιμοποιείται για τη διάτρηση σε οροφές, τοίχους και δάπεδα.
- Η βάση τρυπανιού διαθέτει πλάκα γρήγορης σύνδεσης για το μοτέρ τρυπανιού.
- Η πλάκα βάσης κατασκευάζεται από αλουμίνιο και επομένως είναι πολύ ελαφριά. Διαθέτει ενσωματωμένη πλάκα κενού.
- Το κιτ τροχών μπορεί να αποσυναρμολογηθεί.
- Η στήλη μπορεί να πάρει κλίση 0-60°.
- Ε μετάδοση κίνεσης του μηχανισμού τροφοδότεςες είναι ρυθμιζόμενε. Ε υψελότερε ρύθμισε δίνει 2,5:1 και ε χαμελότερε 1:1.
- Ο μοχλός τροφοδοσίας μπορεί να χρησιμοποιηθεί για την προσαρμογή των βιδών στάθμισης της πλάκας βάσης και τη ρύθμισε της επιθυμητής κλίσης της στήλης.

Δράπανο

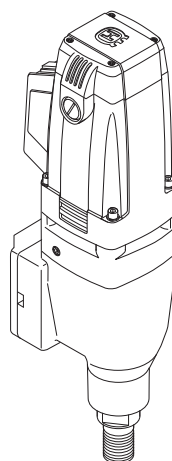

- Το DMS 240 είναι ένα ηλεκτρικό δράπανο, για διάτρεςε σε σκυρόδεμα, τοιχοποιία και σε διάφορα πέτρινα υλικά.
- Το δράπανο αποτελείται από διάφορα μέρη και συναρμολογείται εύκολα.
- Αυτό το μηχανήμα προορίζεται για διάτρηση με τη χρήση βάσης.
- Το μηχανήμα είναι εξοπλισμένο με δύο γρανάζια.
- Το μηχανήμα έχει διπλή μόνωση.
- Αν το μηχανήμα υποστεί μεγάλη φόρτιση, ή αν κολλήσει το τρυπάνι, η προστασία υπερφόρτωσης θα κόψει το ρεύμα.
- Το μηχανήμα είναι υδρόψυκτο.

ΣΥΝΑΡΜΟΛΟΓΗΣΗ

Τοποθετήστε το κιτ τροχών

Τοποθετήστε το σετ τροχών στη βάση στο πίσω μέρος της κάτω πλάκας και σφίξτε τις βίδες.

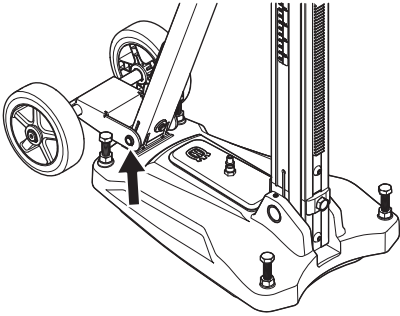

Ασφαλίστε τη βάση

Υπάρχουν τρεις μέθοδοι για τη στερέωση της βάσης.

- Ασφάλιση με πλάκα κενού
- Στερέωση με διαστολέα ή διάταξη αγκύρωσης.
- Στερέωση με ράβδο με σπείρωμα, ροδέλα και παξιμάδι ασφάλισης

Ασφάλιση με πλάκα κενού



ΠΡΟΕΙΔΟΠΟΙΗΣΗ! Η πλάκα κενού δεν πρέπει να χρησιμοποιείται ποτέ για τη διάτρηση οροφών ή τοίχων. Απρόσεκτη ή λανθασμένη χρήση μπορεί να έχει ως αποτέλεσμα σοβαρό, ακόμη και θανατηφόρο τραυματισμό.

Αν χρησιμοποιηθεί η πλάκα κενού, βεβαιωθείτε ότι η επιφάνεια στήριξης δεν είναι πορώδης με κίνδυνο να αποσαθρωθεί. Βεβαιωθείτε ότι η αντλία κενού μπορεί να κρατήσει κολλημένη την πλάκα κενού.

- Συνδέστε την αντλία κενού στον ταχυσύνδεσμο για την πίεση κενού στην πλάκα βάσης.

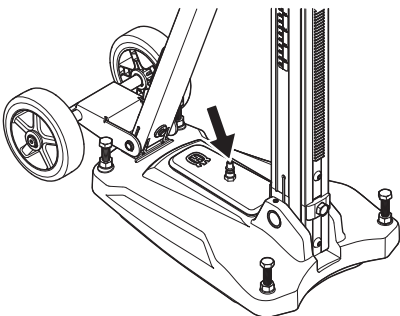

- Τοποθετήστε την κάτω πλάκα στην επιθυμητή θέση.
- Ενεργοποιήστε την αντλία κενού. Πρέπει να επιτευχθεί ελάχιστη πίεση 635 mm Hg (25 ιντσες Hg), ώστε η πλάκα βάσης να στεγανοποιείται ερμητικά στην επιφάνεια.

Στερέωση με διαστολέα ή διάταξη αγκύρωσης.

ΣΗΜΑΝΤΙΚΟ! Κατά τη διάτρηση οροφών, πρέπει να χρησιμοποιείται μόνο διαστολέας ή διάταξη αγκύρωσης κατάλληλη για επιφάνειες που εκτίθενται σε δυνάμεις εφελκυσμού.

Χρησιμοποιείτε μόνο διαστολέα ή διάταξη αγκύρωσης που έχουν εγκριθεί για τη συγκεκριμένη εφαρμογή.

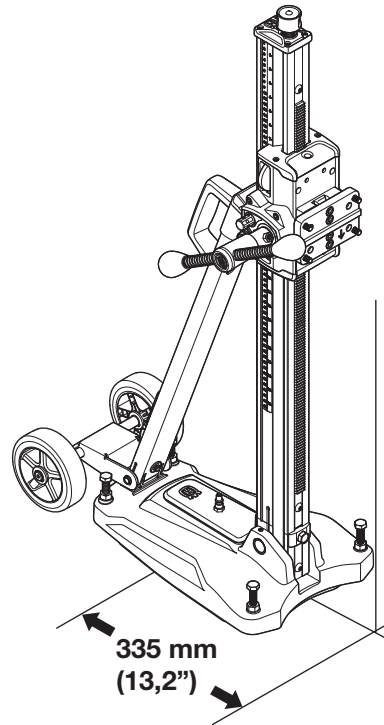

- Ανοίξτε μια τρύπα για τον αναστολέα/διάταξη αγκύρωσης σε απόσταση 335 mm (13.2") από το κέντρο της τρύπας.
- Βιδώστε σταθερά το πέδιλο.
Ελέγξτε προσεκτικά ότι η επέκταση είναι καλά στερεωμένη.
- Η κάτω πλάκα μπορεί να προσαρμοστεί στην επιφάνεια, χρησιμοποιώντας τις βίδες ρύθμισης. Χρησιμοποιήστε το χειρολαβή τροφοδοσίας.

Στερέωση με ράβδο με σπείρωμα, ροδέλα και παξιμάδι ασφάλισης

Αν η επιφάνεια συναρμολόγησης δεν είναι κατάλληλα για τη διάτρηση σε οροφές ή τοίχους, η πλάκα βάσης μπορεί να στερεωθεί με μια ράβδο με σπείρωμα, που τοποθετείται στην πίσω πλευρά με μια ροδέλα και ένα παξιμάδι ασφάλισης.

Διάτρηση οροφής



ΠΡΟΕΙΔΟΠΟΙΗΣΗ! Χρησιμοποιήστε συλλέκτη νερού για να εμποδίσετε την εισροή νερού στο μηχάνημα. Το μηχάνημα πρέπει να καλυφθεί με πλαστικό ή με κάτι ανάλογο για να εμποδιστεί η εισροή νερού, αλλά μην καλύπτετε τους αεραγωγούς εισαγωγής και εξαγωγής.

Συναρμολόγηση του κινητήρα διάτρησης



ΣΗΜΑΝΤΙΚΟ! Να βγάξετε πάντοτε το καλώδιο παροχής ρεύματος από την μπρίζα πριν από καθαρισμό, συντήρηση ή συναρμολόγηση.

- Αφαιρείτε πάντα το τρυπάνι πριν την τοποθέτηση ή την αφαίρεση του κινητήρα.
- Κλειδώστε την ασφάλεια μηχανισμού τροφοδότησης.
- Τοποθετήστε το μοτέρ τρυπανιού στη βάση ταχείας συναρμολόγησης (A)
- Τοποθετήστε τον ταχυσύνδεσμο και το μηχανεμα διάτρεςες στε ράγα πάνω στον ασφαλιστικό σφιγκτήρα.
- Στερεώστε με τις βίδες ασφάλισης (C).

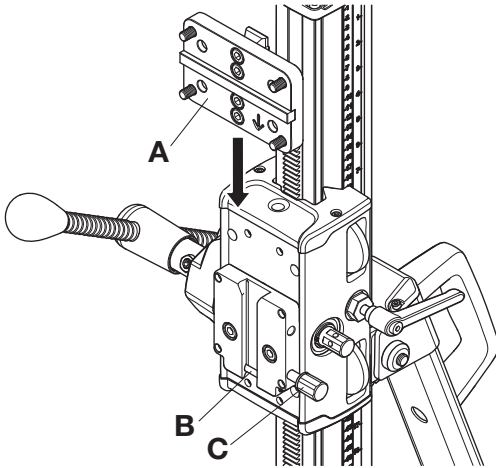

Ρυθμίστε την κλίση της στήλης

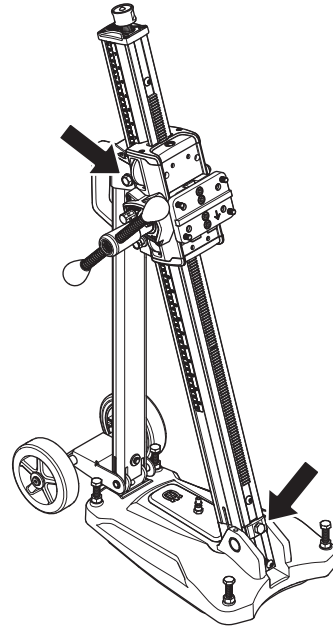

Χαλαρώστε τις βίδες ασφάλισης για την κλίση της στήλης και ορίστε τη γωνία διάτρησης που θέλετε. Σφίξτε τις βίδες ασφάλισης. Χρησιμοποιήστε το χειρολαβή τροφοδοσίας. Η στήλη μπορεί να πάρει κλίση 0-60°.

Ο ενδείκτης της γωνίας στο πλάι μπορεί να χρησιμοποιηθεί για τη ρύθμιση κατά προσέγγιση. Αν απαιτείται μεγαλύτερη ακρίβεια, πρέπει να χρησιμοποιηθούν εναλλακτικές μέθοδοι μέτρησης.

ΞΕΚΙΝΗΜΑ ΚΑΙ ΣΤΑΜΑΤΗΜΑ

Πριν την εκκίνηση



ΠΡΟΕΙΔΟΠΟΙΗΣΗ! Πριν την εκκίνηση πρέπει να προσέξετε τα ακόλουθα:

Το μηχάνημα πρέπει να συνδέεται σε πρίζα με γείωση.

Ελέγξτε ότι η ηλεκτρική τάση είναι ίδια με αυτή που αναγράφεται στη πινακίδα που βρίσκεται πάνω στο μηχάνημα. Κρατήστε άσχετα προς την εργασία άτομα ή ζώα μακριά από την περιοχή εργασίας.



ΠΡΟΕΙΔΟΠΟΙΗΣΗ! Πριν από τη διάτρηση, βεβαιωθείτε ότι είναι καλά σφιγμένες όλες οι ασφαλιστικές βίδες.

Μπορεί να προκληθεί σοβαρό ατύχημα αν ο πυρήνας του σκυροδέματος παραμένει στο τρυπάνι κατά την αφαίρεση δραπενού/ τρυπανιού από δάπεδα, τοίχους και οροφές.

- Φροντίστε ώστε να μην είναι εψικτή ε ακούσια εκκίνεσε. Βεβαιωθείτε ότι ο διακόπτης βρίσκεται στο θέσε OFF πριν συνδέσετε το εργαλείο στον πεγή τροφοδοσίας ή/και σε μπαταρία, πριν πιάσετε ή μεταφέρετε το εργαλείο. Ε μεταφορά των ηλεκτρικών εργαλείων, ενώ έχετε το χέρι σας στο διακόπτη ή ε σύνδεσε σε πρίζα των ηλεκτρικών εργαλείων με διακόπτη ενέχει τον κίνδυνο ατυχήματος.
- Αψαιρέστε τυχόν κλειδιά προσαρμογής ή σύσφιξης, πριν ενεργοποιήσετε το ηλεκτρικό εργαλείο. Ένα κλειδί σύσφιξης ή προσαρμογής που παραμένει προσαρτεμένο σε κινούμενο μέρος του ηλεκτρικού εργαλείου, μπορεί να οδηγήσει σε τραυματισμό.

Βεβαιωθείτε ότι:

- Ο διακόπτης ρεύματος είναι αέριοις. Αν δεν είναι, θα πρέπει να αντικατασταθεί από εξουσιοδοτημένο τεχνικό.
- Τα εξαρτήματα του μηχανήματος είναι σωστά τοποθετημένα:
 - Το τρυπάνι είναι καλά στερεωμένο.
 - Η βάση είναι καλά τοποθετημένη.
 - Το μηχάνημα είναι κατάλληλα στερεωμένο πάνω στη βάση.
- Χρησιμοποιείτε ατομικό προστατευτικό εξοπλισμό. Βλ. τις οδηγίες στο κεφάλαιο "Ατομικός προστατευτικός εξοπλισμός"
- Η ψύξη με νερό δεν έχει καταστραφεί και είναι συνδεδεμένη με το μηχάνημα.

Διακόπτες κυκλώματος βλάβες γείωσης

Βεβαιωθείτε ότι ο διακόπτης κυκλώματος βλάβης γείωσης είναι ενεργοποιημένος. Η ενδεικτική λυχνία υποδεικνύει ότι ο διακόπτης κυκλώματος βλάβης γείωσης είναι ενεργοποιημένος και ότι το μηχάνημα μπορεί να ενεργοποιηθεί. Εάν η ενδεικτική λυχνία δεν ανάβει, πατήστε το κουμπί RESET (πράσινο).

Ελέγξτε το διακόπτη κυκλώματος βλάβης γείωσης. Βλ. τις οδηγίες στο κεφάλαιο Έλεγχος, συντήρηση και σέρβις προστατευτικού εξοπλισμού του μηχανήματος.

Διάτρηση οροφής



ΠΡΟΕΙΔΟΠΟΙΗΣΗ! Δεν πρέπει ποτέ να χρησιμοποιείται η βάση κενού για διάτρηση οροφής.

Χρησιμοποιήστε ένα συλλέκτη νερού για να εμποδίσετε την εισροή νερού στο μηχάνημα. Το μηχάνημα πρέπει να καλυφθεί με πλαστικό ή με κάτι ανάλογο για να εμποδιστεί η εισροή νερού, αλλά μην καλύπτετε τους αεραγωγούς εισαγωγής και εξαγωγής.



ΠΡΟΕΙΔΟΠΟΙΗΣΗ! Ελέγξτε ότι δεν υπάρχει κανείς στον κάτω όροφο που μπορεί να τραυματιστεί από πτώση πυρήνων σκυροδέματος.

Εκκίνηση

- Ανοίξτε την υδρόψυξη.
- Πιέστε εντελώς μέσα το διακόπτη ρεύματος.
- Αφήστε το μηχάνημα να φτάσει στη μέγιστη ταχύτητα, πριν έρθει σε επαφή με το τεμάχιο εργασίας.
- Αρχίστε την εισαγωγή της κεφαλής τρυπανιού με τη βοήθεια της λαβής εισαγωγής.

Χρησιμοποιείτε πολύ χαμηλή πίεση στα πρώτα χιλιοστά για την αποτροπή της ανεξέλεγκτης κίνησης του κοπτικού διάτρησης. Έπειτα, συνεχίστε κανονικά. Δεν είναι απαραίτητο να χρησιμοποιείτε υπερβολική δύναμη. Κάτι τέτοιο μπορεί μόνο να επιβραδύνει τη διάτρηση και την υπερφόρτωση του μοτέρ.

Χρησιμοποιείτε ιδιαίτερα χαμηλή πίεση, όταν συναντάτε χαλύβδινες ράβδους οπλισμού. Η υψηλή πίεση στις ράβδους οπλισμού θα απελευθερώσει τον ασφαλειοδιακόπτη. Αν απελευθερωθεί ο ασφαλειοδιακόπτης, απομακρύνετε το εξάρτημα κοπής ώστε να μην έρχεται σε επαφή με το τεμάχιο εργασίας, πριν από την επαναφορά.

Σταμάτημα



ΠΡΟΕΙΔΟΠΟΙΗΣΗ! Η κεφαλή του τρυπανιού συνεχίζει να περιστρέφεται για λίγο μετά το κλείσιμο του κινητήρα. Μη σταματάτε την κεφαλή του τρυπανιού με τα χέρια. Μπορεί να προκληθεί τραυματισμός του χειριστή.

Σβήστε το μηχάνημα πατώντας το διακόπτη ανάφλεξης.

Ψύξη

Λειτουργήστε το μηχάνημα χωρίς φορτίο για περίπου ένα λεπτό μέχρι να κρυώσει ο κινητήρας.

Αυτή η ενέργεια θα εκτοξεύσει σκόνη και ακαθαρσίες από το μοτέρ, διασφαλίζοντας μεγαλύτερη διάρκεια ζωής για το μηχάνημα.

Αντικατάσταση τρυπανιού



ΠΡΟΕΙΔΟΠΟΙΗΣΗ! Να βγάξετε πάντοτε το καλωδίο παροχής ρεύματος από την μπρίζα πριν από καθαρισμό, συντήρηση ή συναρμολόγηση.

- 1 Τραβήξτε έξω το βύσμα.
- 2 Φέρτε:
 - Το καινούργιο τρυπάνι.
 - Ανοικτά κλειδιά.
 - Αδιάβροχο γράσο.
- 3 Βγάλτε το παλιό τρυπάνι με τη βοήθεια των κλειδιών.
- 4 Αλείψτε αδιάβροχο γράσο στο σπείρωμα του καινούριου τρυπανιού.
- 5 Τοποθετήστε το τρυπάνι με τη βοήθεια των κλειδιών

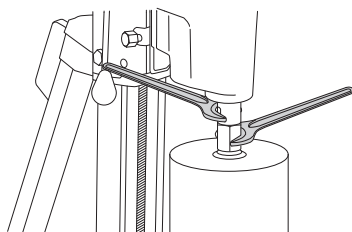

Συντήρηση δράπανου



ΠΡΟΕΙΔΟΠΟΙΗΣΗ! Ο έλεγχος και/ή η συντήρηση πρέπει να γίνεται με τον κινητήρα σταματημένο, με το βύσμα βγαλμένο από τη πρίζα.

Η διάρκεια ζωής του μηχανήματός σας επιμηκύνεται αισθητά αν χρησιμοποιείται, φροντίζεται και συντηρείται με σωστό τρόπο.

Καθαρισμός

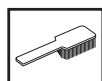

- Διατηρήστε καθαρά το μηχανήμα και το τρυπάνι για να γίνεται η διάτρηση με ασφάλεια
- Για να έχει πάντοτε το μηχανήμα επαρκή ψύξη θα πρέπει τα ανοίγματα των αεραγωγών να είναι πάντα ελεύθερα και καθαρά. Να καθαρίζετε τακτικά το μηχανήμα με πεπιεσμένο αέρα.



ΠΡΟΕΙΔΟΠΟΙΗΣΗ! Μην πλένετε το μηχανήμα με νερό, καθώς το νερό μπορεί να εισέλθει στο ηλεκτρικό σύστημα ή στον κινητήρα και να προκαλέσει ζημιά στο μηχανήμα ή βραχυκύκλωμα.

Παροχή ηλεκτρικού ρεύματος



ΠΡΟΕΙΔΟΠΟΙΗΣΗ! Ποτέ με χρησιμοποιείτε φθαρμένα καλώδια. Μπορούν να προκαλέσουν σοβαρό τραυματισμό, ακόμη και θάνατεφόρο.

Ελέγξτε ότι το καλωδίο και το καλωδίο μπαλαντέζας είναι άκεραια και σε καλή κατάσταση. Μην χρησιμοποιείτε το μηχάνημα αν το καλωδίο είναι φθαρμένο, αλλά αφήστε το σε ένα εξουσιοδοτημένο συνεργείο για επισκευή.

Επισκευές

ΣΗΜΑΝΤΙΚΟ! Όλα τα είδη των επισκευών πρέπει να γίνονται αποκλειστικά από εξουσιοδοτημένους τεχνικούς. Αυτό πρέπει να γίνεται για να μην εκτεθούν οι χειριστές σε μεγάλους κινδύνους.

Δίσκος συμπλέκτη

Αν η μεταδιδόμενη ροπή μειωθεί, ο δίσκος συμπλέκτη απαιτεί προσαρμογές. Παραδώστε το σε ένα εξουσιοδοτημένο κέντρο σέρβις.

Αλλαγή στα καρβουνάκια

Τα καρβουνάκια να αφαιρούνται και να ελέγχονται τακτικά. Σε εβδομαδιαία βάση αν γίνεται καθημερινή χρήση του μηχανήματος ή σε μεγαλύτερα χρονικά διαστήματα αν γίνεται πιο αραιή χρήση του. Η επιφάνεια τριβής τους πρέπει να είναι λεία και χωρίς φθορές.

Πρέπει να αλλάζονται ταυτόχρονα και τα δύο καρβουνάκια, αλλά ένα κάθε φορά. Κάντε ως εξής:

- 1 Ξεσφίξτε το καπάκι με ένα φαρδύ επίπεδο κατσαβίδι.

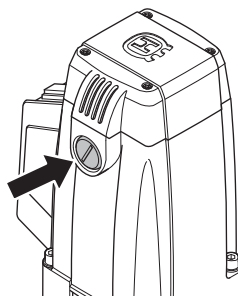

- 2 Βγάλτε με προσοχή έξω τα καρβουνάκια. Αν είναι λιγότερο από 6 χιλ. τα καρβουνάκια, τότε πρέπει να αλλαχτούν.
- 3 Τοποθετήστε καινούργια καρβουνάκια.
- 4 Βιδώστε στη θέση του το καπάκι.
- 5 Αφήστε το μηχανήμα να δουλέψει στο ρελαντί για 10 λεπτά για να στρώσουν τα καρβουνάκια.

Καθημερινή φροντίδα

- 1 Βεβαιωθείτε ότι τα μπουλόνια και τα παξιμάδια είναι σφιγμένα.
- 2 Βεβαιωθείτε ότι ο διακόπτης του ρεύματος λειτουργεί.
- 3 Καθαρίστε εξωτερικά το μηχανήμα.
- 4 Ελέγξτε και καθαρίστε τους αεραγωγούς ψύξης.
- 5 Ελέγξτε ότι το καλωδίο και το καλωδίο μπαλαντέζας είναι άκεραια και σε καλή κατάσταση.

Συντήρηση της βάσης



ΠΡΟΕΙΔΟΠΟΙΗΣΗ! Ο έλεγχος και/ή η συντήρηση πρέπει να γίνεται με τον κινητήρα σταματημένο, με το βύσμα βγαλμένο από τη πρίζα.

Καθαρισμός και Λίπανση

ΣΗΜΑΝΤΙΚΟ! Βγάλτε το δράπανο. Για φροντίδα του δράπανου, δείτε Φροντίδα δράπανου.

- Είναι σημαντικό να διατηρείται καθαρή η βάση για να διατηρηθεί η λειτουργικότητά της.
- Η βάση καθαρίζεται καταλληλότερα με πλύσιμο υψηλής πίεσης και μετά με στέγνωμα.
- Λαδώστε τα κινούμενα μέρη της βάσης. Χρησιμοποιήστε γράσο για τεν αντιμετώπιση τες σκουριάς στα σημεία επαφής.

Ρύθμιση του περιβλήματος τροφοδότησης

Αν υπάρχει τζόγος ανάμεσα στη στήλη και στο περίβλημα τροφοδότησης, ο τζόγος πρέπει να ρυθμίζεται.

- Αφαιρέστε τα επάνω και τα κάτω πλαστικά καλύμματα φορέα.

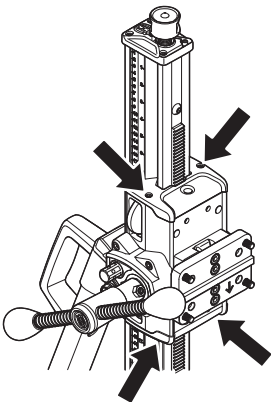

- Χαλαρώστε τις βίδες συγκράτησης, κρατώντας τους άξονες του κυλίνδρου οδηγού.

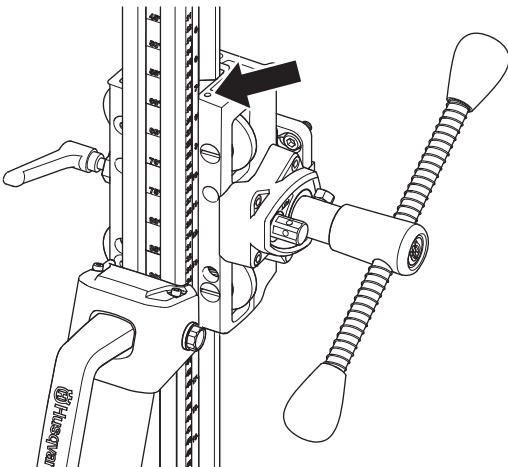

- Ξεκινήστε με τον επάνω κύλινδρο οδήγησης. Χρησιμοποιήστε ένα πλακέ κατσαβίδι και στρέψτε δεξιόστροφα, για να οδηγήσετε τον κύλινδρο πιο κοντά στη στήλη.

Σφίξτε τη βίδα συγκράτησης, για να ασφαλίσετε τον κύλινδρο οδηγό.

- Ρυθμίστε τον χαμηλότερο κύλινδρο βιδώνοντας αριστερόστροφα, για να οδηγήσετε τον κύλινδρο πιο κοντά στη στήλη.

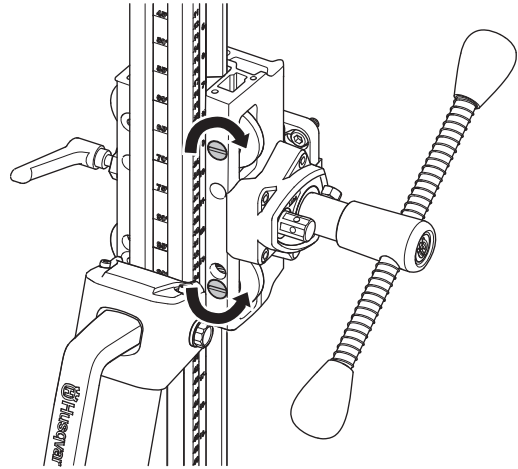

- Σφίξτε τη βίδα συγκράτησης, για να ασφαλίσετε τον κύλινδρο οδηγό.
- Χρησιμοποιήστε το χειρολαβή τροφοδότες, για να δείτε αν το περίβλημα τροφοδότες κινείται ομαλά στη στήλη. Αν δεν συμβαίνει αυτό, ρυθμίστε ξανά τους κυλίνδρους.

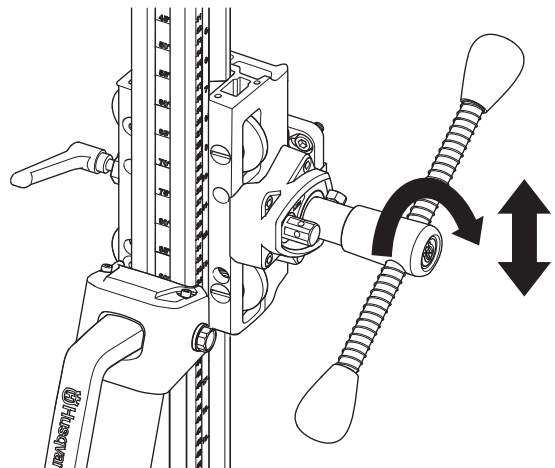

- Τοποθετήστε τα επάνω και κάτω πλαστικά καλύμματα φορέα.

Επισκευές

ΣΗΜΑΝΤΙΚΟ! Όλα τα είδη των επισκευών πρέπει να γίνονται αποκλειστικά από εξουσιοδοτημένους τεχνικούς. Αυτό πρέπει να γίνεται για να μην εκτεθούν οι χειριστές σε μεγάλους κινδύνους.

Καθημερινή φροντίδα

- 1 Βεβαιωθείτε ότι τα μπουλόνια και τα παξιμάδια είναι σφιγμένα.
- 2 Καθαρίστε εξωτερικά το μηχάνημα.
- 3 Ελέγξτε ότι το στροφέιο τροφοδότησης μπορεί να κινηθεί χωρίς αντίσταση.
- 4 Ελέγξτε ότι τα γρανάζια κινούνται εύκολα και δεν παράγουν θόρυβο.
- 5 Ελέγξτε για τυχόν φθορές ή ζημιές στη στήλη.
- 6 Ελέγξτε ότι το περίβλημα τροφοδότησης μπορεί να κινηθεί εύκολα και δεν παλινδρομεί προς τη στήλη βάσης.

ΣΥΝΤΗΡΗΣΗ

Σχεδιάγραμμα αντιμετώπισης προβλημάτων

Πρόβλημα	Επί τόπου θήματα	Πιθανή αιτία	Λύση
Η διάτρηση είναι ασυνήθιστα αργή.	Ελέγξτε το εξάρτημα κοπής.	Το εξάρτημα κοπής έχει φθαρεί.	Αντικαταστήστε το εξάρτημα κοπής.
		Το εξάρτημα κοπής έχει φράξει από θραύσματα.	Καθαρίστε το εξάρτημα κοπής με συρμάτινη βούρτσα και αυξήστε την πίεση νερού.
		Το διαμάντι είναι στρογγυλοποιημένο.	Χρησιμοποιήστε μια μαλακότερη σύνδεση για το εξάρτημα κοπής. Αυξήστε η δύναμη στη λαβή.
	Ελέγξτε για μεταλλική σκόνη στο νερό διαφυγής.	Το τρυπάνι κόβει ράβδους οπλισμού.	Χαλαρώστε τη λαβή για να αποφύγετε την απελευθέρωση του ασφαλειοδιακόπτη.
Το εξάρτημα κοπής έχει κολλήσει.	Απενεργοποιήστε το τρυπάνι.	Η πέτρινη ή χαλύβδινη λάμα έχει εγκλωβιστεί ανάμεσα στον πυρήνα και στο εξάρτημα κοπής.	Χρησιμοποιώντας ένα κλειδί, στρέψτε ελαφρά δεξιόστροφα για να την ελευθερώσετε, ενώ τραβάτε προς τα πίσω τη λαβή. (Στρέφοντάς το αριστερόστροφα μπορεί να ξεβιδώσετε το εξάρτημα κοπής από τον σωλήνα.)
		Η βάση κινείται ανεξέλεγκτα κατά τη διάτρηση.	Επαναφέρετε τη βάση και σφίξτε αρκετά.
		Ο σφιγκτήρας έχει πολύ τζόγο.	Ρυθμίστε το διάκενο του σφιγκτήρα σωστά.
		Η εξωτερική διάμετρος του κοπτικού διάτρησης είναι η ίδια με αυτήν του σωλήνα.	Αντικαταστήστε το εξάρτημα κοπής.
Ο σωλήνας έχει εκδορές.		Ο σφιγκτήρας έχει πολύ τζόγο.	Ρυθμίστε το διάκενο του σφιγκτήρα σωστά.
		Το εξάρτημα κοπής, ο σωλήνας ή η βάση είναι χαλαρά.	Σφίξτε αρκετά.
		Το εξάρτημα κοπής έχει παραμορφωθεί.	Αντικαταστήστε το εξάρτημα κοπής.
		Τα θραύσματα δεν απορρίπτονται σωστά.	Αυξήστε την πίεση νερού και τον όγκο.

ΤΕΧΝΙΚΑ ΣΤΟΙΧΕΙΑ

Δράπανο

Ηλεκτρικός κινητήρας	Μονοφασικός
Μέγιστη επιτρεπτή τάση, V	230/100-120
Μέγιστη δυνατή ισχύς, W	2400

Ονομαστικό ρεύμα, A

230 V	10A
100-120 V	20A

Βάρος, kg/lbs	5,9/13
---------------	--------

Στροφές άξονα, ρελαντί, σ.α.λ

Θέσε 1	390
Θέσε 2	890

Εξάρτημα τρυπανιού

Μέγιστη διάμετρος διάτρησης, mm/ίντσες	250/10
Περιστρεφόμενος άξονας, εσωτερικό	G 1/2" εξωτερικό 5/8" 11 UNC
Περιστρεφόμενος άξονας, εξωτερικό	1 1/4" 7 UNC

Σύνδεσμος νερού	G 1/4'
-----------------	--------

Εκπομπές θορύβου (βλ.σεμ. 1)

Μετρημένη ηχητική στάθμη σε dB(A)	106
Εγγυημένη ηχητική στάθμη L _{WA} dB(A)	107

Στάθμες θορύβου (βλ. σεμ. 2)

Ισοδύναμη εχετική πίεση στο αυτί του χειριστή, dB(A)	90
--	----

Στάθμες κραδασμών (βλ. σεμ. 3)

Λαβή, m/s ²	<2,5
------------------------	------

Σημείωση 1: Οι εκπομπές θορύβου στο περιβάλλον ελέγχονται ως ηχητική ισχύς (LWA) σύμφωνα με το πρότυπο EN 12348.

Σημείωση 2: Επίπεδο θορύβου σύμφωνα με το πρότυπο EN 12348. Τα καταγεγραμμένα στοιχεία για τη στάθμη πίεσης θορύβου έχουν μία τυπική στατιστική διασπορά (τυπική απόκλιση) της τάξης του 1.0 dB(A).

Σημείωση 3: Επίπεδο κραδασμών σύμφωνα με το πρότυπο EN 12348. Τα καταγεγραμμένα στοιχεία για τη στάθμη κραδασμών έχουν μία τυπική στατιστική διασπορά (τυπική απόκλιση) της τάξης του 1 m/s².

Βάση τρυπανιού

Ύψος, χιλ./ίντσες	1052/41,4
Πλάτος, χιλ. /ίντσες	266/10,5
Βάθος, mm/ίντσες	545/21,5

Βάρος, kg/lbs	14,5/32
---------------	---------

Διαδρομή εμβόλου, χιλ./ίντσες	686/27
Η γωνία του στύλου	0-60Γ

ΕΚ–Βεβαίωση συμφωνίας

(Ισχύει μόνο στην Ευρώπη)

Husqvarna AB, SE-561 82 Huskvarna, Σουηδία, τηλ.: +46-36-146500, βεβαιώνει ότι το δρόπανο και οι βάσεις **Husqvarna DMS240** σειράς κατασκευής 2010 και εμπρός (το έτος αναγράφεται ολόκληρο στην πινακίδα τύπου και ακολουθείται από τον αριθμό σειράς), ανταποκρίνεται στις προδιαγραφές της ΟΔΗΓΙΑΣ ΤΟΥ ΣΥΜΒΟΥΛΙΟΥ:

- μη ημερομηνία 17 Μαΐου 2006 "σχητικά μη τα μηχανήματα" **2006/42/EK**.
- της 15ης Δεκεμβρίου 2004 "σχετικά με ηλεκτρομαγνητική συμβατότητα" **2004/108/EK**.
- με εμερομηνία 12 Δεκεμβρίου 2006 "σχετικά με τον ηλεκτρικό εξοπλισμό" **2006/95/EC**.
- της 8ης Ιουνίου 2011 "αναφορικά με τον περιορισμό συγκεκριμένων επικίνδυνων ουσιών" **2011/65/EU**

Εφαρμόστηκαν τα εξής πρότυπα: EN ISO 12100:2010, EN 55014-1:2006, EN 55014-2/A1:2001, EN 61000-3-2:2006, EN 61000-3-3:2013, EN 12348+A1:2009

Göteborg 8 Απριλίου 2015



Helena Grubb

Αντιπρόεδρος, Κατασκευαστικός εξοπλισμός Husqvarna AB

(Εξουσιοδοτημένος αντιπρόσωπος της Husqvarna AB και υπεύθυνος για την τεχνική τεκμηρίωση.)



www.husqvarnacp.com

NL - Originele instructies, IT - Istruzioni originali

PT - Instruções originais, GR - Αρχικές οδηγίες



1157642-30

2015-05-05