



Husqvarna®



(GB) Operator's manual

Read these instructions carefully and make sure you understand them before using the FS 3500.

(ES) Manual del operador

Lea cuidadosamente estas instrucciones y asegúrese de que las comprende bien antes de usar el FS 3500.

(FR) Manuel d'utilisation

Veuillez lire attentivement ces instructions et assurez-vous de bien les comprendre avant d'utiliser la machine modèle FS 3500.

**FS 3500,
FS 3500 E**

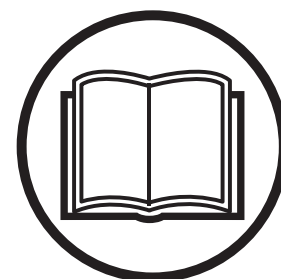



EVERY MACHINE IS THOROUGHLY TESTED BEFORE LEAVING THE FACTORY. EACH MACHINE IS SUPPLIED WITH A COPY OF THIS MANUAL. OPERATORS OF THIS EQUIPMENT MUST READ AND BE FAMILIAR WITH THE SAFETY WARNINGS. FAILURE TO OBEY WARNINGS MAY RESULT IN INJURY OR DEATH. FOLLOW INSTRUCTIONS STRICTLY TO ENSURE LONG SERVICE IN NORMAL OPERATION.

CONTENTS

Symbol Definitions	4 - 8
Decal Descriptions and Locations	9 - 11
Saw Dimensions	12
Saw Drive Configurations and Model Specifications	13 - 15
Power Source	16
Special Instructions	17
Safety Warnings - DOs & DO NOTs	18 - 19
Reference Figures	20 - 21
Pre-Operation Checklist	22
Scheduled Maintenance - Quick Reference	22
Instructions:	
1. Use	23
2. Moving the Machine	23 - 24
3. Transport (Blade Removed)	24
4. Check Before Starting	24
5. Fitting the Blade	24 - 25
6. Starting the Saw	25
7. Stopping the Saw	26
8. Incidents During Sawing	26
9. Adjustments: Straight Line Sawing	26
10. Maintenance	26 - 27
11. Blade Shaft V-Belt Tension	27
12. Hydraulic System	27
13. Parking Brake	27
14. Important Advice	28
15. Engine Speed Adjustment	28 - 29
16. Pro 35 Electric Saws	30
17. Accessories	30
18. Metric Hardware	31
19. Repairs	31
20. Spare Parts	31
Blade Guard Conversion Chart	53 - 56
Wiring Diagrams	57 - 62
Diagrams and Spare Parts SEE:	
	P/N 0A7760 for Pro 35III
	P/N 0A7764 for Pro 40III & Pro 65III



ANTES DE SALIR DE NUESTRA FÁBRICA, CADA MÁQUINA ES SOMETIDA A PUEBAS DETENIDAS. CADA MÁQUINA DE CORTE ES ENTREGADA CON UNA COPIA DE ESTE MANUAL. LOS OPERARIOS DE ESTOS EQUIPOS DEBEN LEER Y FAMILIARIZARSE CON LAS INSTRUCCIONES DE SEGURIDAD. EL NO PRESTAR ATENCIÓN A ESTAS ADVERTENCIAS PUEDE OCASIONAR GRAVES LESIONES. SIGA ESTRICAMENTE NUESTRAS INSTRUCCIONES Y SU MÁQUINA LE VA A PRESTAR LARGOS AÑOS DE SERVICIO EN CONDICIONES NORMALES DE UTILIZACIÓN.

CONTENIDO

Definición De Los Símbolos.....	4 - 8
Descripción De Calcomanías Y Ubicaciones	9 - 11
Dimensiones.....	12
Configuraciones De Los Mandos De La Sierra y Especificaciones De Modelos	32 - 35
Fuente De Alimentación	36
Instrucciones Especiales.....	37
Advertencias De Seguridad - HACER & NO HACER.....	38 - 39
Figura De Referencia	40 - 41
Lista De Comprobaciones Previas a La Operación.....	42
Referencia Rápida Del Mantenimiento Programado.....	42
Instrucciones:	
1. Características	43
2. Traslado De La Máquina.....	43 - 44
3. Transporte (Sin La Hoja).....	44
4. Revisiones Antes Del Arranque.....	44
5. Instalación De La Hoja	44 - 45
6. Arranque De La Sierra	45 - 46
7. Parada De La Sierra	46
8. Incidentes Durante El Aserrado	46
9. Ajustes: Aserrado En Línea Recta	47
10. Mantenimiento.....	47
11. Tensión De La Correa Trapezoidal Del Eje De La Hoja	48
12. Sistema Hidráulico	48
13. Freno de Estacionamiento	49
14. Aviso Importante	49
15. Ajuste De La Velocidad Del Motor	50
16. Pro 35 Electric Saws	51
17. Accesorios.....	52
18. Tornillería Métrica.....	52
19. Reparaciones.....	52
20. Piezas De Repuesto	52
Table de Conversión de Protectores de Hoja.....	53 - 56
Diagrama De Cablado Eléctrico	57 - 62
Diagrama y Piezas De Recambio:	
	P/N 0A7760 - Pro 35III
	P/N 0A7764 - Pro 40III y Pro 65III

Symbol Definitions

Definición De Los Simbolos



- Please read the instructions for use prior to operating the machine for the first time.
- Antes de la puesta en marcha, lea detenidamente las instrucciones y familiarícese con la máquina.



- Mandatory
- Obligatorio



- Indication
- Indicación



- Prohibition
- Prohibición



- Warning Triangle
- Triángulo De Advertencia



- Wear Eye Protection
- Usar Gafas De Protección



- Wear Head Protection
- Usar Casco De Protección



- Wear Breathing Protection
- Usar Máscara De Protección



- The Use Of Ear Protection Is Mandatory
- Es Obligatorio El Uso De Protección Auditiva



- Wear a Hard Hat
- Usar Casco Duro



- Wear Safety Shoes
- Usar Zapatos De Seguridad



- Wear Appropriate Clothing
- Usar Ropa Adecuada



- Remove The Blade Prior To Hoisting, Loading, Unloading And Transporting The Machine On Jobsite.
- Desmontar El Disco Antes De Desplazar, Cargar, Descargar O Transportar La Máquina En La Obra.



- Motor Off
- Parar El Motor



- Use In Well Ventilated Area
- Usar En Una Área Bien Ventilada



- Do Not Use In Flammable Areas
- No Usar In Áreas Inflamables



- Machinery Hazard, Keep Hands And Feet Clear.
- Máquina Peligrosa - Mantenga Manos Y Pies Alejados De La Máquina



- Danger, Poison Exhaust Gas
- Peligro, Gases De Escape Tóxicos



- No Non-working Personnel In Area
- Prohibido Para Personas Ajenas A La Obra



- No Smoking
- No Fumar



- Do Not Operate Without All Guards In Place
- No Operar Sin Todas Las Protecciones In Su Sitio



- Always Keep the Blade Guards In Place
- Mantenga Siempre Las Protecciones De La Hoja En Su Sitio



- Water Supply On.
- Suministro De Agua Conectado.



- Water Supply Off
- Suministro De Agua Desconectado



- Water Supply
- Suministro De Agua



- Water Safety Switch-Press to Reset if Water Supply Interrupted
- Si Se Ha Interrumpido El Suministro De Agua, Pulsar El Conmutador De Seguridad De Agua Para Reposicionarlo.



- Coolant Temperature
- Temperatura Del Líquido Refrigerante



- Keep Work Area Clean/Well Lit, Remove All Safety Hazards
- Mantenga Limpio El Sitio De Trabajo/Bien Iluminado, Elimine Todos Los Riesgos De Seguridad



- Dangerously High Noise Level
- Nivel De Ruido Elevadamente Peligroso



- Pay Extreme Attention To The Care And Protection Of The Machine Before Starting Up
- Ponga Extrema Atención Al Cuidado Y Preparación De La Máquina Antes De Ponerla En Marcha



- Remove Tools From Area and Machine
- Elimine Las Herramientas Del Área Y De La Máquina



- Oil Pressure
- Presion De Aceite



- Engine Oil
- Necesita Aceite



- Dipstick, Maintain Proper Oil Level
- Varilla De Control, Mantenga El Nivel De Aceite Correcto



- Lubrication Point
- Punto De Lubrication



- Unleaded Fuel Only
- Solamente Combustible Sin Plomo



- High Range Travel Speed
- Alta Velocidad De Avance



- Low Range Travel Speed
- Baja Velocidad De Avance



- Electrical Switch - OFF
- Conmutador De Apagado Eléctrico



- Electrical Switch - ON
- Conmutador De Encendido Eléctrico



- Electrical Switch - Start
- Conmutador De Arranque Eléctrico



- Repairs Are To Be Done By An Authorized Dealer Only
- Las Reparaciones Deben Ser Efectuadas Únicamente Por Un Distribuidor Autorizado



- Headlight
- Luz De Cruce

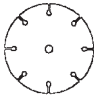

- Diamond Blade
- Sierra Diamantada



- Blade Diameter
- Diámetro De La Hoja



- Blade Engagement
- Acoplamiento De La Hoja

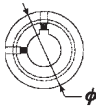

- Pulley Diameter
- Diámetro De La Correa



- Number of Revolutions Per Minute, Rotational Speed
- N° De Revoluciones Por Minuto, Velocidad De Rotación



- Blade Flange Diameter
- Diámetro De La Brida De La Hoja



- Blade Depth Stop
- Tope De Profundidad De La Hoja



- Blade Cutting Depth
- Profundidad De Corte De La Hoja



- Parking Brake
- Freno De Estacionamiento



- Parking Brake Applied
- Freno De Estacionamiento Aplicado



- Parking Brake Released
- Freno De Estacionamiento Suelto



- Machine Mass (lbs)
- Masa De La Máquina (lbs)



- Positive Battery Terminal
- Terminal Positivo De Batería



- Blade Indicator - Zero
- Indictor De Cero De La Hoja

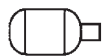

- Electric Motor
- Motor electrico



- Engine
- Motor



- Engine Speed Revolutions/Minute
- Velocidad Del Motor En Revoluciones Por Minuto (RPM)



- Engine Start
- Arranque Del Motor



- Always Attach Tether Safety Cord Of Switch To Operators Arm Or Belt
- Siempre Sujete El Cordon De Seguridad Del Conmutador Al Brazo O Cinturion Del Operator

WARNING

HEARING HAZARD

DURING NORMAL USE OF THIS MACHINE, OPERATOR MAY BE EXPOSED TO A NOISE LEVEL EQUAL OR SUPERIOR TO **85 dB (A)**

ATENCIÓN

RIESGO DE DAÑO AUDITIVO

EN CONDICIONES NORMALES DE UTILIZACIÓN, EL OPERADOR DE ESTA MÁQUINA PUEDE ESTAR EXPUESTO A UN NIVEL DE RUIDO IGUAL O SUPERIOR A **85 dB (A)**

DECAL DESCRIPTIONS AND LOCATIONS DESCRIPCIÓN DE CALCAMONIAS Y UBICACIONES

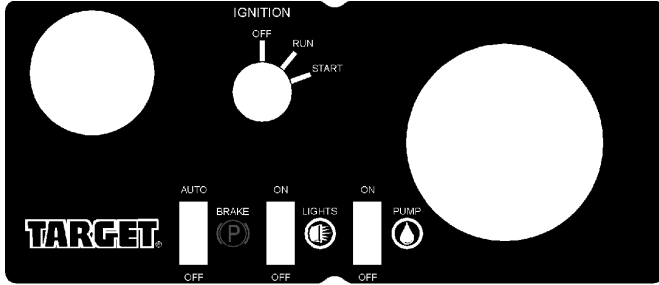

INSTRUMENT PANEL

- P/N 176578 (Pro 65 III Premium or Pro 40 III)
- P/N 183080 (Pro 65 III Basic)
- P/N 176583 (Pro 35 III Gas - shown)
- P/N 176724 (Pro 35 III Diesel)
- P/N 176976 (Pro 35 III Electric)

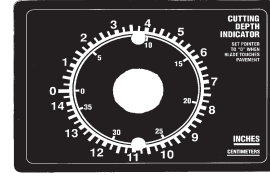

DEPTH INDICATOR

- P/N 163694 (Pro 65 III)
- P/N 163694 (Pro 40 III – shown)
- P/N 166037 (Pro 35 III)

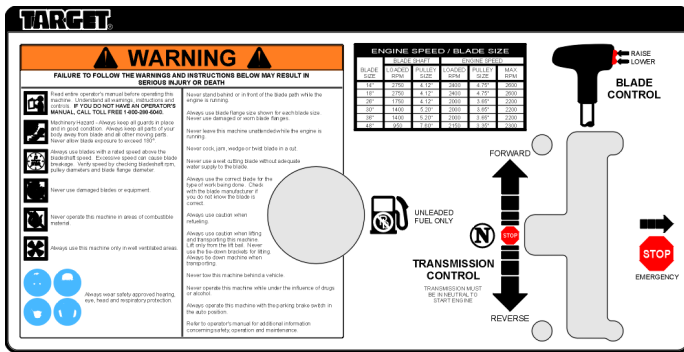

OPERATING INSTRUCTIONS, TOP OF COWL

- P/N 183126 (Pro 65 III - shown)
- P/N 183134 (Pro 40 III)
- P/N 183132 (Pro 35 III Gas or Diesel)
- P/N 183133 (Pro 35 III Electric)



- WARNING: P/N 176223 (Quantity 2) (All Models)**
- 1) Rear of cowl above opening to transmission, Top of Frame
 - 2) Left Side of Engine by Lift Bail Mount



**TOP OF BLADE GUARD
P/N 046128 (All Models)**



**BATTERY
P/N 167350 (All Models)**



**DEPTH STOP: TOP OF COWL
P/N 1633233 (All Models)**



GREASE BEARINGS EVERY 250 HOURS

P/N 166669
(Quad Sealed Bearings ONLY)
(Pro 65III Premium)



GREASE BEARINGS DAILY

P/N 040563
(Standard Ball Bearings ONLY)
(Pro 65III Basic, Pro 40III, 35III)

TOP OF FRAME BETWEEN BLADESHAFT BEARINGS

DECAL DESCRIPTIONS AND LOCATIONS DESCRIPCIÓN DE CALCAMONIAS Y UBICACIONES



WATER SAFETY SWITCH
Inside Dash
P/N 046457 (All Models)



AXLE ADJUSTMENT:
Left Rear, Frame Base
P/N 163246 (All Models)

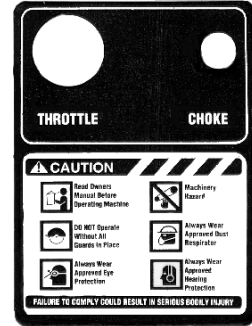

THROTTLE / CHOKE
Right of Depth Indicator
P/N 166035
(All Models except Pro 35IIIIE)



BLADE ROTATION DIRECTION
Top of Blade Guard
P/N 167289 (All models)



Next to Fuel Cap
P/N 167129 (Pro 35 III Diesel)



P/N 166092: Rear of Cowl
P/N 163515: Left and Right Sides of Cowl (Qty 2)
(All models)



P/N 176705: Pro 35 III
Left and Right Sides of Cowl (Qty 2)



P/N 176715: Pro 40 III
Left and Right Sides of Cowl (Qty 2)



P/N 176704: Pro 65 III
Left and Right Sides of Cowl (Qty 2)

SAW DIMENSIONS

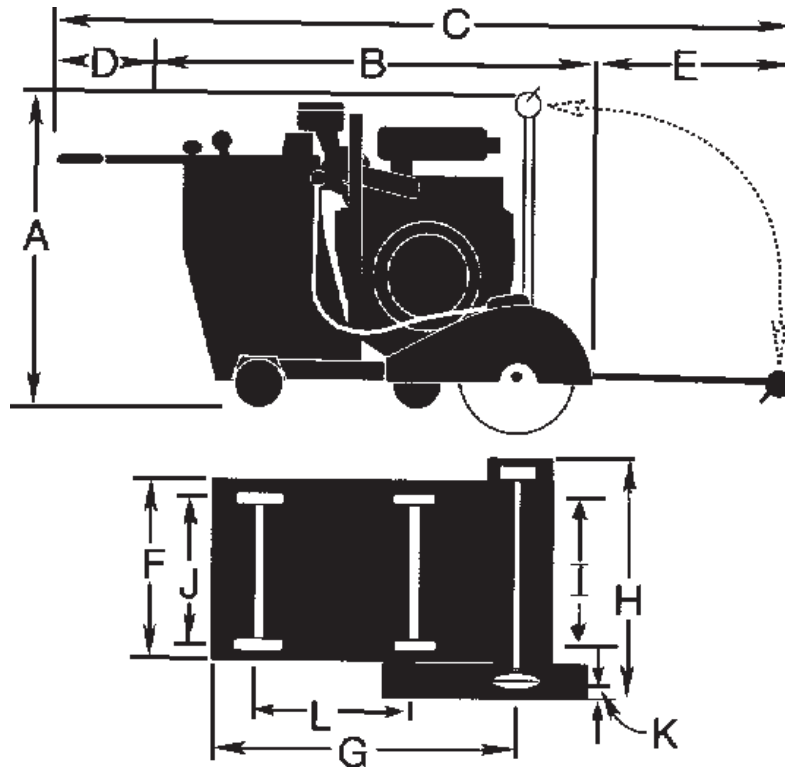

ITEM	DESCRIPTION - inch (mm)	<i>Pro 65III</i>	<i>PRO 40III</i>	<i>FS 3500</i>
A	Height	51 (1295)	51 (1295)	51 (1295)
B	Minimum Saw Length (Handles In, Pointer Up, Guard Up)	56-1/4 (1429)	56-1/4 (1429)	52 (1321)
C	Maximum Overall Length (Handles Extended, Pointer Down)	132-3/8 (3362)	132-3/8 (3362)	111 (2819)
D	Handle Extension	30 (762)	30 (762)	30 (762)
E	Maximum Pointer Extension	38 (965)	38 (965)	37 (940)
F	Frame Width	28-7/8 (733)	28-7/8 (733)	23-7/8 (606)
G	Frame Length	47-1/4 (1200)	47-1/4 (1200)	39-1/2 (1003)
H	Saw Width	36-1/2 (927)	36-1/2 (927)	31-3/4 (806)
I	Front Axle Length	23-3/8 (594)	23-3/8 (594)	20 (508)
J	Rear Axle Length	24-1/4 (616)	24-1/4 (616)	21 (533)
K	Blade to Wall	2-7/8 (73)	2-7/8 (73)	1-7/8 (48)
L	Wheel Base Length	23-1/2 (597)	23-1/2 (597)	18-1/4 (464)
M	Blade Shaft Maximum Height	19-3/8 (492)	19-3/8 (492)	15-1/2 (394)
	Center to Center Wheel Width -Front	22-7/8 (581)	22-7/8 (581)	19-7/8 (505)
	Center to Center Wheel Width - Rear	24-1/4 (616)	24-1/4 (616)	21-3/8 (543)
	Outside to Outside Wheel Width - Front	25-1/4 (641)	25-1/4 (641)	21-13/16 (554)
	Outside to Outside Wheel Width - Rear	27-1/4 (692)	27-1/4 (692)	23-3/8 (594)
	Inner Flange to Inner Flange	31-3/16 (792)	31-3/16 (792)	26-3/8 (700)
	Saw Length (Pointer Up, Handles Extended)	84-1/4 (2140)	84-1/4 (2140)	82 (2083)
	Maximum Overall Height (Pointer Up)	52 (1321)	52 (1321)	52 (1321)
	Wheel Base	22-7/8 (581)	22-7/8 (581)	17-7/8 (454)
	Guard to Handle Length (Handles In)	64-7/8 (1648)	64-7/8 (1648)	60-1/2 (1537)
	Maximum Overall Length (Handle In)	102-3/8 (2600)	102-3/8 (2600)	87-1/2 (2223)
	Minimum Fixed Width	34-1/4 (870)	34-1/4 (870)	29 (737)
	Crated Dimension: (L x H x W)	64" x 56-1/2" x 42"	64" x 56-1/2" x 42"	57-1/2" x 33" x 49"
		(1626 x 1435 x 1067mm)		(1461 x 838 x 1245mm)

FS 6500 G SPECIFICATIONS

<u>Model No:</u>	<u>18W</u>	<u>26W</u>	<u>30W</u>	<u>36W</u>	<u>48W</u>	<u>SCPL20G</u>
Basic Model:	C50185	C50187	C50189	C50191	N/A	N/A

Basic w/Water Pump:	C50186	C50188	C50190	C50192	N/A	N/A
---------------------	--------	--------	--------	--------	-----	-----

<u>Model No:</u>	<u>18S</u>	<u>26S</u>	<u>30S</u>	<u>36S</u>	<u>48W</u>	<u>SCPL20G</u>
Premium w/Quad Sealed Bearing and QDS	C50193	C50195	C50197	C50199	N/A	N/A

Premium w/Quad Sealed Bearing, QDS and Water Pump	C50194	C50196	C50198	C50200	C50201	C50202
---	--------	--------	--------	--------	--------	--------

STANDARD SAW FEATURES

Blade Guard Capacity:	18" (450mm)	26" (650mm)	30" (750mm)	36" (900mm)	48" (1200mm)	18" / 20" (450mm / 508mm)
Bladeshaft RPM:	2750	1750	1400	1400	950	2750
Max. Depth Of Cut:	6-1/2" (16.5cm)	10-1/2" (26.7cm)	12" (30.5cm)	15" (38.1cm)	20" (50.8cm)	1-3/4" (4.5cm)

Arbor Size: 1" (25.4mm) with drive pin, blade can be mounted on either side of shaft (two drive pins)

Blade Shaft: 1-3/4" (44.5mm) diameter with quick disconnect flanges

Blade Shaft Bearings: Basic: Dual self-aligning pillow block ball bearings
Premium: Dual self-aligning quad sealed bearings

Blade Shaft Drive: Basic: 18" (8) single groove 3VX V-belts; --- 26", 30", 36": (10) 3VX V-belts
Premium: 18" --- (2) 4 groove 3VX banded V-belts;
26", 30", 36", 48" --- (2) 5 groove 3VX banded V-Belts
SCPL: (2) 5-groove 3VX banded belts

Blade Control: Electro-hydraulic pump raises and lowers blade; positive depth stop, cutting depth indicator. Quick-Lift blade raising and lowering button on the speed control lever.

Blade Coolant: Water

Axles: Front 1-1/2" (38.1mm) diameter
Rear 1-1/4" (31.8mm) diameter

Wheels: Front 8" x 2-1/2" x 1" (203 x 63.5 x 25.4mm); Roller bearings, solid rubber tires, neoprene grease seals, pressure lubrication fittings provided
Rear 10" x 3" (254 x 76mm) quick release; solid rubber tread

Transmission: Basic: Hydrostatic Transmission with sealed gearbox and single chain final drive, neutral safety start switch

Premium: Neutral and neutral safety start switch, parking brake, single control handle for neutral and forward/stop/reverse.

Speed: Infinite speed 0 to 250 FPM forward and reverse

Brake: Spring applied; Hydraulic pressure release; Caliper and Disc brakes

Chassis: Heavy-Duty, rigid, box and channel section construction

Weight - lb. (kg)

Crated:	1,443 (646)	1,465 (656)	1,486 (666)	1,517 (680)	1,872 (839)	1,486 (666)
Uncrated:	1,346 (603)	1,368 (613)	1,389 (622)	1,420 (636)	1,783 (798)	1,389 (622)
Add for: Pump	10 (4.5)	10 (4.5)	10 (4.5)	10 (4.5)	10 (4.5)	10 (4.5)
Deluxe Spotlight	7 (3)	7 (3)	7 (3)	7 (3)	7 (3)	7 (3)

FS 3500 SPECIFICATIONS

MODEL NO:	<u>18S</u>	<u>26S</u>	<u>30S</u>
Item Number:	C90071	C90072	C90073
Item No. w/Water Pump	C90074	C90075	C90076

STANDARD SAW FEATURES

Blade Guard Capacity: in (mm)	18 (450)	26 (650)	30 (750)
Bladeshaft RPM:	2750	1850	1700
Max. Depth Of Cut: in (cm)	6-1/2 (16.5)	10-1/2 (26.7)	12 (30.5)

Arbor Size: 1" (25.4mm) with drive pin, blade can be mounted on either side of shaft (two drive pins)

Blade Shaft: 1-3/4" (44.5mm) diameter with quick disconnect flanges

Blade Shaft Bearings: Dual self-aligning pillow block ball bearings

Blade Shaft Drive: Seven (7) 3VX V-Belts

Blade Control: Electro-hydraulic pump raises and lowers blade; Positive depth stop; Cutting depth indicator; Quick-Lift blade raising and lowering button on the speed control lever.

Blade Coolant: Water; Zinc plated dual multiple-jet water spray tubes; Water supply connector located at left rear of saw; Separate water control valves on each side of the saw.

Axles: **Front** 1-1/2" (38.1mm) diameter
Rear 1-1/4" (31.8mm) diameter

Wheels: **Front** 8" x 2-1/2" x 1" (203 x 63.5 x 25.4mm); Roller bearings; Solid rubber tires; Neoprene grease seals; Pressure lubrication fittings provided
Rear 10" x 3" (254 x 76mm) quick release; Solid rubber tread

Transmission: Hydrostatic Transmission with sealed gearbox and single chain final drive; Neutral and neutral safety start switch; Parking brake; Single control handle for neutral and forward/stop/reverse.

Speed Infinite speed 0 to 250 FPM forward and reverse

Brake: Spring applied; Hydraulic pressure release; Caliper and Disc brakes

Chassis: Heavy-Duty, rigid, box and channel section construction

Weight - lb. (kg)

Crated:	1,430 (640)	1,460 (654)	1,483 (664)
Uncrated:	1,341 (601)	1,363 (611)	1,394 (625)
Add for: Pump	10 (4.5)	10 (4.5)	10 (4.5)
Deluxe Spotlight	7 (3)	7 (3)	7 (3)

MODEL NO:	<u>18S</u>	<u>26S</u>	<u>18S</u>	<u>26S</u>	<u>30S</u>
	Gas	Gas	Diesel	Diesel	Diesel
Item Number:	C80155	C80157	C80159	C80161	C80163
Item No.	C80156	C80158	C80160	C80162	C80164

FS 3500 E SPECIFICATIONS

MODEL NO: 26S/230V 26S/460V 30S/230V 30S/460V 30S/575V

Item Number:	C80166	C80165	C80168	C80167	C80169
Item No. w/Water Pump:	N/A	N/A	N/A	N/A	N/A

STANDARD SAW FEATURES

Blade Guard Capacity: in (mm):	26" (650)	26" (650)	30" (750)	30" (750)	30" (750)
Bladeshaft RPM:	1750	1750	1420	1420	1420
Max. Depth Of Cut:	10-3/4" (27.3 cm)	10-3/4" (27.3 cm)	12-1/2" (31.8 cm)	12-1/2" (31.8 cm)	12-1/2" (31.8 cm)
Arbor Size:	1" (25.4mm) with drive pin, blade can be mounted on either side of shaft (two drive pins)				
Blade Shaft:	1-7/16" (36.5mm) diameter				
Blade Shaft Bearings:	Dual self-aligning pillow block ball bearings				
Blade Shaft Drive:	Six(6) 3VX V-Belts				
Blade Control:	Electro-hydraulic pump raises and lowers blade; positive depth stop, cutting depth indicator. Quick-Lift blade raising and lowering button on the speed control lever.				
Blade Coolant:	Water; Zinc plated dual multiple-jet water spray tubes; Water supply connector located at left rear of saw; Separate water control valves on each side of the saw.				
Axles:	Front	1" (25.4mm) diameter			
	Rear	1" (25.4mm) diameter			
Wheels:	Front	6" x 2" x 1" (152 x 51 x 25.4mm); roller bearings, solid polyurethane tires, neoprene grease seals, pressure lubrication fittings provided			
	Rear	8" x 2" x 1" (203 x 51 x 25.4mm); keyway; solid rubber tread; mounted and keyed on axle shaft			
Transmission:	Hydrostatic Transmission with sealed gearbox and single chain final drive, neutral and neutral safety start switch, parking brake, single control handle for neutral and forward/stop/reverse.				
	Speed	Infinite speed 0 to 220 FPM forward and reverse			
Brake:	Spring applied; Hydraulic pressure release; Caliper and Disc brakes.				
Chassis:	Heavy-Duty, rigid, box and channel section construction				
Weight - lb. (kg)					
	Crated:	933 (423)			
	Uncrated:	860 (390)			
	Add for:	10 (4.5)			
	Pump				
	Deluxe Spotlight	7 (3)			

POWER SOURCE

Motor:	Baldor	Baldor	Baldor	Baldor	Baldor
Specifications:	TEFC	TEFC	TEFC	TEFC	TEFC
Rated HP:	20	20	20	20	20
Voltage:	230	460	230	460	575
Phase:	3	3	3	3	3
Cycles:	60	60	60	60	60
Full Load - Amp Rating:	52A	26A	52A	26A	20.6A
RPM:	1760	1760	1760	1760	1760
Frame Size:	256T	256T	256T	256T	256T
Wired For:	230	460	230	460	575

POWER SOURCE

	FS 6500 G	-----	FS 3500	-----	FS 3500 E
ENGINE / MOTOR:	Wisconsin Gas Engine	Wisconsin Gas Engine	Wisconsin Gas Engine	Hatz Diesel	Baldor Electric Motor
MODEL:	V465	VG4D	W4-1770	Z-790	TEFC
HORSEPOWER:	65	37	35	28	20
DISPLACEMENT:	177 cu in (2.9 l)	154 cu in (4.96 l)	107.67 cu in (1.76 l)	77 cu in (1.26 l)	— —
BORE:	3.75" (95.25mm)	3.5" (88.9mm)	3.25" (82.55mm)	3.54" (89.92mm)	— —
STROKE:	4.00" (101.6mm)	4.00" (101.6mm)	3.25" (82.55mm)	3.94" (100.08mm)	— —
CYLINDERS / STROKE:	4/4	4/4	4/4	2/4	—
FUEL CAPACITY:	9.75 Gal (36.67 l)	9.75 Gal (36.67 l)	6.75 Gal (25.38 l)	6.75 Gal (25.38 l)	—
OIL CAPACITY:	7 Qt. / 6.58 l	5 Qt. / 4.7 l	4 Qt. / 3.76 l	4.5 Qt. / 4.23 l	—
AIR FILTER:	Dry Type, 4 Stage	Dry Type, 4 Stage	Dry Type, 4 Stage	Dry Type, 4 Stage	—
STARTER:	Electric	Electric	Electric	Electric	—
COOLANT:	Air	Air	Air	Air	Air

SPECIAL INSTRUCTIONS

FOR CHANGING BLADE SPEED ON CONCRETE / ASPHALT SAWS



WARNING: Do not exceed blade shaft speed shown for each blade size. Excessive blade speed could result in blade breakage and serious personal injury.

NOTE: As shown on the chart, some blade guards accept more than one size blade.

FS 3500

GASOLINE ENGINE SPEED / BLADE SIZE

BLADE SIZE	BLADE SHAFT		GASOLINE ENGINE		
	LOADED RPM	PULLEY SIZE	LOADED RPM	PULLEY SIZE	MAXIMUM RPM
14"	2750	4.12"	2750	4.12"	2950
18"	2750	4.12"	2750	4.12"	2950
26"	1750	4.12"	2600	2.80"	2800

DIESEL ENGINE SPEED / BLADE SIZE

BLADE SIZE	BLADE SHAFT		GASOLINE ENGINE		
	LOADED RPM	PULLEY SIZE	LOADED RPM	PULLEY SIZE	MAXIMUM RPM
14"	2800	4.12"	2800	4.12"	3000
18"	2800	4.12"	2800	4.12"	3000
26"	1750	4.12"	2600	2.80"	2800

ELECTRIC MOTOR SPEED / BLADE SIZE

BLADE SIZE	BLADE SHAFT		ELECTRIC MOTOR	
	RATED RPM	PULLEY SIZE	RATED RPM	PULLEY SIZE
14"	2560	4.12"	1760	6.00"
18"	2560	4.12"	1760	6.00"
26"	1760	4.12"	1760	4.12"
30"	1430	4.12"	1760	3.35"

PRO 40 III

BLADE SIZE	BLADE SHAFT		ENGINE SPEED		GOVERNOR LEVER	
	LOADED RPM	PULLEY SIZE	LOADED RPM	PULLEY SIZE	MAXIMUM RPM	HOLE NO.
14"	2750	4.12"	2400	4.75"	2550	11
18"	2750	4.12"	2400	4.75"	2550	11
26"	1850	4.75"	2400	3.65"	2550	11
30"	1700	4.75"	2200	3.65"	2350	10

PRO 65 III

BLADE SIZE	BLADE SHAFT		ENGINE SPEED		GOVERNOR LEVER	
	LOADED RPM	PULLEY SIZE	LOADED RPM	PULLEY SIZE	MAXIMUM RPM	HOLE NO.
14"	2750	4.12"	2400	4.75"	2600	9
18"	2750	4.12"	2400	4.75"	2600	9
26"	1750	4.12"	2000	3.65"	2200	6
30"	1400	5.20"	2000	3.65"	2200	6
36"	1400	5.20"	2000	3.65"	2200	6
48"	950	7.60"	2150	3.35"	2300	6

Refer to Section 15, page 28, "Engine Speed Adjustment" for more information concerning drive configurations.

SAFETY FIRST!



WARNING: FAILURE TO COMPLY WITH THESE WARNINGS AND OPERATING INSTRUCTIONS COULD RESULT IN DEATH OR SERIOUS BODILY INJURY.

DO

- DO Read this entire operator's manual before operating this machine. Understand all warnings, instructions, and controls.
- DO keep all guards in place and in good condition.
- DO wear safety approved hearing, eye, head and respiratory protection.
- DO read and understand all warnings and instructions on the machine.
- DO read and understand the symbol definitions contained in this manual.
- DO keep all parts of your body away from the blade and all other moving parts.
- DO know how to stop the machine quickly in case of emergency.
- DO shut off the engine and allow it to cool before refueling.
- DO turn the "ON/OFF" switch to the "OFF" position prior to connecting the machine to the power source.
- DO inspect the blade, flanges and shafts for damage before installing the blade.
- DO use the blade flange size shown for each blade size.
- DO use only steel center diamond blades manufactured for use on concrete saws.
- DO use only reinforced abrasive blades or steel center diamond blades manufactured for use on concrete saws.
- DO use only the blade flanges supplied with the saw. Never use damaged or worn blade flanges.
- DO use only blades marked with a maximum operating speed greater than the blade shaft speed. Verify speed by checking blade shaft rpm and pulley diameters and blade flange diameters.
- DO verify saw drive configuration by checking blade shaft RPM, pulley diameters, and blade flange diameter.
- DO read all safety materials and instructions that accompany any blade used with this machine.
- DO inspect each blade carefully before using it. If there are any signs of damage or unusual wear, **DO NOT USE THE BLADE.**
- DO mount the blade solidly and firmly, Wrench tighten the arbor nut.
- DO make sure the blade and flanges are clean and free of dirt and debris before mounting the blade on the saw.
- DO use the correct blade for the type of work being done. Check with blade manufacturer if you do not know if blade is correct.
- DO use caution and follow the instructions when loading and unloading the machine.
- DO operate this machine only in well ventilated areas.
- DO instruct bystanders on where to stand while the machine is in operation.
- DO establish a training program for all operators of this machine.
- DO clear the work area of unnecessary people. Never allow anyone to stand in front of or behind the blade while the engine is running.
- DO make sure the blade is not contacting anything before starting the engine.
- DO use caution when lifting and transporting this machine.
- DO always tie down the machine when transporting.
- DO use caution and follow instructions when setting up or transporting the machine.
- DO have all service performed by competent service personnel
- DO make sure electric powered machines are plugged into a properly grounded circuit
- DO make sure power cords are the proper size and in good condition.
- DO verify the blade arbor hole matches the machine spindle before mounting the blade.
- DO always check for buried electrical cables before sawing. If unsure, contact the local utilities.
- DO move the machine at least 10 feet (3 meters) from the fueling point before starting the engine and make sure the gas cap on the machine and the fuel can is properly tightened.
- DO lift only from the lift bail.
- DO clean the machine after each day's use.
- DO follow all electrical codes in your area.
- DO use correct voltage and proper extension cords. Never carry tool by cord or yank it to disconnect it from receptacle. Keep cord away from heat, oil and sharp edges.
- DO disconnect tools from power source when not in use, before servicing and when changing accessories.
- DO carefully maintain and clean for better and safer performance. Follow instructions for changing accessories. Inspect tool cords periodically and, if damaged, have repaired by authorized service facility.
- DO use the proper blade flange size for each blade size. Never use damaged or worn blade flanges.
- DO use caution when handling fuel.
- DO only cut in a straight line.
- DO only saw as deep as the job specifications require.
- DO always give a copy of this manual to the equipment user. If you need extra copies, call TOLL FREE 1-800-288-5040.

SAFETY FIRST!



WARNING: FAILURE TO COMPLY WITH THESE WARNINGS AND OPERATING INSTRUCTIONS COULD RESULT IN DEATH OR SERIOUS BODILY INJURY.

DO NOT

- DO NOT** operate this machine unless you have read and understood this operator's manual.
- DO NOT** operate this machine without the blade guard, or other protective guards in place.
- DO NOT** stand behind or in front of the blade path while the engine is running.
- DO NOT** leave this machine unattended while the engine is running.
- DO NOT** work on this machine while the engine is running.
- DO NOT** operate this machine when you are tired or fatigued.
- DO NOT** use a wet blade without adequate water supply to the blade.
- DO NOT** exceed maximum blade speed shown for each blade size. Excessive speed could result in blade breakage.
- DO NOT** operate the machine if you are uncertain of how to run the machine.
- DO NOT** use damaged equipment or blades.
- DO NOT** touch or try to stop a moving blade with your hand.
- DO NOT** cock, jam, wedge or twist the blade in a cut.
- DO NOT** transport a cutting machine with the blade mounted on the machine.
- DO NOT** use a blade that has been dropped or damaged
- DO NOT** use carbide tipped blades.
- DO NOT** use abrasive blades.
- DO NOT** use conventional abrasive blades with water.
- DO NOT** touch a dry cutting diamond blade immediately after use. These blades require several minutes to cool after each cut.
- DO NOT** use damaged or worn blade flanges.
- DO NOT** allow other persons to be near the machine when starting, refueling, or when the machine is in operation.
- DO NOT** operate this machine in an enclosed area unless it is properly vented.
- DO NOT** operate this machine in the vicinity of anything that is flammable. Sparks could cause a fire or an explosion.
- DO NOT** allow blade exposure from the guard to be more than 180 degrees.
- DO NOT** operate this machine with the belt guard or blade guard removed.
- DO NOT** operate this machine unless you are specifically trained to do so.
- DO NOT** use a blade that has been over heated (Core has a bluish color).
- DO NOT** jam material into the blade.
- DO NOT** grind on the side of the blade.
- DO NOT** lay power cords in or near the water.
- DO NOT** tow this machine behind a vehicle.
- DO NOT** leave the machine unattended with the motor running.
- DO NOT** replace the motor with any motor that does not have a special grounding connection
- DO NOT** use the tie down brackets for lifting this machine.
- DO NOT** operate this machine with the transmission guard removed.
- DO NOT** cut deeper than 1" per pass with a dry blade. Step cut to achieve deeper cuts.
- DO NOT** operate this machine while using drugs or alcohol.

This saw was designed for certain applications only. DO NOT modify this saw or use for any application other than for which it was designed. If you have any questions relative to its application, DO NOT use the saw until you have written Husqvarna Construction Products, North America and we have advised you.

**Husqvarna Construction Products, North America
17400 West 119th Street
Olathe, KS 66061 USA**

FIGURE 1

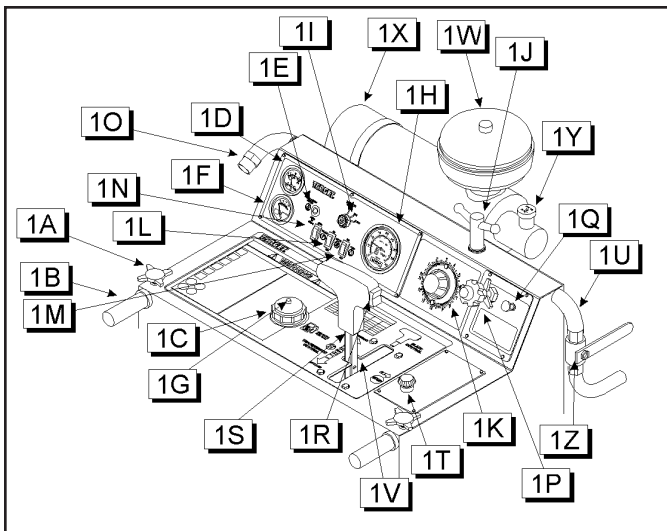

(FS 6500 Shown)

- 1A. **KNOB:** Use to tighten operator grip handles.
- 1B. **HANDLE BARS:** For operator gripping.
- 1C. **FUEL TANK FILL:** Fill the fuel tank at this location.
- 1D. **OIL PRESSURE GAUGE:** Shows the engine oil pressure (Not available on 40 or 35 Models).
- 1E. **WATER SAFETY SWITCH:** Stops the engine if the water supply to the blade is interrupted. Push to reset. (Not available on Pro 65 Basic Model)
- 1F. **VOLTAGE GAUGE:** Shows the voltage of the electrical system. (Not available on Pro 65 Basic Model)
- 1G. **FUEL GAUGE:** Shows level of fuel in tank.
- 1H. **ENGINE TACHOMETER:** Shows the engine RPM's. (Not available on Pro 65 Basic Model)
- 1I. **ENGINE START SWITCH:** Start the engine using this switch.
- 1J. **BLADE DEPTH STOP:** Sets the depth stop for repetitive cuts at the same depth. (Not available on Pro 65 Basic Model)
- 1K. **BLADE DEPTH INDICATOR:** Displays cutting depth.
- 1L. **LIGHT SWITCH:** Controls the lights for the gauges. (Not available on Pro 65 Basic Model)
- 1M. **WATER PUMP SWITCH:** Optional
- 1N. **PARKING BRAKE SWITCH:**
AUTO POSITION - With the engine start switch in the "RUN" position, the brake is automatically engaged when the transmission is shifted into neutral and automatically disengaged when the transmission is shifted from neutral into gear.

"OFF" POSITION - With the engine start switch in the "RUN" position, the brake is disengaged to allow the machine to be pushed.

NOTE: Anytime the engine start switch is in the "OFF" position, the parking brake is engaged. (Not available on Pro 65 Basic Model)
- 1O. **WATER INLET:**
- 1P. **ENGINE THROTTLE:**
- 1Q. **ENGINE CHOKE: Gas Models Only**
- 1R. **RED BUTTON:** Located on speed control lever. Use to raise and lower the saw. Press the upper part of the button to raise saw upward. Press the lower part of the button to lower the saw.
- 1S. **SPEED CONTROL LEVER:** Controls forward and reverse directions, stop, and the speed of the saw. Also shifts the transmission from low / neutral / drive.
- 1T. **RED PALM SWITCH:** For **EMERGENCY STOP** of the saw. Stops all systems except lights and engages parking brake. Twist to reset. Do not use for routine stopping.
- 1U. **WATER OUTLET:**
- 1V. **NEUTRAL POSITION:** The saw will stop travel movement when the speed control lever (1S) is in this position. The engine will not start unless the Speed Control Lever (1S) is in the NEUTRAL position.
- 1W. **PRE-CLEANER:**
- 1X. **AIR FILTER:**
- 1Y. **AIR RESTRICTION INDICATOR:** (Not available on Pro 65 Basic Model)
- 1Z. **WATER VALVE:**

FIGURE 2

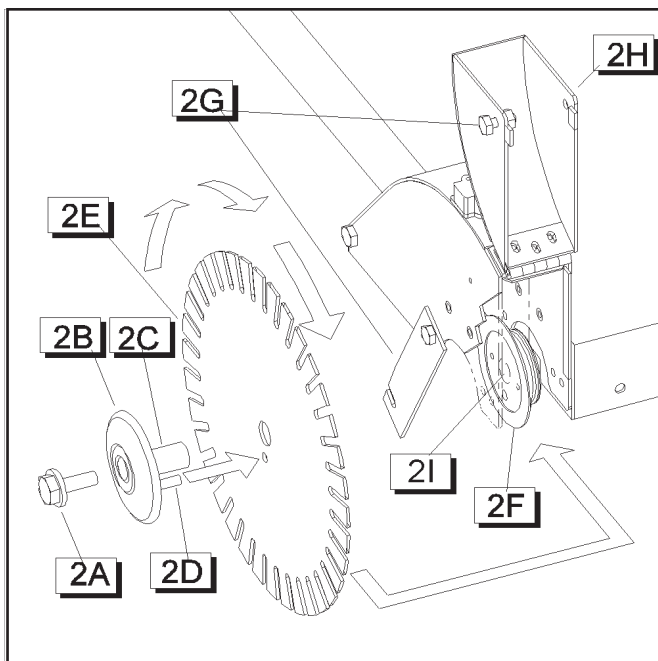

- 2A. BLADE SHAFT BOLT:** Use to tighten the outer flange against the diamond blade.
- 2B. OUTER FLANGE:** Use to hold the diamond blade in position.
- 2C. OUTER FLANGE ARBOR:** Use to support the diamond blade.
- 2D. LOCKING PIN:** Use to prevent the diamond blade from rotating on the shaft during operation.
- 2E. DIAMOND BLADE:** Use as the cutting tool for concrete and asphalt surfaces.
- 2F. INNER FLANGE:** Inside support used to hold the diamond blade in position.
- 2G. BLADE GUARD NOSE LATCH:** Use to latch the front of the blade guard in the down position.
- 2H. BLADE GUARD FRONT:** The front section of the blade guard.
- 2I. BLADE SHAFT:** Supports the blade flanges and blade.

FIGURE 3

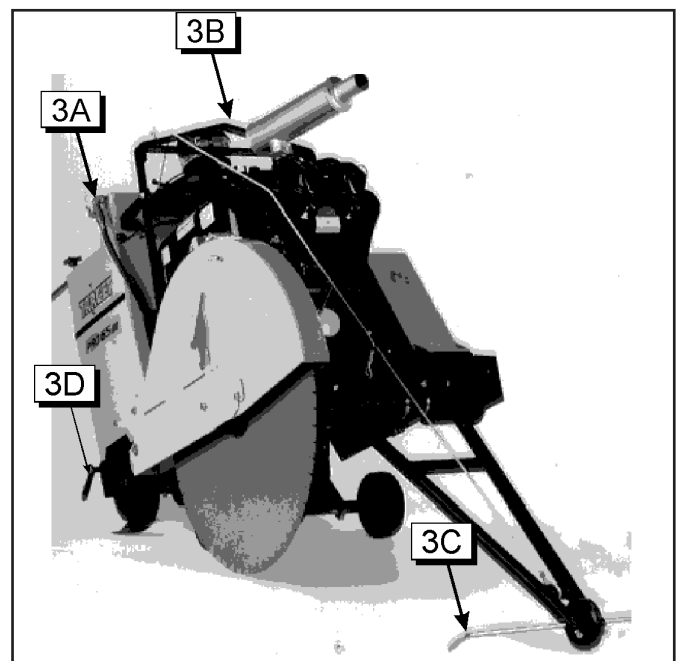

- 3A. WATER VALVE:** Use to control the water supply to the diamond blade.
- 3B. LIFTING BAIL:** The saw can be lifted from this point.
- 3C. FRONT GUIDE:** Use to locate the path of the diamond blade on the cutting line.
- 3D. REAR GUIDE:** Use to locate the path of the diamond blade on the cutting line.

PRE OPERATION CHECKLIST



Before leaving our factory, every machine is thoroughly tested. Follow our instructions strictly and your machine will give you long service in normal operating conditions.



Before starting up the machine, make sure you read this entire Operation's Manual and are with the operation of the machine.

WITH MACHINE COLD AND SETTING LEVEL:

1. Check engine oil. Fill to the full mark on dip stick with 10W30 oil.
 - Gas Models: Class MS, SD, SE or better.
 - Diesel Models: Class CE or CD
2. Connect battery cables.
3. Electric Models: Verify all electrical connections are intact.

1 - 2 HOUR OPERATION CHECK LIST:



ALWAYS park machine on a level surface with the engine "OFF" and the ignition switch set in the "OFF" position before performing any maintenance. Let the machine cool down!!

1. Check the engine air cleaner hose clamps. Tighten as required.
2. Tension the blade drive V-belts. DO NOT over tension!!
3. Check the transmission drive chain. DO NOT over tighten!!

SCHEDULED MAINTENANCE QUICK REFERENCE:



Before performing any maintenance, ALWAYS park the machine on a level surface with the engine "OFF" and the ignition switch set in the "OFF" position.

SERVICE DAILY:

1. Check engine oil level.
2. Check blade guard for damage.
3. Check hoses and clamps for damage or looseness. Tighten or replace as necessary.
4. Check air cleaner restriction indicator.
5. Lubricate bladeshaft bearings (Standard ball bearings only- Pro 65 Basic, Pro 40 & Pro 35).
6. Lubricate front wheel bearings.

SERVICE EVERY 50 HOURS:

1. Replace engine oil and filter.
2. Clean engine air fins.
3. Lubricate rear axle bearings.
4. Check blade drive V-belt tension. DO NOT over tension!!!

SERVICE EVERY 100 HOURS:

1. Lubricate front axle pivot bearings.
2. Check wheels for wear or damage.
3. Check transmission drive chain and sprockets for looseness.
4. Check engine air cleaner hose and clamps.
5. Check DC lift pump fluid level.
6. Check hydrostatic transmission fluid level.
7. Check the brake function, check the brake lining for wear.

SERVICE EVERY 250 HOURS:

1. Lubricate bladeshaft bearings. (Quad-sealed bearings - Pro 65 Premium only).

SERVICE EVERY 500 HOURS:

1. Replace DC lift pump fluid.
2. Replace hydrostatic transmission fluid.

SERVICE YEARLY:

1. Replace air filter primary and safety elements.

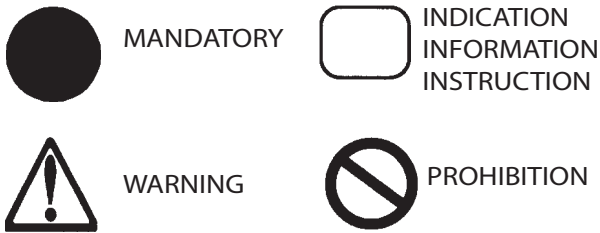

These signs will give advice for your safety

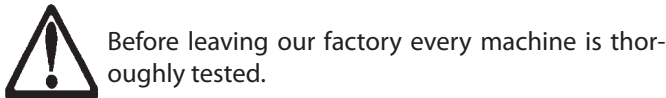

Follow our instructions strictly and your machine will give you long service in normal operating conditions.

1 USE

Use: Wet sawing of old and new concrete and asphalt.

Tools: Diamond blades — water cooled, Ø: 12", 14", 18", 20", 24", 26", 30", 36", 42" and 48" with Arbor Ø - 1"
(For information, contact your Target supplier)

Depths of Cut (Maximum):

MODEL	Blade Size				
	12"	14"	18"	20"	24"
35 III	3¾	4¾	6¾	7¾	9¾
40 III	3½	4½	6½	7½	9½
65 III	3½	4½	6½	7½	9½
Side Plunge	---	---	2"	3"	n/a

MODEL	Blade Size				
	26"	30"	36"	42"	48"
35 III	10¾	*	n/a	n/a	n/a
40 III	10½	12½	n/a	n/a	n/a
65 III	10½	12	15	17	20
Side Plunge	n/a	n/a	n/a	n/a	n/a

*Electric Only (12-1/2")

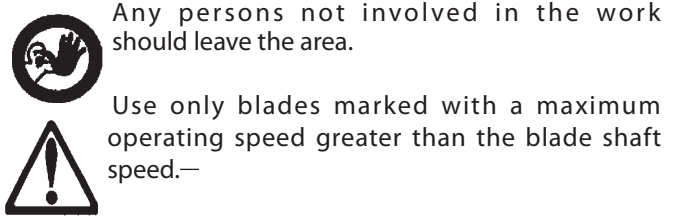
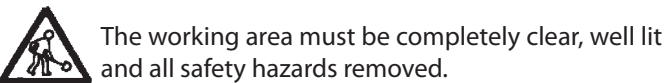
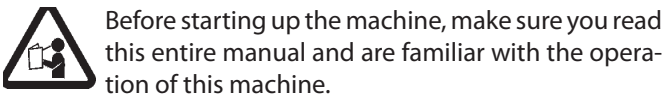

2 MOVING THE MACHINE

(See Fig. 1 and 2)

Set The Handles To The Desired Length:

- Loosen Knob (1A), pull the Handle Bar (1B) in or out to desired length, then tighten the Knob (1A).

Moving The Saw With The Engine Off:

- Turn Engine Start Switch to the "RUN" position.
- Raise the saw by pressing the top side of the Red Button (1R) on the Speed Control Lever (1S) until the Diamond Blade (2E) (if installed) clears the pavement surface.
- Put the Speed Control Lever (1S) into the Neutral (1V) position.
- Release the Parking Brake by turning the Parking Brake Switch (1N) to the OFF position.
- The saw can now be moved by standing behind it and pushing [while holding the Handle Bars (1B)].

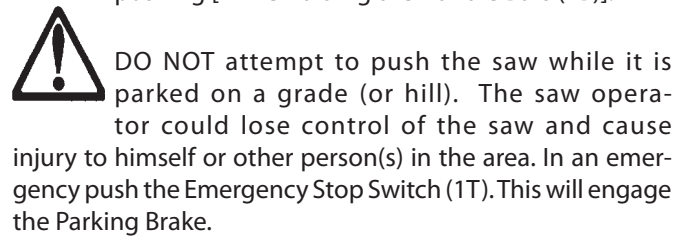

Moving The Saw With Engine On:

- Raise the saw by pressing the top side of the Red Button (1R) on Speed Control Lever (1S) until Diamond Blade (2E) (if installed) clears the pavement surface.
- Set the Parking Brake Switch (1N) to the AUTO position.
- Press the Water Safety Switch (1E) button. This will reset the Water Safety Switch, if the water supply has been interrupted.
- Speed Control Lever (1S) must be in the Neutral (1V) position to start the saw. The engine WILL NOT start unless the Speed Control Lever (1S) is in the Neutral (1V) position.
- Gas Models: Pull out the Engine Throttle (1P) and Choke (1Q).
- Diesel Models: Pull Throttle(1P) out halfway.
- Turn the Engine Start Switch (1I) to the start position until the engine starts, then release the switch. It will return to RUN position. If the engine does not start, repeat these steps.

- Gas Models: Push in the Engine Choke (1Q).
- Put the Control Lever (1S) into gear, push the lever forward for Forward saw movement, or to the rear for Reverse saw movement. The further you push the lever the faster the speed.



DO NOT attempt to start the saw while it is parked on a grade (or hill), unless the Parking Brake Switch (1N) is in the AUTO position.

3 **TRANSPORT (BLADE REMOVED)**

(See Fig. 1, 2, and 3)



Set Parking Brake Switch (1N) to auto position. Remove diamond blade (2E) before transport.

When moving the saw up and down ramps, with the engine on, use extreme caution.

- To go DOWN a ramp, drive the saw FORWARD slowly.
- To go UP a ramp, back the saw in REVERSE slowly.



WARNING! DO NOT roll the saw down a ramp while the control lever is in the NEUTRAL (1V) position.

Lifting The Saw. The saw can only be lifted by the factory installed Lifting Bail (3B).

To Transport By Vehicle:

- Set the Engine Start Switch (1I) in the OFF position.
- Set Speed Control Lever (1S) in the NEUTRAL (1V) position.
- Push Handle Bars (1B) inward and tighten Knobs (1A).



Block the saw in place or secure it into place to prevent movement during transport.

4 **CHECK BEFORE STARTING**

Take into account the working conditions from the health and safety point of view.

- Fuel: Check the engine maintenance manual.
 - * Gas Models: Unleaded gasoline is recommended.
 - * Diesel Models: #2 Diesel fuel is recommended.
- Check that the engine oil level is correct. Because the engine often operates at an angle, check the oil level (with engine horizontal) frequently to ensure that

the oil level never falls below the lower mark on the dipstick. 10W30 oil is recommended.

- For start up, refer to the engine manual.

5 **FITTING THE BLADE**

(See Fig. 1 and 2)



Always set the Engine Start Switch (1I) to the OFF position before mounting the blade.

- Set the Engine Start Switch (1I) to the OFF position.
- Raise the machine to a high position [by pressing the Red Button (1R) on the Control Lever (1S) upward].
- Loosen the bolt on the Blade Guard Latch (2G).
- Raise the front half of the Blade Guard (2H).
- Unscrew the Blade Shaft Bolt (2A). Remove Outer Flange (2B).
- Fit Diamond Blade (2E) to Outer Flange Arbor (2C).
- Install Outer Flange (2B) into the Blade Shaft (2I) making sure that the Locking Pin (2D) passes through the Diamond Blade (2E) and into the Inner Flange (2F).



Note the direction of rotation of the blade. The direction of rotation is shown by an arrow on both the Diamond Blade (2E) and the Blade Guard (2H). Make sure that the contact surfaces on the Diamond Blade (2E), Inner & Outer Flanges (2B & 2F) and Blade Arbor (2C) are clean.

- Rotate Outer Flange (2B) and Diamond Blade (2E) in the opposite direction of blade rotation to remove backlash.
- Install and tighten Blade Shaft Bolt (2A) using the Blade Shaft Wrench while firmly holding the Diamond Blade (2E).
- Lower front half of Blade Guard (2H) and tighten the Bolt (2G) on the Blade Guard Latch (2G).



The Blade Shaft Bolt (2A) on the Right Hand side has Left Hand threads. The Blade Shaft Bolt (2A) on the Left Hand side has Right Hand threads.



Slip on blade guards are provided with a safety latch which engages the support spade and a bolt to retain the rear of the guard.



Do not operate this saw without the latch engaged and the bolt installed. Inspect blade guards and latches frequently. **DO NOT USE IF DAMAGED.**

To Remove A SLIP-ON GUARD:

- Using the Blade Shaft Wrench remove the rear retaining bolt.
- Slip the Blade Shaft Wrench between the guard and the engine onto the latch lever. Raise the lever to unlatch and lift guard off spade.

To Install A SLIP-ON GUARD:

- Lower guard onto spade until latch engages.
- Install bolt in rear of guard using Blade Shaft Wrench.

6 STARTING THE SAW

(See Fig. 1, 2 and 3)



Always pay extreme care and attention to the preparation of the machine before starting.



Remove all wrenches and tools from the floor and the machine.



Always keep blade guard and transmission guard in place.

- Follow the operating instructions and warnings on top of the saw cowl.
- Close the Water Valve (3A).
- Mark the surface to be cut by drawing a line where the cut is to be made.
- Pull out Handle Bars (1B) to desired length and tighten Knobs (1A).
- Lower the Front Guide (3C). Align the Front Guide (3C), Rear Guide (3D) and Diamond Blade (2E) with the line on the surface.
- To start the saw when no water pressure is present push the reset button on the Water Safety Switch (10).
- Set Speed Control Lever (1S) to the Neutral (1V) position. Saw will not start unless the Speed Control Lever (1S) is in the Neutral (1V) position.
- Start the engine using the Engine Start Switch (1I). Follow the procedure in the engine manual.
- Let the engine warm up for several minutes with the Engine Throttle (1P) set at idle.
- When ready, open the Water Valve (3A).



Test for adequate water supply [2-1/2 to 5 gal/min (10 to 20 lit./min)]. Low water flow will cause damage to diamond blades.

See chart (Page 17) for the appropriate blade shaft and engine speeds for specific blade sizes.

- Shift the Speed Control Lever (1S) into gear.
- Move the saw forward or reverse slowly by pushing

or pulling on the Speed Control Lever (1S). Move the saw slowly to prevent stalling the blade. Make sure the Front Guide (3C), Rear Guide (3D) and the Diamond Blade (2E) stay on the line.

- Lower the saw by pressing the bottom side of the Red Button (1R) on the Speed Control Lever (1S) downward until the Diamond Blade (2E) is at the desired cutting depth (See “Blade Cutting Depth Information—Below).

Blade Cutting Depth Information:

This saw is equipped with a Blade Depth Indicator (1K) which indicates the depth at which the Diamond Blade (2E) is cutting. This saw also includes a Blade Depth Stop (1J) which stops the cutting depth of the blade at a specified depth.

Use of the Blade Depth Indicator (1K):

- If the engine is running - Turn the Engine Start Switch (1I) to the OFF position to STOP the engine.
- Turn the Engine Start Switch (1I) to the ON position.
- Lower the Diamond Blade (2E) by pushing the Red Button (1R) on the Control Lever (1S) downward until the Diamond Blade (2E) touches the surface to be cut.
- Rotate the Blade Depth Indicator Knob (1K) to the zero position. The blade cutting depth will now be indicated on the Depth Indicator (1K) when the blade is lowered into the cutting surface.

Use of the Blade Depth Stop (1J):

- Lower the blade by pushing the Red Button (1R) on the Speed Control Lever (1S) downward until the Diamond Blade (2E) is at the required depth [as indicated on the Blade Depth Indicator (1K)].
- Set the Blade Depth Stop (1J) by turning the knob clockwise until tight. Now the maximum cutting depth is set. If the saw is raised out of the cut surface for any reason it can now be lowered to this specified depth by lowering the blade into the cutting surface with the Red Button (1R) on the Control Lever (1S).

The saw WILL NOT lower to any depth greater than the position set on the BLADE DEPTH STOP (1J). Therefore, if a deeper cut is required, the Depth Stop Knob MUST be loosened, then SET to the new depth required.



7 STOPPING THE SAW

(See Fig. 1, 2 and 3)



For EMERGENCY STOP, press down the RED PALM SWITCH (1T) on the cowl. This will stop the engine, disconnect power to all electrical items except lights and the parking brake will engage. Reset the RED PALM SWITCH (1T) by turning the red button in the direction of the arrows (Clockwise) until it pops up. Then restart engine.



DO NOT use the EMERGENCY STOP SWITCH (1T) for normal, routine engine stopping.

- Move The Control Lever (1S) to the Neutral (1V) position.
- Raise the Diamond Blade (2E) out of the cut by pressing the Red Button (1R) on the Control Lever (1S) upward until the Diamond Blade (2E) clears the surface.
- Set the Engine Throttle (1P) to the IDLE position.
- Turn off the Water Valve (3A).
- STOP the engine by turning the Engine Start Switch (1I) to the OFF position.



DO NOT turn Key Switch (1I) off while saw is moving.

8 INCIDENTS DURING SAWING

(See Fig. 1 and 2)

If ENGINE STOPS during sawing, check the following:

- Engine out of fuel—Check Fuel Gauge (1G).
- Lack of water signals the Water Safety Switch (1E) to stop the engine. Press button (1E) to reset the switch, and then restart the engine.
- Excessively fast cutting speed will stall engine.
- Red Palm Emergency Switch (1T) has been pressed down. Reset by turning red button until it pops upward.

If DIAMOND BLADE (2E) STOPS during sawing, check:

- Drive belt tension is inadequate.

SAW LOWERS TOO FAST:

- The lowering rate of the saw can be adjusted using the Flow Control Valve at the rear or the saw. If the saw falls too quickly, turn the knob on the Flow Control Valve CLOCKWISE until an adequate lowering rate is set.

If the ENGINE or BLADE STALLS for any reason, raise the blade completely from the cut, inspect the machine thoroughly before restarting the engine. When lowering the blade into a partial cut, align the blade exactly with the cut to prevent damage to the blade.



Entrust all repairs to your authorized dealer only.

9 ADJUSTMENTS: STRAIGHTLINE SAWING

While cutting, the saw may steer to the right from the required straight line marked on the cutting surface (if the Diamond Blade (2E) is installed on the right hand side). If this occurs, the Rear Axle of the saw can be pivoted to compensate for this situation.

- Loosen the three (3) 1/2"-13 UNC Bearing Mounting Bolts on the Left End of the rear axle.
- The axle is adjusted by turning the M12 Adjustment Bolt located at the rear lower left of saw cowl.
- If the saw steers to the RIGHT while sawing, Turn the Adjustment Bolt COUNTER-CLOCKWISE.
- If the saw steers to the LEFT while sawing, Turn the Adjustment Bolt CLOCKWISE.
- Verify transmission belts and pulleys are in line.
- Re-tighten the three (3) 1/2"-13 UNC Bearing Mounting Bolts.

10 MAINTENANCE



Before performing any maintenance, ALWAYS park the machine on a level surface with the Engine OFF and the Engine Start Switch in the OFF position.

After each use: CLEAN the machine.

LUBRICATION:

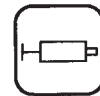

ENGINE OIL: Check daily. Change Engine Oil and Oil Filter after every 50 HOURS of operation. 10W30 is generally recommended.

* Gas Models: 10W30 MS, SD, SE or better

	Pro 35 III	Pro 40 III	Pro 65 III
Capacity:	4 Qt. - Gas	5 Qt.	7 Qt.
	4.5 Qt - Dsl		

STANDARD BALL BEARING BLADESHAFT BEARINGS: Lubricate daily with a Premium Lithium 12 based grease conforming to NLG1 GRADE #2 consistency. (Pro 65 Basic, Pro 40, Pro 35)

FRONT WHEEL BEARINGS: Lubricate daily.

Lubricate every 50 hours:

- Rear Axle Bearings

Lubricate every 100 hours:

- Front Axle Pivot Bearings

Lubricate Every 250 Hours: (Pro 65 Premium only)

- Quad-Sealed Blade Shaft Bearings: Use only a Premium Lithium 12 based grease conforming to NLG1 GRADE #2 consistency.

TRANSMISSION GEARBOX:

- This unit is lubricated for the life of the unit, so no lubrication is required. If, for any reason, the unit does need to be refilled, use Mobilux EP023, 1.5 quarts (1.41 l), synthetic gear lubricant.

HYDRAULIC SYSTEM:

- Refer to Section 12, Hydraulic System .

PARKING BRAKE:

- Refer to Section 13, Parking Brake .

AIR FILTER:

- Clean the Air Filter Outer Element when the Restriction Indicator (1Y) Red Signal appears. DO NOT clean the Inner Safety Element!!!!
- On Pro 65III Basic Model: remove cap and inspect.

To Change Or Clean The Air Filter Element:

- Remove the Air Filter Housing by loosening the Air Filter Housing Clamp, and pulling the housing off.
- Remove wing nut and pull the Air Filter Outer Element out of the filter housing and replace, or clean by using low pressure compressed air [2.75 bar (40 psi - MAX)] from the inside out. DO NOT clean the filter element by tapping it on the ground or other objects, this will damage the filter element!
- Install Air Filter Outer Element by pushing it into the housing. Replace wing nut.
- Install the Air Filter Housing and tighten the Air Filter Housing Clamp.
- Replace the Inner Safety Element once per year or if it becomes damaged.
- Replace any damaged filters or gaskets.
- Check air hose and clamps for damage or looseness. Tighten or replace as required.

DRIVE CHAIN AND SPROCKETS:

- Check for wear and looseness. Tighten as required.



Do not over tighten the Drive Chain!! The correct tightness allows for some slack.



Store in a safe place out of reach of children. Remove all adjustment tools and wrenches. Store diamond tool in a safe place so it cannot be damaged.

11 BLADE SHAFT V-BELT TENSION

(See Fig. 1)

This saw is equipped with high tension banded V-belts. The belts are properly tensioned at the factory but after a few hours of operation they will stretch and become loose.

To Tension V-Belts:

- Turn Engine Start Switch (1I) to the OFF position.
- Using the wrench, loosen the horizontal clamping bolts at the front of the machine.
- Turn the Tensioning Bolt [at the front of machine] CLOCKWISE until the V-Belts are tight.
- Replace V-Belts in complete sets only.



Never tension V-Belts beyond the original factory tension. Loose V-Belts result in poor saw performance and short belt life.

12 HYDRAULIC SYSTEM

The hydraulic system on this saw is used to RAISE / LOWER the Diamond Blade (2E), to propel the saw FORWARD or REVERSE, and to release the Parking Brake. The hydraulic system consists of a Hydrostatic Transmission, a DC Lift Pump with a Flow Control Valve, a Hydraulic Lift Cylinder and a Brake Caliper.

- Check Hydrostatic Transmission fluid level periodically. Maintain oil level with SAE 10W30 API CLASS SE,CC,CD motor oil. DO NOT OVERFILL! Check oil level when saw is level.
- Change Hydrostatic Transmission fluid every 500 hours of operation. Fill Hydraulic Reservoir with SAE 10W30 API Class SE,CC,CD motor oil. DO NOT OVERFILL! Check oil level when saw is level.
- Check the DC Lift Pump fluid level periodically. Maintain oil level with Dexron III transmission fluid. DO NOT OVERFILL!
- The lowering rate of the saw can be adjusted using the Flow Control Valve at the rear of the saw. If the saw falls too quickly, turn the knob on the Flow Control Valve CLOCKWISE until an adequate lowering rate is set.

13 PARKING BRAKE

- The Parking Brake is a spring applied, hydraulic pressure release, caliper and disc system. In simple terms, the brake is locked when there is no oil pressure. It is released when high pressure oil is applied. High pressure oil is supplied and held by the electric lift pump and electric valves.
- When the 12 volt DC current is not supplied, the parking brake will lock up.
- If the battery is low or weak, the parking brake and the lift pump will act erratically and not release. If the engine is running or the battery has an adequate charge, this will not occur.

- Using a feeler gauge, check the brake pad and disc for wear after every 100 hours of use. The gap between the brake disc and brake pad should not exceed .015 inches. The brake gap can be adjusted by loosening the setscrew on top of the caliper and rotating the piston clockwise to reduce the gap.

14 **IMPORTANT ADVICE**

(See Fig. 2)

- Tighten loose nuts and bolts regularly, particularly after several hours of operation.
- Check V-Belt tension regularly. Re-tighten V-Belts as necessary. Replace V-Belts in complete sets only.
- Remove the Diamond Blade (2E) for storage. Store it carefully.
- Check the water spray over the Diamond Blade (2E) periodically.
- Tighten the Diamond Blade (2E) firmly on the Blade Arbor (2C).
- Make sure the contact faces of Flanges (2B & 2F), Diamond Blade (2E), and Blade Shaft (2I) are clean.
- Use the Emergency Stop Switch (1T) ONLY in the case of emergency. Do not use for normal engine stopping.
- Put the saw in Neutral (1V) before turning the key to the OFF position.

15 **ENGINE SPEED ADJUSTMENT**

(See Fig. A and B)



Serious injury can occur to the operator or people in the work area if the rotational speed (n/min) of the Diamond Blade (2E) exceeds the maximum speed (n/min) marked on the Diamond Blade (2E).

GOVERNOR SETTING:

Governor Adjustment - The Governor Rod connection to the carburetor must be very carefully adjusted for length otherwise the Governor will not function properly and will cause the engine to surge. With the engine at rest, the Governor spring will keep the flyweights in, and the Control Rod must be long enough to hold the Carburetor Throttle wide open at that point.

With the Control Rod disconnected from the Governor Lever, as illustrated in Figure A, push the rod toward the carburetor as far as it will go. This will put the carburetor Throttle Lever in a wide open position. The Governor Lever should then be moved as far as possible in the same direction. Holding both parts in the above position, the rod should be screwed in or out of the swivel block on the carbure-

tor until the bent end of the rod registers with the hole in the lever - then screw the rod in one more turn. The extra turn will shorten the linkage slightly and will enable the Carburetor Throttle Lever to bounce back from the STOP pin rather than jam against the pin when a load is suddenly applied to an idling engine. This will eliminate excessive wear on the threads in the Carburetor Throttle Swivel Block.

Governor Lever (Figure B) - The Governor Lever is furnished with 12 holes for attaching the Governor Spring. It is very important that the spring is hooked into the proper hole to suit the speed at which the engine is to be operated. The Governor Lever Chart shows the full load and no load speeds of the engine and the hole corresponding thereto. Note that the full load speed is less than the no load speed and this must be taken into consideration when readjusting the Governor. As an example: If the engine is to be operated at 2000 revolutions per minute (RPM) under load, the spring should be hooked into the 6th hole in the Governor Lever and the spring tension adjusted with the adjusting screw to run 2200 RPM under no load. The speed at full load will then be approximately 2000 RPM's.

The Tachometer or revolution counter should be used against the crankshaft to check the speed while adjusting the Governor spring tension. Tightening the adjusting screw locknut will give higher speeds, while loosening the locknut will lower the spring tension and reduce the RPM.

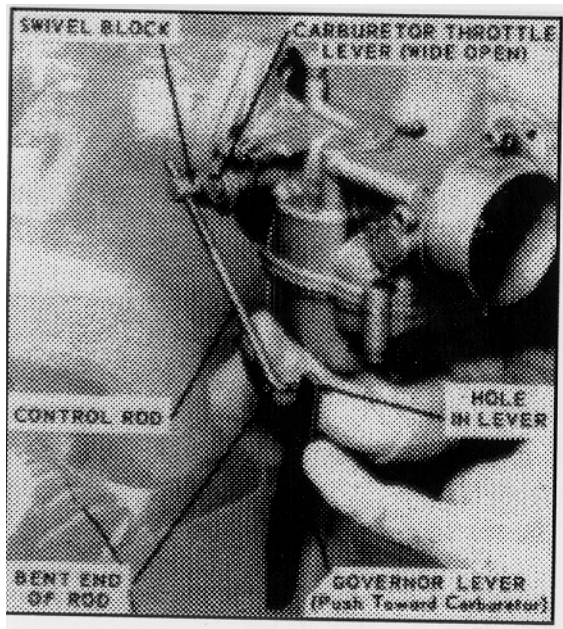

FIGURE A

Figure B: Pro 35III

Wisconsin Engine Model W4-1770 35HP

LOAD RPM	NO LOAD RPM	HOLE NUMBER
1400	1600	4
1500	1735	5
1600	1775	5
1700	1905	6
1800	2050	7
1900	2115	7
2000	2230	8
2100	2300	8
2200	2430	9
2300	2480	9
2400	2625	10
2500	2685	10
2600	2795	11
2700	2930	12
2800	3005	12
2900	3100	12
3000	3200	12

Figure B: Pro 40III

Wisconsin Engine Model VG4D 37HP

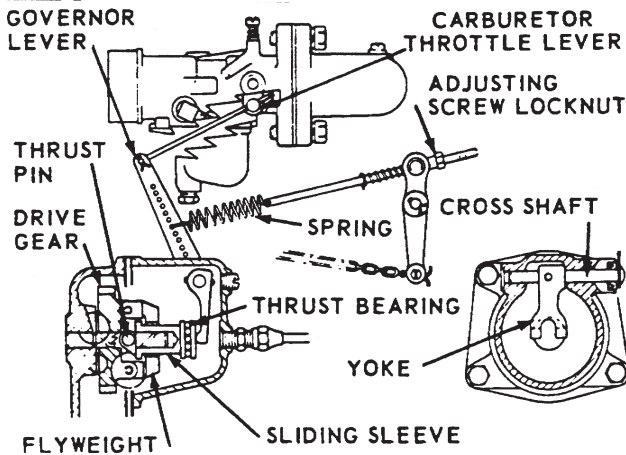

LOAD RPM	NO LOAD RPM	HOLE NUMBER
1400	1550	4
1500	1650	5
1600	1725	5
1700	1850	6
1800	1950	7
1900	2050	8
2000	2125	8
2100	2250	9
2200	2350	10
2300	2425	10
2400	2550	11

Figure B: Pro 65III

Wisconsin Engine Model V-465 65HP

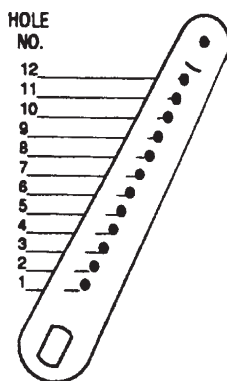

FIGURE B

LOAD RPM	NO LOAD RPM	HOLE NUMBER
1500	1685	3
1600	1825	4
1700	1855	4
1800	2000	5
1900	2055	5
2000	2200	6
2100	2230	6
2200	2375	7
2300	2440	7
2400	2545	8
2500	2695	9
2600	2745	9
2700	2810	9
2800	2935	10
2900	3065	11
3000	3175	12

16 PRO 35III ELECTRIC SAWS

The Pro 35III is available in several 20HP electric versions. It is available in 4 different voltages with three (3) different motors. It comes completely wired with appropriate plugs, connectors, wiring, motor starter, overload heaters and an in dash current load meter. The electric saw is operated exactly like a gas saw after it is connected to the power source. The key must be turned to the Start position and will engage the motor starter. Turn the key off, the motor will stop. The emergency stop switch and water safety switch will also stop the motor.

Operate the electric saw at a speed where the current load meter does not exceed 100% of full load current. Exceeding 100% of the full load amperage will result in the current overload heaters to overheat and shut off the electric motor. After allowing the overload to cool off, (approx. 5 minutes), press the RESET button on the front of the electrical enclosure box. Turn the key to the start position to engage the motor starter.

See page 15 for further details.



WARNINGS!!!

- DO turn the "ON/OFF" switch to the "OFF" position prior to connecting the machine to the power source.
- DO make sure electric powered machines are plugged into a properly grounded circuit.
- DO make sure power cords are the proper size and in good condition.
- DO follow all electrical codes in your area.
- DO use correct voltage and proper extension cords. Never carry tool by cord or yank it to disconnect it from receptacle. Keep cord away from heat, oil and sharp edges.
- DO disconnect tools from power source when not in use, before servicing and when changing accessories.
- DO carefully maintain and clean for better and safer performance. Follow instructions for changing accessories. Inspect tool cords periodically and, if damaged, have repaired by authorized service facility.

- DO NOT lay power cords in or near the water.
- DO NOT leave this machine unattended with the motor running.
- DO NOT replace the motor with any motor that does not have a special grounding connection.

17 ACCESSORIES

BLADE GUARD CONVERSION KITS:

Use the proper size blade guard for the particular diamond blade size being operated. See Charts on pages 49 - 51 for blade guards that are available.

WEIGHT KIT: (Pro 65 III or Pro 40 III)

A rear mounted Weight Kit is available. It is standard equipment for units shipped with 48" blade guards. It can be purchased as an accessory for units with smaller blade guard sizes.

ACCESSORIES AND KITS

Item	Part No.	35III	40III	65III	65III
				Prem.	Basic
Deluxe Light Kit	167656	*	*	*	*
Tie Down Kit	167190	*	*	*	*
Upright Muffler	163715			*	*
Upright Quiet Muffler	163801			*	*
Upright Quiet Muffler	167438	*			
48" Conversion	176821			*	
Blade Guards:					
18" Slip-on	176635	*	*	*	
18" Bolt-on	174273				*
26" Slip-on	176645	*	*	*	
26" Bolt-on	167475				*
30" Slip-on	166911	Elec*Only	*	*	
30" Bolt-on	167676				*
36" Slip-on	166931			*	
36" Bolt-on	174275				*
48" Bolt-on	166932			*	
Water Pump Kit	167554	*	*	*	
Blade Stack Kit (Std. Shaft) (4.50")	176292	*			
Blade Stack Kit, QDS Flanges:					
5.00" Dia	177327		*	*	*
6.00" Dia	163480			*	*
Side Plunge Kit	163944		*	*	

Notes:

1. If A Box Is NOT CHECKED, That Item IS NOT AVAILABLE For The Saw Model Shown.
2. New Saw Models (Pro 35 III, Pro 40 III, Pro 65 III) Have Some Of These Items Installed As Standard

18

METRIC HARDWARE

These saws are equipped with the majority of its hardware items (capscrews, nuts, etc.) utilizing the METRIC system, although a limited number of hardware items continue to use the ENGLISH (INCH) system of measurement. Within this manual and the corresponding parts list, these components are specified by the measurement. Be sure to use the proper hardware (METRIC or ENGLISH) or threaded fasteners (such as welded-on nuts) could be damaged.

19

REPAIRS

We carry out all repairs in the shortest possible time and at the most economical prices. (See front page for our address and phone numbers)

20

SPARE PARTS

For quick supply of spare parts and to avoid any lost time, it is essential to quote the data on the manufacturer's plate fixed to the machine and the part number (s) to be replaced with every order.

The instructions for use and spare parts found in this document are for information only and are not binding. As part of our product quality improvement policy, we reserve the right to make any and all technical modifications without prior notice.



The manufacturer accepts no responsibility caused by unsuitable use or modifications

ESPECIFICACIONES PRO 65III

NO. DE MODELO:	18W	26W	30W	36W	48W	
SCPL20G						
Modelo Básico:	C50185	C50187	C50189	C50191	N/A	N/A
Básico con Bomba de Agua:	C50186	C50188	C50190	C50192	N/A	N/A

NO. DE MODELO:	18S	26S	30S	36S	48W	
SCPL20G						
Premium con Cojinetes Cuádruples Sellados y QDS	C50193	C50195	C50197	C50199	N/A	N/A
Premium con Cojinetes C50202 Cuádruples Sellados, QDS y Bomba de Agua	C50194	C50196	C50198	C50200	C50201	

CARACTERÍSTICAS DE LA SIERRA ESTANDAR

Capacidad Del Protector pulg	18 pulg	26 pulg	30 pulg	36 pulg	48 pulg	18/20
De La Sierra: (450mm/508mm)	(450mm)	(650mm)	(750mm)	(900mm)	(1200mm)	
RPM Del Eje De La Hoja:	2750	1750	1400	1400	950	2750
Profundidad Máx. De Corte: (4,5cm)	6-1/2" (16,5cm)	10-1/2" (26,7cm)	12" (30,5cm)	15" (38,1cm)	20" (50,8cm)	1-3/4"

Tamaño Del Árbol: 1" (25,4mm) con pasador impulsor, la hoja se puede instalar en cualquiera de los dos lados del eje (dos pasadores impulsores)

Diámetro Del Eje De La Hoja: 1-3/4" (44,5mm) de diámetro con bridas de desconexión rápida

Cojinetes Del Eje De La Hoja: Básico: Cojinetes a rodillo en bloque tipo cojín, auto-alineables.
Premium: Cojinetes sellados cuádruples a rodillo, auto-lineables.

Impulsor Del Eje De La Hoja: Básica: 18": (8) cintas en V 3VX de muesca individual; — 26", 30", 36": (10) cintas en V 3VX
Premium: 18" (2) cintas en V bandeadas 3VX de 4 muescas;
26", 30", 36", 48" (2) cintas bandeadas 3VX de 5 muescas
SCPL: (2) cintas bandeadas 3VX de 5 muescas

Control De La Hoja: Bomba electrohidráulica eleva y baja la hoja; tope de profundidad positivo; indicador de profundidad de corte. Botón Quick-Lift para elevar y bajar la hoja en la palanca de control de velocidad.

Refrigerante De La Hoja: Agua

Ejes: Delantero 1-1/2" (38,1mm) diámetro
Trasero 1-1/4" (31,8) diámetro

Ruedas: Delanteras 8" x 2-1/2" x 1" (203 x 63,5 x 25,4mm); cojinetes de rodillos, neumáticos de caucho macizo, sellos de neopreno para grasa, se proveen conectores de lubricación a presión.
Traseras 10" x 3" (254 x 76mm) desconexión rápida; banda de rodadura de caucho macizo

Transmisión: Básica: Transmisión Hidrostática con caja de engranajes sellada y transmisión final en cadena individual.

Peso: lb (kg)

Embalado: 1,443 (646) 1,465 (656) 1,486 (666) 1,517 (680) 1,872 (839) 1,486 (666)
Desembalado: 1,346 (603) 1,368 (613) 1,389 (622) 1,420 (636) 1,783 (798) 1,389 (622)

Añadir Para: Bomba 10 (4,5)
Reflector De Lujo 7 (3)

ESPECIFICACIONES PRO 40III

NO. DE MODELO:	18S	26S	30S
Número De Ítem:	C90071	C90072	C90073
No. Ítem Con Bomba De Agua:	C90074	C90075	C90076

CARACTERÍSTICAS DE LA SIERRA ESTANDAR

Capacidad Del Protector De La Sierra:	18" (450mm)	26" (650mm)	30" (750mm)
---------------------------------------	----------------	----------------	----------------

RPM Del Eje De La Hoja:	2750	1850	1700
-------------------------	------	------	------

Profundidad Máx. De Corte:	6-1/2" (16,5cm)	10-1/2" (26,7cm)	12-1/2" (31,8cm)
----------------------------	--------------------	---------------------	---------------------

Tamaño Del Árbol: 1" (25,4mm) con pasador impulsor, la hoja se puede instalar en cualquiera de los dos lados del eje (dos pasadores impulsores)

Diámetro Del Eje De La Hoja: 1-3/4" (44,5mm) de diámetro con bridas de desconexión rápida

Cojinetes Del Eje De La Hoja: Cojinetes dobles de chumacera autoalineables

Impulsor Del Eje De La Hoja: (7) correas trapecoidales 3VX;

Control De La Hoja: Bomba electrohidráulica eleva y baja la hoja; tope de profundidad positivo; indicador de profundidad de corte. Botón Quick-Lift para elevar y bajar la hoja en la palanca de control de velocidad.

Refrigerante De La Hoja: Con agua; Tubos duales para rociamiento de agua de chorros múltiples plateados con zinc; Conector de la provisión de agua localizado en la parte posterior izquierda de la sierra; Válvulas para el control de agua separadas en cada lado de la sierra.

Ejes: **Delantero** 1-1/2" (38,1mm) diámetro
 Trasero 1-1/4" (31,8mm) diámetro

Ruedas: Delanteras 8" x 2-1/2" x 1" (203 x 63,5 x 25,4mm); cojinetes de rodillos, neumáticos de caucho macizo, sellos de neopreno para grasa, se proveen conectores de lubricación a presión.

Traseras 10" x 3" (254 x 76mm) desconexión rápida; banda de rodadura de caucho macizo

Transmisión: Transmisión Hidrostática con caja de engranajes sellada y transmisión final en cadena individual; Perilla de encendido neutral y neutral de seguridad; Freno de estacionamiento; Manubrio de control individual para posición neutral y para posición hacia adelante/parada/reversa.

Velocidad Infinita 0 a 250 rpm, avance y retroceso

Freno Parque: Resorte aplicado; Liberación de presión hidráulica; Frenos calibrados y a disco.

Peso: lb (kg)

Embalado:	1430 (640)	1460 (654)	1483 (664)
------------------	------------	------------	------------

Desembalado:	1341 (601)	1363 (611)	1394 (625)
---------------------	------------	------------	------------

Añadir Para:	Bomba	10 (4,5)	10 (4,5)	10 (4,5)
---------------------	--------------	----------	----------	----------

	Reflector De Lujo	7 (3)	7 (3)	7 (3)
--	--------------------------	-------	-------	-------

ESPECIFICACIONES PRO 35III

NO. DE MODELO:	<u>18S</u>	<u>26S</u>	<u>18S</u>	<u>26S</u>	<u>30S</u>
	Gas	Gas	Diesel	Diesel	Diesel
Número De Ítem:	C80155	C80157	C80159	C80161	C80163
No. Ítem Con Bomba De Agua:	C80156	C80158	C80160	C80162	C80164

CARACTERISTICAS DE LA SIERRA ESTANDAR

Capacidad Del Protector De La Sierra:	18 pulg (450 mm)	26 pulg (650 mm)	18 pulg (450 mm)	26 pulg (650 mm)	30 pulg (750 mm)
RPM Del Eje De La Hoja:	2750	1750	2750	1750	1520
Profundidad Máx. De Corte:	6-3/4" (17,2 cm)	10-3/4" (27,3 cm)	6-3/4" (17,2cm)	10-3/4" (27,3 cm)	12-1/2" (31,8 cm)
Tamaño Del Árbol: dos	1" (25,4 mm) con pasador impulsor, la hoja se puede instalar en cualquiera de los lados del eje (dos pasadores impulsores)				
Diámetro Del Eje De La Hoja:	1-7/16" (36,5 mm) de diámetro con bridas de desconexión rápida				
Cojinetes Del Eje De La Hoja:	Cojinetes dobles de chumacera autoalineables				
Impulsor Del Eje De La Hoja:	(6) correas trapezoidales 3VX;				
Control De La Hoja: palanca de	Bomba electrohidráulica eleva y baja la hoja; tope de profundidad positivo; indicador de profundidad de corte. Botón Quick-Lift para elevar y bajar la hoja en la control de velocidad.				
Refrigerante De La Hoja:	Con agua; Tubos duales para rociamiento de agua de chorros múltiples plateados con zinc; Conector de la provisión de agua localizado en la parte posterior izquierda de la sierra; Válvulas para el control de agua separadas en cada lado de la sierra.				
Ejes:	Delantero	1" (25,4mm) diámetro			
	Trasero	1" (25,4mm) diámetro			
Ruedas:	Delanteras	6" x 2" x 1" (152 x 51 x 25,4mm); cojinetes de rodillos, neumáticos de caucho macizo, sellos de neopreno para grasa, se proveen conectores de lubricación a presión.			
	Traseras	8" x 2" x 1" (203 x 51 x 25,4mm); cahvetero; banda de rodadura de caucho macizo; montada y enchavetada al semieje.			
Transmisión:	Transmisión hidrostática con caja de engranajes sellada y mando final de cadena simple, neutro e interruptor de arranque de seguridad en deuto, freno de estacionamiento, palanca de control simple para neutro y avance/parada/retroceso.				
Velocidad	Infinita 0 a 220 rpm, avance y retroceso				
Freno Parque:	Resorte aplicado; Liberación de presión hidráulica; Frenos calibrados y a disco.				
Chasis:	Construcción rígida de sección de canal y cajón para trabajo pesado.				
Peso: lb (kg)					
Embalado:	1043 (467)	1053 (472)	1208 (541)	1208 (541)	1218 (553)
Desembalado:	940 (435)	980 (439)	1135 (509)	1135 (509)	1145 (519)
Añadir Para:					
	Bomba	10 (4,5)	10 (4,5)	10 (4,5)	10 (4,5)
	Reflector De Lujo	7 (3)	7 (3)	7 (3)	7 (3)

ESPECIFICACIONES ELECTRICA PRO 35III

NO. DE MODELO:	26S/230V	26S/460V	30S/230V	30S/460V	30S/575V
Número De Ítem:	C80166	C80165	C80168	C80167	C80169
No. Ítem Con Bomba De Agua:	N/A	N/A	N/A	N/A	N/A

CARACTERISTICAS DE LA SIERRA ESTANDAR

Capacidad Del Protector De La Sierra:	26 pulg (650 mm)	26 pulg (650 mm)	30 pulg (750 mm)	30 pulg (750 mm)	30 pulg (750 mm)
RPM Del Eje De La Hoja:	1750	1750	1420	1420	1420
Profundidad Máx. De Corte:	10-3/4" (27,3 cm)	10-3/4" (27,3 cm)	12-1/2" (31,8 cm)	12-1/2" (31,8 cm)	12-1/2" (31,8 cm)
Tamaño Del Árbol: dos	1" (25,4 mm) con pasador impulsor, la hoja se puede instalar en cualquiera de los lados del eje (dos pasadores impulsores)				
Diámetro Del Eje De La Hoja:	1-7/16" (36,5 mm) de diámetro				
Cojinetes Del Eje De La Hoja:	Cojinetes dobles de chumacera autoalineables				
Impulsor Del Eje De La Hoja:	(6) correas trapezoidales 3VX;				
Control De La Hoja: dor palanca de	Bomba electrohidráulica eleva y baja la hoja; tope de profundidad positivo; indicador de profundidad de corte. Botón Quick-Lift para elevar y bajar la hoja en la palanca de control de velocidad.				
Refrigerante De La Hoja:	Con agua; Tubos duales para rociamiento de agua de chorros múltiples plateados con zinc; Conector de la provisión de agua localizado en la parte posterior izquierda de la sierra; Válvulas para el control de agua separadas en cada lado de la sierra.				
Ejes: Delantero	1" (25,4mm) diámetro				
Trasero	1" (25,4mm) diámetro				
Ruedas: Delanteras	6" x 2" x 1" (152 x 51 x 25,4mm); cojinetes de rodillos, neumáticos de caucho macizo, sellos de neopreno para grasa, se proveen conectores de lubricación a presión.				
Traseras	8" x 2" x 1" (203 x 51 x 25,4mm); caucho; banda de rodadura de caucho macizo; montada y enchavetada al semieje.				
Transmisión:	Transmisión hidrostática con caja de engranajes sellada y mando final de cadena simple, neutro e interruptor de arranque de seguridad en deuto, freno de estacionamiento, palanca de control simple para neutro y avance/parada/retroceso.				
Velocidad	Infinita 0 a 220 rpm, avance y retroceso				
Freno Parque:	Resorte aplicado; Liberación de presión hidráulica; Frenos calibrados y a disco.				
Chasis:	Construcción rígida de sección de canal y cajón para trabajo pesado.				
Peso: lb (kg)					
Embalado:	1043 (467)	1053 (472)	1208 (541)	1208 (541)	1218 (553)
Desembalado:	940 (435)	980 (439)	1135 (509)	1135 (509)	1145 (519)
Añadir Para: Bomba	10 (4,5)	10 (4,5)	10 (4,5)	10 (4,5)	10 (4,5)
Reflector De Lujo	7 (3)	7 (3)	7 (3)	7 (3)	7 (3)

FUENTE DE ALIMENTACION

Motor:	Baldor	Baldor	Baldor	Baldor	Baldor
Especificaciones:	TEFC	TEFC	TEFC	TEFC	TEFC
Tasación de HP	20	20	20	20	20
Voltaje:	230	460	230	460	575
Fase:	3	3	3	3	3
Ciclos:	60	60	60	60	60
Carga Plena - Tasación del Amperaje:	52A	26A	52A	26A	20,6A
RPM:	1760	1760	1760	1760	1760
Tamaño del Marco:	256T	256T	256T	256T	256T
Cableado Para:	230	460	230	460	575

FUENTE DE ALIMENTACION

	<u>Pro 65III</u>	<u>Pro 40 III</u>	<u>Pro 35III G</u>	<u>Pro 35III D</u>	<u>Pro 35III E</u>
MOTOR:	Wisconsin Motor De Gasolina	Wisconsin Motor De Gasolina	Wisconsin Motor De Gasolina	Hatz Diesel	Baldor Electric Motor
MODELO:	V465	VG4D	W4-1770	Z-790	TEFC
POTENCIA:	65	37	35	28	20
CILINDRADA:	177 cu in (2,9 l)	154 cu in (4,96 l)	107.67 cu in (1,76 l)	77 cu in (1,26 l)	— —
DIAMETRO:	3,75" (95,25mm)	3,5" (88,9mm)	3,25" (82,55mm)	3,54" (89,92mm)	— —
CARRERA:	4,00" (101,6mm)	4,00" (101,6mm)	3,25" (82,55mm)	3,94" (100,08mm)	— —
CILINDROS / CARRERA:	4/4	4/4	4/4	2/4	—
CAPACIDAD DE BENZINA:	9,75 Gal (36,67 l)	9,75 Gal (36,67 l)	6,75 Gal (25,38 l)	6,75 Gal (25,38 l)	—
CAPACIDAD DE ACEITE:	7 Qt (6,58 l)	5 Qt (4,7 l)	4 Qt. (3,76 l)	4,5 Qt. (4,23 l)	—
FILTRO DE AIRE:	Tipo seco, 4 Etapas	Tipo seco, 4 Etapas	Tipo seco, 4 Etapas	Tipo seco, 4 Etapas	—
ARRANCADOR:	Eléctrico	Eléctrico	Eléctrico	Eléctrico	—
REFRIGERANTE:	Aire	Aire	Aire	Aire	Aire

INSTRUCCIONES ESPECIALES

PARA CAMBIAR LA VELOCIDAD DE LA HOJA EN SIERRA PARA CONCRETO / ASFALTO



ADVERTENCIA: No exceder la velocidad del eje de la hoja indicada para cada tamaño de hoja. El exceso de velocidad podría resultar en rotura de la hoja y graves lesiones personales.

hoja. El

NOTA: Tal como se muestra en la tabla, algunos protectores de hojas aceptan más de un tamaño de hoja.

PRO 35 III

VELOCIDAD DEL MOTOR DE GASOLINA / TAMAÑO DE LA HOJA

TAMAÑO HOJA	EJE HOJA		MOTOR DE GASOLINA		
	CARGADO RPM	TAMAÑO POLEA	CARGADO RPM	TAMAÑO POLEA	RPM MAXIMO
14"	2750	4.12"	2750	4.12"	2950
18"	2750	4.12"	2750	4.12"	2950
26"	1750	4.12"	2600	2.80"	2800

VELOCIDAD DEL MOTOR DIESEL / TAMAÑO DE LA HOJA

TAMAÑO HOJA	EJE HOJA		MOTOR DE GASOLINA		
	CARGADO RPM	TAMAÑO POLEA	CARGADO RPM	TAMAÑO POLEA	RPM MAXIMO
14"	2800	4.12"	2800	4.12"	3000
18"	2800	4.12"	2800	4.12"	3000
26"	1750	4.12"	2600	2.80"	2800

VELOCIDAD DEL MOTOR ELECTRICO / TAMAÑO DE LA HOJA

TAMAÑO HOJA	EJE HOJA		MOTOR DE ELECTRICO	
	RAZÓN RPM	TAMAÑO POLEA	RAZÓN RPM	TAMAÑO POLEA
14"	2560	4.12"	1760	6.00"
18"	2560	4.12"	1760	6.00"
26"	1760	4.12"	1760	4.12"
30"	1430	4.12"	1760	3.35"

PRO 40 III

TAMAÑO HOJA	EJE HOJA		VELOCIDAD DE MOTOR		PALANCA GOBERNADOR	
	CARGADO RPM	TAMAÑO POLEA	CARGADO RPM	TAMAÑO POLEA	RPM MAXIMO	AGUJERO NO.
14"	2750	4.12"	2400	4.75"	2550	11
18"	2750	4.12"	2400	4.75"	2550	11
26"	1850	4.75"	2400	3.65"	2550	11
30"	1700	4.75"	2200	3.65"	2350	10

PRO 65 III

TAMAÑO HOJA	EJE HOJA		VELOCIDAD DE MOTOR		PALANCA GOBERNADOR	
	CARGADO RPM	TAMAÑO POLEA	CARGADO RPM	TAMAÑO POLEA	RPM MAXIMO	AGUJERO NO.
14"	2750	4.12"	2400	4.75"	2600	9
18"	2750	4.12"	2400	4.75"	2600	9
26"	1750	4.12"	2000	3.65"	2200	6
30"	1400	5.20"	2000	3.65"	2200	6
36"	1400	5.20"	2000	3.65"	2200	6
48"	950	7.60"	2150	3.35"	2300	6

Consultar la Sección 14, página 49, "Ajuste de la velocidad del motor" para más información respecto a las configuraciones del impulsor.

¡SEGURIDAD ANTE TODO!



ADVERTENCIAS HACER y NO HACER



ADVERTENCIA: EL NO RESPETAR ESTAS ADVERTENCIAS E INSTRUCCIONES DE OPERACION PUEDE PROVOCAR GRAVES LESIONES O LA MUERTE.

HACER

- SI lea todo el manual antes de manejar esta máquina. Entienda todas las advertencias, instrucciones y controles.
- SI mantenga siempre las protecciones en su lugar y en buenas condiciones.
- SI siempre use protecciones aprobadas para los oídos, ojos, cabeza y respiración.
- SI lea y entienda todas las advertencias e instrucciones sobre la máquina.
- SI lea y entienda las definiciones de los símbolos que aparecen en este manual.
- SI mantenga todas las partes de su cuerpo alejadas de la hoja y de todas las piezas móviles
- SI aprenda cómo parar la máquina rápidamente en caso de emergencia.
- SI apague el motor y déjelo enfriar antes de cargar combustible.
- SI ponga el interruptor en la posición OFF antes de corectarlo a la fuente de poda.
- SI verifique que la hoja, las bridas y los ejes no estén dañados antes de instalar la hoja.
- SI usar el tamaño de brida de hoja que se muestra para cada tamaño de hoja.
- SI use sólo discos diamantados con núcleo de acero fabricados específicamente para cortadoras de concreto.
- SI use sólo discos abrasivos reforzados o discos diamantados con núcleo de acero fabricados para cortadoras de concreto.
- SI utilice hojas abrasivas, o bien, hojas diamantadas con centro de acero fabricadas para utilización en sierras para albañilería. Verifique la velocidad comprobando las rpm del eje de la hoja y el diámetro de las poleas.
- SI verifique la configuración del motor de la sierra, comprobando la velocidad (rpm) del eje de la hoja y los diámetros de las poleas.
- SI lea toda la literatura e instrucciones de seguridad que acompañan a la hoja utilizada con esta máquina.
- SI inspeccione cuidadosamente cada hoja antes de usarla. Si se observan señales de daño o desgaste poco común, NO USE LA HOJA.
- SI instale la hoja firmemente. Apriete la tuerca del eje con un aprietatuercas.
- SI asegúrese que la hoja y las bridas estén limpias y libres de tierra y suciedad antes de instalar la hoja en la sierra.
- SI utilice la hoja correcta para el tipo de trabajo que se vaya a ejecutar. En caso de dudas, consultar con el fabricante de la hoja.
- SI tenga cuidado y siga las instrucciones cuando cargue y descargue la máquina.
- SI maneje esta máquina solamente en lugares bien ventilados.
- SI Indique a las personas dónde situarse mientras la máquina está funcionando.
- SI establezca un programa de entrenamiento para todos los operadores de esta máquina.
- SI despeje el lugar de trabajo de personas innecesarias. No permita que nadie se sitúe delante o detrás de la hoja mientras el motor está funcionando.
- SI asegúrese que la hoja no esté haciendo contacto con ninguna cosa antes de arrancar el motor.
- SI tenga cuidado al levantar y transportar esta máquina.
- SI siempre amarre bien la máquina cuando la transporte.
- SI sea cuidadoso y siga las instrucciones al instalar o transportar la máquina.
- SI deje que todos los trabajos de mantenimiento los haga personal especializado.
- SI asegúrese de enchufar las máquinas eléctricas a un circuito debidamente conectado a tierra.
- SI asegúrese que los cordones eléctricos sean del tamaño correcto y estén en buenas condiciones.
- SI antes de instalar la hoja, verifique que el agujero del eje de la hoja coincida con el eje portaherramienta de la máquina.
- SI siempre buscar si hay cables eléctricos subterráneos antes de aserrar. En caso de dudas, llamar a la empresa de electricidad local.
- SI alejar la máquina por lo menos 3 metros (10pies) del punto de abastecimiento de combustible antes de poner en marcha el motor, y asegurarse que la tapa de combustible en la máquina a la tapa en la lata de combustible estén bien apretadas.
- SI levantar la máquina solamente del aro para izar.
- SI limpie la máquina diariamente.
- SI cumpla con el reglamento eléctrico de su localidad.
- SI use el voltaje correcto y un cable de extensión adecuado. Nunca transporte la herramienta colgando del cable y nunca tire del cable para desenchufarlo. Aleje el cable del calor, aceite y de las aristas filudas.
- SI desenchufe los equipos cuando no los usa, antes de hacer mantenimiento y al cambiar accesorios.
- SI limpie y efectúe un mantenimiento cuidadoso para obtener un rendimiento mejor y más seguro. Siga las instrucciones al cambiar accesorios. Revise los cables del equipo con frecuencia y, si hay daños, hágalos reparar por un servicio autorizado.
- SI use el tamaño adecuado de hoja de brida para cada hoja. Nunca use hojas dañadas o desgastadas.
- SI use precaución cuando trabaja con combustibles.
- SI sólo corte en línea recta.
- SI sólo corte tan profundamente como las especificaciones del trabajo lo requieren.
- SI mantenga las manijas de la sierra de mano secas, limpias y libres de combustible o aceite.
- SI siempre entregar un ejemplar de este manual al usuario del equipo. Si se necesitan ejemplares adicionales, llamar SIN CARGO al 1-800-288-5040

¡SEGURIDAD ANTE TODO!



ADVERTENCIAS HACER y NO HACER



ADVERTENCIA: EL NO RESPETAR ESTAS ADVERTENCIAS E INSTRUCCIONES DE OPERACION PUEDE PROVOCAR GRAVES LESIONES O LA MUERTE.

NO HACER

- NO haga funcionar esta máquina sin antes haber leído y entendido este manual.
- NO maneje esta máquina sin tener la protección de la hoja u otras protecciones instaladas en su lugar.
- NO se sitúe detrás del paso de la hoja mientras el motor está funcionando.
- NO deje esta máquina desatendida mientras el motor está funcionando.
- NO trabaje en esta máquina mientras el motor está funcionando.
- NO maneje esta máquina si está cansado o fatigado.
- NO utilice una hoja de corte húmedo sin tener el suministro adecuado de agua.
- NO sobrepase la velocidad máxima indicada para cada tamaño de hoja. El exceso de velocidad puede causar la rotura de la hoja.
- NO trabaje con la máquina si tiene dudas sobre su funcionamiento u operación.
- NO utilice equipos u hojas que estén dañados.
- NO toque ni trate de parar con las manos una hoja en movimiento.
- NO incline, atasque, encaje o tuerza la hoja en el corte.
- NO transporte una máquina de corte con la hoja instalada.
- NO use un disco que haya sufrido un golpe o caída.
- NO use discos con puntas de carburo.
- NO use discos abrasivos.
- NO utilice discos abrasivos con agua convencionales.
- NO toque una hoja diamantada de corte en seco inmediatamente después de usarla. Estas hojas se demoran varios minutos en enfriarse después de cada corte.
- NO use bridas de hojas que estén dañadas o desgastadas.
- NO permita que nadie se acerque a la máquina durante la puesta en marcha o mientras la máquina está funcionando.
- NO maneje esta máquina en un lugar encerrado a menos que tenga buena ventilación.
- NO maneje esta máquina cerca de ningún objeto que sea inflamable. Las chispas podrían causar un incendio o una explosión.
- NO permita que la hoja sobresalga más de 180 grados del protector.
- NO maneje esta máquina sin el protector de la correa o de la hoja.
- NO maneje esta sierra sin estar capacitado para hacerlo.
- NO utilice una hoja que se ha sobrecalentado (el núcleo tiene un color azulado).
- NO atasque el material contra la hoja.
- NO esmerile con el costado de la hoja.
- NO deje los cables eléctricos en o cerca del agua.
- NO remoclar esta máquina tirada por un vehículo.
- NO deje la máquina sola con el motor encendido.
- NO cambie el motor por alguno que no tenga una conexión especial de tierra de seguridad.
- NO usar las anillas de amarre para levantar esta máquina.
- NO manejar esta máquina sin que tenga puesto el protector de la transmisión.
- NO haga cortes más profundos a 1" por pasada con una hoja seca. Haga cortes intermitentes para cortes más profundos.
- NO maneje la sierra si está bajo la influencia de drogas o bebidas alcohólicas.

Esta sierra fue diseñada para ciertas aplicaciones solamente. NO la modifique ni utilice para ninguna otra aplicación salvo aquéllas para las cuales fue diseñada. En caso de dudas respecto a su aplicación, NO use la sierra sin antes haber consultado por escrito a Diamant Boart, Inc. y haber recibido nuestras indicaciones.

Diamant Boart, Inc.
17400 West 119th Street
Olathe, Kansas 66061

ILUSTRACION 1

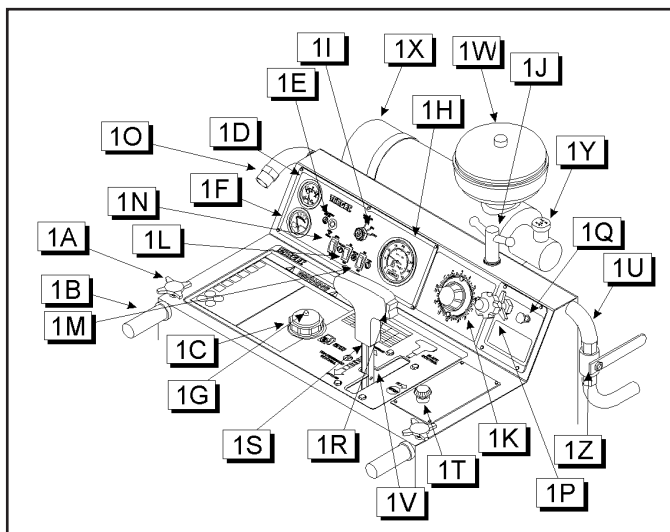

(FS902T shown)

- 1A. BOTON: Uselo para ajustar los soportes de control del operador.
- 1B. BARRAS DE SOPORTE: Para el control del operador.
- 1C. LLENADO DEL TANQUE DE COMBUSTIBLE: Llene el tanque de combustible en este lugar.
- 1D. INDICADOR DE LA PRESION DEL ACEITE: Muestra la presión del aceite del motor (No disponible en el Modelos 40 o 35).
- 1E. PERILLA DE SEGURIDAD DEL AGUA: Detiene el motor si se interrumpe la provisión de agua. Empújela para recomenzar. (No disponible en el Modelo Pro 65 Básico)
- 1F. INDICADOR DE VOLTAJE: Muestra el voltaje del sistema eléctrico. (No disponible en el Modelo Pro 65 Básico)
- 1G. INDICADOR DE COMBUSTIBLE: Muestra el nivel del combustible en el tanque de combustible. (No disponible en el Modelo Pro 65 Básico)
- 1H. TACOMETRO DEL MOTOR: Muestra las revoluciones por minuto (RPM) del motor. (No disponible en el Modelo Pro 65 Básico)
- 1I. PERILLA DE PUESTA EN MARCHA DEL MOTOR: Accione el motor usando esta perilla.
- 1J. DETENCION DE LA PROFUNDIDAD DE LA HOJA: Establece dónde detener la profundidad para cortes repetitivos a la misma profundidad. (No disponible en el Modelo Pro 65 Básico)
- 1K. INDICADOR DE LA PROFUNDIDAD DE LA HOJA: Despliega la profundidad de corte.
- 1L. PERILLA DE LUZ: Controla las luces de los indicadores. (No disponible en el Modelo Pro 65 Básico)

1M. PERILLA DE LA BOMBA DE AGUA: Opcional

1N. PERILLA DEL FRENO DE ESTACIONAMIENTO: POSICION AUTOMATICA - Con la perilla de accionamiento del motor en la posición de MARCHA, el freno es automáticamente accionado cuando se cambia la transmisión a neutral y es automáticamente liberado cuando cambia la transmisión en la zona baja o alta.

POSICION "APAGADO" - Con la perilla de accionamiento del motor en la posición de MARCHA, el freno es liberado para permitir que la máquina sea empujada.

NOTA: Siempre que la perilla de accionamiento del motor esté en la posición "APAGADO", el freno de estacionamiento es accionado. (No disponible en el Modelo Pro 65 Básico)

1O. ENTRADA DEL AGUA:

1P. VALVULA DE ESTRANGULACION DEL MOTOR:

1Q. OBTURADOR DEL MOTOR: Solamente para los modelos a gasolina.

1R. BOTON ROJO: Localizado en la palanca de control de la velocidad. Uselo para elevar y bajar la sierra. Presione la parte superior del botón para elevar la sierra. Presione la parte inferior del botón para bajar la sierra.

1S. PALANCA DE CONTROL DE LA VELOCIDAD: Controla las direcciones hacia adelante y en reversa, la detención y la velocidad de la sierra. También cambia la transmisión de engranada a neutral.

1T. PERILLA ROJA DE PALMA: Para la PARADA DE EMERGENCIA de la sierra. Detiene todos los sistemas, excepto las luces, y acciona el freno de estacionamiento. Tuerza para reestablecer. DO NOT use for routing stopping. No usar para paradas de rutina.

1U. SALIDA DEL AGUA:

1V. POSICION NEUTRAL: La sierra detendrá la trayectoria del movimiento cuando la palanca de Control De La Velocidad (1S) esté en esta posición. El motor no se pondrá en marcha a menos que la Palanca De Control (1S) esté en la posición NEUTRAL.

1W. PRE-LIMPIADOR

1X. FILTRO DE AIRE:

1Y. INDICADOR DE RESTRICCIÓN DEL AIRE:

1Z. VALVULA DEL AGUA:

ILUSTRACION 2

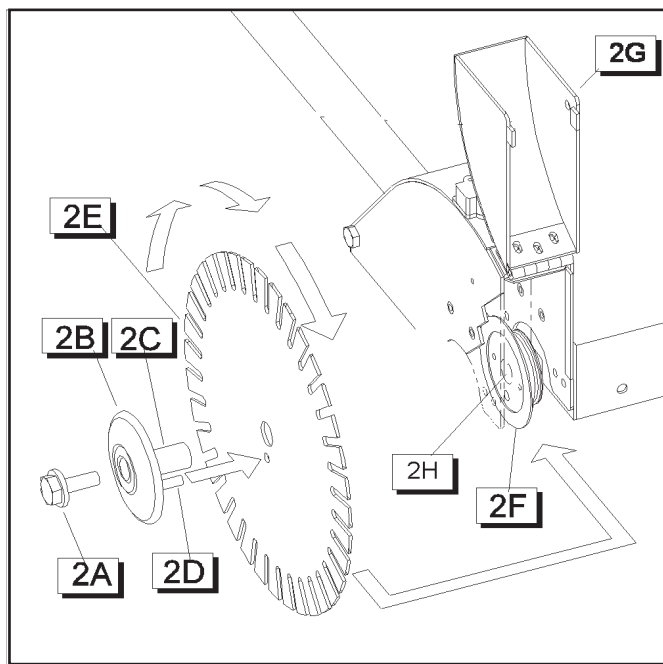

- 2A. PERNO DEL EJE DE LA HOJA: Uselo para ajustar la brida externa contra la hoja diamantada.
- 2B. BRIDA EXTERNA: Usela para mantener en posición a la hoja diamantada.
- 2C. EJE DE LA BRIDA EXTERNA: Usela para apoyar la hoja diamantada.
- 2D. CLAVIJA DE CIERRE: Usela para prevenir que la hoja diamantada rote en el eje durante la operación.
- 2E. HOJA DIAMANTADA: Usela como la herramienta de corte para superficies de concreto y asfalto.
- 2F. BRIDA INTERNA: Apoyo interior usado para sostener a la hoja diamantada en posición.
- 2G. RETEN SALIENTE DEL PROTECTOR DE LA HOJA: Uselo para trabar el frente del protector de la hoja en la posición de abajo.
- 2H. FRENTE DEL PROTECTOR DE LA HOJA: La sección frontal del protector de la hoja.
- 2I. EJE DE LA HOJA: Soporta a las bridas de la hoja y a la hoja.

ILUSTRACION 3

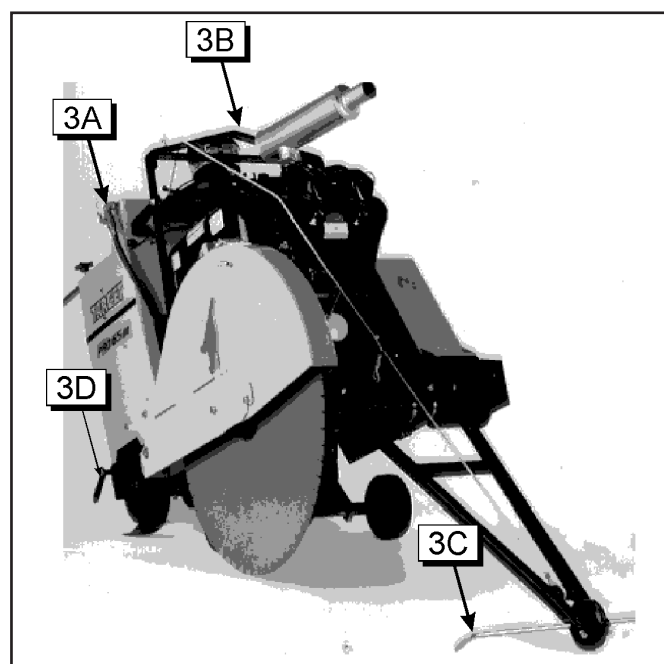

- 3A. MANEJO: Uselo para controlar la sierra durante la operación.
- 3B. BARRA PARA LEVANTAMIENTO: La sierra puede ser levantada desde este punto.
- 3C. GUIA FRONTAL: Usela para localizar el camino de la hoja diamantada en la línea de corte.
- 3D. GUIA TRASERA: Usela para localizar el camino de la hoja diamantada en la línea de corte.

LISTA DE COMPROBACIONES PREVIAS A LA OPERACION



Antes de salir de la fábrica, todas las máquinas son probadas extensivamente. Siga nuestras instrucciones al pie de la letra y su máquina le brindará muchos años de servicio en condiciones normales de trabajo.



Lea todo este manual y familiarícese con el funcionamiento de la máquina antes de ponerla en marcha.

CON LA MAQUINA FRIA Y NIVELADA:

1. Revisar el aceite del motor. Llenar hasta la marca "full" en la varilla de medición con aceite 10W30.
 - Modelos a Gasolina: Clase MS, SD, SE o mejor.
 - Modelos Diesel: Clase CE o CD
2. Conectar los cables de la batería.
3. Modelos Eléctricos: Verificar que todas las conexiones eléctricas estén intactas.

LISTA DE REVISIONES DURANTE EL PERIODO DE RODAJE

LISTA DE REVISIONES DESPUES DE 1 A 2 HORAS DE FUNCIONAMIENTO:



SIEMPRE estacione la máquina en una superficie plana con el motor "APAGADO" y el interruptor de encendido puesto en la posición de DESCONECTADO antes de hacer ningún trabajo de mantenimiento. ¡Deje que la máquina se enfríe!

1. Revisar las abrazaderas de las mangueras del filtro de aire del motor. Apretar según se requiera.
2. Tensar las correas trapezoidales impulsoras de la hoja. ¡NO tensar demasiado!
3. Revisar la cadena impulsora de la transmisión. ¡NO tensar demasiado!

REFERENCIA RAPIDA DEL MANTENIMIENTO PROGRAMADO:



SIEMPRE estacione la máquina en una superficie plana con el motor "APAGADO" y el interruptor de encendido puesto en la posición de DESCONECTADO antes de hacer ningún trabajo de mantenimiento. ¡Deje que la máquina se enfríe!

MANTENIMIENTO DIARIO:

1. Revisar el nivel de aceite del motor.
2. Revisar la condición del protector de la hoja.
3. Revisar las mangueras y abrazaderas en busca de daño o flojedad, Apretar o cambiar según sea necesario.
4. Observar el indicador de restricción del filtro de aire.
5. Lubricar los cojinetes del eje de la hoja (Cojinetes de bolas estándar solamente - Modelos: Pro 65 Basic, Pro 40 y Pro 35).
6. Lubricar los cojinetes de las ruedas delanteras.
4. Revisar las mangueras y abrazaderas de refrigerante del motor.
5. Revisar el fluido de Bomba de Levante DC.
6. Revisar el nivel fluido de la Transmisión Hidrostática
7. Verifique el funcionamiento del freno, verifique la alineación del freno para controlar su desgaste.

MANTENIMIENTO CADA 250 HORAS:

1. Lubricar los cojinetes del eje de la hoja (Cojinetes sellados cuádruples - Modelos Pro 65 Premium solamente).

MANTENIMIENTO CADA 500 HORAS:

1. Cambiar el fluido del Bomba de Levante DC.
2. Cambiar el fluido de la Transmisión Hidrostática.

MANTENIMIENTO BI-ANUAL:

1. Check the brake pad and disc for wear twice yearly using a feeler gauge. The gap between the brake disc and brake pad should not exceed .015 inches.

MANTENIMIENTO ANUAL:

1. Cambiar los elementos primario y secundario del filtro de aire.



OBLIGATORIO



INDICACION
INFORMACION
INSTRUCCIONES



ADVERTENCIA



PROHIBITION

Estos avisos le dan consejos
para su seguridad



Antes de salir de la fábrica, todas las máquina son probadas extensivamente.

Siga nuestras instrucciones al pie de la letra y su máquina le brindará muchos años de servicio en condiciones normales de trabajo.

1

CARACTERISTICAS

Uso: Aserrado en húmedo de hormigón y asfalto viejo o nuevo.

Herramientas: Hojas diamantadas - Enfriadas por agua, diám.: 450, 500, 600, 650, 700, 750, 900, 1000 y 1200 mm; Diámetro interior: 25,4 mm (Para información, contactar al proveedor de Target)

Profundidades De Corte (Máximas):

MODELO	Tamaño Hoja				
	12"	14"	18"	20"	24"
35 III	3¾	4¾	6¾	7¾	9¾
40 III	3½	4½	6½	7½	9½
65 III	3½	4½	6½	7½	9½
Pistón Lateral	---	---	2"	3"	n/a

MODELO	Tamaño Hoja				
	26"	30"	36"	42"	48"
35 III	10¾	*	n/a	n/a	n/a
40 III	10½	12½	n/a	n/a	n/a
65 III	10½	12	15	17	20
Pistón Lateral	n/a	n/a	n/a	n/a	n/a

*Eléctricos (12-1/2")



Antes de poner en marcha la máquina, asegúrese de leer todo este manual y familiarícese con el funcionamiento de esta máquina.



El lugar de trabajo debe estar totalmente despejado, bien iluminado y totalmente libre de riesgos para la seguridad.



El operador debe usar ropa protectora adecuada para el trabajo que está realizando.



Toda persona ajena al trabajo debe retirarse del lugar.



Use solamente hojas marcadas con una velocidad máxima de funcionamiento mayor que la velocidad del eje de la hoja.

2

TRASLADO DE LA MÁQUINA

(Ver La Figuras 1 y 2)

Ajustar Las Maniguetas Al Largo Deseado:

- Soltar la perilla (1A), tirar de la manigueta (1B) hacia adentro o afuera al largo deseado, luego apretar la perilla (1A).

Movimiento De La Sierra Con El Motor Apagado:

- Poner el interruptor de arranque del motor en la posición "RUN" (marcha).
- Elevar la sierra oprimiendo la parte superior del botón rojo (1R) en la palanca de control de velocidad (1S) hasta que la hoja diamantada (2E) (si está instalada) pase la superficie pavimentada.
- Poner la palanca de control de velocidad (1S) en la posición de neutro (1V).
- Soltar el freno de estacionamiento girando el interruptor del freno de estacionamiento (1N) a la posición DESCONNECTADO.
- Ahora se puede mover la sierra situándose detrás de ella y empujándola [sujetando de las maniguetas (1B)].



NO tratar de empujar la sierra mientras está estacionada en una pendiente (o colina). El operador puede perder el control de la sierra y lesionarse el mismo u otra persona que se encuentre en el lugar. En caso de emergencia, oprimir el interruptor de parada de emergencia (1T). Eso aplicará el freno de estacionamiento.

Movimiento De La Sierra Con El Motor Funcionando:

- Elevar la sierra oprimiendo la parte superior del botón rojo (1R) en la palanca de control de velocidad (1S) hasta que la hoja diamantada (2E) (si está instalada) pase la superficie pavimentada.
- Poner el interruptor (1N) del freno de estacionamiento en la posición AUTO.
- Oprimir el botón de seguridad del agua (1E). Eso reposicionará el interruptor de seguridad, en caso de haberse interrumpido el suministro de agua.
- Palanca de control de velocidad (1S) debe estar en la posición de Neutro (1V) para arrancar el motor de la sierra. El motor NO arrancará a menos que la palanca (1S) esté en la posición de Neutro (1V).
- Modelos a Gasolina: Tirar hacia fuera el acelerador del motor (1P) y estrangulador (1Q).
- Modelos Diesel: Tirar hacia fuera el acelerador del motor (1P) halfway.
- Girar el interruptor de arranque del motor (1I) a la posición de Run hasta que el motor arranque, luego soltar el interruptor. Regresará a la posición de MARCHA. Si el motor no arranca, repetir esos pasos.

- Modelos a Gasolina: Empujar hacia adentro el estrangulador del motor (1Q).
- Poner la palanca de control (1S) empujar la palanca hacia adelante para hacer avanzar la sierra, o hacia atrás para hacer retroceder la sierra. Cuanto más se empuja la palanca tanto más rápida la velocidad.



NO trate de arrancar la sierra mientras está estacionada en una pendiente (o colina), a menos que el Interruptor Del Freno De Estacionamiento (1N) esté en la posición de AUTO.

3 TRANSPORTE (SIN LA HOJA)

(Ver Las Figuras 1, 2, y 3)



Ponga el Interruptor Del Freno De Estacionamiento (1N) en la posición de aplicado. Saque la Hoja Diamantada (2E) antes de transportar.

Cuando se suba o baje la sierra por una rampa, con el motor funcionando, tener mucho cuidado.

- Para BAJAR por una rampa, conducir la sierra lentamente HACIA ADELANTE.
- Para SUBIR por una rampa, hacer retroceder la sierra lentamente en MARCHA ATRAS



¡ADVERTENCIA! NO haga rodar la sierra rampa abajo en la posición NEUTRO (1V)!

Izamiento De La Sierra. La sierra solamente se puede izar del gancho de izar (3B) instalado en la fábrica.

Para Transportarla En Un Vehículo:

- Poner el interruptor de arranque del motor (1I) en la posición de DESCONECTADO.
- Poner la palanca de control de velocidad (1S) en la posición de NEUTRO (1V).
- Empujar las maniguetas (1B) hacia adentro y apretar las perillas (1A).



Bloquee la sierra en su lugar o sujétela para impedir que se mueva durante el transporte.

4 REVISIONES ANTES DEL ARRANQUE



Tenga en cuenta las condiciones de trabajo desde el punto de vista de la salud y seguridad.

- Gasolina o Diesel: Consultar el manual de mantenimiento del motor.

* Modelos a Gasolina: Se recomienda usar gasolina sin plomo.

* Modelos Diesel: Se recomienda usar combustible diesel No. 2.

- Revisar el nivel de aceite del motor. Debido a que el motor a menudo funciona inclinado, revisar el nivel de aceite (con el motor horizontal) frecuentemente para asegurarse que nunca esté por debajo de la marca más baja en la varilla de medición. Se recomienda usar aceite 10W30.
- Para la puesta en marcha, consultar el manual del motor.

5 INSTALACIÓN DE LA HOJA

(Ver Las Figuras 1 y 2)



Siempre ponga el interruptor de arranque del motor (1I) en la posición de DESCONECTADO antes de instalar la hoja.

- Poner el interruptor de arranque del motor (1I) en la posición de DESCONECTADO.
- Levantar la máquina la posición alta [oprimiendo el botón rojo (1R) en la palanca de control (1S) hacia arriba].
- Soltar el perno en el pestillo del protector de la hoja (2G).
- Levantar la mitad delantera del protector de la hoja (2H).
- Destornillar el perno (2A) del eje de la hoja. Sacar a brida exterior (2B).
- Colocar la hoja diamantada (2E) en el eje de la brida exterior (2C).
- Instalar la brida exterior (2B) en el eje de la hoja (2I) asegurándose que el pasador de fijación (2D) atraviese la hoja diamantada (2E) y la brida interior (2F).



Observar la dirección de rotación de la hoja, indicada por una flecha en la Hoja Diamantada (2E) y en el Protector De La Hoja (2H). Asegurarse que las superficies de contacto en la Hoja Diamantada (2E), Bridas Interior Y Exterior (2B y 2F) y Eje De La Hoja (2C) estén limpias.

- Girar la brida exterior (2B) y la hoja (2E) en sentido opuesto a la rotación de la hoja para eliminar el juego entre dientes.
- Instalar y apretar el perno del eje de la hoja (2A) usando la llave para ejes de hojas mientras se sujeta firmemente la hoja diamantada (2E).
- Bajar la mitad delantera del protector de la hoja (2H) y apretar el perno (2G) en el pestillo del protector de la hoja (2G).



El perno (2A) del eje de la hoja en el lado derecho tiene roscas a izquierdas. El perno (2A) del eje de la hoja en el lado izquierdo tiene roscas a derechas.



Se Proporcionan protectores tipo funda para la hoja con pestillo de seguridad que se engancha en la pala de apoya y un perno para sujetar la parte trasera del protector.



No haga funcionar esta sierra sin que tenga enganchado el pestillo e instalado el perno. Inspeccione los protectores y pestillos de la hoja frecuentemente. **¡NO LA USE SI ESTAN DAÑADOS!**

Para Sacar Un PROTECTOR TIPO FUNDA:

- Con la llave para ejes de hojas, sacar el perno retenedor trasero.
- Deslizar la llave entre el protector y el motor hasta el pestillo. Levantar el pestillo para desengancharlo y quitar el protector fuera de la pala.

Para Instalar Un PROTECTOR TIPO FUNDA:

- Bajar el protector sobre la pala hasta que el pestillo se enganche.
- Instalar el perno en la parte trasera del protector con la ayuda de la llave para ejes de hojas.

6

ARRANQUE DE LA SIERRA

(Ver Las Figuras 1, 2 y 3)



Siempre prestar mucho cuidado y atención a la preparación de la máquina antes de arrancar el motor.



Quite todas las llaves y herramientas del piso y de la máquina.



Siempre mantenga colocados el protector de la hoja, el capó del motor y el protector de la transmisión.

- Respetar las instrucciones de operación y las advertencias que se encuentran encima de la cubierta de la sierra.
- Cerrar la válvula de agua (3A).
- Marcar la superficie que se va a cortar, trazando una raya donde se va a hacer el corte.
- Tirar hacia fuera las manijetas (1B) al largo deseado y apretar las perillas (1A).
- Bajar la guía delantera (3C) y alinear la guía delantera (3C), guía trasera (3D) y hoja diamantada (2E) con la raya trazada en la superficie.
- Para poner en marcha la sierra sin que haya presión de agua, oprimir el botón de reposición en el interruptor de seguridad del agua (10).
- Poner la palanca de control de velocidad (15) en la

posición de Neutro (1V). La sierra no arrancará a menos que la palanca (15) esté en Neutro (1V).

- Arrancar el motor utilizando el interruptor de arranque (1I). Seguir el procedimiento descrito en el manual del motor.
- Dejar que el motor se caliente por varios minutos con el interruptor de velocidad del motor (1I) puesto en la posición de ralentí.
- Una vez listo, abrir la válvula de agua (1P).



Pruebe si el suministro de agua es adecuado (10 a 20 l/min). El caudal de agua bajo dañará la hoja diamantada.

Ver la tabla (páginas 17) para el eje de la hoja y las velocidades del motor adecuados para los tamaños específicos de la hoja.

- Poner en marcha la palanca de control de velocidad (15).
- Poner el interruptor de engrane de la hoja (1W) en la posición de CONECTADO.
- Mover la sierra lentamente hacia adelante o atrás empujando o tirando la palanca de control de velocidad (15) a la velocidad de traslación en gama baja (1T). Mover la sierra lentamente para impedir el calado de la hoja. Asegurarse que la guía delantera (5E), la guía trasera (5G) y la hoja diamantada (2E) permanecen en línea.
- Bajar la sierra oprimiendo el lado del botón rojo (1R) en la palanca de control de velocidad (15) hasta que la hoja diamantada (2E) esté a la profundidad de corte deseada (Ver "Información Sobre La Profundidad De Corte De La Hoja" a continuación).

Información Sobre La Profundidad De Corte De La Hoja:

Esta hoja tiene un indicador de profundidad de la hoja (1K) que indica la profundidad en que la hoja diamantada (2E) está cortando. Esta sierra también incluye un interruptor de profundidad de la hoja (1J) que detiene la profundidad de corte de la hoja a una profundidad especificada.

Uso Del Indicador De Profundidad De La Hoja (1K):

- Girar el interruptor de arranque del motor (1I) a la posición de DESCONECTADO para PARAR el motor.
- Girar el interruptor de arranque del motor (1I) a la posición de MARCHA para energizar el sistema eléctrico.
- Bajar la hoja diamantada (2E) empujando hacia abajo el botón rojo (1R) en la palanca de control (15) hasta que la hoja diamantada (2E) toque la superficie que se va a cortar.

- Girar la perilla del indicador de profundidad de la hoja (1K) que el indicador cero. Ahora la profundidad de corte será indicada en el indicador (1K) cuando se baja la hoja a la superficie de corte.

Uso del INTERRUPTOR DE PROFUNDIDAD DE LA HOJA (1J):
(No disponible en el Modelo Pro 65 Básico)

- Bajar la hoja empujando hacia abajo el botón rojo (1R) en la palanca de control de velocidad (1S) hasta que la hoja diamantada (2E) esté a la profundidad requerida [según lo indicado en el indicador de profundidad de la hoja (1K)].
- Fijar el tope de profundidad de la hoja (1J) girando la perilla en sentido horario hasta que quede apretada. Ahora, la profundidad máxima de corte está fijada. Si, por cualquier razón, se levanta la hoja fuera de la superficie de corte, ahora se puede bajar a esta profundidad especificada bajándola a la superficie de corte utilizando el botón rojo (1R) en la palanca de control (1S).



La sierra NO bajará a ninguna profundidad mayor que la posición fijada en el TOPE DE PROFUNDIDAD DE LA HOJA (1J). Por lo tanto, si se necesita hacer un corte más profundo, se DEBE soltar la perilla de tope de profundidad y FIJAR a la nueva profundidad requerida.

7 PARADA DE LA SIERRA

(Ver Las Figuras 1, 2 y 3)



Para una PARADA DE EMERGENCIA, pulse el INTERRUPTOR ROJO PARA ACCIONAR CON LA PALMA DE LA MANO (1T) en la cubierta. Con ello se apagará el motor y desconectará la energía a todos los componentes eléctricos excepto las luces; el freno de estacionamiento se aplicará. Reposicione el INTERRUPTOR ROJO (1T) girando el botón rojo en el sentido de las flechas (sentido horario) hasta que salte y luego volver a arrancar el motor.



NO usar la PERILLA DE LA PARADA DE EMERGENCIA (1T) para una parada normal de ruta del motor.

- Mover la palanca de control (1S) a la posición de Neutro (1V).
- Elevar la hoja diamantada (2E) fuera del corte, empujando hacia arriba el botón rojo (1R) en la palanca de control (1S) hasta que la hoja diamantada (2E) se aleje de la superficie.
- Poner el acelerador del motor (1P) en la posición de RALENTI.
- Cerrar la válvula de agua (3A).
- APAGAR el motor girando el interruptor de arranque (1I) a la posición de DESCONECTADO.



NO girar la Perilla de Llave (1I) a la posición de apagado mientras la sierra esté en movimiento.

8 INCIDENTES DURANTE EL ASERRADO

(Ver Las Figuras 1 y 2)

Si el MOTOR SE PARA durante el aserrado, revisar lo siguiente:

- Motor sin combustible—Observar el medidor de combustible (1G).
- La falta de agua envía una señal al interruptor de seguridad del agua (1E) para apagar el motor. Pulsar el botón (1E) para reposicionar el interruptor y después volver a arrancar el motor.
- El exceso de velocidad de corte parará el motor.
- El interruptor rojo de parada de emergencia (1T) fue oprimido. Reposicionarlo, girando el botón rojo hasta que salte..

Si la HOJA DIAMANTADA (2E) SE DETIENE durante el aserrado, revisar:

- La tensión de la correa impulsora es inadecuada.

La SIERRA BAJA DEMASIADO RAPIDO:

- La velocidad de descenso de la hoja puede ajustarse utilizando la válvula de control de flujo en la parte trasera de la sierra. Si la sierra baja con demasiada rapidez, girar la perilla en la válvula de control de flujo en SENTIDO HORARIO hasta obtener la velocidad de descenso adecuada.

Si el MOTOR o la HOJA SE PARA por cualquier razón, levantar totalmente la hoja del corte, inspeccionar la máquina detenidamente antes de volver a arrancar el motor. Al bajar la hoja a un corte parcialmente hecho, alinearla exactamente con el corte para impedir que se dañe la hoja.



Confíe todos los trabajos de reparación solamente a su concesionario autorizado.

9

AJUSTES: ASERRADO EN LÍNEA RECTA

Durante el corte, la sierra puede desviarse hacia la derecha de la línea recta requerida y marcada en la superficie de corte (si la hoja diamantada (2E) está instalada en el lado derecho). Si eso ocurre, se puede girar el eje trasero de la sierra para compensar la situación.

- Soltar los tres (3) pernos de montaje de 1/2"-13 UNC del cojinete en el extremo izquierdo del eje trasero.
- El eje se ajusta girando el perno de ajuste M12 ubicado en el lado inferior izquierdo de la cubierta de la sierra.
- Si la sierra se desvía hacia la DERECHA durante el corte, girar el perno de ajuste en SENTIDO CONTRAHORARIO.
- Si la hoja se desvía hacia la IZQUIERDA durante el corte, girar el perno de ajuste en SENTIDO HORARIO.
- Verifique que las poleas de transmisión estén en línea.
- Volver a apretar los tres (3) pernos de montaje de 1/2"-13 UNC del cojinete.

- Cojinetes de sellado cuádruple del eje de la hoja: Usar solamente grasa a base de litio 12 de óptima calidad de conformidad con la consistencia GRADO NO. 2 NLG1.

CAJA DE ENGRANAJES DE LA TRANSMISION:

- Esta unidad está lubricada para toda la vida de servicio de la máquina, por lo tanto no requiere lubricación. Si, por cualquier razón, fuese necesario rellenarla, la capacidad es 1,41 litros (48 oz.) de lubricante sintético para engranajes 75W90 SAE.

SISTEMA HIDRAULICO:

- Ver la Sección 12, Sistema Hidráulico.

FRENO DE ESTACIONAMIENTO:

- Referirse a la Sección 13, Freno de Estacionamiento.

FILTRO DE AIRE:

- Limpiar el elemento exterior del filtro de aire cuando aparece la señal roja del indicador de restricción (1Y). ¡NO limpiar el elemento de seguridad interior!
- En el básico Pro 65III: saque la tapa e inspeccione.

10

MANTENIMIENTO

Antes de proceder con ningún trabajo de mantenimiento, SIEMPRE estacione la máquina en una superficie plana con el motor APAGADO y el interruptor de arranque en la posición de DESCONECTADO.

Después de cada uso, LIMPIAR la máquina.

LUBRICACION:

ACEITE DEL MOTOR: Revisar diariamente. Cambiar el aceite y el filtro de aceite del motor cada 50 HORAS de funcionamiento. Generalmente se recomienda usar 10W30. La capacidad es 7 cuartos de galón con filtro.

* Modelos a gasolina: Clase MS, SD, SE o mejor.

* Modelos diesel: Clase CE o CD

	Pro 35 III	Pro 40 III	Pro 65 III
Capacidad:	4 Qt. - Gas	5 Qt.	7 Qt.
	4.5 Qt. - Dsl		

COJINETES DE LAS RUEDAS DELANTERAS: Lubricar diariamente. Usar solamente grasa a base de litio 12 de óptima calidad de conformidad con la viscosidad GRADO NO. 2 DE NLG1. (Modelos: Pro 65 Basic, Pro 40 y Pro 35)

Lubricar Cada 50 Horas:

- Cojinetes del eje trasero

Lubricar Cada 100 Horas:

- Cojinetes de pivote del eje delantero

Lubricar Cada 250 Horas: (Modelos - Pro 65 Prem.)

Para Cambiar O Limpiar El Elemento Del Filtro De Aire:

- Sacar la caja del filtro de aire soltando la abrazadera de la caja.
- Sacar la tuerca mariposa y extraer el elemento externo del filtro de aire de la caja del filtro y cambiarlo o limpiarlo aplicando aire comprimido a baja presión [2,75 bar (40 psi - MAX)] de adentro hacia afuera. ¡NO limpiar el elemento del filtro golpeándolo contra el suelo u otros objetos, se dañaría el elemento del filtro!
- Instalar el elemento exterior empujando hacia el interior de la caja del filtro. Reponer la tuerca mariposa.
- Instalar la caja del filtro de aire y apretar la abrazadera de la caja.
- Cambiar el elemento interior de seguridad una vez al año o si se daña.
- Cambiar los filtros o empaquetaduras que estén dañados.
- Revisar la manguera de aire y las abrazaderas en busca de daño o flojedad. Apretar o cambiar según sea necesario.

CADENA IMPULSORA Y RUEDAS DENTADAS:

- Revisar si hay desgaste o flojedad. Apretar según sea necesario.



¡No apriete en exceso la cadena impulsora! El apriete correcto permite un poco de huelgo.



Guárdela en un lugar seguro lejos del alcance de los niños. Quite todas las herramientas y llaves de ajuste. Guarde la herramienta diamantada en un lugar seguro donde no se pueda dañar.

(Ver Las Figura 1)

Esta sierra está equipada con correas trapezoidales estriadas de alta tensión. Las correas salen de fábrica correctamente tensadas, pero después de unas pocas horas de funcionamiento se estirarán y soltarán.

Para Tensar Las Correas Trapezoidales:

- Girar el interruptor de arranque del motor (11) a la posición de DESCONECTADO.
- Con una llave, soltar los pernos de fijación horizontal en la parte delantera de la máquina.
- Girar en SENTIDO HORARIO cada uno de pernos de tensión vertical [en la parte delantera de la máquina], hasta que las correas trapezoidales estén tensadas.
- Cambiar las correas trapezoidales en juegos completos solamente.



Nunca apriete las correas trapezoidales más del valor de tensión original de fábrica. Las correas trapezoidales sueltas causan el rendimiento deficiente de la sierra y corta duración de las correas.

El sistema hidráulico de esta sierra es usado para ELEVAR / DESCENDER la Hoja Diamantada (2E) para impulsar la sierra HACIA ADELANTE o HACIA ATRAS y para liberar el Freno de Estacionamiento. El sistema hidráulico consiste de una Transmisión Hidrostática, una Bomba de Elevación a corriente continua con una Válvula para el Control del Flujo, un Cilindro de Elevación Hidráulica y un Calibrador de Freno.

- Revisar periódicamente el nivel de fluido de la Transmisión Hidrostática. Mantener el nivel de aceite con aceite para motor API 10W30 SAE Clase SE, CC, CD. ¡NO LLENAR EN EXCESO! Revisar el nivel de aceite con la sierra bien nivelada.
- Revisar periódicamente el nivel de fluido de la Bomba De Levante DC. Mantener el nivel de aceite con fluido de Transmisión Dextron III. ¡NO LLENAR EN EXCESO!
- Cambiar el fluido de la Transmisión Hidrostática cada 500 horas de funcionamiento. Llenar el depósito Hidráulico de aceite para motor SAE 10W30 API Clase SE, CC, CD. ¡NO LLENAR EN EXCESO! Revisar el nivel con la sierra bien nivelada.
- La velocidad de descenso de la sierra puede ajustarse utilizando la válvula de control de flujo en la parte trasera de la sierra. Si la sierra baja con demasiada rapidez, girar la perilla en la válvula de control de flujo en SENTIDO HORARIO hasta obtener la velocidad de descenso adecuada.

13**FRENO DE ESTACIONAMIENTO:**

- El Freno de Estacionamiento es un sistema de calibrador y disco con resorte aplicado y liberación de presión hidráulica. En términos simples, el freno es trabado cuando no hay presión de aceite. Es liberado cuando se aplica elevada presión de aceite. La elevada presión de aceite es proporcionada y mantenida por la bomba de elevación eléctrica y por las válvulas eléctricas.
- Cuando la corriente continua de 12 voltios no es proporcionada, el freno de estacionamiento se trabará.
- Si la batería está débil o con poca carga, el freno de estacionamiento y la bomba de elevación actuarán erráticamente y no se liberarán. Si el motor está funcionando o la batería tiene una carga inadecuada, esto no ocurrirá.
- Verifique el desgaste del patín y del disco del freno dos veces al año, usando un calibrador de separaciones. La separación entre el disco y el patín del freno no debería exceder 0,015 pulgadas. La separación del freno puede ser ajustada aflojando el tornillo de sujeción en la parte superior del calibrador y rotando el pistón en sentido horario para reducir la separación.

14**AVISO IMPORTANTE**

(Ver Las Figura 2)

- Apretar las tuercas y los pernos sueltos regularmente, especialmente después de varias horas de funcionamiento.
- Revisar la tensión de las Correas Trapezoidales regularmente. Volver a apretarlas según sea necesario. Cambiar las Correas Trapezoidales en juegos completos solamente.
- Sacar la Hoja Diamantada (2E) para guardarla en un lugar bien seguro.
- Revisar periódicamente el chorro de agua sobre la Hoja Diamantada (2E).
- Apretar firmemente la Hoja Diamantada (2E) en el eje de la Hoja (2C).
- Asegurarse que las caras de Contacto De Las Bidas (2B y 2F), la Hoja Diamantada (2E) y el Eje De La Hoja (2I) estén limpias.
- Use la Perilla del Freno de Emergencia (1T) SOLAMENTE en el caso de una emergencia. No la use para paradas normales del motor.
- Ponga la sierra en Neutral (1V) antes de girar la llave a la posición de APAGADO ("OFF").

15 AJUSTE DE LA VELOCIDAD DEL MOTOR

(Ver Las Figuras A y B)



El operador o las personas que se encuentran en el lugar de trabajo pueden sufrir graves lesiones si la velocidad rotacional (n/min) de la hoja diamantada (2E) excede la velocidad máxima (n/min) marcada en la hoja diamantada (2E).

REGLAJE DEL GOBERNADOR:

Ajuste Del Gobernador - El largo de la conexión de la varilla del gobernador al carburador debe ajustarse muy cuidadosamente, de lo contrario el gobernador no funcionará bien y causará el funcionamiento a velocidad irregular del motor. Con el motor en reposo, el resorte del gobernador mantendrá los contrapesos adentro, y la varilla de control debe ser lo suficientemente larga para en este momento mantener totalmente abierto acelerador del carburador.

Con la varilla de control desconectada de la palanca del gobernador, como se ilustra en la figura A, empujar la varilla hacia el carburador el máximo posible. Esto pondrá la palanca del acelerador del carburador en posición totalmente abierta. Entonces, mover la palanca del gobernador hasta donde tope en la misma dirección. Sujetando ambas piezas en la posición anterior, la varilla debe atornillarse o destornillarse del bloque giratorio en el carburador hasta que el extremo acodado de la varilla coincida con el agujero en la palanca - luego atornillar la varilla una vuelta más. La vuelta adicional acorta un poco el varillaje y permite que la palanca del acelerador del carburador rebote hacia atrás del pasador de tope en vez de atascarse contra el pasador cuando se aplica repentinamente una carga a un motor que está en ralentí. Esto eliminará el exceso de desgaste en el bloque giratorio del acelerador del carburador.

Palanca Del Gobernador (Figura B) - La palanca del gobernador tiene 12 agujeros para enganchar el resorte del gobernador. Es muy importante que el resorte se enganche en el agujero debido para adaptarse a la velocidad en que se va a hacer funcionar el motor. La tabla de la palanca del gobernador muestra las velocidades del motor con carga plena y sin carga y esto se debe tomar en cuenta cuando se reajuste el gobernador. Por ejemplo: Si el motor va a funcionar a 2000 revoluciones por minuto (rpm) bajo carga, el resorte engancharse en el 6o. agujero en la palanca del gobernador y la tensión del resorte debe ajustarse con el tornillo de ajuste para funcionar a 2200 rpm sin carga. La velocidad a carga plena será entonces 2000 rpm aproximadamente.

El Tacómetro o contador de revoluciones debe usarse contra el cigüeñal para verificar la velocidad mientras se ajusta la tensión del resorte del gobernador. Al apretar la contratuerca del tornillo de ajuste se incrementará la velocidad, mientras que al soltarla reducirá la tensión del resorte y disminuirá las revoluciones por minuto (RPM).



Figura A



Figura A

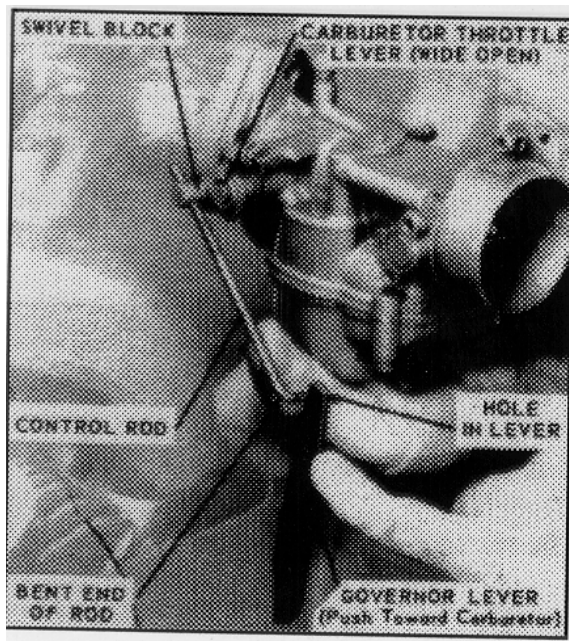

Figura

Figura B: Pro 35III
Wisconsin Engine Modelo W4-1770 35HP

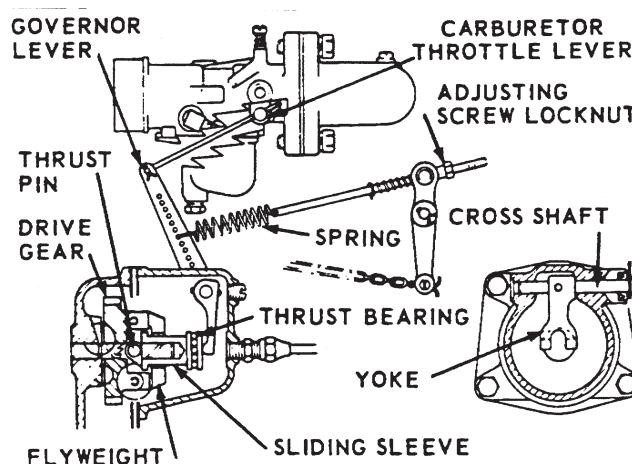
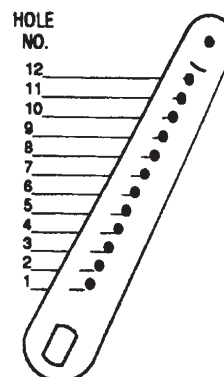
CARGADO RPM	NO CARGADO RPM	AGUJERO NO.
1400	1600	4
1500	1735	5
1600	1775	5
1700	1905	6
1800	2050	7
1900	2115	7
2000	2230	8
2100	2300	8
2200	2430	9
2300	2480	9
2400	2625	10
2500	2685	10
2600	2795	11
2700	2930	12
2800	3005	12
2900	3100	12
3000	3200	12

Figura B: Pro 40III
Wisconsin Engine Modelo VG4D 37HP

CARGADO RPM	NO CARGADO RPM	AGUJERO NO.
1400	1550	4
1500	1650	5
1600	1725	5
1700	1850	6
1800	1950	7
1900	2050	8
2000	2125	8
2100	2250	9
2200	2350	10
2300	2425	10
2400	2550	11

Figura B: Pro 65III
Wisconsin Engine Modelo V-465 65HP

CARGADO RPM	NO CARGADO RPM	AGUJERO NO.
1500	1685	3
1600	1825	4
1700	1855	4
1800	2000	5
1900	2055	5
2000	2200	6
2100	2230	6
2200	2375	7
2300	2440	7
2400	2545	8
2500	2695	9
2600	2745	9
2700	2810	9
2800	2935	10
2900	3065	11
3000	3175	12

La Pro 35III está disponible en varias versiones eléctricas de 20 HP. Está disponible en 4 voltajes diferentes con tres (3) motores diferentes. Viene completamente cableada con apropiados enchufes, conectores, cables, arrancador de motor, calentadores de sobrecarga y un medidor de carga de la corriente en el tablero. La sierra eléctrica es operada exactamente como una sierra a gasolina después que se conecta a la fuente de energía. La llave debe ser girada a la posición de Arranque y se engranará el arrancador del motor. Gire la llave a la posición de apagado y parará el motor. La perilla de la parada de emergencia y la perilla de seguridad del agua también pararán el motor.

Haga funcionar la sierra a una velocidad en la que el indicador de carga de la corriente no excede el 100% de la corriente a carga plena. Si se excede el 100% del amperaje a carga plena, se producirá el sobrecalentamiento de los calentadores de la sobrecarga de la corriente y se apagará el motor eléctrico. Luego de permitir que la sobrecarga se enfríe (aproximadamente 5 minutos), presione el botón de REINICIO ("RESET") en el frente de la caja que contiene el sistema eléctrico. Gire la llave a la posición de inicio para engranar el arrancador del motor.

Ver la página 35 para obtener más detalles



ADVERTENCIA:

- SI ponga el interruptor en la posición OFF antes de corectarlo a la fuente de poda.
- SI asegúrese de enchufar las máquinas eléctricas a un circuito debidamente conectado a tierra.
- SI asegúrese que los cordones eléctricos sean del tamaño correcto y estén en buenas condiciones.
- SI cumpla con el reglamento eléctrico de su localidad.
- SI use el voltaje correcto y un cable de extensión adecuado. Nunca transporte la herramienta colgando del cable y nunca tire del cable para desenchufarlo. Aleje el cable del calor, aceite y de las aristas filudas.
- SI desenchufe los equipos cuando no los usa, antes de hacer mantenimiento y al cambiar accesorios.
- SI Revise los cables del equipo con frecuencia y, si hay daños, hágalos reparar por un servicio autorizado.

- NO deje los córdones eléctricos en o cerca del agua.
- NO remoclar esta máquina tirada por un vehículo.
- NO deje la máquina sola con el motor encendido.
- NO cambie el motor por alguno que no tenga una conexión especial de tierra de seguridad.

17 ACCESSORIES

KITS DE CONVERSION PARA PROTECTORES DE HOJAS:
Usar el protector de tamaño adecuado para el tamaño de hoja diamantada que se esté utilizando. Los protectores de hojas siguientes están disponibles para estos tamaños de hojas diamantadas: (Ver las tablas en las páginas 53 - 55).

KIT DE CONTRAPESOS: (Pro 65 III ó Pro 40 III)
Se ofrece un kit de contrapesos para montaje trasero. Es equipo de norma para las máquinas enviadas con protectores de hojas de 48 pulgadas. Se puede adquirir como accesorio para las máquinas con protectores de hojas de tamaños más pequeños.

ACCESORIOS Y KITS

Artículo	Part No.	35III	40III	65III	65III
				Prem.	Basic
Kit de luces de lujo	167656	*	*	*	*
Kit de ammare	167190	*	*	*	*
Silenciador vertical Quiet	163715			*	*
Silenciador vertical Quiet	163801			*	*
Silenciador vertical	167438	*			
Conversión 48"	176821			*	
Protector hoja:					
18" Slip-on	176635	*	*	*	
18" Bolt-on	174273				*
26" Slip-on	176645	*	*	*	
26" Bolt-on	167475				*
30" Slip-on	166911	Elec*Only	*	*	
30" Bolt-on	167676				*
36" Slip-on	166931			*	
36" Bolt-on	174275				*
48" Bolt-on	166932			*	
Kit de bomba de agua	167554	*	*	*	
Kit paqueta hojas (eje estándar) (4.50")	176292	*			
Kit paquete hojas Bidas QDS					
5.00" diámetro	177327		*	*	*
6.00" diámetro	163480			*	*
Kit pistón lateral	163944		*	*	

Notas:

1. Si un casillero NO ESTA MARCADO, ese artículo NO ESTA DISPONIBLE para el modelo de sierra que se muestra.
2. Ahora, los modelos de sierras (Pro 35 III, Pro 40 III, Pro 65 III) tienen algunos de estos artículos instalados como equipo estándar.

Ver la hoja de especificaciones para las características estándar.

18 TORNILLERÍA MÉTRICA

Estas sierras están equipadas con la mayoría de su tornillería (tornillos de casquete, tuercas, etc.) utilizando el sistema METRICO, aunque número limitado tornillería sigue utilizando el sistema de medidas INGLESAS (PULGADAS). En este manual y en la lista de piezas correspondiente, estos componentes están especificados por la medida. Asegurarse de usar la tornillería debida (METRICA o INGLESA) de lo contrario los sujetadores roscados (tal como las tuercas soldadas) podrían dañarse.

19 REPARACIONES

Efectuamos todas las reparaciones en el tiempo más corto posible y a los precios más económicos. (Ver nuestra dirección y números telefónicos en la portada). Comunicarse con el concesionario autorizado Target respecto a los trabajos de mantenimiento y reparación.

20 PIEZAS DE REPUESTO

Para la obtención rápida de piezas de repuesto y evitar cualquier pérdida de tiempo, es esencial proporcionar con cada pedido los datos que aparecen en la chapa del fabricante fijada a la máquina, además de los números de pieza de la máquina y la descripción de la pieza a ser reemplazada.

Las instrucciones de uso y las piezas de recambio presentadas en este documento son solamente para información y no constituyen obligación ninguna. Como parte de nuestra política de mejoramiento de la calidad de nuestros productos, nos reservamos el derecho de hacer cualquiera y todas las modificaciones técnicas sin previo aviso.



¡El fabricante no acepta ninguna responsabilidad por accidentes debidos al uso indebido o modificaciones hechas a la maquina!

PRO 65 III PREMIUM BLADE SIZE CONVERSION CHART

SIZE TO CONV. FROM:	SIZE TO CONVERT TO:	14"	18"	26"	30"	36"	48"
14"	NO CONVERSION REQ'D USE 18" DRIVE & BLADE GUARD- USE 14" BLADE	NO CONVERSION REQUIRED.	NO CONVERSION REQUIRED.	USE CONVERSION PARTS FROM 18" DRIVE	USE CONVERSION PARTS FROM 18" DRIVE	USE CONVERSION PARTS FROM 18" DRIVE	USE CONVERSION PARTS FROM 18" DRIVE
18"	NO CONVERSION REQUIRED.	No Conversion Required 18" Must Be Configured As: 18" Wide Slip-On Blade Guard 1 Spade & 1 Bolt Hold Guard Two 3VX520-4 Band V-Belts Eng. Pulley: 8G3V4.75-2.00 Blid Shift Pulley 10G3V4.12-1.75 5.00" Flanges Trans. Sprocket: 27 Teeth Trans. Chain: #50, 58 Pitches Accessory Belt A-56 Accessory Pulley 1GA3.50-2.00	176645 Wide S.O. Blid Guard 163725 Pulley-Engine 175139 Drive Belts 176679 Accessory Belt 163729 Drive Sprocket 166677 Drive Chain	166911 Wide S.O. Blid Guard 163725 Pulley-Engine 163724 Pulley-Blade Shaft 163270 Inner Flange (2 Req) 163272 Outer Flange W/Pin 175140 Drive Belts 176679 Accessory Belt 163729 Drive Sprocket 166677 Drive Chain	166931 Wide S.O. Blid Guard 163725 Pulley-Engine 163724 Pulley-Blade Shaft 163270 Inner Flange (2 Req) 163272 Outer Flange W/Pin 175140 Drive Belts 176681 Guard Attach Grp-36"	176821 CONVERSION KIT	
26"	USE CONVERSION PARTS FOR 18" DRIVE	No Conversion Required 26" Configured As: 26" Wide Slip-On Blade Guard 1 Spade & 1 Bolt Hold Guard Two 3VX500-5 Band V-Belts Eng. Pulley: 11G3V3.65-2.00 Blid Shift Pulley 10G3V4.12-1.75 5.00" Dia Flanges Trans. Sprocket: 19 Teeth Trans. Chain: #50, 58 Pitches Accessory Belt 3L580	No Conversion Required 26" Configured As: 26" Wide Slip-On Blade Guard 1 Spade & 1 Bolt Hold Guard Two 3VX500-5 Band V-Belts Eng. Pulley: 11G3V3.65-2.00 Blid Shift Pulley 10G3V4.12-1.75 5.00" Dia Flanges Trans. Sprocket: 19 Teeth Trans. Chain: #50, 58 Pitches Accessory Belt 3L580	166911 Wide S.O. Blade Guard 163724 Pulley-Blade Shaft 163270 Inner Flange (2 Req) 163272 Outer Flange W/Pin	166931 Wide S.O. Blade Guard 163725 Pulley-Engine 163724 Pulley-Blade Shaft 163270 Inner Flange (2 Req) 163272 Outer Flange W/Pin 175140 Drive Belts 176681 Guard Attach Grp-36"	176821 CONVERSION KIT	
30"	USE CONVERSION PARTS FOR 18" DRIVE	176635 Wide S.O. Blade Guard 048073 Pulley-Engine 175138 Drive Belts 048855 Accessory Belt 047121 Accessory Pulley 163723 Pulley-Blade Shaft 166284 Inner Flange (2 Req) 166307 Outer Flange W/Pin 163728 Drive Sprocket 176702 Drive Chain	176645 Wide S.O. Blade Guard 163723 Pulley-Blade Shaft 175139 Drive Belts 166284 Inner Flange (2 Req) 166307 Outer Flange W/Pin	No Conversion Required 30" Configured As: 30" Wide Slip-On Blade Guard 1 Spade & 1 Bolt Hold Guard Two 3VX520-5 Band V-Belts Eng. Pulley: 11G3V3.65-2.00 Blid Shift Pulley 10G3V5.20-1.75 6.00" Flanges Trans. Sprocket: 19 Teeth Trans. Chain: #50, 58 Pitches Accessory Belt 3L580	166931 Wide S.O. Blade Guard 176681 Guard Attach Grp-36"	176821 CONVERSION KIT	
36"	USE CONVERSION PARTS FOR 18" DRIVE	176635 Wide S.O. Blade Guard 048073 Pulley-Engine 175138 Drive Belts 048855 Accessory Belt 047121 Accessory Pulley 163723 Pulley-Blade Shaft 166284 Inner Flange (2 Req) 166307 Outer Flange W/Pin 163728 Drive Sprocket 176702 Drive Chain	176645 Wide S.O. Blade Guard 163723 Pulley-Blade Shaft 175139 Drive Belts 166284 Inner Flange (2 Req) 166307 Outer Flange W/Pin	No Conversion Required 36" Configured As: 36" Wide Slip-On Blade Guard 2 Spades & 1 Bolt Hold Guard Two 3VX520-5 Band V-Belts Eng. Pulley: 11G3V3.65-2.00 Blid Shift Pulley 10G3V5.20-1.75 6.00" Flanges Trans. Sprocket: 19 Teeth Trans. Chain: #50, 58 Pitches Accessory Belt 3L580	166931 Wide S.O. Blade Guard 176681 Guard Attach Grp-36"	176821 CONVERSION KIT	
48"	USE CONVERSION PARTS FOR 18" DRIVE	176635 Wide S.O. Blade Guard 048073 Pulley-Engine 175138 Drive Belts 048855 Accessory Belt 047121 Accessory Pulley Blade Shaft Assy: 176631 W/ Quad-Sealed Ball Bearings	176645 Wide S.O. Blade Guard 163723 Pulley-Blade Shaft 175139 Drive Belts 176631 Blade Shaft Assy Quad-Sealed Ball Bearings	No Conversion Required 48" Configured As: 48" Wide Blade Guard 3 Bolts & Brace Hold Guard Two 3VX710-5 Band V-Belts Eng. Pulley: 11G3V3.65-2.00 Blid Shift Pulley 10G3V7.60-1.75 8.00" Flanges Trans. Sprocket: 19 Teeth Trans. Chain: #50, 58 Pitches Accessory Belt 3L580	166931 Wide S.O. Blade Guard 175140 Drive Belts 176663 Blade Shaft Assy Quad-Sealed Ball Bearings 176681 Guard Attach Grp-36"	176821 CONVERSION KIT	

653CONVT.DOC

PRO 65 III BASIC BLADE SIZE CONVERSION CHART

SIZE TO CONV. FROM:	14"	18"	26"	30"	36"	48"
14"	NO CONVERSION REQ'D USE 18" DRIVE & BLADE GUARD- USE 14" BLADE	NO CONVERSION REQUIRED.	USE CONVERSION PARTS FROM 18" DRIVE	USE CONVERSION PARTS FROM 18" DRIVE	USE CONVERSION PARTS FROM 18" DRIVE	USE CONVERSION PARTS FROM 18" DRIVE
18"	NO CONVERSION REQUIRED.	No Conversion Required 18" Must Be Configured As: 18" Bolt-On Blade Guard 1 Spade & 1 Bolt Hold Guard Eight 3VX520 V-Belts Eng. Pulley: 8G3V4.75-2.00 Bld Shift Pulley 10G3V4.12-1.75 5.00" Flanges Trans. Sprocket: 27 Teeth Trans. Chain: #50, 58 Pitches Accessory Belt A-56 Accessory Pulley 1G.A3.50-2.00	167475 Bolt-On Blade Guard 163725 Pulley-Engine 163722 Drive Belts 176679 Accessory Belt 163537 Brace 163729 Drive Sprocket 163729 Accessory Belt 166677 Drive Chain 163540 Brace	167676 Bolt-On Blade Guard 163725 Pulley-Engine 163724 Pulley-Blade Shaft 163270 Inner Flange (2 Req) 163272 Outer Flange W/Pin 163721 Drive Belts 176679 Accessory Belt 163729 Drive Sprocket 166677 Drive Chain 163540 Brace	174275 Bolt-On Blade Guard 163725 Pulley-Engine 163724 Pulley-Blade Shaft 163270 Inner Flange (2 Req) 163272 Outer Flange W/Pin 163721 Drive Belts 176679 Accessory Belt 163729 Drive Sprocket 166677 Drive Chain 163540 Brace	176821 Conversion Kit
26"	USE CONVERSION PARTS FOR 18" DRIVE	No Conversion Required 26" Configured As: 26" Bolt-On Blade Guard 1 Spade & 1 Bolt Hold Guard Two 3VX500-5 Band V-Belts Eng. Pulley: 11G3V3.65-2.00 Bld Shift Pulley 10G3V4.12-1.75 5.00" Dia Flanges Trans. Sprocket: 19 Teeth Trans. Chain: #50, 58 Pitches Accessory Belt 3L580	No Conversion Required 26" Configured As: 26" Bolt-On Blade Guard 1 Spade & 1 Bolt Hold Guard Two 3VX500-5 Band V-Belts Eng. Pulley: 11G3V3.65-2.00 Bld Shift Pulley 10G3V4.12-1.75 5.00" Dia Flanges Trans. Sprocket: 19 Teeth Trans. Chain: #50, 58 Pitches Accessory Belt 3L580	167676 Bolt-On Blade Guard 163724 Pulley-Blade Shaft 163270 Inner Flange (2 Req) 163272 Outer Flange W/Pin 163721 Drive Belts 163540 Brace	174275 Bolt-On Blade Guard 163725 Pulley-Engine 163724 Pulley-Blade Shaft 163270 Inner Flange (2 Req) 163272 Outer Flange W/Pin 163721 Drive Belts 176681 Guard Attach Grp-36" 163540 Brace	176821 CONVERSION KIT
30"	USE CONVERSION PARTS FOR 18" DRIVE	174273 Bolt-On Blade Guard 048073 Pulley-Engine 163720 Drive Belts 048855 Accessory Belt 047121 Accessory Pulley 163723 Pulley-Blade Shaft 166284 Inner Flange (2 Req) 166307 Outer Flange W/Pin 163728 Drive Sprocket 176702 Drive Chain	167475 Bolt-On Blade Guard 163723 Pulley-Blade Shaft 163722 Drive Belts 166284 Inner Flange (2 Req) 166307 Outer Flange W/Pin 163537 Brace	No Conversion Required 30" Configured As: 30" Bolt-On Blade Guard 1 Spade & 1 Bolt Hold Guard Two 3VX520-5 Band V-Belts Eng. Pulley: 11G3V3.65-2.00 Bld Shift Pulley 10G3V5.20-1.75 6.00" Flanges Trans. Sprocket: 19 Teeth Trans. Chain: #50, 58 Pitches Accessory Belt 3L580	174275 Bolt-On Blade Guard 176681 Guard Attach Grp-36"	176821 Conversion Kit
36"	USE CONVERSION PARTS FOR 18" DRIVE	174273 Bolt-On Blade Guard 048073 Pulley-Engine 163720 Drive Belts 048855 Accessory Belt 047121 Accessory Pulley 163723 Pulley-Blade Shaft 166284 Inner Flange (2 Req) 166307 Outer Flange W/Pin 163728 Drive Sprocket 176702 Drive Chain	167475 Bolt-On Blade Guard 163723 Pulley-Blade Shaft 163722 Drive Belts 166284 Inner Flange (2 Req) 166307 Outer Flange W/Pin 163537 Brace	No Conversion Required 36" Configured As: 36" Bolt-On Blade Guard 2 Spades & 1 Bolt Hold Guard Ten 3VX520 V-Belts Eng. Pulley: 11G3V3.65-2.00 Bld Shift Pulley 10G3V5.20-1.75 6.00" Flanges Trans. Sprocket: 19 Teeth Trans. Chain: #50, 58 Pitches Accessory Belt 3L580	No Conversion Required 36" Configured As: 36" Bolt-On Blade Guard 2 Spades & 1 Bolt Hold Guard Ten 3VX520 V-Belts Eng. Pulley: 11G3V3.65-2.00 Bld Shift Pulley 10G3V5.20-1.75 6.00" Flanges Trans. Sprocket: 19 Teeth Trans. Chain: #50, 58 Pitches Accessory Belt 3L580	176821 Conversion Kit
48"	USE CONVERSION PARTS FOR 18" DRIVE	174273 Bolt-On Blade Guard 048073 Pulley-Engine 163720 Drive Belts 048855 Accessory Belt 047121 Accessory Pulley 163723 Pulley-Blade Shaft 166284 Inner Flange (2 Req) 166307 Outer Flange W/Pin 163728 Drive Sprocket 176702 Drive Chain	167475 Bolt-On Blade Guard 163723 Pulley-Blade Shaft 163722 Drive Belts 166284 Inner Flange (2 Req) 166307 Outer Flange W/Pin 163537 Brace	167676 Bolt-On Blade Guard 163721 Drive Belts 163540 Brace 176662 Blade Shaft Assy With Ball Bearings	174275 Bolt-On Blade Guard 163721 Drive Belts 163540 Brace 176662 Blade Shaft Assy With Ball Bearings 176681 Guard Attach Grp-36"	No Conversion Required 48" Configured As: 48" Wide Blade Guard 3 Bolts & Brace Hold Guard Two 3VX710-5 Band V-Belts Eng. Pulley: 11G3V3.65-2.00 Bld Shift Pulley 10G3V7.60-1.75 8.00" Flanges Trans. Sprocket: 19 Teeth Trans. Chain: #50, 58 Pitches Accessory Belt 3L580

PRO 40III BLADE SIZE CONVERSION CHART

SIZE TO CONVERT TO:

SIZE TO CONV. FROM:	14"	18"	26"	30"
14"	NO CONVERSION REQ'D USE 18" DRIVE & BLADE GUARD- USE 14" BLADE	NO CONVERSION REQUIRED.	USE CONVERSION PARTS FROM 18" DRIVE	USE CONVERSION PARTS FROM 18" DRIVE
18"	NO CONVERSION REQUIRED.	NO CONVERSION REQUIRED 18" MUST BE CONFIGURED AS: 18" WIDE SLIP-ON BLADE GUARD 1 SPADE & 1 BOLT HOLD GUARD SEVEN 3VX520 V-BELTS ENG. PULLEY: 7G3V4.75-1.75 BLD SHFT PULLEY 10G3V4.12-1.75 5.00" FLANGES TRANS. SPROCKET: 27 TEETH TRANS. CHAIN: #50, 62 PITCHES ACCESSORY BELT 3L580	176645 WIDE S.O. BLD GUARD 048072 PULLEY-ENGINE 166304 BLADESHAFT PULLEY 166306 DRIVE BELTS 163729 DRIVE SPROCKET 166677 DRIVE CHAIN	166911 WIDE S.O. BLADE GUARD 048072 PULLEY-ENGINE 166304 BLADESHAFT PULLEY 166306 DRIVE BELTS 163729 DRIVE SPROCKET 166677 DRIVE CHAIN
26"	USE CONVERSION PARTS FOR 18" DRIVE	176635 WIDE S.O. BLADE GUARD 166304 PULLEY-ENGINE 163723 BLADESHAFT PULLEY 166305 DRIVE BELTS 163728 DRIVE SPROCKET 176702 DRIVE CHAIN	NO CONVERSION REQUIRED 26" CONFIGURED AS: 26" WIDE SLIP-ON BLADE GUARD 1 SPADE & 1 BOLT HOLD GUARD SEVEN 3VX500 V-BELTS ENG. PULLEY: 8G3V3.65-1.75 BLADE SHAFT PULLEY 7G3V4.75-1.75 5.00" DIA FLANGES TRANS. SPROCKET: 19 TEETH TRANS. CHAIN: #50, 58 PITCHES ACCESSORY BELT 3L580	166911 WIDE S.O. BLADE GUARD
30"	USE CONVERSION PARTS FOR 18" DRIVE	176635 WIDE S.O. BLADE GUARD 166304 PULLEY-ENGINE 163723 BLADESHAFT PULLEY 166305 DRIVE BELTS 163728 DRIVE SPROCKET 176702 DRIVE CHAIN	176645 WIDE S.O. BLADE GUARD	NO CONVERSION REQUIRED 30" CONFIGURED AS: 30" WIDE SLIP-ON BLADE GUARD 1 SPADE & 1 BOLT HOLD GUARD SEVEN 3VX500- V-BELTS ENG. PULLEY: 7G3V3.65-1.75 BLADE SHAFT PULLEY 7G3V4.75-1.75 5.00" FLANGES TRANS. SPROCKET: 19 TEETH TRANS. CHAIN: #50, 58 PITCHES ACCESSORY BELT 3L580

PRO 35III (GASOLINE) BLADE SIZE CONVERSION CHART

SIZE TO CONVERT TO:		14"	18"	26"
SIZE TO CONV. FROM:	14"	USE COMPONENTS FROM 18" DRIVE, AND 18" SLIP-ON BLADE GUARD. USE 14" BLADE	176635 WIDE SLIP-ON BLADE GUARD	176645 WIDE SLIP-ON BLADE GUARD 048835 ENGINE PULLEY 166046 DRIVE BELTS
	18"	NO CONVERSION REQUIRED		176645 WIDE SLIP-ON BLADE GUARD 048835 ENGINE PULLEY 166046 DRIVE BELTS
	26"	USE COMPONENTS FROM 18" DRIVE, AND 18" SLIP-ON BLADE GUARD. USE 14" BLADE	176635 WIDE SLIP-ON BLADE GUARD 048215 ENGINE PULLEY 166047 DRIVE BELTS	

NOTE: 1) NO CHANGE REQUIRED ON BLADE SHAFT

NOTE: 30" Blade guard available on Pro 35III Electric Model.

FIGURE 1 - WIRING DIAGRAM PRO 35 III GASOLINE

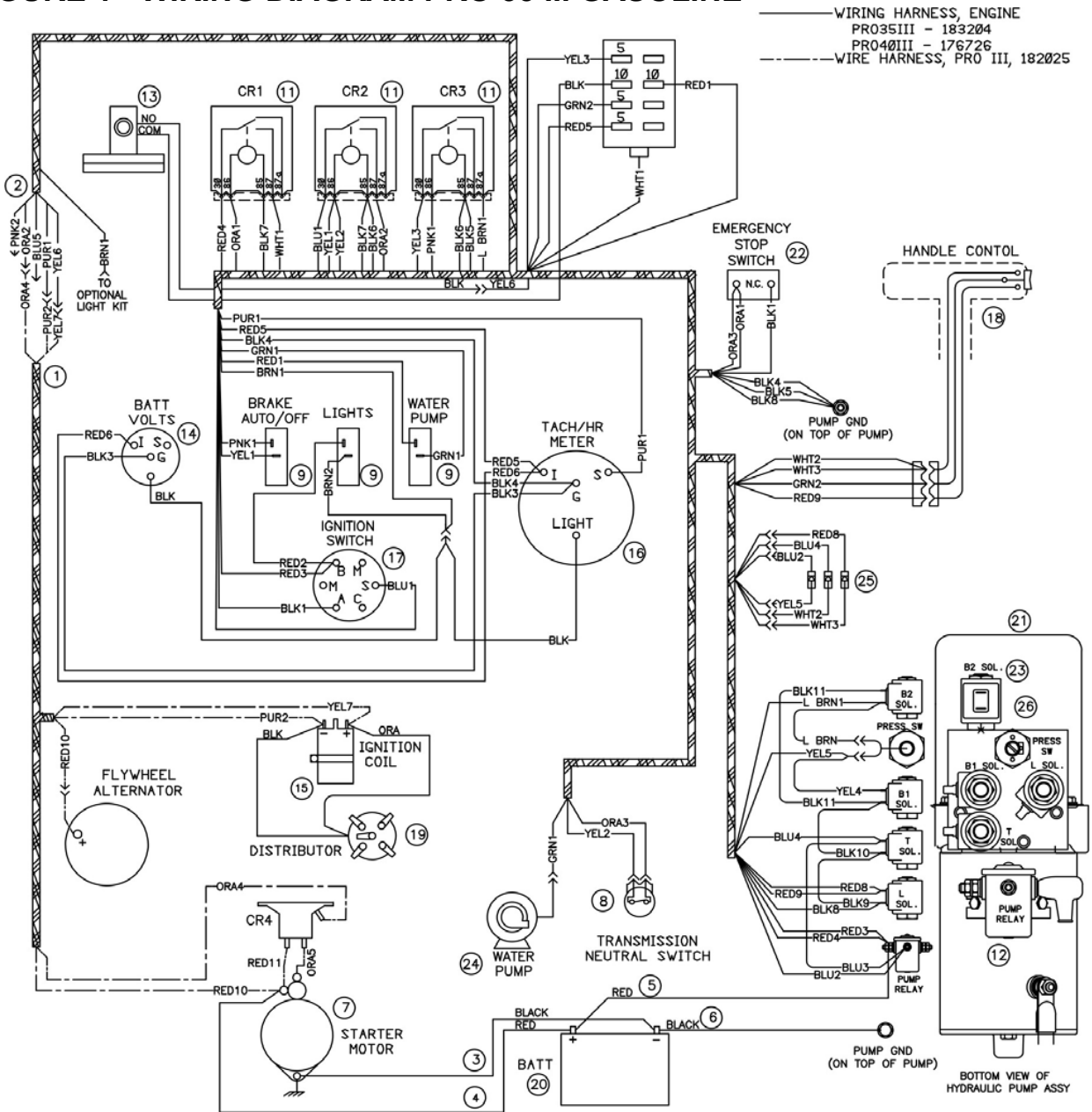

FIGURE 2 - WIRING DIAGRAM PRO 35III DIESEL

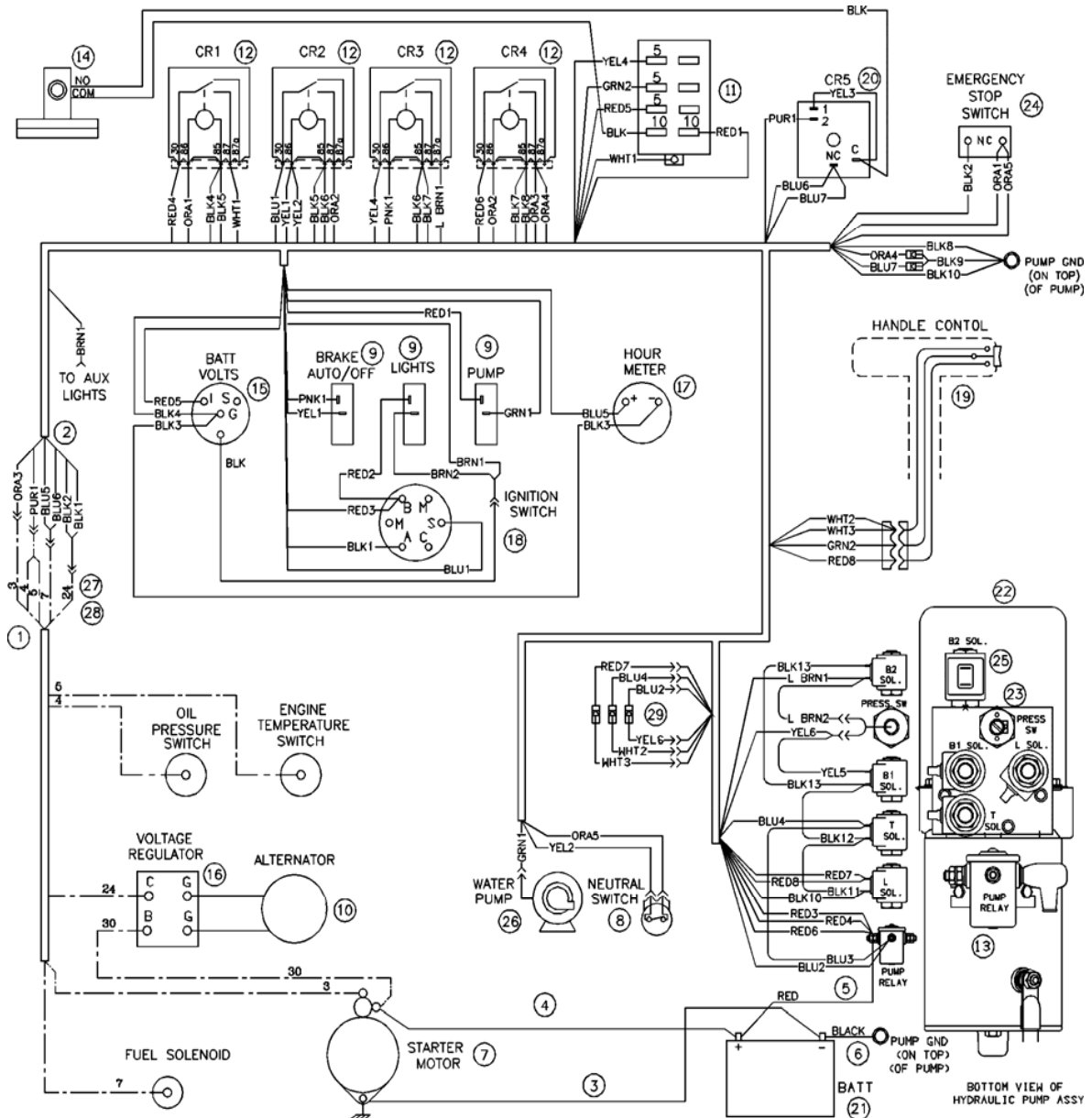

FIGURE 2 - PARTS LIST

DIAG. LOC.	PART NO.	QTY REQ	DESCRIPTION	DIAG. LOC.	PART NO.	QTY REQ	DESCRIPTION
1	-----	1	Wiring Harness, Engine	16	-----	1	Regulator, Voltage (Hatz, #502 838 10)
2	183166	1	Wiring Harness, Cowl	17	163779	1	Gauge, Hour Meter
3	163179	1	Cable, Battery, Negative 40"	18	166707	1	Switch, Ignition
4	163180	1	Cable, Battery, Positive 52"	19	183135	1	Handle, Trans/Lift Contr
5	139261	1	Cable, Battery, Positive, Hyd. 8"	20	176778	1	Relay, Time Delay
6	166746	1	Cable, Battery, Negative Hyd. 13"	21	163121	1	Battery, 12 Volt
7	-----	1	Starter (Hatz, #400 008 10)	22	176992	1	Hydraulic Pump Assembly
8	166447	1	Switch, Neutral Safety	23	183004	1	Switch, Hydraulic Pressure
9	166711	3	Switch, Rocker	24	176383	1	Emergency Stop Switch
10	-----	1	Alternator (Hatz #502 836 00)	25	166594	1	Coil - 12V DC
11	166622	1	Block, Fuse	26	164977	1	Water Pump (Optional)
12	166708	4	Relay, N.O. N.C.	27	176775	1	Socket, 6-Way, Female
13	166121	1	Solenoid Relay	28	176776	4	Pins
14	047136	1	Water Safety Switch	29	182036	1	Diode Assembly, Hyd. Brake
15	166438	1	Gauge, Battery Volts				

FIGURE 3 - WIRING DIAGRAM PRO 35III ELECTRIC

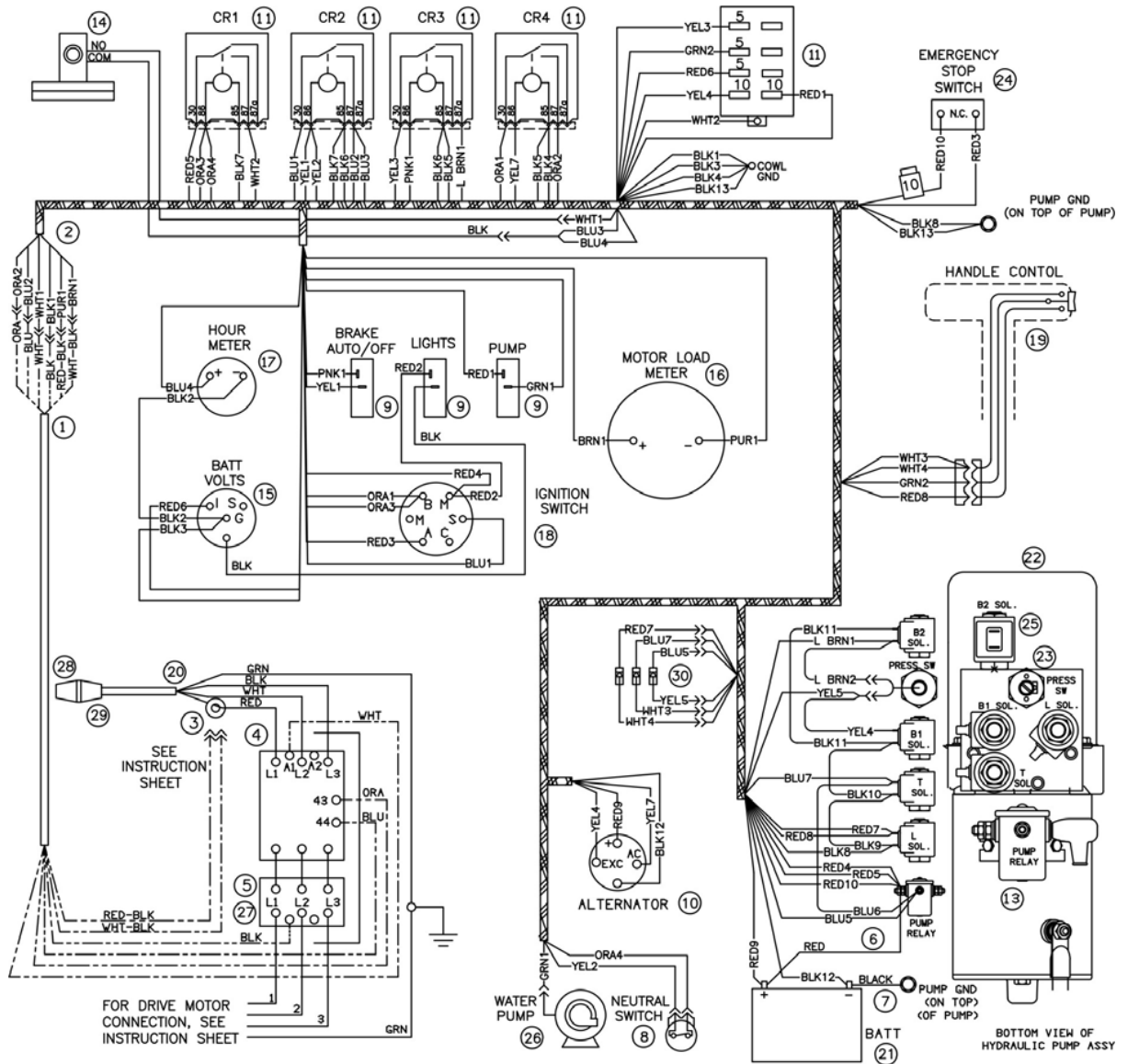

FIGURE 3 - PARTS LIST

DIAG. LOC.	PART NO.	QTY REQ	DESCRIPTION	DIAG. LOC.	PART NO.	QTY REQ	DESCRIPTION
1	176913	1	Cable, Control	20	176920	1	Cable, Supply
2	176905	1	Wiring Harness, Cowl	21	163121	1	Battery, 12 Volt
3	176914	1	Transformer, Current	22	176992	1	Hydraulic Pump Assembly
4	176915	1	Starter, Motor Control	23	183004	1	Switch, Hydraulic Pressure
5	176917	1	Overload Relay	24	176383	1	Emergency Stop Switch
6	139261	1	Cable, Battery, Positive Hyd. 8"	25	166594	1	Coil - 12V DC
7	176714	1	Cable, Battery, Negative Hyd. 13"	26	164977	1	Water Pump
8	166447	1	Switch, Neutral Safety	27	176949	3	Overload Heater, 208 Volt
9	166711	3	Switch, Rocker	--	176948	3	Overload Heater, 230 Volt
10	117154	1	Alternator	--	176947	3	Overload Heater, 460 Volt
11	166622	1	Block, Fuse	--	176946	3	Overload Heater, 575 Volt
12	166708	3	Relay, N.O. N.C.	28	176931	1	Connector, 208/230 Volt
13	166121	1	Solenoid Relay	--	176942	1	Connector, 460 Volt
14	047136	1	Water Safety Switch	--	176944	1	Connector, 575 Volt
15	166438	1	Gauge, Battery Volts	--	176930	1	Plug, 208/230 Volt
16	176918	1	Meter, Motor Load	--	176943	1	Plug, 460 Volt
17	163779	1	Gauge, Hour Meter	--	176945	1	Plug, 575 Volt
18	166707	1	Switch, Ignition	30	182036	1	Diode Assembly, Hyd. Brake
19	183135	1	Handle, Transmission/Lift Control				

FIGURE 4 - WIRING DIAGRAM PRO 40III

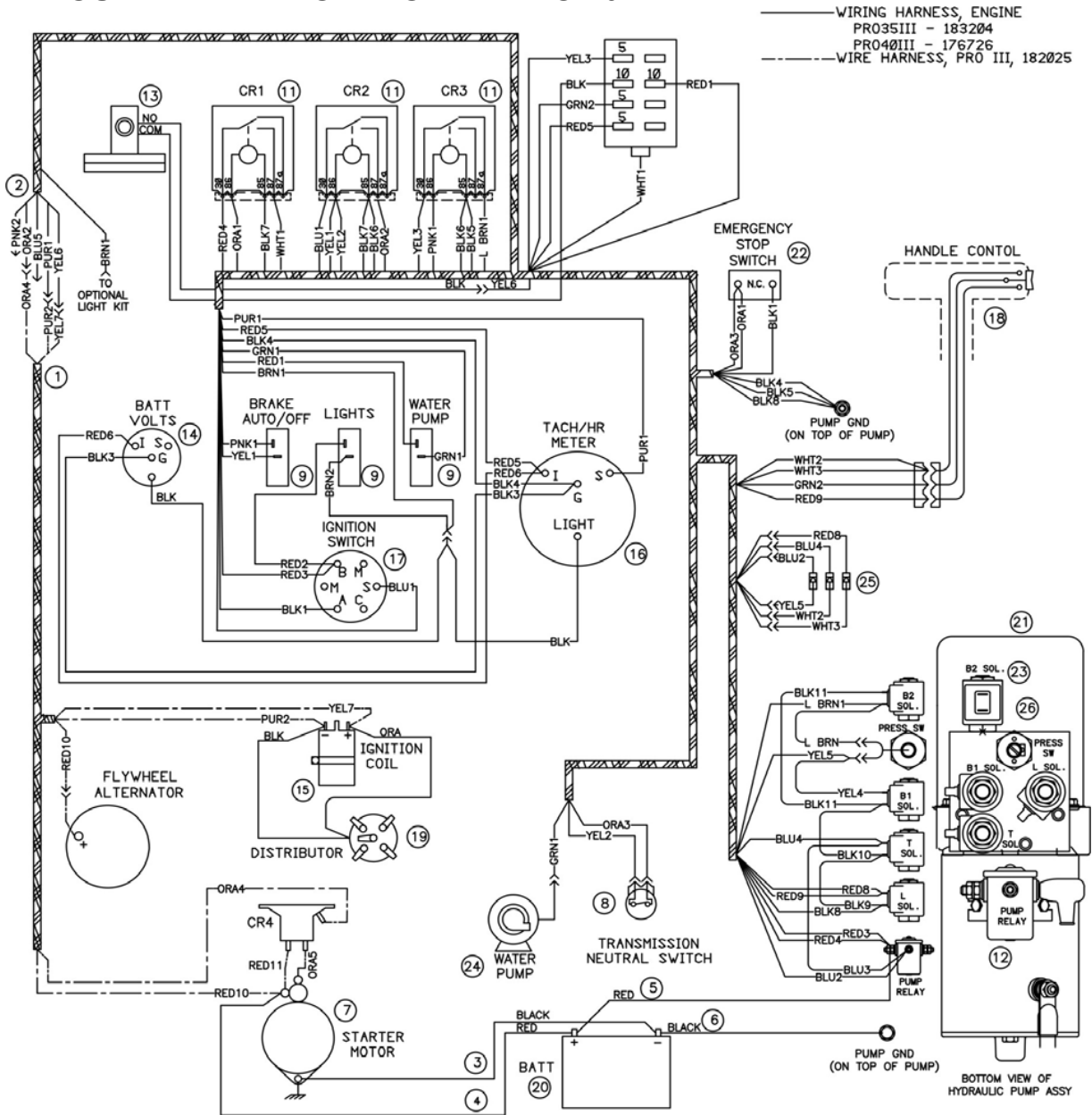

FIGURE 4 - PARTS LIST

DIAG. LOC.	PART NO.	QTY REQ	DESCRIPTION	DIAG. LOC.	PART NO.	QTY REQ	DESCRIPTION
1	176726	1	Wiring Harness, Engine	14	166438	1	Gauge, Battery Volts
2	182025	1	Wiring Harness, Cowl	15	-----	1	Coil, Ignition (Wisconsin #YF38B)
3	163179	1	Cable, Battery, Negative 40"	16	163665	1	Gauge, Tach./Hour Meter
4	163180	1	Cable, Battery, Positive 52"	17	166707	1	Switch, Ignition
5	176839	1	Cable, Battery, Positive Hyd. 12"	18	183135	1	Handle, Transmission/Lift Control
6	166746	1	Cable, Battery, Negative Hyd. 18"	19	-----	1	Distributor (Wisconsin #YF50AS1)
7	-----	1	Starter (Wiscon. #YB53A)	20	163121	1	Battery, 12 Volt
8	166447	1	Switch, Neutral Safety	21	176992	1	Hydraulic Pump Assembly
9	166711	3	Switch, Rocker	22	176383	1	Emergency Stop Switch
10	166622	1	Block, Fuse	23	166594	1	Coil - 12V DC
11	166708	3	Relay, N.O. N.C.	24	164977	1	Water Pump (Optional)
12	166121	1	Solenoid Relay	25	183004	1	Pressure Switch
13	047136	1	Water Safety Switch	26	182036	1	Diode Assembly

FIGURE 5 - WIRING DIAGRAM PRO 65III BASIC

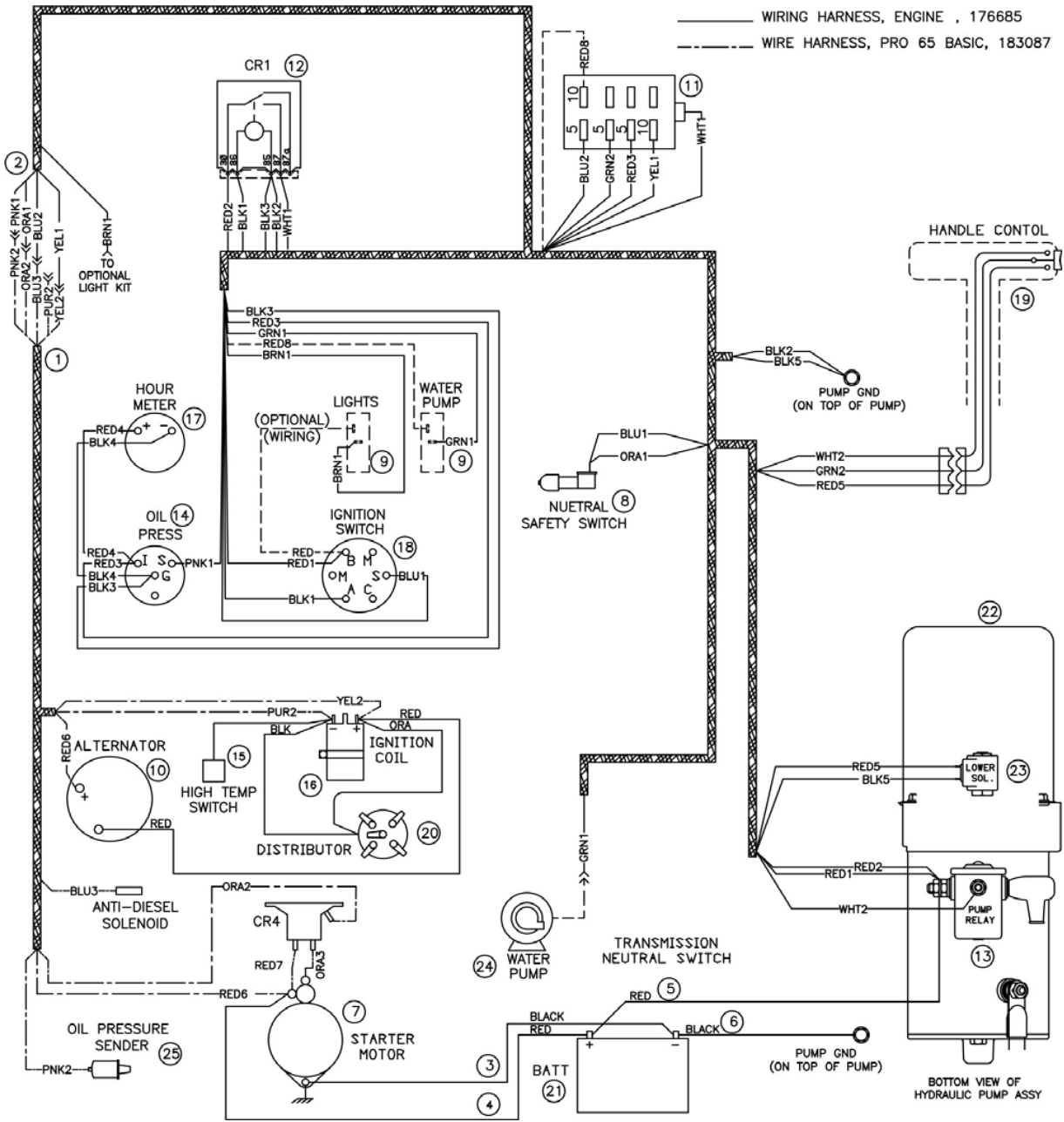

FIGURE 5 - PARTS LIST

DIAG. LOC.	PART NO.	QTY REQ	DESCRIPTION	DIAG. LOC.	PART NO.	QTY REQ	DESCRIPTION
1	166685	1	Wiring Harness, Engine	14	166360	1	Gauge, Oil Pressure
2	183087	1	Wiring Harness, Cowl	15	-----	1	High Temp. Switch (Wisc. #YC66D)
3	163179	1	Cable, Battery, Negative 40"	16	-----	1	Coil, Ignition (Wisconsin #YF41AS1)
4	163180	1	Cable, Battery, Positive 52"	17	163779	1	Gauge, Hour Meter
5	176838	1	Cable, Battery, Positive Hyd. 12"	18	166707	1	Switch, Ignition
6	176714	1	Cable, Battery, Negative Hyd. 18"	19	183135	1	Handle, Transmission/Lift Control
7	-----	1	Starter (Wisconsin #YA60)	20	-----	1	Distributor (Wisconsin #YF10CS1)
8	176398	1	Switch, Neutral Safety	21	163121	1	Battery, 12 Volt
9	166711	3	Switch, Rocker (Optional)	22	166633	1	Hydraulic Pump Assembly
10	-----	1	Alternator (Wiscon#YB69)	23	166594	1	Coil - 12 V DC
11	166622	1	Block, Fuse	24	164977	1	Water Pump (Optional)
12	166708	3	Relay, N.O. N.C.	25	166361	1	Sender, Oil Pressure
13	166121	1	Solenoid Relay				

FIGURE 6 - WIRING DIAGRAM PRO 65III PREMIUM

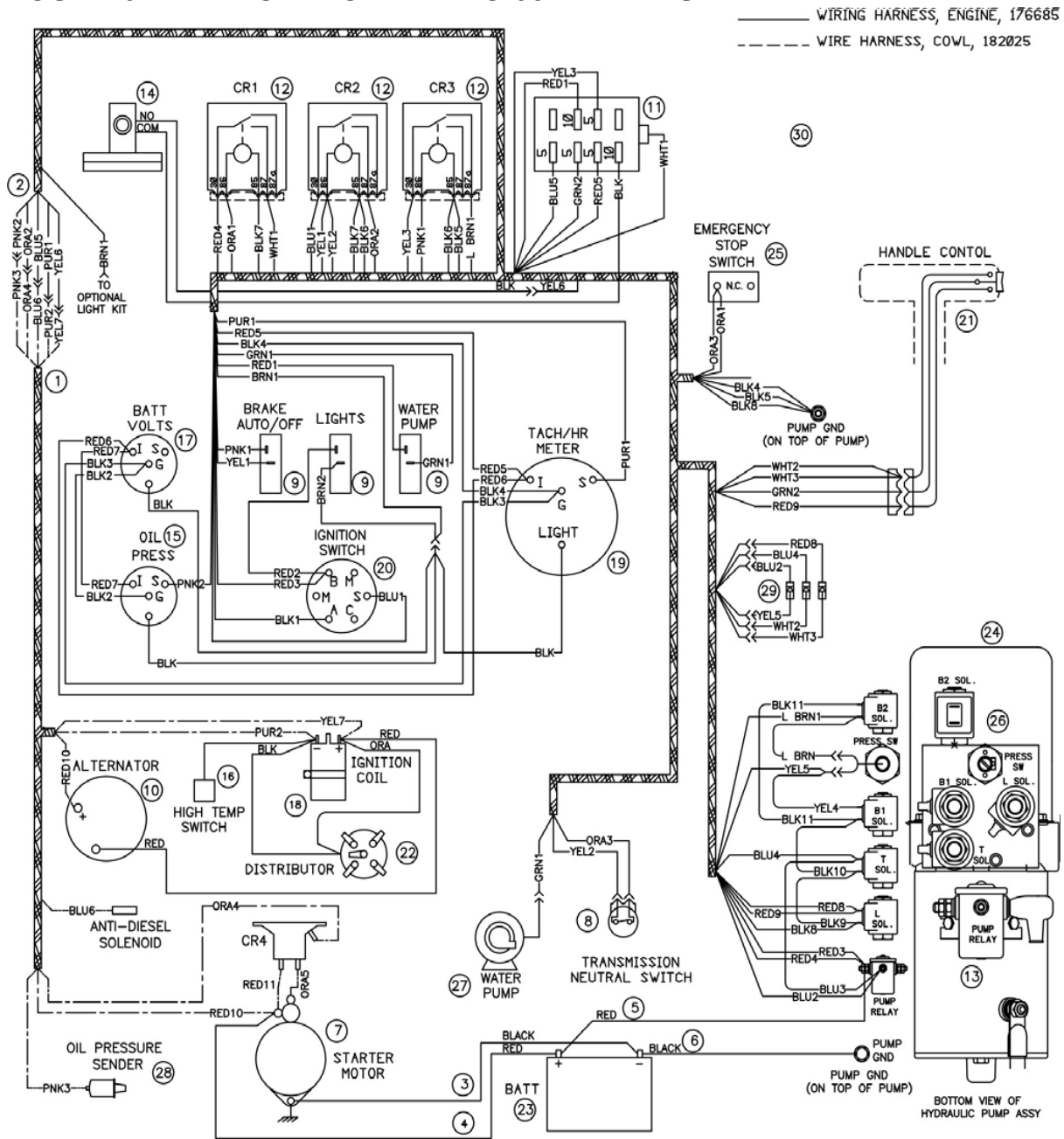

FIGURE 6 - PARTS LIST

DIAG. LOC.	PART NO.	QTY REQ	DESCRIPTION	DIAG. LOC.	PART NO.	QTY REQ	DESCRIPTION
1	176685	1	Wiring Harness, Engine	16	-----	1	High Temp Switch (Wis. #YC66D)
2	182025	1	Wiring Harness, Cowl	17	166438	1	Gauge, Battery Volts
3	163179	1	Cable, Battery, Negative 40"	18	-----	1	Coil, Ignition (Wisconsin #YF41AS1)
4	163180	1	Cable, Battery, Positive 52"	19	163665	1	Gauge, Tach. / Hour Meter
5	176838	1	Cable, Battery, Positive Hyd. 12"	20	166707	1	Switch, Ignition
6	176714	1	Cable, Battery, Negative Hyd. 18"	21	183135	1	Handle, Transmission/Lift Control
7	-----	1	Starter (Wisconsin #YA60)	22	-----	1	Distributor (Wisconsin #YF10CS1)
8	166447	1	Switch, Neutral Safety	23	163121	1	Battery, 12 Volt
9	166711	3	Switch, Rocker	24	176992	1	Hydraulic Pump Assembly
10	-----	1	Alternator (Wisconsin #YB69)	25	176383	1	Emergency Stop Switch
11	166622	1	Block, Fuse	26	166594	1	Coil - 12 V DC
12	166708	3	Relay, N.O. N.C.	27	164977	1	Water Pump (Optional)
13	166121	1	Solenoid Relay	28	166361	1	Sender, Oil Pressure
14	047136	1	Water Safety Switch	29	183004	1	Pressure Switch
15	166360	1	Gauge, Oil Pressure	30	182036	1	Diode Assembly



www.husqvarnacp.com

502 61 03-01

2015-03-03 Printed In U.S.A.