

Instrucțiuni de utilizare

K970 II Chain **K970 III Chain**

Citiți cu atenție instrucțiunile de utilizare și asigurați-vă că ați înțeles conținutul înainte de a folosi mașina.



Romanian

EXPLICAȚIA SIMBOLURILOR

Versiune manual

Acest manual reprezintă versiunea internațională utilizată pentru toate țările anglofone din afara Americii de Nord. Dacă vă desfășurați activitatea în America de Nord, utilizați versiunea americană.

Simboluri pe mașină

AVERTISMENT! Mașina poate deveni o unealtă periculoasă și poate produce raniri grave sau mortale ale utilizatorului sau a altor persoane, în cazul în care este folosită în mod greșit sau neglijent.

Citiți cu atenție instrucțiunile de utilizare și asigurați-vă că ați înțeles conținutul înainte de a folosi mașina.

Purtați echipament individual de protecție. A se vedea instrucțiunile de la paragraful Echipamentul individual de protecție.

Acest produs corespunde normelor prevăzute în indicațiile CE.

AVERTISMENT! În timpul operațiilor de tăiere se poate forma praful, care poate provoca vătămări corporale în cazul în care îl inhalați. Utilizați o mască omologată. Nu inhalați vaporii de benzină și gazele de eșapament. Asigurați în permanență o aerisire corespunzătoare.

AVERTISMENT! Retururile pot fi bruște, rapide și violente și pot cauza răni care pot provoca moartea. Citiți și înțelegeți instrucțiunile din manual înainte de utilizarea aparatului.

AVERTISMENT! Scânteile provenite de la lama de tăiere pot cauza incendierea materialelor combustibile precum benzină (gaz), lemn, articole vestimentare, iarbă uscată etc.

Asigurați-vă că lanțul nu este crăpat sau deteriorat.

Nu utilizați lanțurile pentru a tăia lemne.

Șoc.

Dispozitiv de purjare a aerului



Ventil de decomprimare



Maneta de pornire

Alimentarea, amestec de benzină/ulei



Autocolant cu instrucțiuni de pornire A se vedea indicațiile de la paragraful Pornire și oprire.



Producere de zgomot în mediu înconjurător conform directivei Comunității Europene. Nivelul de zgomot al mașinii este indicat în capitolul Date tehnice cât și pe etichetă.



Simbolurile suplimentare/etichetele de pe mașină se referă la condiții speciale de certificare pentru anumite piețe de desfacere.

Explicația nivelurilor de avertizare

Avertismentele sunt împărțite pe trei niveluri.

AVERTISMENT!



AVERTISMENT! Indică o situație periculoasă care, dacă nu este evitată, va avea ca rezultat decesul sau vătămări corporale grave.

ATENȚIE!



ATENȚIE! Indică o situație periculoasă care, dacă nu este evitată, se poate solda cu vătămări corporale minore sau moderate.

AVERTISMENT!

AVERTISMENT! Se utilizează pentru abordarea practicilor necorelate cu vătămările corporale.

CUPRINS

Conținut

EXPLICAȚIA SIMBOLURILOR

Versiune manual	2
Simboluri pe mașină	2
Explicația nivelurilor de avertizare	2

CUPRINS

Conținut	3
----------------	---

PREZENTARE

Stimate client!	4
Model și caracteristici	4

PREZENTARE

Componentele motofierăstrăului	5
--------------------------------------	---

ECHIPAMENTUL DE PROTECȚIE AL UTILAJULUI

Generalități	6
--------------------	---

LANȚURI DIAMANTATE

Generalități	8
Verificați lanțul	8
Verificați ferăstrăul	8
Material	8
Tocirea	8
Transport și depozitare	8

ASAMBLAREA ȘI REGLAJELE

Cum se tensionează lanțul	9
Cum se înlocuiesc lanțul și rama	10
Strângerea piuliței barei	11

MANIPULAREA COMBUSTIBILULUI

Generalități	12
Amestecul de combustibil	12
Alimentarea	13
Transport și depozitare	13

UTILIZAREA

Echipamentul de protecție	14
Măsuri generale de protecția muncii	14
Transport și depozitare	19

PORNIRE ȘI OPRIRE

Înainte de a începe	20
Pornire	20
Oprire	22

ÎNȚREȚINERE

Generalități	23
Planificarea întreținerii	23
Curățarea	24
Inspecție funcțională	24

DEPANARE

Programul de depanare	27
-----------------------------	----

DATE TEHNICE

Date tehnice	28
Echipament pentru operații de tăiere	29

Declarație de conformitate EC	29
-------------------------------------	----

Stimate client!

Vă mulțumim că ați ales produsele Husqvarna!

Sperăm să fiți mulțumit de mașina dumneavoastră și că aceasta vă va însoți un timp îndelungat. Achiziționarea unuia dintre produsele noastre vă oferă acces la ajutorul profesional referitor la lucrări de reparații și service. Dacă vânzătorul cu amănuntul care vă vinde aparatul nu este unul dintre distribuitorii noștri autorizați, întrebați-l adresa celui mai apropiat atelier de service.

Sperăm ca acest manual de utilizare să vă fie foarte util. Asigurați-vă că acest manual este întotdeauna la îndemână la locul de muncă. Prin a urma conținutul acestuia (folosire, service, întreținere etc) veți putea prelungi considerabil viața de lucru a mașinii, cât și valoarea ei la revânzare. În cazul în care vindeți mașina, aveți grijă să dați noului proprietar manualul de utilizare.

Peste 300 de ani de inovații

Husqvarna AB este o companie suedează bazată pe o tradiție care datează încă din 1689, când regele suedez Carol XI a ordonat construirea unei fabrici pentru producția de muschete. În acele vremuri, existau deja fundamentele aptitudinilor tehnice aflate la baza dezvoltării unora dintre produsele de talie mondială din domenii cum ar fi armele de vânătoare, bicicletele, motocicletele, aparatura casnică, mașinile de cusut și produsele de exterior.

Husqvarna este liderul global în produsele electrice de utilizare în exterior pentru exploatarea pădurilor, întreținerea parcurilor și îngrijirea peluzelor și a grădinilor, precum și al echipamentelor de tăiere și al uneltelor diamantate pentru industriile de construcții și prelucrare a pietrei.

Responsabilitatea proprietarului

Proprietarul/angajatorul este responsabil să se asigure că operatorul deține cunoștințe suficiente despre operarea în siguranță a utilajului. Supervizorii și operatorii trebuie să citească și să înțeleagă Manualul de utilizare. Trebuie să cunoască detaliat:

- Instrucțiunile de siguranță ale utilajului.
- Gama de aplicații și limitările utilajului.
- Modul în care trebuie folosit și întreținut utilajul.

Legislația națională poate reglementa utilizarea acestui dispozitiv. Aflați ce legislație este în vigoare în locul în care lucrați înainte de a utiliza dispozitivul.

Clauza de rezervare a producătorului

Ulterior publicării acestui manual, Husqvarna poate transmite informații suplimentare, în vederea utilizării în siguranță a acestui produs. Este responsabilitatea proprietarului să fie la curent cu cele mai sigure metode de utilizare.

Husqvarna AB lucrează în mod continuu pentru dezvoltarea produselor sale și de aceea își rezervă dreptul de a modifica produsele în ceea ce privește printre altele forma și înfățișarea, fără obligația de a comunica aceasta în prealabil.

Pentru informații și asistență pentru clienți, contactați-ne pe site-ul nostru Web: www.usa.husqvarna.com

Model și caracteristici

Acest ferăstrău cu lanț diamantat este un motoferăstrău portabil conceput să taie materiale dure precum zidăria din beton și piatră, și nu trebuie să fie utilizat în alte scopuri decât cele descrise în acest manual. Pentru utilizarea în siguranță a acestui produs este necesar ca operatorul să citească acest manual cu atenție. Dacă aveți nevoie de mai multe informații, contactați distribuitorul sau Husqvarna.

Mai jos sunt descrise unele dintre funcțiile unice ale produselor.

SmartCarb™

Compensarea automată prin filtru încorporat menține un nivel ridicat de putere și reduce consumul de carburant.

Dura Starter™

Unitate demaror etanșată împotriva prafului, în care arcul de rapel și lagărul roții sunt, de asemenea, etanșate, ceea ce face ca demarorul să fie și mai fiabil, aproape nefiind necesare activități de întreținere.

X-Torq®

Motorul X-Torq® oferă un cuplu de torsiune mai accesibil pentru o gamă largă de viteze, ceea ce conduce la obținerea unei capacități maxime de tăiere. X-Torq® reduce consumul de carburant cu până la 20% și emisiile cu până la 60%.

EasyStart

Motorul și demarorul sunt proiectate pentru a asigura pornirea rapidă și ușoară a utilajului. Reduce rezistența la trageră din cablul de pornire cu până la 40%. (Reduce compresiunea din timpul pornirii.)

Dispozitiv de purjare a aerului

Când împingeți membrana purjor, combustibilul este pompat la carburator. Sunt necesare mai puține trageri pentru pornire, ceea ce înseamnă că dispozitivul devine mai ușor de pornit.

Sistem eficient de amortizare a vibrațiilor

Amortizoarele eficiente de vibrații protejează brațele și mâinile.

Adâncime mare de tăiere

Asigură o adâncime de tăiere de 450 mm (18"). Tăieturile pot fi efectuate eficient dintr-o singură direcție. Deschiderile mici cu dimensiunile de 11 x 11 cm (4 x 4 ") pot fi tăiate, perfect pentru deschiderile de tăiere cu forme neregulate.

Răcirea cu apă și gestionarea rezistenței la praf

Unealta de tăiere este prevăzută cu un sistem de răcire cu apă și de gestionare a rezistenței la praf, pentru tăierea prin procedeu umed și suprimarea prafului.

PREZENTARE

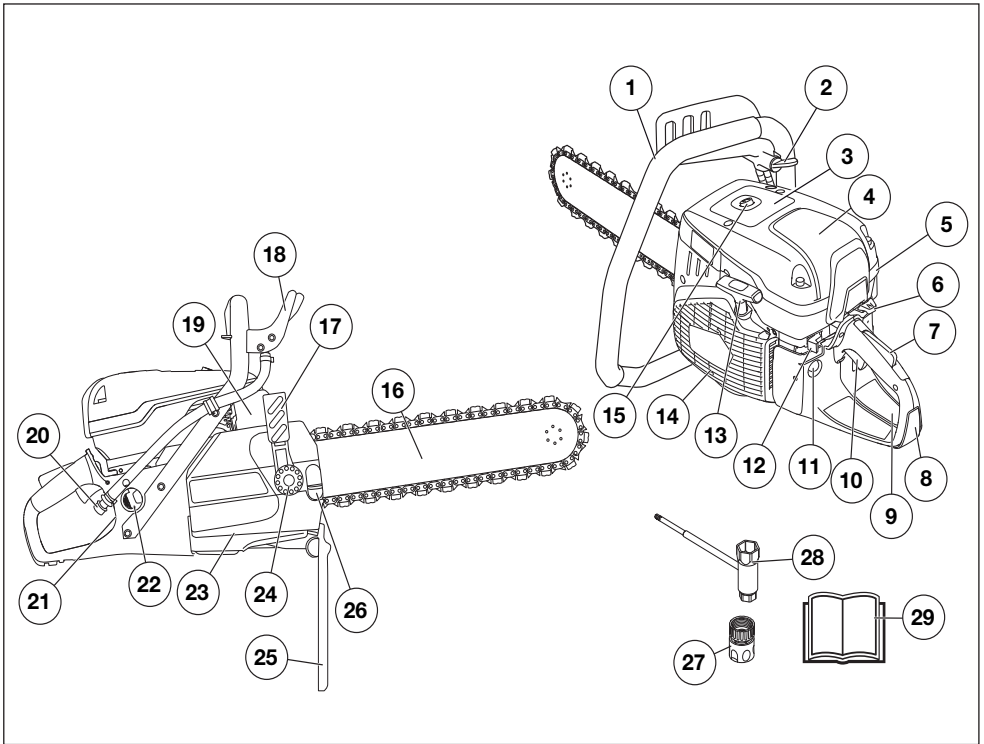

Componentele motofierăstrăului - K970 II Chain/K970 III Chain

- | | |
|--|---|
| 1 Maneta anterioară | 16 Bară de ghidare și lanț diamantat */** |
| 2 Robinet de apă | 17 Mâner întinzător lanț |
| 3 Etichetă de avertizare | 18 Apărătoare pentru mână |
| 4 Capacul filtrului de aer | 19 Toba de eșapament |
| 5 Capacul cilindrului | 20 Racord de apă cu filtru |
| 6 Dispozitiv de control cu dispozitiv de blocare a supapei de admisie la pornire | 21 Plăcuță indicatoare |
| 7 Clichetul de blocare a butonului de accelerație | 22 Bușon combustibil |
| 8 Maneta posterioară | 23 Capacul ambreiajului |
| 9 Autocolant cu instrucțiuni de pornire | 24 Piuliță bară |
| 10 Butonul de accelerație | 25 Apărătoare de noroi |
| 11 Dispozitiv de purjare a aerului | 26 Șurub siguranță |
| 12 Contactul de oprire | 27 Conector de apă, GARDENA® |
| 13 Maneta de pornire | 28 Cheie combinată |
| 14 Demarorul | 29 Instrucțiuni de utilizare |
| 15 Ventil de decompresiune | |

* K970 II Chain - lanțul diamantat nu este furnizat.

** K970 III Chain - nu este furnizat.

ECHIPAMENTUL DE PROTECȚIE AL UTILAJULUI

Generalități



AVERTISMENT! Nu folosiți niciodată o mașină cu dispozitive de siguranță defecte. Dacă utilajul nu trece oricare dintre următoarele verificări, contactați agentul de service pentru reparații.

Motorul trebuie să fie oprit, iar butonul de oprire trebuie să fie în poziția OPRIT.

În acest capitol se explică diferitele detalii de siguranță ale mașinii, care este rolul lor, precum și controlul și întreținerea ce trebuie executate pentru a vă asigura că acestea funcționează.

Clichetul de blocare a butonului de accelerație

Dispozitivul de blocare a supapei de admisie este proiectat pentru prevenirea funcționării accidentale a supapei de admisie. Când se apasă dispozitivul de blocare (A), se eliberează supapa de admisie (B).

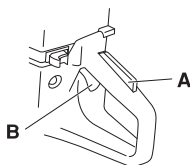

Dispozitivul de blocare rămâne apăsat atâta timp cât este apăsată supapa de admisie. Când maneta este eliberată, atât accelerația, cât și blocatorul accelerației revin la pozițiile lor inițiale. Acest lucru se obține cu ajutorul a două sisteme cu resorturi de revenire, independente unul față de celălalt. Această poziție implică blocarea automată a accelerației în poziția de mers în gol.

Verificarea dispozitivului de blocare a supapei de admisie

- Asigurați-vă că butonul de accelerație este blocat în poziție de mers în gol atunci când clichetul de blocare a accelerației este în poziția sa inițială.

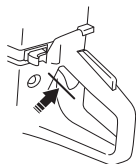

- Apăsați clichetul de blocare a accelerației și verificați că acesta revine în poziția sa inițială atunci când este eliberat.

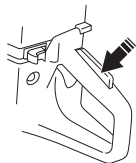

- Verificați că butonul de accelerație și clichetul de blocare a accelerației se mișcă liber, iar arcurile de revenire funcționează.

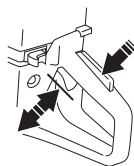

- Porniți ferăstrăul diamantat și deschideți complet supapa de admisie. Eliberați dispozitivul de control al supapei de admisie și asigurați-vă că lanțul se oprește și rămâne staționar. Dacă lanțul se rotește când supapa de admisie este în POZIȚIE DE REPAUS, trebuie să verificați REGLAJUL DE REPAUS al carburatorului. Consultați instrucțiunile din capitolul „Întreținerea”.



Contactul de oprire

Folosiți întrerupătorul de oprire pentru oprirea motorului.

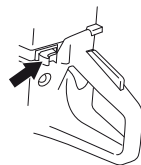

Verificarea butonului de oprire

- Porniți motorul și asigurați-vă că motorul se oprește atunci când contactul de oprire este deplasat în poziție de stop.

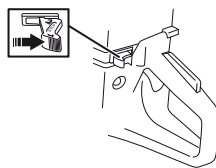

Apărătoare pentru mână



AVERTISMENT! Înaintea fiecărei porniri verificați dacă apărătoarea discului este montată corespunzător.

Apărătoarea pentru mâini protejează mâinile împotriva contactului cu lanțul de tăiere în mișcare, de exemplu, dacă operatorul scapă mânerul frontal.

ECHIPAMENTUL DE PROTECȚIE AL UTILAJULUI

- Verificați apărătoarea de mână: nu trebuie să fie deteriorată. Înlocuiți apărătoarea dacă este deteriorată.

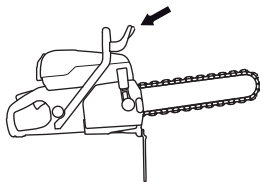

Capacul ambreiajului, apărătoarea împotriva stropirii și apărătoarea spate pentru mâna dreaptă

Capacul ambreiajului și apărătoarea împotriva stropirii asigură protecție împotriva contactului cu piesele aflate în mișcare, cu reziduurile proiectate, cu apa sau betonul umed aruncat. Apărătoarea împotriva stropirii și apărătoarea spate pentru mâna dreaptă sunt concepute pentru a prinde lanțul diamantat dacă acesta se rupe sau sare.

Verificarea capacului cuplajului și apărătorii împotriva stropirii

- Asigurați-vă că nu există crăpături sau găuri provocate de beton umed care lovește capacul ambreiajului și apărătoarea împotriva stropirii. Înlocuiți capacul sau apărătoarea dacă sunt deteriorate.

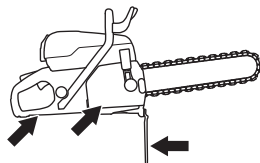

Sistemul de amortizare a vibrațiilor



AVERTISMENT! Expunerea prelungită la vibrații poate provoca afecțiuni ale sistemelor circulator și nervos la persoane cu circulația slabă a sângelui. În cazul în care observați simptome ale expunerii prelungite la vibrații, consultați un medic. Aceste simptome pot fi: amorțeală, insensibilitate, tremurat, înțepături, durere, pierderea forței, decolorări sau degradări ale pielii. Aceste simptome se manifestă de regulă la nivelul degetelor, mâinilor sau incheieturilor. Ele pot fi agravate de temperaturile scăzute.

- Mașina Dvs. este înzestrată cu un sistem de amortizare a vibrațiilor, conceput să reducă vibrațiile și să facă manevrarea mai ușoară.
- Sistemul de amortizare a vibrațiilor al mașinii reduce transmiterea vibrațiilor între unitatea de motor/dispozitivul de tăiere și unitatea de mână a mașinii. Motorul și

ansamblul de tăiere sunt izolate de mânere prin componente de amortizare a vibrațiilor.

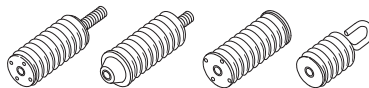

Verificarea sistemului de amortizare a vibrațiilor



AVERTISMENT! Motorul trebuie să fie oprit, iar butonul de oprire trebuie să fie în poziția OPRIT.

- Verificați unitățile de amortizare a vibrațiilor în mod regulat, să nu aibă fisuri sau să nu fie deformate. Înlocuiți-le dacă sunt deteriorate.
- Asigurați-vă că elementul de amortizare a vibrațiilor este atașat corect între motor și mână.

Toba de eșapament



AVERTISMENT! Nu utilizați niciodată utilajele fără amortizor de zgomot sau cu un amortizor de zgomot defect. Un amortizor de zgomot defect poate crește semnificativ nivelul de zgomot și pericolul de incendii. Păstrați echipamentele de stins incendiile la îndemână.

Amortizorul de zgomot se încălzește foarte mult atât în timpul utilizării, cât și după utilizare, precum și la mersul în gol. Aveți grijă: există pericol de incendiu, mai ales când lucrați lângă substanțe și/sau vapori inflamabili.

Păstrați echipamentele de stins incendiile la îndemână.

Toba de eșapament este construită pentru a menține zgomotul la un nivel minim, cât și pentru a îndepărta gazele de eșapament ale motorului departe de operator.

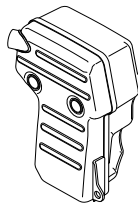

Verificarea amortizorului de zgomot

- Asigurați-vă că amortizorul de zgomot este întreg și fixat corect.

LANȚURI DIAMANTATE

Generalități



AVERTISMENT! Ruperea lanțului poate duce la răniiri grave, dacă lanțul este aruncat spre operator.

Echipamentul de tăiere defect sau combinația incorectă de șină și lanț diamantat mărește pericolul de recul! Utilizați numai combinațiile recomandate de șină și lanț diamantat.

Există două tipuri fundamentale de lanțuri diamantate disponibile pe piață.

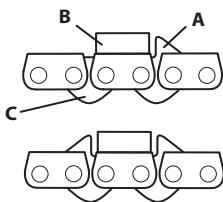

- A) Conexiune de mișcare cu racletă
- B) Conexiune de tăiere cu segment diamantat
- C) Conexiune de mișcare fără șaibă

Când utilizați un lanț cu raclete duble, lanțul poate fi montat pe oricare parte.

Când utilizați un lanț cu o racletă, lanțul trebuie montat întotdeauna în modul corect. Racleta trebuie să ghideze segmentul în înălțimea corectă în tăietură.

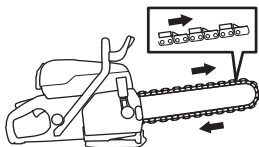

Verificați lanțul

- Asigurați-vă că lanțul nu are semne de deteriorare în forma jocului conexiunilor, a unei raclete sau conexiuni de mișcare rupte, sau a segmentelor rupte.
- Dacă lanțul a fost expus la blocaje puternice sau alte suprasarcini anormale, trebuie demontat de la bară și trebuie inspectat atent.

Verificați ferăstrăul

Ferăstrăul este dotat cu un număr de caracteristici de siguranță care protejează operatorul în cazul ruperii lanțului. Aceste caracteristici de siguranță trebuie verificate înainte de începerea lucrării. Nu utilizați niciodată ferăstrăul, dacă oricare dintre următoarele componente sunt deteriorate sau lipsă:

- Capacul peste roata dințată conducătoare
- Apărătoare de mână deteriorată sau lipsă
- Lanț deteriorat
- Apărătoare împotriva stropirii deteriorată sau lipsă.
- Apărătoare spate pentru mâna dreaptă deteriorată

Material



AVERTISMENT! În niciun caz nu trebuie transformat ferăstrăul cu lanț diamantat pentru a tăia alte materiale decât cele pentru care a fost proiectat. Nu trebuie niciodată dotat cu lanț de ferăstrău pentru cherestea.

Acest utilaj este proiectat și destinat tăierii betonului, a cărămizii și a diferitelor materiale pietroase. Orice altă utilizare este necorespunzătoare.

Ferăstrăul nu trebuie niciodată utilizat pentru tăierea metalelor pure. Acest lucru va duce probabil la segmente rupte sau la ruperea lanțului. Segmentul diamantat poate tăia beton armat. Încercați să tăiați partea de armătură cu cât mai mult beton posibil; astfel lanțul va fi protejat.

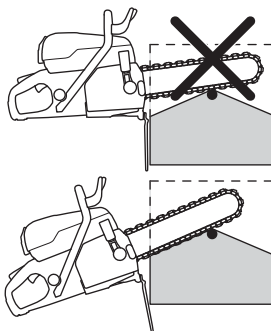

Tocirea

După tăierea materialelor din beton sau piatră extrem de dure, segmentul diamantat poate să-și piardă total sau parțial capacitatea de tăiere. Acest lucru poate avea loc și dacă sunteți forțat să tăiați cu o presiune parțială redusă (lanțul diamantat rulează pe piesa procesată pe întreaga lungime a barei). Soluția acestei probleme este să tăiați un material moale, abraziv, cum ar fi gresia sau cărămida, pe o perioadă scurtă.

Transport și depozitare

- După finalizarea lucrării, ferăstrăul cu lanț diamantat va fi acționat cu ajutorul presiunii apei pentru cel puțin 15 sec. pentru a curăța de particule șina, lanțul și mecanismul de angrenare. Clătiți utilajul cu apă. Dacă utilajul nu urmează să fie utilizat pentru o perioadă, vă recomandăm să lubrifiați lanțul și șina pentru a împiedica apariția coroziunii.
- Inspectați toate echipamentele de tăiere pentru a detecta eventualele defecțiuni provocate în timpul transportului sau depozitării.

ASAMBLAREA ȘI REGLAJELE

Cum se tensionează lanțul

- Dacă interstițiul dintre conexiunea de mișcare și bară este mai mare de 12 mm (1/2"), lanțul este prea larg și trebuie strâns.

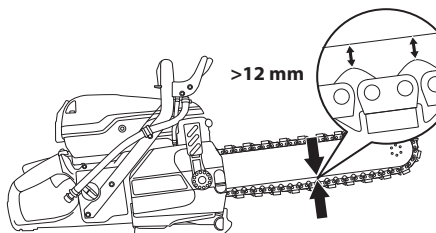

- Deschideți capacul șurubului de ajustare.

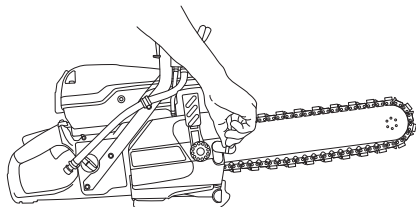

- Trageți mânerul înapoi.

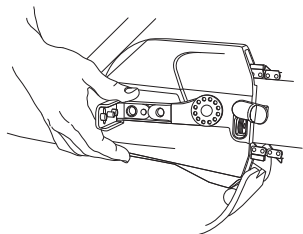

- Continuați să deplasați mânerul în jos, până când începeți să simțiți tensiune în lanț.

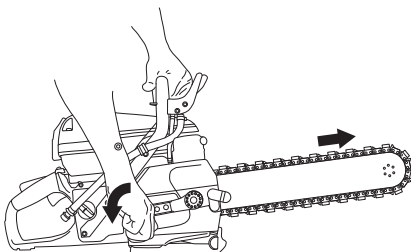
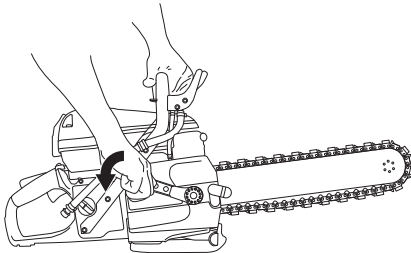

- Țineți bara în sus pe măsură ce deplasați mânerul în față.

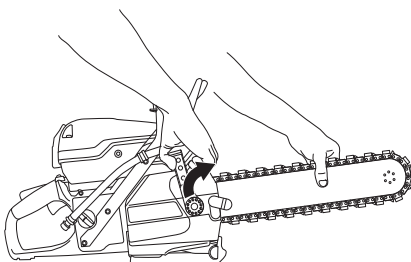

- Fixați tensiunea lanțului strângând șurubul de siguranță.

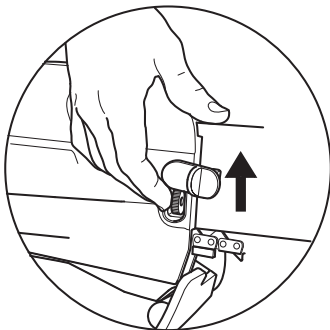

ASAMBLAREA ȘI REGLAJELE

- Închideți capacul șurubului de ajustare.

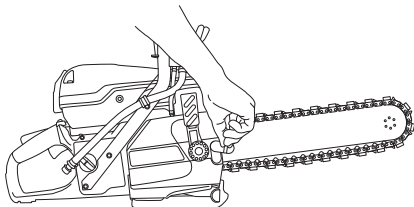

Un lanț corect tensionat trebuie să fie ușor de învârtit manual.

Cum se înlocuiesc lanțul și rama



ATENȚIE! Dacă lanțul a fost utilizat și este remontat, trebuie montat în aceeași direcție de lucru ca ași anterior, pentru a se reduce uzura segmentelor și pentru a se obține direct capacitate de tăiere maximă.

Lanțul nu trebuie niciodată montat incorect. Racleta trebuie să ghideze segmentul la înălțimea corectă în tăietură.

Răsuciți bara când înlocuiți lanțul, pentru a obține durată de viață maximă a barei.

- Trageți mânerul înapoi.

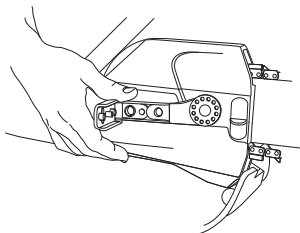

- Apăsați resortul în jos pe mânerul întinzătorului de lanț. Deșurubați piulița de ajustare a barei în sensul invers acelor de ceas.

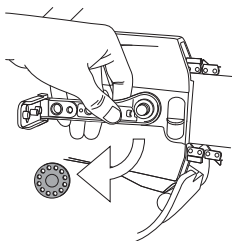

- Scoateți capacul.

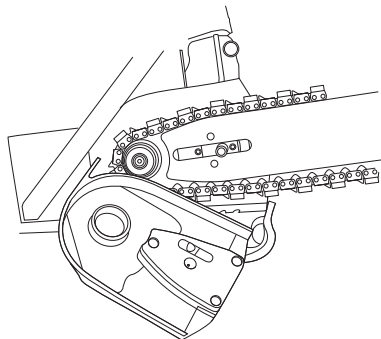

- Scoateți bara și lanțul.

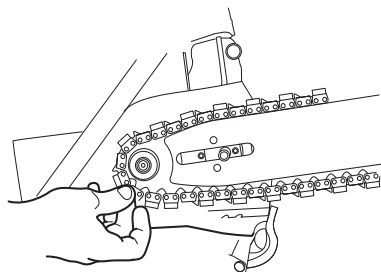

- Scoateți resortul care fixează cele două „semiluni”, utilizând o șurubelniță.

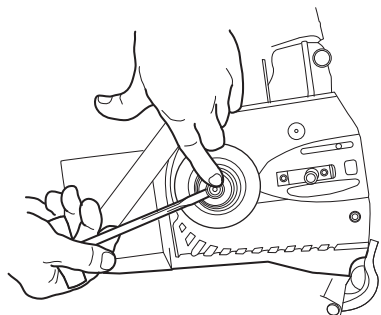

ASAMBLAREA ȘI REGLAJELE

- Scoateți „semilunile”, apărătoarea, inelul O și pinionul de antrenare.

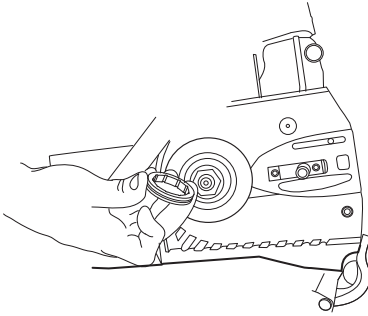

- Asamblați piesele în ordine inversă.

IMPORTANT! În timpul tuturor reasamblărilor, asigurați-vă că se potrivește capacul exterior în capacul interior; în caz contrar, capacele pot fi deteriorate.

Asigurați-vă că bolțul de ajustare al lanțului se potrivește în orificiul de pe bară.

- mecanic al brațului. Opritorul împiedică îndreptarea în față a brațului și împiedică tăierea.

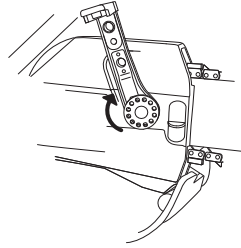

Strângerea piuliței barei

Dacă bara și mânerul întinzătorului de lanț par largi, piulița barei trebuie strânsă pentru a se obține tensiunea corectă în piuliță. Astfel, bara nu se va potrivi larg.

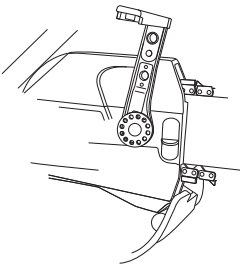

- Deplasați maneta spre spate, în poziția coborât. Împingeți resortul pe mânerul întinzătorului de lanț și răsuciți manual piulița barei în sensul acelor de ceas.

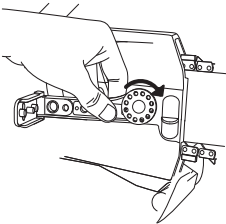

- Eliberați resortul. Țineți bara în sus pe măsură ce deplasați mânerul în față. De notat faptul că nu va fi atins opritorul

Generalități



AVERTISMENT! Rularea motorului într-o zonă închisă sau prost aerisită poate duce la deces prin asfixiere sau intoxicație cu monoxid de carbon. Utilizați ventilatoare pentru a asigura circulația corectă a aerului atunci când lucrați în șanțuri sau rigole mai adânci de un metru.

Carburantul și vaporii de carburant sunt inflamabile și pot cauza vătămări corporale grave atunci când sunt inhalate sau când intră în contact cu pielea. Din acest motiv, procedați cu atenție atunci când manipulați carburantul și asigurați-vă că există o ventilație adecvată.

Gazele de eșapament ale motorului sunt fierbinți și pot conține scântei care pot produce incendiu. Nu puneți niciodată în funcțiune mașina în interior sau în apropiere de materiale inflamabile!

Nu fumați și nu amplasați obiecte fierbinți în apropierea carburantului.

Amestecul de combustibil

AVERTISMENT! Mașina este echipată cu un motor în doi timpi și trebuie alimentată întotdeauna cu un amestec de benzină și ulei pentru motor în doi timpi. Pentru a fi sigur că obțineți un amestec corect, este important să măsurați exact cantitatea de ulei. La amestecarea cantităților mici de combustibil, chiar și greșeli mici influențează în mod drastic raportul de amestec.

Benzină

- Folosiți benzină fără plumb sau benzină cu plumb de bună calitate.
- Cea mai scăzută cifră octanică recomandată este 90 (RON). În cazul în care alimentați motorul cu carburant cu cifră octanică sub 90 se poate produce fenomenul numit bătaie. Acest lucru duce la temperaturi ridicate ale motorului, ceea ce poate provoca defecțiuni grave motorului.
- La lucrul de lungă durată la turajii mari, se recomandă utilizarea unei benzini cu o cifră octanică mai înaltă.

Combustibil ecologic

HUSQVARNA recomandă utilizarea benzinei adaptate ecologic (numită și benzină alchilat), fie benzină preamestecată Aspen pentru motoare în doi timpi, fie benzină adaptată ecologic pentru motoare în patru timpi, amestecată cu ulei pentru motoare în doi timpi, conform indicațiilor de mai jos. Rețineți faptul că la schimbarea tipului de carburant poate fi necesară reglarea carburatorului (vezi instrucțiunile din capitolul Carburator).

Poate fi utilizat carburant amestecat cu etanol E10 (amestec de etanol de maxim 10%). Utilizarea amestecurilor de etanol mai mari de E10 va determina o funcționare necorespunzătoare care poate duce la deteriorarea motorului.

Ulei pentru motoare în doi timpi

- Utilizați ulei pentru motoare în doi timpi HUSQVARNA, realizat special pentru a obține rezultate și performanțe optime cu motoare în doi timpi, răcite cu aer.
- Nu utilizați niciodată ulei destinat motoarelor suspendate în exteriorul bordului, răcite cu apă, denumit uneori ulei pentru motoare suspendate (TCW).
- Nu folosiți niciodată uleiuri destinate pentru motoare în patru timpi.

Amestecul

- Amestecați întotdeauna benzina și uleiul într-un rezervor curat destinat pentru benzină.
- Începeți întotdeauna cu jumătatea cantității de benzină. Adăugați apoi toată cantitatea de ulei. Amestecați (scuturați) amestecul de combustibil. Adăugați restul cantității de benzină.
- Amestecați (scuturați) amestecul de combustibil bine înainte de a umple rezervorul de combustibil al mașinii.
- Nu faceți rezerve de combustibil pentru mai mult de o lună.

Raport de amestec

- 1:50 (2%) cu ulei HUSQVARNA pentru motoare în doi timpi sau similar.

Benzină, litri	Ulei pentru motoare în doi timpi, litri
	2% (1:50)
5	0,10
10	0,20
15	0,30
20	0,40

- 1:33 (3%) cu uleiuri din clasa JASO FB sau ISO EGB concepute pentru motoarele în doi timpi cu răcire cu aer sau amestec conform cu instrucțiunile oferite de producătorul uleiului.

MANIPULAREA COMBUSTIBILULUI

Alimentarea



AVERTISMENT! Următoarele măsuri de precauție micșorează riscul de incendii:

Nu fumați și nu amplasați obiecte fierbinți în apropierea carburantului.

Opriti motorul și lăsați-l să se răcească câteva minute înainte de alimentare. Motorul trebuie să fie oprit, iar butonul de oprire trebuie să fie în poziția OPRIT.

Deschideți capacul rezervorului de combustibil încet, ca o eventuală suprapresiune să fie încet compensată.

Curățați suprafața din jurul capacului rezervorului de carburant.

Strângeți bine capacul rezervorului după alimentare.

Când capacul nu este corect strâns, acesta poate vibra și se poate desprinde, iar carburantul se poate scurge din rezervor, creând un pericol de incendiu.

Mutați mașina cel puțin 3 m de la locul alimentării înainte de a o porni.

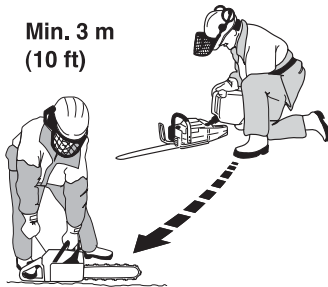

Nu porniți niciodată mașina:

- Dacă ați vărsat carburant sau ulei pentru motor pe utilaj. Curățați scurgerea și lăsați carburantul rămas să se evapore.
- Dacă ați vărsat carburant pe dumneavoastră sau pe îmbrăcăminte, schimbați îmbrăcăminte. Spălați părțile ce au ajuns în contact cu combustibilul. Folosiți săpun și apă.
- În caz de scurgere de combustibil din mașină. Verificați periodic capacul rezervorului și conductele de combustibil în privința curgerii.
- Cu excepția cazului când capacul rezervorului de carburant este corect strâns după realimentare.

Transport și depozitare

- Depozitați și transportați mașina și combustibilul în așa fel încât să nu existe riscul de contact al eventualelor scurgeri și vaporilor cu scântei sau foc, de exemplu, de la mașini electrice, motoare electrice, contacte electrice/comutatoare de forță sau centrale de încălzire.
- La depozitarea și transportul combustibilului trebuie folosite canistre special destinate și omologate.

Depozitarea pe termen lung

- În cazul în care mașina este depozitată un timp mai îndelungat trebuie ca rezervorul de combustibil să fie golit. Întrebați la stația de benzină din apropiere unde puteți arunca surplusul de combustibil.

Echipamentul de protecție

Generalități

- Nu folosiți niciodată mașina dacă nu puteți cere ajutorul cuiva în caz de accident.

Echipament personal de protecția muncii

La orice folosire a mașinii trebuie folosit un echipament de protecție personal omologat. Echipamentul de protecție personal nu elimină riscul de rănire dar reduce efectul unei răniri în cazul unui accident. Cereți ajutor la magazinul de vânzare pentru alegerea echipamentului.



AVERTISMENT! Utilizarea produselor, cum ar fi freze, polizoare, burghie care sablează sau formează materialul, poate genera praf și vapori ce pot conține substanțe chimice periculoase. Verificați natura materialului pe care intenționați să îl procesați și utilizați o mască de respirație corespunzătoare.

Expunerea pe termen lung la zgomot poate avea ca rezultat o afecțiune ireversibilă a auzului. Utilizați întotdeauna un sistem omologat de protecție a auzului. Ascultați semnalele de avertisment sau strigătele când purtați echipament pentru protecția auzului. Îndepărtați echipamentul pentru protecția auzului imediat ce se oprește motorul.

Folosiți întotdeauna:

- Cască de protecție omologată
- Protecția auzului
- Dispozitive omologate de protecție a ochilor. Dacă se folosește o mască de protecție trebuie să se folosească și ochelari de protecție omologați. Ochelari de protecție omologați înseamnă aceia care îndeplinesc standardul ANSI Z87.1 pentru SUA sau EN 166 pentru țările Pieței Comune. Mască de protecție trebuie să corespundă standardului EN 1731.
- Mască de protecție
- Mănuși de protecție rezistente, care asigură priză bună.
- Haine potrivite, rezistente și confortabile, care nu îngreună libertatea în mișcare. La tăiere se produc scântei care pot aprinde articolele de îmbrăcăminte. Husqvarna recomandă purtarea de articole vestimentare din bumbac ignifug sau denim dens. Nu purtați îmbrăcăminte din material precum nailon, poliester sau vâscoză. Dacă se aprind, aceste materiale se pot topi și se pot lipi de piele. Nu purtați pantaloni scurți
- Cizme cu bombu de oțel și talpă cu aderență bună.

Alte echipamente de protecție



ATENȚIE! Se pot genera scântei care pot provoca un incendiu atunci când lucrați cu utilajul. Păstrați în permanență echipamentele de stins incendiile la îndemână.

- Stingător de incendiu
- Trusa de prim ajutor trebuie să fie întotdeauna la îndemână.

Măsuri generale de protecția muncii

Această secțiune descrie instrucțiunile de siguranță fundamentale pentru utilizarea echipamentului. Aceste informații nu trebuie să înlocuiască niciodată aptitudinile profesionale și experiența.

- Citiți cu atenție instrucțiunile de utilizare și asigurați-vă că ați înțeles conținutul înainte de a folosi mașina. Se recomandă ca primii operatori să beneficieze, de asemenea, de instruirea practică înainte de a utiliza aparatul.
- Rețineți că este responsabilitatea dvs., ca operator, să nu expuneți alte persoane sau proprietatea acestora la accidente sau pericole.
- Utilajul trebuie păstrat în stare de curățenie. Indicatoarele și autocolantele trebuie să fie complet lizibile.

Procedați permanent conform raționamentului de bun simț

Nu este posibil să prezentăm toate situațiile imaginabile cu care vă puteți confrunta. Lucrați întotdeauna cu atenție și luați decizii de bun simț. Dacă vă aflați într-o situație în care vă simțiți nesigur, opriți-vă și solicitați asistență expertă. Contactați distribuitorul, agentul de service sau un utilizator de freze electrice experimentat. Nu începeți nicio activitate asupra căreia vă simțiți nesigur.



AVERTISMENT! Mașina poate deveni o unealtă periculoasă și poate produce raniri grave sau mortale ale utilizatorului sau a altor persoane, în cazul în care este folosită în mod greșit sau neglijent.

Nu permiteți copiilor sau altor persoane neinstruite în operarea utilajului să îl utilizeze sau să îl depaneze.

Nu lăsați niciodată o altă persoană să folosească mașina înainte de a vă asigura că conținutul din instrucțiunile de folosire sunt înțelese.

Nu utilizați niciodată aparatul în cazurile în care sunteți obosit, ați consumat băuturi alcoolice sau dacă vă tratați cu medicamente care vă pot afecta vederea, judecata sau coordonarea mișcărilor.



AVERTISMENT! Modificările și/sau accesoriile neaprobate pot duce la răni grave sau la moartea utilizatorului sau a altor persoane. Orice modificare a construcției originale a mașinii este interzisă fără aprobarea fabricantului.

Niciodată nu modificați aparatul în așa fel încât să nu mai corespundă design-ului original și nu-l utilizați dacă există suspiciunea că a fost modificat de către altcineva.

Nu utilizați niciodată un aparat care este defect. Efectuați verificările de siguranță, operațiile de întreținere și de service descrise în acest manual. Anumite operații de întreținere și de service trebuie efectuate de specialiști instruiți și calificați. Consultați instrucțiunile din subcapitolul Întreținere.

Folosiți întotdeauna piese de schimb originale.

UTILIZAREA



AVERTISMENT! În timpul funcționării, acest aparat produce un câmp electromagnetic. În anumite împrejurări, acest câmp poate interfera cu implanturile medicale active sau pasive. Pentru a reduce pericolul de răniri grave sau fatale, recomandăm persoanelor cu implanturi medicale să consulte medicul și producătorul de implanturi medicale înainte de a acționa aparatul.

Siguranța zonei de lucru



AVERTISMENT! Distanța de siguranță față de motorferăstrău este de 15 metri. Sunteți răspunzător ca animale și spectatori să nu se afle în zona de lucru. Nu începeți să tăiați până când locul de muncă nu a fost eliberat și nu v-ați asigurat o poziție stabilă.

- Fiți atent la mediul înconjurător pentru a vă asigura că nu există factori care ar putea influența controlul asupra utilajului.
- Asigurați-vă că toate persoanele și obiectele sunt ferite de contactul cu echipamentul de tăiere și că nu pot fi lovite cu bucăți provenite din lamă.
- Evitați folosirea în vreme proastă. Ca de exemplu ceață deasă, ploaie puternică, vânt tare, frig excesiv, etc. Lucrul pe vreme rea este obositor și poate duce la apariția de situații periculoase cum ar fi suprafețele alunecoase.
- Nu începeți să lucrați cu motorferăstrăul până când locul de muncă nu a fost eliberat și nu v-ați asigurat stabilitatea picioarelor. Atenție la obstacolele cu mișcări neașteptate. Asigurați-vă că în timpul lucrului nu se vor desprinde și nu vor cădea materiale care pot provoca accidente. Proceedați cu atenție în cazul în care lucrați pe teren înclinat.
- Asigurați o iluminare corespunzătoare pentru a asigura un loc de muncă sigur.
- Asigurați-vă că în zona de lucru sau în materialul care urmează să se taie nu există trasee de conducte sau de cabluri.
- Dacă se execută tăierea într-un recipient (tambur, conductă sau alt recipient), mai întâi trebuie să vă asigurați că acesta nu conține materiale inflamabile sau alte materiale volatile.

Răcirea cu apă și gestionarea rezistenței la praf

Trebuie utilizată întotdeauna răcirea cu apă. Tăierea în mediu uscat cauzează supraîncălzirea imediată și defectarea barei și a lanțului, existând riscul de rănire personală.

Pe lângă răcirea șinei și lanțului, fluxul de apă împinge particulele la distanță de șină și de articulațiile de transmisie. Ca urmare, este important să lucrați cu apă la înaltă presiune. Pentru informații privind presiunea recomandată și debitul apei, consultați secțiunea Date tehnice".

Dacă furtunurile de apă se slăbesc de la sursa de alimentare, acest lucru indică faptul că aparatul este conectat la o presiune prea mare a apei.

Tăierea prin procedeu umed asigură, de asemenea, eliminarea adecvată a prafului.

Reguli principale de lucru



AVERTISMENT! Nu înclinați ferăstrăul într-o parte; acest lucru poate cauza blocarea sau ruperea lanțului, ducând la rănirea personală.

Evitați întotdeauna tăierea cu partea laterală a șinei și lanțului; aproape sigur acestea se vor deteriora sau se vor rupe, putând provoca daune imense. Utilizați numai secțiunea de tăiere.

Nu utilizați niciodată lanțuri diamantat pentru a tăia material plastic. Căldura produsă în timpul tăierii poate topi plasticul care se poate lipi de lanț, provocând astfel reculul.

Tăierea în metal generează scântei care pot provoca incendii. Nu utilizați aparatul în apropierea substanțelor sau a gazelor inflamabile.

- Acest utilaj este proiectat și destinat tăierii betonului, a cărămizii și a diferitelor materiale pietroase. Orice altă utilizare este necorespunzătoare.
- Asigurați-vă că lanțul nu are semne de deteriorare în forma jocului conexiunilor, a unei raclete sau conexiuni de mișcare rupte, sau a segmentelor rupte.
- Asigurați-vă că lanțul este montat corespunzător și că nu prezintă semne de deteriorare. Consultați instrucțiunile din secțiunile Lanțurile diamantate" și Întreținerea".
- Nu tăiați niciodată materiale de azbest!
- Țineți fierăstrăul cu ambele mâini; asigurați o priză fermă, înconjurând mânerul cu degetele mari și cu celelalte degete. Mâna dreaptă trebuie să fie pe mânerul posterior, iar mâna stângă pe mânerul frontal. Toți operatorii, indiferent dacă sunt dreptaci sau stângaci, trebuie să utilizeze acest mod de prindere. Nu acționați niciodată o freză electrică ținând-o cu o singură mână.

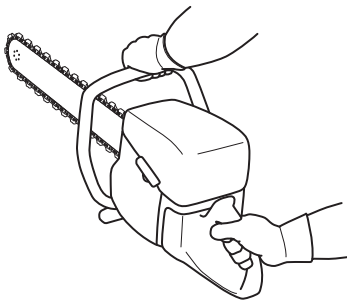

UTILIZAREA

- Poziționați-vă paralel cu lanțul de tăiere. Evitați să stați chiar în spatele lanțului. În caz de recul, ferăstrăul se va deplasa în planul șinei cu lanț.

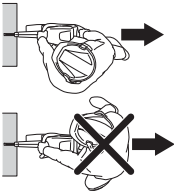

- Păstrați o distanță sigură față de lanțul de tăiere, atunci când motorul este în funcțiune.
- Nu lăsați niciodată aparatul nesupravegheat cu motorul în funcțiune.
- Nu deplasați niciodată utilajul atunci când echipamentul de tăiere se rotește.
- Nu utilizați niciodată zona de recul a șinei **pentru tăiere**. A se vedea instrucțiunile din subcapitolul „Reculul”.
- Asigurați-vă un echilibru corespunzător și stabilitatea picioarelor.
- Nu tăiați niciodată mai sus de înălțimea umărului.
- Nu tăiați niciodată de pe o scară. Utilizați o platformă sau un eșafodaj dacă tăiați la o înălțime mai mare decât cea a umărului. Nu vă întindeți

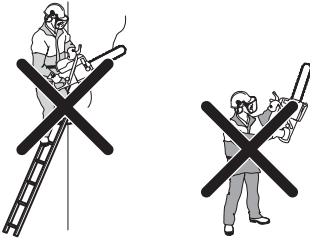

- Păstrați o distanță confortabilă față de piesa prelucrată.
- Verificați dacă echipamentul de tăiere nu se află în contact cu nimic altceva atunci când utilajul este pornit.
- Utilizați ușor lanțul la o viteză de rotație mare (acelerație maximă); mențineți viteza maximă până la finalizarea tăierii.
- Lăsați utilajul să funcționeze fără a forța și fără a apăsa lanțul.
- Deplasați în jos unealta în aceeași linie cu șina și lanțul de tăiere. Presiunea din lateral poate deteriora șina și lanțul de tăiere, fiind foarte periculoasă.



- Deplasați încet lanțul de tăiere înainte și înapoi, pentru a asigura o suprafață de contact de dimensiuni mici între lanțul de tăiere și materialul care urmează să fie tăiat. Astfel, temperatura șinei de tăiere rămâne scăzută, rezultând o tăiere eficientă.

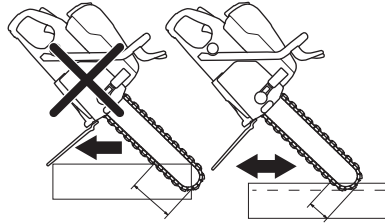

În principiu, există două moduri de a începe procesul de introducere a unui obiect gros, pentru tăiere.

Metoda de tăiere prin plonjare

- Începeți, făcând o tăietură cu adâncime de 10 cm în perete, utilizând partea inferioară a vârfului barei. Îndreptați ferăstrăul în același moment în care vârful barei este introdus în fantă. Ridicarea și coborârea ferăstrăului în același timp în care este apăsat în perete oferă o metodă eficientă de tăiere la adâncime completă.

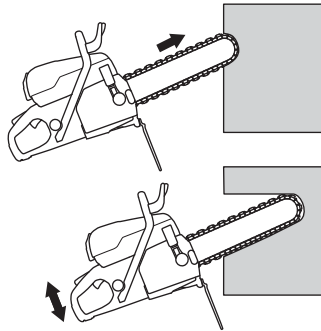

Metoda pilot



AVERTISMENT! Nu utilizați niciodată o freză electrică cu lamă de tăiere standard pentru tăierea pilot. Lama de tăiere produce o fantă pilot prea subțire, iar continuarea tăierii cu ferăstrăul cu lanț diamantat produce invariabil reculul periculos și blochează lama în fantă.

Această metodă este recomandată când încercați să tăiați absolut drept.

Pentru cea mai bună economie de tăiere, tăiați în prealabil cu o freză electrică dotată cu lama specială de pre-tăiere Husqvarna, destinată tăierii ulterioare cu un ferăstrău cu lanț diamantat.

- Începeți prin a fixa placa care urmează a fi tăiată. Aceasta va servi pentru a ghida tăierea. Tăiați până la o adâncime de câțiva centimetri de-a lungul întregii linii, utilizând secțiunea inferioară a vârfului barei. Mergeți înapoi și mai tăiați câțiva centimetri. Repetați această operație până când atingeți o

UTILIZAREA

adâncime cuprinsă între 5 și 10 centimetri, în funcție de cerințele privind precizia și de grosimea obiectului. Tăierea pilot ghidează bara în linie dreaptă în timpul tăierii continue, care este efectuată pe baza metodei de tăiere prin afundare până la atingerea adâncimii complete, utilizați apărațoarea de mână ca limită/punct de întrerupere.

Tehnica prin pendulare

- Tăietura este efectuată utilizând o mișcare pendulară, ferăstrăul fiind ținut drept doar la capetele tăieturii. Utilizați apărațoarea de mână ca limită/punct de întrerupere.

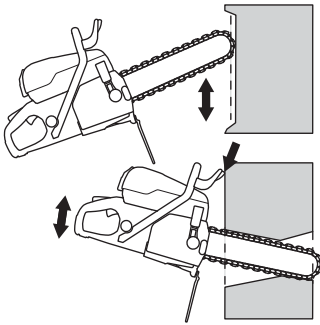

Tăierea orificiilor

AVERTISMENT! Dacă tăietura orizontală de sus va fi făcută înaintea celei orizontale de jos, bucata tăiată va cădea pe disc și îl va bloca.

Având în vedere faptul că, de obicei, elementele mari și grele sunt tăiate cu ferăstrăul cu lanț diamantat, forțele sunt atât de ample, încât blocarea poate duce la deteriorări iremediabile, atât ale barei, cât și ale lanțului.

Planificați lucrarea astfel încât să nu fiți strivit de bară atunci când cad fragmentele. De asemenea, planificarea este importantă și pentru siguranța dvs.

- Mai întâi efectuați tăietura orizontală inferioară. Apoi efectuați tăietura orizontală superioară. Încheiați cu cele două tăieturi verticale.

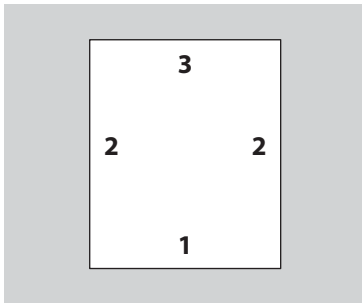

- Când se taie orificii mari, este important ca piesa ce urmează a fi tăiată să fie susținută, astfel încât să nu cadă peste operator.

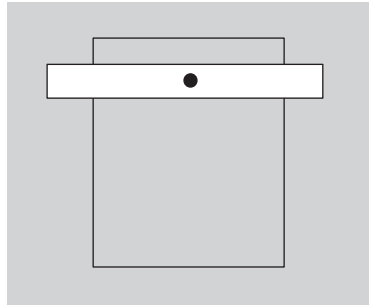

Recul



AVERTISMENT! Reculurile sunt bruște și pot fi foarte violente. Motofierăstrăul poate fi aruncat în sus și înapoi, spre operator, într-o mișcare de rotație, cauzând vătămări corporale grave sau chiar mortale. Este vital să înțelegeți ce cauzează reculul și cum să îl evitați înainte de a opera utilajul.

Reculul este mișcarea verticală bruscă ce poate surveni dacă lanțul este prins sau dacă se blochează în zona de recul. Majoritatea reculurilor sunt de mică intensitate și nu prezintă un pericol ridicat. Totuși, un recul poate fi foarte violent și poate arunca motofierăstrăul în sus și în spate, spre operator, cu o mișcare circulară, provocând rănirea gravă sau chiar decesul.

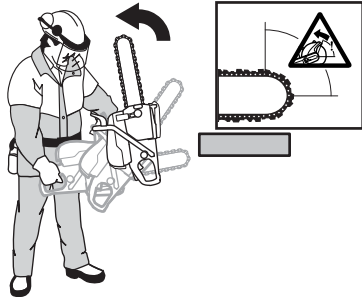

UTILIZAREA

Forța de reacție

Întotdeauna există o forță reactivă în timpul tăierii. Forța trage unealta în direcție opusă rotației lanțului. De obicei, această forță este nesemnificativă. Dacă lanțul este prins sau blocat, forța reactivă va fi puternică și nu veți mai putea controla motoferăstrăul.

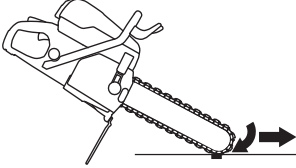

Nu deplasați niciodată utilajul atunci când echipamentul de tăiere se rotește. Forțele giroscopice pot face dificilă mișcarea dorită.

Zona de recul

Nu utilizați niciodată zona de recul a șinei **pentru tăiere**. Dacă lanțul este prins sau blocat în zona de recul, forța reactivă va împinge motoferăstrăul în sus și înapoi spre operator, într-o mișcare de rotație ce poate provoca rănirea gravă sau chiar decesul.

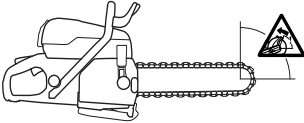

Reculul ascendent

Dacă zona de recul este utilizată pentru tăiere, forța reactivă determină deplasarea în sus a șinei și lanțului, în tăietură. Nu utilizați zona de recul. Utilizați cvadrantul inferior al șinei pentru a evita reculul de urcare.

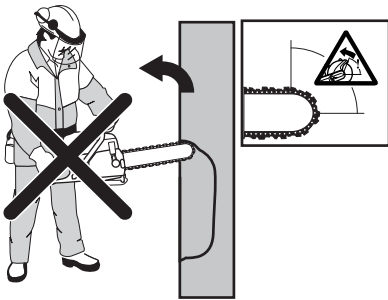

Reculul de prindere

Prinderea are loc atunci când tăietura se închide și blochează echipamentul de tăiere. Dacă lanțul este prins sau blocat, forța

reactivă va fi puternică și nu veți mai putea controla motoferăstrăul.



Dacă lanțul este prins sau blocat în zona de recul, forța reactivă va împinge motoferăstrăul în sus și înapoi spre operator, într-o mișcare de rotație ce poate provoca rănirea gravă sau chiar decesul. Fiți atenți la o potențială mișcare a piesei de lucru. Fiți atenți la mișcarea piesei de lucru sau la orice altceva ce poate apărea și care ar putea produce închiderea tăieturii și prinderea echipamentului de tăiere.

Tăierea conductelor

Trebuie acordată o atenție specială la tăierea țevilor. Dacă țeava nu este susținută în mod adecvat și tăietura rămâne deschisă pe tot parcursul tăierii, șina poate fi prinsă în zona de recul și poate provoca un recul puternic. Fiți deosebit de atenți la tăierea unei conducte cu un capăt manșonat sau a unei conducte dintr-un șanț care, dacă nu este corect susținută, se poate încovoia și poate intra în contact cu lama.

Înainte de a începe tăierea, trebuie să vă asigurați de prinderea corectă a conductei, pentru a nu se deplasa sau rostogoli în timpul tăierii.

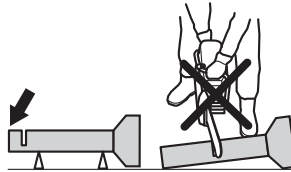

Dacă se permite îndoirea țevii, aceasta poate închide tăietura, iar astfel șina poate fi prinsă în zona de recul și poate dezvolta un recul puternic. Când conducta este corect susținută, capătul acesteia se va deplasa în jos, tăietura se va deschide și nu va exista contact.

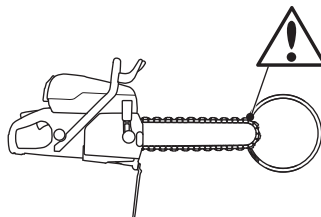

Succesiunea corectă de tăiere a unei conducte

- 1 Mai întâi, tăiați secțiunea I.
- 2 Treceți la partea II și tăiați de la secțiunea I până la baza conductei.

- 3 Treceți la partea III și tăiați partea rămasă a conductei, care se termină la baza acesteia.

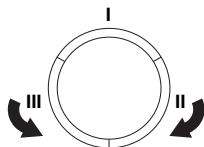

Cum se evită reculul

Evitarea reculului este simplă.

- Piesa pe care se lucrează trebuie sprijinită întotdeauna, astfel încât tăietura să rămână deschisă în timpul tăierii. Când se deschide tăietura nu există recul. Dacă tăietura se închide și prinde echipamentul de tăiere, există întotdeauna pericolul de generare a reculului.

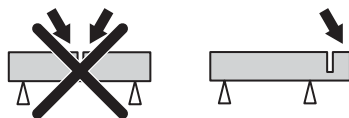

- Procedați cu atenție atunci când introduceți lanțul într-o tăietură existentă. Nu tăiați niciodată într-o tăietură mai îngustă efectuată anterior.
- Fiți atent la mișcarea piesei de lucru sau la orice altceva ce poate apărea și care ar putea produce închiderea tăieturii și prinderea echipamentului de tăiere.

Transport și depozitare

- Fixați echipamentul în timpul transportului, pentru a evita deteriorarea și accidentele.
- Pentru transportul și depozitarea lanțurilor diamantate, consultați secțiunea „Lanțurile diamantate”.
- Pentru transportul și depozitarea carburantului, consultați secțiunea „Manevrarea carburantului”.
- Depozitați echipamentul într-o zonă blocabilă, unde nu pot ajunge copii și persoane neautorizate.

PORNIRE ȘI OPRIRE

Înainte de a începe



AVERTISMENT! Înainte de pornirea trebuie observate următoarele: Citiți cu atenție instrucțiunile de utilizare și asigurați-vă că ați înțeles conținutul înainte de a folosi mașina.

Utilizați echipamentul de protecție personală. Consultați subcapitolul Echipament de protecție personală".

Nu porniți aparatul dacă nu sunt montate cureaua și apărătoarea acesteia. În caz contrar, ambreiajul se poate slăbi și poate cauza vătămări corporale.

Asigurați-vă că ați fixat bine capacul rezervorului de carburant și că nu există scurgeri de carburant.

Controlați ca nici o persoană neautorizată să nu se aple în zona de lucru, pentru a nu exista risc de răniri grave.

- Efectuați întreținerea zilnică. Consultați instrucțiunile din capitolul „Întreținerea”.

Pornire



AVERTISMENT! Discul se învârtă în momentul pornirii motorului. Asigurați-vă că se poate roti liber.

Cu motorul rece:

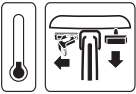

- Asigurați-vă că butonul de oprire (STOP) este în poziționat la stânga.

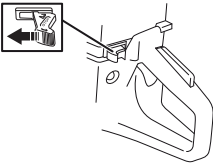

- Poziția de pornire a supapei de alimentare și a șocului se obțin trăgând complet în exterior dispozitivul de control al șocului.



- **Ventil de decomprimare:** Apăsăți supapa pentru a reduce presiunea în cilindru (astfel favorizați pornirea motorului). Supapa de decomprimare trebuie utilizată la

fiecare pornire. După pornirea motorului supapa revine automat în poziția inițială.

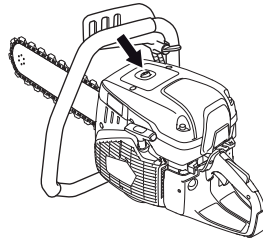

- Apăsăți de mai multe ori pompa de aerisire, până când combustibilul începe să umple pompa (de aproximativ 6 ori). Pompa trebuie să se umple în întregime.

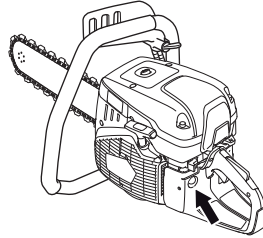

- Prindeți mânerul din față cu mâna stângă. Călcați cu piciorul drept pe secțiunea inferioară a mânerului din spate pentru a fixa aparatul la pământ. Trageți mânerul de pornire cu mâna dreaptă, până când motorul pornește. **Nu răsuciți niciodată cablul de pornire în jurul mâinii.**

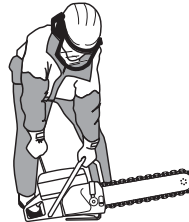

- Împingeți dispozitivul de control al șocului imediat ce motorul pornește; cu șocul tras în afară, motorul se va opri în

PORNIRE ȘI OPRIRE

câteva secunde. (Dacă motorul se oprește oricum, trageți din nou mânerul demarorului.)

- Apăsăți pe butonul de admisie pentru a dezactiva supapa de alimentare, iar aparatul va funcționa la ralanti.

AVERTISMENT! Trageți încet firul de pornire cu mâna dreaptă până când simțiți rezistență (în timp ce închizătoarele demarorului cuplează), apoi trageți puternic și rapid.

Nu trageți complet cablul de demaraj și nici nu dați drumul mânerului demarorului când acesta este în poziție complet scoasă. Aceste manevre pot produce avarii ale mașinii.

Cu motorul cald:

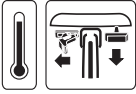

- Asigurați-vă că butonul de oprire (STOP) este în poziționat la stânga.

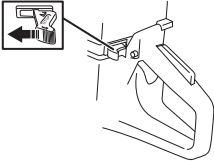

- Fixați dispozitivul de control al șocului în poziția de șoc. Poziția de șoc reprezintă, de asemenea, poziția automată a supapei de alimentare.



- **Ventil de decomprimare:** Apăsăți supapa pentru a reduce presiunea în cilindru (astfel favorizați pornirea motorului). Supapa de decomprimare trebuie utilizată la fiecare pornire. După pornirea motorului supapa revine automat în poziția inițială.



- Împingeți dispozitivul de control al șocului pentru a dezactiva șocul (poziția supapei de alimentare se menține).



- Prindeți mânerul din față cu mâna stângă. Călcați cu piciorul drept pe secțiunea inferioară a mânerului din spate pentru a fixa aparatul la pământ. Trageți mânerul de pornire cu mâna

dreaptă, până când motorul pornește. **Nu răsușiți niciodată cablul de pornire în jurul mâinii.**

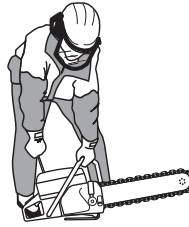

- Apăsăți pe butonul de admisie pentru a dezactiva supapa de alimentare, iar aparatul va funcționa la ralanti.

AVERTISMENT! Trageți încet firul de pornire cu mâna dreaptă până când simțiți rezistență (în timp ce închizătoarele demarorului cuplează), apoi trageți puternic și rapid.

Nu trageți complet cablul de demaraj și nici nu dați drumul mânerului demarorului când acesta este în poziție complet scoasă. Aceste manevre pot produce avarii ale mașinii.



AVERTISMENT! Când motorul funcționează, gazele de eșapament conțin substanțe chimice precum hidrocarburi nearse și monoxid de carbon. Conținutul gazelor de eșapament determină afecțiuni respiratorii, malformații congenitale de natură cancerosă sau alte afecțiuni ale aparatului reproducător.

Monoxidul de carbon este incolor și insipid și este întotdeauna prezent în gazele de eșapament. Intoxicarea cu monoxid de carbon începe printr-o ușoară amețeală, de care victima poate fi conștientă sau nu. O persoană poate leșina și cădea în stare de inconștiență brusc, în cazul în care concentrația de monoxid de carbon este suficient de ridicată. Deoarece monoxidul de carbon este incolor și insipid, prezența sa nu poate fi detectată. De fiecare dată când se constată prezența unui miros la eșapament, monoxidul de carbon este prezent. Nu utilizați o freză alimentată cu benzină în spații închise sau în șanțuri mai adânci de 3 picioare (1 metru) sau în alte zone cu ventilație slabă. Asigurați o ventilație adecvată când lucrați în șanțuri sau în alte zone închise.

PORNIRE ȘI OPRIRE

Oprire



ATENȚIE! Lanțul continuă să se rotească timp de un minut după oprirea motorului. (Funcționarea din inerție a lanțului.) Asigurați-vă că lanțul se poate roti liber până la oprirea completă. Neglijența poate conduce la vătămări corporale grave.

- Opriți motorul, deplasând butonul de oprire (STOP) la dreapta.

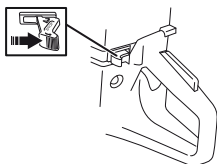

ÎNȚREȚINERE

Generalități



AVERTISMENT! Utilizatorul poate efectua doar acele lucrări de întreținere și service care sunt descrise în acest manual de utilizare. Intervenții mai cuprinzătoare trebuie efectuate de un atelier de service autorizat.

Motorul trebuie să fie oprit, iar butonul de oprire trebuie să fie în poziția OPRIT.

Utilizați echipamentul de protecție personală. Consultați subcapitolul Echipament de protecție personală".

Durata de folosire a mașinii se poate scurta iar riscul de răniri poate crește dacă întreținerea mașinii nu se efectuează în mod corect și dacă service și/sau reparații nu se efectuează într-un mod profesional. Dacă aveți nevoie de informații suplimentare, contactați atelierul service cel mai apropiat.

- Permiteți distribuitorului Husqvarna să verifice în mod regulat utilajul și să efectueze ajustările și reparațiile esențiale.

Planificarea întreținerii

În programul de întreținere puteți vedea care dintre componentele utilajului necesită întreținere și la ce intervale trebuie să fie efectuată aceasta. Intervalele se calculează pe baza utilizării zilnice a utilajului și pot varia în funcție de rata de utilizare.

Întreținere zilnică	Întreținere săptămânală	Întreținere lunară
Curățarea	Curățarea	Curățarea
Curățare externă		Bujia
Răcitorul de admisie a aerului		Rezervorul de combustibil
Inspecție funcțională	Inspecție funcțională	Inspecție funcțională
Inspecție generală	Sistemul de amortizare a vibrațiilor*	Sistemul de alimentare cu carburant
Clichetul de blocare a butonului de accelerație*	Toba de eșapament*	Filtrul de aer
Contactul de oprire*	Curea de transmisie	Mecanismul de acționare, ambreiajul
Apărătoarea pentru mâini, apărătoarea spate pentru mâna dreaptă, capacul ambreiajului și apărătoarea împotriva stropirii*	Carburatorul	
Bară și lanț diamantat**	Demarorul	

*A se vedea instrucțiunile din secțiunea „Echipamentul de siguranță al utilajului”.

** Consultați instrucțiunile din secțiunea „Lanțurile diamantate”, „Asamblarea și reglajele” și „Întreținerea”.

Curățarea

Curățare externă

- Curățați zilnic aparatul, clătindu-l cu apă curată după terminarea lucrului.

Răcitorul de admisie a aerului

- Curățați răcitorul de admisie a aerului, atunci când este necesar.

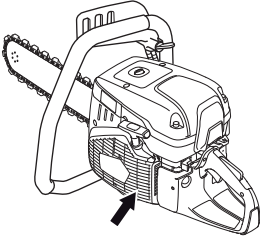

AVERTISMENT! O priză de aer murdară sau blocată conduce la supraîncălzirea utilajului, ceea ce provoacă deteriorarea pistonului și a cilindrului.

Bujia

- Dacă utilajul are putere prea scăzută, dacă pornește greu sau funcționează necorespunzător la viteză de ralanti: verificați întotdeauna bujia înainte de a lua alte măsuri.
- Pentru a elimina riscul electrocutării, asigurați-vă că nu s-au deteriorat capacul bujiei și cablul de alimentare a aprinderii.
- Dacă bujia este murdară, curățați-o și, în același timp, asigurați-vă că interstițiul electrozudului este de 0,5 mm. Înlocuiți, dacă este necesar.

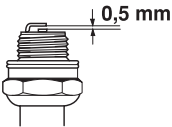

AVERTISMENT! Folosiți întotdeauna bujii de tipul recomandat! O bujie incorectă poate să distrugă pistonul și cilindrul.

Acești factori cauzează depuneri pe electrozii bujiei având ca rezultat o funcționare defectuoasă și dificultăți de pornire.

- Un amestec greșit de ulei în combustibil (prea mult sau ulei nepotrivit).
- Un filtru de aer murdar.

Inspecție funcțională

Inspecție generală

- Verificați ca șuruburile și piulițele să fie strânse.

Șina

Verificați periodic:

- Dacă există bavuri pe canturile lamei de ghidaj. Îndepărtați-le cu o pilă dacă este necesar.

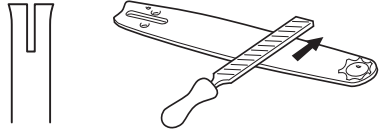

- Dacă canelura de ghidaj a lamei este excesiv uzată. Schimbați lama de ghidaj dacă este necesar.



- Dacă vârful lamei de ghidaj este neregulat sau excesiv uzat. Dacă s-a format o "adâncitură" acolo unde raza vârfului lamei se termină pe partea inferioară a lamei, aceasta se datorește unui lanț insuficient tensionat.

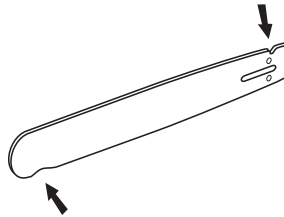

- Pentru a prelungi durata de viață a șinei, trebuie să o întoarceți atunci când înlocuiți lanțul diamantat.



Carburatorul

Carburatorul este prevăzut cu ace fixe pentru a asigura alimentarea motorului cu amestec corespunzător de combustibil și aer, în orice condiții. Dacă motorul nu dezvoltă putere sau se turează greu, procedați astfel:

- Verificați filtrul de aer și înlocuiți-l dacă este cazul. Dacă nu obțineți astfel rezultatul dorit, luați legătura cu un atelier de service autorizat.

ÎNTREȚINERE

Reglarea turației de mers în gol



ATENȚIE! Contactați distribuitorul/atelierul de service dacă setarea de ralanti nu poate fi reglată astfel încât lamele să fie staționare. Nu utilizați aparatul dacă nu a fost reglat sau reparat în mod corespunzător.

Porniți motorul și verificați setarea modului ralanti. Când carburatorul este setat corect, lama de tăiere trebuie să fie nemișcată în modul ralanti.

- Ajustați viteza de ralanti, utilizând șurubul „T”. Când este necesară ajustarea, răsușiți mai întâi șurubul în sensul acelor de ceas, până când lama începe să se rotească. Apoi, răsușiți șurubul în sensul invers acelor de ceas, până când rotirea lamei încetează.

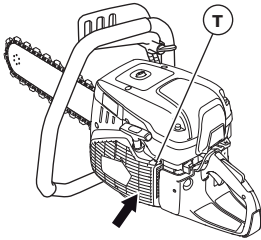

Turația de mers în gol recomandată: 2700 rpm

Demarorul



AVERTISMENT! Resortul de readucere este montat în carcasa demarorului în poziție tensionată, și poate sări afară cauzând leziuni în cazul în care este mănuit neglijent.

Fiți întodeauna atent când schimbați resortul de readucere sau șnurul de demaraj. Folosiți ochelari de protecție.

Schimbarea șnurului de demaraj rupt sau uzat

- Desfaceți șuruburile demarorului și scoateți demarorul.

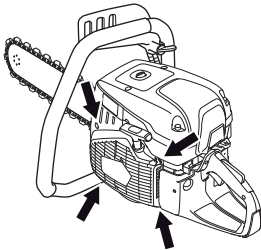

- Extrageți aproximativ 30 de cm din fir și ridicați-l până la creștătura din periferia roții demarorului. În cazul în care firul

este intact: Eliberați arcul - lăsați roata să se învârtă încet înapoi.

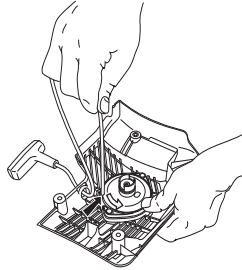

- Îndepărtați rămășițele vechiului fir de pornire și verificați dacă funcționează arcul de rapel. Introduceți noul fir de pornire în orificiul din capacul demarorului și în roata firului.

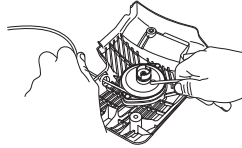

- Fixați firul de pornire în jurul roții firului conform figurii. Strângeți bine. Capătul liber trebuie să fie cât mai scurt posibil. Fixați capătul firului de pornire în mânerul de pornire.

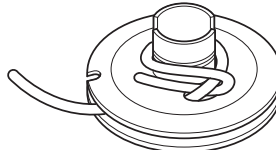

Tensionarea resortului de readucere

- Treceți firul prin creștătura de la periferia roții și înfășurați firul de 3 ori pe centrul roții de pornire (în sensul acelor ceasornicului).

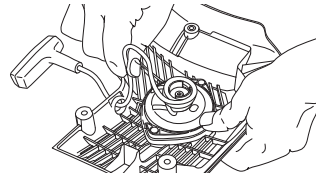

- Trageți de mânerul de pornire și în acest mod tensionați arcul. Repetați procedeul, de data aceasta înfășurați de patru ori.
- Rețineți faptul că mânerul de pornire este retras în poziția corectă după tensionarea arcului.
- Arcul nu trebuie să fie extins până la capăt la extragerea completă a firului de pornire. Încetiniți roata de pornire cu degetul mare și asigurați-vă că o puteți roti încă cel puțin o jumătate de tur.

Schimbarea resortului de readucere rupt

- Deșurubați șurubul din centrul roții și desprindeți roata.

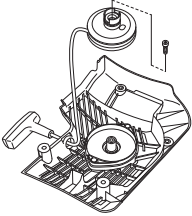

- Rețineți faptul că arcul de rapel este întins în carcasa demarorului.
- Slăbiți șuruburile de fixare a casetei arcului.

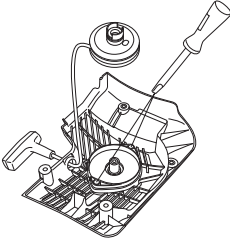

- Îndepărtați arcul de rapel - întoarceți demarorul în jos și eliberați cârligele cu ajutorul unei șurubelnițe. Cârligele fixează ansamblul arcului de rapel pe demaror.

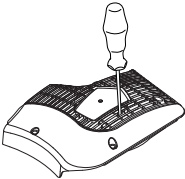

- Ungeți arcul de rapel cu ulei de vâscozitate mică. Asamblați roata de transmisie a demarorului și strângeți arcul de rapel.

Montarea demarorului

- Montați demarorul prin a trage afară șnurul de demaraj înainte de a așeza demarorul pe carcasa motorului. Lăsați încet șnurul înapoi în așa fel încât discul să se cupleze cu clicheții de antrenare.

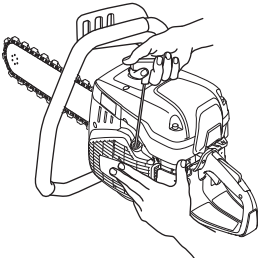

- Strângeți șuruburile.

Sistemul de alimentare cu carburant

Generalități

- Asigurați-vă că garnitura și capacul rezervorului de combustibil nu sunt deteriorate.
- Verificați furtunul de carburant. Înlocuiți la deteriorare.

Filtrul de combustibil

- Filtrul de combustibil este amplasat în interiorul rezervorului de combustibil.
- La alimentare rezervorul de combustibil trebuie ferit de impurități. Acest lucru reduce riscul unor probleme în funcționare provocate de blocarea filtrului de combustibil amplasat în interiorul rezervorului.
- Filtrul nu se poate curăța. Dacă se înfundă, trebuie înlocuit cu unul nou. **Filtrul de combustibil trebuie schimbat cel puțin o dată pe an.**

Filtrul de aer

Filtrul de aer trebuie verificat numai dacă puterea motorului scade.

- Lărgiți șuruburile. Scoateți capacul filtrului de aer.

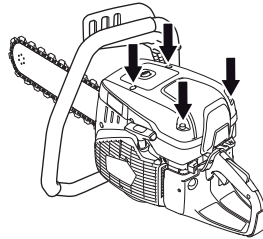

- Verificați filtrul de aer și înlocuiți-l dacă este cazul.

Înlocuirea filtrului de aer

AVERTISMENT! Filtrul de aer nu trebuie curățat sau purtat cu aer comprimat. Această metodă va deteriora filtrul.

- Scoateți șurubul.

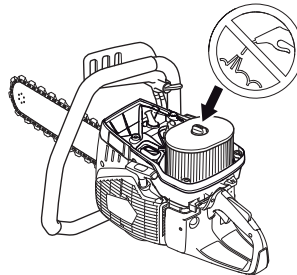

- Schimbați filtrul de aer.

Mecanismul de acționare, ambreiajul

- Verificați uzura ambreiajului, roții de antrenare și a arcului ambreiajului.

DEPANARE

Programul de depanare



AVERTISMENT! Dacă operațiunile de service sau problemele de funcționare nu necesită ca utilajul să fie pornit, motorul trebuie să fie oprit, iar comutatorul de oprire trebuie să fie în poziția OPRIT.

Problemă	Cauză probabilă	Soluție posibilă
Echipamentul nu pornește	Procedură de pornire este incorectă.	A se vedea indicațiile de la paragraful Pornire și oprire.
	Comutatorul de oprire în poziția din dreapta (STOP)	Asigurați-vă că butonul de oprire (STOP) este în poziționat la stânga.
	Nu există carburant în rezervor	Realimentați cu carburant
	Bujie defectă	Se schimbă bujia.
	Ambreiaj defect	Contactați agentul de service.
Lanțul se rotește la turația de mers în gol	Turația de mers în gol este prea mare	Reglați turația de mers în gol
	Ambreiaj defect	Contactați agentul de service.
Lanțul nu se rotește când accelerația este ridicată	Lanțul este prea tensionat. Lanțul diamantat trebuie să poată fi tras cu mâna în jurul șinei de ghidaj. Este normal ca zalele lanțului diamantat să atârne sub șina de ghidaj.	Ajustați tensiunea lanțului; consultați instrucțiunile din secțiunea Asamblarea și reglajele"
	Ambreiaj defect	Contactați agentul de service.
	Lama nu este montată incorect	Asigurați-vă că lama este instalată corect.
Echipamentul nu dispune de putere când accelerația este ridicată	Filtru de aer înfundat	Verificați filtrul de aer și înlocuiți-l, dacă este necesar.
	Filtrul de carburant înfundat	Înlocuiți filtrul de carburant.
	Aerisorul rezervorului de carburant este blocat	Contactați agentul de service.
Nivelurile de vibrație sunt prea ridicate	Lama nu este montată incorect	Verificați dacă discul este montat corect și dacă nu prezintă semne de deteriorare. Consultați instrucțiunile din secțiunile „Discuri” și „Ansamblu și setări”.
	Lama este defectă	Schimbați lama și asigurați-vă că este intactă.
	Componentele de amortizare a vibrațiilor sunt defecte	Contactați agentul de service.
Temperatura echipamentului este prea ridicată	Priza de aer sau flanșele de răcire sunt blocate	Curățați priza de aer a echipamentului/flanșele de răcire
	Ambreiajul alunecă/este defect	Tăiați întotdeauna la putere maximă.
		Verificați ambreiajul/contactați un agent de service
Viteză de tăiere insuficientă	Este posibil ca zalele diamantate să fie alunecoase sau ca presiunea de alimentare să fie prea mică.	Tăiați pentru scurt timp un material abraziv precum gresie sau cărămidă.
Întindere prematură a lanțului.	Presiune insuficientă a apei. O alimentare insuficientă cu apă poate provoca o uzură excesivă a lanțului diamantat, ceea ce poate duce la pierderea rezistenței și la ruperea lanțului diamantat.	Măriți presiunea apei.
Lanțul diamantat se rupe sau sare din șină	Tensiune necorespunzătoare a lanțului	Ajustați tensiunea lanțului; consultați instrucțiunile din secțiunea Asamblarea și reglajele"
	Introducerea ferăstrăului într-o fantă mai îngustă decât segmentele lanțului diamantat.	Consultați instrucțiunile din capitolul „Funcționarea”.
	Presiune insuficientă în timpul tăierii.	Nu permiteți ca lanțul să sară de pe șină sau să vibreze.

DATE TEHNICE

Date tehnice

Date tehnice	K970 II Chain/K970 III Chain
Motor	
Volumul cilindrului, cm ³ /cu.in	93,6/5,7
Alezaj, mm/toli	56/2,2
Înălțime, mm/inchi	38/1,5
Turație la mers în gol, rpm	2700
Clapetă larg deschisă - mers în gol, rpm	9300 (+/- 150)
Putere, kW/cp la rpm	4,8/6,5 @ 9000
Sistem de aprindere	
Producătorul sistemului de aprindere	SEM
Tip de sistem de aprindere	CD
Bujia	Champion RCJ 6Y/NGK BPMR 7A
Distanța între electrozi, mm/ toli	0,5/0,02
Sistemul de alimentare și ungere	
Producător al carburatorului	Walbro
Tip de carburator	RWJ-7
Capacitate rezervor carburant, litri/US fl.Oz	1/33,8
Răcire cu apă	
Presiune de apă recomandată, bari/PSI	1,5-10 / 22-150
Debitul de apă recomandat, litri/min/gal (SUA)/min	8/2
Greutate	
Greutate fără carburant și accesoriu de tăiere, kg/lb	9,7/21,4

Producere de zgomot (vezi nota 1)	
Nivelul efectului sonor, măsurat dB(A)	114
Nivelul efectului sonor, garantat L _{WA} dB(A)	115
Nivele de zgomot (vezi nota 2)	
Nivelul echivalent al presiunii sonore la urechea operatorului, dB(A)	104
Nivele de vibrații echivalente, a_{hveq} (consultați nota 3)	
Mânerul anterior, m/s ²	3,6
Mânerul posterior, m/s ²	4,7

Nota 1: Producere de zgomot în mediul înconjurător măsurat ca și efect sonor (L_{WA}) conform directivei EG 2000/14/EG. Diferența dintre puterea garantată a sunetului și cea măsurată este aceea că puterea garantată a sunetului include, de asemenea, dispersia în rezultatul de măsurare și variațiile dintre diferitele aparate ale aceluiași model conform Directivei 2000/14/EC.

Nota 2: Nivelul echivalent de presiune a zgomotului, conform EN ISO 19432, este calculat ca și totalul energiei măsurate în timpul unei ore pentru diferite nivele de presiune a zgomotului în diferite condiții de lucru. Datele raportate pentru nivelul echivalent de presiune a zgomotului pentru aparat includ o dispersie statistică tipică (deviere standard) de 1 dB(A).

Nota 3: Nivelul echivalent de vibrații, conform EN ISO 19432, este calculat ca și totalul de energie măsurat în timpul unei ore pentru nivelurile de vibrații în diferite condiții de lucru. Configurație de testare conform EN ISO 22867. Datele raportate pentru nivelul echivalent de vibrații includ o dispersie statistică tipică (deviere standard) de 1 m/s².

DATE TEHNICE

Echipment pentru operații de tăiere

Bară de ghidare și lanț diamantat	Număr de segmente ale lanțului diamantat:	Lățime segment de lanț diamantat, mm/inch:	Pasul lanțului diamantat, mm/inch:	Adâncimea maximă de tăiere, mm/inch	Viteza lanțului la turația maximă a motorului, m/s / ft/s
12" (300 mm)	25	5,7/0,22	11,278 / 7/16	350/14	29/95
14" (350 mm)	32	5,7/0,22	9,525 / 3/8	400/16	26/85
16" (400 mm)	29	5,7/0,22	11,278 / 7/16	450/18	29/95

Declaratie de conformitate EC

(Valabil doar în Europa)

Husqvarna AB, SE-561 82 Huskvarna, Suedia, tel.: +46-36-146500, declară pe propria răspundere că motoferăstrăul **Husqvarna K970 II Chain, K970 III Chain** cu serii din 2016 și ulterior (anul este prezentat foarte clar pe plăcuța de identificare, urmat de serie), respectă cerințele DIRECTIVEI CONSILIULUI:

- din 17 mai 2006 „referitoare la aparat” **2006/42/EC**.
- - **2014/30/UE** din 26 februarie 2014, cu privire la compatibilitatea electromagnetică
- - **2000/14/EC** din 8 mai 2000, cu privire la poluarea fonică a mediului înconjurător Evaluarea conformității cu respectarea Anexei V.

Pentru informații referitoare la emisiile sonore, consultați capitolul Date tehnice.

Au fost aplicate următoarele standarde: **EN ISO 12100:2010, EN ISO 14982:2009, CISPR12:2007+AMD1:2009, EN ISO 19432:2012**

Organizația examinatoare: 0404, SMP Svensk Maskinprovning AB, Box 7035, SE-750 07 Uppsala, Suedia, a efectuat voluntar o examinare de tip în conformitate cu directiva privind aparatele (2006/42/EC) în numele Husqvarna AB. SEC/10/2286.

SMP Svensk Maskinprovning AB, Box 7035, SE-750 07 Uppsala, Suedia, certifică, de asemenea, că aceste produse corespund amendamentului V la directiva europeană 2000/14/EC din 8 mai 2000, cu privire la poluarea fonică a mediului înconjurător. Certificatul are numărul: 01/169/033 - K970 II Chain/K970 III Chain

Gothenburg, 30 martie 2016

Joakim Ed

Director General Cercetare și Dezvoltare

Construction Equipment Husqvarna AB

(Reprezentant autorizat pentru Husqvarna AB și responsabil cu documentația tehnică.)

Instrucțiuni inițiale

1157312-62



2017-03-27 Rev2