



Husqvarna®



Посібник користувача
Kullanım kılavuzu
Instrucțiuni de utilizare
Ръководство за експлоатация



CG 200

Перед експлуатацією виробу уважно прочитайте цей посібник користувача та переконайтесь, що вам зрозумілі всі інструкції.

Örünü kullanmadan önce kullanım kılavuzunu dikkatlice okuyarak talimatları kavrayın.

Citiți cu atenție instrucțiunile de utilizare și asigurați-vă că ați înțeles conținutul înainte de a folosi mașina.

Преди да използвате продукта, прочетете внимателно ръководството за експлоатация и се уверете, че разбирате инструкциите.

Українська (2-15)

Türkçe (16-28)

Română (29-42)

Български (43-56)



Зміст

Вступ.....	2	Усунення несправностей.....	11
Безпека.....	5	Транспортування, зберігання й утилізація.....	12
Збирання.....	8	Технічні дані.....	13
Експлуатація.....	8	Сервіс.....	14
ТЕХНІЧНЕ ОБСЛУГОВУВАННЯ.....	10	Декларація відповідності ЄС.....	14

Вступ

Опис виробу

Виріб призначено для обробки бетонних, асфальтових, фарбових й інших покриттів, клею та сталі. Не слід використовувати його для будь-яких інших цілей, окрім зазначених у цьому посібнику.

Правильне використання

Розпушування, фрезерування, формування канавок й очищення.

Огляд виробу

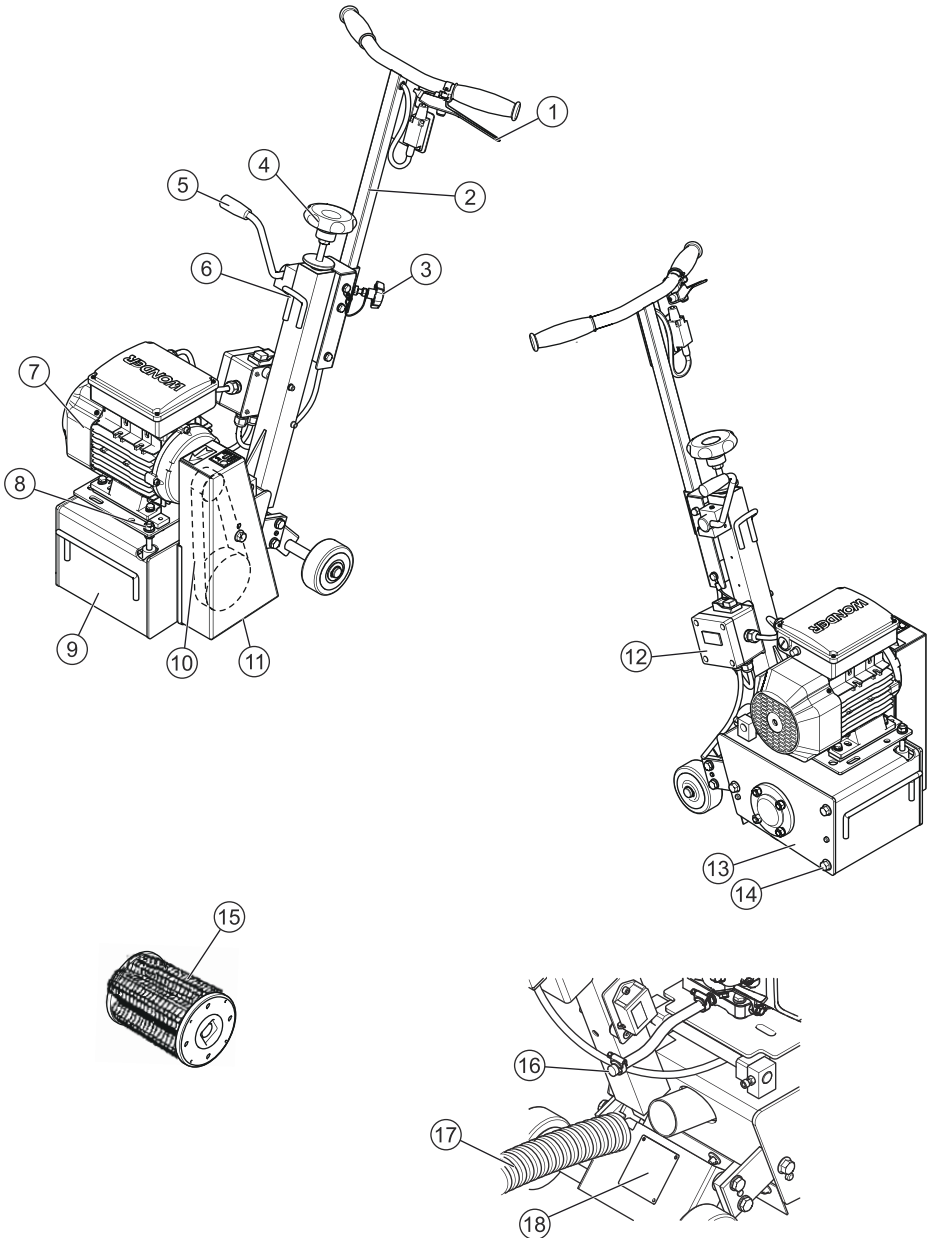

1. Важіль безпеки (контроль присутності оператора).
2. Вал рульового керування.
3. Ручка регулювання вала.
4. Ручка регулювання глибини (мм).
5. Важіль швидкого опускання/підйому.
6. Піднімальне вушко
7. Двигун.
8. Натяжний пристрій паса.
9. Рама.
10. Трансмісія
11. Захисний кожух паса.
12. Перемикач увімк./вимкн.
13. Захисна пластина барабана.
14. гвинти захисної пластини барабана.
15. Барабан шириною 200 мм.
16. Подовжувач зливного шланга.
17. Шланг пилотвіддільника.
18. Пластина технічних даних



ПОПЕРЕДЖЕННЯ! Під час різання утворюється пил, що може призвести до травми в разі вдихання. Користуйтеся затвердженим респіратором. Не вдихайте вихлопні дими. Обов'язково забезпечуйте належну вентиляцію.



Обережно: ризик порізу.



Низька частота обертання.



Висока частота обертання.



Керування системою запуску холодного двигуна.



Екологічні маркування. Символи на виробі або його упаковці вказують на те, що його не слід утилізувати разом із побутовими відходами. Утилізацію цього виробу слід здійснювати на спеціалізованому підприємстві з переробки відходів електричного й електронного обладнання. Належна утилізація виробу допоможе запобігти потенційному негативному впливу на стан навколишнього середовища та здоров'я людей, який може стати наслідком некоректної обробки відходів. Докладну інформацію про утилізацію цього виробу можна отримати в органах місцевого самоврядування, місцевих службах переробки відходів або в магазині, де було придбано цей пристрій.

Інші позначення на виробі стосуються спеціальних сертифікатів для певних ринків.

Символи на виробі



ПОПЕРЕДЖЕННЯ! Робота з виробом пов'язана з небезпекою – неправильне або недбале користування може призвести до серйозної чи навіть смертельної травми користувача або інших осіб.



Перед початком першого використання виробу прочитайте інструкцію з використання.



Символ вказує на те, що виріб відповідає вимогам застосовної європейської директиви.



Використовуйте засоби індивідуального захисту. Інструкції див. у розділі *Засоби індивідуального захисту на сторінці 7*.



Рівень випромінювання шуму в середовище відповідає директиві Європейської Спільноти. Рівень випромінювання шуму виробу вказано в розділі «Технічні дані» і на паспортній таблиці.



Гаряча поверхня.

Пластика технічних даних

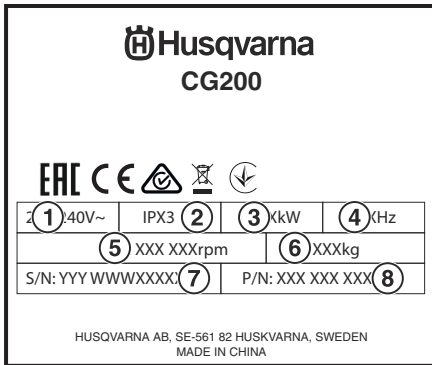

1. Напруга джерела живлення.
2. Клас водостійкості.
3. Номінальна потужність двигуна.
4. Частота
5. Частота обертання (об/хв).
6. Вага брутто.
7. Дата, рік, день тижня виробництва, серійний номер.
8. Артикул виробу

Відповідальність за якість продукції

Перед виходом із нашого заводу кожен виріб проходить програму інспектування із суворими вимогами, під час якої все детально перевіряється. Дотримання інструкцій і використання виробу за нормальних умов роботи забезпечить тривалий термін його служби.

Виробник не несе відповідальності за збитки чи пошкодження, пов'язані з використанням виробу не за призначенням або будь-якими модифікаціями, змінами чи відмінностями характеристик енергопостачання від оригінальних специфікацій виробника.

Рекомендації для користувача й запасні частини, зазначені в цьому документі, дані в якості орієнтира й не являються обов'язковими. Гарантія не надається у випадку помилок або пропусків, пошкодження під час доставки або у зв'язку з технічними рішеннями чи умовами використання. Ми дуже турбуємося про якість наших виробів і зберігаємо за собою право на внесення технічних змін для покращення виробів без попередження.

Безпека

Визначення щодо правил безпеки

Попередження, застереження та примітки служать для наголошення на особливо важливих положеннях посібника користувача.



ПОПЕРЕДЖЕННЯ: Вказує на те, що в разі порушення інструкцій, наведених у цьому посібнику, існує небезпека поранення або смерті оператора чи інших осіб, що знаходяться поруч.



УВАГА: Вказує на те, що в разі порушення інструкцій, наведених у цьому посібнику, існує небезпека пошкодження виробу, інших матеріалів або навколишніх об'єктів.

Зверніть увагу: Використовується для надання додаткової інформації щодо певної ситуації.

Загальні правила техніки безпеки



ПОПЕРЕДЖЕННЯ: Перед початком експлуатації виробу уважно прочитайте посібник користувача й переконайтеся, що ви зрозуміли наведені в ньому вказівки.



ПОПЕРЕДЖЕННЯ: Перед початком експлуатації виробу прочитайте посібник з експлуатації двигуна, який поставляється з двигуном, і

переконайтеся, що ви зрозуміли наведені в ньому вказівки.

Правила техніки безпеки під час використання

Виріб розроблено для безпечної й надійної служби в умовах роботи відповідно до інструкцій, але він може бути небезпечним для користувача й нести ризик пошкодження. У зв'язку із цим необхідно регулярно виконувати перевірку на місці, щоб забезпечити наступне:

- Бездоганний технічний стан (використання за призначенням і з урахуванням усіх ризиків, виправлення будь-яких несправностей, що загрожують безпеці).
- Дотримання попереджень та інструкцій, зазначених на виробі (можуть стосуватися використання належних засобів індивідуального захисту, правильного використання, загальних правил техніки безпеки тощо).
- **Виріб не призначено для використання особами (у тому числі дітьми) з обмеженими фізичними можливостями, сенсорними й розумовими здібностями, а також особами, які не мають необхідного досвіду та знань.**
- **Не дозволяйте дітям гратися з приладом.**
- Виріб призначено для комерційного використання.



ПОПЕРЕДЖЕННЯ: У цьому розділі наведено основні правила техніки безпеки під час користування виробом. Ця інформація в жодному разі не замінить професійних навичок або досвіду. Якщо ви не впевнені в безпеці своїх дій, зупиніть роботу й зверніться за порадою до фахівця. Таким фахівцем може бути представник дилера, працівник центру обслуговування або просто досвідчений користувач. Не виконуйте дій, у безпеці яких ви не впевнені!



ПОПЕРЕДЖЕННЯ: Вал інструмента обертається, коли запускається двигун.



ПОПЕРЕДЖЕННЯ: Стережіться гарячого глушника. Використовуйте рукавиці / захисне спорядження.



ПОПЕРЕДЖЕННЯ: Не допускайте контакту мережевого шнура з обертальними щітками.

Зверніть увагу: Посібник користувача завжди має бути доступним на робочому місці. Кожна особа, яка встановлює чи використовує виріб, повинна прочитати й використовувати посібник. Для забезпечення максимальної безпеки слід також дотримуватися обов'язкових технічних норм, що діють у країні використання виробу.

Використовувати виріб дозволяється компетентним спеціалістам (відповідної кваліфікації, віку й підготовки), які прочитали посібник і повністю зрозуміли його вміст перед початком роботи. Будь-які електричні, механічні чи інші проблеми мають бути досліджені кваліфікованим інженером із технічного обслуговування (електриком, керівником робіт із технічного обслуговування, уповноваженим дилером тощо).

- Перевіряйте стан виробу після отримання.
- Слідкуйте за його чистотою.
- Будьте уважними під час роботи.

Правила техніки безпеки під час монтажу

Слід використовувати оригінальний барабан від виробника. Не використовуйте барабан, форма, розмір і спосіб установлення якого не відповідають цьому виробу.

Переконайтеся, що всі деталі надійно закріплені (нехарактерна вібрація відсутня) і правильно змонтовані.

Зміни, перероблення чи доповнення, що загрожують безпеці й виконуються без попереднього дозволу виробника, заборонені.

Електробезпека

Виріб завжди повинен працювати за належних параметрів електроживлення.



ПОПЕРЕДЖЕННЯ: Під час використання електроприладів завжди існує загроза ураження струмом. Уникайте несприятливих погодних умов і контакту з громовідводами й металевими предметами. Щоб уникнути пошкоджень, завжди дотримуйтеся інструкцій із посібника користувача. У жодному разі не підключайте виріб до електромережі, якщо штепсельну вилку чи шнур пошкоджено.



ПОПЕРЕДЖЕННЯ: Неналежне з'єднання може призвести до ураження електричним струмом. У разі виникнення сумнівів щодо того, чи належним чином заземлено пристрій, зверніться до

кваліфікованого електрика. Заборонено здійснювати модифікації штепсельної вилки. Якщо вона не підходить до розетки, зверніться до кваліфікованого електрика для встановлення відповідної розетки. Дотримуйтесь місцевих норм і розпоряджень. Якщо інструкції щодо заземлення не зовсім зрозумілі, зверніться до кваліфікованого електрика.

- Забезпечте регулярне обслуговування паливного двигуна, регулярно перевіряйте стан кабелю живлення й подовжувального кабелю електричного двигуна.
- Перевіряйте напругу електромережі. Див. *Технічні дані обладнання на сторінці 13.*
- Двигун має бути під'єднано до електричного кабелю за допомогою провідників із площею поперечного перерізу 4 мм², якщо їх довжина складає менше 100 м. Якщо довжина більша, площа поперечного перерізу має бути у два рази більшою.



ПОПЕРЕДЖЕННЯ: У жодному разі не використовуйте пошкоджені кабелі. Вони можуть призвести до серйозних і навіть смертельних травм.



УВАГА: Оптимальні робочі характеристики двигуна залежать від належної напруги. Занадто довгі подовжувальні кабелі й/або кабелі з надто маленькою площею поперечного перерізу не забезпечують подачі необхідної напруги до двигуна під навантаженням.

Засоби індивідуального захисту



ПОПЕРЕДЖЕННЯ: Кожного разу під час роботи з виробом обов'язково користуйтеся затвердженими засобами індивідуального захисту. Засоби індивідуального захисту не можуть повністю ліквідувати небезпеку травм, але в разі нещасного випадку вони знизять ступінь серйозності травми. Зверніться до продавця по допомогу у виборі правильних засобів захисту.



ПОПЕРЕДЖЕННЯ: Під час використання інструментів для шліфування чи формування матеріалу (різців, шліфувальних станків, дрелів) утворюються пил і випари, які можуть містити небезпечні хімічні речовини. З'ясуйте склад матеріалу, який ви збираєтеся обробити, і використовуйте відповідний респіратор. Тривала робота за сильного шуму може призвести до погіршення слуху. Завжди використовуйте

затверджені захисні навушники. Працюючи в захисних навушниках, прислухайтесь до попереджувальних сигналів чи окликів. Коли двигун інструмента зупиниться, негайно зніміть захисні навушники.

Обов'язково надягайте наступне:

- Затверджений захисний шолом.
- Захисні навушники.
- Затверджені засоби захисту очей. Якщо ви використовуєте захисну маску, додатково потрібно надягати затверджені захисні окуляри.
- Респіратор.
- Міцні рукавиці з матеріалу, що добре зчіплюється з поверхнею.
- Добре припасований, міцний і зручний одяг, що забезпечує повну свободу рухів.
- Черевики зі сталевими носками й неслизькою підшоєю.
- Завжди тримайте під рукою аптечку.

Заходи безпеки під час роботи з паливом

Необхідно регулярно перевіряти рівень палива й оливи. За необхідності див. посібник від виробника двигуна.



ПОПЕРЕДЖЕННЯ: Проаналізуйте умови роботи з точки зору безпеки для здоров'я.



ПОПЕРЕДЖЕННЯ: Робота двигуна в ізолюваному чи погано провітрюваному приміщенні може призвести до смерті внаслідок ядухи чи отруєння монооксидом вуглецю. Використовуйте вентилятори для забезпечення потрібної циркуляції повітря під час роботи в ямах або канавах глибиною більше 1 метра.



ПОПЕРЕДЖЕННЯ: Паливо та його випари надзвичайно легко займаються й можуть призвести до серйозної травми внаслідок вдихання чи потраплення на шкіру. Тому будьте обережні під час роботи з паливом і переконайтеся, що приміщення достатньо провітрюється. Вихлопні дими мають високу температуру й можуть містити іскри, що можуть призвести до пожежі. У жодному разі не запускайте виріб у приміщенні чи біля легкозаймистих матеріалів!



ПОПЕРЕДЖЕННЯ: Не паліть і не ставте гарячі предмети поблизу пального.

Правила техніки безпеки під час обслуговування



ПОПЕРЕДЖЕННЯ: Перед перевіркою й/або технічним обслуговуванням виробу вимкніть двигун і від'єднайте штепсельну вилку.



УВАГА: Огляд барабана виконується через бічну пластину. Не залишайте виріб

нахиленим назад і спертим на рукоятку – це може призвести до витoku оливи й пошкодження.

Рекомендується дотримуватися встановлених інтервалів технічного обслуговування й виконувати регулярні перевірки. Для ремонту й технічного обслуговування рекомендується використовувати лише оригінальні запасні частини.

Збирання

Загальні відомості



ПОПЕРЕДЖЕННЯ: Після вимкнення виробу шнур живлення потрібно витягнути з розетки.

Заміна барабана

1. Відгвинтіть три гвинти.
2. Зніміть бічну пластину.
3. Установіть барабан і надіньте його на вал.

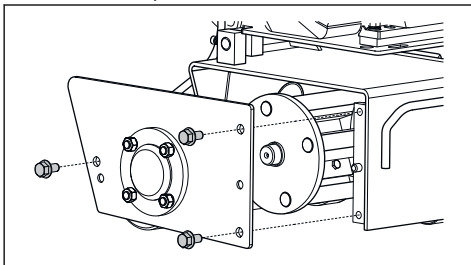

Приєднання пиловіддільника

Завжди використовуйте пилосос для зменшення кількості пилу. Переконайтеся, що фільтри пилососа непошкоджені й чисті. Під час роботи слідкуйте за утворенням пилу.

1. Під'єднайте пиловіддільник (1) до виробу.

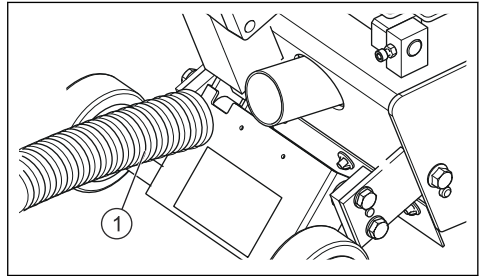

Експлуатація

Вступ



ПОПЕРЕДЖЕННЯ: Перед початком експлуатації виробу уважно прочитайте посібник користувача й переконайтеся, що ви зрозуміли наведені в ньому вказівки.



ПОПЕРЕДЖЕННЯ: Використовуйте засоби індивідуального захисту. Інструкції див. у розділі *Засоби індивідуального захисту на сторінці 7*.



ПОПЕРЕДЖЕННЯ: Упевніться, що в робочій зоні немає сторонніх осіб,

оскільки в іншому випадку існує небезпека отримання серйозних травм.



ПОПЕРЕДЖЕННЯ: Переконайтеся, що виріб правильно змонтований і на ньому немає пошкоджень.



УВАГА: Обладнання відповідає вимогам стандарту EN61000-3-11; його підключення до електромережі має виконуватися з дотриманням певних умов. Для підключення обладнання слід проконсультуватися з постачальником електроенергії. Його має бути підключено до електромережі з опором менше ніж 0,26 Ом. Значення опору системи в точці

підключення можна дізнатися в постачальника електроенергії.

Якщо опір системи електромережі вищий, під час запуску обладнання може на короткий час падати напруга. Це може вплинути на роботу інших виробів, наприклад призвести до мигання світла.

Запуск



УВАГА: Оператор має стояти за виробом, тримаючись за його ручки двома руками. Тримайтеся на безпечній відстані від фрези. Переконайтеся, що через робочу зону чи матеріал, який підлягає різанню, не прокладено трубопроводи чи електрокабелі. Не залишайте виріб з увімкненим двигуном без нагляду.

Зверніть увагу: Під час увімкнення зчеплення виріб безконтрольно рухається вперед, тому що активується барабан.

1. Щоб запустити виріб, візьміться за рукоятку контролю присутності оператора на валу рульового керування.
2. Коли відпускається рукоятка контролю присутності оператора (1), двигун зупиняється.

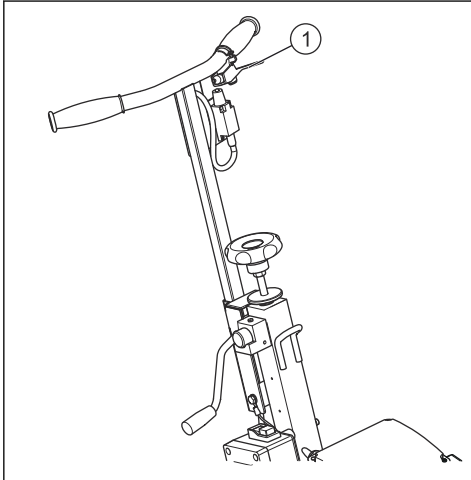

3. Регулярно перевіряйте роботу рукоятки. Не блокуйте її в одному положенні.

Запуск виробу з паливним двигуном

1. Процедуру запуску двигуна див. у посібнику від виробника двигуна.
2. Зачекайте, доки двигун прогріється.

Запуск виробу з електричним двигуном

1. Щоб запустити виріб, переведіть пусковий перемикач у положення УВІМК. (I).

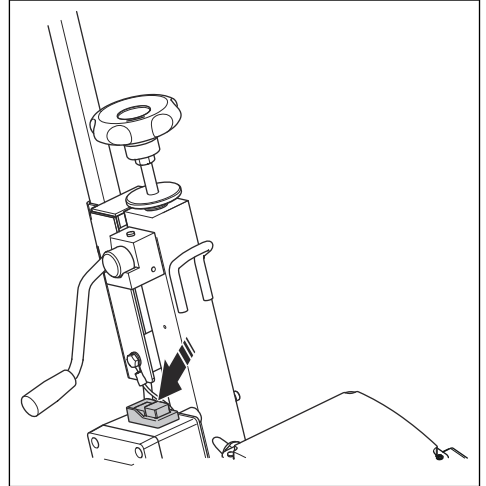

Зупинка виробу

1. Щоб зупинити виріб, відпустіть рукоятку контролю присутності оператора (1).

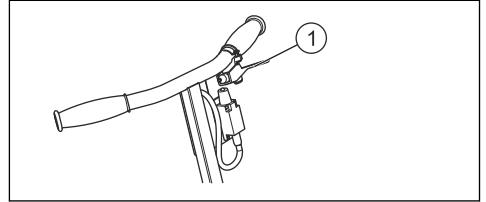

Вибір різальної головки

У різних ситуаціях застосовуються різні різальні головки. Зазвичай для вибору доступні три різальні головки: зіркоподібна, променева й твёрдосплавна.

- Зіркоподібна різальна головка використовується для очищення чи видалення епоксидної фарби, оливи й лаку, дорожньої розмітки з термопластику.
- Променева різальна головка використовується для підготовки асфальтових і бетонних поверхонь, очищення канавок для захисту від ковзання, наприклад на сходах, видалення окалини зі сталі й очищення доріг, готових для нанесення розмітки.
- Твёрдосплавна різальна головка використовується для рельєфної обробки асфальтових і бетонних поверхонь.

Фрезерування бетону

Зверніть увагу: Максимальна глибина різання – 3 мм; для різання на більшу глибину зробіть кілька проходів.

1. Проведіть виріб по поверхні кілька разів відповідно до складу бетону.
2. Перевірте поверхню й зупиніть фрезерування, якщо отримано бажані результати.

Налаштування глибини різання

Глибину різання можна налаштувати відповідно до потреб.

1. Відрегулюйте положення маховика (1), що діє на гвинт (2).

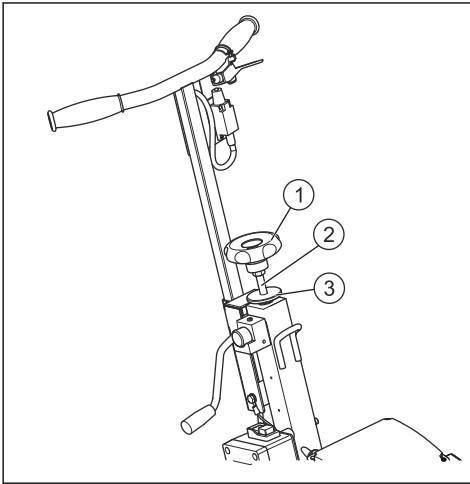

2. Поверніть гайку (3), щоб заблокувати гвинт і зафіксувати глибину різання.

Розчеплення й зчеплення барабана

1. Потягніть важіль (1) назад, щоб розчепити барабан.

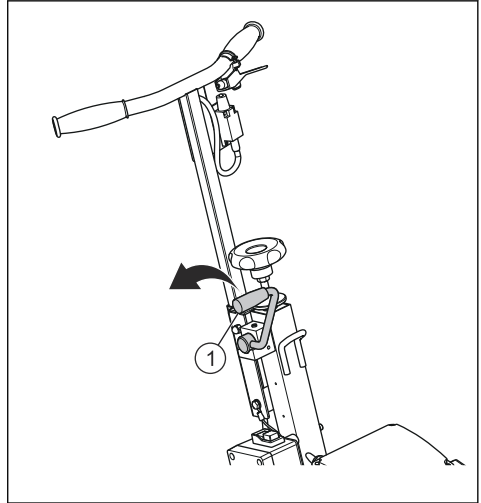

2. Посуньте важіль (1) уперед, щоб зчепити барабан.

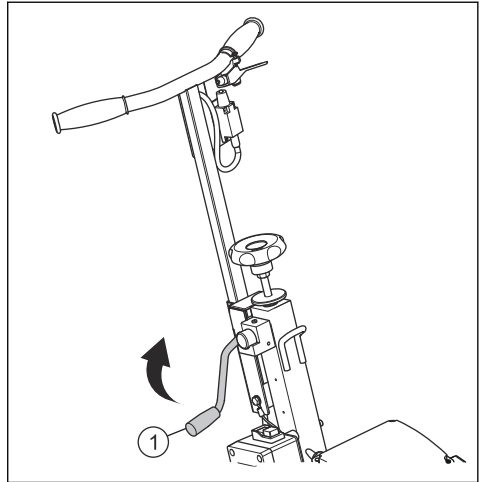

ТЕХНІЧНЕ ОБСЛУГОВУВАННЯ

Вступ



ПОПЕРЕДЖЕННЯ: Перед початком технічного обслуговування відключіть насос від джерела живлення.



УВАГА: Будьте обережні під час обслуговування фрез.

Перевірка перед експлуатацією

1. Перевірте моторну оливу.

2. Проведіть загальний огляд: перевірте, чи всі гайки й болти затягнуті.

Перевірка після експлуатації



УВАГА: Утилізуйте стару оливу відповідно до чинних норм.

1. Очистьте виріб.
2. Змастіть ніпелі для змащення на колісній базі (1), підшипнику регулювання глибини (2) й на роликів підшипниках (3).

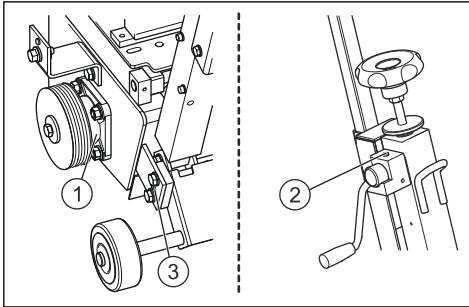

3. Процедуру заміни моторної оливи див. у посібнику з експлуатації двигуна.
4. Щоб злити моторну оливу, уставте лійку в зливний отвір (1).

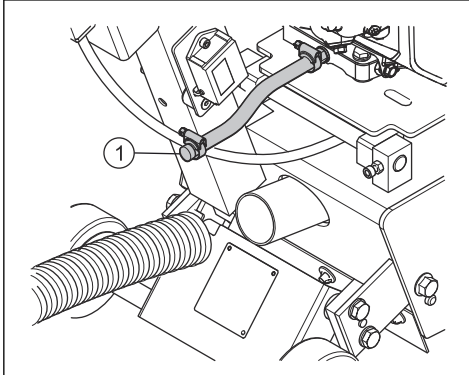

Перевірка натягу паса



ПОПЕРЕДЖЕННЯ: У жодному разі не збільшуйте початковий натяг паса.

1. Перевіряйте натяг паса щотижня.
2. Затягніть стопорну гайку (1) і гайку (2), щоб установити натяг паса. Не затягуйте надто сильно.

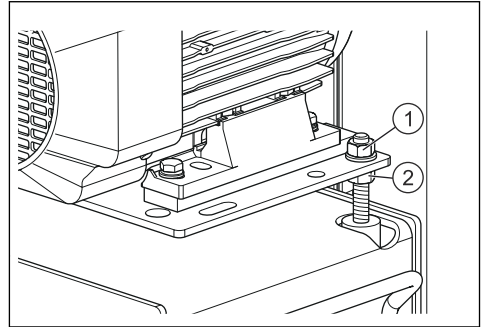

Усунення несправностей

Пошук й усунення несправностей обладнання



ПОПЕРЕДЖЕННЯ: Перед перевіркою й/або технічним обслуговуванням виробу

вимкніть двигун і від'єднайте штепсельну вилку.

Способи усунення можливих несправностей під час роботи див. у таблиці нижче.

ПРОБЛЕМИ	ПРИЧИНИ	СПОСОБИ УСУНЕННЯ
Двигун чи барабан не обертається	Виріб не підключено до мережі належним чином або кабель пошкоджений	Переконайтеся, що прилад правильно підключено до мережі (перевірте штепсельну вилку, подовжувальний шнур тощо). Перевірте кабель живлення.
	Немає напруги електромережі	Перевірте електричний вимикач, штепсельну вилку тощо або викличте для цього електрика.
	Перемикач дефектний, кабель двигуна пошкоджений	Викличте електрика для перевірки або зверніться до сервісного відділу.
	Двигун несправний (немає потужності, неприємний запах)	Зверніться до сервісного відділу для заміни двигуна.
	Не запускається (бензиновий двигун)	Див. інструкцію з обслуговування двигуна або зверніться до відділу післяпродажного обслуговування, якщо двигун зупинився, свічка запалювання несправна або не закріплена.
	Пас зламаний	Зверніться до відділу запасних частин для заміни.
	Барабан застряг	Відключіть виріб від мережі. Перевірте, чи обертається барабан. Витягніть предмети, що заважають обертанню, за їх наявності.
Важко запускається	Барабан третється об землю	Звільніть барабан, щоб полегшити запуск.
	Пусковий конденсатор двигуна	Замініть конденсатор.
Безрезультатна робота з поштовхами й значною вібрацією	Барабан знаходиться надто низько	Перевірте кріплення барабана (фрез). Замініть барабан або різці, щітку тощо.
	Фрези зношені	
	Під час формування канавок чи фрезерування відчувається нехарактерна вібрація	Перевірте обертання різців на чотирьох валах. Замініть барабан або різці.
	Різець дуже зношений	

Транспортування, зберігання й утилізація

Транспортування

Перед транспортуванням виробу розгляньте такі пункти.

- Висота вала рульового керування регулюється обертанням ручки (1).

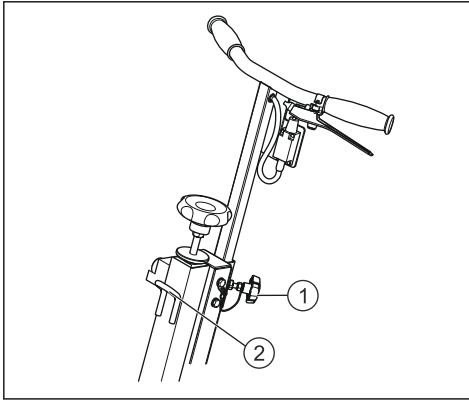

- Після встановлення на робочому місці виріб можна рухати, не запускаючи двигун, а просто штовхаючи його на трьох колесах.

- Виріб можна піднімати за допомогою піднімального вушка (2).

Зберігання



ПОПЕРЕДЖЕННЯ: Зберігати в сухому недоступному для дітей місці у вертикальному положенні.

Утилізація

У випадку погіршення стану й списання виробу перелічені нижче елементи потрібно утилізувати відповідно до вимог чинного законодавства.

- Двигун: алюміній (AL), сталь (AC), мідь (CU), поліамід (PA).
- Виріб: листову сталь (AC), чавун (FT), алюміній (AL).

Технічні дані

Технічні дані обладнання

CG 200	Електричний двигун	Бензиновий двигун 5 к. с.	Бензиновий двигун 9 к. с.
Макс. глибина різання, мм	13	13	13
Ефективна робоча ширина, мм	200	200	200
Номінальна напруга, В	220–240	Не застосовується	Не застосовується
Вага (без палива, оливи й фрез), кг	58	54	64
Габарити (Д × Ш × В), мм	780 × 475 × 730	780 × 470 × 730	840 × 530 × 730
Частота обертання барабана (з мінімальним навантаженням), об/хв	1350	1350	1350
Дизельний двигун із редукторним приводом, якість/стандарт	Див. посібник від виробника двигуна	Див. посібник від виробника двигуна	Див. посібник від виробника двигуна
Випромінювання шуму¹			
Рівень звукової потужності, дБ (А)	112	113	114
Гарантований рівень звукової потужності, L _{WA} дБ (А)	114	114	116
Рівні звуку²			
Рівень звукового тиску у вусі оператора, дБ (А)	101	100,1	101,3

¹ Примітка 1. Рівень шумового випромінювання в навоколишнє середовище, що вимірюється потужністю звуку (L_{WA}), відповідно до стандарту EN 60335-2-72.

² Примітка 2. Рівень звукового тиску відповідно до стандарту EN 60335-2-72. Очікувана похибка вимірювання: 1,5 дБ (А).

CG 200	Електричний двигун	Бензиновий двигун 5 к. с.	Бензиновий двигун 9 к. с.
Рівні вібрації, a_{rv}^3			
Права ручка, m/s^2	6,6	12,8	10,1
Ліва ручка, m/s^2	4,4	11,0	9,8

Сервіс

Обслуговування виробу



УВАГА: Будь-який ремонт може проводити тільки уповноважений майстер.

Для швидкої доставки запасних частин без втрати часу дуже важливо надавати з кожним замовленням інформацію, вказану на прикріпленій до виробу таблиці з паспортними даними, і номер частини, яку має бути замінено.

Декларація відповідності ЄС

Декларація відповідності ЄС – бензиновий двигун

Husqvarna AB, SE-561 82, Гускварна, Швеція, телефон: +46-36-146500, заявляє під свою виключну відповідальність, що розпушувач Husqvarna CG 200 (з паливним двигуном) із серійними номерами за 2010 рік і пізніше (рік зазначено нешифрованим текстом на таблиці з паспортними даними перед серійним номером) відповідає вимогам ДИРЕКТИВИ РАДИ ЄС:

Бензиновий двигун

- 2006/42/ЄС «Про механічне обладнання» від 17 травня 2006 р.
- 2014/30/EU «Про електромагнітну сумісність» від 26 лютого 2014 р.
- 2000/14/ЄС. «Про випромінювання шуму до навколишнього середовища» від 8 травня 2000 р.

Застосовано такі стандарти: EN ISO 12100:2010, CISPR 12:2007 + A1:2009, EN 50012:2008 + A1:2009, 60335-2-72:2012, EN ISO 14982:2009.

Гускварна, 11 вересня 2017 р.

Йоакім Ед (Joakim Ed),

директор міжнародного відділу НДДКР

Будівельне обладнання Husqvarna AB

(Уповноважений представник компанії Husqvarna AB, що відповідає за технічну документацію.)

³ Примітка 3. Рівень вібрації відповідає стандарту EN 60335-2-72. Вказані дані щодо рівня вібрації мають стандартну статистичну розбіжність (стандартне відхилення) у $1,5 m/s^2$.

Декларація відповідності ЄС – електричний двигун

Husqvarna AB, SE-561 82, Гускварна, Швеція, телефон: +46-36-146500, заявляє під свою виключну відповідальність, що розпушувач Husqvarna CG 200 (з електричним двигуном) із серійними номерами за 2010 рік і пізніше (рік зазначено нешифрованим текстом на табличці з паспортними даними перед серійним номером) відповідає вимогам ДИРЕКТИВИ РАДИ ЄС:

Електричний двигун

- 2006/42/ЄС «Про механічне обладнання» від 17 травня 2006 р.
- 2014/30/EU «Про електромагнітну сумісність» від 26 лютого 2014 р.
- 2014/35/EU «Електричне обладнання, призначене для використання в певних межах напруги» від 26 лютого 2014 р.
- 2011/65/EU «Про обмеження використання деяких небезпечних речовин» від 8 червня 2011 р.
- 2000/14/ЄС. «Про впромінювання шуму до навколишнього середовища» від 8 травня 2000 р.

Застосовано такі стандарти: EN ISO 12100:2010, EN 55014-1:2007 + A1:2009 + A2:2011, EN 55014-2:2015, EN 61000-3-2:2014, 61000-3-11:2014, 60335-1:2012, 60335-2-72:2012.

Гускварна, 11 вересня 2017 р.

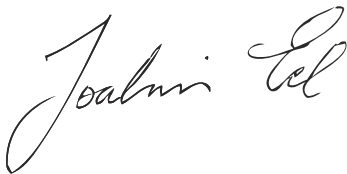

Йоакім Ед (Joakim Ed),

директор міжнародного відділу НДДКР

Будівельне обладнання Husqvarna AB

(Уповноважений представник компанії Husqvarna AB, що відповідає за технічну документацію.)

İçindekiler

Giriş.....	16	Sorun giderme.....	25
Güvenlik.....	19	Taşıma, depolama ve atma.....	26
Montaj.....	21	Teknik veriler.....	26
Kullanım.....	22	Servis.....	27
Bakım.....	24	AB Uyumluluk Bildirimi.....	27

Giriş

Ürün açıklaması

Beton, asfalt, boya ve diğer kaplamalar, yapıştırıcı ve çelik üzerinde kullanılır ve bu kılavuzda belirtilmeyen bir amaç için kullanılmamalıdır.

Kullanım amacı

Kazıma, ufalama, oluk açma, desen oluşturma ve temizleme için.

Ürüne genel bakış

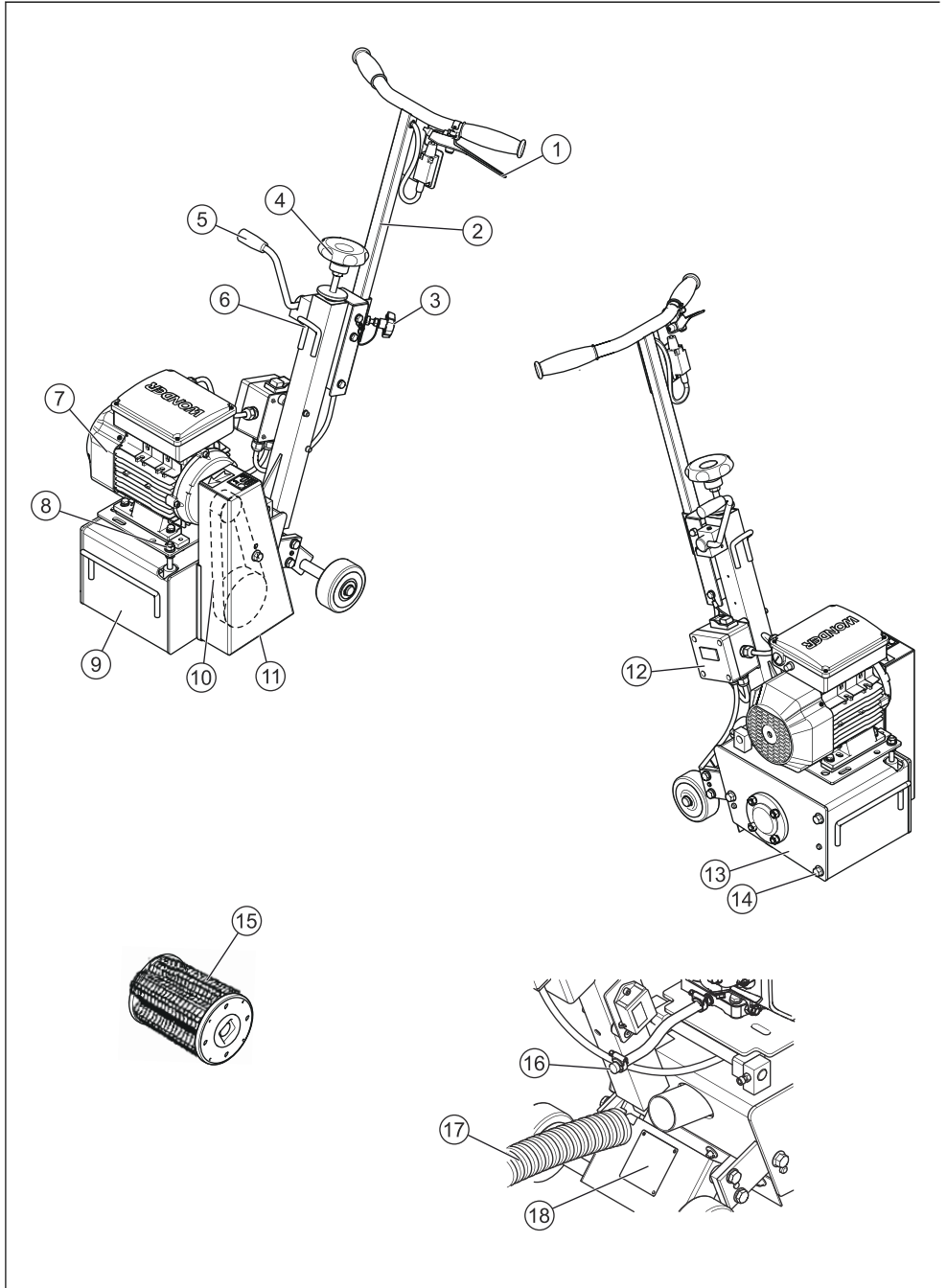

1. Güvenlik kolu (operatör varlığı kontrolü)
2. Direksiyon mili
3. Mil ayarlama düğmesi
4. Derinlik ayarlama düğmesi (mm)
5. Hızlı kaldırma/indirme kolu
6. Kaldırma halkası
7. Motor / Elektrik Motoru
8. Kayış gerici
9. Şasi
10. Şanzıman
11. Kayış koruyucusu
12. Açma / kapama anahtarı
13. Tambur koruma plakası
14. Tambur koruması bağlantı elemanları
15. 200 mm genişliğinde tambur
16. Tahliye uzatması
17. Toz tahliye hortumu
18. Tıp plakası



UYARI! Kesim sırasında toz oluşur, solunursa sağlığa zararlı olabilir. Onaylanmış bir solunum maskesi kullanın. Egzoz dumanlarını solmayın. Daima iyi havalandırma koşulları sağlayın.



Dikkat, kesilme tehlikesi.



Düşük hız.



Yüksek hız.



Jikle kontrolü.



Çevreyle ilgili işaretler. Ürün veya ambalajı üzerinde bulunan semboller, bu ürünün evsel atık olarak değerlendirilemeyeceğini belirtir. Bunun yerine, elektrikli ve elektronik ekipman kurtarma için uygun bir geri dönüşüm istasyonuna gönderilmelidir. Bu ürüne doğru önemin verilmesini sağlayarak, çevreye ve insanlara olabilecek potansiyel negatif etkisini önlemeye yardımcı olabilirsiniz, aksi takdirde bu ürünün yanlış atık yönetimi durumunda negatif etkiler meydana gelebilir. Bu ürünün geri dönüşümü hakkında daha ayrıntılı bilgi için belediyenize, mahallenizdeki atık hizmetine veya ürünü satın aldığınız mağazaya danışın.

Ürün üzerindeki diğer simgeler/etiketler belirli bölgelerin özel sertifikalandırma gereksinimleri ile ilgilidir.

Ürün üzerindeki semboller



UYARI! Bu ürün hatalı veya dikkatsizce kullanılırsa tehlikeli bir alet olabilir ve operatörün veya diğer kişilerin ciddi ya da ölümcül bir şekilde yaralanmalarına neden olabilir.



Lütfen ürünü ilk kullanımdan önce kullanım talimatlarını okuyun.



Bu simge ürünün geçerli Avrupa direktifi ile uyumlu olduğunu gösterir.



Kişisel koruyucu ekipman giyin. Talimatlar için bkz. *Kişisel koruyucu ekipman sayfa: 20.*



Çevreye Avrupa Birliği Direktifine uygun gürültü emisyonu Ürünün emisyonu Teknik veriler bölümünde ve etiketin üstünde belirtilmektedir.



Sıcak yüzey.

Tip plakası

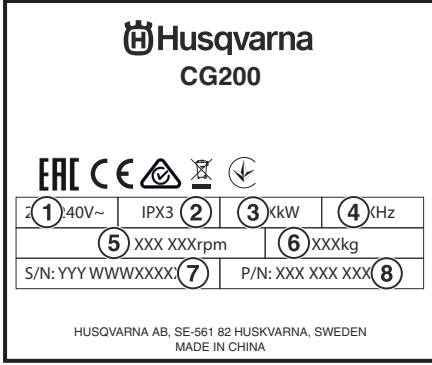

1. Voltaj güç kaynağı
2. Suya dayanıklı
3. Nominal motor gücü
4. Frekans
5. Devir/dakika
6. Brüt araç ağırlığı
7. Üretim tarihi, yıl, hafta, seri numarası
8. Ürün numarası

Ürün sorumluluğu

Tüm ürünler fabrikadan çıkmadan titiz bir kontrol programından geçer ve her şey dikkatle kontrol edilir. Talimatları izleyerek ürününüzün normal çalışma

koşullarında uzun kullanım ömrüne sahip olmasını sağlayabilirsiniz.

Üretici, hatalı kullanım veya üreticinin orijinal teknik özelliklerine uymayan tüm modifikasyon, değişiklik veya güç verme yöntemlerinden kaynaklanan herhangi bir kayıp ve zarardan kesinlikle sorumlu tutulamaz.

Bu belgedeki kullanıcı tavsiyeleri ve yedek parçalar temsil amaçlıdır ve yükümlülük oluşturmaz. Hata veya eksik olması durumunda, teslimat sırasında veya ürünün tasarımı veya kullanımından kaynaklanan hasar olduğunda garanti verilmeyecektir. Ürünlerimizin kalitesi bizim için çok önemlidir ve uyarı yapmadan bu ürünleri iyileştirmek için teknik değişiklik yapma hakkımız saklıdır.

Güvenlik

Güvenlik tanımları

Kullanım kılavuzundaki önemli kısımları vurgulamak için uyarılar ve notlar kullanılmıştır.



UYARI: Kılavuzdaki talimatlara uyulmadığı takdirde operatör veya çevredeki kişiler için ciddi yaralanma veya ölüm tehlikesi varsa kullanılır.



DİKKAT: Kılavuzdaki talimatlara uyulmadığı takdirde ürünün, diğer malzemelerin veya çevrenin zarar görme riski olduğunda kullanılır.

Not: Belirli bir durumda bilgi verilmesi gerektiğinde kullanılır.

Genel güvenlik talimatları



UYARI: Lütfen kullanım kılavuzunu dikkatle okuyun ve ürünü kullanmadan önce talimatları anladığınızdan emin olun.



UYARI: Lütfen motor ile birlikte verilen motor kullanma kılavuzunu okuyun ve ürünü kullanmadan önce talimatları anladığınızdan emin olun.

Ürün talimatlara uygun çalışma koşullarında güvenli ve güvenilir bir hizmet sağlayacak şekilde tasarlanmıştır ancak kullanıcı açısından tehlike ve hasar riski oluşturabilir. Bu nedenle aşağıdakileri garanti etmek için sahada düzenli kontrol yapılması gereklidir:

- Teknik açıdan mükemmel durumda olması (kullanım amacına uygun kullanılması ve güvenliği olumsuz

etkileyen tüm tehlikelerin dikkate alınması ve arızaların giderilmesi).

- Ürün üzerindeki uyarı ve talimatlara uyulması (uygun kişisel korunma, doğru kullanım, genel güvenlik talimatları gibi).
- **Ürün fiziksel, duyuşsal veya zihinsel engelli kişiler veya deneyimsiz ve bilgisiz kişiler (çocuklar dahil) tarafından kullanılmamalıdır.**
- **Çocukların cihaz ile oynamalarına izin verilmemelidir.**
- Ürünün ticari amaçla kullanılması.



UYARI: Besleme kablosunun döner fırçalara temas etmesine izin vermeyin.

Not: İşyerinde her zaman kullanım kılavuzu bulunmalıdır. Ürünü takan veya kullanan herkes tarafından okunmalı ve kullanılmalıdır. Maksimum güvenlik için ürünün kullanıldığı ülkede geçerli olan zorunlu teknik düzenlemelere uyulmalıdır.

Montaj için güvenlik talimatları

Üreticinin orijinal tamburları kullanılmalıdır. Şekli, boyutu ve bağlantı şekli ürüne uymayan başka bir tambur kullanmayın.

Parçaların uygun şekilde sabitlendiğinden (anormal titreşim olmadan) ve doğru şekilde birleştirildiğinden emin olun.

Güvenlik açısından olumsuz ve üreticiden izni alınmayan hiçbir değişiklik, dönüşüm veya ekleme yapılmamalıdır.

Kullanım için güvenlik talimatları



UYARI: Bu bölümde, ürün kullanımıyla ilgili temel güvenlik talimatları açıklanmıştır. Bu bilgi profesyonel beceri ve deneyimin yerine geçemez. Kendinizi kullanımla ilgili güvensiz hissettiğiniz bir durumda kalırsanız çalışmayı bırakın ve uzman tavsiyesi alın. Bayinizle, servis nokتانızla veya deneyimli bir kullanıcıyla irtibata geçin. Emin olmadığınız hiçbir işlemi gerçekleştirmeyi denemeyin!



UYARI: Motor çalıştırıldığında alet mili döner.



UYARI: Sıcak susturucuya dikkat edin. Eldiven/güvenlik ekipmanları kullanın.

Bu ürün çalışmaya başlamadan önce kılavuzu okumuş ve anlamış olan yetkin personel (yetkinlikler, yaş, eğitim) tarafından kullanılmalıdır. Tüm elektrik, mekanik ile ilgili veya diğer sorunlar yetkili bir bakım mühendisi

(elektrikçi, bakım müdürü, yetkili bayi gibi) tarafından kontrol edilmelidir.

- Ürünü teslim aldığınızda durumunu kontrol edin.
- Ürünü her zaman temiz tutun.
- Çalışırken her zaman dikkatli olun.

Elektrik güvenliği

Bu ürün her zaman doğru elektrik güç kaynağı ile çalıştırılmalıdır.



UYARI: Elektrik ile çalışan ürünlere her zaman elektrik çarpması riski vardır. Elverişsiz hava koşullarından ve paratonerlerle ve metal cisimlerle vücut temasından kaçınınız. Hasarı önlemek için her zaman Kullanım Kılavuzundaki talimatlara uyun. Fiş veya kablo hasar görmüşse kesinlikle ürünü prize takmayın.



UYARI: Yanlış bağlantı, elektrik şoku riskine yol açabilir. Cihazın gerekli şekilde nasıl topraklanacağından emin değilseniz yetkili bir elektrik teknisyenine danışın. Fişi değiştirmeyin. Fişi prize takamazsanız yetkili bir elektrik teknisyeni tarafından takılmış uygun bir priz bulun. Yerel yönetmeliklere ve kurallara uydüğunuzdan emin olun. Topraklama talimatlarını tam olarak anlayamazsanız yetkili bir elektrik teknisyenine danışın.

- Motora bakım yapıldığını (içten yanmalı motor), besleme kablosunun ve uzatma kablosunun (elektrik motoru için) durumunu düzenli olarak kontrol edin.
- Şebeke voltajını kontrol edin. Bkz. *Ekipman teknik verileri sayfa: 26*.
- Motorun 100 m'den kısa, 4 mm² iletken kesit alanı olan elektrik kabloları ile bağlı olduğunu kontrol edin. Bu uzunluğun üzerindeyse kesit alanını iki katına çıkarın.



UYARI: Asla hasarlı kablolar kullanmayın. Hasarlı kablolar ciddi ve ölümlü sonuçlanabilecek yaralanmalara neden olabilir.



DİKKAT: Motor performansının yüksek olması, doğru voltaja bağlıdır. Çok uzun ve/veya çok küçük boyutlu uzatma kabloları, yük altında motora giden gücün azalmasına neden olur.

Kişisel koruyucu ekipman



UYARI: Ürünü her kullandığınızda, onaylanan kişisel koruyucu ekipmanları kullanmalısınız. Kişisel koruyucu ekipman yaralanma riskini ortadan kaldırmaz, ancak bir kaza durumunda yaralanmanızı

ciddiyetini azaltacaktır. Doğru ekipmanı seçmek için satıcınızdan yardım isteyin.



UYARI: Testere, kazıyıcı ve karot gibi malzemeyi zımparalayan veya şekillendiren ürünlerin kullanımı sağlığa zararlı kimyasallar içeren tozların ve buharların üretilmesine neden olabilir. İşlem yapacağınız malzemenin yapısını kontrol edin ve uygun bir solunum maskesi kullanın. Uzun süre gürültüye maruz kalınması sürekli işitme bozukluğuna yol açabilir. Her zaman onaylı kulak koruma ekipmanı kullanın. Kulak koruma ekipmanı taktığınızda, uyarı sinyalleri veya bağırma seslerini dinleyin. Motor durur durmaz kulak koruma ekipmanınızı hemen çıkarın.

Her zaman aşağıdakileri kullanın:

- Onaylı koruyucu kask.
- Kulak koruma ekipmanı.
- Onaylı koruyucu gözlük. Yüz maskesi kullandığınızda onaylı koyucu gözlüğü de takmanız gerekir.
- Solunum maskesi.
- Ağır hizmet tipi, sıkı şekilde kavrayan eldivenler.
- Hareket özgürlüğü sağlayan tam oturan, rahat ağır hizmet giysileri.
- Çelik parmak ucu ve kaymaz tabanlı botlar.
- Her zaman yakında ilk yardım kiti bulundurun.

Yakıt güvenliği

Yakıt ve yağ seviyesi düzenli olarak kontrol edilmelidir. Gerekliyse motor üreticisinin kılavuzuna bakın.



UYARI: Çalışma koşullarını ve sağlık ve güvenlik açısından dikkate alın.



UYARI: Motorun kapalı veya iyi havalandırılmamış bir alanda kullanılması, boğulma veya karbon monoksit zehirlenmesi nedeniyle ölüme neden olabilir. Bir metreden (3 ft) derin hendek veya kanallarda çalışırken, uygun hava sirkülasyonu sağlamak için fan kullanın.



UYARI: Yakıt ve yakıt buharı kolayca tutuşabilir ve solunduğunda veya ciltle temas etmesine izin verildiğinde ciddi yaralanmalara neden olabilir. Bu nedenle, yakıtla işlem yapılırken dikkatli olun ve yeterli havalandırma olduğundan emin olun. Motordan gelen egzoz dumanları sıcaktır ve bir yangına neden olabilecek kıvılcımlar içerebilir. Ürünü hiçbir zaman kapalı yerlerde veya yanıcı maddelerin yakınında çalıştırmayın!



UYARI: Yakıtın yakınındayken hiçbir zaman sigara içmeyin veya sıcak cisimler bulundurmayın.

Bakım için güvenlik talimatları



UYARI: Kontrol ve/veya bakım, motor kapalı ve fiş çekili iken yapılmalıdır.



DİKKAT: Tamburun kontrolü, yan plaka üzerinden gerçekleştirilir. Ürünün arkaya doğru gidon üzerine yatırılması, yağ sızıntısına ve hasara neden olur.

Bakım aralıklarına uyulmasını, düzenli kontrollerin yapılmasını ve onarım ve bakım için yalnızca orijinal yedek parçaların kullanılmasını öneririz.

Montaj

Genel



UYARI: Ürün kapatılmalı ve güç kablosu prizden çıkarılmalıdır.

Tamburları değiştirmek için

1. Üç adet vidayı sökün.
2. Yan plakayı sökün.

3. Tamburu takın ve mili üzerinde kaydırın.

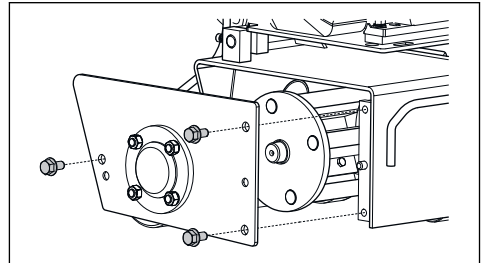

Toz tahliyesini bağlamak için

Toz miktarını minimuma indirmek için her zaman elektrikli süpürge kullanın. Elektrikli süpürge

filtrelerin sağlam ve temiz olduğundan emin olun.
Çalışma sırasında toza dikkat edin.

1. Toz tahliyesini (1) ürüne bağlayın.

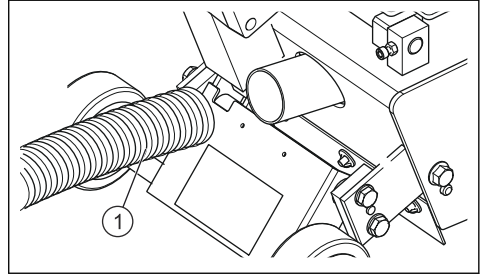

Kullanım

Giriş



UYARI: Lütfen kullanım kılavuzunu dikkatle okuyun ve ürünü kullanmadan önce talimatları anladığınızdan emin olun.



UYARI: Kişisel koruyucu ekipman giyin. Talimatlar için bkz. *Kişisel koruyucu ekipman sayfada: 20.*



UYARI: Çalışma alanında yetkili olmayan kişilerin olmadığından emin olun, aksi halde ciddi yaralanmalar olabilir.



UYARI: Ürünün doğru monte edildiğini ve herhangi bir hasar belirtisi göstermediğini kontrol edin.



DIKKAT: Ekipman EN61000-3-11 gereksinimlerini karşılar ve şebekeye bağlanması belirli koşullara bağlıdır. Elektrik şirketine danışarak bağlantı yapılabilir. Ekipman yalnızca empedansı 0,26 Ohm altındaki bir şebeke güç kaynağına bağlanır. Arabirim noktasındaki sistem empedansı, elektrik şirketinden öğrenilebilir.

Şebeke güç kaynağının sistem empedansı daha yüksekse ekipman çalıştırıldığında kısa voltaj düşüşleri görülebilir. Bu da başka ürünlerin çalışmasını etkileyebilir, örneğin ışıklar yanıp sönebilir.

Başlatmak için



DIKKAT: Operatör, ürünün arkasında durmalı ve iki eli de gidonlarda olmalıdır. Dönen araç ile aranızda güvenli bir mesafe bırakın. Çalışma alanında veya kesilecek malzemeden boru veya elektrik kablosu geçmediğinden emin olun. Motor çalışırken ürünün başından ayrılmayın.

Not: Ürün devreye girdiğinde, tambur çalıştığı için ileriye hareket edecektir.

1. Ürünü başlatmak için direksiyon milindeki operatör varlığı kontrol kolunu tutun.
2. Operatör varlığı kontrol kolu (1) bırakılırsa motor durur.

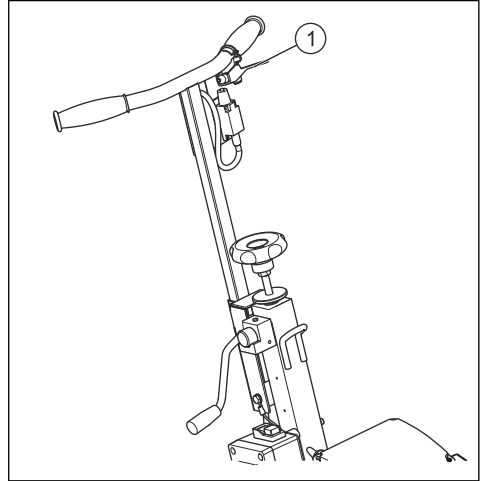

3. Düzenli olarak doğru şekilde çalıştığını kontrol edin. Olduğu yere kıllitemeyin.

Yakıtla çalışan ürünleri başlatmak için

1. Motoru çalıştırmak için motor üreticisinin kılavuzuna bakın.
2. Motorun ısınmasını bekleyin.

Elektrikli ürünleri başlatmak için

1. Ürünü çalıştırmak için motor çalıştırma anahtarını ON(I) konumuna getirin.

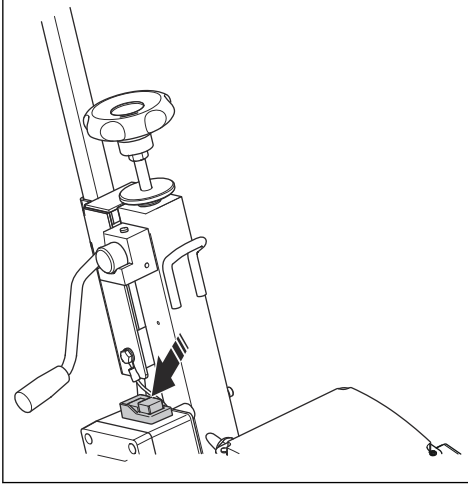

Ürünü durdurmak için

1. Ürünü durdurmak için operatör varlığı kontrol kolunu (1) bırakın.

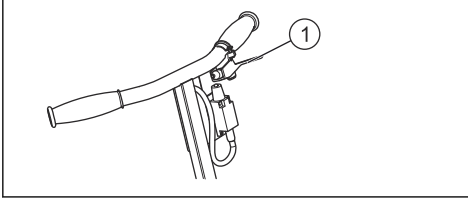

Bir kesme kafası seçmek için

Farklı durumlarda farklı kesme kafaları kullanılabilir. Genel olarak üç farklı kesme kafası kullanabilirsiniz: yıldız kesme kafası, kiriş tipi kesme kafası ve karbit kesme kafası.

- Yıldız kesme kafası epoksi boya, yağ ve kaplamalar, tutkal ve termoplastik yol işaretlerini temizlemek veya çıkarmak için kullanılabilir.
- Kiriş tipi kesme kafası asfalt ve betonun hafif hazırlığı, rampa gibi yüzeylerdeki kaymayı engelleme amaçlı olukların temizlenmesi, çelik üzerinde kireç temizliği ve çizgi çekilmeye hazır yolların temizlenmesi için kullanılabilir.
- Asfalt ve betona doku kazandırmak için karbit kesme kafasını kullanın.

Betonu işlemek

Not: Kesme derinliği maksimum 3 mm'dir (1/8 inç), daha derin kesimler için birden fazla geçiş yapın.

1. Betonun yapısına bağlı olarak ürünü birkaç kez geçirin.
2. Betonun kontrol edin ve istediğiniz sonuç elde edildiğinde işlemeyi durdurun.

Kesme derinliğini ayarlamak

Kesme derinliği ihtiyaca bağlı olarak ayarlanabilir.

1. Vidayı (2) etkileyecek olan volanı (1) ayarlayın.

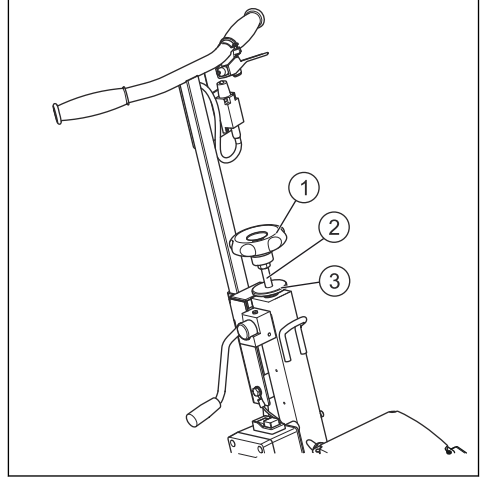

2. Vidayı kilitlemek ve kesme derinliğini sabitlemek için somunu (3) çevirin.

Tamburu devreden çıkarmak ve devreye almak için

1. Tamburu devreden çıkarmak için kolu (1) geriye doğru çekin.

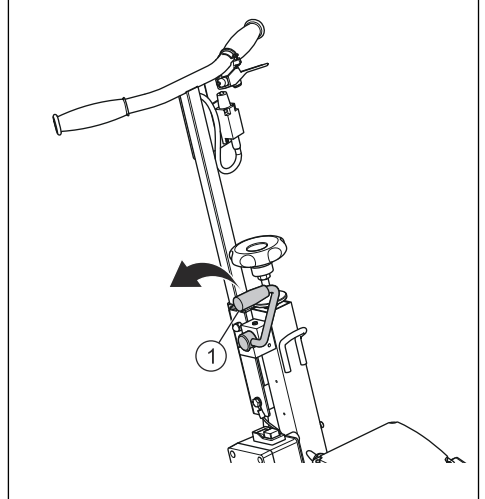

2. Tamburu devreye almak için kolu (1) ileriye doğru itin.

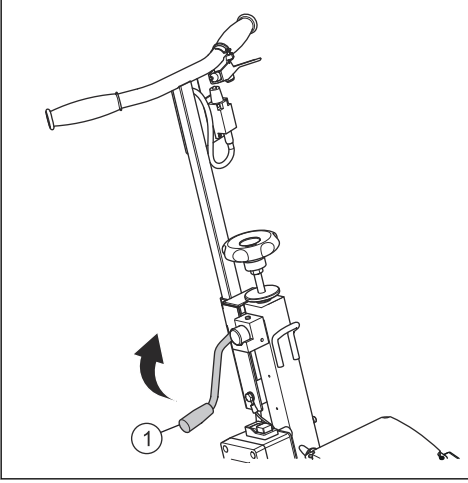

Bakım

Giriş



UYARI: Bakım yapmadan önce ürünü elektrik şebekesinden ayırın.



DİKKAT: Aletlerin bakımını dikkatli bir şekilde yapın.

Çalışmadan önce kontrol etmek

1. Motor yağını kontrol edin.
2. Somun veya cıvataların gevşek olmadığından emin olmak için genel bir kontrol yapın.

Çalışmadan sonra kontrol etmek.



DİKKAT: Geçerli düzenlemelere uygun şekilde eski yağı bertaraf edin.

1. Ürünü temizleyin.

2. Dingil (1), derinlik ayarlama rulmanı (2) ve makaralı rulmanlardaki (3) gres memelerini yağlayın.

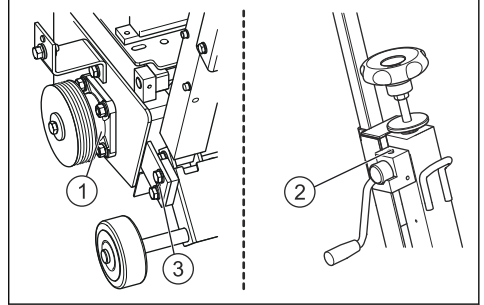

3. Motor yağının değişimi için motor kılavuzuna bakın.

4. Motor yağını tahliye etmek için tahliye çıkışına (1) bir huni yerleştirin.

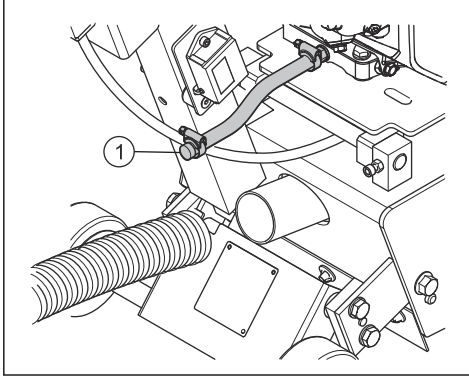

1. Kayış gerginliğini her hafta kontrol edin.
2. Kayış gerginliğini ayarlamak için kilitleme somununun (1) ve somunu (2) sıkın. Fazla sıkmayın.

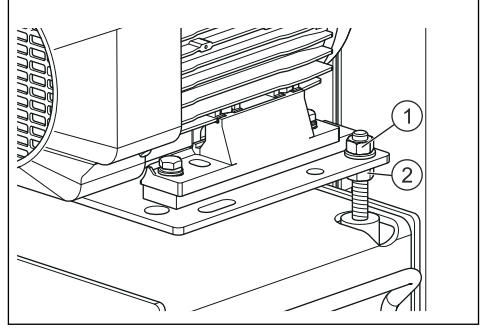

Kayış gerginliğini kontrol etmek için



UYARI: Hiçbir zaman kayışları orijinal gerginliğinin üzerine ayarlamayın.

Sorun giderme

Ekipmanlarda sorun giderme

Hatalı çalışma durumunda çözüm bulmak için aşağıdaki tablolara bakın.



UYARI: Kontrol ve/veya bakım, motor kapalı ve fiş çekili iken yapılmalıdır.

SORUNLAR	NEDENLER	ÇÖZÜMLER
Motor veya tambur dönmüyor	Doğru şekilde takılmamış veya kablo hasarlı	Güç kaynağının doğru şekilde takıldığını (fiş, uzatma kablosu gibi) kontrol edin. Besleme kablosunu kontrol edin.
	Şebeke voltajı yok	Test edin veya bir elektrikçiye test ettirin (devre kesici, fiş gibi parçalar).
	Anahtar arızalı, motor kablosu hasarlı	Bir elektrikçiye kontrol ettirin veya servis bölümüne başvurun.
	Motor arızalı (güç yok, kötü koku)	Motorun değişimi için servis bölümüne başvurun.
	Çalışmıyor (benzinli motor)	Motor durduysa motor servis talimatlarına bakın veya satış sonrası servis bölümüne başvurun. Bujinin arızalı veya yerinden çıkmış olup olmadığını kontrol edin.
	Kayış kopmuş	Değişim için yedek parça bölümüne başvurun.
Zor çalıştırma	Tambur yere sürtmektedir	Daha kolay çalıştırabilmek için tamburu kurtarın.
	Motor çalıştırma kapasitörü	Kapasitörü değiştirin.

SORUNLAR	NEDENLER	ÇÖZÜMLER
Ani hareketler ve yüksek titreşim ile etkisiz çalışma	Tambur çok aşağıda	Tambur (ufalayıcı) tertibatını kontrol edin. Tambur veya kesicileri, fırçayı ve diğer parçaları değiştirin.
	Aletler aşınmış	
	Oluk veya ufalayıcı anormal titreşime neden oluyor	Dört mil üzerindeki kesicilerin dönüşünü kontrol edin. Tambur veya kesicileri değiştirin.
	Kesici aşınması normal değil	

Taşıma, depolama ve atma

Taşıma

Ürünü taşırken aşağıdaki noktalara dikkat edin.

- Direksiyon milinin yüksekliği, düğmeyi (1) çevirerek ayarlanabilir.

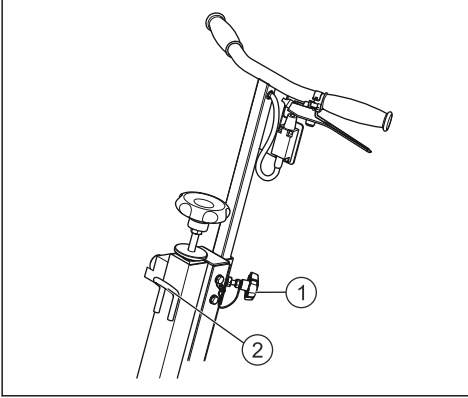

- Çalışma sahasına kurduktan sonra, üç tekerleği üzerine iterek ürün, motoru çalıştırmadan hareket ettirilebilir.
- Kaldırma halkası (2) ürünün kaldırılabilmesini sağlar.

Saklama



UYARI: Kuru bir yerde, dik olarak ve çocukların erişemeyeceği şekilde saklayın.

Atma

Ürün bozulduğunda ve hurdaya alınacağı zaman, geçerli yönetmeliklere uygun olarak aşağıdakiler bertaraf edilmelidir.

- Motor: Alüminyum(AL), Çelik (AC), Bakır (CU), Poliamid (PA)
- Ürün: Çelik sac (AC), Dökme demir (FT), Alüminyum (AL)

Teknik veriler

Ekipman teknik verileri

CG 200	Elektrikli	Benzinli 5 hp	Benzinli 9 hp
Kesme derinliği, maks., mm	13	13	13
Kullanılan çalışma genişliği, mm	200	200	200
Nominal Voltaj (V)	220-240	Geçerli değil	Geçerli değil
Ağırlık (yakıt yok, yağ yok, aletler hariç) kg	58	54	64
Boyutlar (U x G x Y), mm	780 x 475 x 730	780 x 470 x 730	840 x 530 x 730
Tambur dönüş devri (maksimum yüksüz değer), dev/dak	1350	1350	1350

CG 200	Elektrikli	Benzinli 5 hp	Benzinli 9 hp
Dişli kutusu tahrik motoru yağı, Kalite/Standart	Motor üreticisinin kılavuzuna bakın	Motor üreticisinin kılavuzuna bakın	Motor üreticisinin kılavuzuna bakın
Gürültü yayma⁴			
Ses gücü seviyesi, ölçülmüş dB(A)	112	113	114
Ses gücü seviyesi, L _{WA} dB (A) garantili	114	114	116
Ses seviyeleri⁵			
Operatörün kulağında ses basıncı düzeyi, dB (A)	101	100,1	101,3
Titreşim seviyeleri, a_{hv}⁶			
Sağ kol, m/sn ²	6,6	12,8	10,1
Sol kol, m/s ²	4,4	11,0	9,8

Servis

Ürün servisi



DİKKAT: Her tür tamirat yetkili tamirciler tarafından yapılmalıdır.

Yedek parçaların hızla temin edilmesi ve zaman kaybını önlemek için her siparişte ürün üzerindeki üretici plakasında bulunan veriler ve değiştirilecek parçanın numarası mutlaka verilmelidir.

AB Uyumluluk Bildirimi

EC Uyumluluk Bildirimi - Benzinli

Husqvarna AB, SE-561 82 Husqvarna, İsveç, Tel: +46-36-146500, yegane sorumlu olarak, 2010 ve sonrası tarihli ve seri numaralı (yıl ve seri numarası, nominal değerler plakasında açıkça belirtilmiştir) Husqvarna CG 200 adlı kazıcının (yakıtlı çalışan model) KONSEY YÖNERGESİ gereksinimleri ile uyumlu olduğunu bildirir:

Benzin

- 17 Mayıs 2006, "makinelere ilgili" 2006/42/EC
- 26 Şubat 2014, "elektromanyetik uyumlulukla ilgili" 2014/30/EU
- 8 Mayıs 2000, "çevredeki gürültü emisyonları ile ilgili" 2000/14/EC.

Aşağıdaki standartlar uygulanmıştır: EN ISO 12100:2010, CISPR 12:2007 + A1:2009, EN 50012:2008 + A1:2009, 60335-2-72:2012, EN ISO 14982:2009.

Husqvarna, 11 Eylül 2017 Salı

⁴ Not 1: Çevredeki gürültü emisyonları, EN 60335-2-72 standardına uygun şekilde ses gücü (L_{WA}) olarak ölçülmüştür.

⁵ Not 2: Ses basıncı seviyesi EN 60335-2-72'ye göre ölçülmüştür. Beklenen ölçüm değişkenliği 1,5 dB(A).

⁶ Not 3: EN 60335-2-72'ye göre titreşim seviyesi. Titreşim düzeyi için bildirilen verilerin tipik istatistik dağılımı (standart sapması) 1,5 m/s² şeklindedir.

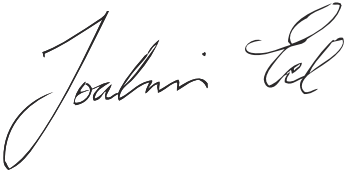

Joakim Ed

Uluslararası Ar-Ge Direktörü

İnşaat Ekipmanı Husqvarna AB

(Husqvarna AB yetkili temsilcisi ve teknik dokümantasyon sorumlusu).

EC Uyumluluk Bildirimi - Elektrikli

Husqvarna AB, SE-561 82 Husqvarna, İsveç, Tel: +46-36-146500, yegane sorumlu olarak, 2010 ve sonrası tarihli ve seri numaralı (yıl ve seri numarası, nominal değerler plakasında açıkça belirtilmiştir) Husqvarna CG 200 adlı kazıcının (elektrikli model) KONSEY YÖNERGESİ gereksinimleri ile uyumlu olduğunu bildirir:

Elektrikli

- 17 Mayıs 2006, "makinelere ilgili" 2006/42/EC
- 26 Şubat 2014, "elektromanyetik uyumlulukla ilgili" 2014/30/EU
- 26 Şubat 2014, "belirli voltaj sınırları içinde kullanım için tasarlanan elektrikli ekipmanla ilgili" 2014/35/EU
- 8 Haziran 2011, "belirli tehlikeli maddelerin kısıtlanmasına ilişkin" 2011/65/EU
- 8 Mayıs 2000, "çevredeki gürültü emisyonları ile ilgili" 2000/14/EC.

Aşağıdaki standartlar uygulanmıştır: EN ISO 12100:2010, EN 55014-1:2007 + A1:2009 + A2:2011, EN 55014-2:2015, EN 61000-3-2:2014, 61000-3-11:2014, 60335-1:2012, 60335-2-72:2012.

Husqvarna, 11 Eylül 2017 Salı

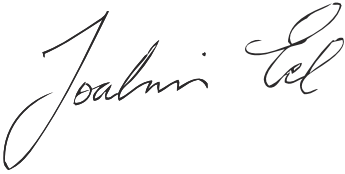

Joakim Ed

Uluslararası Ar-Ge Direktörü

İnşaat Ekipmanı Husqvarna AB

(Husqvarna AB yetkili temsilcisi ve teknik dokümantasyon sorumlusu).

CUPRINS

Introducere.....	29	Depanarea.....	38
Siguranță.....	32	Transportul, depozitarea și eliminarea.....	39
Asamblarea.....	35	Date tehnice.....	40
Funcționarea.....	35	Service.....	41
Întreținerea.....	38	Declarație de conformitate CE.....	41

Introducere

Descrierea produsului

Se va utiliza pe beton, asfalt, vopsea și alte materiale de acoperire, clei și oțel și nu trebuie utilizat în alte scopuri decât cele descrise în acest manual.

Domeniul de utilizare

Pentru scarificare, frezare, canelare, texturare și curățare.

Prezentarea generală a produsului

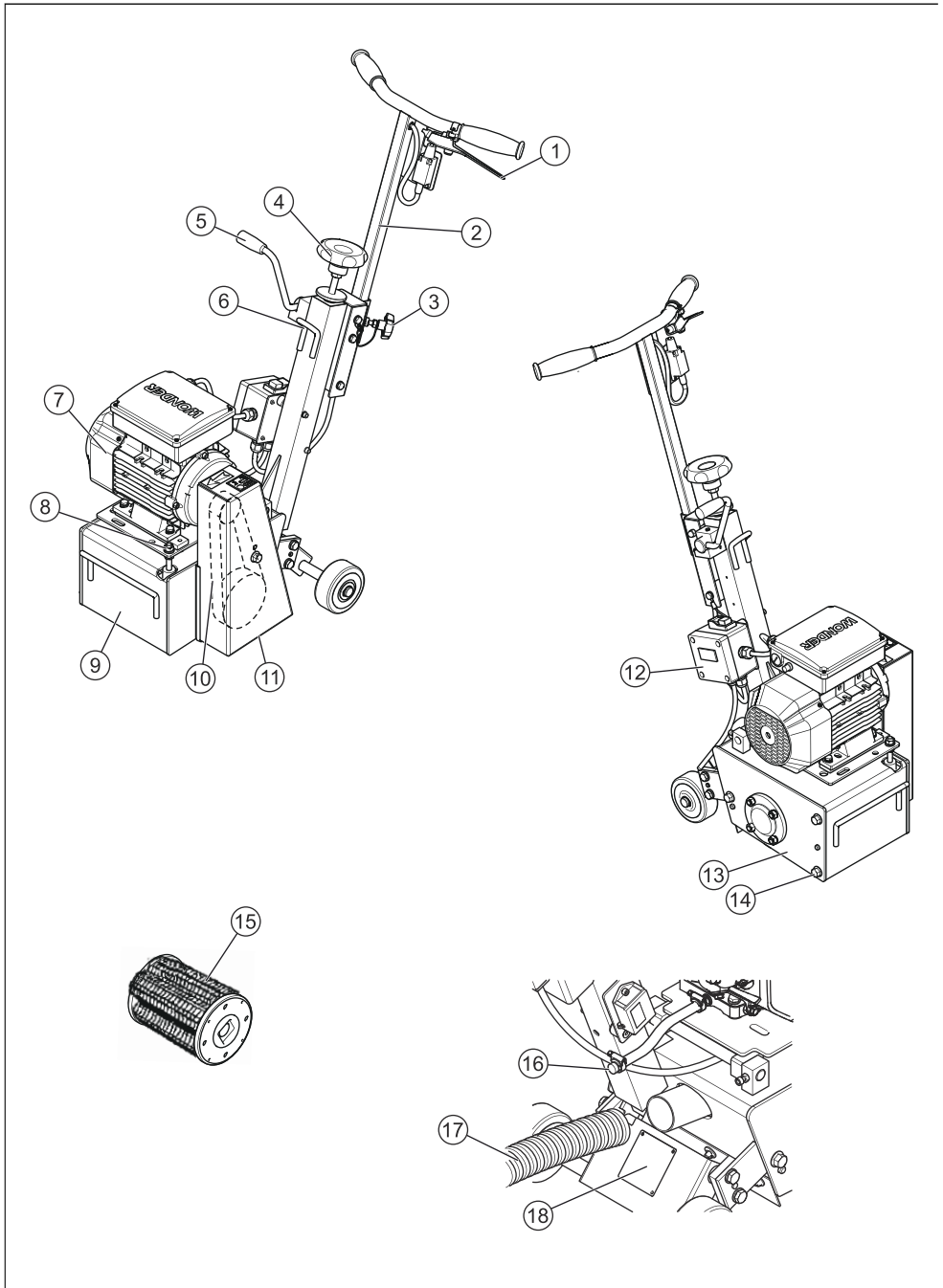

1. Manetă de siguranță (controlul prezenței operatorului)
2. Arbore de direcție
3. Buton de reglare a arborelui
4. Buton de reglare a adâncimii (mm)
5. Manetă de ridicare/coborâre rapidă
6. Ochi de ridicare
7. Motor
8. Întinzător de curea
9. Carcasă
10. Transmisie
11. Apărătoare curea
12. Întrerupător pornire/oprire
13. Placă apărătoare tambur
14. Sisteme de prindere apărătoare tambur
15. Tambur de 200 mm lățime
16. Extensie pentru scurgere
17. Furtun extragere praf
18. Plăcuță de identificare

Simbolurile de pe produs



AVERTISMENT! Dacă este utilizat incorect sau neatent, produsul poate fi periculos și poate provoca vătămări corporale grave sau mortale operatorului sau altor persoane.



Citiți instrucțiunile de utilizare înainte de utilizarea pentru prima dată a produsului.



Acest simbol indică faptul că produsul este în conformitate cu directiva europeană aplicabilă.



Utilizați echipamentul individual de protecție. Consultați *Echipamentul individual de protecție la pagina 34* pentru instrucțiuni.



Emisii de zgomot în mediu conform Directivei Comunității Europene. Nivelul de emisii al produsului este specificat în capitolul Date tehnice și pe etichetă.



Suprafață fierbinte.



AVERTISMENT! Se produce praf la tăiere, care poate cauza leziuni dacă este inhalat. Utilizați o mască de protecție aprobată. Evitați să inspirați gaze de eșapament. Asigurați întotdeauna o bună ventilație.



Atenție, pericol de tăiere.



Turație redusă.



Turație ridicată.



Aționare șoc.



Marcaje privind mediul înconjurător.

Simbolurile de pe produs sau de pe ambalaj indică faptul că acest produs nu poate fi tratat ca deșeu menajer. Trebuie trimis în schimb la o stație de reciclare corespunzătoare pentru recuperarea echipamentelor electrice și electronice. Asigurându-vă că aveți grijă de acest produs în mod corect, puteți contribui la neutralizarea impactului negativ potențial asupra mediului înconjurător și asupra persoanelor; în caz contrar, putând conduce la gestionarea incorectă a deșeurilor acestui produs. Pentru informații mai detaliate referitoare la reciclarea acestui produs, contactați autoritățile, serviciul pentru deșeuri menajere sau magazinul de unde ați achiziționat produsul.

Alte simboluri/etichete de pe produs se referă la cerințe de certificare specifice pentru anumite piețe.

Plăcuță de identificare

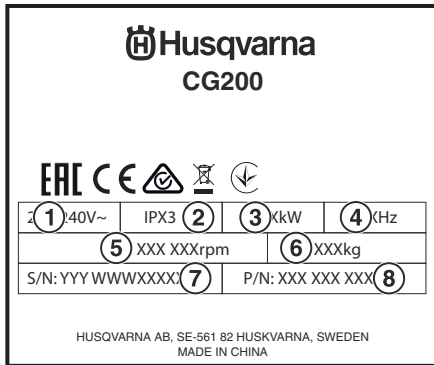

1. Tensiune sursă de alimentare
2. Impermeabil
3. Putere nominală de ieșire motor
4. Frecvență
5. Rotații pe minut
6. Greutate brută vehicul
7. Număr produs
8. Cod produs

Răspundere pentru produs

Înainte de a părăsi fabrica, fiecare produs trece printr-un program riguros de inspecție, unde toate componentele sunt minuțios verificate. Respectarea instrucțiunilor asigură o durată mare de utilizare a produsului, în condiții normale de operare.

Producătorul își declină orice responsabilitate pentru pierderi sau pentru daune rezultate ca urmare a utilizării eronate sau a oricărei modificări sau alimentări care nu se conformează specificațiilor originale ale producătorului.

Instrucțiunile pentru utilizator și piesele de schimb menționate în acest document sunt furnizate ca indicații și nu constituie o obligație. Nu se acordă garanție în caz de erori sau de omisiuni sau pentru daune produse în timpul livrării sau determinate de proiectarea sau de utilizarea produsului. Suntem foarte preocupați de calitatea produselor noastre și ne rezervăm dreptul de a aduce fără preaviz orice modificări tehnice, pentru a le îmbunătăți.

Siguranță

Definiții privind siguranța

Avertizările, atenționările și notele sunt utilizate pentru a desemna părți foarte importante din manualul operatorului.



AVERTISMENT: Se utilizează dacă există risc de vătămare sau de deces pentru operator sau pentru trecători, în cazul în care instrucțiunile din manual nu sunt respectate.



ATENȚIE: Se utilizează dacă există un risc de deteriorare a produsului, a altor materiale sau a zonelor învecinate, dacă instrucțiunile din manual nu sunt respectate.

Nota: Se utilizează pentru a furniza mai multe informații care sunt necesare într-o situație dată.

Instrucțiuni generale de siguranță



AVERTISMENT: Vă rugăm să citiți cu atenție manualul operatorului și să vă asigurați că înțelegeți instrucțiunile înainte de a utiliza produsul.



AVERTISMENT: Citiți cu atenție manualul de utilizare a motorului furnizat cu motorul și asigurați-vă că înțelegeți instrucțiunile înainte de a utiliza produsul.

Produsul este proiectat să asigure funcționare sigură și fiabilă, în condiții de operare corespunzătoare instrucțiunilor, dar poate prezenta pericole pentru

utilizator și riscuri de deteriorare; din acest motiv, este necesară o inspecție regulată la locație, pentru a asigura:

- Starea tehnică perfectă (a se utiliza în scopul pentru care a fost proiectat și ținând cont de toate riscurile, precum și corectarea oricărei defecțiuni care afectează siguranța).
- Respectarea avertismentelor și a instrucțiunilor marcate pe produs (protecție personală adecvată, utilizare corectă, instrucțiuni generale de siguranță etc.).
- **Produsul nu este destinat utilizării de persoane (inclusiv copii) cu capacități fizice, senzoriale sau mentale reduse sau cu lipsă de experiență și de cunoștințe.**
- **Copiii trebuie supravegheați, pentru a nu se juca cu aparatul.**
- Că produsul este pentru uz comercial.



AVERTISMENT: Nu permiteți intrarea în contact a firului de alimentare cu perile rotative.

Nota: Manualul operatorului trebuie să fie întotdeauna disponibil la locul de muncă. Acesta trebuie citit de orice persoană care instalează sau utilizează produsul. Pentru maximum de siguranță, trebuie de asemenea respectate reglementările tehnice obligatorii în țara de utilizare a produsului.

Instrucțiuni de siguranță pentru asamblare

Se vor utiliza tamburii originali de la producător. Nu utilizați tamburi de o formă, de o dimensiune sau de un sistem de montaj care nu concordă cu produsul.

Verificați ca piesele să fie fixate corespunzător (fără vibrații anormale) și corect asamblate.

Nu se va efectua nicio modificare, transformare sau adăugire care afectează siguranța și care se execută fără autorizația prealabilă a producătorului.

Instrucțiuni de siguranță pentru utilizare



AVERTISMENT: Această secțiune descrie instrucțiunile de siguranță fundamentale pentru utilizarea produsului. Aceste informații nu trebuie să înlocuiască niciodată aptitudinile profesionale și experiența. Dacă vă aflați într-o situație în care vă simțiți nesigur, opriți-vă și solicitați asistență profesională. Contactați distribuitorul, agentul de service sau un utilizator experimentat. Nu începeți nicio activitate asupra căreia vă simțiți nesigur!



AVERTISMENT: Arborele portsculă se rotește la pornirea motorului.



AVERTISMENT: Feriți-vă de amortizorul de zgomot fierbinte. Utilizați mănuși/echipament de protecție.

Personalul care operează produsul trebuie să fie competent (calificări, vârstă, pregătire) și să citească și să înțeleagă în detaliu manualul înainte de a începe lucrul. Orice problemă de natură electrică, mecanică sau de altă categorie trebuie investigată de un inginer de întreținere calificat (electrician, manager de întreținere, distribuitor autorizat etc.).

- La recepția produsului, verificați starea acestuia.
- Păstrați întotdeauna produsul curat.
- Lucrați întotdeauna cu atenție.

Siguranța privind echipamentul electric

Acest produs trebuie întotdeauna utilizat cu sursa corectă de alimentare electrică.



AVERTISMENT: Există întotdeauna un pericol de electrocutare de la produsele acționate electric. Evitați condițiile meteorologice nefavorabile și contactul cu corpul al conductorilor electrici și al obiectelor metalice. Urmați întotdeauna instrucțiunile din manualul operatorului, pentru a împiedica producerea de pagube. Nu conectați niciodată produsul la o priză electrică dacă fișa sau cablul sunt deteriorate.



AVERTISMENT: O conexiune inadecvată se poate solda cu riscul de șoc electric. Contactați un electrician calificat dacă aveți dubii cu privire la corecta împământare a aparatului. Nu modificați fișa electrică. Dacă priza nu se potrivește, solicitați instalarea unei prize corespunzătoare de către un electrician calificat. Asigurați-vă că sunt respectate normele și reglementările locale. Dacă nu ați înțeles în totalitate instrucțiunile de legare la masă, contactați un electrician calificat.

- Verificați cu regularitate dacă motorul este în stare de funcționare (combustibil), precum și starea cablului de alimentare și a cablului de extensie (pentru motorul electric).
- Verificați tensiunea de alimentare. Consultați *Date tehnice echipament la pagina 40*.
- Verificați dacă motorul este conectat cu cabluri electrice cu conductori de 4 mm² pentru lungimi de sub 100 m. Peste această lungime, dublați secțiunea.



AVERTISMENT: Nu utilizați niciodată cabluri deteriorate. Acestea pot cauza vătămări corporale grave, chiar fatale.



ATENȚIE: Performanțele ridicate ale motorului depind de tensiunea corectă. Cablurile prelungitoare prea lungi și/sau de un calibru prea mic reduc puterea motorului în sarcină.

Echipamentul individual de protecție



AVERTISMENT: Trebuie să folosiți echipament individual de protecție ori de câte ori folosiți produsul. Echipamentul de protecție individuală nu poate elimina riscul de rănire, dar poate reduce efectele unei răniri, în caz că se produce un accident. Cereți ajutorul dealerului dvs. pentru a alege echipamentul corect.



AVERTISMENT: Utilizarea produselor, cum ar fi freze, polizoare, burghie care sablează sau formează materialul, poate genera praf și vapori care pot conține substanțe chimice periculoase. Verificați natura materialului pe care intenționați să-l procesați și utilizați o mască de protecție corespunzătoare. Expunerea pe termen lung la zgomot poate avea ca rezultat o afecțiune ireversibilă a auzului. Utilizați întotdeauna protecții de auz aprobate. Ascultați semnalele de avertisment sau strigătele când purtați protecții de auz. Îndepărtați echipamentul pentru protecția auzului imediat ce se oprește motorul.

Purtați întotdeauna:

- Cască de protecție aprobată.
- Echipamente de protecție pentru auz.
- Ochelari de protecție aprobați. Dacă utilizați un scut facial, atunci trebuie să purtați și ochelari de protecție aprobați.
- Mască de protecție.
- Mănuși pentru condiții dificile, cu priză fermă.
- Îmbrăcăminte strânsă pe corp, rezistentă și confortabilă, care vă lasă libertate completă de mișcare.
- Cizme cu bombeuri din oțel și cu talpă antiderapantă.
- Trebuie să aveți întotdeauna la dispoziție o trusă de prim ajutor.

Reguli de siguranță referitoare la carburant

Nivelul de combustibil și de ulei trebuie verificat cu regularitate. Consultați manualul producătorului motorului, dacă este necesar.



AVERTISMENT: Țineți cont de condițiile de lucru din punctul de vedere al sănătății și al securității.



AVERTISMENT: Pornirea motorului într-un spațiu închis sau insuficient ventilat poate cauza moartea prin asfixiere sau prin otrăvire cu monoxid de carbon. Utilizați ventilatoare, pentru a asigura circulația corectă a aerului atunci când lucrați în șanțuri sau rigole mai adânci de un metru (3 ft).



AVERTISMENT: Carburantul și vaporii de carburant sunt puternic inflamabile și pot cauza vătămări corporale grave atunci când sunt inhalate sau când li se permite să intre în contact cu pielea. Din acest motiv, procedați cu atenție atunci când manipulați carburantul și asigurați-vă că există o ventilație adecvată. Gazele de eșapament de la motor sunt fierbinți și pot conține scântei care pot cauza un incendiu. Nu porniți niciodată produsul la interior sau în apropierea unor materiale inflamabile!



AVERTISMENT: Nu fumați și nu apropiați obiecte fierbinți de carburant.

Instrucțiuni de siguranță pentru întreținere



AVERTISMENT: Inspecția și/sau întreținerea trebuie să fie efectuate cu motorul oprit și cu fișa deconectată.



ATENȚIE: Inspecția tamburului se efectuează prin placa laterală. Produsul înclinat înapoi și sprijinit pe mâner poate conduce la scurgeri dăunătoare de ulei.

Se recomandă respectarea și implementarea intervalelor de întreținere și a verificărilor periodice, precum și utilizarea exclusivă a pieselor de schimb autentice pentru reparații și pentru întreținere.

Asamblarea

Informații generale



AVERTISMENT: Produsul trebuie oprit cu cablul de alimentare deconectat de la priză.

Pentru interschimbarea tamburilor

1. Deșurubați cele trei șuruburi.
2. Scoateți placa laterală.
3. Montați tamburul și glisaiți-l pe arborele aferent.

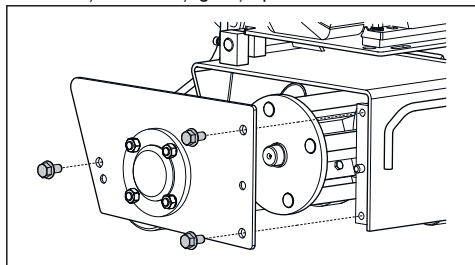

Pentru conectarea extractorului de praf

Utilizați întotdeauna un aspirator, pentru reducerea la minimum a prafului. Asigurați-vă că filtrele din aspirator sunt intacte și curate. În timpul funcționării, fiți atent la praful.

1. Conectați extractorul de praf (1) la produs.

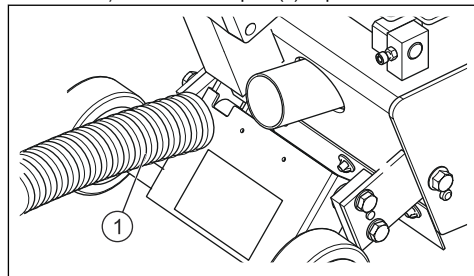

Funcționarea

Introducere



AVERTISMENT: Vă rugăm să citiți cu atenție manualul operatorului și să vă asigurați că înțelegeți instrucțiunile înainte de a utiliza produsul.



AVERTISMENT: Utilizați echipamentul individual de protecție. Consultați *Echipamentul individual de protecție la pagina 34* pentru instrucțiuni.



AVERTISMENT: Asigurați-vă că în zona de lucru nu se află nicio persoană neautorizată, în caz contrar existând risc de vătămări corporale grave.



AVERTISMENT: Verificați dacă produsul este asamblat corect și dacă nu prezintă semne de avariere.



ATENȚIE: Echipamentul îndeplinește cerințele din EN61000-3-11 și este supus conectării condiționate la rețea. Acesta poate fi conectat după consultări cu autoritatea de furnizare. Echipamentul va fi conectat numai la surse de alimentare cu o impedanță de sub 0,26 ohm. Impedanța

sistemului la punctul de interfață se poate obține de la autoritatea de furnizare.

Dacă sursa de alimentare prezintă o impedanță de sistem mai mare, pot apărea scurte căderi de tensiune la pornirea echipamentului. Aceasta poate influența funcționarea altor produse, de ex. lumini intermitente.

Pentru pornire



ATENȚIE: Poziția operatorului este în spatele produsului, cu ambele mâini pe mânere. Mențineți o distanță sigură față de scula rotitoare. Asigurați-vă că în zona de lucru sau în materialul care urmează să se taie nu există trasee de conducte sau de cabluri. Nu lăsați produsul nesupravegheat când motorul este în funcțiune.

Nota: Când produsul este cuplat, se va deplasa înainte necontrolat, din cauza tamburului activat.

1. Pentru a porni produsul, țineți de mânerul de control al prezenței operatorului de pe arborele de direcție.

2. Motorul se oprește dacă mânerul de control al prezenței operatorului (1) este eliberat.

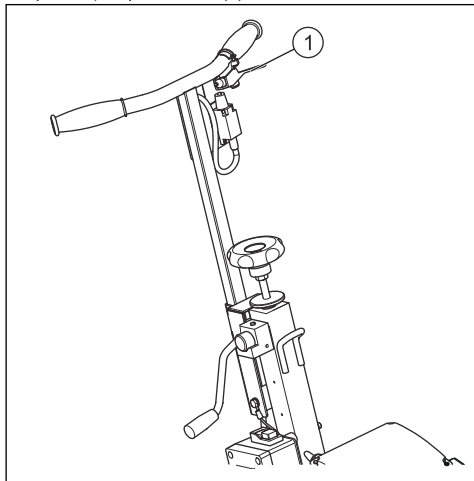

3. Verificați cu regularitate dacă acesta funcționează corect. Nu îl blocați pe poziție.

Pentru a porni produsul cu alimentare cu carburant

1. Pentru a porni motorul, consultați manualul producătorului motorului.
2. Lăsați motorul să se încălzească.

Pentru a porni produsul electric

1. Pentru a porni produsul, treceți comutatorul de pornire a motorului în poziția ON(I).

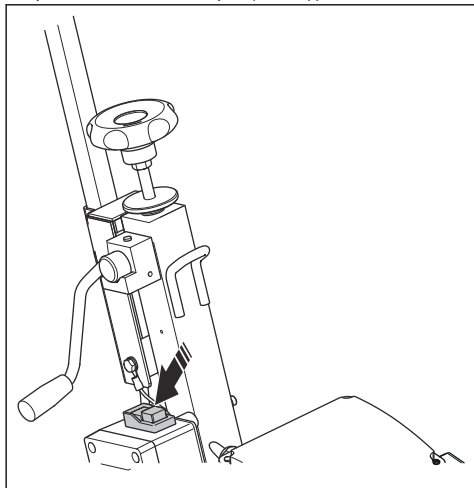

Pentru a opri produsul

1. Pentru a opri produsul, eliberați mânerul de control al prezenței operatorului (1).

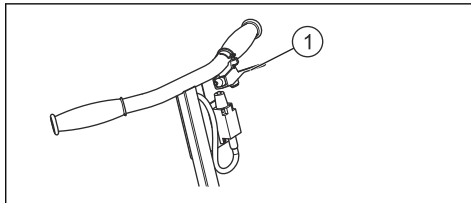

Pentru a alege un cap de tăiere

Diferite capete de tăiere se pot utiliza în diferite situații. În principal, se poate alege dintre trei capete de tăiere: în formă de stea, în formă de bară și cu carbid.

- Utilizați capul de tăiere în formă de stea pentru a curăța sau pentru a îndepărta vopseaua pe bază de epoxi, uleiul și emailurile, cleiul, marcajele rutiere cu plastic termic.
- Capul de tăiere în formă de bară se poate utiliza pentru prepararea ușoară a asfaltului și a betonului, pentru curățarea canalelor antialunecare de pe rampe, pentru detartrarea oțelului și pentru curățarea drumurilor în vederea pregătirii aplicării marcajelor rutiere.
- Utilizați capul de curățare cu carbid pentru texturarea asfaltului și a betonului.

Pentru frezarea betonului

Nota: Adâncimea de tăiere este de maximum 3 mm (1/8"), iar pentru tăieturi mai adânci, efectuați mai multe treceri.

1. Executați mai multe treceri peste produs, în funcție de natura betonului.
2. Verificați betonul și opriți frezarea dacă s-a obținut rezultatul dorit.

Pentru a regla adâncimea de tăiere

Adâncimea de tăiere poate fi reglată după necesitate.

1. Reglați volanta (1) care va acționa asupra șurubului (2).

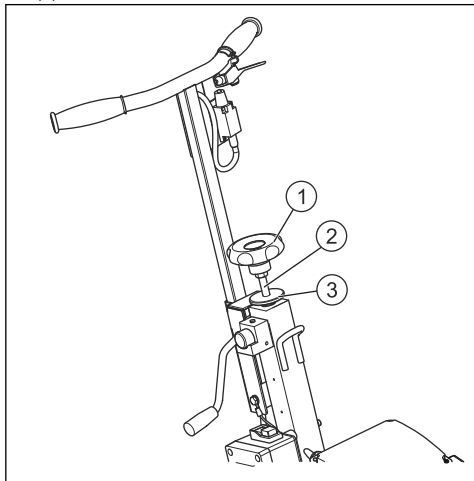

2. Împingeți maneta (1) înainte, pentru a cupla tamburul.

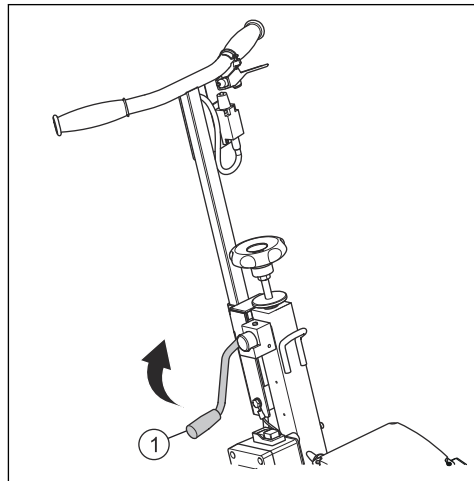

2. Rotiți piulița (3), pentru a bloca șurubul și pentru a fixa adâncimea de tăiere.

Pentru decuplarea și cuplarea tamburului

1. Împingeți mânerul (1) înapoi, pentru a decupla tamburul.

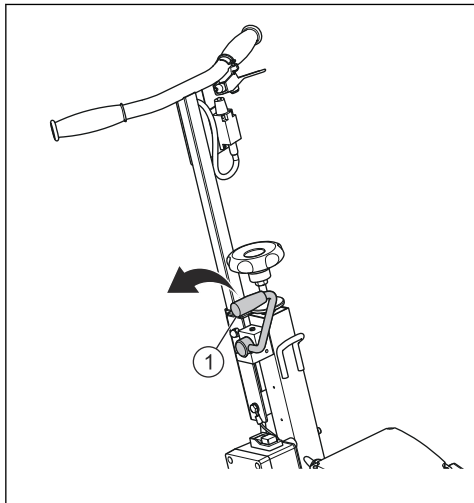

Întreținerea

Introducere



AVERTISMENT: Deconectați produsul de la rețeaua de alimentare înainte de efectuarea întreținerii.



ATENȚIE: Efectuați cu atenție întreținerea sculelor.

Pentru verificarea înainte de operare

1. Verificați uleiul de motor.
2. Efectuați o inspecție generală, verificând să nu existe șuruburi sau piulițe slăbite.

Pentru verificarea după operare.



ATENȚIE: Eliminați uleiul uzat, conform reglementărilor în vigoare.

1. Curățați produsul.
2. Lubrifiați niplurile de ungere de pe ampatament (1), rulmentul de reglare a adâncimii (2) și de pe rulmenții cu role (3).

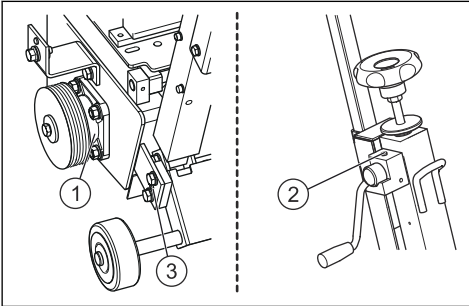

3. Consultați manualul motorului, pentru înlocuirea uleiului de motor.

4. Pentru eliminarea uleiului de motor, amplasați o pânie la ieșirea de evacuare (1).

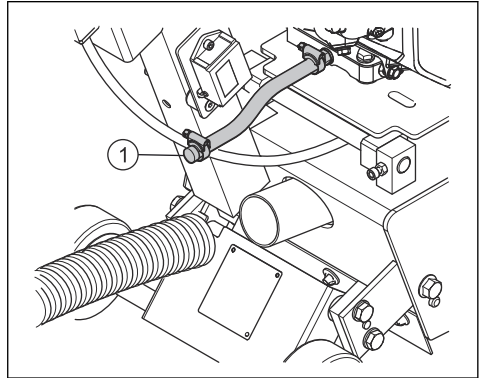

Pentru a verifica tensionarea curelei



AVERTISMENT: Nu întindeți niciodată curelele la o tensiune mai mare decât cea originală.

1. Verificați săptămânal întinderea curelei.
2. Strângeți contrapiulița (1) și piulița (2), pentru a stabili întinderea curelei. Nu strângeți excesiv.

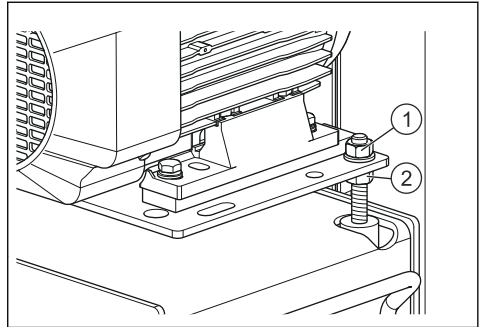

Depanarea

Depanarea echipamentelor



AVERTISMENT: Inspecția și/sau întreținerea trebuie să fie efectuate cu motorul oprit și cu fișa deconectată.

În eventualitatea unei funcționări defectuoase, consultați tabelele de mai jos, pentru a găsi o soluție.

PROBLEME	CAUZE	REMEDII
Motorul sau tamburul nu se rotește	Nu este conectat corect sau cablul este deteriorat	Asigurați conectarea corectă a cablului (priză, prelungitor etc.). Verificați cablul de alimentare.
	Tensiune de alimentare lipsă	Testați sau solicitați testarea de un electrician (întrerupător, fișă etc.).
	Comutator defect, cablu motor deteriorat	Solicitați testarea de un electrician sau contactați departamentul de service.
	Motor defect (putere lipsă, miros neplăcut)	Contactați departamentul de service, pentru a solicita înlocuirea motorului.
	Nu pornește (motor pe benzină)	Consultați instrucțiunile de service ale motorului sau contactați departamentul de service post-vânzare dacă motorul s-a oprit sau găsiți bujia defectă sau slăbită.
	Curea ruptă	Contactați departamentul de piese de schimb, pentru înlocuire.
	Tambur blocat	Asigurați-vă că produsul este deconectat de la sursa de alimentare. Verificați dacă tamburul se rotește, eliminați orice obiect care împiedică rotirea.
Pornire dificilă	Tamburul se freacă de sol	Deblocați tamburul, pentru a facilita pornirea.
	Condensator de pornire motor	Înlocuiți condensatorul.
Funcționare ineficientă, cu smucituri și cu vibrații considerabile	Poziție prea joasă a tamburului	Verificați sistemul de prindere a tamburului (freze). Schimbați tamburul, frezele, peria etc.
	Scule uzate	
	Scula de canelat sau freza prezintă vibrații anormale	Verificați rotația frezelor pe cei patru arbori. Înlocuiți tamburul sau frezele.
	Uzură anormală a frezei	

Transportul, depozitarea și eliminarea

Transportul

La transportul produsului, țineți cont de următoarele aspecte.

- Înălțimea arborelui de direcție poate fi reglată prin rotirea butonului (1).

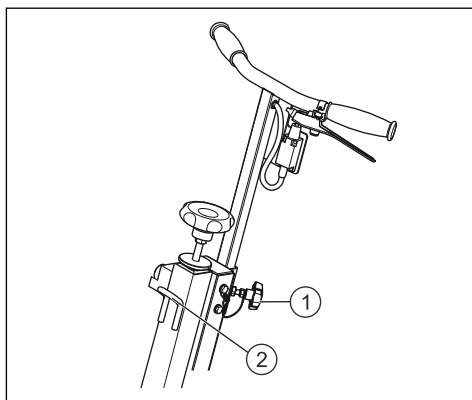

- La instalarea în locație, produsul poate fi mutat fără pornirea motorului, prin simpla împingere pe cele trei roți ale acestuia.
- Un ochi de ridicare (2) permite ridicarea produsului.

Dezafectarea

În eventualitatea deteriorării și a dezafectării produsului, următoarele elemente trebuie eliminate la deșeuri în conformitate cu prevederile legislației în vigoare.

- Motor: Aluminiiu (AL), oțel (AC), cupru (CU), poliamidă (PA)
- Produs: Tablă de oțel (AC), fontă (FT), aluminiiu (AL)

Depozitare



AVERTISMENT: Depozitați într-un loc uscat, în poziție verticală, inaccessibil copiilor.

Date tehnice

Date tehnice echipament

CG 200	Electric	Benzină 5 CP	Benzină 9 CP
Adâncime de tăiere, max., mm	13	13	13
Lățime de lucru utilă, mm	200	200	200
Tensiune nominală	220-240	N/A	N/A
Greutate (fără combustibil, fără ulei, exclusiv uneltele), kg	58	54	64
Dimensiuni (L x l x h), mm	780 x 475 x 730	780 x 470 x 730	840 x 530 x 730
Turație tambur (maximum în gol), rpm	1350	1350	1350
Ulei motor transmisie cutie de viteze, calitate/standard	Consultați manualul producătorului motorului	Consultați manualul producătorului motorului	Consultați manualul producătorului motorului
Emisii de zgomot⁷			
Nivel de putere acustică, măsurat dB(A)	112	113	114
Nivel de putere acustică, garantat L _{WA} dB(A)	114	114	116
Niveluri de zgomot⁸			
Nivel de presiune a sunetului la urechea operatorului, dB(A)	101	100,1	101,3
Niveluri de vibrații, a_{IV}⁹			
Mâner dreapta, m/s ²	6,6	12,8	10,1
Mâner stânga, m/s ²	4,4	11,0	9,8

⁷ Nota 1: Emisiile de zgomot din mediul înconjurător măsurate ca putere a sunetului (L_{WA}), în conformitate cu EN 60335-2-72.

⁸ Nota 2: Nivel de presiune sonoră, conform EN 60335-2-72. Incertitudine de măsurare estimată 1,5 dB(A).

⁹ Nota 3: Nivel de vibrații, conform EN 60335-2-72. Datele raportate pentru nivelul de vibrații prezintă o dispersie statistică tipică (abatere standard) de 1,5 m/s².

Service

Service de produs



ATENȚIE: Toate tipurile de reparații pot fi efectuate numai de specialiști în reparații autorizați.

Pentru furnizarea rapidă de piese de schimb și pentru evitarea timpului pierdut, este esențială menționarea, la fiecare comandă, a datelor de pe plăcuța producătorului, fixată pe produs și a codului de produs al piesei care trebuie înlocuită.

Declarație de conformitate CE

Declarație de conformitate CE - Benzină

Husqvarna AB, SE-561 82 Husqvarna, Suedia, tel: +46- 36-146500, declară pe propria răspundere că scarificatorul Husqvarna CG 200 (versiune combustibil) cu serii din 2010 și ulterior (anul este prezentat clar pe plăcuța de identificare, urmat de serie), respectă cerințele DIRECTIVEI CONSILIULUI:

Benzină

- din 17 mai 2006 „referitor la utilaje” 2006/42/EC
- din 26 februarie 2014 „referitor la compatibilitatea electromagnetică” 2014/30/EU
- din 8 mai 2000 „referitor la emisiile de zgomot din mediu” 2000/14/EC.

Au fost aplicate următoarele standarde: EN ISO 12100:2010, CISPR 12:2007 + A1:2009, EN 50012:2008 + A1:2009, 60335-2-72:2012, EN ISO 14982:2009.

Husqvarna, 11 septembrie 2017

Joakim Ed

Global R & D Director

Construction Equipment Husqvarna AB

(Reprezentant autorizat pentru Husqvarna AB și responsabil cu documentația tehnică).

Declarație de conformitate CE - Electric

Husqvarna AB, SE-561 82 Husqvarna, Suedia, tel: +46-36--146500, declară pe propria răspundere că scarificatorul Husqvarna CG 200 (versiune electrică) cu serii din 2010 și ulterior (anul este prezentat clar pe plăcuța de identificare, urmat de serie), respectă cerințele DIRECTIVEI CONSILIULUI:

Electric

- din 17 mai 2006 „referitor la utilaje” 2006/42/EC
- din 26 februarie 2014 „referitor la compatibilitatea electromagnetică” 2014/30/EU
- din 26 februarie 2014 „referitor la echipamentul electric conceput pentru utilizarea cu anumite limite de tensiune” 2014/35/EU
- din 8 iunie 2011 privind „restricționarea utilizării anumitor substanțe periculoase” 2011/65/EU
- din 8 mai 2000 „referitor la emisiile de zgomot din mediu” 2000/14/EC.

Au fost aplicate următoarele standarde: EN ISO 12100:2010, EN 55014-1:2007 + A1:2009 + A2:2011, EN 55014-2:2015, EN 61000-3-2:2014, 61000-3-11:2014, 60335-1:2012, 60335-2-72:2012.

Huskvarna, 11 septembrie 2017

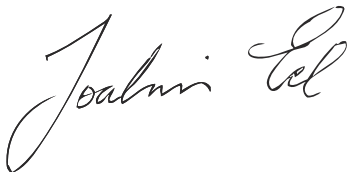

Joakim Ed

Global R & D Director

Construction Equipment Husqvarna AB

(Reprezentant autorizat pentru Husqvarna AB și responsabil cu documentația tehnică).

Содержание

Въведение.....	43	Отстраняване на проблеми.....	53
Безопасност.....	46	Транспортиране, съхранение и изхвърляне.....	54
Монтаж.....	49	Технически характеристики.....	54
Операция.....	49	Сервиз.....	55
Поддръжка.....	51	Декларация за съответствие на ЕО.....	55

Въведение

Описание на продукта

Използва се върху бетон, асфалт, бои и други покрития, лепило и стомана и не трябва да се използва за никакви други цели, освен описаните в настоящото ръководство.

Предназначение

За изстъргване, фрезование на жлебове, структуриране и почистване.

Общ преглед на продукта

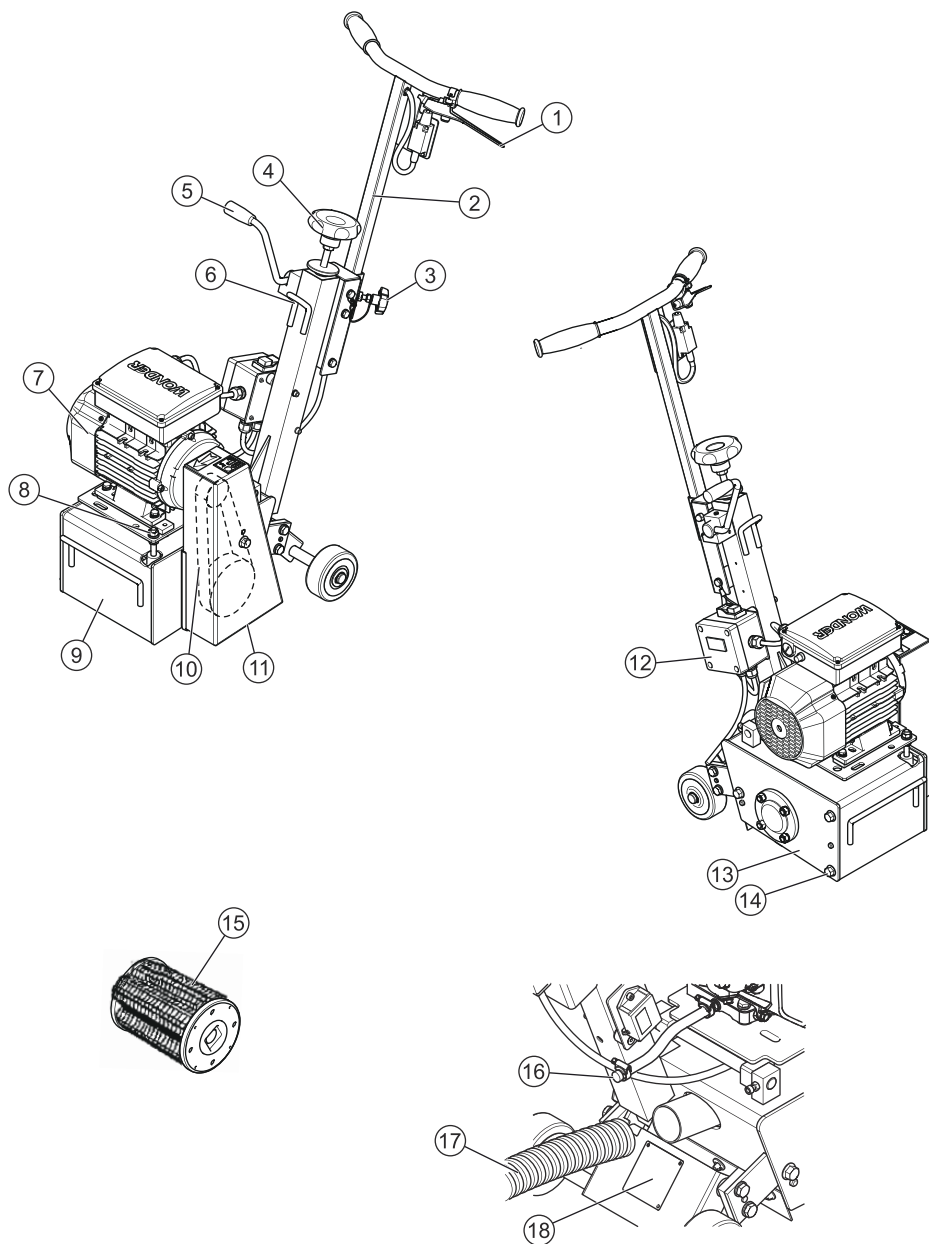

1. Предпазен лост (управление на присъствието на оператора)
2. Кормилен двусекционен вал
3. Ръкохватка за регулиране на двусекционен вал
4. Ръкохватка за регулиране на дълбочината (mm)
5. Лост за бързо вдигане/спускане
6. Ухо за повдигане
7. Двигател/мотор
8. Ремъчен обтегач
9. Шаси
10. Трансмисия
11. Предпазител на ремъка
12. Прекъсвач
13. Плоча на кожуха на барабана
14. Крепежни елементи на кожуха на барабана
15. Барабан с широчина 200 mm
16. Удължител за източване
17. Маркуч на прахоуловителя
18. Типова табелка

Символи върху машината



ПРЕДУПРЕЖДЕНИЕ! Продуктът, с който се работи невнимателно или неправилно, е опасен инструмент, който може да предизвика сериозно или смъртоносно нараняване на оператора или заобикалящите го.



Моля, преди да работите с продукта за първи път, прочетете инструкциите за употреба.



Този символ указва, че продуктът е в съответствие с приложимата европейска директива.



Носете лични предпазни средства. За инструкции вижте *Лични предпазни средства на страница 48*.



Шумови емисии в околната среда в съответствие с Директивата на Европейската общност Емисиите на продукта са посочени в раздела за технически характеристики и на табелката.



Гореща повърхност.



ПРЕДУПРЕЖДЕНИЕ! При рязане се образува прах, вдишването на който може да доведе до проблеми. Използвайте одобрена дихателна маска. Избягвайте вдишването на отработени газове. Винаги осигурявайте добра вентилация.



Внимание – риск от порязване.



Ниска скорост.



Висока скорост.



Смукач.



Обозначения, свързани с околната среда.

Условните обозначения върху продукта или неговата опаковка показват, че този продукт не може да бъде третиран като битов отпадък. Той трябва да бъде подаден в съответната рециклираща станция за използване на електрическо и електронно оборудване. Подавайки този продукт на правилното място, вие спомагате за предотвратяване на потенциалното негативно отражение върху околната среда и хората, което би могло да настъпи иначе в резултат на неправилно изхвърляне на този продукт. За повече подробна информация относно рециклирането на този продукт се свържете с местната администрация, услугите за битови отпадъци или магазина, откъдето сте закупили продукта.

Останалите символи/стикери със символи върху машината се отнасят за специфични изисквания по отношение на сертификати за определени пазари.

Типова табелка

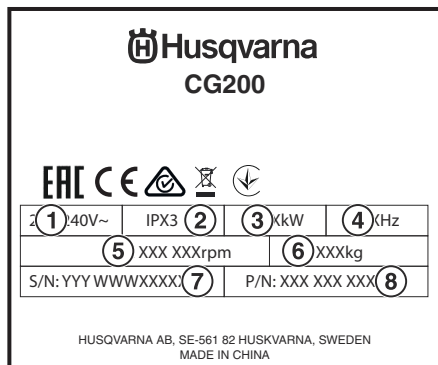

1. Електрозахранване
2. Водуостойчиво
3. Номинална изходяща мощност на двигателя
4. Честота
5. Обороти в минута
6. Брутно тегло на превозното средство
7. Дата, година, седмица на производство, сериен номер
8. Продуктов номер

Отговорност за продукта

Преди да излезе от фабриката, всеки продукт преминава през строга програма за проверка, в която всичко се проверява щателно. Следването на инструкциите ви гарантира, че продуктът ще ви служи дълго при нормални условия на работа.

Производителят отказва отговорност за щети или повреди в резултат на неправилна употреба или каквито и да било модификации, промяна или захранване, които не съответстват на оригиналните спецификации на производителя.

Указанията за потребителя и резервните части, споменати в настоящия документ, са ориентировъчни и не представляват гаранция. В случай на грешки или пропуски или за повреди, настъпили по време на доставката или причинени от конструкцията или употребата на продукта, не се предоставя гаранция. Ние сме много загрижени за качеството на нашите продукти и си запазваме правото да извършваме технически модификации без предупреждение, за да ги подобрим.

Безопасност

Дефиниции за безопасност

Предупреждения, знаци за внимание и бележки се използват за указване на особено важни части на инструкцията за експлоатация.



ПРЕДУПРЕЖДЕНИЕ: Използва се, ако има опасност от нараняване или смърт за оператора или за околните, ако не се спазват инструкциите в ръководството.



ВНИМАНИЕ: Използва се, ако има опасност от повреждане на машината, други материали или съседната зона, ако не се спазват инструкциите в ръководството.

Забележка: Използва се за предоставяне на повече информация, която е необходимо в дадена ситуация.

Общи инструкции за безопасност



ПРЕДУПРЕЖДЕНИЕ: Прочетете внимателно ръководството за оператора и се уверете, че разбирате инструкциите, преди да използвате продукта.



ПРЕДУПРЕЖДЕНИЕ: Моля, прочетете ръководството за експлоатация на двигателя, което се доставя с двигателя, и се уверете, че разбирате инструкциите, преди да използвате продукта.

Изделието е проектирано така, че да осигурява безопасно и надеждно обслужване при условия на работа, съответстващи на инструкциите, но може да създаде опасности за потребителя и рискове от повреда, така че е необходима редовна проверка на място, за да се осигури:

- Отлично техническо състояние (употреба според предназначението и вземане под внимание на всички рискове, както и корекция на каквито и да било неизправности, които нарушават безопасността).
- Спазване на предупрежденията и инструкциите, обозначени върху продукта (подходяща лична защита, правилна употреба, общи инструкции за безопасност и т.н.).
- Изделието не е предназначено за употреба от лица (включително деца) с намалени физически, сетивни или умствени способности или такива, на които им липсват опит и познания.
- Децата трябва да бъдат наблюдавани, за да не си играят с уреда.
- Продуктът е за търговска употреба.



ПРЕДУПРЕЖДЕНИЕ: Не позволявайте захранващият кабел да влиза в контакт с въртящите четки.

Забележка: Инструкцията за експлоатация трябва да е винаги на разположение на работното място. Тя трябва да се прочете и прилага от всяко лице, което монтира или използва продукта. За максимална сигурност трябва да се спазват и задължителните технически разпоредби, които са в сила в държавата, в която се използва продуктът.

Инструкции за безопасност за глобяване

Трябва да се използват оригинални барабани от производителя. Не използвайте какъвто и да било друг барабан, чиято форма, размер и монтаж не са подходящи за продукта.

Проверете дали частите са правилно фиксирани (без аномални вибрации) и дали са правилно сглобени.

Без предварително разрешение от производителя не трябва да се извършват модификации, трансформации или добавки, които нарушават безопасността.

Инструкции за безопасност за работа



ПРЕДУПРЕЖДЕНИЕ: Този раздел описва основните препоръки за безопасност при използване на продукта. Тази информация не може да замени професионалната квалификация и опита на специалист. Ако се окажете в

ситуация, в която се чувствувате застрашени, преустановете работата и се консултирайте със специалист. Свържете се с Вашия търговец, сервизен агент или с опитен потребител. Не предприемайте действия, в които не сте уверени!



ПРЕДУПРЕЖДЕНИЕ: При стартиране на двигателя валът на инструмента се завърта.



ПРЕДУПРЕЖДЕНИЕ: Бъдете внимателни с горещия ауспук. Използвайте ръкавици/предпазно облекло.

Лицата, които работят с този продукт, трябва да са компетентни служители (по квалификация, възраст, обучение), които са прочели и разбрали подробно ръководството, преди да започнат работа. Всякакъв електрически, механичен или друг проблем трябва да бъде проучен от квалифициран техник по поддръжката (електротехник, началник по поддръжката, одобрен търговски представител и др.).

- При получаване на продукта проверете състоянието му.
- Поддържайте продукта винаги чист.
- Бъдете внимателни винаги, когато работите.

Електрическа безопасност

Този продукт трябва винаги да работи с правилното електрическо захранване.



ПРЕДУПРЕЖДЕНИЕ: Винаги съществува риск от електрически удари от продукти, захранвани с електричество. Избягвайте неблагоприятни климатични условия и контакт на тялото с гръмоотводи и метални предмети. За да избегнете повреда, спазвайте инструкцията за експлоатация. Никога не свързвайте продукта към контакт, ако щепселът или кабелът са повредени.



ПРЕДУПРЕЖДЕНИЕ: Неправилното свързване може да доведе до опасност от електрически удар. Свържете се с квалифициран електротехник, ако се съмнявате, че машината е правилно заземена. Не променяйте щепсела. Ако не влиза в контакта, помолете квалифициран електротехник да монтира подходящ контакт. Осигурете спазването на местните разпоредби и изисквания. Ако не разбирате напълно инструкциите за заземяване, свържете се с квалифициран електротехник.

- Проверявайте редовно дали двигателят е обслужен (горивен двигател), както и състоянието на захранващия и удължителния кабел (за електрически мотор).
- Проверете напрежението на мрежата. Вижте *Технически характеристики на оборудването на страница 54*.
- При дължина, която е по-малка от 100 m, проверете дали двигателят е свързан с електрически кабел с проводници със сечение 4 mm². Над тази дължина сечението трябва да се удвои.



ПРЕДУПРЕЖДЕНИЕ: Никога не използвайте наранени кабели. Те могат да предизвикат сериозни, дори смъртоносни наранявания.



ВНИМАНИЕ: Добрата производителност на мотора зависи от наличието на подходящо напрежение. Удължителните кабели, които са прекалено дълги и/или са с прекалено малък калибър, понижават електрозахранването към двигателя при натоварване.

Лични предпазни средства



ПРЕДУПРЕЖДЕНИЕ: При всяка работа с продукта трябва да използвате одобрени лични предпазни средства. Личната защитна екипировка не изключва риск от травми, но намалява сериозността на травмата при злополука. Помолете своя дистрибутор за помощ при избора на подходяща екипировка.



ПРЕДУПРЕЖДЕНИЕ: Използването на продукти, като резци, дробилки, бормашини, които полират или оформят материал, може да доведе до образуването на прах и изпарения, които може да съдържат опасни химикали. Винаги проверявайте какъв е съставът на материала, с който ще работите, и използвайте съответната предпазна маска. Дълготрайното излагане на шум може да доведе до постоянно влошаване на слуха. Винаги използвайте одобрени антифони. Когато използвате антифони, внимавайте за предупредителни сигнали или подвиквания. Винаги сваляйте антифоните незабавно след спиране на двигателя.

Необходимо е винаги да използвате:

- Одобрена защитна каска.
- Антифони.

- Одобрени защитни средства за очите. Ако използвате маска за лице, следва да използвате и одобрени защитни очила.
- Маска за дишане.
- Здрави защитни ръкавици с надежден захват.
- Плътно прилягащо здраво и удобно облекло, което предоставя пълна свобода на движенията.
- Ботуши с метални бомбета и противоплъзгаща подметка.
- Винаги имайте комплект за първа помощ на разположение.

Безопасност при работа с гориво

Нивото на горивото и маслото трябва редовно да се проверява. Ако е необходимо, направете справка с ръководството на производителя на двигателя.



ПРЕДУПРЕЖДЕНИЕ: Вземете под внимание работните условия от гледна точка на здравето и безопасността.



ПРЕДУПРЕЖДЕНИЕ: Работата на двигател в затворено или лошо проветрявано помещение може да доведе до смърт поради задушаване или отравяне с въглероден окис. Използвайте вентилатори, за да осигурите правилна циркулация на въздуха, когато работите в изкопи или канавки, които са по-дълбоки от един метър (3 фута).



ПРЕДУПРЕЖДЕНИЕ: Горивото и горивните изпарения са много лесно запалими и могат да причинят сериозно нараняване при вдишване или при контакт с кожата. Поради тази причина бъдете внимателни, когато боравите с гориво, и непременно проверявайте дали е налице адекватна вентилация. Отработените газове от двигателя са горещи и в тях могат да съдържат искри, които да предизвикат пожар. Никога не стартирайте продукта на закрито или близо до възпламеними материали!



ПРЕДУПРЕЖДЕНИЕ: Не пушете и не помествайте никакви нагрядени предмети в близост до горивото.

Инструкции за безопасност за поддръжка



ПРЕДУПРЕЖДЕНИЕ: Инспекцията и/или поддръжката трябва да се извършват при изключен мотор и изваден кабел.



ВНИМАНИЕ: Проверката на барабана се извършва през страничната плоча. Накланянето на продукта назад или

върху управлението води до повреждащо изтичане на масло.

Препоръчваме интервалите за поддръжка и периодичните проверки да се спазват и изпълняват, а за ремонт и поддръжка да се използват само оригинални резервни части.

Монтаж

Общо



ПРЕДУПРЕЖДЕНИЕ: Продуктът трябва да бъде изключен, като захранващият кабел се извади от контакта.

Смяна на барабаните

1. Развийте трите винта.
2. Свалете страничната плоча.
3. Поставете барабана и го плъзнете върху двусекционния вал.

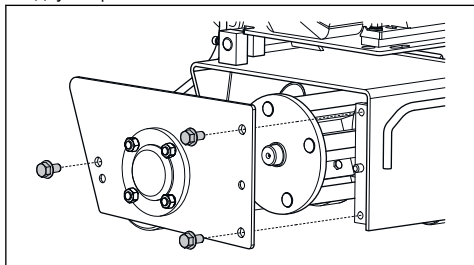

Свързване на прахоуловителя

За да намалите количествата прах, винаги използвайте прахосмукачка. Уверете се, че филтрите в прахосмукачката са здрави и чисти. Обърнете внимание на праха по време на работа.

1. Свържете прахоуловителя (1) към продукта.

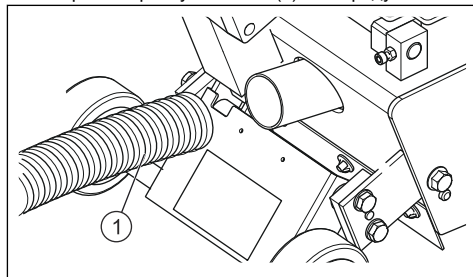

Операция

Въведение



ПРЕДУПРЕЖДЕНИЕ: Прочетете внимателно ръководството за оператора и се уверете, че разбирате инструкциите, преди да използвате продукта.



ПРЕДУПРЕЖДЕНИЕ: Носете лични предпазни средства. За инструкции вижте *Лични предпазни средства на страница 48.*



ПРЕДУПРЕЖДЕНИЕ: Уверете се, че в работния участък няма неупълномощени лица, тъй като в противен случай има риск от сериозна телесна повреда.



ПРЕДУПРЕЖДЕНИЕ: Проверете дали машината е сглобена правилно и дали няма признаци на повреда.



ВНИМАНИЕ: Оборудването отговаря на изискванията на EN61000-3-11 и подлежи на свързване към мрежата при определени условия. То може да бъде свързано след съгласуване с органа за доставка. Оборудването се свързва към мрежовото захранване само при пълно съпротивление, което по-ниско от 0,26 ома. Пълното съпротивление на системата в точката на свързване може да се получи от органа за доставка.

Ако мрежовото захранване има по-високо пълно съпротивление, при стартирането може да се получи кратко спадане на напрежението. Това може да засегне работата на други продукти, например примигване на лампите.

Стартиране



ВНИМАНИЕ: Положението на оператора е зад продукта, като двете ръце са върху дръжките. Поддържайте безопасно разстояние до въртящия се инструмент. Проверете, че в работната област и в материала, който ще режете, няма подведени тръби или свързани електрически кабели. Не оставяйте продукта без наблюдение, когато двигателят работи.

Забележка: Когато продуктът е включен, той се придвижва неконтролирано напред поради активирания барабан.

1. За да стартирате продукта, хванете ръкохватката за управление на присъствието на оператора на кормилния двусекционен вал.
2. Двигателят спира, ако ръкохватката (1) за управление на присъствието на оператора се освободи.

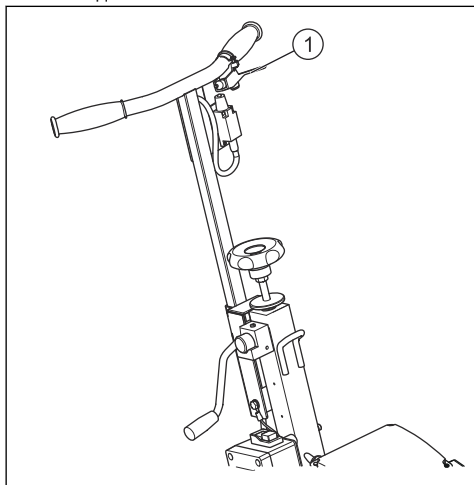

3. Редовно проверявайте дали тя работи правилно. Не я фиксирайте в работно положение.

Стартиране на горивен продукт

1. За да стартирате мотора, вижте ръководството на производителя на мотора.
2. Оставете мотора да загрее.

Стартиране на електрически продукт

1. За да стартирате продукта, поставете ключа на мотора в положение ON(I) (ВКЛ.).

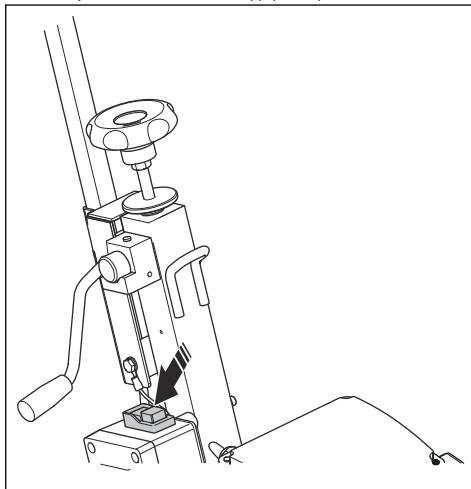

Спиране на продукта

1. За да спрете продукта, освободете ръкохватката (1) за управление на присъствието на оператора.

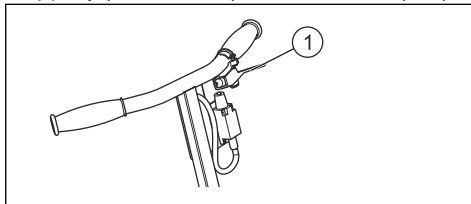

Избор на режеща глава

В различните ситуации се използват различни режещи глави. Като цяло съществуват три режещи глави, които можете да изберете за употреба; звездообразна режеща глава, палцова режеща глава и карбидна режеща глава.

- Използвайте звездообразната режеща глава за почистване или отстраняване на епоксидна боя, масло и глазури, лепило, термопластична пътна маркировка.
- Палцовата режеща глава може да се използва за лека обработка на асфалт и бетон, за почистване на противоположгащо набраздяване, например върху рампи, за почистване на нагар от стомана и почистване на пътища, които са готови за полагане на маркировка.
- Карбидната режеща глава се използва за текстуриране на асфалт и бетон.

Фрезование на бетона

Забележка: Дълбочината на рязане е най-много 3 mm (1/8"), за по-дълбоко рязане направете няколко прехода.

1. Преминете с продукта няколко пъти според вида на бетона.
2. Проверете бетона и ако желаният резултат е получен, спрете фрезването.

Регулиране на дълбочината на рязане

Дълбочината на рязане може да се регулира според необходимостта.

1. Регулирайте маховика (1), който ще окаже въздействие върху винта (2).

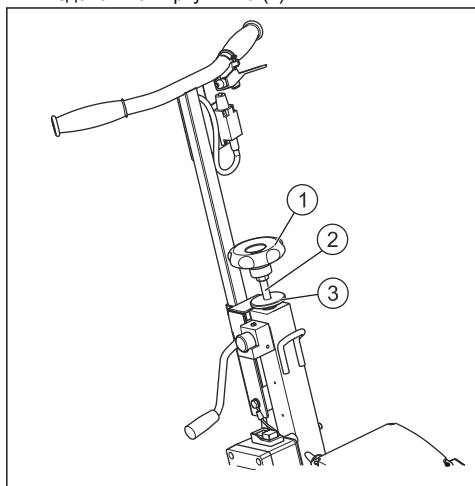

2. Завъртете гайката (3), за да фиксирате винта и да гарантирате дълбочината на рязане.

Включване и изключване на барабана

1. За да изключите барабана, дръпнете лоста (1) назад.

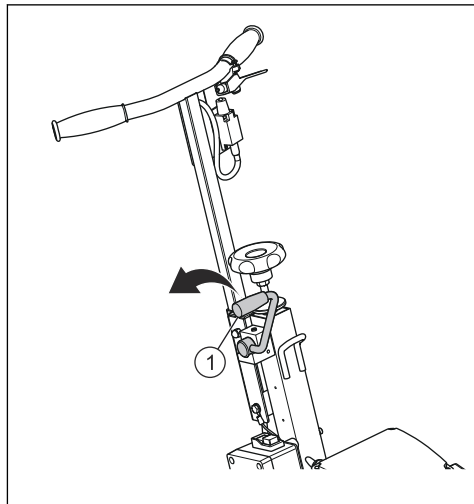

2. За да включите барабана, дръпнете лоста (1) напред.

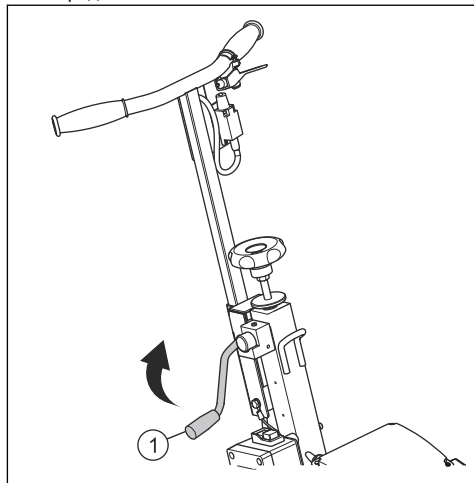

Поддръжка

Въведение



ПРЕДУПРЕЖДЕНИЕ: Преди извършване на поддръжка изключете уреда от електрическото захранване.



ВНИМАНИЕ: Поддържайте инструментите внимателно.

Проверка преди работа

1. Проверете моторното масло.
2. Извършете общ преглед, като проверите дали няма разхлабени гайки или болтове.

Проверка след работа.



ВНИМАНИЕ: Изхвърлете старото масло съгласно действащите разпоредби.

1. Почистете продукта.
2. Смажете смазочните нипели на основата на колелото (1), лагера за регулиране на дълбочината (2) и ролковите лагери (3).

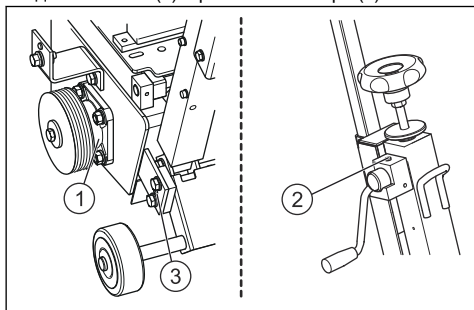

3. Относно смяната на моторното масло вижте ръководството за двигателя.
4. За да източите моторното масло, поставете фуния до отвора за източване (1).

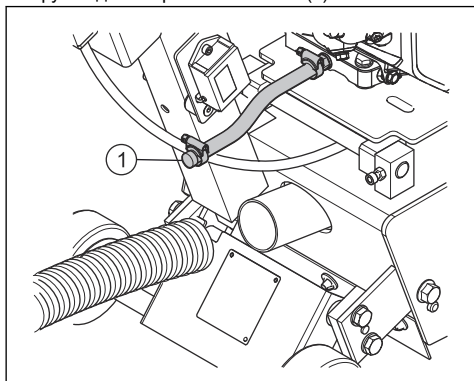

Проверка на обтягането на ремъка



ПРЕДУПРЕЖДЕНИЕ: Не натягвайте ремъците над първоначалното обтягане.

1. Проверявайте обтягането на ремъка всяка седмица.
2. За да фиксирате обтягането на ремъка, стегнете контрагайката (1) и гайката (2). Не затягвайте прекалено силно.

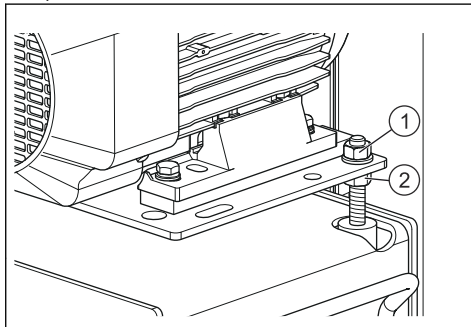

Отстраняване на проблеми

Отстраняване на неизправности на оборудването

В случай на неизправна работа направете справка с таблиците по-долу, за да намерите решение.



ПРЕДУПРЕЖДЕНИЕ: Инспекцията и/или поддръжката трябва да се извършват при изключен мотор и изваден кабел.

ПРОБЛЕМИ	ПРИЧИНИ	НАЧИНИ НА РАЗРЕШАВАНЕ
Моторът или барабанът не се върти	Продуктът не е включен правилно в контакта или кабелът е повреден	Проверете дали захранването е включено правилно (щепсел, удължителен кабел и т.н.). Проверете захранващия кабел.
	Няма напрежение в мрежата	Проверете или уведомете електротехник за проверка (прекъсвач, щепсел и т.н.).
	Дефектен ключ, повреден кабел на мотора	Осигурете проверка от електротехник или се свържете с отдела по обслужване.
	Неизправност в мотора (няма мощност, неприятна миризма)	Свържете се с отдела по обслужване за смяна на мотора.
	Не запалва (бензинов двигател)	Ако двигателят спре или ако запалителната свещ е неизправна или разхлабена, направете справка с инструкциите за обслужване на двигателя или се свържете с отдела за следпродажбено обслужване.
	Скъсан ремък	Свържете се с отдела за части за смяна.
	Заседнал барабан	Уверете се, че продуктът е изключен от захранването. Проверете дали барабанът се върти, отстранете това, което възпрепятства въртенето.
Трудно стартиране	Барабанът се трие в земята	Освободете барабана, за да улесните стартирането му.
	Кондензатор за стартиране на мотора	Сменете кондензатора.
Неефективна работа с придърпвания и значителни вибрации	Положението на барабана е много ниско	Проверете закрепването на барабана (фрезерите). Сменете барабана или резците, четката и т.н.
	Инструментите са износени	
	Каналът или фрезерът създават аномални вибрации	Проверете въртенето на резците на четирите двусекционни вала. Сменете барабана или резците.
	Аномално износване на резаца	

Транспортиране, съхранение и изхвърляне

Транспортиране

При транспортиране на машината имайте предвид следните елементи.

- Височината на кормилния двусекционен вал може да се регулира чрез завъртане на ръкохватката (1).

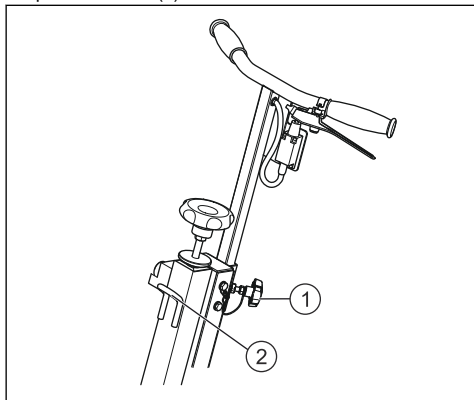

- При монтаж на работната площадка продуктът може бъде местен, без да се пуска двигателят, само като бъде бутан на трите си колела.
- Ухото за вдигане (2) позволява вдигането на продукта.

Съхранение



ПРЕДУПРЕЖДЕНИЕ: Съхранявайте на сухо място в изправено положение и където няма достъп от деца.

Изхвърляне

В случай на влошаване и бракуване на продукта следните елементи трябва да бъдат изхвърлени в съответствие с изискванията на действащото законодателство.

- Мотор: Алуминий (AL), стомана (AC), мед (CU), полиамид (PA)
- Продукт: Стоманена ламарина (AC), чугун (FT), алуминий (AL)

Технически характеристики

Технически характеристики на оборудването

CG 200	Електрически	Бензин 5 к.с.	Бензин 9 к.с.
Дълбочина на рязане, макс., mm	13	13	13
Полезна работна ширина, mm	200	200	200
Номинално напрежение (V)	220 – 240	Не е налично	Не е налично
Тегло (без гориво, без масло, с изключение на инструменти), kg	58	54	64
Размери (Д x Ш x В), mm	780 x 475 x 730	780 x 470 x 730	840 x 530 x 730
Обороти на барабана (максимално без натоварване), об/мин	1350	1350	1350
Масло, предавателна кутия, двигател, качество/стандарт	Вижте ръководството на производителя на мотора	Вижте ръководството на производителя на мотора	Вижте ръководството на производителя на мотора
<elf "Bold" 1>Шумови емисии¹⁰			
Ниво на звуковата мощност, измерена dB(A)	112	113	114

¹⁰ Забележка 1: Шумови емисии в околната среда, измерени като звукова мощност (L_{WA}) съгласно EN 60335-2-72.

CG 200	Електрически	Бензин 5 к.с.	Бензин 9 к.с.
Ниво на звуковата мощност, гарантирана L_{WA} dB(A)	114	114	116
Нива на звука¹¹			
Ниво на шума при ухото на работещия, dB(A)	101	100,1	101,3
Нива на вибрациите, a_{hv}¹²			
Ръкохватка, дясна, m/s^2	6,6	12,8	10,1
Ръкохватка, лява, m/s^2	4,4	11,0	9,8

Сервиз

Обслужване на машината



ВНИМАНИЕ: Всички видове поправки трябва да бъдат извършвани само от оторизирани техници.

За бързо снабдяване с резервни части и за избягване на загуба на време е от съществено значение при всяка поръчка да цитирате данните на табелката на производителя, поставена на продукта, както и номера на детайла, който трябва да бъде сменен.

Декларация за съответствие на ЕО

Декларация за съответствие на ЕО – бензин

Husqvarna AB, SE-561 82 Husqvarna, Швеция, тел.: +46- 36-146500, декларира на собствена отговорност, че скарификаторът Husqvarna CG 200 (горивна версия) със серийни номера от и след 2010 (годината е ясно обозначена върху табелката с данни, след което е поставен сериен номер), отговаря на изискванията на ДИРЕКТИВАТА НА СЪВЕТА:

Бензин

- от 17 май 2006 г. за машините 2006/42/EC
- от 26 февруари 2014 г. за електромагнитната съвместимост 2014/30/EU
- от 8 май 2000 г. за шумовите емисии в околната среда 2000/14/EC.

Приложени са следните стандарти: EN ISO 12100:2010, CISPR 12:2007 + A1:2009, EN 50012:2008 + A1:2009, 60335-2-72:2012, EN ISO 14982:2009.

Husqvarna 11 Септември 2017 г.

¹¹ Забележка 2: ниво на звуково налягане съгласно EN 60335-2-72. Очаквано колебание на измерването 1,5 dB(A).

¹² Забележка 3: Ниво на вибрациите съгласно EN 60335-2-72. Отчетените данни за равнището на вибрации имат типична статистическа дисперсия (стандартно отклонение) от 1,5 m/s^2 .

Йоаким Ед

Генерален директор по развойна дейност

Строително оборудване Husqvarna AB

(оторизиран представител на Husqvarna AB и отговорен за техническата документация).

Декларация за съответствие на ЕО – електричество

Husqvarna AB, SE-561 82 Husqvarna, Швеция, тел.: +46- 36-146500, декларира на собствена отговорност, че скарификаторът Husqvarna CG 200 (електрическа версия) със серийни номера от и след 2010 (годината е ясно обозначена върху табелката с данни, след което е поставен серийен номер), отговаря на изискванията на ДИРЕКТИВАТА НА СЪВЕТА:

Електрически

- от 17 май 2006 г. за машините 2006/42/ЕС
- от 26 февруари 2014 г. за електромагнитната съвместимост 2014/30/EU
- от 26 февруари 2014 г. за електрическото оборудване, предназначено за използване в рамките на определени граници на напрежението 2014/35/EU
- от 8 юни 2011 г. за ограниченията за използване на определени опасни вещества 2011/65/EU
- от 8 май 2000 г. за шумовите емисии в околната среда 2000/14/ЕС.

Приложени са следните стандарти: EN ISO 12100:2010, EN 55014-1:2007 + A1:2009 + A2:2011, EN 55014-2:2015, EN 61000-3-2:2014, 61000-3-11:2014, 60335-1:2012, 60335-2-72:2012.

Husqvarna 11 Септември 2017 г.

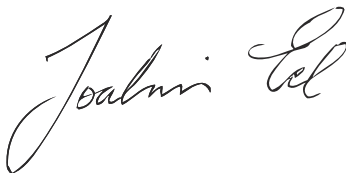

Йоаким Ед

Генерален директор по развойна дейност

Строително оборудване Husqvarna AB

(оторизиран представител на Husqvarna AB и отговорен за техническата документация).



www.husqvarnacp.com

Оригінальні інструкції
Orijinal talimatlar
Instrucțiuni inițiale
Оригинални инструкции

1158746-38



2017-09-14