

Huskvarna, 12.03.2018

## **Safety and Operating Instructions**

Dear customer,

thank you for choosing a Husqvarna quality product. We hope that you will genuinely enjoy it. Please note that the enclosed manual contains Atlas Copco references.

The Husqvarna Group is vouching for the quality of this product.

If you have any questions, please do not hesitate to contact our local sales or service point.

Husqvarna AB  
561 82 Huskvarna, Sweden

---

## **Pokyny pre bezpečnosť a prevádzku**

Vážený zákazník,

Ďakujeme, že ste si vybrali kvalitný produkt spoločnosti Husqvarna. Dúfame, že se z nieho budete skutočne tešiť.

Upozorňujeme, že priložená príručka obsahuje referencie spoločnosti Atlas Copco.

Skupina Husqvarna je zárukou kvality týchto produktů.

Ak máte akékoľvek otázky, prosím, neváhajte kontaktovať naše miestne predajné alebo servisné miesto.

Husqvarna AB  
561 82 Huskvarna, Švédsko

---

## Bezpečnostné a prevádzkové pokyny

### Zhutňovacia doska s pohybom dopredu

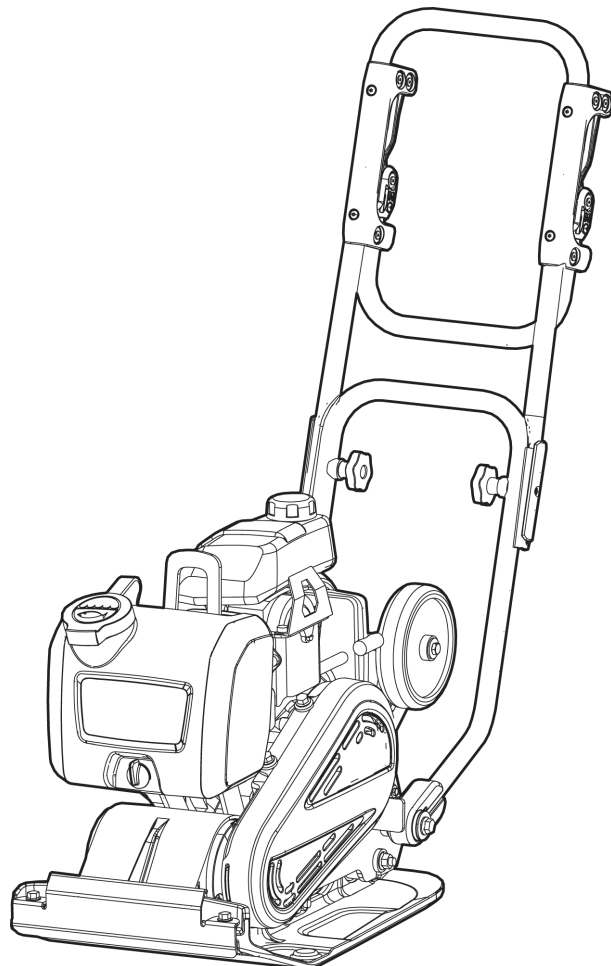



# Obsah

Úvod.....	5
Informácie o bezpečnostných a prevádzkových pokynoch.....	5
<b>Bezpečnostné pokyny.....</b>	<b>6</b>
<b>Bezpečnostné signálne slová.....</b>	<b>6</b>
<b>Osobné bezpečnostné opatrenia, obmedzenia a požiadavky.....</b>	<b>6</b>
Osobné ochranné pomôcky.....	6
Drogy, alkohol alebo lieky.....	6
<b>Prevádzka, bezpečnostné opatrenia.....</b>	<b>6</b>
<b>Preprava, predbežné opatrenia.....</b>	<b>10</b>
<b>Údržba, bezpečnostné opatrenia.....</b>	<b>10</b>
<b>Uskladnenie, bezpečnostné opatrenia.....</b>	<b>10</b>
<b>Prehľad.....</b>	<b>11</b>
<b>Dizajn a funkcia.....</b>	<b>11</b>
<b>Hlavné diely.....</b>	<b>11</b>
<b>Hlavná časť, postrekovací systém.....</b>	<b>12</b>
<b>Štítky.....</b>	<b>12</b>
Štítok s údajmi.....	12
Štítok s úrovňou hluku.....	13
Štítok o zdvižnom bode.....	13
Štartovací štítok.....	13
Bezpečnostný štítok.....	14
Bezpečnostný štítok, horúce povrchy.....	14
<b>Preprava.....</b>	<b>14</b>
<b>Prepravné kolieska.....</b>	<b>14</b>
<b>Zdvíhanie stroja.....</b>	<b>14</b>
Zdvíhanie.....	15
<b>Montáž.....</b>	<b>15</b>
<b>Palivo.....</b>	<b>15</b>
Plnenie.....	15
<b>Prevádzka.....</b>	<b>16</b>
<b>Prevádzka v blízkosti rohov.....</b>	<b>16</b>
<b>Prevádzka na svahoch.....</b>	<b>16</b>
<b>Spustenie a zastavenie.....</b>	<b>17</b>
Pred naštartovaním, Honda.....	17
Naštartovanie motora, Honda.....	18
Zastavenie motora, Honda.....	19
<b>V prevádzke.....</b>	<b>20</b>
Polohy rúk.....	20
<b>Kropiaci systém.....</b>	<b>20</b>
<b>Pri prestávkach.....</b>	<b>20</b>
<b>Údržba.....</b>	<b>21</b>
<b>Každých 10 hodín prevádzky (denne).....</b>	<b>21</b>
Kontrola skrutkových spojov.....	21
Kontrola motora, Honda.....	21
<b>Po 20 hodinách prevádzky.....</b>	<b>22</b>
Výmena motorového oleja, Honda.....	22
<b>Každých 100 hodín prevádzky (týždenne).....</b>	<b>22</b>
Kontrola klinového remeňa.....	22
Kontrola tlmičov otrasov.....	23

Kontrola zapalovacej sviečky, Honda.....	23
<b>Každých 500 hodín prevádzky (mesačne)</b> .....	23
Čistenie palivovej nádrže.....	24
Kontrola a nastavenie motora.....	24
<b>Likvidácia</b> .....	24
<b>Uskladnenie</b> .....	24
<b>Technické údaje</b> .....	25
Údaje o stroji.....	25
Hmotnosť.....	25
Hmotnosti voliteľných súčastí.....	25
Vyhlásenie o hlučnosti a vibráciách.....	25
Údaje o hlučnosti a vibráciách.....	26
Neurčitosti, hodnota hluku.....	26
Rozmery.....	27
<b>Prehlásenie o zhode ES</b> .....	28
Prehlásenie o zhode s ES (smernica ES 2006/42/ES).....	28

## Úvod

Ďakujeme vám, že ste si vybrali produkt od spoločnosti Atlas Copco. Od roku 1873 sme oddaní myšlienke nachádzať nové a lepšie spôsoby plnenia potrieb našich zákazníkov. Počas rokov našej práce sme vyvinuli inovačné a ergonomické produkty, ktoré pomohli našim zákazníkom zlepšiť a racionalizovať ich každodennú prácu.

Spoločnosť Atlas Copco má silnú predajnú a servisnú sieť po celom svete. Naši odborníci sú vysoko školení profesionáli a majú rozsiahle poznatky o našich produktoch a skúsenosti s ich aplikáciou. Vďaka tomu môžeme vo všetkých krajinách sveta poskytovať podporu k našim produktom a odborné znalosti, ktoré našim zákazníkom zabezpečia vždy maximálnu efektivitu práce.

Ďalšie informácie nájdete na lokalite: [www.atlascopco.com](http://www.atlascopco.com)

Construction Tools EOOD

7000 Rouse

Bulgaria

## Informácie o bezpečnostných a prevádzkových pokynoch

Cieľom tohto návodu je poskytnúť vám možnosť plne pochopiť ako používať stroj účinným a bezpečným spôsobom. Tento návod vám tiež poradí a povie ako na stroji vykonávať pravidelnú údržbu.

Pred použitím stroja po prvý krát si musíte dôkladne prečítať tento návod a pochopiť ho.

## Bezpečnostné pokyny

Aby ste u vás ako aj iných osôb znížili riziko vzniku vážnych zranení, pred inštaláciou, prevádzkou, opravou, údržbou alebo zmenou príslušenstva stroja si prečítajte a snažte sa pochopiť bezpečnostné pokyny a návod na obsluhu.

Tieto bezpečnostné a prevádzkové pokyny umiestnite na pracovisku, kópie poskytnite zamestnancom a uistite sa, že pred začatím prevádzky alebo údržby stroja si každý tieto bezpečnostné a prevádzkové pokyny prečítal. Len pre profesionálne použitie.

Okrem toho pracovník obsluhy musí posúdiť špecifické riziká, ku ktorým môže dôjsť pri každom použití stroja.

Dodatkový návod k motoru môžete nájsť v návode výrobcu motora.

## Bezpečnostné signálne slová

Bezpečnostné signálne slová Nebezpečenstvo, Výstraha a Upozornenie majú nasledovný význam:

<b>NEBEZPEČENSTVO</b>	Označuje nebezpečnú situáciu, ktorá v prípade, že jej nezabránite, spôsobí smrť alebo vážne zranenia.
<b>VAROVANIE</b>	Označuje nebezpečnú situáciu, ktorá v prípade, že jej nezabránite, môže spôsobiť smrť alebo vážne zranenia.
<b>UPOZORNENIE</b>	Označuje nebezpečnú situáciu, ktorá v prípade, že jej nezabránite, môže spôsobiť menšie alebo menej vážne zranenia.

## Osobné bezpečnostné opatrenia, obmedzenia a požiadavky

Stroj môžu obsluhovať a vykonávať na ňom údržbu len kvalifikované a vyškolené osoby. Musia byť fyzicky schopné manipulovať s objemným, ťažkým a výkonným strojom. Vždy využívajte zdravý rozum a správny úsudok.

## Osobné ochranné pomôcky

Vždy používajte schválené osobné ochranné pomôcky. Obsluha a všetky ostatné osoby v okolitom pracovnom priestore musia nosiť osobné ochranné pomôcky a to minimálne:

- Ochrannú prilbu
- Ochranu sluchu
- Ochranu zraku odolnú voči nárazom s bočnou ochranou
- Ak je to vhodné, ochranu dýchania
- Ochranné rukavice
- Správnu ochrannú obuv
- Vhodný pracovný alebo podobný odev (nie voľný odev), ktorý zakrýva vaše ramená a nohy.

## Drogy, alkohol alebo lieky

### ▲ VAROVANIE Drogy, alkohol alebo lieky

Drogy, alkohol alebo lieky môžu mať vplyv na váš úsudok a schopnosť koncentrácie. Slabé reakcie a nesprávne posúdenie môžu spôsobiť vážne zranenia alebo smrť.

- ▶ Stroj nikdy nepoužívajte, ak ste unavení alebo pod vplyvom drog, alkoholu alebo liekov.
- ▶ Žiadna osoba, ktorá je pod vplyvom drog, alkoholu alebo liekov, nesmie stroj obsluhovať.

## Prevádzka, bezpečnostné opatrenia

### ▲ NEBEZPEČENSTVO Nebezpečenstvo výbuchu

Ak teplý stroj alebo výfukové potrubie príde do styku s výbušnými látkami alebo plynmi, môže dôjsť k výbuchu. Počas prevádzky s určitými materiálmi môže dôjsť k iskreniu a zapáleniu. Výbuch môže spôsobiť vážne zranenia alebo smrť.

- ▶ Stroj nikdy nepoužívajte vo výbušnom prostredí.
- ▶ Stroj nikdy nepoužívajte v blízkosti horľavých materiálov, dymu alebo prachu.
- ▶ Uistite sa, že v blízkosti nie sú nezistiteľné zdroje plynov alebo výbušných látok.
- ▶ Zabráňte kontaktu s teplým výfukovým potrubím alebo spodkom stroja.

### ▲ NEBEZPEČENSTVO Nebezpečenstvo vzniku požiaru

Ak na stroji dôjde k požiaru, môže spôsobiť zranenia.

- ▶ Ak môžete, použite práškový hasiaci prístroj triedy ABE, inak použite hasiaci prístroj s kyslíčnikom uhličítym typu BE.

**▲ NEBEZPEČENSTVO Palivové nebezpečenstvo**

Palivo je vysoko horľavé a jeho pary v prípade zapálenia môžu vybuchnúť, čo môže spôsobiť vážne zranenie alebo smrť.

- ▶ Chráňte svoju pokožku pred kontaktom s palivom. Ak palivo preniklo cez pokožku, kontaktujte kvalifikovaného zdravotníckeho profesionála.
- ▶ Ak je stroj horúci, nikdy nedemontujte veko palivovej nádrže a nedoplňujte palivo.
- ▶ Palivo doplňujte vonku alebo na čistom a dobre vetranom mieste, kde nedochádza k iskreniu a vzniku otvoreného plameňa. Palivovú nádrž plňte najmenej desať metrov (30 stôp) od miesta, kde chcete stroj používať.
- ▶ Kryt plniaceho hrdla uvoľňujte pomaly aby unikal tlak.
- ▶ Palivovú nádrž nikdy neprepĺňajte.
- ▶ Uistite sa, že kryt plniaceho hrdla je pri používaní stroja naskrutkovaný.
- ▶ Predchádzajte rozliatiu paliva na stroj. Utrite akékoľvek rozliate palivo.
- ▶ Pravidelne kontrolujte, či nie sú úniky oleja. Stroj nikdy nepoužívajte ak z neho uniká palivo.
- ▶ Stroj nikdy nepoužívajte v blízkosti materiálu, ktorý môže vytvárať iskri. Pred spustením stroja odstráňte všetky horúce a iskri vytvárajúce zariadenia.
- ▶ Pri plnení palivovej nádrže alebo pri práci so strojom, prípadne pri jeho servise nikdy nefajčíte.
- ▶ Palivo skladujte len v nádobe, ktorá je špeciálne vytvorená a schválená pre daný účel.
- ▶ Prázdne nádrže na palivo alebo olej sa musia správne ošetrovať a odoslať späť predajcovi.
- ▶ Prsty nikdy nepoužívajte na kontrolu únikov kvapalín.

**▲ VAROVANIE Neočakávané pohyby**

Stroj je počas prevádzky vystavený silnému zaťaženiu. Ak na stroji vznikne porucha alebo sa zasekne, môže dôjsť k náhlemu a neočakávanému pohybu, ktorý môže spôsobiť zranenia.

- ▶ Pred použitím stroj vždy skontrolujte. Stroj nikdy nepoužívajte, ak si myslíte, že by sa mohol poškodiť.
- ▶ Uistite sa, že rukoväť je čistá a nie je pokrytá mazivom a olejom.
- ▶ Nohy udržiavajte mimo dosah stroja.
- ▶ Nikdy na stroji nesedzte.
- ▶ Stroj nikdy nezneužívajte.
- ▶ Dávajte pozor a sledujte, čo robíte.

**▲ VAROVANIE Nebezpečenstvo v dôsledku prachu a dymu/výparov**

Prach a/alebo dym, ktoré sa vytvárajú pri používaní stroja, môžu spôsobiť vážne a stále problémy s dýchaním, chorobu alebo iné zranenia osôb (napríklad silikóza alebo nereverzibilná pľúcna choroba, ktorá môže byť smrteľná, rakovina, chyby plodu pri narodení a/alebo zápaly pokožky).

Prach a dym, ktoré sa vytvárajú pri vŕtaní, lámaní, rozbíjaní, pílení, brúsení a iných stavebných činnostiach obsahujú substancie známe štátu Kalifornia a iným autoritám, že spôsobujú problémy s dýchaním, rakovinu, chyby plodu pri narodení alebo iné reprodukčné poškodenie. Niektoré príklady takých substancí sú:

- Kryštalická silica, cement a iné kamenárske výrobky.
- Arzén a chróm z chemicky spracovanej gumy.
- Olovo z olovených farieb.

Prach a dym vo vzduchu môžu byť bežne pre oko neviditeľné, takže sa pri určovaní, či je vo vzduchu prach alebo dym, nespoliehajte na zrak.

Ak chcete znížiť riziko vystavenia sa prachu a dymu, vykonajte nasledovné:

- ▶ Vykonajte posúdenie rizika vzhľadom na príslušné miesto. Posúdenie rizika má zahŕňať prach a dym, ktorý sa vytvára použitím stroja a potenciál rušenia existujúceho prachu.
- ▶ Na zníženie množstva prachu a dymu vo vzduchu a ich tvorby na zariadení, jeho povrchu, odevu a častiach tela použite vhodné technické regulačné prvky. Príklady regulačných prvkov zahŕňajú: systémy vetrania a zberu prachu, vodné postreky a vŕtanie za mokra. Ak je to možné, regulujte zdroj tvorby prachu a dymu. Uistite sa, že sú tieto regulačné prvky správne nainštalované, správne sa na nich vykonáva údržba a správne sa používajú.
- ▶ Noste, vykonávajte údržbu a správne používajte ochranu dýchacieho ústrojenstva tak, ako vám prikazuje váš zamestnávateľ a ako to vyžadujú predpisy ochrany zdravia a bezpečnosť pri práci. Ochrana dýchacieho ústrojenstva musí byť účinná pre daný typ substancie (a ak je to použiteľné, schválená príslušnými štátnymi autoritami).
- ▶ Pracujte v dobre vetraných priestoroch.
- ▶ Ak má stroj výfuk, nasmerujte ho tak, aby sa znížilo rušenie prachom v prostredí vyplnenom prachom.
- ▶ Stroj používajte a vykonávajte na ňom údržbu podľa odporúčaní uvedených v návode na obsluhu a bezpečnostných pokynoch.



- ▶ Na zníženie vášho vystavenia sa prachu a dymu, iných osôb, vozidiel, domov alebo iných oblastí noste na pracovisku umývateľný alebo likvidovateľný ochranný odev, pred opustením pracoviska sa osprchujte a prezlečte do čistého odevu.
- ▶ V priestoroch, kde je prach a dym, nejedzte, nepite a ani nepoužívajte tabakové výrobky.
- ▶ Čo najskôr po opustení zasiahnutého priestoru a pred jedením, pitím, používaním tabakových výrobkov alebo kontaktom s inými osobami si dôkladne umyte ruky a tvár.
- ▶ Dodržujte všetky platné zákony a predpisy, vrátane predpisov o bezpečnosti a ochrane zdravia pri práci.
- ▶ Zúčastňujte sa monitorovania vzduchu, programov zdravotných prehliadok, školiacich programov o ochrane zdravia a bezpečnosti pri práci, ktoré pre vás organizuje zamestnávateľ alebo odborové organizácie v súlade s predpismi a odporúčaniami o ochrane zdravia a bezpečnosti pri práci. O ochrane zdravia a bezpečnosti pri práci sa poraďte so skúseným lekárom.
- ▶ Pri znižovaní pôsobenia prachu, dymu na pracovisku a nebezpečenstva spolupracujte s vašim zamestnávateľom a odborovou organizáciou. Na základe rád odborníkov na ochranu zdravia a bezpečnosť pri práci musia byť vytvorené programy, politiky a postupy efektívnej ochrany zdravia a bezpečnosti pri práci pracovníkov a ostatných osôb v prípade škodlivého pôsobenia prachu a dymu. Poraďte sa s odborníkmi.

#### **▲ NEBEZPEČENSTVO Nebezpečenstvo pochádzajúce z výfukových plynov**

Výfukové plyny zo spaľovacieho motora stroja obsahujú kysličník uhoľnatý, ktorý je jedovatý a chemikálie známe štátu Kalifornia a iným autoritám, že spôsobujú rakovinu, chyby plodu pri narodení alebo iné reprodukčné poškodenie. Vdýchnutie dymu z výfuku môže spôsobiť vážne zranenie, chorobu alebo smrť.

- ▶ Nikdy nevdychujte dym z výfuku.
- ▶ Zabezpečte dobré vetranie (v prípade potreby odsávajte vzduch ventilátorom).

#### **▲ VAROVANIE Strely**

Úlomky opracovávaného dielu, príslušenstva alebo aj stroja môžu vytvoriť diely vyletujúce vysokou rýchlosťou. Počas práce môžu z opracovávaného materiálu odlietať triesky alebo iné častice a spôsobiť telesné zranenia zasiahnutím obsluhy alebo iných osôb. Aby došlo k zníženiu takých rizík:

- ▶ Používajte osobné ochranné pomôcky a bezpečnostnú prilbu vrátane ochrany zraku s bočnou ochranou.
- ▶ Zabezpečte, aby sa žiadne neoprávnené osoby nedostali do pracovného priestoru.
- ▶ Pracovisko udržiavajte čisté a bez cudzích predmetov.

#### **▲ VAROVANIE Nebezpečenstvo na svahu**

Počas prevádzky zabezpečte stroj tak, aby sa nemohol prevrátiť, ak je umiestnený na svahu. Pád môže spôsobiť vážne zranenia a poškodenie vecí.

- ▶ Vždy zabezpečte, aby boli všetci pracovníci v pracovnom priestore stroja vyššie na svahu než stroj.
- ▶ Ak je stroj na svahu, vždy ho obsluhujte rovno hore a dole.
- ▶ Pri práci so strojom nikdy neprekračujte maximálny doporučený sklon svahu. Dodržujte odporúčania.

#### **▲ VAROVANIE Nebezpečenstvo vyplývajúce z pohybu**

Pri použití stroja na vykonávanie prác môžu trpieť vaše ruky, ramená, plecia, krk alebo ostatné časti tela.

- ▶ Zaujmite pohodlné držanie tela, pričom si zachovávajte bezpečné postavenie a vyvarujte sa neobratnému, nevyváženému držaniu tela.
- ▶ Zmenou postoja počas náročných prác sa vyhnete neprijemným pocitom a únave.
- ▶ V prípade trvalých alebo opätovne sa objavujúcich príznakov sa poraďte s kvalifikovaným zdravotníckym odborníkom.

**▲ VAROVANIE Nebezpečenstvo vibrácií**

Normálne a správne používanie stroja vystavuje obsluhujúceho pracovníka vibráciám. Bežné a časté vystavenie vibráciám môže spôsobovať, prispievať alebo zhoršovať zranenie alebo poruchy prstov, rúk, zápästí, rúk, ramien a/alebo nervov obsluhujúceho pracovníka a prívodu krvi alebo iných častí tela, medzi ktoré patria zoslabenie a/alebo trvalé zranenia alebo poruchy, ktoré sa môžu vyvinúť postupne počas týždňov, mesiacov alebo rokov. Medzi takéto zranenia alebo poruchy patrí poškodenie cirkulačného systému krvi, poškodenie nervového systému, poškodenie kĺbov a možné poškodenie iných telesných štruktúr.

Ak sa kedykoľvek pri obsluhu stroja vyskytne znečítlivenie, nepretržite sa opätovne objavujúce nepohodlie, pocit pálenia, stuhnutosť, pulzovanie, šteklenie, bolesť, nemotornosť, oslabený úchop, blednutie pokožky alebo iné príznaky, zastavte prevádzku stroja, povedzte o tom svojom zamestnávateľovi a vyhľadajte lekársku pomoc. Nepretržité používanie stroja po výskyte akéhokoľvek takéhoto príznaku môže zvýšiť riziko, že príznaky sa zintenzívnia a/alebo budú trvalé.

Stroj prevádzkujte a udržiavajte podľa odporúčaní v týchto pokynoch, aby ste predišli nepotrebnému nárastu vibrácií.

Nasledujúce informácie môžu pomôcť znížiť vystavenie sa vibráciám obsluhujúceho pracovníka:

- ▶ Ak má zariadenie rukoväťe absorbujúce vibrácie, uchovajte ich v stredovej polohe, pričom predchádzajte zatláčaniu rukovätí do koncových polôh.
- ▶ Ak sa aktivuje úderný mechanizmus, jediný kontakt tela so strojom je položenie rúk na rukoväť alebo rukoväťe. Zabráňte inému kontaktu, napr. opieranie sa inou časťou tela o stroj alebo opretie sa o stroj na zvyšovanie sily pohybu.
- ▶ Uistite sa, že sa na stroji správne vykonáva údržba a nie je opotrebovaný.
- ▶ Okamžite zastavte prácu, ak stroj začne nečakane silno vibrovať. Pred pokračovaním v práci nájdite a odstráňte príčinu zvýšených vibrácií.
- ▶ Podieľajte sa na sledovaní alebo monitorovaní zdravia, lekárskeho kontrole a školiacich programoch, ktoré ponúka váš zamestnávateľ a v prípadoch, kedy to vyžaduje zákon.
- ▶ Pri práci v chladnom počasí noste teplé oblečenie a ruky si uchovajte v teple a suchu.

Pozrite si "Prehlásenie o hlučnosti a vibráciách" pre stroj, a to vrátane deklarovaných hodnôt vibrácie. Túto informáciu môžete nájsť na konci týchto bezpečnostných a prevádzkových pokynoch.

**▲ VAROVANIE Nebezpečenstvo zachytenia**

Existuje nebezpečenstvo zachytenia alebo vtiahnutia ozdôb na krku, vo vlasoch, rukavíc a odevu otáčajúcimi sa dielmi stroja. To môže spôsobiť uškrtenie, oskalpovanie, roztrhnutie alebo usmrtenie. Aby došlo k zníženiu rizika:

- ▶ Nikdy sa nechytajte otáčajúcich sa dielov stroja.
- ▶ Nenoste odev, ozdoby do vlasov alebo rukavice, ktoré by sa mohli zachytiť.
- ▶ Dlhé vlasy si zakryte sieťkou na vlasy.

**▲ NEBEZPEČENSTVO Elektrické nebezpečenstvo**

Stroj nie je elektricky izolovaný. Ak stroj príde do styku s elektrickou, môže to spôsobiť vážne zranenie alebo smrť.

- ▶ Stroj nikdy neprevádzkujte v blízkosti elektrických vodičov alebo iných zdrojov elektrickej energie.
- ▶ Uistite sa, či nie sú v blízkosti pracovného priestoru skryté vedenia alebo iné elektrické zdroje.

**▲ VAROVANIE Nebezpečenstvo zo skrytých predmetov**

Počas prevádzky stroja predstavujú skryté vedenia a potrubia nebezpečenstvo, ktoré môže mať za následok vznik vážnych zranení.

- ▶ Pred začiatkom práce skontrolujte zloženie materiálu.
- ▶ Dávajte pozor na skryté káble a potrubia, napr. elektrické vedenia, telefón, vodu, plynové a odpadové potrubia a pod.
- ▶ Ak by stroj narazil na skrytý predmet, stroj okamžite vypnite.
- ▶ Pred pokračovaním sa presvedčte, či neexistuje žiadne nebezpečenstvo.

**▲ VAROVANIE Neúmyselné naštartovanie**

Neúmyselné spustenie stroja môže spôsobiť zranenie.

- ▶ Nezasahujte rukami do priestoru spúšťacieho a zastavovacieho zariadenia, kým nie ste rozhodnutí spustiť stroj.
- ▶ Naučte sa, ako sa stroj v prípade núdzovej situácie vypne.

**▲ VAROVANIE Nebezpečenstvo hluku**

Vysoké úrovne hluku môžu spôsobovať trvalú a poškodzujúcu stratu sluchu a iné problémy, ako napríklad hučanie v ušiach (zvonenie, bzučanie, pískanie alebo hučanie v ušiach). Zníženie rizík a zabránenie zbytočnému zvýšeniu úrovne hluku:

- ▶ Rizikové vyhodnotenie týchto nebezpečenstiev a implementácia príslušných kontrolných opatrení je nevyhnutná.
- ▶ Stroj prevádzkujte a udržiavajte podľa odporúčaní v týchto pokynoch.
- ▶ Ak má stroj tlmič, skontrolujte, či je nasadený a v dobrom pracovnom stave.
- ▶ Vždy používajte ochranu sluchu.

## Preprava, predbežné opatrenia

**▲ VAROVANIE Nebezpečenstvo pri nakladaní a vykladaní**

Ak sa stroj zdvíha pomocou žeriavu alebo podobného zariadenia, môže dôjsť k zraneniam.

- ▶ Použite označené závesné miesta.
- ▶ Presvedčte sa, či sú všetky zdvíhacie zariadenia navrhnuté tak, aby uniesli hmotnosť stroja.
- ▶ Nikdy nezostávajú pod alebo v bezprostrednej blízkosti stroja.

## Údržba, bezpečnostné opatrenia

**▲ VAROVANIE Modifikácie stroja**

Každá zmena na stroji má za následok vznik vážnych zranení pre obsluhu a iné osoby.

- ▶ Stroj nikdy neupravujte. Pre upravené stroje neplatí záruka alebo ručenie za výrobok.
- ▶ Vždy používajte originálne diely, čepele/pracovné nástroje a príslušenstvo.
- ▶ Poškodené diely okamžite vymeňte.
- ▶ Opotrebované diely vymeňte včas.

**▲ UPOZORNENIE Vysoká teplota**

Počas prevádzky bude výfukové potrubie stroja a dolná časť horúce. Ak sa ich dotknete, môže to viesť k popáleninám.

- ▶ Horúceho stroja sa nikdy nedotýkajte.
- ▶ Dolnej časti stroja sa nikdy nedotýkajte, keď je horúca.
- ▶ Pred vykonaním údržby počkajte, pokým sa neschladí motor, výfukové potrubie a dolná časť stroja.

## Uskladnenie, bezpečnostné opatrenia

- ◆ Stroj uschovávajte na bezpečnom a uzamknutom mieste mimo dosahu detí.

## Prehľad

Aby ste u vás, ako aj iných osôb znížili riziko vzniku vážnych zranení alebo smrti, pred prevádzkou stroja si prečítajte časť Bezpečnostné pokyny, ktorá sa nachádza na predchádzajúcich stranách tejto príručky.

## Dizajn a funkcia

Zhutňovače LF sú špeciálne navrhnuté na zhutňovanie tenkých až stredne hrubých vrstiev pôdy, a po pridaní nádrže s vodou, aj asfaltu. Sú ideálne na vykonávanie opráv a údržbu ciest, ako sú napríklad príjazdové cesty, chodníky a parkoviská. S dlažobnou súpravou sú vhodné aj na prácu s dlažbou. Iné použitie je zakázané.

Zhutňovače LF sa môžu používať len v dobre vetraných oblastiach, čo platí pre všetky stroje so spaľovacím motorom.

Stroj sa nesmie ťahať za vozidlom.

Ak chcete vybrať správne príslušenstvo, pozrite si zoznam náhradných dielov.

Len na profesionálne použitie.

**OZNÁMENIE** V nádrži na vodu sa nesmie miešať nafta, ani iné jedovaté látky, pretože sa tým môže poškodiť stroj a mohlo by to mať negatívny dopad na životné prostredie.

## Hlavné diely

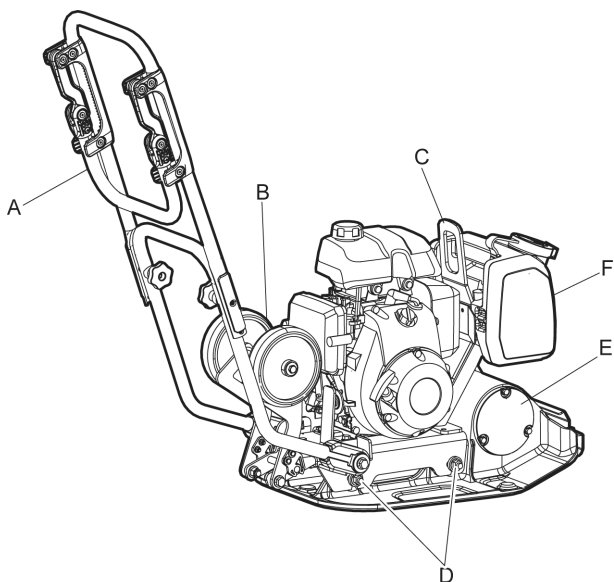

- A. Rukoväť
- B. Prepravné kolieska
- C. Závesné oko

- D. Tlmiče nárazov
- E. Prvok výstredníka
- F. Nádrž na vodu

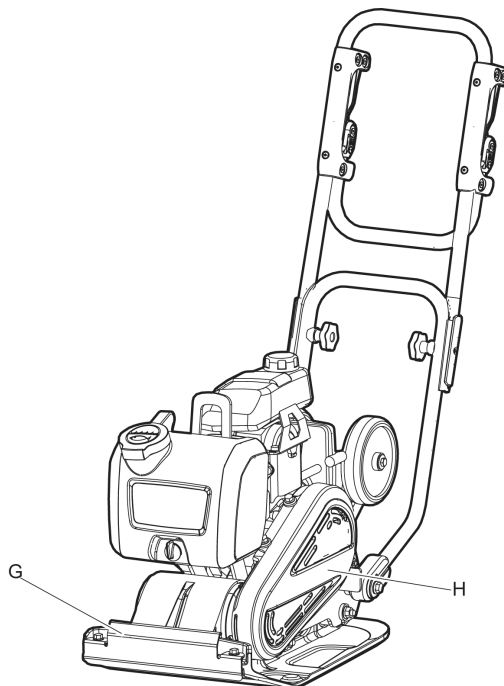

- G. Kropiaca lišta
- H. Klinový remeň a kryt klinového remeňa

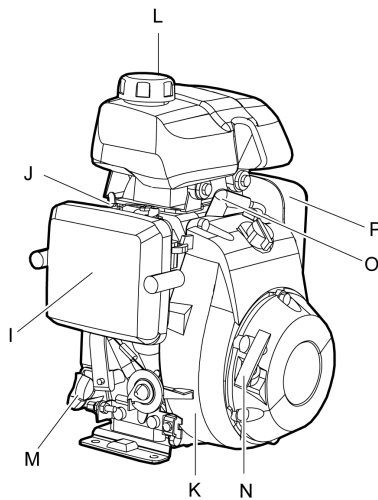

- I. Vzduchový filter
- J. Karburátor
- K. Chladiace príruby
- L. Palivová nádrž
- M. Motorový olej/odmerka hladiny
- N. Lankový štartér
- O. Zapaľovacia sviečka
- P. Tlmič

## Hlavná časť, postrekovací systém

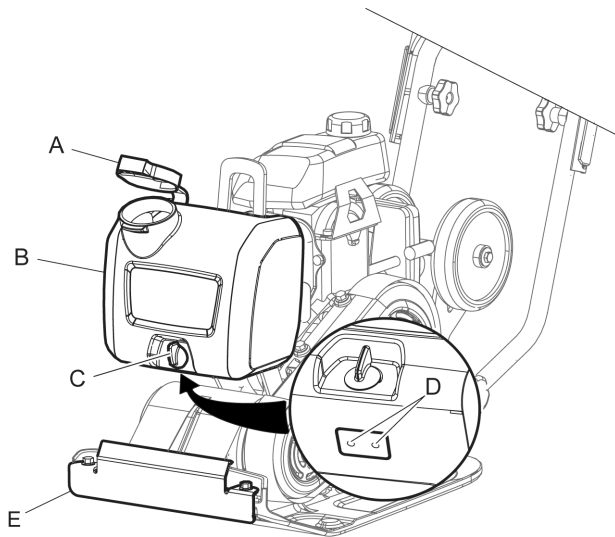

- A. Čapička
- B. Nádrž na vodu
- C. Vodný ventil
- D. Vodná tryska
- E. Ochranný kryt, kropiaca lišta

## Štítky

Stroj je vybavený štítkami, ktoré obsahujú dôležité informácie o bezpečnosti osôb a údržbe stroja. Štítky musia byť v takom stave, aby sa dali ľahko čítať. Nové štítky sa dajú objednať použitím zoznamu náhradných dielov.

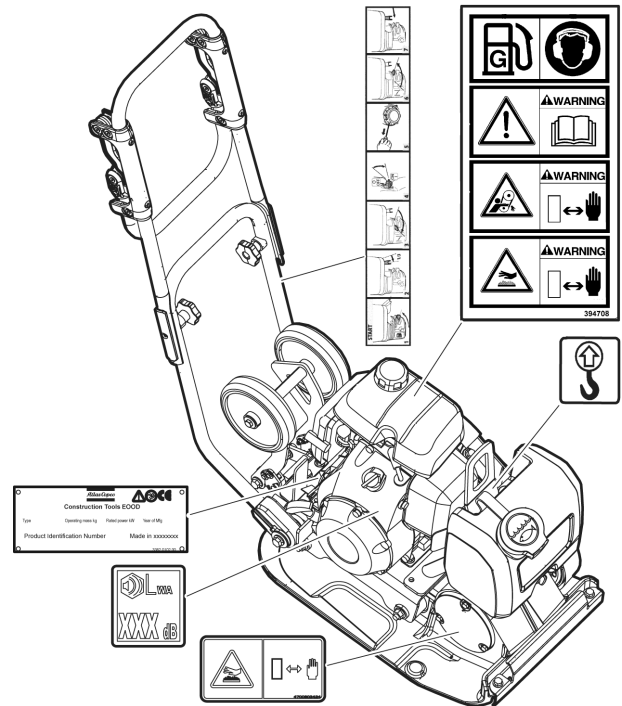

## Štítok s údajmi

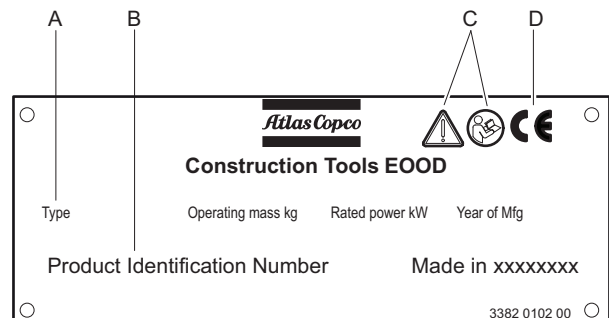

- A. Typ stroja
- B. Identifikačné číslo výrobu
- C. Výstražný symbol spolu so symbolom príručky znamená, že používateľ si musí prečítať bezpečnostné a prevádzkové pokyny skôr, ako stroj po prvýkrát použije.
- D. Symbol CE znamená, že stroj má schválenie ES. Ďalšie informácie nájdete v prehlásení o zhode s ES, ktoré sa dodáva so strojom.

## Štítok s úrovňou hluku

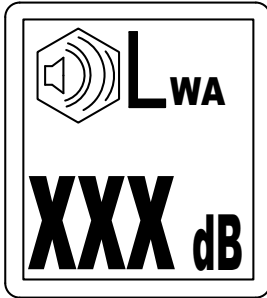

Na štítku sú uvedené garantované hladiny hluku zodpovedajúce predpisom ES 2000/14/ES. Presné hladiny hluku nájdete v časti „Technické údaje“.

## Štítok o zdvižnom bode



## Štartovací štítok

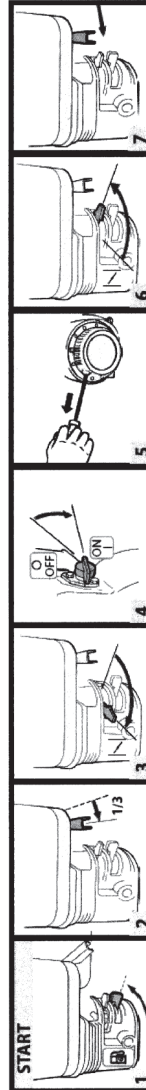

## Bezpečnostný štítok

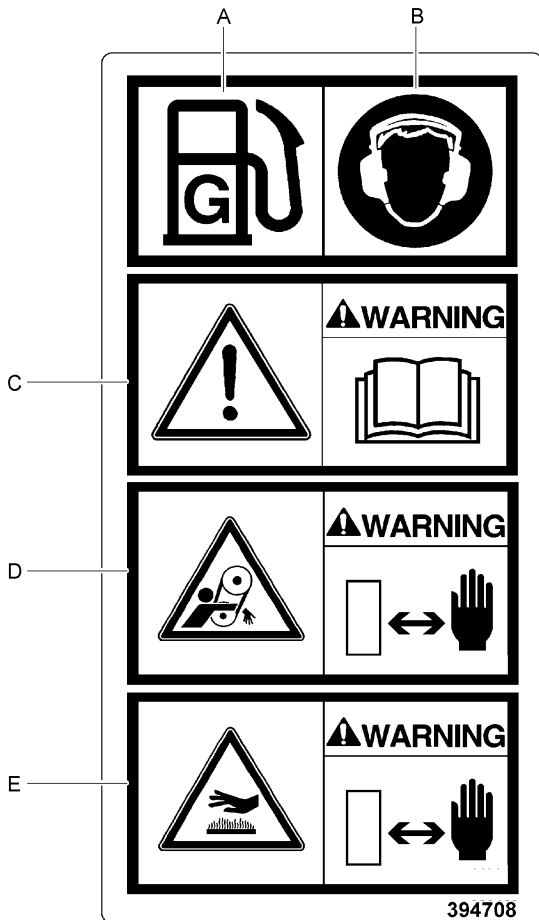

- A. Palivo.
- B. Používajte ochranu sluchu.
- C. Prečítajte si návod na obsluhu. Obsluhujúci pracovník si pred používaním stroja musí prečítať pokyny týkajúce sa bezpečnosti, prevádzky a údržby.
- D. Varovanie! Nebezpečenstvo porezania.
- E. Upozornenie! V priestore motora sa nachádzajú horúce povrchy. Nedotýkajte sa rukami nebezpečných oblastí.

## Bezpečnostný štítok, horúce povrchy

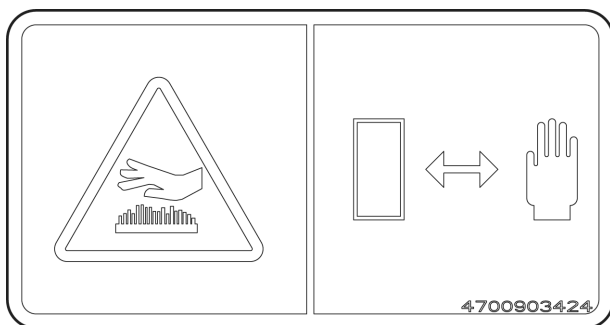

Horúce povrchy v časti motora. Ruky vždy majte v bezpečnej vzdialenosti od nebezpečnej zóny.

## Preprava

### Prepravné kolieska

1. Sklopte kolieska (A) pod spodnú dosku, umožní sa tak manuálna preprava.

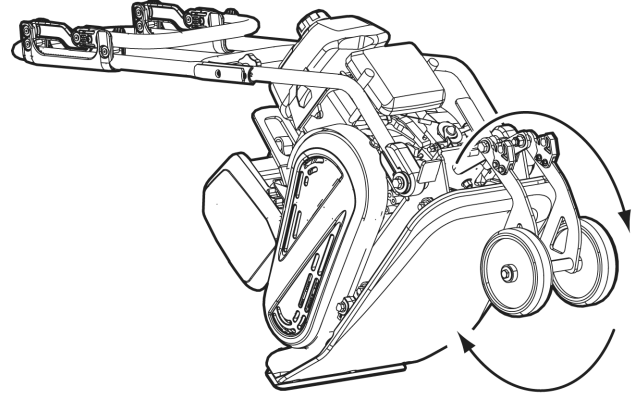

## Zdvíhanie stroja

### ▲ VAROVANIE Riziko počas zdvíhania

Stroj nikdy nezdvíhajte bez toho, že by ste sa nepresvedčili, že je neporušený. Poškodený stroj sa môže rozpadnúť, čo môže spôsobiť vážne zranenia.

- ▶ Skontrolujte, či je všetko zdvíhacie vybavenie dimenzované v súlade so zodpovedajúcimi nariadeniami.
- ▶ Pod zdvihnutým strojom sa nikdy neprechádzajte ani pod ním nestojte.
- ▶ Stroj zdvíhajte len za zdvíhací hák na ráme.
- ▶ Skontrolujte, či sú tlmiče nárazov správne pripevnené, a či nie sú poškodené.
- ▶ Pri zdvíhaní a preprave stroja nikdy nestojte v blízkosti stroja alebo vidlicového vysokozdvížneho vozíka.
- ▶ Skontrolujte štítok s údajmi zariadenia kvôli informácii o hmotnosti.

## Zdvíhanie

- ◆ Na zdvihnutie stroja vždy používajte zdvíhací bod stroja (A).
- ◆ Zdvíhacie zariadenie musí byť dimenzované tak, aby boli splnené všetky predpisy. Pred zdvíhaním skontrolujte, či sú tlmiče nárazov (B) správne pripevnené, a či nie sú poškodené.

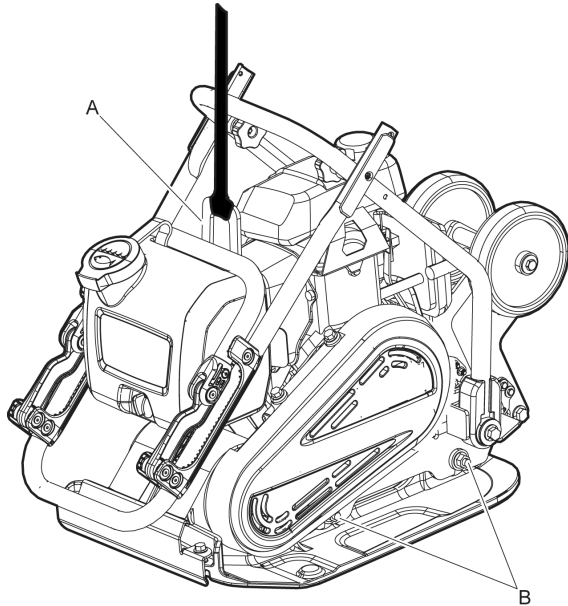

## ▲ VAROVANIE Preprava

Počas prepravy sa stroj môže prevrútiť a spôsobiť vážne zranenie.

- ▶ Stroj vždy pripevnite popruhmi.
- ▶ Nohy udržiavajte mimo dosah stroja.

### Preprava stroja

1. Pri každej preprave stroj zaistite.
2. Viazacie remene (A) v tvare U dajte okolo spodnej dosky a zaistite prednú aj zadnú časť.

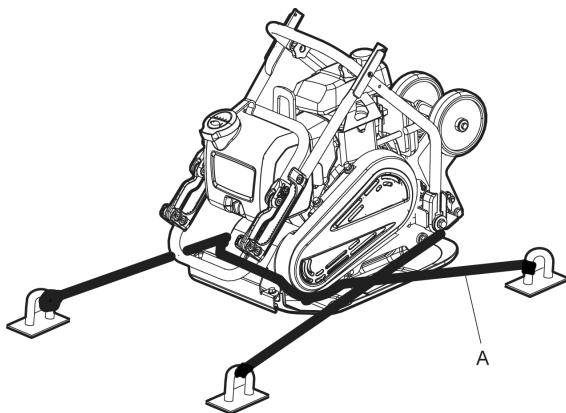

## Montáž

## Palivo

### Plnenie

#### ▲ VAROVANIE Palivové nebezpečenstvo

Palivo je vysoko horľavé a jeho pary v prípade zapálenia môžu vybuchnúť, čo môže spôsobiť vážne zranenie alebo smrť.

- ▶ Chráňte svoju pokožku pred kontaktom s palivom.
- ▶ Nikdy neskladajte kryt plniaceho hrdla ani nedopíňajte palivovú nádrž keď je stroj horúci.
- ▶ Pri plnení palivovej nádrže alebo pri práci so strojom, prípadne pri jeho servise nikdy nefajčite.
- ▶ Zabráňte rozliatiu paliva a poutierajte všetko palivo, ktoré sa na stroj vyleje.

### Postup plnenia

1. Pred dopĺňaním nádrže zastavte motor a nechajte ho vychladnúť.
2. Kryt plniaceho hrdla uvoľňujte pomaly, aby unikol všetok tlak.
3. Natankujte palivo až po spodný okraj palivového plniaceho potrubia.

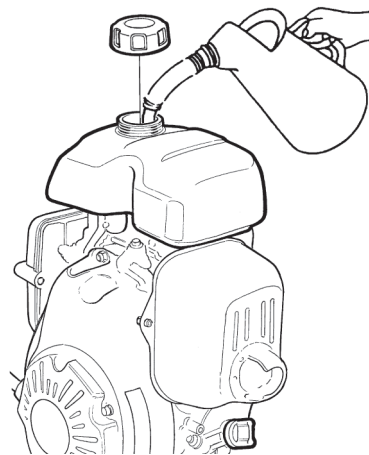

4. Nikdy neprepíňajte nádrž. Pohyb paliva v nádrži by mohol mať za následok zvýšenie hladiny paliva nad uzáver nádrže, čo by po otvorení uzáveru viedlo k rozliatiu paliva. Tomu je možné predísť jedine otvorením uzáveru nádrže, keď je stroj v naklonenej polohe a uzáver nádrže sa nachádza v najvyššom bode palivovej nádrže.



## Prevádzka

### ▲ VAROVANIE Nebezpečenstvo pri spúšťaní motora

Vibrácie motora môžu spôsobiť zmeny materiálu. Tieto môžu spôsobiť pohyb stroja a zranenie osôb.

- ▶ Nikdy nenechávajte stroj bežať so spusteným motorom.
- ▶ Zabezpečte, aby stroj obsluhovali len poverení ľudia.

**OZNÁMENIE** Počas prevádzky stroja dodržujte pokyny uvedené v návode. Nikdy nesedte alebo nestojte na stroji počas jeho používania.

## Prevádzka v blízkosti rohov

### ▲ VAROVANIE Odvrátenie nebezpečenstva

Pri práci pozdĺž okrajov, musia byť najmenej  $\frac{2}{3}$  stroja na povrchu s úplnou únosnosťou, inak sa stroj môže prevrátiť.

- ▶ Stroj vypnite a presuňte ho na povrch s úplnou únosnosťou.

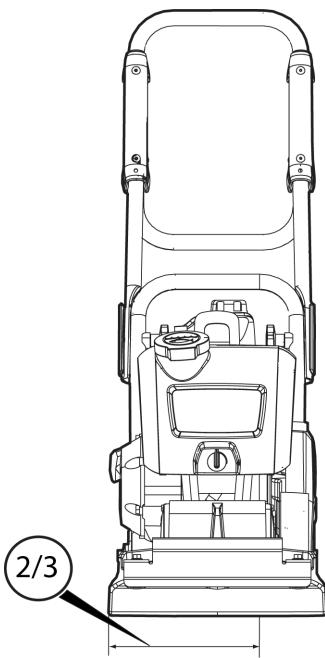

## Prevádzka na svahoch

### ▲ VAROVANIE Nebezpečenstvo na svahu

Počas prevádzky zabezpečte stroj tak, aby sa nemohol prevrátiť, ak je umiestnený na svahu. Pád môže spôsobiť vážne zranenia a poškodenie vecí.

- ▶ Vždy zabezpečte, aby boli všetci pracovníci v pracovnom priestore stroja vyššie na svahu než stroj.
- ▶ Ak je stroj na svahu, vždy ho obsluhujte rovno hore a dole.
- ▶ Pri práci so strojom nikdy neprekračujte maximálny doporučovaný sklon svahu. Dodržujte odporúčania.

**OZNÁMENIE** Nezabudnite, že nepevná zem, vibrácie a vysoká rýchlosť počas jazdy môžu spôsobiť prevrátenie stroja aj na menšom svahu než je tu uvedené.

#### Prevádzka na svahoch

- ◆ Zabezpečte, aby bol pracovný priestor zaistený. Vlhká alebo uvoľnená zem znižuje manévrovateľnosť hlavne na svahoch. Na svahoch a nerovnom teréne dávajte neustále pozor.
- ◆ Nikdy nepracujte na svahoch, ktoré presahujú schopnosti stroja. Maximálny sklon stroja počas prevádzky je 20° (v závislosti od stavu podkladu).

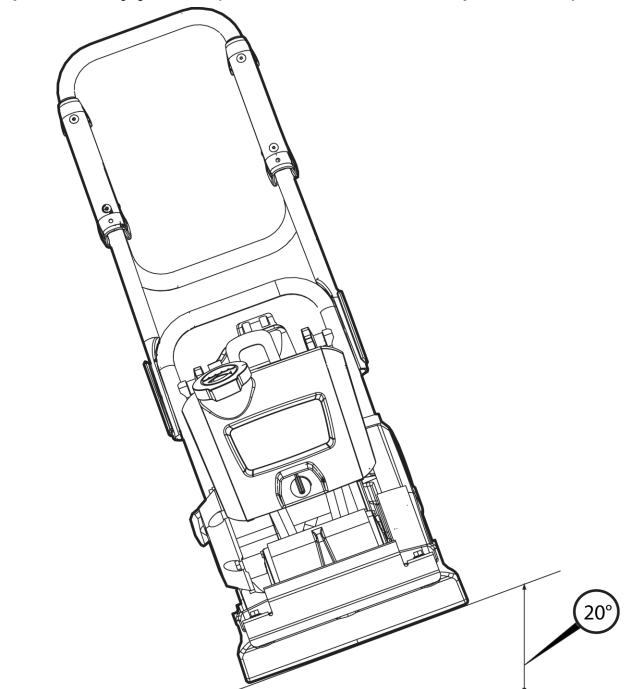

- ♦ Uhol sklonu sa meria na tvrdom rovnom povrchu, ak stroj stojí. Vypnuté vibrácie a všetky nádrže plné.

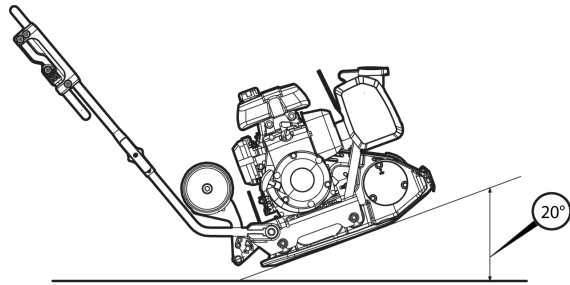

## Spustenie a zastavenie

### Pred naštartovaním, Honda

Dodržiavajte všeobecné bezpečnostné opatrenia, ktoré vám boli dodané pri doručení stroja. Odporúčame vám, aby ste si preštudovali príručku motora, ktorá sa dodáva so strojom. Skontrolujte, či boli vykonané pravidelné postupy údržby.

- ♦ Meracou tyčinkou skontrolujte hladinu motorového oleja.

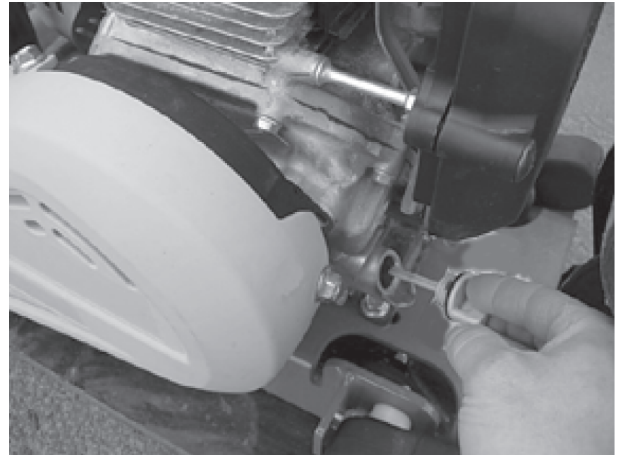

- ♦ Palivovú nádrž naplňte palivom.



- ♦ Skontrolujte, či fungujú všetky ovládacie prvky.
- ♦ Presvedčte sa, že neuniká olej a že skrutky sú rovnomerne dotiahnuté.
- ♦ Po naštartovaní motora nechajte ovládanie otáčok na niekoľko minút v polohe voľnobehu a nechajte tak motor bez zaťažovania zahriať.

**Naštartovanie motora, Honda**

1. Otvorte palivový ventil (A).

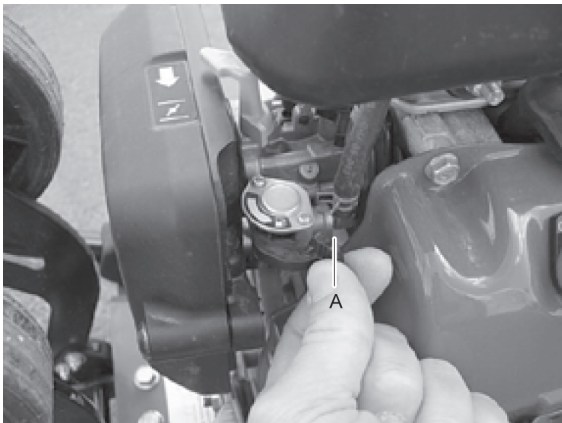

2. Nastavte ovládanie škrtiacej klapky (B) na 1/2 plyn.

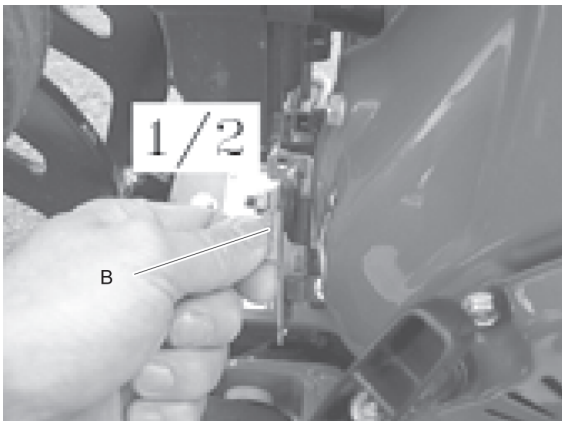

3. Ak je motor studený, zatvorte škrtiacu klapku (C). Ak je motor teplý alebo je okolitá teplota vysoká, zatvorte škrtiacu klapku do polovice alebo ju nechajte otvorenú.

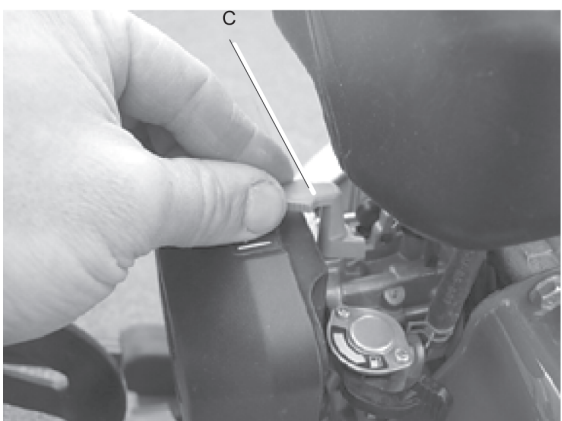

4. Spínač štartovania (D) otočte do polohy ON (Zap.).

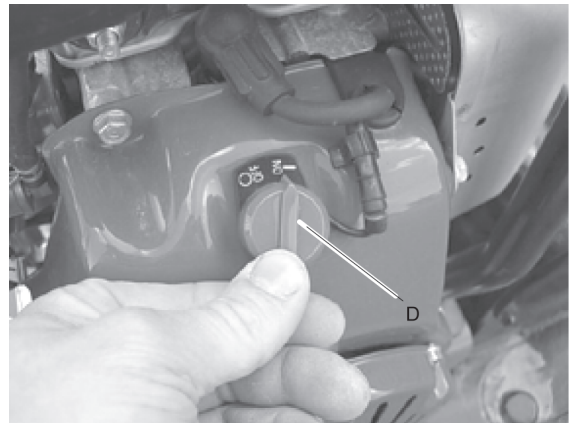

5. Uchopte rukoväť lankového štartéra (E) a potiahnite, kým nepocítite odpor. Uvoľnite rukoväť do počiatočnej polohy a potom potiahnite, kým motor nenašartuje.

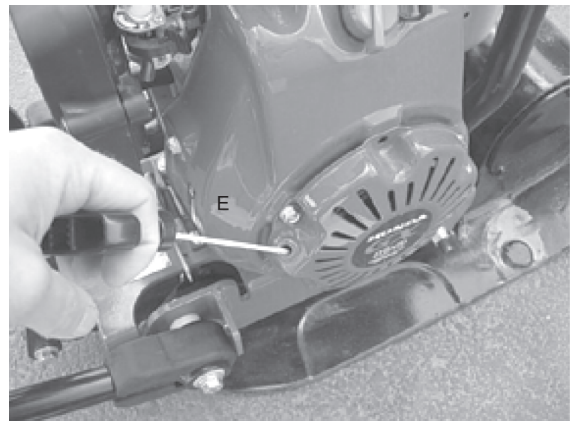

6. Škrtiacu klapku (F) postupne posúvajte do úplne otvorenej polohy.

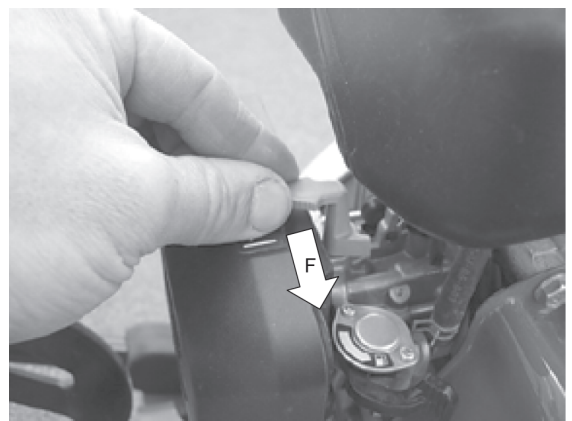

7. Pred zvýšením na plný výkon (G) nechajte motor niekoľko minút bežať na voľnobeh.

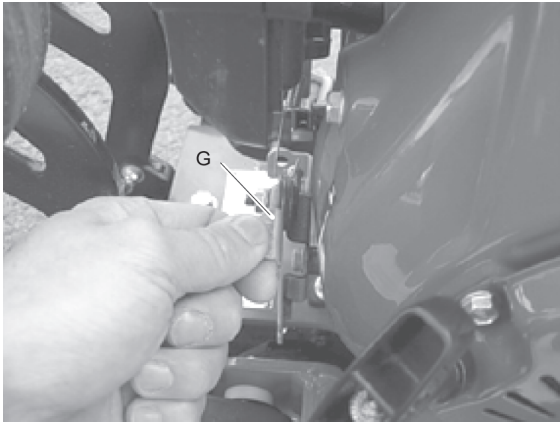

### Zastavenie motora, Honda

1. Posuňte ovládanie škrtiacej klapky do polohy voľnobehu (A). Nechajte motor niekoľko minút bežať na voľnobeh.

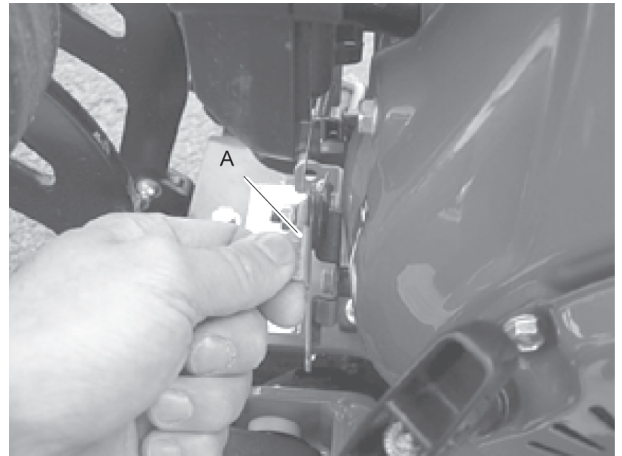

2. Spínač štartovania (B) otočte do polohy OFF (Vyp.).

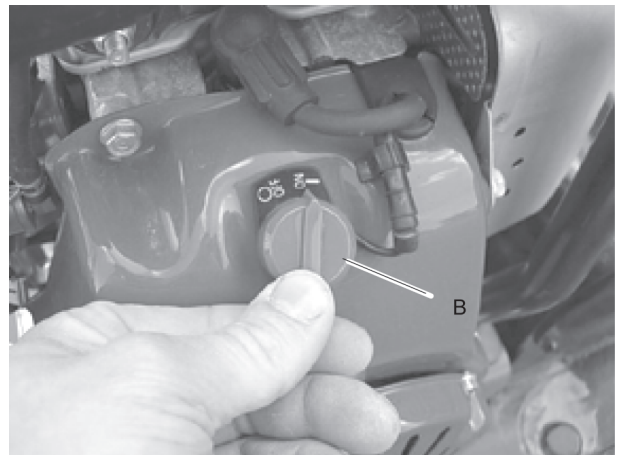

3. Zatvorte palivový ventil (C).

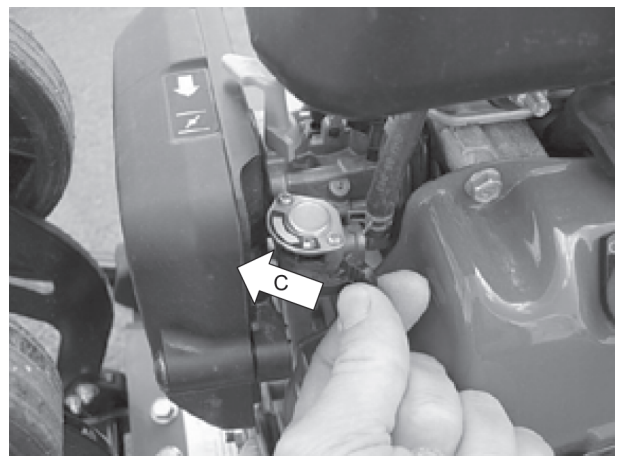

## V prevádzke

**OZNÁMENIE** Stroj vždy prevádzkujte na plný plyn, v opačnom prípade by prvok výstredníka nemohol správne zhutňovať a stroj by sa mohol pokaziť.

### Polohy rukoväte

**OZNÁMENIE** Stroj vždy prevádzkujte smerom dopredu, inak by sa bránilo sile prvku výstredníka, ktorý pracuje smerom dopredu. Aby ste zabránili poruche stroja, otočte ho.

#### Zdvihnite rukoväť do prevádzkovej polohy:

1. Uvoľnite otočné regulátory (A).
2. Zdvihnite rukoväť zo zloženej polohy.
3. Utiahnite otočné regulátory, keď je horná rukoväť (B) v správnej polohe.

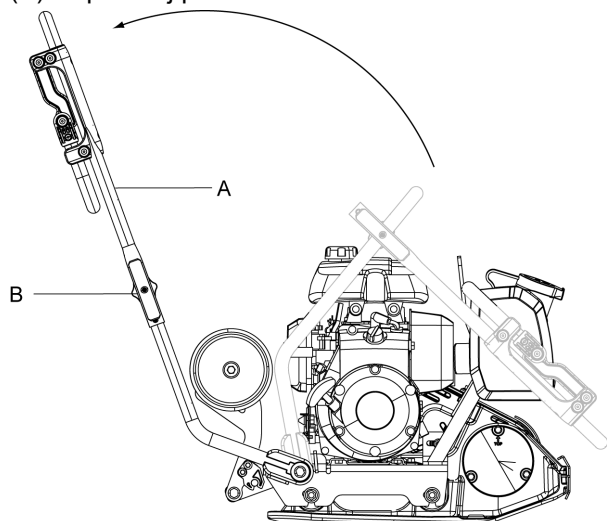

#### Zložte rukoväť do prepravnej polohy:

1. Uvoľnite otočné regulátory (A) a spustte rukoväť na hornú časť stroja.
2. Utiahnite otočné regulátory.

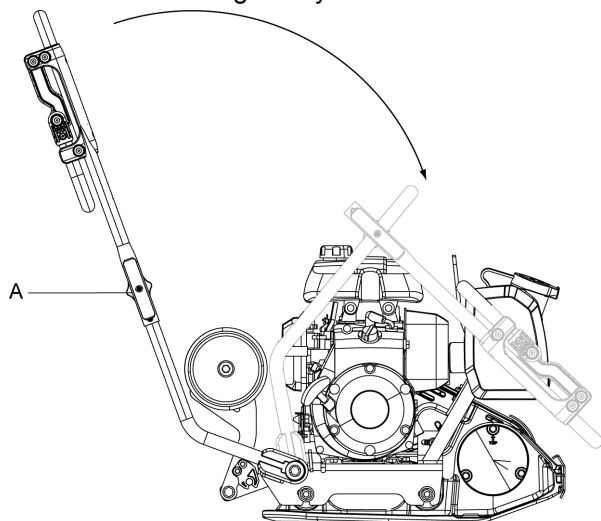

- ♦ Zdvihnite rukoväť, ak chcete stroj otočiť na mieste:

Ak chcete stroj otočiť na mieste, zdvihnite rukoväť do uhla 90° smerom k zemi. Táto funkcia je užitočná na malých úzkych miestach alebo na nerovnom teréne.

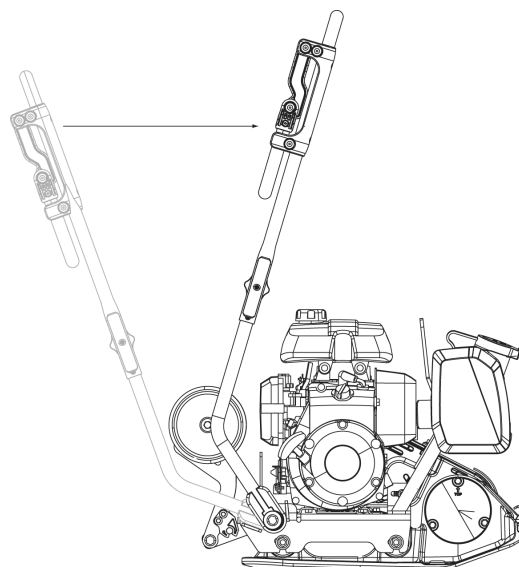

## Kropiaci systém

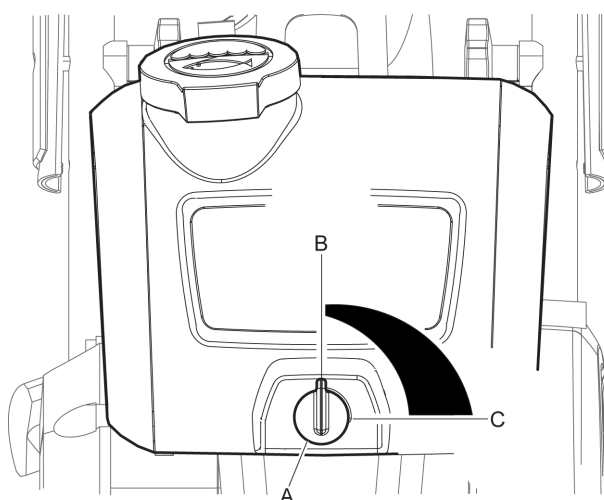

1. Otočením kohútika (A) otvorte systém.

Prietok vody možno nastaviť medzi polohou zatvorenia a (B) a úplného otvorenia (C).

## Pri prestávkach

- ♦ Počas prestávok stroj zastavte.
- ♦ Počas všetkých prestávok musíte umiestniť stroj takým spôsobom, aby nevznikalo riziko náhodného spustenia.

## Údržba

Pravidelná údržba predstavuje základnú podmienku pre nepretržité bezpečné a efektívne používanie stroja. Pozorne dodržujte pokyny o údržbe.

- ◆ Pred začatím údržby na stroji ho vyčistíte, aby sa predišlo vystaveniu nebezpečným látkam. Pozri časť „Nebezpečenstvo v súvislosti s prachom, dymom a výparmi“.
- ◆ Používajte len schválené diely. Akákoľvek škoda alebo zlyhanie, ktoré spôsobí používanie neschválených dielov, nespadá pod záruku alebo zodpovednosť za produkt.
- ◆ Pri čistení mechanických dielov v rozpúšťadle dodržujte príslušné nariadenia na ochranu zdravia a bezpečnosti a uistite sa, že je dostatočné vetranie.
- ◆ Generálnu opravu stroja nechajte vykonať v najbližšom autorizovanom servise.
- ◆ Po každej údržbe skontrolujte, či je hladina vibrácií stroja normálna. Ak nie, spojte sa s najbližším autorizovaným servisom.

**OZNÁMENIE** Nikdy nenasmerujte prúd vody priamo na plniace veko palivovej nádrže. To je dôležité hlavne pri používaní vysokotlakového umývacieho zariadenia.

## Každých 10 hodín prevádzky (denne)

Pravidelné postupy údržby:

- ◆ Skontrolujte a doplňte palivo.
- ◆ Skontrolujte a doplňte mazací olej.
- ◆ Skontrolujte únik oleja.
- ◆ Vyčistite a znova namontujte vzduchový filter.
- ◆ Skontrolujte dotiahnutie všetkých matíc a skrutiek.
- ◆ Stroj vyčistíte.
- ◆ Skontrolujte a vyčistite chladiace príruby motora. Viac informácií nájdete v príručke motora.
- ◆ Skontrolujte, či ovládacie prvky nie sú poškodené alebo či sa nezasekávajú.

### Kontrola skrutkových spojov

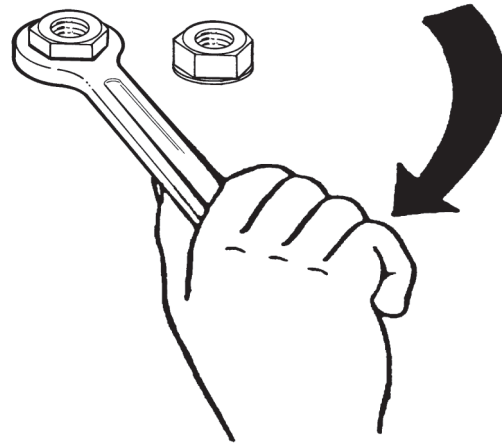

Skontrolujte a v prípade potreby dotiahnite všetky skrutky a matice.

### Kontrola motora, Honda

- ◆ Hladinu oleja skontrolujte na odmerke.

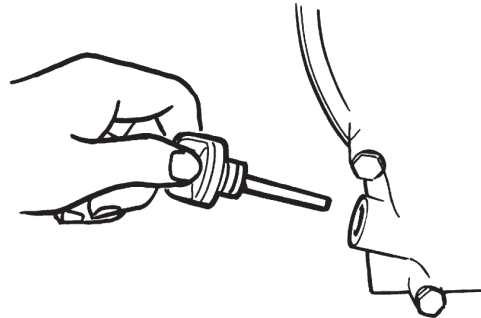

- ◆ Skontrolujte hladinu paliva (A).

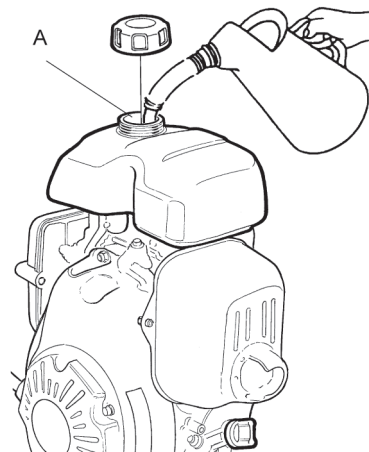

- ◆ Skontrolujte únik oleja z motora.



- ♦ Vyčistite a v prípade potreby vymeňte vzduchový filter (B).

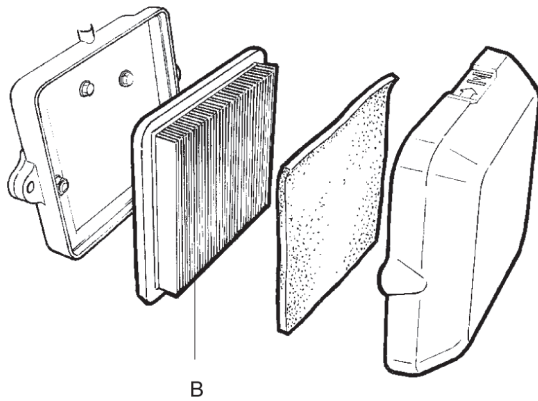

## Po 20 hodinách prevádzky

Pravidelné postupy údržby:

- ♦ Vymeňte motorový olej.
- ♦ Vyčistite a znova namontujte vzduchový filter.
- ♦ Skontrolujte otáčky motora.

### Výmena motorového oleja, Honda

1. Odskrutkujte odtokovú zátku (A).

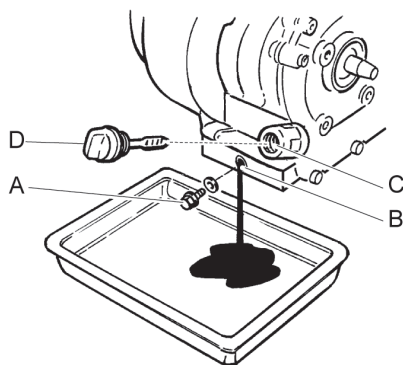

2. Nakloňte stroj dozadu a nechajte olej vyteciť do nádoby na olej.
3. Vyčistite okolie otvoru (B), kde bola umiestnená odtoková zátku (A).
4. Znova namontujte odtokovú zátku (A).
5. Odskrutkujte meraciu tyčinku hladiny (D).
6. Nalejte olej (C).
7. Znova namontujte meraciu tyčinku hladiny (D).
8. Naštartujte motor a pred zvýšením na plný výkon nechajte motor niekoľko minút bežať na voľnobeh.

## Každých 100 hodín prevádzky (týždenne)

Pravidelné postupy údržby:

- ♦ Skontrolujte tlmiče nárazov.
- ♦ Skontrolujte otáčky motora.
- ♦ Skontrolujte, či klinový remeň nie je poškodený.
- ♦ Vymeňte motorový olej. Viac informácií nájdete v príručke motora.
- ♦ Skontrolujte a očistite zapaľovaciu sviečku. Viac informácií nájdete v príručke motora.
- ♦ Vyčistite palivový ventil karburátora. Viac informácií nájdete v príručke motora.
- ♦ Vyčistite lapač iskier v tlmíči. Viac informácií nájdete v príručke motora.

### ▲ UPOZORNENIE Zakryte klinový remeň krytom

Prevádzka stroja bez ochranného krytu pre klinový remeň môže zapríčiniť zachytenie/uviaznutie alebo poškodenie stroja, čo môže viesť k zraneniam.

- ▶ Stroj nikdy neprevádzkujte bez ochranného krytu pre klinový remeň.
- ▶ Pred odobratím ochranného krytu zastavte motor.

### Kontrola klinového remeňa

Klinový remeň musí skontrolovať a nastaviť oprávnený servisný personál.

1. Odmontujte ochranný kryt (A).

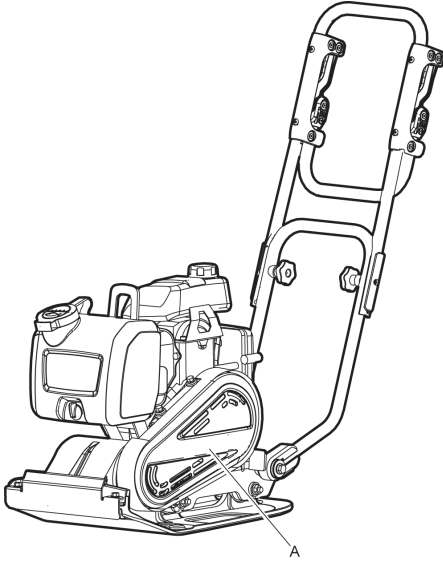

2. Skontrolujte, či klinový remeň (B) nie je poškodený, v prípade potreby ho vymeňte.

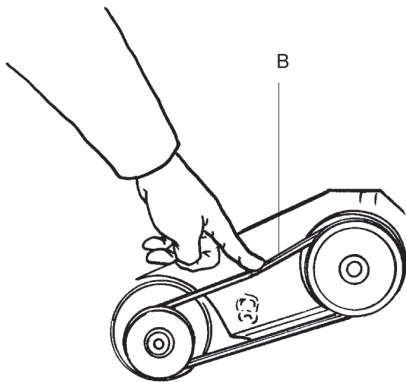

3. Ak je potrebné nastavenie napnutia klinového remeňa, uvoľnite štyri skrutky dosky motora a posuňte motor smerom dozadu.
4. Skontrolujte, či sú remenice klinového remeňa v jednej rovine, utiahnite skrutky a znovu namontujte ochranný kryt (A).

### Kontrola tlmičov otrasov

1. Skontrolujte všetky tlmiče otrasov (A), či nie sú poškodené alebo nefunkčné. Na každej strane stroja sú umiestnené dva tlmiče otrasov (A).

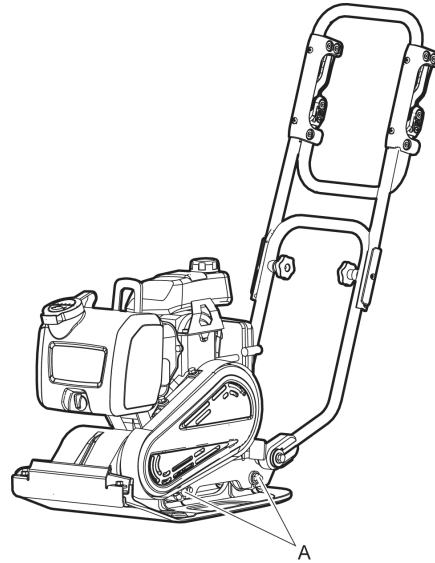

2. Ak sú tlmiče otrasov (A) poškodené, vymeňte ich.

### Kontrola zapalovacej sviečky, Honda

- ♦ Skontrolujte a vyčistite zapalovaciu sviečku, a dajte ju naspäť.

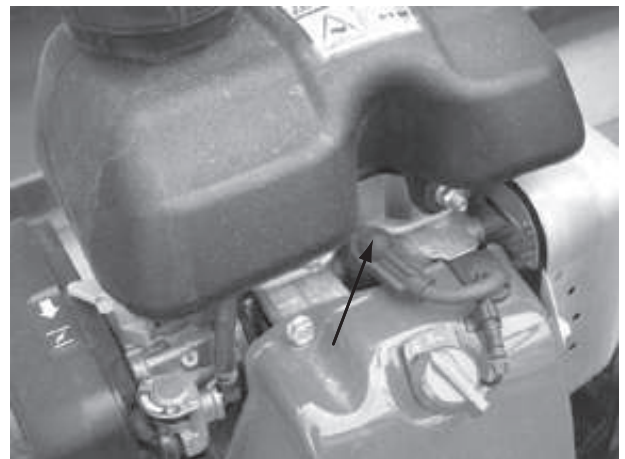

## Každých 500 hodín prevádzky (mesačne)

Pravidelné postupy údržby:

- ♦ Nastavte vôle ventilov pre nasávacie a výfukové ventily. Viac informácií nájdete v príručke motora.



- ◆ Vyčistite a skontrolujte palivový filter a palivovú nádrž. Viac informácií nájdete v príručke motora.
- ◆ Vymeňte vzduchový filter.
- ◆ Očistite chladiace príruby motora. Viac informácií nájdete v príručke motora.
- ◆ Vymeňte olej v motore. Viac informácií nájdete v príručke motora.
- ◆ Vyčistite a nastavte karburátor. Viac informácií nájdete v príručke motora.

### Čistenie palivovej nádrže

- ◆ Skontrolujte a vyčistite palivovú nádrž (A).

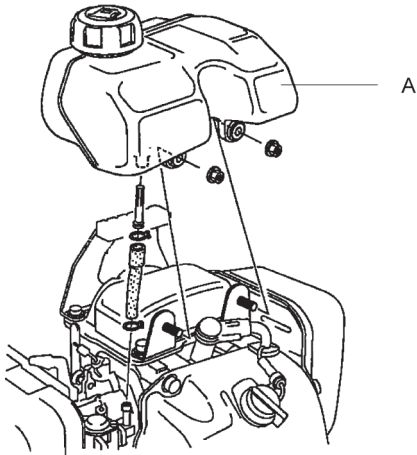

### Kontrola a nastavenie motora

1. ◆ Vyčistite a nastavte karburátor (A).

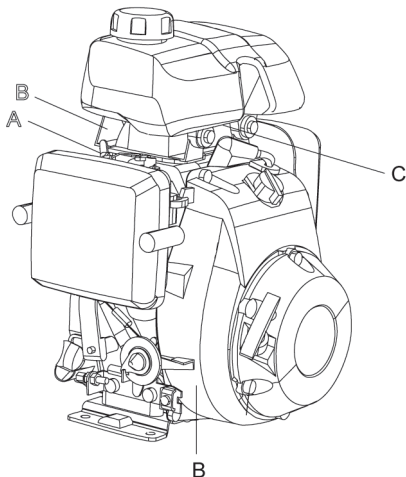

2. Vyčistite chladiace príruby motora (B).
3. Nastavte vôľu ventilu motora (C).

## Likvidácia

Opotrebovaný stroj musí byť zlikvidovaný takým spôsobom, aby bolo možné čo najväčšiu možnú časť materiálu recyklovať a udržať čo možno najmenší negatívny vplyv na životné prostredie s ohľadom na miestne predpisy a obmedzenia.

Pred likvidáciou stroja s benzínovým pohonom sa tento musí vypustiť a vyčistiť od oleja a paliva. Zvyšný olej a palivo musia byť zlikvidované tak, aby nepriaznivo neovplyvnili životné prostredie.

Použité filtre, vypustený olej a zvyšky paliva vždy odošlite organizácii, ktorá likviduje odpad tak, aby sa chránilo životné prostredie.

## Uskladnenie

- ◆ Pred uskladnením stroja vyprázdňte nádrž.
- ◆ Stroj vyčistite.
- ◆ Očistite vzduchový filter.
- ◆ Opatrne potiahnite štartovaciu rukoväť, kým nepocítite mierny odpor.
- ◆ Z gumených častí zotrite všetok nahromadený olej a prach.
- ◆ Stroj zakryte a uložte ho na suché a bezprašné miesto.

# Technické údaje

## Údaje o stroji

LF 60 LA	Honda
<b>Motor</b>	
Výrobca/model	Honda GX 100, 4-taktný, manuálne štartovanie.
Výkon, kW (ks)	2,2 (3)
Menovitá rýchlosť, ot./min.	3 600
Voľnobeh, ot./min.	1,600
<b>Údaje o ubíjaní</b>	
Frekvencia vibrácií, Hz	95 (5700)
Amplitúda, mm (in.)	0,94 (0,04)
Odstredivá sila, kN (lbf)	10,4 (2338)
<b>Výkon</b>	
Prevádzková rýchlosť, m/min. (stopy/min.)	25 (82)
Maximálne naklonenie, ° (%)	20° (30 %)
<b>Objemy kvapalín</b>	
Kapacita palivovej nádrže, litre (qts)	1,2 (1,26)
Kľuková skriňa, litre (kvarty)	0,4 (0,42)
Spotreba paliva, litrov/hodinu (qts/h)	0,67 (0,71)
Vodná nádrž pre asfalt, litre (galóny)	4,5 (0,99)
<b>Mazivá</b>	
Typ paliva	Benzín Používajte bezolovnatý benzín štandardnej kvality.
Motorový olej	Shell Rimula R4 L 15W-40

## Hmotnosť

LF 60 LA	Honda
Čistá hmotnosť, kg (lbs)	62 (136,7)
Prevádzková hmotnosť EN500, kg (lbs)	62,5 (137,8)

## Hmotnosti voliteľných súčastí

LF 60 LA	Honda
Prepravné kolieska, kg (lib.)	3,5 (7,7)
Rukoväť s nízkou mierou vibrácií, kg (lib.)	1,1 (2,4)

## Vyhlasenie o hlučnosti a vibráciách

Garantovaná hladina akustického výkonu **L<sub>w</sub>** podľa normy EN ISO 3744 v súlade so smernicou 2000/14/ES. Hladina akustického tlaku **L<sub>p</sub>** podľa EN ISO 11201, EN 500-4.

Hodnota vibrácií je určená podľa normy EN 500-4. Pozrite si tabuľku „Údaje o hluku a vibráciách“, kde sú uvedené hodnoty atď.

Tieto deklarované hodnoty boli získané laboratórnymi typovými skúškami v súlade s uvedenou smernicou alebo normami a sú vhodné pre porovnanie s deklarovanými hodnotami ostatných strojov testovaných v súlade s tou istou smernicou alebo normami. Tieto deklarované hodnoty nie sú vhodné na použitie pri posudzovaní rizík a hodnoty namerané na individuálnych pracoviskách môžu byť vyššie. Hodnoty skutočného vystavenia a riziká poškodenia zistené jednotlivými používateľmi sú jedinečné a závisia od spôsobu práce používateľa, materiálu a podoby pracoviska ako aj od doby vystavenia používateľa, jeho fyzického stavu a stavu stroja.

Spoločnosť Construction Tools EOOD nebude niesť zodpovednosť za následky vyplývajúce z použitia deklarovanych hodnôt, namiesto hodnôt zohľadňujúcich reálnu expozíciu, pri individuálnom zhodnotení rizík na pracovisku, nad ktorými nemá žiadnu kontrolu.

Tento stroj môže spôsobiť syndróm vibrácií ruky-ramena, ak sa používa nevhodne. Návod EÚ pre vibrácie rúk-ramien môžete nájsť na <http://www.humanvibration.com/humanvibration/EU/VIBGUIDE.html>

Pre skoré zistenie príznakov, ktoré sa vzťahujú na vystavenie sa vibráciám, doporučujeme program zdravotných prehliadok tak, aby sa mohli postupy riadenia upraviť a tým napomôcť zabrániť budúcim problémom.

## Údaje o hlučnosti a vibráciách

Typ	Hlučnosť			Vibrácie			
	Deklarované hodnoty			Deklarované hodnoty			
	Akustický tlak	Intenzita zvuku		Hodnoty troch osí			
	EN ISO 11201	2000/14/ES		EN 500-4			
	Lp v uchu operátora	Lw garantované dB(A) rel. 1 pW	Lw merané dB(A) rel. 1 pW	m/s <sup>2</sup> hodnota		povolené pracovné hodiny/dni	
				Štartovacia rukoväť	Rukoväť s nízkou mierou vibrácií	Štartovacia rukoväť	Rukoväť s nízkou mierou vibrácií
LF 60 LA	88	100	97	7,9	1,9	0,8	8

Počet povolených pracovných hodín za deň sa vypočítava na základe hodnoty činnosti 2,5 m/s<sup>2</sup>, ako je uvedené v 2002/44/ES.

## Neurčitosti, hodnota hluku

Neurčitosti, hodnota hluku		
Typ	K <sub>WA</sub> dB(A)	K <sub>PA</sub> dB(A)
LF 60 Honda	1,5 - 2,5	2,5-3,0

Faktor neurčitosti pre štrkové podlažie.

## Rozmery

mm (pal.)

\*Kontaktná plocha, m<sup>2</sup>(štvorcových stôp).

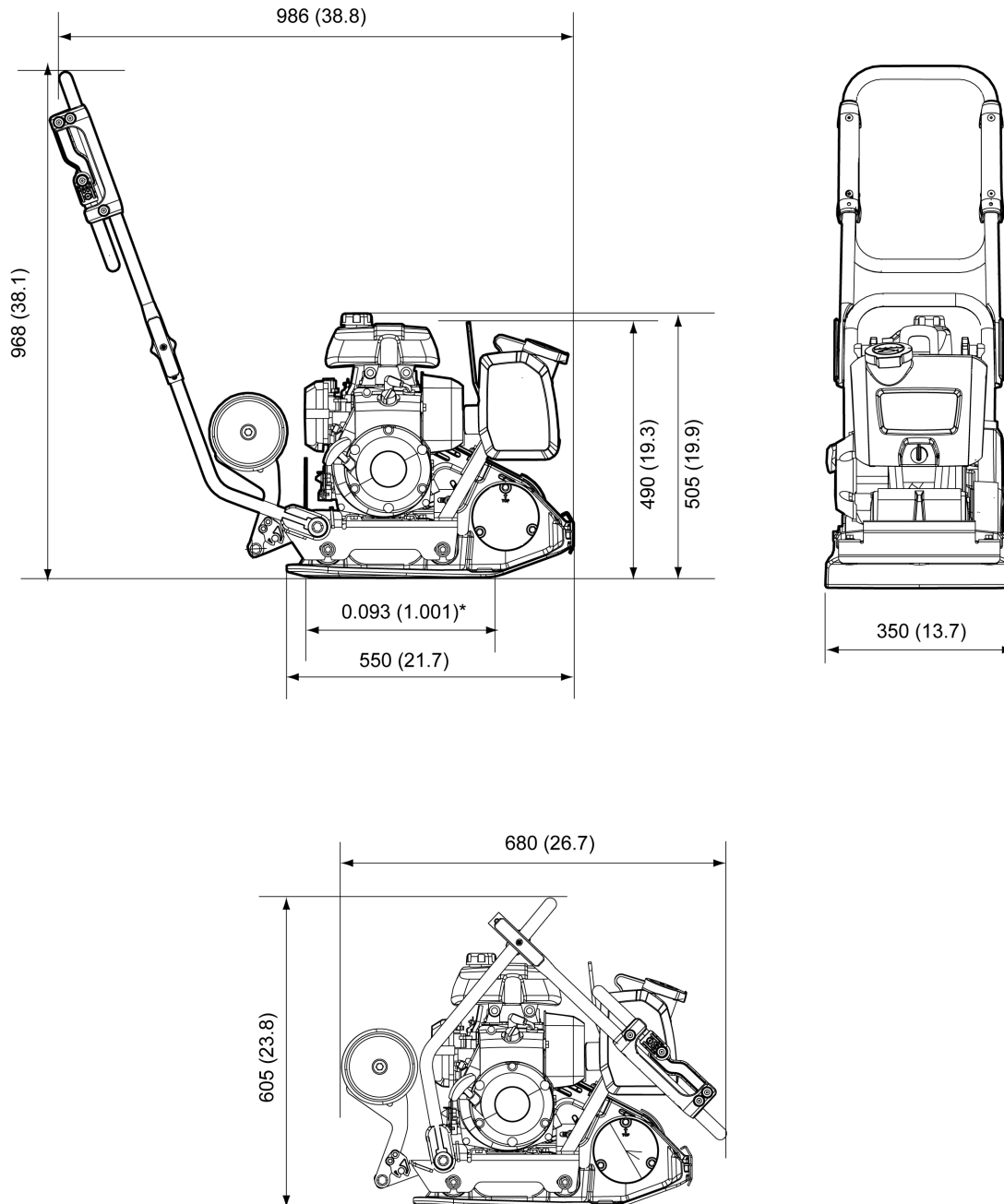

# Prehlásenie o zhode ES

## Prehlásenie o zhode s ES (smernica ES 2006/42/ES)

My, spoločnosť Construction Tools EOOD, týmto prehlasujeme, že nižšie uvedené zariadenia sú v súlade s ustanoveniami smernice ES 2006/42/ES (Smernica o strojových zariadeniach) a 2000/14/ES (Smernica o hluku) a nižšie uvedených harmonizovaných predpisov.

Vibračná doska s pohybom dopredu	Garantovaná úroveň akustického výkonu [dB(A)]	Meraná úroveň akustického výkonu [dB(A)]
LF 60 Honda	100	97

**Použili sa nasledovné harmonizované predpisy:**

- ◆ EN500-1+A1
- ◆ EN500-4

**Použili sa nasledovné iné predpisy:**

- ◆ 2000/14/EC, appendix VIII
- ◆ 2004/108/EC

**Upovedomená inštitúcia v súvislosti so smernicou:**

Mira, NoBo no.0888  
Watling Street  
Nuneaton  
Warwickshire  
CV10 0TU  
UK

**Autorizovaný zástupca pre technickú dokumentáciu:**

Emil Alexandrov  
Construction Tools EOOD  
7000 Rousse  
Bulgaria

**Generálny riaditeľ:**

Nick Evans

**Výrobca:**

Construction Tools EOOD  
7000 Rousse  
Bulgaria

**Miesto a dátum:**

Rousse, 2015-03-31









Neoprávnené použitie alebo kopírovanie celého obsahu a tiež jeho častí je zakázané.  
To platí obzvlášť pre obchodné značky, názvy modelov, čísla dielov a technické  
výkresy.

© 2015 Construction Tools EOOD | No. 9800 1728 55 | 2015-05-20

**Atlas Copco**

[www.atlascopco.com](http://www.atlascopco.com)