

Huskvarna, 2018-03-12

Safety and Operating Instructions

Dear customer,

thank you for choosing a Husqvarna quality product. We hope that you will genuinely enjoy it. Please note that the enclosed manual contains Atlas Copco references.

The Husqvarna Group is vouching for the quality of this product.

If you have any questions, please do not hesitate to contact our local sales or service point.

Husqvarna AB
561 82 Huskvarna, Sweden

Românesc

Instrucțiuni de siguranță și operare

Dragă client,

Îți mulțumim pentru alegerea unui produs de calitate Husqvarna. Sperăm că vă veți bucura cu adevărat de această alegere.

Rețineți că manualul inclus conține referințe Atlas Copco.

Grupul Husqvarna garantează calitatea acestui produs.

Dacă aveți întrebări, nu ezitați să contactați punctul nostru de vânzare sau service local.

Husqvarna AB
561 82 Huskvarna, Sweden

Instrucțiuni de utilizare și siguranță Placă pentru compactare

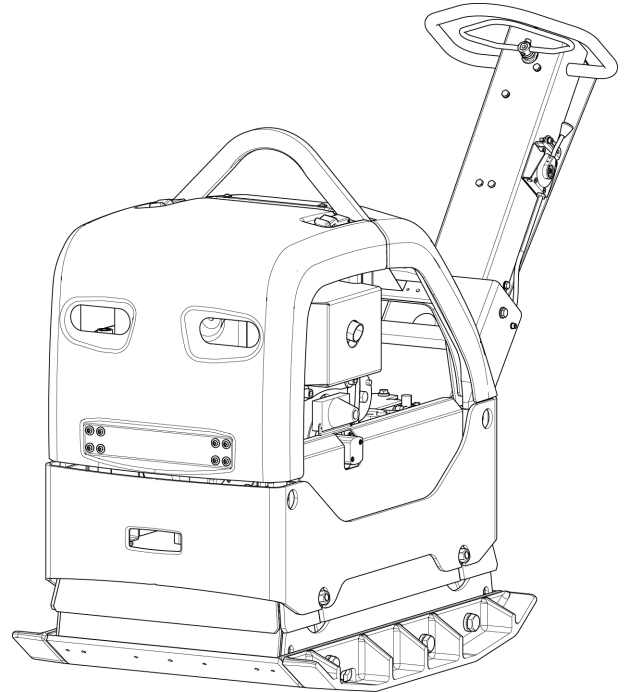

Cuprins

Introducere	5
Despre instrucțiunile de siguranță și de utilizare	5
Instrucțiuni de siguranță	6
Cuvinte de semnalizare de siguranță	6
Prevederi și calificări personale	6
Echipamentul de protecție personală.....	6
Droguri, alcool sau medicamente.....	6
Operare, prevederi	6
Transport, precauții	10
Întreținere, prevederi	10
Depozitare, prevederi	11
Prezentare de ansamblu	12
Model și funcție	12
Piese principale	12
Etichete	13
Placă date.....	14
Eticheta de nivel de zgomot.....	14
Etichetă de siguranță, citiți manualul de instrucțiuni.....	14
Etichetă de siguranță, blocare mâner.....	15
Eticheta de siguranță.....	15
Etichetă punct de ridicare.....	15
Etichetă de nivel pentru uleiul hidraulic.....	15
Etichetă pentru uleiul hidraulic biologic.....	15
Etichetă de siguranță, citiți manualul de instrucțiuni.....	15
Eticheta de pornire manuală a motorului.....	15
Etichetă panou de comandă operator.....	15
Etichetă de informare.....	16
Etichetă manetă de accelerație.....	16
Etichetă manetă de accelerație.....	16
Eticheta de pornire manuală a motorului electric.....	16
Transport	16
Ridicarea mașinii	16
Ridicarea mașinii.....	16
Transportul în condiții de siguranță	17
Transportul în condiții de siguranță.....	17
Montare	17
Carburant	17
Alimentarea.....	17
Punere în funcțiune	17
Operarea lângă margini	18
Exploatarea în pantă	18
Pornire și oprire	18
Înainte de pornire, Hatz.....	19
Pornirea motorului, pornire manuală Hatz.....	20
Pornirea motorului, pornire electrică Hatz.....	22
Oprirea motorului, pornire manuală Hatz.....	23
Oprirea motorului, pornire electrică Hatz.....	24
Exploatare	25
Conducerea.....	25
CI - Indicator de compactare (Opțional)	26

Atunci când se ia o pauză	26
Parcarea, pornire electrică.....	26
Întreținere	26
La fiecare 10 ore de utilizare (zilnic)	26
Verificarea motorului.....	27
Verificarea filtrului de aer.....	27
Verificarea curelelor de siguranță.....	28
Verificați comenzile mașinii.....	28
Curățarea mașinii.....	28
După primele 20 de ore de utilizare	28
La fiecare 100 ore de utilizare	29
Verificarea curelei de transmisie.....	29
Verificarea amortizoarelor de șocuri.....	30
La fiecare 250 de ore de utilizare (lunar)	30
Verificarea articulației prin șuruburi.....	30
Verificarea bateriei.....	30
Sistemul hidraulic, verificarea nivelului uleiului hidraulic.....	31
La fiecare 500 ore de utilizare (anual)	31
Schimbarea uleiului din elementul excentric.....	31
Sistemul hidraulic, schimbarea uleiului hidraulic.....	32
Dispoziție	32
Depozitarea	33
Date tehnice	34
Date mașină	34
Declarația privind zgomotul și vibrațiile	35
Datele de zgomot și vibrații	35
Nedeterminat, valoare sonoră	35
Dimensiuni (fără extensii)	36
Dimensiuni (fără extensii)	37
Declarație de conformitate CE	38
Declarație de conformitate CE (Directiva CE 2006/42/EC)	38

Introducere

Vă mulțumim că ați ales un produs Atlas Copco. Începând din 1873, ne-am angajat să găsim moduri noi și mai bune de a îndeplini nevoile clienților noștri. De-a lungul anilor, am dezvoltat designuri inovative și ergonomice pentru produsele noastre, care au ajutat clienții să își îmbunătățească și să își raționalizeze munca de zi cu zi.

Atlas Copco are o rețea globală puternică de vânzări și serviciu tehnic, formată din distribuitori și centre de relații cu clienții în toată lumea. Experții noștri sunt profesioniști foarte bine pregătiți, cu cunoștințe extensive despre produse și experiență în aplicațiile acestora. În toate colțurile lumii, noi putem oferi asistență și expertiza produselor pentru a ne asigura că clienții noștri pot lucra cu eficiență maximă în orice moment.

Pentru mai multe informații, vă rugăm vizitați www.atlascopco.com

Construction Tools EOOD

7000 Rousse

Bulgaria

Despre instrucțiunile de siguranță și de utilizare

Scopul instrucțiunilor este să vă asigure cunoștințele despre cum se utilizează mașina într-un mod eficient și sigur. Instrucțiunile vă oferă, de asemenea, sfaturi și vă comunică cum să efectuați întreținerea regulată a mașinii.

Înainte de a utiliza mașina pentru prima dată, trebuie să citiți aceste instrucțiuni cu atenție și să le înțelegeți pe toate.

Instrucțiuni de siguranță

Pentru a reduce riscul de rănire gravă sau deces, citiți și înțelegeți Instrucțiunile de siguranță și utilizare înainte de a monta, opera, repara, întreține sau schimba accesoriile mașinii.

Afișați aceste Instrucțiuni de siguranță și utilizare în locurile de desfășurare a activității, oferiți copii angajaților și asigurați-vă că toată lumea citește Instrucțiunile de siguranță și utilizare înainte de a opera sau repara mașina. Doar pentru utilizarea profesionistă.

În plus, operatorul sau angajații operatorului trebuie să evalueze riscurile specifice care pot fi prezente ca urmare a fiecărei utilizări a mașinii.

Instrucțiunile suplimentare pentru motor pot fi găsite în manualul de la producătorul motorului.

Cuvinte de semnalizare de siguranță

Cuvintele de semnalizare de siguranță Pericol, Avertizare și Atenție au următoarele înțelesuri:

PERICOL	Indică o situație periculoasă care, dacă nu este evitată, va provoca moartea sau rănirea gravă.
AVERTISMENT:	Indică o situație periculoasă care, dacă nu este evitată, ar putea provoca moartea sau rănirea gravă.
ATENȚIE	Indică o situație periculoasă care, dacă nu este evitată, ar putea provoca răni minore sau medii.

Prevederi și calificări personale

Doar persoanele bine calificate pot utiliza sau întreține mașina. Acestea trebuie să fie capabile fizic pentru a manipula masa și puterea mașinii. Întotdeauna, folosiți-vă de simțul comun și de buna judecată.

Echipamentul de protecție personală

Întotdeauna utilizați echipament de protecție aprobat. Operatorii și toate celelalte persoane de pe frontul de lucru trebuie să poarte echipament de protecție, incluzând minim:

- Cască de protecție
- Antifoane
- Echipament de protecție pentru ochi cu rezistență la impact și cu protecție laterală

- Echipament de protecție respiratorie atunci când este cazul
- Mănuși de protecție
- Cizme de protecție corespunzătoare
- Costum de muncă adecvat sau îmbrăcăminte similară (să nu fie largă), care să vă acopere brațele și picioarele.

Droguri, alcool sau medicamente

▲ AVERTISMENT Droguri, alcool sau medicamente

Medicamentele, alcoolul sau medicația vă pot afecta capacitatea de judecată și puterea de concentrare. Reacțiile lente și evaluările incorecte pot conduce la accidente grave sau deces.

- ▶ Nu utilizați niciodată mașina atunci când sunteți obosit sau sub influența medicamentelor, alcoolului sau medicației.
- ▶ Nicio persoană care este sub influența medicamentelor, alcoolului sau medicației nu trebuie să opereze mașina.

Operare, prevederi

▲ PERICOL Pericol de explozie

În cazul în care o mașină încălzită sau o țevă de eşapament intră în contact cu materiale explozibile, se poate genera o explozie. În timpul utilizării cu anumite materiale, pot apărea scântei sau aprinderi. Exploziile vor conduce la răniri grave sau deces.

- ▶ Nu lucrați niciodată cu mașina în mediu exploziv.
- ▶ Nu utilizați mașina în apropierea materialelor, gazelor sau pulberilor inflamabile.
- ▶ Asigurați-vă că nu există surse de gaze sau explozibili nedetectate.
- ▶ Evitați contactul cu țeava de eşapament încălzită sau cu partea de jos a mașinii.

▲ PERICOL Pericol de incendiu.

În cazul în care se aprinde o flăcără în mașină, poate provoca rănirea.

- ▶ Dacă este posibil, utilizați un extincător pe bază cu pulbere clasa ABE; în caz contrar, utilizați un extincător cu dioxid de carbon tip BE.

▲ PERICOL Pericol referitor la carburant

Carburantul este inflamabil și fumul de la benzină poate exploda când este aprins, provocând răni grave sau decesul.

- ▶ Protejați-vă pielea de contactul cu carburantul. În cazul în care carburantul a penetrat pielea, consultați un profesionist în sănătate calificat.
- ▶ Niciodată nu îndepărtați capacul de umplere sau umpleți bazinul de ulei atunci când mașina este fierbinte.
- ▶ Umpleți rezervorul de carburant în exterior sau într-un loc curat și bine ventilat, fără scântei sau flăcări deschise. Umpleți rezervorul de carburant la o distanță de cel puțin zece metri (30 feet) față de locul unde mașina urmează să fie folosită.
- ▶ Scoateți capacul de umplere încet, pentru a permite presiunii să se elibereze.
- ▶ Niciodată să nu umpleți în exces bazinul de ulei.
- ▶ Asigurați-vă că este înșurubat capacul de umplere atunci când mașina este utilizată.
- ▶ Evitați să vărsați carburant pe mașină, ștergeți orice urmă de carburant vărsat.
- ▶ Verificați regulat pentru scurgeri de carburant. Niciodată să nu utilizați mașina în cazul în care au loc scurgeri de carburant.
- ▶ Niciodată să nu utilizați mașina în proximitatea materialelor care pot genera scântei. Îndepărtați toate dispozitivele fierbinți sau generatoare de scântei înainte de a porni mașina.
- ▶ Niciodată să nu fumați atunci când umpleți rezervorul pentru carburant sau atunci când lucrați cu mașina sau o serviți.
- ▶ Depozitați carburant numai într-un recipient care este special construit și aprobat scopului.
- ▶ Recipientele de benzină și de ulei uzate trebuie luate în grijă și returnate comerciantului.
- ▶ Niciodată să nu vă folosiți degetele pentru a verifica pentru scurgeri de lichid.

▲ AVERTISMENT Deplasări neașteptate

Mașina este expusă la solicitări intense în timpul utilizării. În cazul în care mașina se defectează sau se blochează, ar putea exista o mișcare bruscă și neașteptată care ar putea provoca răni.

- ▶ Întotdeauna, inspectați mașina înainte de folosire. Nu utilizați niciodată mașina în cazul în care bănuieți că este defectă.
- ▶ Asigurați-vă că mânerul este curat și fără urme de vaselină sau ulei.
- ▶ Țineți-vă picioarele la distanță de mașină.
- ▶ Nu vă așezați niciodată pe mașină.

- ▶ Niciodată nu loviți și nu abuzați mașina.
- ▶ Acordați atenție și priviți la ceea ce faceți.

▲ AVERTISMENT Riscuri asociate cu praful și fumul

Praful și / sau fumul generate sau dispersate atunci când mașina este utilizată pot provoca boli respiratorii grave și permanente, afecțiuni, sau alte vătămări corporale (de exemplu, silicoză sau alte boli pulmonare ireversibile care pot fi fatale, cancer, malformații congenitale, și / sau inflamații ale pielii).

Unele pulberi și tipuri de fum create în urma lucrărilor de compactare conțin substanțe recunoscute de Statul California și de alte autorități că pot boli respiratorii, cancer, defecte congenitale sau alte probleme reproductive. Anumite exemple ale acestor substanțe sunt:

- Silicat, ciment și alte produse de zidărie.
- Arsenic și crom de la cauciucul tratat chimic.
- Plumb de la vopselele pe bază de plumb.

Praful și fumul din aer pot fi invizibile pentru ochi, astfel încât nu vă bazați pe vedere pentru a determina dacă există pulberi sau fum în aer.

Pentru a reduce riscul expunerii la praf și fum, procedați astfel:

- ▶ Efectuați evaluarea riscurilor, specifică locației. Evaluarea riscurilor include praful și fumul apărute în urma utilizării mașinii și potențialul pentru perturbarea prafului existent.
- ▶ Utilizați dispozitive de control tehnic pentru a minimiza cantitatea de pulbere și fum în aer și pentru a minimiza acumularea pe echipamente, suprafețe, îmbrăcăminte și părți corporale. Exemple de dispozitive de control includ: ventilarea materialelor evacuate și sisteme de colectare a prafului, pulverizatoare de apă și găurirea cu injecție de apă. Controlați pulberile și fumul la sursă acolo unde este posibil. Asigurați-vă că dispozitivele de control sunt montate, întreținute corespunzător și utilizate în mod corect.
- ▶ Purtați, întrețineți și utilizați în mod corect echipamentul de protecție respiratorie așa cum ați fost instruit de către angajatorul dumneavoastră și conform reglementărilor de siguranță și sănătate în muncă. Echipamentul de protecție respiratorie trebuie să fie eficient pentru tipul de substanță în cauză (și, dacă este aplicabil, aprobat de autoritatea guvernamentală relevantă).
- ▶ Lucrați într-o zonă bine ventilată.
- ▶ În cazul în care mașina are un sistem de eșapare, direcționați țeava de evacuare pentru a reduce perturbarea prafului într-un mediu cu mult praf.

- ▶ Utilizați și întrețineți mașina conform recomandărilor din instrucțiunile de siguranță și de utilizare
- ▶ Purtați pe șantier haine de protecție lavabile sau de unică folosință, și faceți un duș și schimbați-vă în haine curate înainte de a pleca de pe șantier, pentru a reduce expunerea la praf și fum a dumneavoastră, altor persoane, mașinilor, caselor, și altor zone.
- ▶ Evitați să mâncați, beți și fumați în zonele în care există praf sau fum.
- ▶ Spălați-vă bine mâinile și fața cât mai rapid posibil după ce ați părăsit zona expusă, și întotdeauna înainte de a mânca, bea, fuma sau de a avea contact cu alte persoane.
- ▶ Respectați toate legile și normele aplicabile, inclusiv normele de sănătate și siguranță în muncă.
- ▶ Participați la monitorizarea aerului, programele de examinare medicală, precum și la programe de instruire în sănătate și protecția muncii oferite de către angajator sau de organizațiile comerciale și, în conformitate cu normele de sănătate și protecția muncii. Consultați medicii cu experiență în domeniul medicinei muncii.
- ▶ Colaborați cu angajatorul și organizația comercială pentru a reduce expunerea la locul de muncă și pentru a reduce riscurile. Programele, politicile și procedurile de sănătate și de protecția muncii destinate protecției muncitorilor și a altora împotriva expunerii la prafuri și fum trebuie să fie implementate pe baza recomandărilor specialiștilor în sănătate și protecția muncii. Consultați-vă cu specialiștii.

▲ PERICOL Pericol datorat gazelor de eșapament

Gazul de eșapament al mașinii provenit de la motorul cu combustie conține monoxid de carbon, care este otrăvitor, și alte substanțe chimice recunoscute de Statul California și de alte autorități ca fiind de natură să provoace forme de cancer, defecte congenitale sau alte probleme reproductive. Inhalarea gazelor eșapate poate duce la rănire gravă, boală sau moarte.

- ▶ Nu inhalați niciodată gazele eșapate.
- ▶ Asigurați o bună ventilație (dacă este necesar, asigurați extracția aerului printr-un ventilator).

▲ AVERTISMENT Riscuri asociate acumulatorului

Acumulatorul conține acid sulfuric otrăvitor și coroziv și poate exploda; acest lucru poate provoca leziuni.

- ▶ Nu expuneți niciodată acumulatorul la flăcări deschise, scântei, căldură puternică sau orice alt lucru care prezintă un risc de explozie.
- ▶ Evitați contactul cu acidul pe pielea, hainele dumneavoastră sau pe mașină.
- ▶ Purtați ochelari de protecție pentru a evita ca acidul să intre în ochii dumneavoastră; în cazul în care acidul vă intră în ochi, clătiți-vă ochii cu apă pentru cel puțin 15 minute și apelați imediat la tratamentul medical.
- ▶ Nu scurtcircuitați niciodată polii acumulatorului atunci când montați sau înlocuiți acumulatorul.

▲ AVERTISMENT Proiectile

În cazul unor probleme ale piesei de lucru, sau a accesoriilor, sau chiar ale mașinii se pot genera proiectile de înaltă viteză. În timpul utilizării, așchiile sau alte particule de la materialul compactat pot deveni proiectile și pot provoca rănirea operatorului sau a altor persoane. Pentru a reduce aceste riscuri:

- ▶ Folosiți echipamentul personal de protecție și cască de siguranță, inclusiv protecție pentru ochi cu rezistență la impact și protecție laterală.
- ▶ Asigurați-vă că persoanele fără autorizație nu pot pătrunde în zona de lucru.
- ▶ Păstrați zona de lucru fără obiecte străine.

▲ AVERTISMENT Riscuri asociate sistemului hidraulic

Furtunurile hidraulice sunt fabricate din cauciuc și se pot deteriora cu vârsta, cu riscul logic de a se crăpa. Acest lucru poate provoca leziuni.

- ▶ Întrețineți sistemul hidraulic în mod regulat.
- ▶ De fiecare dată când există incertitudini cu privire la durabilitate și uzură, înlocuiți furtunurile respective cu altele noi originale.

▲ AVERTISMENT Riscuri asociate exploatării în pantă

În timpul exploatării, asigurați mașina astfel încât să nu poată să cadă atunci când în care se află pe un teren în pantă. O cădere poate să provoace accidente grave și să aibă ca rezultat vătămarea corporală.

- ▶ Asigurați-vă întotdeauna că toți membrii personalului de pe frontul de lucru se află mai sus pe pantă decât mașina.
- ▶ Exploatați întotdeauna mașina pe direcție dreaptă în sus și în jos pe pantă atunci când mașina se află în pantă.
- ▶ Nu depășiți niciodată unghiul de pantă maxim recomandat atunci când exploatați mașina. Urmați recomandările.

▲ AVERTISMENT Riscuri legate de mișcare

În timpul utilizării mașinii pentru lucru, puteți simți un disconfort în mâini, brațe, umeri, gât sau alte părți ale corpului.

- ▶ Adoptați o postură confortabilă în timp ce mențineți o fixare sigură a picioarelor și evitați posturile neîndemânate dezechilibrate.
- ▶ Schimbarea poziției în timpul lucrărilor lungi poate ajuta la evitarea disconfortului și oboselii.
- ▶ În cazul simptoamelor persistente sau recurente, consultați un specialist în medicina profesională.

▲ AVERTISMENT Pericole datorate vibrațiilor

Utilizarea anormală și neadecvată a mașinii expune operatorul la vibrații. Expunerea regulată și frecventă la vibrații poate provoca, contribuind la, sau pot provoca leziuni sau afecțiuni la nivelul degetelor, mâinilor, încheieturilor, umerilor și / sau ale nervilor operatorului și a alimentării cu sânge a altor părți ale corpului, inclusiv leziuni debilitante și / sau permanente sau tulburări care se pot dezvolta treptat, pe perioade de săptămâni, luni sau ani. Astfel de leziuni sau tulburări pot include deteriorarea sistemului circulator sangvin, leziuni ale sistemului nervos, deteriorarea articulațiilor, și, eventual, deteriorarea altor structuri din organism.

În cazul în care se resimte amorțeală, disconfort persistent recurent, senzație de arsură, rigiditate, tremurături, furnicături, durere, pierderea îndemânării, slăbire a capacității de prindere, albire a pielii, sau apar alte simptome în orice moment, atunci când funcționează mașina sau atunci când mașina nu funcționează, opriți utilizarea mașinii, anunțați angajatorul și solicitați asistență medicală. Utilizarea continuă a mașinii după ce a intervenit un astfel de simptom poate crește riscul agravării și/sau permanentizării simptomelor.

Operați și mențineți mașina așa cum este recomandat în instrucțiuni, pentru a preveni o creștere inutilă a vibrațiilor.

Următoarele vă pot ajuta la reducerea expunerii operatorului la vibrații:

- ▶ În cazul în care mașina este prevăzută cu mâner de absorbție a vibrațiilor, păstrați-le într-o poziție centrală, evitați apăsarea mânerelor până la capăt.
- ▶ Când mecanismul de percuție este activat, singurul contact pe care trebuie corpul să-l aibă cu mașina trebuie să fie cel al mâinilor pe mâner sau pe mâner. Evitați orice alt contact, spre exemplu sprijinirea oricărei părți a corpului pe mașină sau presarea pe mașină pentru a-i crește forța.
- ▶ Asigurați-vă că mașina este bine întreținută și nu este uzată.
- ▶ Opriți imediat lucrul în cazul în care mașina începe brusc să vibreze puternic. Înainte de reluarea lucrului, identificați și îndepărtați cauza vibrațiilor crescute.
- ▶ Participați la vizitele sau monitorizările medicale, examinările medicale și programele de instruire oferite de angajatorul dumneavoastră și la acelea cerute de prevederile legale.
- ▶ În timpul lucrului în condiții de vreme rece, purtați haine groase și păstrați-vă mâinile calde și uscate.

Consultați „Declarația privind zgomotul și vibrațiile” a aceste mașini, incluzând valorile declarate privind vibrațiile. Aceste informații pot fi găsite la finalul acestor Instrucțiuni de siguranță și de utilizare.

▲ AVERTISMENT Pericol de prindere

Există pericolul ca obiectele purtate cu o curea la gât, părul, mănușile și vestimentația să fie trase sau prinse de părțile rotative ale mașinii. Aceasta poate duce la sufocare, smulgere a părului, sfâșieri sau moarte. Pentru a reduce riscul:

- ▶ Niciodată nu prindeți sau atingeți o parte rotativă a mașinii.
- ▶ Evitați purtarea de vestimentație, obiecte purtate cu o curea la gât sau mănuși care ar putea fi prinse.
- ▶ Prindeți-vă părul lung cu o plasă specială pentru păr.

▲ PERICOL Pericol electric

Mașina nu este izolată electric. Dacă mașina intră în contact cu elemente sub tensiune, se pot produce vătămări grave sau moartea.

- ▶ Nu lucrați niciodată cu mașina în apropierea unor cabluri electrice sau oricăror surse de energie electrică.
- ▶ Asigurați-vă că nu există cabluri ascunse sau alte surse de electricitate în zona de lucru.

▲ AVERTISMENT Pericol datorat obiectelor ascunse

În timpul utilizării, firele sau conductele ascunse în perete pot reprezenta un pericol care poate duce la rănirea gravă.

- ▶ Verificați alcătuirea materialelor, înainte de utilizare.
- ▶ Verificați dacă există caburi și conducte ascunse, spre exemplu cele de electricitate, telefon, apă, gaz sau linii de canalizare.
- ▶ În cazul în care mașina pare să lovească un obiect ascuns, opriți-o imediat.
- ▶ Asigurați-vă că un există niciun pericol, înainte de a continua.

▲ AVERTISMENT Pornirea involuntară

Pornirea neintenționată a mașinii poate produce vătămări.

- ▶ Nu atingeți dispozitivul de pornire și oprire până nu sunteți gata să porniți mașina.
- ▶ Învățați cum se oprește mașina în caz de urgență.

▲ AVERTISMENT Zgomot periculos

Nivelurile înalte de zgomot pot cauza pierderea permanentă a auzului și alte probleme, cum ar fi tinitusul (țiuit, zumzet, șuierat sau bâzâit în urechi). Pentru a reduce riscurile și preveni o creștere inutilă a nivelurilor de zgomot:

- ▶ Evaluarea riscurilor de astfel de pericole și implementarea controalelor adecvate sunt esențiale.
- ▶ Exploatați și întrețineți mașina conform recomandărilor din aceste instrucțiuni.
- ▶ În cazul în care mașina are un amortizor de zgomot, asigurați-vă că la locul său și că se află în stare bună de funcționare.
- ▶ Utilizați întotdeauna un dispozitiv de protecție auditivă.

Transport, precauții

▲ AVERTISMENT Pericol la încărcare și descărcare

Când mașina este ridicată de o macara sau de un utilaj similar, aceasta poate duce la rănire.

- ▶ Folosiți punctele de ridicare marcate.
- ▶ Asigurați-vă că toate dispozitivele de ridicare sunt dimensionate pentru masa mașinii.
- ▶ Nu rămâneți niciodată sub sau în imediata apropiere a mașinii.

Întreținere, prevederi

▲ AVERTISMENT Modificarea mașinii

Orice modificare a mașinii poate duce la vătămarea dvs. și a altora.

- ▶ Nu aduceți niciodată modificări mașinii. Mașinile modificate nu sunt acoperite de garanție sau responsabilitatea privind produsul.
- ▶ Întotdeauna, folosiți numai piese de schimb originale sau accesorii aprobate de Atlas Copco.
- ▶ Înlocuiți imediat piesele deteriorate.
- ▶ Înlocuiți la timp componentele uzate.

▲ AVERTISMENT Riscuri asociate uleiului fierbinte

Atunci când schimbați uleiul, filtrul de ulei sau uleiul hidraulic la o mașină fierbinte, există riscul de arsuri.

- ▶ Așteptați până când mașina s-a răcit complet înainte de a schimba uleiul.

▲ ATENȚIE Temperaturi ridicate

Capota frontală, țeava de eșapament și partea de jos a mașinii devin fierbinți în timpul exploatării. Atingerea acestora poate provoca arsuri.

- ▶ Nu atingeți niciodată un capac frontal fierbinte.
- ▶ Nu atingeți țeava de eșapament fierbinte.
- ▶ Nu atingeți niciodată sistemul hidraulic.
- ▶ Așteptați până când capacul frontal, țeava de eșapament și partea de jos a mașinii s-au răcit, înainte de a le atinge.

REȚINEȚI! Orice utilizare a unui încărcător rapid pentru a încărca acumulatorul poate scurta durata de viață a acumulatorului.

Depozitare, prevederi

- ◆ Mențineți mașina într-un loc sigur, ferit de accesul copiilor și încuiată.

Prezentare de ansamblu

Pentru a reduce riscul de rănire gravă sau deces în cazul dumneavoastră sau al altora, citiți secțiunea Instrucțiuni de siguranță, găsită în paginile anterioare ale acestui manual, înainte de opera mașina.

Model și funcție

Plăcile LG înainte și înapoi sunt utilaje eficiente pentru compactare, care sunt realizate special pentru compactarea straturilor medii și profunde de sol granula în zone limitate, precum șanțuri, parcări, dar și altele. Nicio altă utilizare nu este permisă.

Compactoarele LG trebuie să fie folosite doar în locuri bine ventilate, la fel ca în cazul tuturor mașinilor cu motoare cu combustie.

Compactorul LG nu trebuie să fie remorcat de alte vehicule.

Nu operați pe pante în trepte, altele decât cele recomandate în acest manual.

La folosite unui set pentru blocurile de pavele, utilajele sunt adecvate și pentru pavări.

Pentru a alege piesele și seturile corecte, consultați lista de piese de schimb.

Numai pentru utilizare profesională.

Piese principale

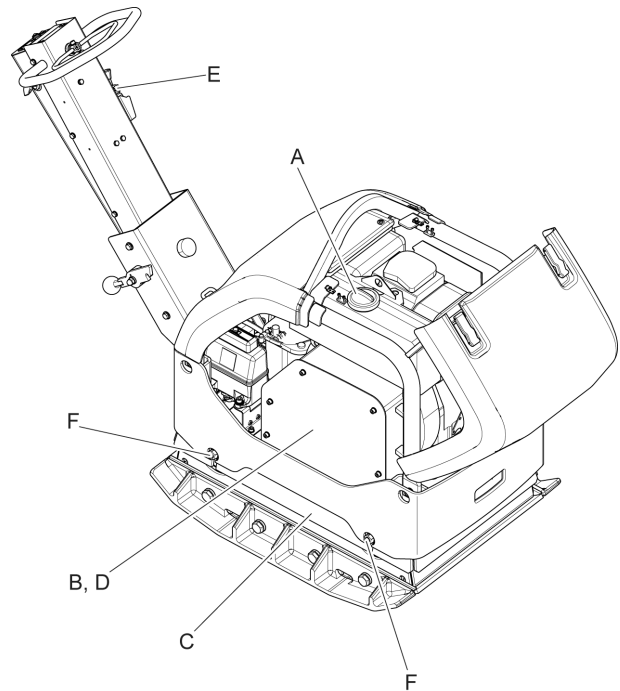

- A. Rezervor de carburant
- B. Protecție curea
- C. Element excentric
- D. Curea de transmisie
- E. Manetă de accelerație
- F. Amortizor de șocuri

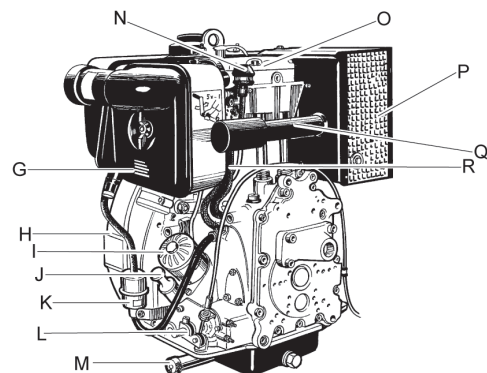

- G. Filtrul de aer
- H. Sistem de răcire
- I. Filtru de ulei
- J. Jojă
- K. Filtru de carburant
- L. Manetă de turație motor
- M. Bușon de golire ulei
- N. Indicator filtru de aer

- O. Capac cap cilindru
- P. Amortizor
- Q. Țeavă de eșapament
- R. Pompă de injecție
- S. Bușon de ulei, element excentric

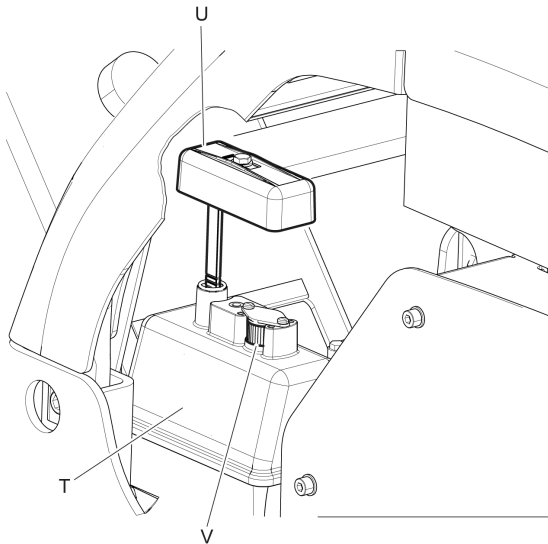
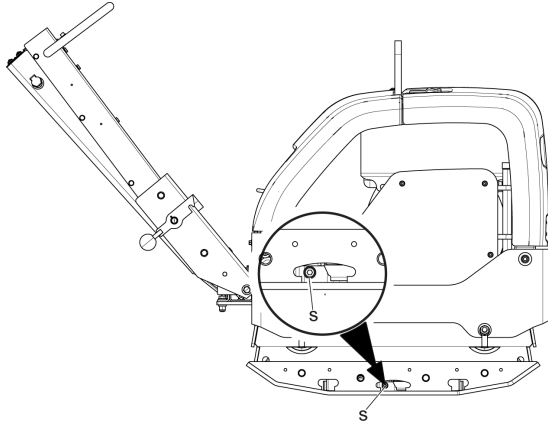

- T. Rezervor hidraulic
- U. Jojă, lichid hidraulic
- V. Filtru aerisire

Clapetă de accelerație cu trei poziții fixe EPA (US Environmental Protection Agency - Agenția de Protecția mediului din SUA).

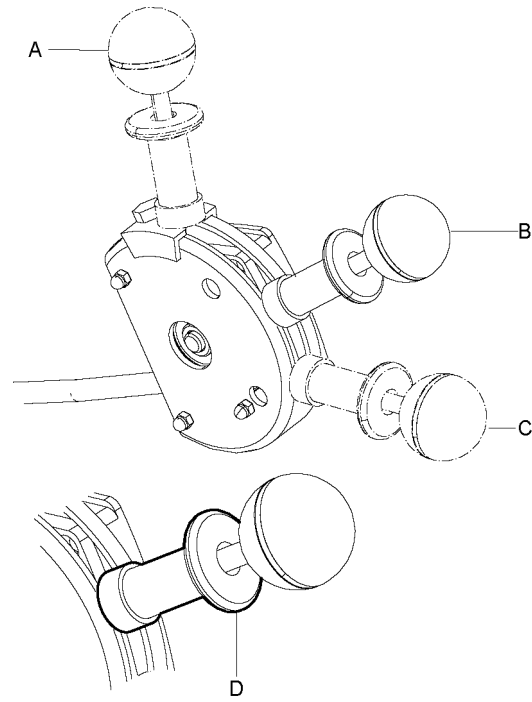

- A. Poziție mod de lucru
- B. Poziție de start/ralanti
- C. Poziție de stop
- D. Blocare poziție

Etichete

Această mașină este echipată cu etichete care conțin informații importante despre siguranța personală și întreținerea mașinii. Etichetele trebuie să fie într-o stare care să le permită citirea. Etichetele noi pot fi comandate din specificația de piese de schimb.

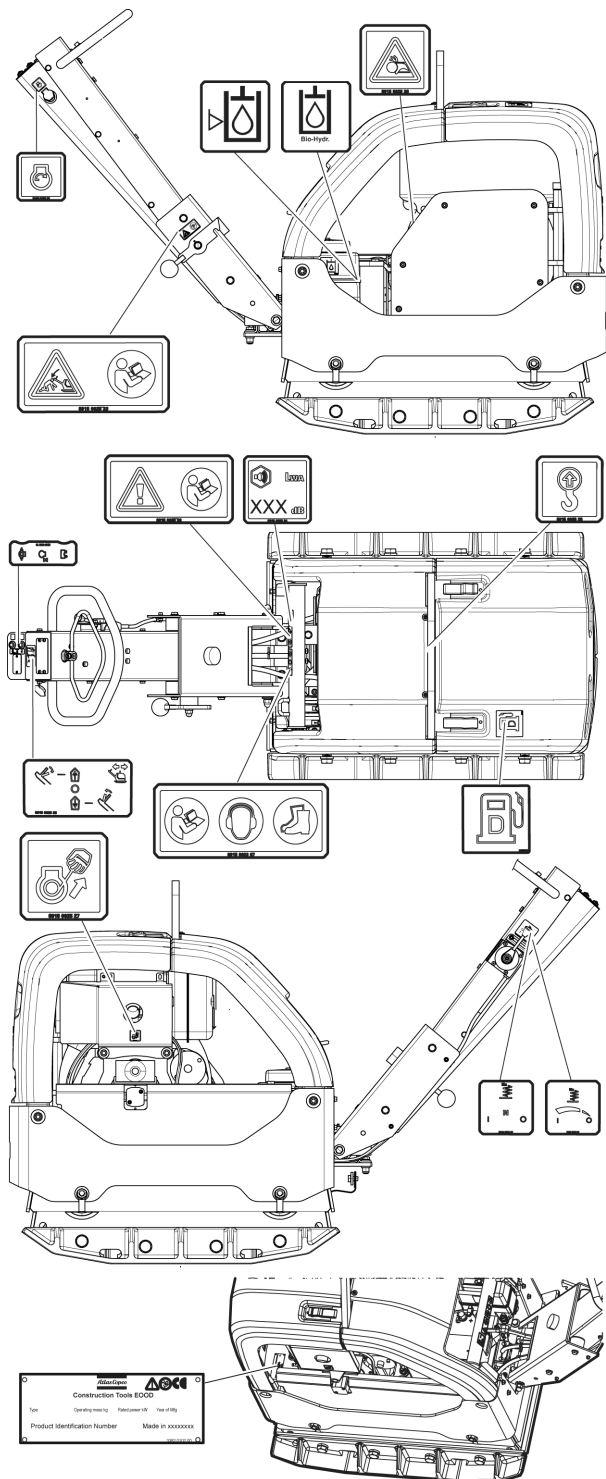

Placă date

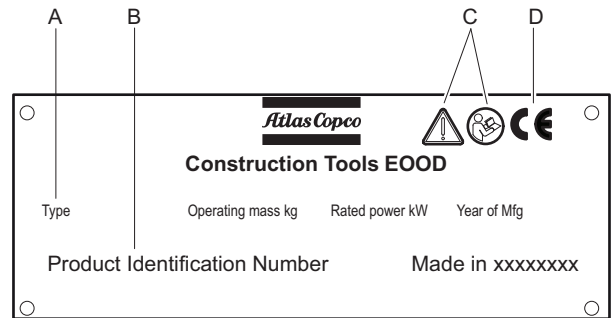

- A. Tip mașină
- B. Numărul de identificare a produsului
- C. Simbolul de avertizare împreună cu simbolul carte înseamnă că utilizatorul trebuie să citească instrucțiunile de siguranță și de operare înainte de a utiliza mașina pentru prima oară.
- D. Simbolul CE înseamnă că mașina este aprobată CE. Consultați Declarația de conformitate CE care este livrată împreună cu mașina pentru mai multe informații.

Eticheta de nivel de zgomot

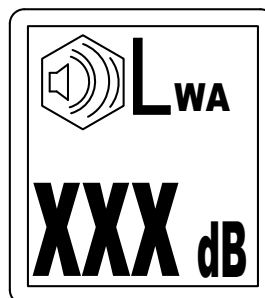

Eticheta indică nivelul garantat de zgomot în conformitate cu directiva CE 2000/14/CE. Consultați „Date tehnice” pentru nivelul de zgomot corect.

Etichetă de siguranță, citiți manualul de instrucțiuni

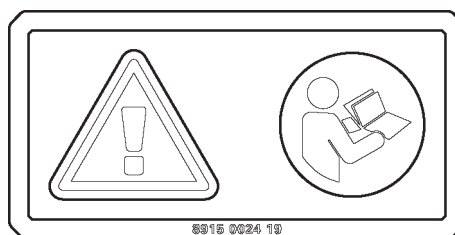

Manual de instrucțiuni. Operatorul trebuie să citească instrucțiunile de operare și de siguranță, înainte de operarea mașinii.

Etichetă de siguranță, blocare mâner

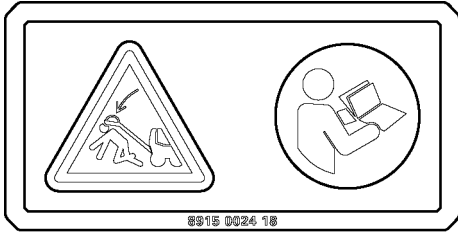

Maneta trebuie să fie blocată atunci când se află în poziție ridicată. Citiți manualul de instrucțiuni.

Eticheta de siguranță



Curele de transmisie. Țineți-vă mâinile la o distanță sigură față de zona periculoasă.

Etichetă punct de ridicare



Etichetă de nivel pentru uleiul hidraulic

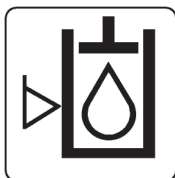

Etichetă pentru uleiul hidraulic biologic

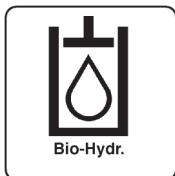

Etichetă de siguranță, citiți manualul de instrucțiuni

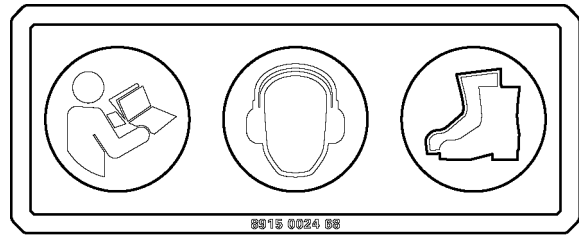

- ◆ Manual de instrucțiuni. Operatorul trebuie să citească instrucțiunile de operare și de siguranță, înainte de operarea mașinii.
- ◆ Folosiți protecții acustice.
- ◆ Folosiți echipamentul de protecție personală.

Eticheta de pornire manuală a motorului

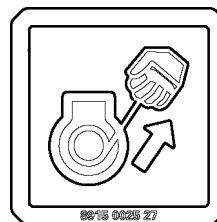

Citiți instrucțiunile de siguranță, utilizare și întreținere înainte de pornirea mașinii.

Etichetă panou de comandă operator

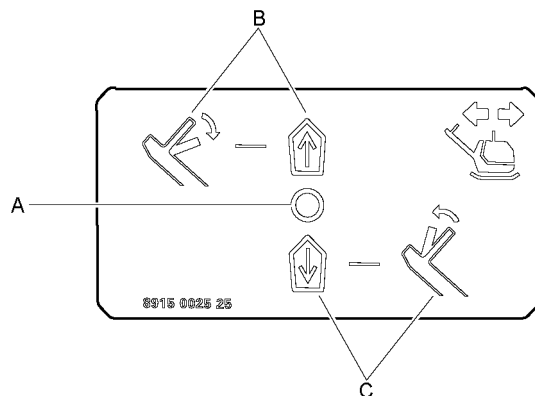

- A. Manetă pentru supapa hidraulică, poziție neutră
- B. Direcție înainte
- C. Direcție înapoi

Etichetă de informare

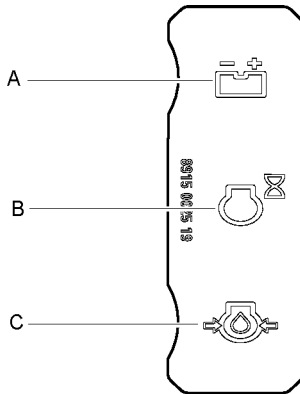

- A. Lumină de control, încărcare.
- B. Contor de timp.
- C. Lumină de control, presiune ulei motor.

Etichetă manetă de accelerație

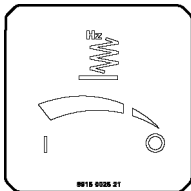

Pentru clapeta standard de accelerație.

Etichetă manetă de accelerație

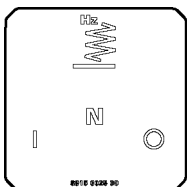

Pentru clapeta de accelerație cu trei poziții fixe EPA (US Environmental Protection Agency - Agenția de Protecția mediului din SUA).

Eticheta de pornire manuală a motorului electric

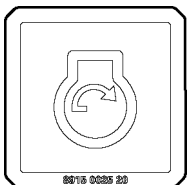

Transport

Ridicarea mașinii

▲ AVERTISMENT Pericol datorat ridicării

Niciodată nu ridicați mașina, fără a verifica dacă este intactă. O mașină deteriorată se poate destrutura, ceea ce poate duce la rănire gravă.

- ▶ Verificați dacă întreg echipamentul este dimensionat în conformitate cu normele în vigoare.
- ▶ Niciodată să nu remorcați mașina.
- ▶ Niciodată nu treceți sau staționați sub o mașină ridicată.
- ▶ Ridicați mașina doar cu un cârlig de la șasiu.
- ▶ Verificați dacă amortizoarele de șoc sunt cadrul de siguranță sunt corect atașate și dacă nu sunt deteriorate.
- ▶ Verificați dacă curelele de siguranță sunt deteriorate, schimbați-le dacă este necesar.
- ▶ Verificați placa de date a mașinii.

Ridicarea mașinii

- ◆ Înainte de ridicarea mașinii, verificați dacă amortizoarele de șoc (A) și punctul de ridicare (B) sunt atașate corect și nu sunt deteriorate.
- ◆ Folosiți doar punctul de ridicare (B) pentru ridicarea mașinii.

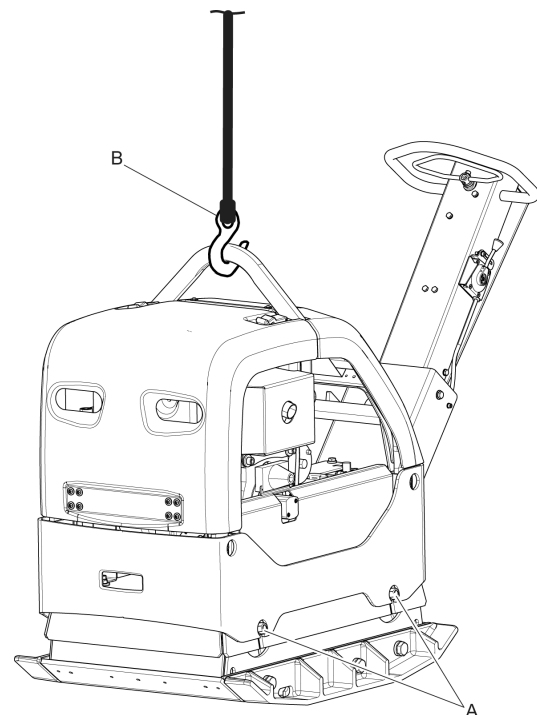

Transportul în condiții de siguranță

▲ AVERTISMENT Pericol pe timpul transportului

În timpul transportului, întotdeauna fixați mașina în condiții de siguranță, în caz contrar pot rezulta răni.

- ▶ Puneți curelele de fixare în formă de U în jurul plăcii inferioare și asigurați-le în față și în spate.
- ▶ Blocați maneta

Transportul în condiții de siguranță

Asigurați mașina pentru transport.

- ◆ Puneți curelele de fixare (A) în formă de U în jurul plăcii inferioare și asigurați-le în față și în spate.
- ◆ Blocați maneta (B).

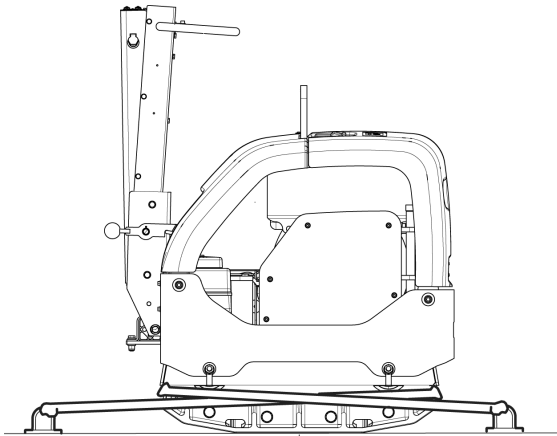

Procedura de umplere

1. Opriți motorul și lăsați să se răcească, înainte de umplerea rezervorului.
2. Scoateți capacul de umplere încet, pentru a permite oricărei presiuni să se elibereze.
3. Umpleți rezervorul până la marginea inferioară a conductei de umplere.

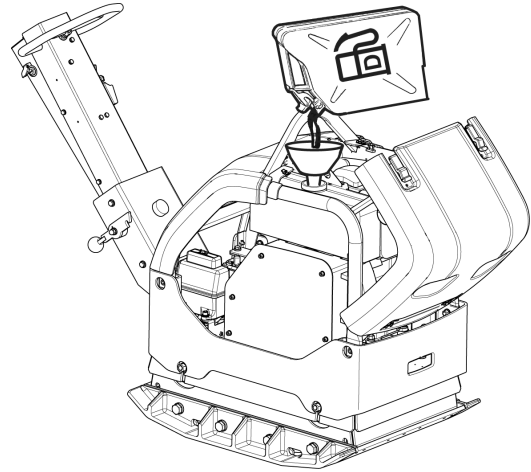

4. Niciodată nu umpleți excesiv rezervorul de ulei. Datorită mișcării carburantului în rezervor, este posibil ca acesta să ajungă peste nivelul bușonului, ceea ce poate duce la vărsarea carburantului în cazul în care bușonul este deschis. Aceasta poate fi evitată prin deschiderea bușonului de carburant cu mașina pe sol plan și bușonul de carburant la cel mai înalt punct permis.

Montare

Carburant

Alimentarea

▲ AVERTISMENT Pericol referitor la carburant

Carburantul este extrem de inflamabil și fumul de la benzină poate exploda când este aprins, provocând răni grave sau decesul.

- ▶ Protejați-vă pielea de contactul cu carburantul.
- ▶ Niciodată nu îndepărtați capacul de umplere sau umpleți bazinul de ulei atunci când mașina este fierbinte.
- ▶ Niciodată să nu fumați atunci când umpleți rezervorul pentru carburant sau atunci când lucrați cu mașina sau o servisați.
- ▶ Evitați vărsarea de carburant și ștergeți orice carburant vărsat pe mașină.

Punere în funcțiune

▲ AVERTISMENT Pericol datorat funcționării motorului

Vibrațiile de la motor pot duce la modificări în structura materialului, aceasta poate duce la deplasarea mașinii și poate provoca răni.

- ▶ Niciodată nu lăsați mașina cu motorul în stare de funcționare.
- ▶ Asigurați-vă că doar personalul autorizat poate opera mașina.

REȚINEȚI! La operarea mașinii, respectați instrucțiunile din manual; niciodată nu stați sau staționați pe mașină în timp ce funcționează.

Operarea lângă margini

▲ AVERTISMENT Pericol de răsturnare

La operarea de-a lungul marginilor, cel puțin $\frac{2}{3}$ din mașină trebuie să fie pe o suprafață cu o suficientă rezistență, în caz contrar mașina se poate răsturna.

- ▶ Opriți mașina și lăsați-o pe o suprafață cu o suficientă rezistență.

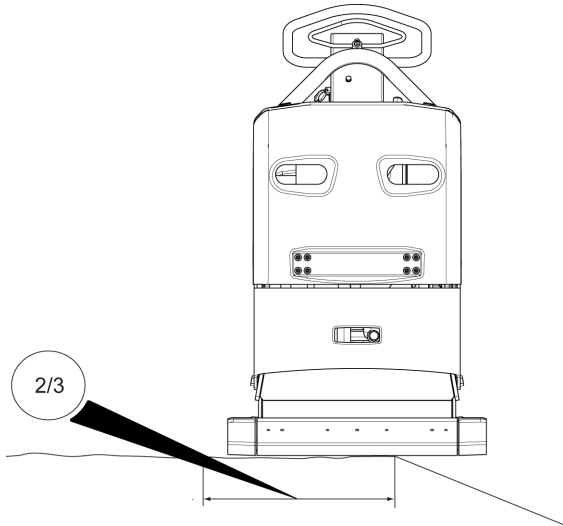

Exploatarea în pantă

▲ AVERTISMENT Riscuri asociate exploatării în pantă

În timpul exploatării, asigurați mașina astfel încât să nu poată să cadă atunci când în care se află pe un teren în pantă. O cădere poate să provoace accidente grave și să aibă ca rezultat vătămarea corporală.

- ▶ Asigurați-vă întotdeauna că toți membrii personalului de pe frontul de lucru se află mai sus pe pantă decât mașina.
- ▶ Exploatați întotdeauna mașina pe direcție dreaptă în sus și în jos pe pantă atunci când mașina se află în pantă.
- ▶ Nu depășiți niciodată unghiul de pantă maxim recomandat atunci când exploatați mașina. Urmați recomandările.

REȚINEȚI! Țineți cont de faptul că solul slăbit, pornirea vibrațiilor și viteza de conducere pot duce la răsturnarea mașinii, chiar și pe pante ușoare.

Exploatarea în pantă

- ◆ Asigurați-vă că zona de lucru este bine asigurată. Solul umed și noroiOS poate duce la reducerea manevrabilității, în special pe pante. Aveți întotdeauna atenție la deplasarea pe nate și pe teren denivelat.

- ◆ Niciodată nu lucrați pe pante care depășesc capacitățile mașinii. Înclinația maximă a mașinii în timpul utilizării este de 20° (în funcție de condiția solului).

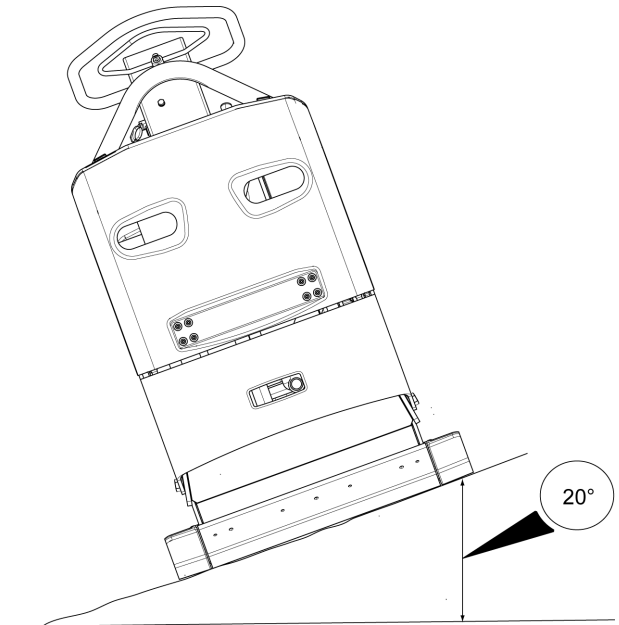

- ◆ Unghiul de înclinare este măsurat pe o suprafață solidă, dreaptă cu mașina staționară. Vibrațiile oprite și rezervoarele pline.

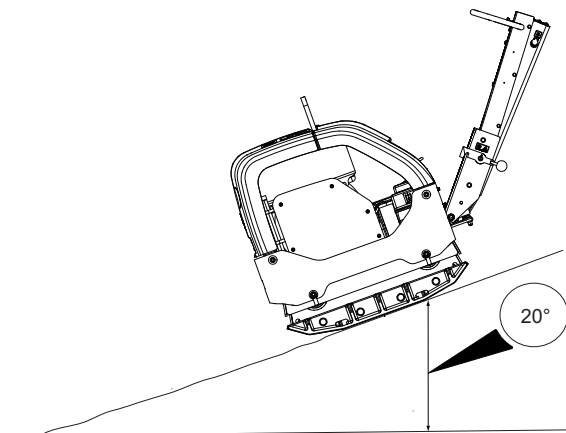

Pornire și oprire

▲ AVERTISMENT Pericol datorat mișcării bruște

În timpul procedurii de pornire, când sistemul hidraulic este conectat, mașina se poate deplasa în orice direcție. În cazul în care mașina se deplasează, ar putea exista o mișcare bruscă și neașteptată care ar putea provoca răni.

- ▶ Țineți-vă picioarele la distanță de mașină.
- ▶ Acordați atenție și priviți la ceea ce faceți.

REȚINEȚI! În timpul exploatării, pot să se producă pierderi prin scurgere și îmbinările cu șuruburi se pot desface; acest lucru poate provoca o pană de motor.

Înainte de pornire, Hatz

Respectați indicațiile generale de siguranță furnizate odată cu mașina. Vă recomandăm să studiați manualul motorului, furnizat odată cu mașina.

Verificați dacă operațiile rutiniere de întreținere au fost efectuate.

1. Verificați nivelul uleiului de motor.

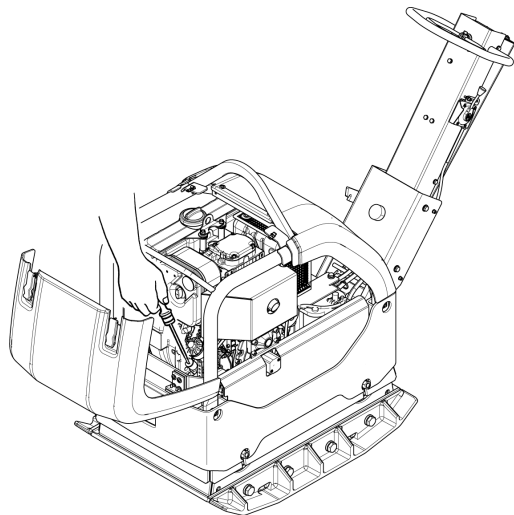

2. Umpleți rezervorul cu carburant.

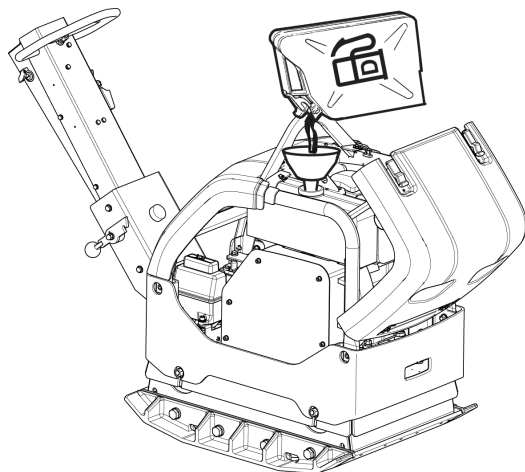

3. Verificați dacă toate comenzile sunt în stare de funcționare.
4. Asigurați-vă că nu sunt pierderi de ulei și că toate îmbinările cu șuruburi sunt strânse.
5. Atunci când porniți motorul, lăsați maneta de accelerație în poziția de ralanti timp de câteva minute pentru a încălzi motorul fără a-l pune în sarcină.

Pornirea motorului, pornire manuală Hatz

1. Duceți dispozitivul de decompresie automată la poziția de pornire.

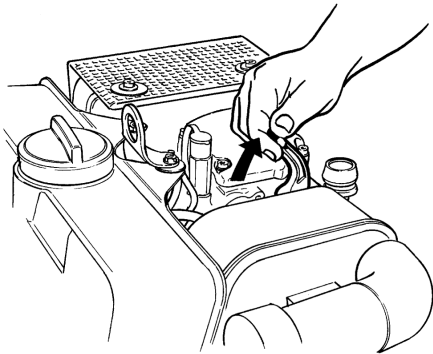

2. Duceți maneta de admisie în poziția de ralanti.
Pentru clapeta non EPA:
 Duceți maneta de admisie în poziția de jumătate, poziția (A).

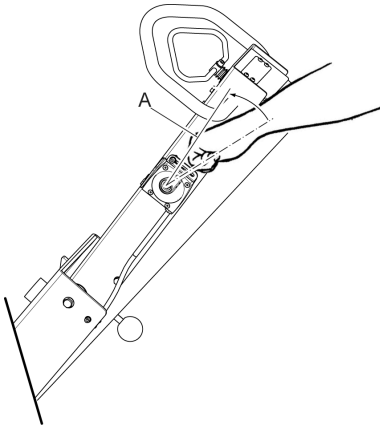
**Pentru clapeta EPA:**

Trageți oprirea (B) pentru a elibera maneta de control a accelerației. Deplasați maneta de control a accelerației la jumătate, poziția (A).

REȚINEȚI! Clapeta de accelerație EPA are trei poziții fixe. Asigurați-vă că maneta este într-o poziție fixă.

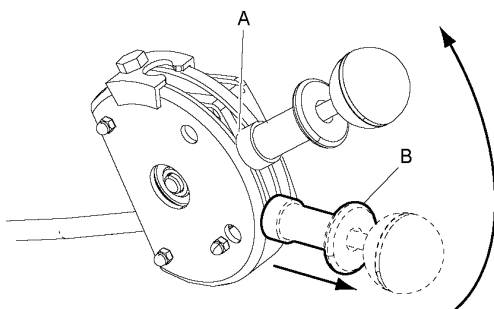

3. Rotiți maneta de pornire până când resimțiți rezistență din partea motorului.

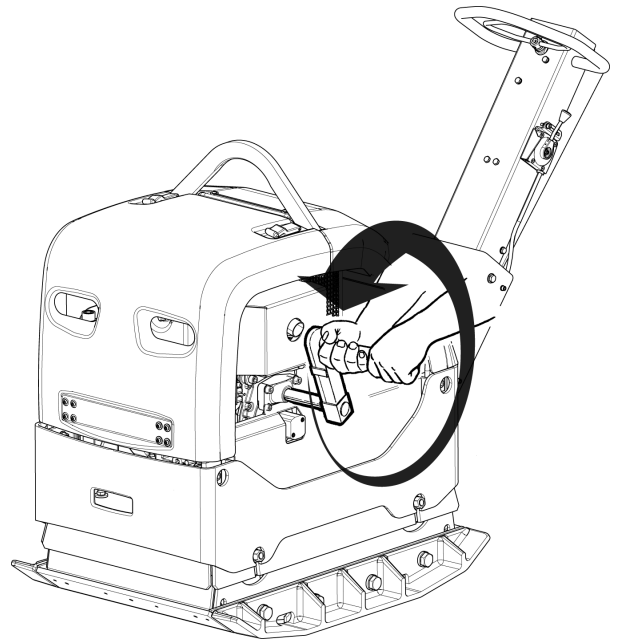

4. Lăsați motorul să funcționeze la ralanti pentru câteva minute.

5. Creșteți la puterea completă prin deplasarea clapetei de accelerație la poziția (D).

Pentru clapeta non EPA:

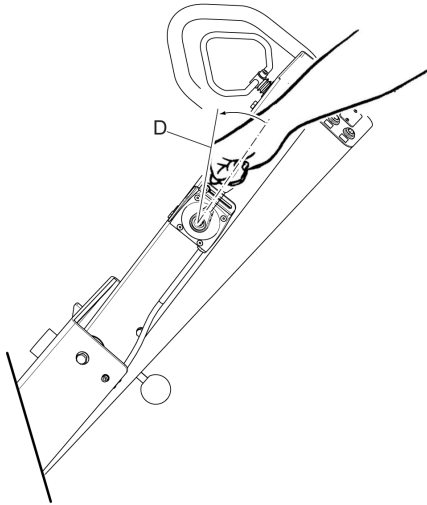

Pentru clapeta EPA:

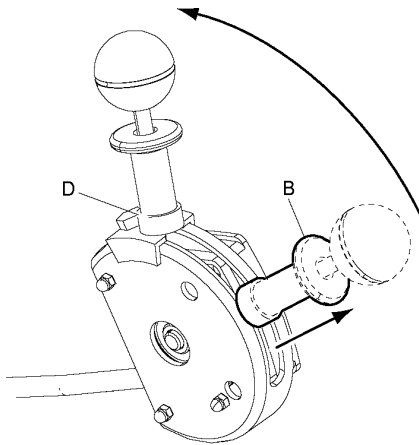

Pornirea motorului, pornire electrică Hatz

1. Duceți maneta de admisie în poziția de ralanti.

Pentru clapeta non EPA:

Duceți maneta de admisie în poziția de jumătate, poziția (A).

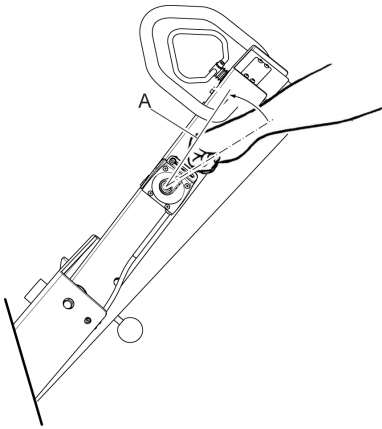
**Pentru clapeta EPA:**

Trageți oprirea (B) pentru a elibera maneta de control a accelerației. Deplasați maneta de control a accelerației la jumătate, poziția (A).

REȚINEȚI Clapeta de accelerație EPA are trei poziții fixe. Asigurați-vă că maneta este într-o poziție fixă.

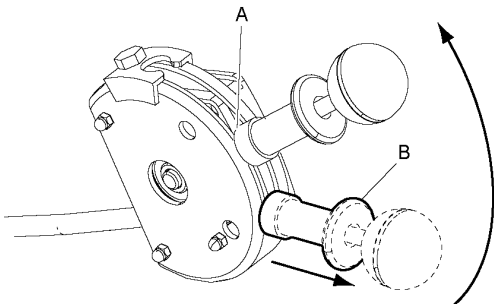

2. Duceți cheia de contact (C) la poziția de contact I. Luminile de control pentru încărcare și lumina de presiune oleohidraulică se aprind.

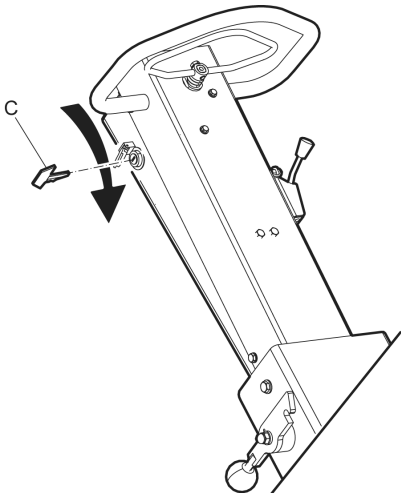

3. Rotiți cheia de contact (C) prin poziția II la poziția III.
4. Eliberați cheia de contact imediat după ce motorul pornește. (În cazul în care motorul nu pornește în 10 secunde, așteptați câteva secunde înainte de a încerca din nou.)
5. Lăsați motorul să funcționeze la ralanti pentru câteva minute.
6. Creșteți la puterea completă prin deplasarea clapetei de accelerație la poziția (D).

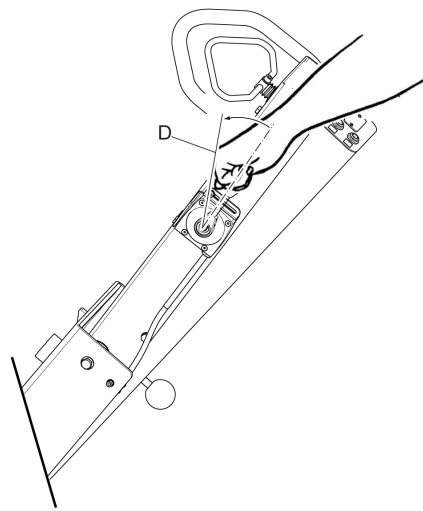
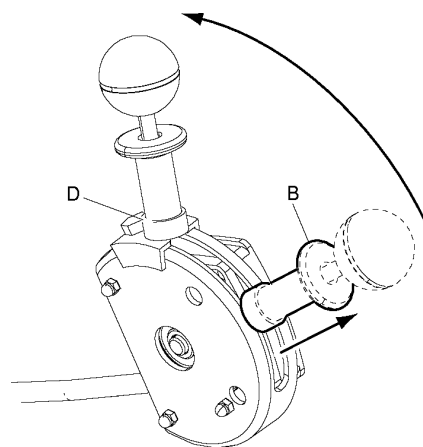
Pentru clapeta non EPA:**Pentru clapeta EPA:**

REȚINEȚI În cazul în care motorul nu poate fi pornit, duceți cheia de contact la poziția 0 și așteptați pentru 5 - 10 secunde, înainte de efectuarea unei noi încercări de pornire.

Oprirea motorului, pornire manuală Hatz

1. Duceți maneta de admisie în poziția de ralanti.

Pentru clapeta non EPA:

Duceți maneta de admisie în poziția de jumătate, poziția (A).

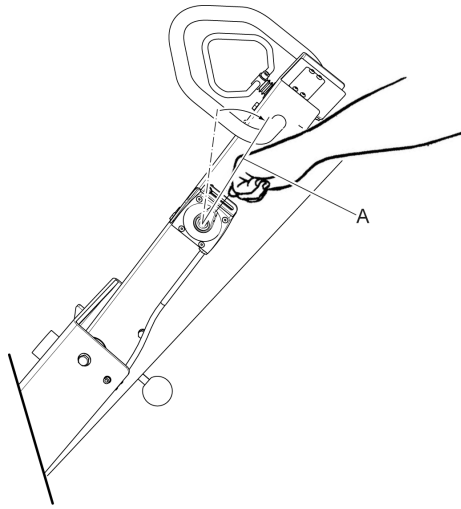

Pentru clapeta EPA:

Trageți oprirea (B) pentru a elibera maneta de control a accelerației. Deplasați maneta de control a accelerației la jumătate, poziția (A).

REȚINEȚI Clapeta de accelerație EPA are trei poziții fixe. Asigurați-vă că maneta este într-o poziție fixă.

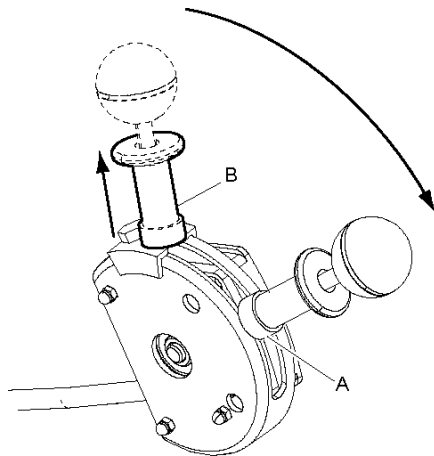

2. Lăsați motorul să funcționeze la ralanti pentru câteva minute.

3. Opriți motorul prin deplasarea manetei de accelerație la poziția (C).

Pentru clapeta non EPA:

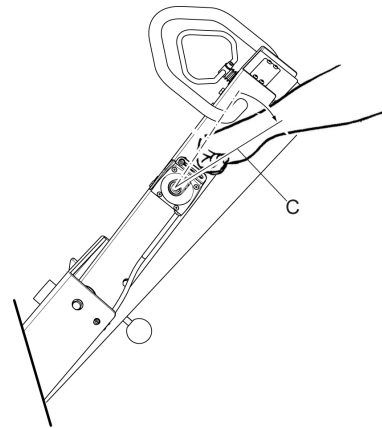

Pentru clapeta EPA:

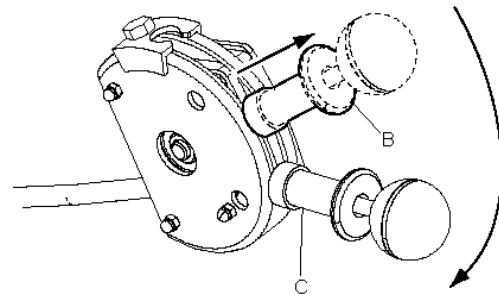

Oprirea motorului, pornire electrică Hatz

1. Mutați maneta de accelerație în poziția de ralanti.

Pentru clapeta non EPA:

Duceți maneta de admisie în poziția de jumătate, poziția (A).

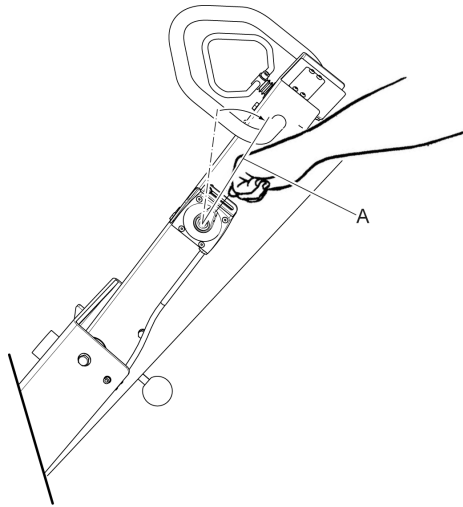

Pentru clapeta EPA:

Trageți oprirea (B) pentru a elibera maneta de control a accelerației. Deplasați maneta de control a accelerației la jumătate, poziția (A).

REȚINEȚI! Clapeta de accelerație EPA are trei poziții fixe. Asigurați-vă că maneta este într-o poziție fixă.

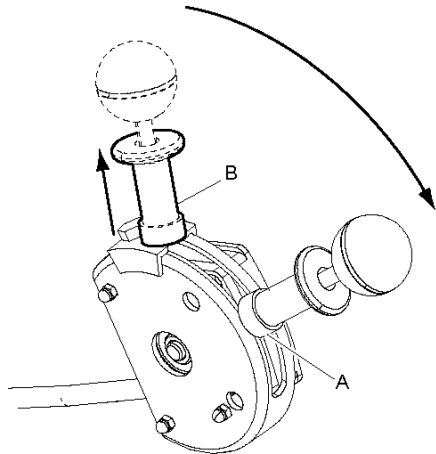

2. Lăsați motorul să funcționeze la ralanti pentru câteva minute.

3. Duceți maneta de admisie în poziția de oprire (C).

Pentru clapeta non EPA:

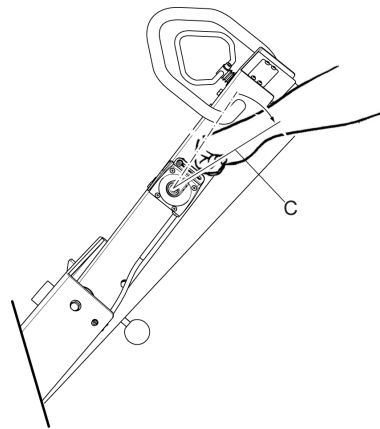

Pentru clapeta EPA:

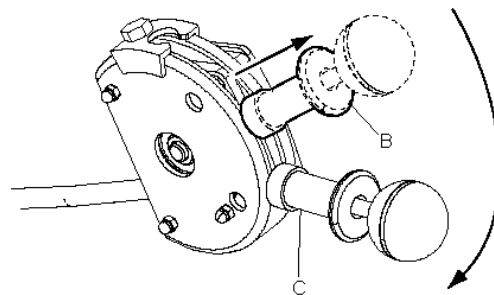

4. Opriți motorul prin rotirea cheii de contact (D) la poziția 0.

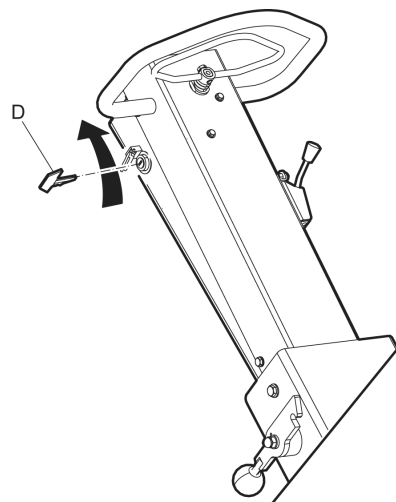

Exploatare

▲ PERICOL Pericol datorat manetei

La schimbarea poziției de blocare, maneta trebuie să fie ținută, în caz contrar poate duce la răniri.

- ▶ Țineți maneta.
- ▶ Coborâți maneta cu grijă.

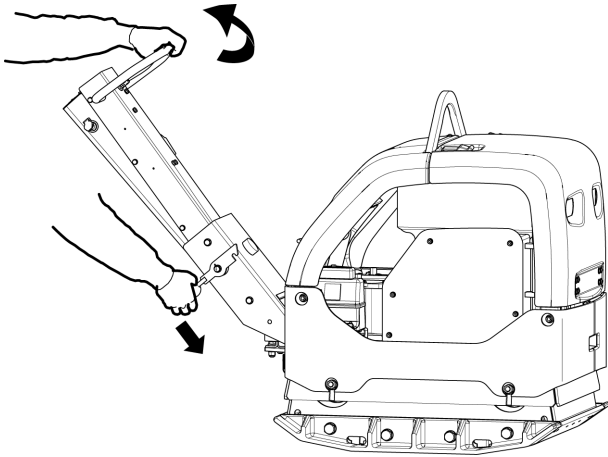

REȚINEȚI! În timpul lucrărilor de compactare, motorul trebuie să funcționeze cu admisia completă.

Conducerea

Deschideți complet maneta de accelerație.

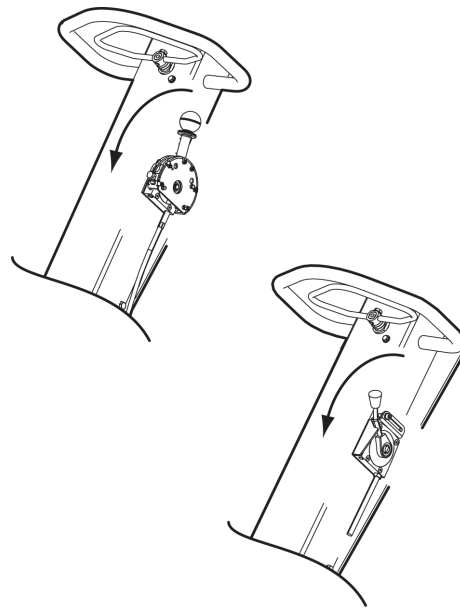

◆ Exploatarea în sensul înainte:

Mutați maneta înainte și înapoi în sensul înainte cu mișcări mici.

◆ Exploatarea în sensul înapoi:

Mutați maneta înainte și înapoi în sensul înapoi cu mișcări mici.

◆ Staționară:

Duceți maneta înapoi în sensul opus până când mașina este staționară.

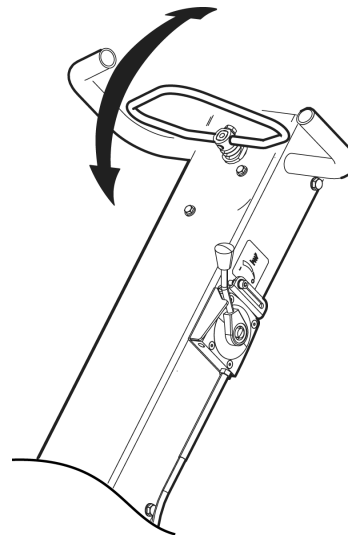

CI - Indicator de compactare (Opțional)

REȚINEȚI! Exploatarea cu indicația roșu constant (LED D) nu îmbunătățește compactarea. În schimb, exploatarea în acest fel poate deteriora mașina.

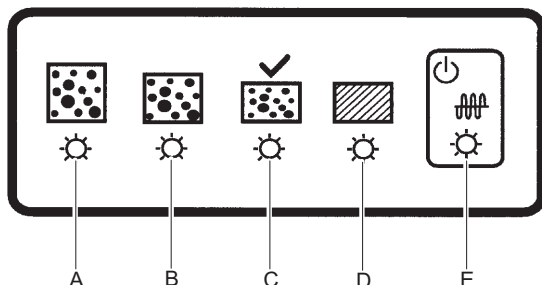

- A. (Galben) indică un grad de compactare între 0 și 30%.
- B. (Galben) indică un grad de compactare între 30 și 60%.
- C. (Verde) indică un grad de compactare între 60 și 90%.
- D. Indicația alternantă între LED-urile C (Verde) și D (Roșu) suprafața înseamnă că a fost atinsă compactarea maximă pentru mașină și suprafața solului.
(Roșu) indică un grad de compactare între 90 și 100%.
Evitați exploatarea cu indicație constantă de la LED-ul D (Roșu).
- E. Indicatorul de alimentare cu energie (Roșu/verde).

Atunci când se ia o pauză

- ◆ Opriți mașina în timpul pauzelor.
- ◆ În timpul tuturor pauzelor așezați mașina într-un asemenea mod astfel încât să nu existe niciun risc de pornire neintenționată.

Parcarea, pornire electrică

Întotdeauna, parcați mașina pe un sol drept. Înainte de a o părăsi:

- ◆ Opriți motorul și scoateți cheia de contact.

Întreținere

Întreținerea regulată este o cerință de bază pentru utilizarea eficientă și sigură continuă a mașinii. Urmați cu atenție instrucțiunile de întreținere.

- ◆ Înainte de a începe întreținerea la mașină, curățați-o pentru a preveni expunerea la substanțe periculoase. Consultați „Riscuri asociate cu praful și fumul”.
- ◆ Utilizați numai piese autorizate. Orice deteriorare sau funcționare defectuoasă cauzată de utilizarea de piese neautorizate nu este acoperită de garanție sau răspunderea pentru produs.
- ◆ Atunci când curățați piesele mecanice cu solvent, conformați-vă cu reglementările de sănătate și siguranță corespunzătoare și asigurați-vă că există o ventilație satisfăcătoare.
- ◆ Pentru lucrări de service majore asupra mașinii, luați legătura cu cel mai apropiat atelier autorizat.
- ◆ După fiecare operațiune de întreținere, verificați dacă nivelul de vibrații al mașinii este normal. Dacă nu, contactați cel mai apropiat atelier autorizat.

Încărcarea bateriei

Folosiți un încărcător de baterie cu tensiune regularizată (tensiune constantă). Este recomandată folosirea unui încărcător în doi pași cu tensiune constantă. Un încărcător în doi pași reduce automat tensiunea de încărcare (14,4 V) la tensiunea de menținere (13,3 V) când bateria este complet încărcată.

Depozitarea bateriei și încărcarea de menținere

Nu lăsați niciodată o mașină cu o baterie descărcată. O baterie descărcată îngheață la o temperatură de aproximativ -7°C (19F). O baterie complet încărcată va îngheața la -67°C (-89F). O baterie care nu este folosită trebuie să fie complet încărcată, înainte de a fi depozitată.

În condiții normale, încărcarea de menținere nu este necesară într-o perioadă de timp de 6 - 8 luni. În cazul în care o baterie nu a fost folosită pentru o perioadă mare de timp, trebuie să fie încărcată înainte de a fi folosită. Încărcarea de menținere este recomandată a fi efectuată de câteva ori în timpul sezonului rece (în special, iarna).

La fiecare 10 ore de utilizare (zilnic)

REȚINEȚI! Verificați cu admisia completă la fiecare pornire a motorului, dacă indicatorul de filtru nu indică posibila înfundare a filtrului.

Înainte de efectuarea oricăror operații de întreținere, opriți mașina.

- ◆ Inspectați mașina, înainte de a începe. Inspectați întreaga mașină, astfel încât să fie detectate pierderile sau alte defecte.
- ◆ Verificați solul sub mașină. Este mai ușor să detectați pierderile pe sol decât pe mașină.

Pentru a vă asigura că mașina rămâne în limita valorilor nominale de vibrații, trebuie să efectuați următoarele verificări:

Procedurile de întreținere:

- ◆ Verificați și completați carburantul.
- ◆ Verificați și completați cu ulei de lubrifiere.
- ◆ Verificați dacă există pierderi prin scurgere de ulei.
- ◆ Curățați și remontați filtrul de aer.
- ◆ Verificați strângerea piulițelor și a șuruburilor.
- ◆ Mențineți mașina curată.
- ◆ Verificați sau curățați aripioarele de răcire ale motorului. Consultați manualul motorului pentru mai multe informații.
- ◆ Verificați indicatorul filtrului de aer al motorului. Consultați manualul motorului pentru mai multe informații.
- ◆ Verificați dacă comenzile nu sunt deteriorate sau nu se blochează.

Verificarea motorului

1. Opriți motorul și așteptați câteva minute. Mașina trebuie să fie orizontală.
2. Verificați în jurul jojei (A).
3. Verificați nivelul de ulei cu joja (A), completați dacă este necesar.
4. Verificați nivelul carburantului (B).
5. Verificați dacă există pierderi prin scurgere de ulei.
6. Verificați filtrul de aer (C) și înlocuiți dacă este necesar.
7. Verificați indicatorul filtrului de aer (D).

8. Verificați sistemul de răcire a motorului (E) și aripioarele de răcire. Curățați dacă este necesar.

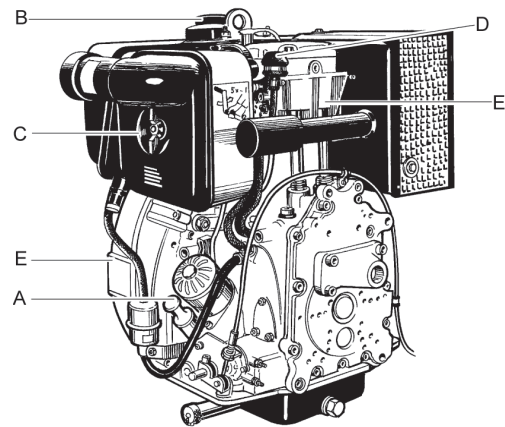

Verificarea filtrului de aer

- ◆ Verificați filtrul de aer al motorului (A).

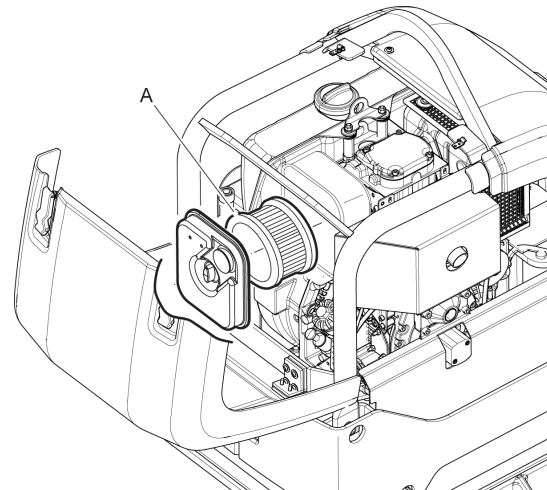

- ◆ În cazul în care filtrul de aer al motorului este contaminat de praf, loviți filtrul cu palma până la eliminarea prafului.
- ◆ În cazul în care filtrul de aer al motorului este umed sau uleios, înlocuiți-l cu un nou filtru.

Indicator filtru de aer

REȚINEȚI! De fiecare dată când este pornit motorul, rulați mașina cu accelerația completă și verificați indicatorul filtrului pentru a vedea dacă filtrul este înfundat.

1. Apăsați pe indicatorul filtrului de aer (B).

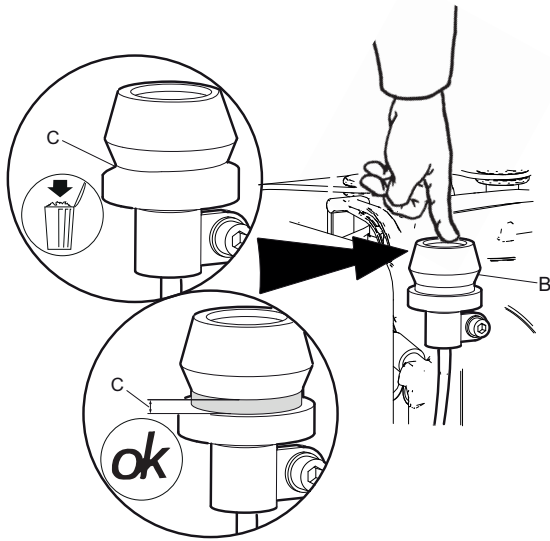

2. În cazul în care indicatorul filtrului de aer (B) se ridică din nou, astfel încât marcajul verde (C) este vizibil, filtrul de aer este în regulă și nu are nevoie de întreținere.

În cazul în care indicatorul filtrului de aer (B) rămâne jos, astfel încât marcajul verde (C) este ascuns, filtrul de aer trebuie să fie curățat sau schimbat.

Consultați manualul motorului pentru mai multe informații.

Verificarea curelelor de siguranță

- ◆ Verificați curelele de siguranță din partea din față și din spatele mașinii. Înlocuiți-le în cazul în care sunt deteriorate.

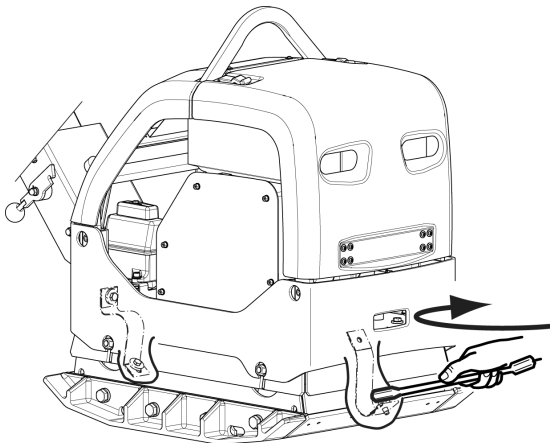

- ◆ Verificați șuruburile și piulițele de pe curelele de siguranță, dacă este necesar strângeți sau înlocuiți.

Verificați comenzile mașinii

1. Verificați dacă maneta de accelerație (A) nu este deteriorată și nu se blochează.

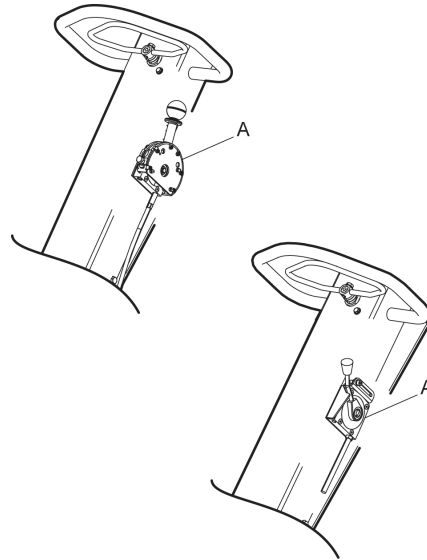

2. Lubrifiați manetele (A, B) dacă este necesar.

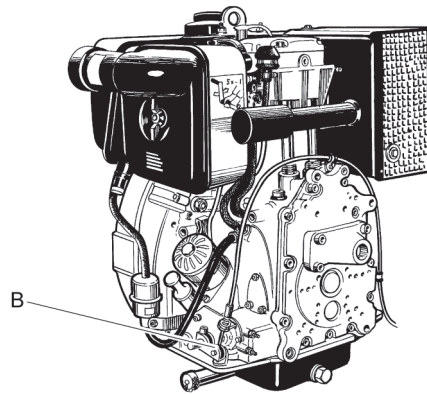

Curățarea mașinii

- ◆ Nu pulverizați apă direct pe componentele electrice sau panoul de instrumente.
- ◆ Puneți un sac de plastic pe bușonul de alimentare cu carburant și asigurați-l cu o bandă de cauciuc. (Aceasta va preveni pătrunderea apei prin orificiul de aerisire în bușonul de alimentare. În caz contrar, aceasta poate provoca perturbanțe operaționale, precum înfundarea filtrelor.)

REȚINEȚI Niciodată nu direcționați un jet de apă direct spre bușonul de umplere cu carburant. Acest lucru este important în special la folosirea unui curățător de înaltă presiune.

După primele 20 de ore de utilizare

Procedurile de întreținere:

- ◆ Schimbați uleiul de motor. Consultați manualul motorului pentru mai multe informații.
- ◆ Curățați și remontați filtrul de aer.
- ◆ Verificați turația motorului.
- ◆ Verificați și reglați jocurile supapei. Consultați manualul motorului pentru mai multe informații.

La fiecare 100 ore de utilizare

Procedurile de întreținere:

- ◆ Verificați amortizoarele de șocuri.
- ◆ Verificați turația motorului.
- ◆ Verificați curea de transmisie.

⚠ ATENȚIE Acoperiți curea de transmisie

Funcționarea unei mașini fără capac de protecție peste curea de transmisie poate duce la prindere sau la defectarea mașinii, ceea ce poate duce la răni.

- ▶ Nu lăsați mașina să funcționeze fără capac de protecție peste curea de transmisie.
- ▶ Opriți motorul înainte de îndepărtarea capacului de protecție.

Verificarea curelei de transmisie

Curea de transmisie trebuie să fie verificată și reglată de personal autorizat de service.

REȚINEȚI! O curea trapezoidală supra-tensionată poate deteriora mașina.

1. Îndepărtați capacul de protecție (A).
2. Verificați dacă curea de transmisie (B) este deteriorată, înlocuiți dacă este necesar.

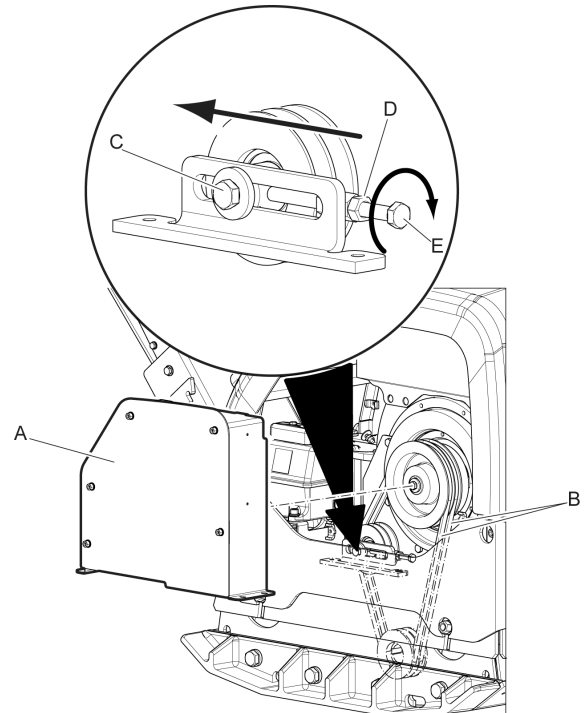

3. În cazul în care curea de transmisie trebuie să fie reglată, eliberați întinzătorul curelei (C) și strângeți piulița (D).
4. Reglați întinderea curelei cu șurubul de reglare (E).
5. Strângeți șurubul de la întinzător (C) și strângeți piulița (D).
6. Remontați capacul de protecție (A).

Verificarea amortizoarelor de șocuri

1. Verificați toate amortizoarele de șocuri (A) pentru urme de crăpături sau dacă sunt uzate. Există două amortizoare de șocuri (A) pe fiecare parte a mașinii.

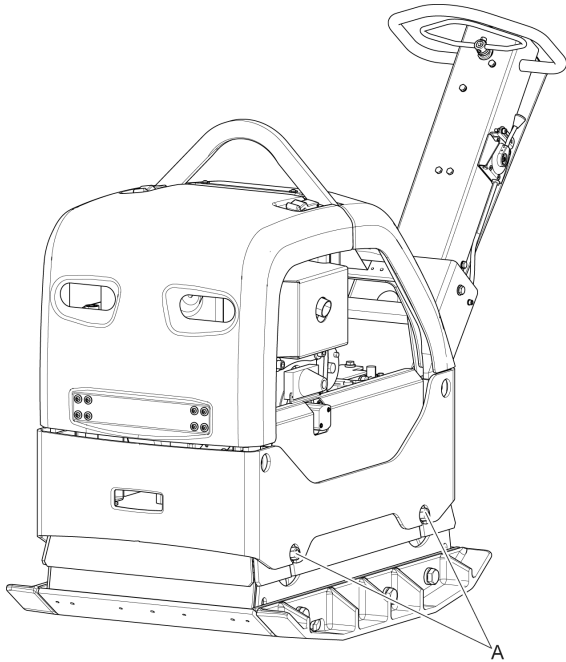

2. Schimbați amortizoarele de șocuri (A) dacă sunt deteriorate.

La fiecare 250 de ore de utilizare (lunar)

Procedurile de întreținere:

- ◆ Schimbați uleiul de motor și înlocuiți filtrul de ulei. Consultați manualul motorului pentru mai multe informații.
- ◆ Curățați carcasa filtrului de aer și înlocuiți filtrul de aer de la motor.
- ◆ Verificați și reglați jocurile supapelor motorului. Consultați manualul motorului pentru mai multe informații.
- ◆ Verificați și curățați sistemul de răcire a motorului. Consultați manualul motorului pentru mai multe informații.
- ◆ În cazul în care bateria este montată, verificați conexiunile bateriei.
- ◆ În cazul operării la temperaturi ambientale ridicate sau la utilizarea intensivă a mașinii, schimbați uleiul din elementul excentric.

Verificarea articulației prin șuruburi

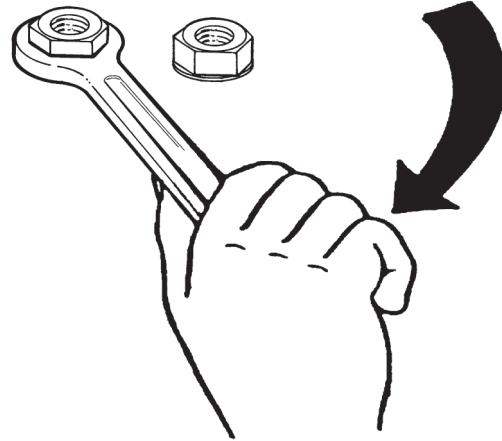

Verificați și, dacă este necesar, strângeți șuruburile și piulițele.

Verificarea bateriei

1. Deconectați cablurile bateriei (A).
2. Verificați dacă bateria (B) nu este deteriorată.
3. Curățați bornele bateriei (C).
4. Remontați cablurile bateriei (A).

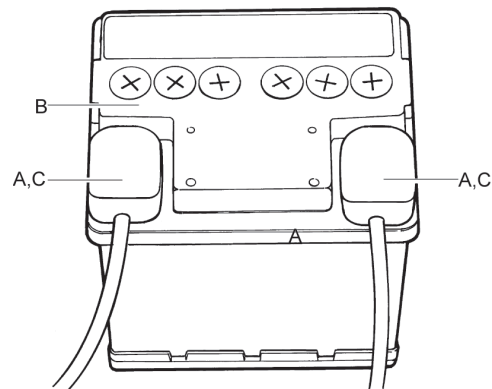

Sistemul hidraulic, verificarea nivelului uleiului hidraulic

1. Verificați nivelul uleiului hidraulic prin folosirea jojei (A).

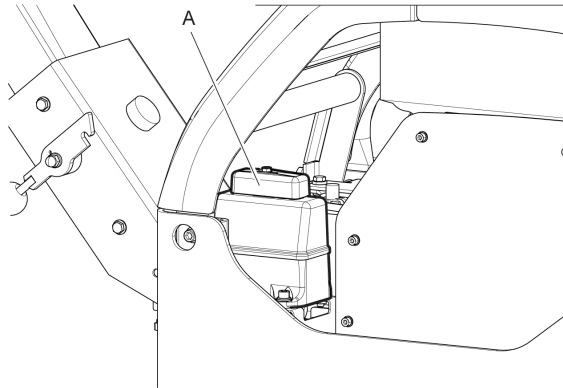

2. Completați cu ulei hidraulic, dacă este necesar, consultați capitolul „Sistemul hidraulic, schimbarea uleiului hidraulic”.

La fiecare 500 ore de utilizare (anual)

Procedurile de întreținere:

- ◆ Reglați distanța de cap de la supapele de admisie și eșapare. Consultați manualul motorului pentru mai multe informații.
- ◆ Curățați și verificați filtrul de carburant și rezervorul de carburant. Consultați manualul motorului pentru mai multe informații.
- ◆ Înlocuiți filtrul de aer.
- ◆ Curățați flanșele de răcire ale motorului. Consultați manualul motorului pentru mai multe informații.
- ◆ Verificați pompa de injecție a carburantului. Consultați manualul motorului pentru mai multe informații.
- ◆ Verificați injectorul de carburant. Consultați manualul motorului pentru mai multe informații.
- ◆ Schimbați uleiul din motor. Consultați manualul motorului pentru mai multe informații.
- ◆ Goliți apa din sistemul de carburant. Consultați manualul motorului pentru mai multe informații.
- ◆ Înlocuiți filtrul de carburant. Consultați manualul motorului pentru mai multe informații.
- ◆ Schimbați filtrul de ulei. Consultați manualul motorului pentru mai multe informații.
- ◆ Schimbați uleiul din elementul excentric.

- ◆ Sistemul hidraulic, schimbarea uleiului hidraulic.

Schimbarea uleiului din elementul excentric

Scurgeți uleiul din elementul excentric, prin unul dintre următoarele moduri:

Înclinarea mașinii

1. Slăbiți bușonul de umplere (A).

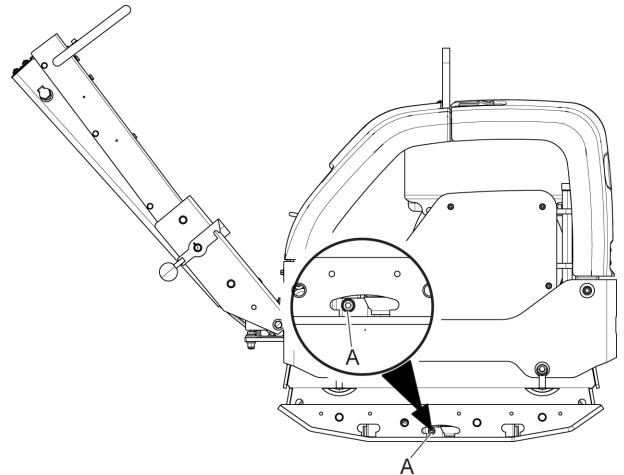

2. Înclinați mașina.

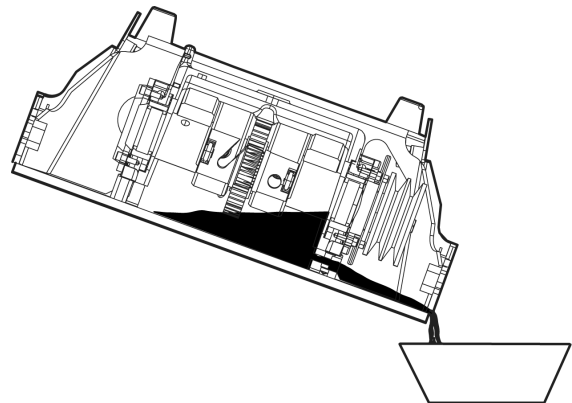

3. Curățați suprafețele de etanșare.

4. Puneți mașina pe un loc drept și umpleți-o cu ulei.

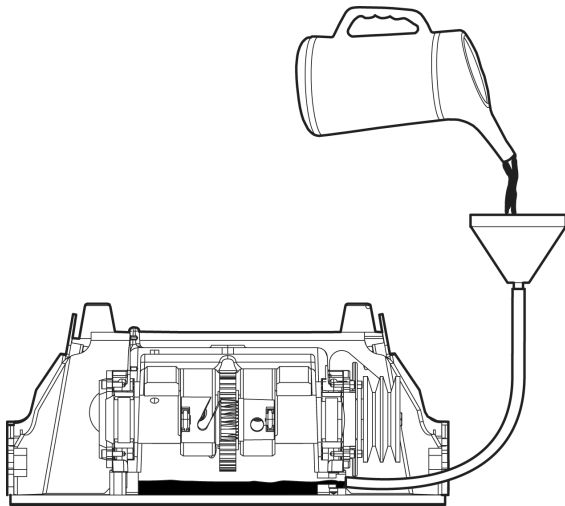

5. Înșurubați bușonul de umplere.

Cu ajutorul unei conducte de aspirație (echipament opțional)

6. Slăbiți placa metalică din fața bușonului (B), deșurubând cele două șuruburi.

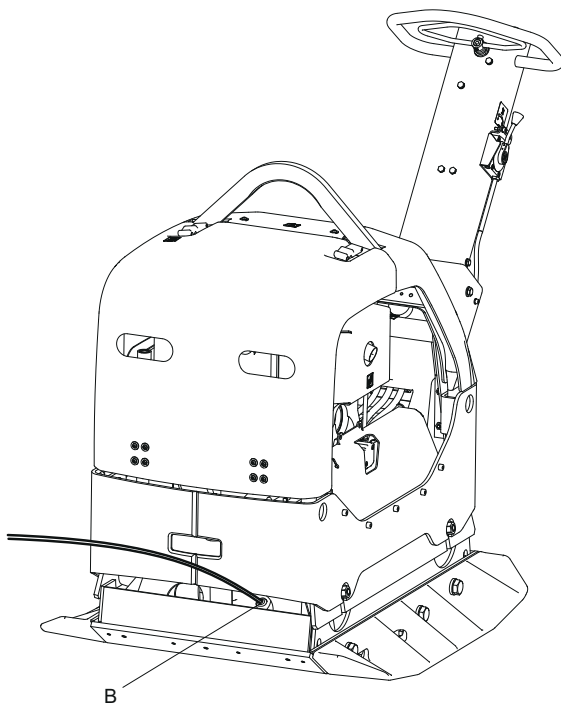

7. Slăbiți bușonul (B), puneți o conductă de aspirație și drenați uleiul.
8. Curățați suprafețele de etanșare.
9. Umpleți mașina cu ulei.
10. Înșurubați bușonul (B) și montați la loc placa metalică, strângând șuruburile.

Sistemul hidraulic, schimbarea uleiului hidraulic

1. Îndepărtați joja (A).

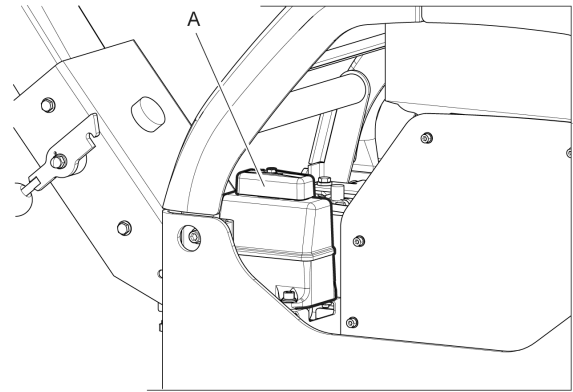

2. Folosiți o conductă de aspirație pentru a scoate uleiul hidraulic din rezervor.
3. Curățați deschiderea rezervorului și filtrul de aerisire (B).

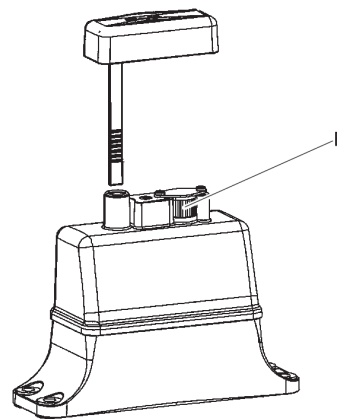

4. Reumpleți cu ulei hidraulic nou.
5. Puneți joja la loc (A).

Dispoziție

O mașină uzată trebuie tratată și casată într-un asemenea mod încât cea mai mare parte posibilă a materialului să poată fi reciclată și orice impact negativ asupra mediului să fie minimizat pe cât posibil și în conformitate cu normele locale.

Înainte de a casa o mașină utilizată, aceasta trebuie golită și curățată de uleiul hidraulic cu carburant. Uleiul și carburantul trebuie să fie manipulate în așa fel încât să nu aibă efecte adverse asupra mediului.

Întotdeauna, trimiteți filtrele folosite, uleiul drenat și carburantul rămas la o unitate specializată de protecție mediului.

Depozitarea

- ◆ Goliți rezervorul de carburant înainte de a depozita mașina.
- ◆ Curățați mașina.
- ◆ Curățați filtrul de aer.
- ◆ Ștergeți toate urmele de ulei care s-au acumulat pe componentele de cauciuc.
- ◆ Acoperiți mașina și talpa și depozitați-o într-un loc uscat, fără praf.

Date tehnice

Date mașină

	Hatz, pornire manuală	Hatz, pornire electrică	Hatz EPA, pornire electrică
Motor			
Tip	Hatz 1 D81Z, 4 timpi	Hatz 1 D81Z, 4 timpi	Hatz 1 D81Z, 4 timpi
Putere, kW (hp)	9,2 (12,3)	9,2 (12,3)	9,2 (12,3)
Turație nominală, r.p.m.	2.550	2.550	2.550
Performanța			
Viteza de lucru, m/min (picioare/min)	30 (98,4)	30 (98,4)	30 (98,4)
Înclinare maximă, °	20	20	20
Date de compactare			
Frecvență de vibrație, Hz (r.p.m.)	69 (4.140)	69 (4.140)	69 (4.140)
Forță centrifugă, kN (lbf)	65 (14.612)	65 (14.612)	65 (14.612)
Amplitudine, mm (in.)	2,4 (0,064)	2,4 (0,064)	2,4 (0,064)
Volumele de lichid			
Rezervor carburant, litri (qts)	7,0 (7,40)	7,0 (7,40)	7,0 (7,40)
Carter motor, litri (qts)	2,0 (2,11)	2,0 (2,11)	2,0 (2,11)
Ulei hidraulic, litri (qts)	1,0 (1,06)	1,0 (1,06)	1,0 (1,06)
Element excentric, litri (qts)	0,7 (0,74)	0,7 (0,74)	0,7 (0,74)
Lubrifianti			
Uleiul de motor	Atlas Copcos IMPACT-OIL sau Atlas Copcos PAROIL E Mission Green		
Ulei element excentric	Atlas Copcos IMPACT-OIL sau Atlas Copcos PAROIL E Mission Green		
Lichid hidraulic	Shell Tellus S2 V32		
Lichid hidraulic biologic	Shell Naturelle HFEX 46		
Carburant	Hatz: Utilizați ulei diesel care este în conformitate cu EN 590 sau DIN 51601.		
Consumul de carburant, litri/ore (qts/h)	1,8 (1,9)	1,8 (1,9)	1,8 (1,9)
Sistem electric			
Tip acumulator	-	Acumulator cu plăci de plumb și acid sulfuric	Acumulator cu plăci de plumb și acid sulfuric
Tensiune acumulator	-	12V/48Ah	12V/48Ah
Alternator, tip	-	Inel magnetic montat pe volantul motorului	Inel magnetic montat pe volantul motorului
Capacitate alternator (W)	-	350	350
Motor de pornire	-	12V/2,0 kW	12V/2,0 kW
Tip lampă, presiune ulei	-	LED, roșu 12V/16mA	LED, roșu 12V/16mA
Tip lampă, funcționare	-	LED, roșu 12V/16mA	LED, roșu 12V/16mA
Relev de încărcare	-	12V	12V
Mase			
Masă, placă de bază pentru extensii, kg (lb)	447 (985,5)	467 (1.029,6)	496 (1.093,5)
Masa în funcțiune EN500, placă de bază pentru extensii, kg (lb)	449,5 (991)	469,5 (1.035,1)	498,5 (1.099)
Mase, accesorii			
Extensii 2 unități per mașină, 2 x 150mm (5,9 in.) kg (lb)	40 (88,2)	40 (88,2)	40 (88,2)
Compactor pavele, lățime 750 mm, kg (lb)	10 (22)	10 (22)	10 (22)
Compactor pavele, lățime 850 mm, kg (lb)	11 (24,6)	11 (24,6)	11 (24,6)

Declarația privind zgomotul și vibrațiile

Nivel garantat de presiune acustică **L_w** în conformitate cu EN ISO 3744 conform directivei 2000/14/CE.

Nivel de presiune acustică **L_p** în conformitate cu EN ISO 11201, EN 500-4.

Valoarea vibrațiilor este stabilită în conformitate cu EN 500-4. Consultați tabelul „Date de zgomot și vibrații” pentru valori etc.

Valorile declarate au fost obținute cu ajutorul unor teste de tip laborator efectuate în conformitate cu standardele cunoscute și se pot utiliza numai pentru compararea cu valorile declarate ale altor mașini testate în conformitate cu aceleași directive sau standarde. Aceste valori declarate nu sunt adecvate pentru a fi utilizate în evaluarea riscurilor, deoarece valorile măsurate la locurile de muncă individuale pot fi mai ridicate. Valorile de expunere reale și riscul leziunilor simțite de un utilizator sunt unice și depind de modul de lucru al operatorului, materialul în care este folosită mașina, dar și de timpul de expunere și de starea fizică a utilizatorului.

Noi, Construction Tools EOOD, nu putem fi făcuți răspunzători pentru consecințele utilizării valorilor declarate în locul unor valori care să reflecte expunerea efectivă, în cadrul unei evaluări individuale a riscului la locul de muncă, asupra căruia nu avem niciun control.

Dacă utilizarea mașinii nu este bine gestionată, aceasta poate să provoace sindromul tremurului mâinii-brațului. Ghidul elaborat de UE referitor la gestionarea tremurului mâinii-brațului poate fi consultat accesând pagina: <http://www.humanvibration.com/humanvibration/EU/VIBGUIDE.html>

Noi vă recomandăm implementarea unui program de supraveghere a sănătății care să descopere la timp primele simptome ale expunerii la vibrații, ca procedurile de management să fie modificate corespunzător, în scopul prevenirii acestei subminări a sănătății.

Datele de zgomot și vibrații

Tip	Zgomot			Valoare totală	
	Valori declarate			Valori declarate	
	Presiunea sonoră	Putere acustică		Valorile triaxiale	
	EN ISO 11201	2000/14/CE		EN 500-4	
	L _p la urechea operatorului	L _w dB(A) rel 1pW garantat	L _w măsurat dB(A) rel 1pW	m/s valoare ²	activitate permisă ore/zi
LG 504 electric	96	109	108	2,5	8

Orele permise de lucru pe zi sunt calculate pe baza valorii acțiunii de 2.5 m/s² conform 2002/44/CE.

Nedeterminat, valoare sonoră

Nedeterminat, valoare sonoră		
Tip	K _{wa} dB(A)	K _{pa} dB(A)
LG 504 electric	1,5-2,5	2,5-3,0

Factor nedeterminat pentru patul de pietriș.

Dimensiuni (fără extensii)

mm (in.)

*Zona de contact, m² (sq feet).

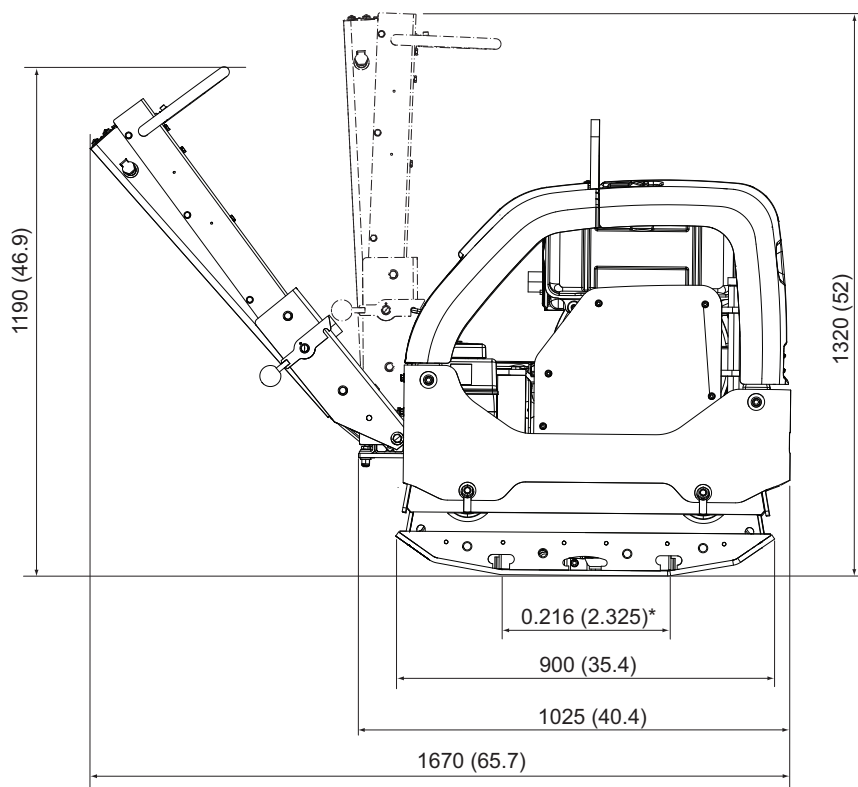
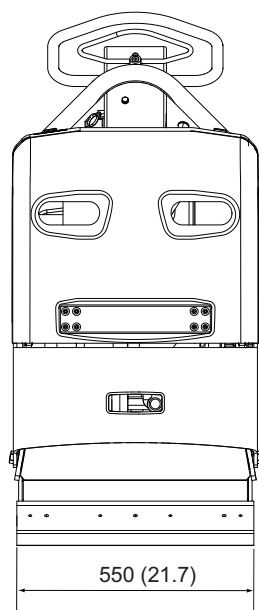

Dimeniuni (fără extensii)

mm (in.)

*Zona de contact, m² (sq feet).

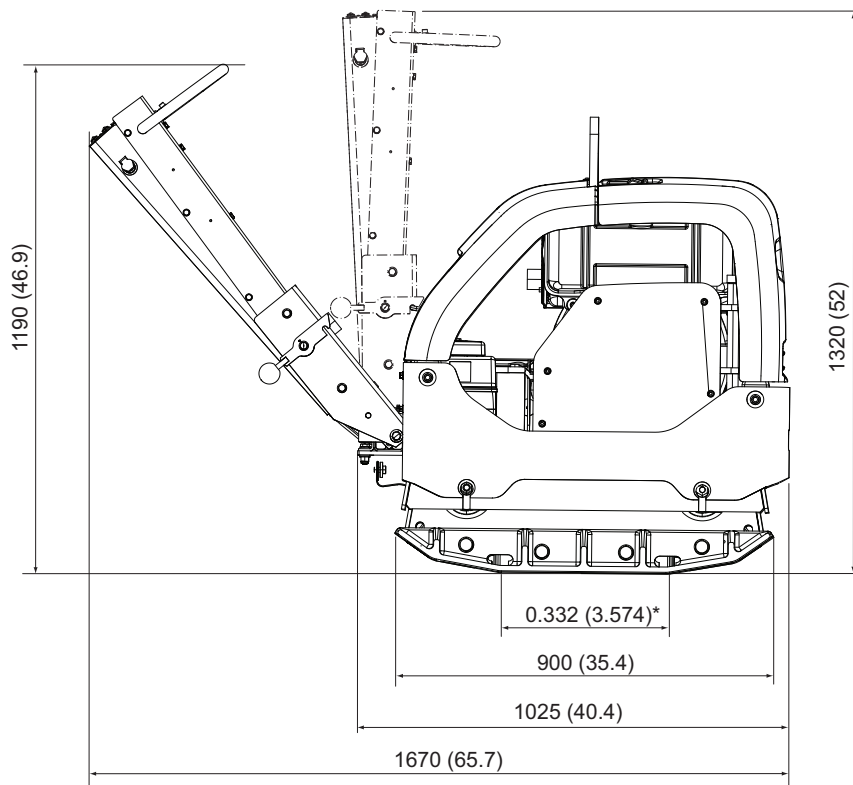
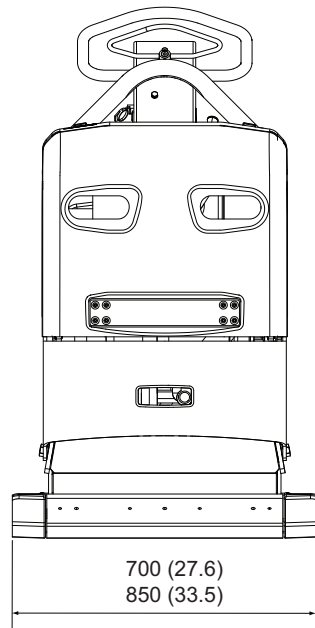

Declarație de conformitate CE

Declarație de conformitate CE (Directiva CE 2006/42/EC)

Noi, Construction Tools EOOD, declarăm prin prezenta că mașinile menționate mai jos sunt conforme cu prevederile Directivei CE 2006/42/CE (Directiva pentru Echipamentele Tehnologice) și 2000/14/CE (Directiva cu Privire la Emisiile de Zgomot) și standardele armonizate menționate mai jos.

Mașini	Nivel garantat de putere acustică [dB(A)]	Nivel măsurat de putere acustică [dB(A)]
LG 504 Electric	109	108

Au fost aplicate următoarele standarde armonizate:

- ◆ EN500-1 +A1
- ◆ EN500-4

Următoarele standarde armonizate au fost aplicate:

- ◆ 2000/14/EC, anexa VIII
- ◆ 2004/108/CE

Corp notificat în legătură cu Directiva:

Mira, NoBo no.0888
 Watling Street
 Nuneaton
 Warwickshire
 CV10 0TU
 UK

Reprezentant autorizat Documentație tehnică:

Emil Alexandrov
 Construction Tools EOOD
 7000 Rouse
 Bulgaria

Director general:

Stijn Verherstraeten

Producător:

Construction Tools EOOD
 7000 Rouse
 Bulgaria

Locul și data:

Rouse, 2015-11-24

Folosirea sau copierea neautorizată, parțială sau integrală, a acestui document este interzisă. Acest lucru este valabil în special pentru mărcile comerciale, denumirile modelelor, codurile și desenele componentelor.

© 2016 Construction Tools EOOD | No. 9800-172152 | 2016-04-07

Atlas Copco

www.atlascopco.com