

Husqvarna, 2018-03-21

Safety and Operating Instructions

Dear customer,

thank you for choosing a Husqvarna quality product. We hope that you will genuinely enjoy it. Please note that the enclosed manual contains Atlas Copco references.

The Husqvarna Group is vouching for the quality of this product.

If you have any questions, please do not hesitate to contact our local sales or service point.

Husqvarna AB
561 82 Huskvarna, Sweden

Lietuvos

Saugos ir naudojimo instrukcijos

Gerbiamas kliente,

Dėkojame, kad pasirinkote Husqvarna kokybišką gaminį. Tikimės, kad Jūs tikrai nuoširdžiai juo žiaugsitės.

Atkreipkite dėmesį, kad pridėtame vadove yra Atlas Copco nuorodos.

Husqvarna Grupė garantuoja šio gaminio kokybę.

Jei Jums kils kokių nors klausimų, nedvejodami kreipkitės į vietinį pardavimo ar aptarnavimo centrą.

Husqvarna AB
561 82 Huskvarna, Švedija

Saugos ir naudojimo instrukcija

Plūktuvas

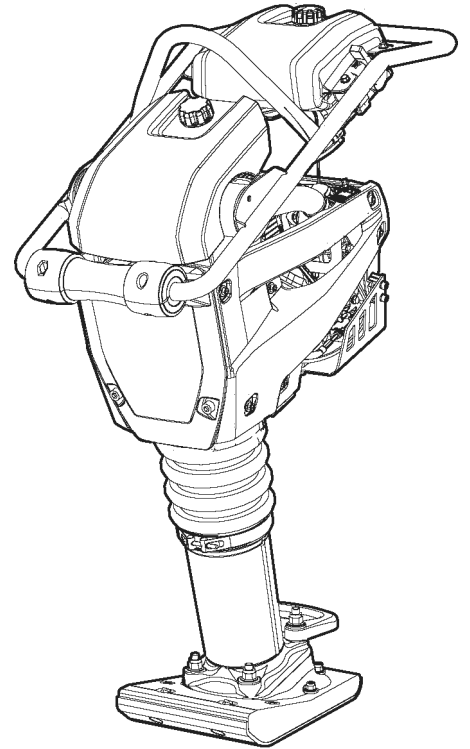

Turinys

Įvadas.....	5
Apie šią saugos ir naudojimo instrukciją.....	5
Saugos instrukcija.....	6
Signaliniai saugos žodžiai.....	6
Asmeninės atsargumo priemonės ir kvalifikacijos.....	6
Asmeninės apsaugos priemonės.....	6
Narkotikai, alkoholis ir vaistai.....	6
Naudojimas, atsargumo priemonės.....	6
Transportavimas, atsargumo priemonės.....	10
Techninė priežiūra, atsargumo priemonės.....	11
Sandėliavimas, atsargumo priemonės.....	11
Apžvalga.....	12
Konstrukcija ir veikimas.....	12
Pagrindinės dalys.....	12
Etiketės.....	14
Duomenų plokštelė.....	15
Etiketė su triukšmo lygio duomenimis.....	15
Įspėjamasis ženklas – Suspaustos spyruoklės komplektas.....	15
Etiketė su triukšmo lygio duomenimis.....	15
Įspėjamasis ženklas – Suspaustos spyruoklės komplektas.....	15
Saugos ženklas „Perskaitykite naudojimo instrukciją“.....	15
Degalų etiketė.....	16
Oro filtro indikatoriaus etiketė.....	16
Ant degalų bako esantis lipdukas su informacija apie mechanizmo užvedimą.....	23
Lipdukas su informacija apie mechanizmo užvedimą.....	22
Variklio droselinės sklendės ir degalų tiekimo siurblio lipdukas.....	16
Variklio alyvos indikatoriaus etiketė.....	16
Krovimo instrukcijos etiketė.....	17
Saugos ženklas „Sutraiškymo pavojus“.....	17
Transportavimas.....	17
Kėlimas.....	18
Plūktuvo vežimėlis.....	19
Montavimas.....	20
Degalai.....	20
Pildymas.....	20
Naudojimas.....	20
Įjungimas ir sustabdymas.....	20
Prieš naudodami.....	20
Variklio užvedimas.....	21
Variklio išjungimas.....	22
Naudojimas.....	22
Lipdukas su informacija apie mechanizmo užvedimą.....	22
Ant degalų bako esantis lipdukas su informacija apie mechanizmo užvedimą.....	23
Pertraukos metu.....	23
Techninė priežiūra.....	23
Mechanizmo valymas.....	24
Kas 10 darbo valandų (kasdien).....	24
Variklio tikrinimas.....	24
Patikrinkite oro filtro indikatorių.....	24

Patikrinkite alyvos lygį spyruoklinėje kojoje.	25
Patikrinkite ir išvalykite oro filtrą.	25
Varžtinių jungčių tikrinimas.	25
Po pirmųjų 20 darbo valandų.	25
Patikrinkite variklio alyvą.	26
Patikrinkite alyvą spyruoklinėje kojoje.	26
Kas 100 darbo valandų (kas savaitę).	26
Uždegimo žvakės tikrinimas.	26
Kas 500 darbo valandų (kas metus).	26
Gaubto rankenėlės tikrinimas.	27
Utilizavimas.	27
Sandėliavimas.	27
Techniniai duomenys.	28
Mechanizmo duomenys.	28
Keliamos triukšmo ir vibracijos deklaracijos pareiškimas.	28
Informacija apie keliamą triukšmą ir vibraciją.	29
Garso dydžių paklaidos.	29
Matmenys.	30
EB atitikties deklaracija.	31
EB atitikties deklaracija (EB Direktyva 2006/42/EB).	31

Įvadas

Dėkojame, kad pasirinkote „Atlas Copco“ gaminį. Nuo 1873-ųjų mes dedame visas pastangas, ieškodami naujų ir geresnių būdų mūsų klientų poreikiams patenkinti. Per ilgus metus mes sukūrėme naujoviškų ir ergonomiškų gaminių, kurie padėjo ir padeda klientams tobulinti ir racionalizuoti jų kasdienį darbą.

Bendrovė „Atlas Copco“ yra sukūrusi stiprų pasaulinį prekybos ir aptarnavimo tinklą, kurį sudaro po visą pasaulį išsibarstę klientų aptarnavimo centrai ir prekybos atstovai. Mūsų specialistai yra itin kvalifikuoti profesionalai, puikiai išmanantys mūsų gaminius ir turintys ypač daug patirties jų pritaikymo srityje. Visuose pasaulio kampeliuose mes galime pasiūlyti savo klientams pagalbą ir perteikti jiems savo patirtį, kad mūsų klientai visada galėtų dirbti didžiausiu įmanomu našumu.

Dėl išsamesnės informacijos prašom apsilankyti: www.atlascopco.com

Construction Tools EOOD

7000 Rousse

Bulgaria

Apie šią saugos ir naudojimo instrukciją

Šių instrukcijų paskirtis – suteikti jums žinių, kaip našiai ir saugiai naudoti mašiną. Jose taip pat pateikiama patarimų ir nurodoma, kaip reguliariai atlikti mašinos techninę priežiūrą.

Prieš naudodami mašiną pirmą kartą, privalote atidžiai perskaityti šias instrukcijas ir visas jas įsidėmėti.

Saugos instrukcija

Siekdami sumažinti jums patiems ar kitiems asmenims gresiančią sunkios traumos ar mirties riziką, prieš montuodami, naudodami, remontuodami mašiną, atlikdami jos techninę priežiūrą ar keisdami priedus, perskaitykite ir įsidėmėkite šią Saugos ir naudojimo instrukciją.

Paskelbkite šią saugos ir naudojimo instrukciją darbo vietose, pateikite jos kopiją darbuotojams ir užtikrinkite, kad kiekvienas iš jų perskaitytų šią saugos ir naudojimo instrukciją, prieš naudodamasis šiuo mechanizmu arba atlikdamas jo priežiūros ar remonto darbus. Tik profesionaliam naudojimui.

Be to, operatorius arba operatoriaus darbdavys privalo įvertinti specifinę riziką, kuri gali kilti dėl kiekvieno mašinos naudojimo atvejo.

Papildomus nurodymus dėl variklio galima rasti gamintojo patiektame variklio vadove.

Signaliniai saugos žodžiai

Signaliniai saugos žodžiai „Pavojus“, „Įspėjimas“ ir „Atsargiai“ reiškia:

PAVOJUS	Reiškia pavojingą situaciją, kurios neišvengęs žmogus žus arba patirs sunkią traumą.
ĮSPĖJIMAS	Reiškia pavojingą situaciją, kurios neišvengęs žmogus gali žūti arba patirti sunkią traumą.
PERSPĖJIMAS	Reiškia pavojingą situaciją, kurios neišvengęs žmogus gali patirti nesunkią arba vidutinio sunkumo traumą.

Asmeninės atsargumo priemonės ir kvalifikacijos

Naudoti mašiną ir atlikti jos techninę priežiūrą leidžiama tik kvalifikuotiems ir išmokytiems asmenims. Jie turi būti fiziškai pajėgūs tvarkyti mašiną, atsižvelgiant į jos dydį, svorį ir galią. Visada vadovaukitės sveiku protu ir nuovoka.

Asmeninės apsaugos priemonės

Visada naudokite patvirtinto tipo apsaugos priemones. Operatoriai ir visi kiti darbo zonoje esantys asmenys privalo naudoti bent šias apsaugos priemones:

- apsauginį šalną
- klausos apsaugos priemonę
- smūgiams atsparią akių apsaugos priemonę su šonine apsauga

- kvėpavimo apsaugos priemonę (reikiama atvejais)
- apsaugines pirštines
- tinkamus apsauginius batus
- tinkamą darbinį kombinezoną ar panašią aprangą (priglundusią prie kūno), dengiančią rankas ir kojas.

Narkotikai, alkoholis ir vaistai

▲ ĮSPĖJIMAS Narkotikai, alkoholis ir vaistai

Narkotikai, alkoholis ir vaistai gali prislopinti jūsų nuovokumą ir gebėjimą sutelkti dėmesį. Lėtos reakcijos ir neteisingi vertinimai gali baigtis rimtais nelaimingais atsitikimais ar mirtimi.

- ▶ Niekada nenaudokite mašinos būdami pavargę ar paveikti narkotikų, alkoholio arba vaistų.
- ▶ Visiems asmenims, paveiktiems narkotikų, alkoholio arba vaistų, draudžiama naudoti mašiną.

Naudojimas, atsargumo priemonės

▲ PAVOJUS Sprogimo pavojus

Įkaitusiai mašinai ar išmetimo vamzdžiui susilietus su sprogiosiomis medžiagomis, gali įvykti sproginimas. Naudojant mašiną su tam tikromis medžiagomis, gali būti įskeltos kibirkštys ir įvykti užsiliepsnojimas. Sprogimai sukelia sunkias traumas arba mirtį.

- ▶ Niekada nenaudokite šio mechanizmo jokioje sprogoje aplinkoje.
- ▶ Niekada nenaudokite šio mechanizmo šalia degių medžiagų, garų arba dulkių.
- ▶ Įsitikinkite, ar darbo zonoje nėra nesurastų dujų šaltinių arba sprogių medžiagų.
- ▶ Tokias medžiagas saugokite nuo kontakto su įkaitusiu išmetimo vamzdžiu arba mašinos apačia.

▲ PAVOJUS Gaisro pavojus

Mašinai užsidegus, ji gali sužaloti.

- ▶ Jei įmanoma, naudokite ABE klasės miltelinį gesintuvą; priešingu atveju naudokite BE tipo angliarūgštės gesintuvą.

▲ PAVOJUS Degalų keliamas pavojus

Degalai yra nepaprastai degūs; uždegti benzino garai gali sprogti, sukeldami sunkų sužalojimą arba mirtį.

- ▶ Apsaugokite odą, kad ant jos nepatektų degalų. Jeigu degalų prasiskverbtų į odą, kreipkitės į kvalifikuotą sveikatos priežiūros specialistą.
- ▶ Niekada nenuimkite degalų pildymo angos dangtelio ir niekada nepilkite degalų į baką, kai mechanizmas yra įkaitęs.
- ▶ Sumaišykite degalus ir pilkite juos į degalų baką lauke arba švarioje, gerai vėdinamoje vietoje, kurioje nėra kibirkščių ir atviros ugnies. Degalų baką pildykite mažiausiai dešimt metrų (30 pėdų) atstumu nuo tos vietos, kurioje bus naudojamas mechanizmas.
- ▶ Degalų pildymo angos dangtelį atsukite lėtai, kad išeitų slėgis.
- ▶ Niekada nepilkite degalų į baką per daug.
- ▶ Naudodami mechanizmą, įsitikinkite, ar degalų pildymo angos dangtelis yra užsuktas.
- ▶ Stenkitės neišlieti degalų ant mechanizmo; išlietus degalus tuoj pat nušluostykite.
- ▶ Reguliariai tikrinkite, ar nėra degalų protėkių. Niekada nenaudokite mechanizmo, jeigu degalų sistema nėra sandari.
- ▶ Niekada nenaudokite mechanizmo šalia medžiagų, kurios kelia kibirkštis. Prieš įjungdami mechanizmą, patraukite visus įkaitusius arba kibirkštis keliančius prietaisus.
- ▶ Niekada nerūkykite pildami degalus į degalų baką arba naudodami mechanizmą, arba atlikdami jo techninės priežiūros darbus.
- ▶ Degalus laikykite tik specialiai tam skirtuose ir aprobuotuose bakuose.
- ▶ Tuščius degalų ir alyvos batus privaloma tinkamai išmesti arba sugrąžinti pardavėjui.
- ▶ Niekada pirštais netikrinkite, ar nėra skysčio protėkių.

▲ ĮSPĖJIMAS Netikėti pajudėjimai

Veikiantis mechanizmas yra veikiamas didelių įtempimo jėgų ir po tam tikro naudojimo laiko dėl nusidėvėjimo gali sulūžti. Jeigu mechanizmas lūžta arba užstringa, jis gali staiga ir netikėtai pajudėti, todėl galima susižeisti. Be to susižaloti galima praradus pusiausvyrą arba paslydus.

- ▶ Visada būtinai tvirtai stovėkite ant kojų, pražergę jas pečių plotyje, ir išlaikykite kūno svorio pusiausvyrą.
- ▶ Prieš naudojimą, visada patikrinkite įrenginį. Niekada nenaudokite įrenginio, jeigu įtariate, kad jis pažeistas.
- ▶ Įsitikinkite, ar rankenos yra švarios ir nesuteptos tepalu bei alyva.
- ▶ Pėdos turi būti atokiai nuo plūktuvo pado.
- ▶ Stovėkite tvirtai ir visada laikykite mechanizmą abejomis rankomis.
- ▶ Niekada nepaleiskite mechanizmo, kai jis yra paguldytas ant žemės.
- ▶ Niekada „neapžerkite“ mechanizmo, vieną koją permetę virš rankenos.
- ▶ Niekada nedaužykite įrenginio ir nenaudokite jo jėga.
- ▶ Reguliariai tikrinkite, ar mechanizmas nenusidėvėjęs, ar nėra kokių nors pažeidimo požymių arba matomų įtrūkimų.
- ▶ Būkite dėmesingi ir žiūrėkite, ką darote.

▲ ĮSPĖJIMAS Dulkių ir garų žala

Dulkių ir (arba) garai, kylantys arba skleidžiami naudojant mechanizmą, gali sukelti sunkių ir nepagydomų kvėpavimo ligų, susirgimų arba kitų kūno sužalojimų (pavyzdžiui, silikozę arba kitą nepagydomą plaučių ligą, kuri gali būti mirtina, vėžį, apsigimimus ir (arba) odos uždegimus).

Kai kuriose dulkėse ir garuose, kylančiuose atliekant tankinimo darbus, būna medžiagų, kurios Kalifornijos valstijos ir kitų institucijų žiniomis sukelia kvėpavimo takų ligas, vėžį, apsigimimus arba daro kitą reprodukcijos žalą. Kai kurie iš tokių medžiagų pavyzdžių:

- kristalinis silicis, cementas ir kiti mūrijimo produktai;
- arsenas ir chromas iš chemiškai apdorotos gumos;
- švinas iš dažų, kuriuose yra švino junginių.

Ore esantys dulkės ir garai gali būti nematomi plika akimi, taigi nepasikliaukite regėjimu, norėdami nustatyti, ar ore yra dulkių arba garų.

Norėdami patirti mažesnę dulkių ir garų poveikį, atlikite visus šiuos veiksmus:

- ▶ Atlikite konkrečių, darbo vietai būdingų pavojų įvertinimą. Rizikos įvertinime turi būti nurodyta, kokios dulkės ir garai kyla naudojant mechanizmą ir kaip galima būtų pašalinti esamas dulkes.
- ▶ Naudokite tinkamas inžinerines kontrolines priemones, kad maksimaliai sumažintumėte dulkių ir garų kiekį ore bei jų kaupimąsi ant įrangos, paviršių, drabužių ir kūno dalių. Kontrolinių priemonių pavyzdžiai: ištraukimo, ventiliacijos ir dulkių surinkimo sistemos, vandens purkštuvai ir šlapiaasis gręžimas. Jeigu įmanoma, suvaldykite dulkių ir garų kilimą ties šaltiniu. Užtikrinkite, kad kontrolinės priemonės būtų tinkamai sumontuotos, techniškai prižiūrimos ir tinkamai naudojamos.
- ▶ Dėvėkite, prižiūrėkite ir tinkamai naudokite kvėpavimo takų apsaugos priemones kaip nurodo jūsų darbdavys ir kaip reikalaujama pagal darbo sveikatos priežiūros ir saugos taisykles. Kvėpavimo takų apsaugos priemonės privalo efektyviai apsaugoti nuo konkrečių tipų skleidžiamų medžiagų (ir, jeigu taikytina, privalo būti patvirtintos atitinkamos vyriausybės institucijos).
- ▶ Dirbkite gerai ventiliuojamoje vietoje.
- ▶ Jeigu mechanizme yra išmetimo vamzdis, nukreipkite išmetimo vamzdį taip, kad sumažintumėte dulkių sklaidimą dulkių pripildytoje aplinkoje.
- ▶ Naudokite ir techniškai prižiūrėkite mechanizmą kaip rekomenduojama šioje naudojimo ir saugos instrukcijoje

- ▶ Darbo vietoje vilkėkite plaunamus arba vienkartinius apsauginius drabužius ir, prieš išeidami iš darbo vietos, nusiprauskite po dušu bei persirenkite švariais drabužiais, kad sumažėtų dulkių ir garų poveikis jums, kitiems žmonėms, automobiliams, namams ir kitoms vietoms.
- ▶ Stenkitės nevalgyti, negerti ir nevertoti tabako gaminių tose vietose, kur yra dulkių arba garų.
- ▶ Išėję iš poveikio zonos, kaip įmanoma greičiau kruopščiai nusiplaukite rankas ir veidą; tą patį darykite prieš valgydami, gerdami, vartodami tabako gaminius arba kontaktuodami su kitais žmonėmis.
- ▶ Laikykitės visų galiojančių įstatymų ir reglamentų, įskaitant darbo sveikatos priežiūros ir saugos taisykles.
- ▶ Dalyvaukite oro stebėsenos, medicininių patikrų programose ir sveikatos priežiūros bei saugos mokymo kursuose, kuriuos organizuoja jūsų darbdavys arba prekybos organizacijos pagal darbo sveikatos priežiūros ir saugos taisykles ir rekomendacijas. Konsultuokitės su gydytojais, turinčiais patirties atitinkamo darbo medicinos srityje.
- ▶ Bendradarbiaukite su savo darbdaviu ir prekybos organizacija, kad sumažintumėte dulkių ir garų poveikį darbo vietoje bei sumažintumėte pavojus. Reikia sukurti ir naudoti efektyvias sveikatos priežiūros ir saugos programas, strategijas ir procedūras darbininkams bei kitiems asmenims apsaugoti nuo žalingo dulkių ir garų poveikio, atsižvelgiant į sveikatos priežiūros ir saugos specialistų patarimus. Konsultuokitės su specialistais.

▲ PAVOJUS Išmetamųjų dujų keliamas pavojus

Iš mašinos vidaus degimo variklio išmetamose dujose yra anglies monoksido, kuris yra nuodingas, ir cheminių medžiagų, kurios, Kalifornijos valstijos ir kitų valdžios įstaigų turimomis žiniomis, gali sukelti vėžį, apsigimimus ar kitaip pakenkti reprodukcinei sistemai. Įkvėptos išmetamosios dujos gali sukelti sunkią traumą, ligą arba mirtį.

- ▶ Niekada neįkvėpkite išmetamųjų dujų.
- ▶ Užtikrinkite gerą vėdinimą (jei reikia, įrenkite ištraukiamąją ventiliaciją).

▲ ĮSPĖJIMAS Metamosios dalys

Sulūžus ruošiniui, sugedus priedams ar net pačiai mašinai, dideliu greičiu gali būti išsviestos dalys. Naudojant mašiną, sutankintos medžiagos skeveldros ar kitos dalelės gali būti išsviestos ir sukelti traumą, atsitrenkusios į operatorių ar kitus asmenis. Norėdami sumažinti šią riziką:

- ▶ Naudokite patvirtinto tipo asmenines apsaugos priemonės ir apsauginį šalną, įskaitant smūgiams atsparią akių apsaugos priemonę su šonine apsauga.
- ▶ Įmkitės priemonių, kad pašaliniai asmenys nepatektų į darbo zoną.
- ▶ Iš darbo vietos pašalinkite pašalinius daiktus.

▲ ĮSPĖJIMAS Judėsenai kylantys pavojai

Naudodami mašiną darbo užduotims atlikti, galite jausti nemalonų pojūtį plaštakose, rankose, pečiuose, kakle ar kitose kūno dalyse.

- ▶ Patogiai atsistokite, tvirtai kojomis remdamiesi į žemę, ir venkite nejprastų pozų, kad neprarastumėte pusiausvyros.
- ▶ Dirbant ilgai, išvengti nemalonaus pojūčio ir nuovargio gali padėti stovėsenos keitimas.
- ▶ Jei simptomai neišnyksta arba kartkartėmis vėl pasireiškia, kreipkitės į sveikatos priežiūros specialistą.

▲ ĮSPĖJIMAS Vibracijos keliami pavojai

Įprastai ir tinkamai naudodamas šį mechanizmą, operatorius patiria vibracijos poveikį. Reguliarus ir dažnas vibracijos poveikis gali sukelti, padidinti arba pasunkinti operatoriaus pirštų, plaštakų, riešų, rankų, pečių ir (arba) nervų ir kraujotakos arba kitų kūno dalių sužalojimą arba sutrikimus, įskaitant sekinančius ir (arba) nuolatinius sužalojimus arba sutrikimus, kurie gali palaiapsniui išsivystyti per kelias savaites, mėnesius arba metus. Tokie sužalojimai arba sutrikimai gali pažeisti kraujo apytakos sistemą, nervų sistemą, pažeisti sąnarius ir galimai kitas kūno sistemas.

Jeigu naudojant mechanizmą arba jo nenaudojant bet kuriuos metu pasireiškų nutirpimas, nuolat pasikartojantis diskomfortas, deginimo pojūtis, sustingimas, tvinkčiojimas, dilgčiojimas, skausmas, nerangumas, negalėjimas stipriai suspausti rankų/suimti rankomis, odos pabalimas arba kiti simptomai, nustokite naudoti mechanizmą, pasakykite darbdaviui ir kreipkitės į gydytojus. Nepaisant tokių pasireiškusių simptomų ir toliau tęsiant darbą, simptomų gali padidėti pavojus, kad simptomai taps sunkesni ir (arba) nepagydomi.

Naudokite ir techniškai prižiūrėkite mechanizmą kaip rekomenduojama instrukcijoje, kad nepadidėtų vibracija.

Vadovaujantis toliau pateiktais nurodymais, galima sumažinti vibracijos operatoriumi poveikį:

- ▶ Leiskite mechanizmui pačiam atlikti darbą. Rankomis įrankį suimkite tik tiek, kad tos jėgos užtektų įrankiui tinkamai valdyti ir saugiai naudoti.
- ▶ Jeigu mechanizme yra vibraciją sugeriančios rankenos, jos turi būti centrinėje padėtyje: venkite spausiti rankenas į galines padėtis.
- ▶ Įjungus smūgiavimo mechanizmą, įrankį galima liesti tik rankomis, laikant jomis rankeną arba rankenas. Venkite bet kokio kito kontakto, pavyzdžiui, atremti į mechanizmą bet kurią kūno dalį arba remtis į mechanizmą, norint padidinti tiekimo jėgą. Taip pat svarbu nelaikyti įjungimo ir išjungimo įtaiso įjungto ištraukiant mechanizmą iš suskaldyto ruošinio.
- ▶ Užtikrinkite tinkamą plūktuvo pado techninę priežiūrą, stebėkite, kad jis nenusidėvėtų ir būtų tinkamo dydžio. Naudojant plūktuvų padus, kurie nėra tinkamai prižiūrimi arba yra nusidėvėję, arba yra netinkamo dydžio, darbui atlikti reikia daugiau laiko (todėl pailgėja vibracijos poveikis) ir gali padidėti vibracijos poveikio lygis.
- ▶ Nedelsdami nutraukite darbą, jeigu mechanizmas staiga pradeda stipriai vibruoti. Prieš tęsdami darbą, nustatykite ir pašalinkite padidėjusios vibracijos priežastį.
- ▶ Naudodami mechanizmą, niekada negriebkite, nelaikykite ir nelieskite plūktuvo pado.

- ▶ Dalyvaukite sveikatos patikrose arba stebėjimuose, medicininiuose patikrinimuose ir mokymo programose, kurias siūlo jūsų darbdavys, arba tada, kai tai reikalaujama pagal įstatymus.
- ▶ Dirbami šalto oro sąlygomis, dėvėkite šiltus drabužius; rankos turi būti šiltos ir sausas.

Žr. mechanizmo triukšmo ir vibracijos deklaracijos pareiškimą, įskaitant deklaruotąsias vibracijos vertes. Šią informaciją rasite šios saugos ir naudojimo instrukcijos pabaigoje.

▲ ĮSPĖJIMAS Sugriebimo pavojus

Egzistuoja rizika, kad kaklo papuošalus, plaukus, pirštines ir drabužius gali įtraukti arba užgriebti sukiosios mašinos dalys. Tai gali sukelti uždusimą, galvos odos nuplėšimą, plėštines žaizdas ar mirtį. Norėdami sumažinti šią riziką:

- ▶ Niekada negriebkite ir nesilieskite prie sukiųjų mašinos dalių.
- ▶ Stenkitės nevilkėti drabužių, nenešioti kaklo papuošalų ir nemūvėti pirštinių, kurias gali užgriebti mašinos dalys.
- ▶ Plaukus pridenkite plaukų tinkleliu.

▲ PAVOJUS Elektros keliamas pavojus

Ši mašina yra be elektros izoliacijos. Mašinai prisilietus prie elektros energijos šaltinio, žmogus gali patirti sunkių traumų arba žūti.

- ▶ Niekada nenaudokite mašinos šalia bet kokio elektros laido ar kito elektros energijos šaltinio.
- ▶ Patikrinkite, ar darbo zonoje nėra paslėptų laidų arba kitų elektros energijos šaltinių.

▲ ĮSPĖJIMAS Paslėptų daiktų keliamas pavojus

Naudojant mašiną, paslėpti laidai ir vamzdžiai kelia pavojų, dėl kurio galima patirti sunkią traumą.

- ▶ Prieš naudodami mašiną, patikrinkite medžiagos sudėtį.
- ▶ Saugokitės paslėptų kabelių ir vamzdžių, pavyzdžiui, elektros, telefono laidų, vandentiekio, dujotiekio ir kanalizacijos vamzdžių.
- ▶ Jei atrodo, kad mašina atsitrenkė į paslėptą daiktą, nedelsdami ją išjunkite.
- ▶ Prieš tęsdami darbą įsitikinkite, kad nėra jokio pavojaus.

▲ ĮSPĖJIMAS Netyčinis paleidimas

Netyčinis mašinos įjungimas gali sukelti traumą.

- ▶ Nelieskite rankomis įjungimo ir išjungimo prietaiso, kol būsite pasiruošę įjungti mašiną.
- ▶ Išsiaiškinkite, kaip mašina išjungžiama avariniu atveju.

▲ ĮSPĖJIMAS Triukšmo žala

Aukštas garso lygis gali sukelti klausos sutrikimų arba klausos praradimą bei kitų problemų, pavyzdžiui, spengimą ausyse (skambėjimą, zvimimą, švilpesį arba dūzgimą ausyse). Norint sumažinti pavojų ir apsaugoti nuo pernelyg didelio garso lygio:

- ▶ Būtina atlikti šių pavojų įvertinimą ir imtis tinkamų kontrolės priemonių.
- ▶ Naudokite ir techniškai prižiūrėkite mechanizmą kaip rekomenduojama šioje instrukcijoje.
- ▶ Jeigu mechanizme įrengtas duslintuvas, patikrinkite, ar jis sumontuotas ir tinkamai veikia.
- ▶ Visada dėvėkite ausų apsaugas.

▲ ĮSPĖJIMAS Pavojus: slidus mechanizmo paviršius

Kyla pavojus, kad mechanizmas (pavyzdžiui, rankenos ir kiti paviršiai) dėl tepalo, alyvos arba kitų medžiagų gali tapti slidūs. Jeigu mechanizmas yra slidus, jo galima nesuvaldyti, numesti mechanizmą ir (arba) naudojant mechanizmą, prisiliesti prie plūktuvo pado. Bet kuriuo iš šių atvejų galima susižaloti. Norėdami sumažinti šį pavojų:

- ▶ Įsitikinkite, ar rankenos ir kiti mechanizmo laikymo paviršiai yra neslidūs.
- ▶ Įsitikinkite, ar rankenos ir kiti laikymo paviršiai yra švarūs ir nesutepti tepalu bei alyva.

Transportavimas, atsargumo priemonės

▲ ĮSPĖJIMAS Krovimo ir iškrovimo keliamas pavojus

Kai mašina keliami kranu ar panašiu įrenginiu, galima patirti traumą.

- ▶ Naudokite pažymėtus kėlimo taškus.
- ▶ Patikrinkite, ar visi kėlimo įtaisai gali išlaikyti mašinos svorį.
- ▶ Niekada nestovėkite po mašina arba šalia jos.

Techninė priežiūra, atsargumo priemonės

▲ ĮSPĖJIMAS Mechanizmo modifikacija

Bet kokia mechanizmo modifikacija gali sukelti kūno sužalojimų jums arba kitiems.

- ▶ Niekada nemodifikuokite mechanizmo. Modifikuotiems mechanizmams negalioja garantija arba atsakomybė už gaminiui padarytą žalą.
- ▶ Visada naudokite originalias dalis ir priedus, kuriuos leidžia naudoti „Atlas Copco“.
- ▶ Apgadintas dalis nedelsdami pakeiskite naujomis.
- ▶ Tinkamu metu pakeiskite nusidėvėjusias sudedamąsias dalis.

▲ PERSPĖJIMAS Aukšta temperatūra

Naudojimo metu mašinos variklio išmetimo vamzdis ir apačia įkaista. Prisilietus prie jų galima nudegti.

- ▶ Niekada nesilieskite prie karštos mašinos.
- ▶ Niekada nesilieskite prie mašinos apačios, kai ji karšta.
- ▶ Prieš atlikdami techninės priežiūros darbą palaukite, kol variklis, išmetimo vamzdis ir mašinos apačia atauš.

Sandėliavimas, atsargumo priemonės

- ◆ Mašiną laikykite saugioje, vaikams nepasiekiamoje ir užrakintoje vietoje.

Apžvalga

Siekdami sumažinti jums patiems ar kitiems asmenims gresiančią sunkios traumos arba mirties riziką, prieš naudodami mašiną perskaitykite skyrių „Saugos nurodymai“ ankstesniuose šio vadovo puslapiuose.

Konstrukcija ir veikimas

LT plūktuvai skirti užpilui tankinti, įskaitant užpilą, kurio sudėtyje yra molio.

Juos galima naudoti ruošiant namų pamatus ir atraminius kelių sluoksnius bei automobilių statymo vietas ir pan.

Juos galima naudoti gilinant tranšėjas vamzdžiams, apvaliems stulpams kalti ir pan.

LT plūktuvus privaloma naudoti gerai vėdinamose vietose, taip pat kaip ir visus kitus mechanizmus su vidaus degimo varikliais. Jokiais būdais nekelkite įrenginio, kai jis naudojamas.

Bet koks kitoks panaudojimas draudžiamas. Norėdami pasirinkti tinkamus priedus, žr. atsarginių dalių sąrašą.

Tik profesionaliam naudojimui.

Pagrindinės dalys

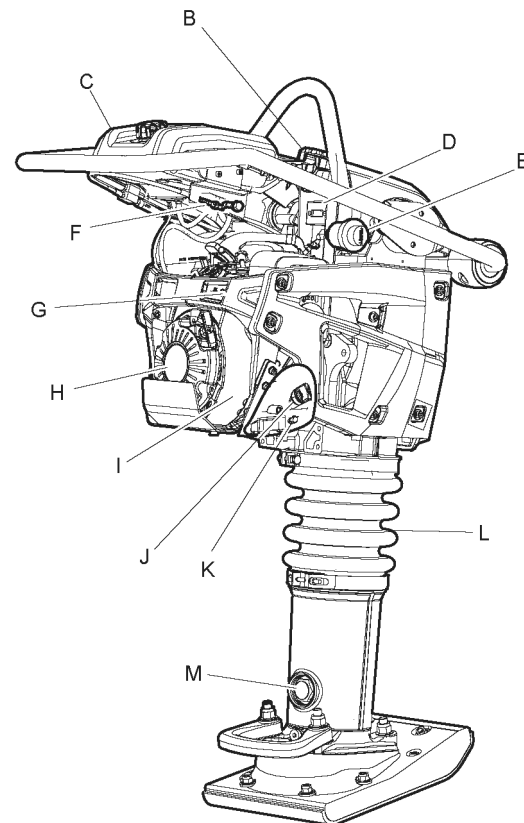
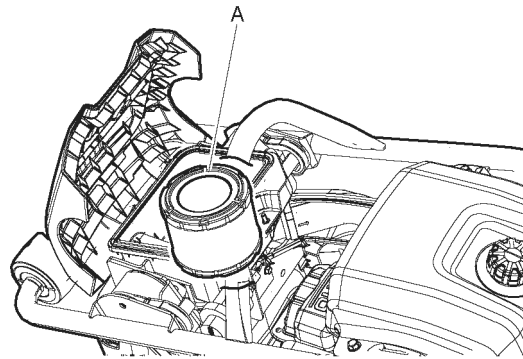

- A. Oro filtras
- B. Gaubto fiksatorius
- C. Degalų bakas
- D. Valandų skaitiklis
- Darbo režimas**
Variklis VIEKIA, rodomos apsuokos.
- Sustabdymo režimas**
Variklis NEVEIKIA, rodomas darbo laikas.
- E. Oro filtro indikatorius
- F. Degalų bako kaištis
- G. Variklio alyvos indikatorius
- H. Rankinis starteris
- I. Aušinimo sistema

- J. Variklio alyvos lygio matuoklis
- K. Variklio alyvos pildymo angos kaištis
- L. Gofruotoji dalis
- M. Spyruoklinės kojos tepimo alyvos tikrinimo langelis

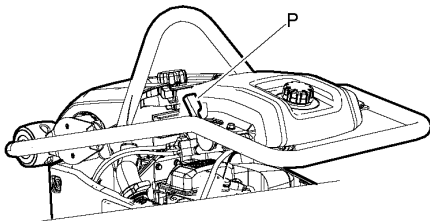
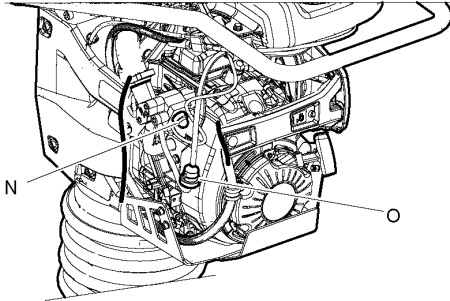

- N. Degalų tiekimo siurblys
- O. Degalų filtras
- P. Droselinės sklendės, variklio jungiklio ir degalų sklendės valdiklis

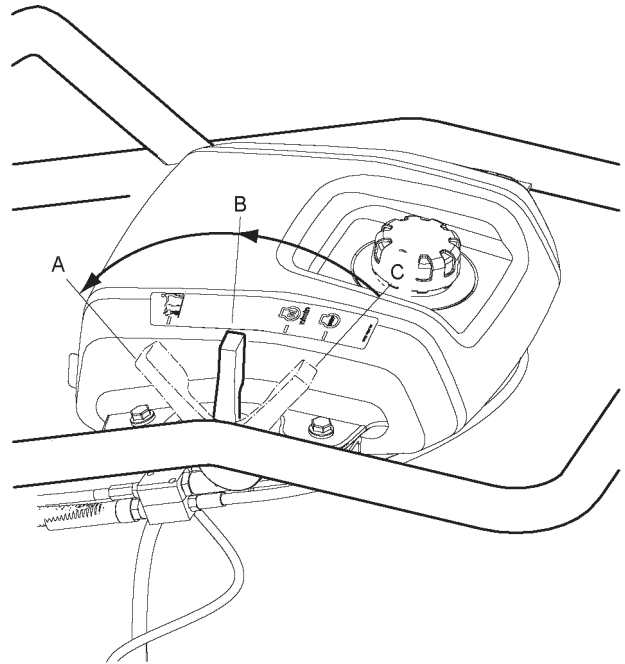

- A. **Darbo režimo padėtis**
Droselinės sklendės valdiklis visiškai atidarytas
Degalų sklendė visiškai atidaryta
Variklio jungiklis yra ĮJUNGIMO padėtyje
- B. **Užvedimo/tuščiosios eigos be apkrovų padėtis**
Droselinės sklendės valdiklis pusiau atidarytas
Degalų sklendė visiškai atidaryta
Variklio jungiklis yra ĮJUNGIMO padėtyje
- C. **Sustabdymo padėtis**
Droselinės sklendės valdiklis uždarytas
Degalų sklendė uždaryta
Variklio jungiklis yra IŠJUNGIMO padėtyje

Pagrindinės plūktuvo vežimėlio dalys (pasirenkamos)

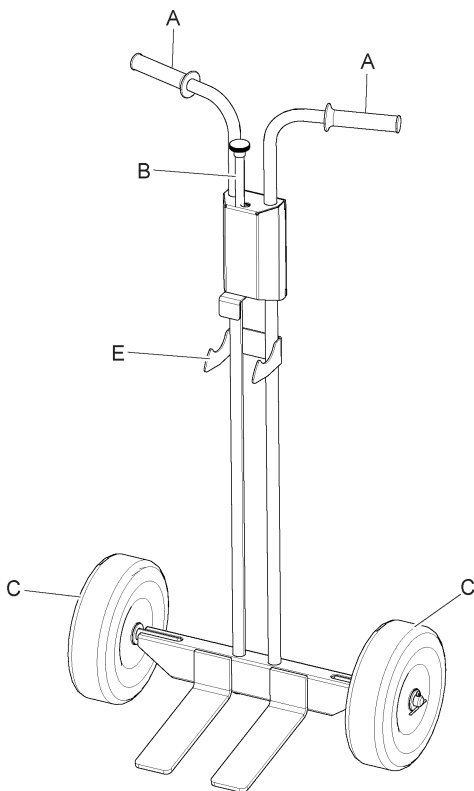

- A. Rankena
- B. Skląstis
- C. Ratas

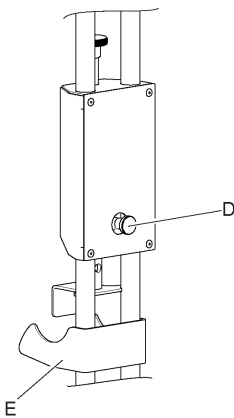

- D. Skląščio atlaisvinimo mygtukas
- E. Plūktuvo laikiklis

Etiketės

Prie mašinos yra pritvirtintos etiketės su svarbia informacija apie asmeninę saugą ir mašinos techninę priežiūrą. Etikečių būklė turi būti tokia, kad jos būtų lengvai įskaitomos. Naujų etikečių galima užsisakyti iš atsarginių dalių katalogo.

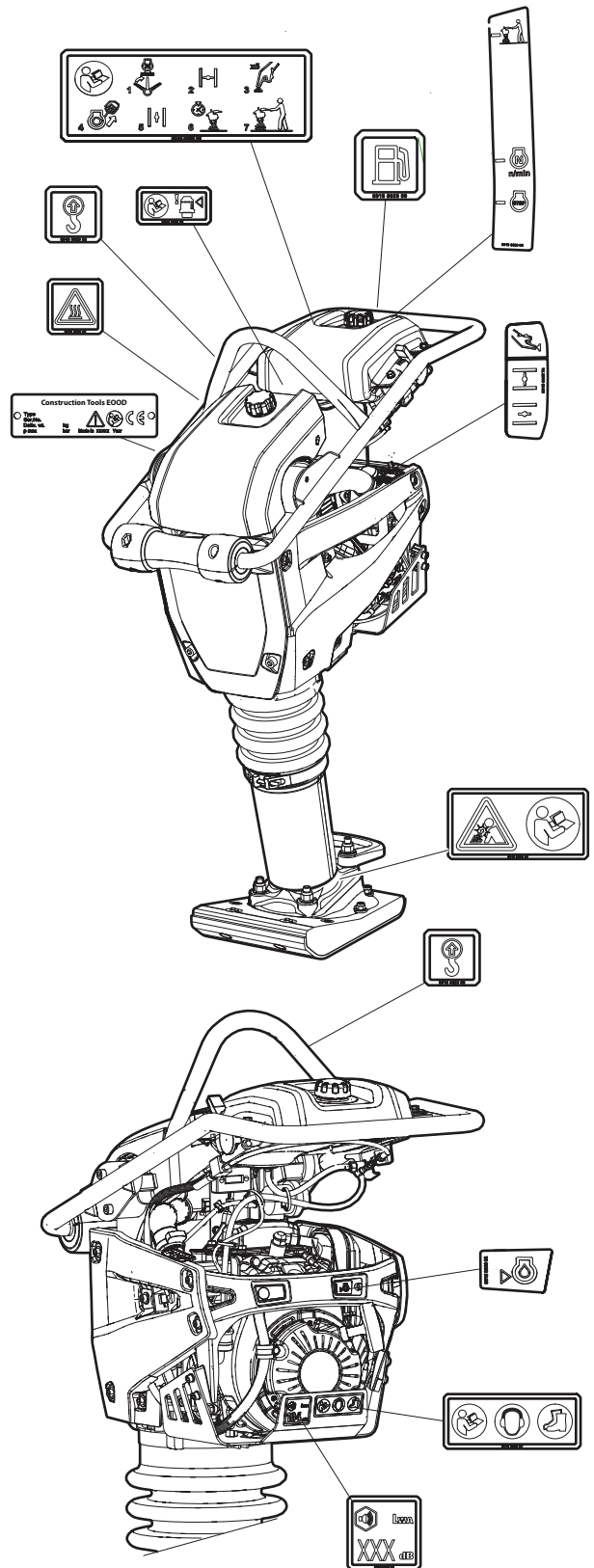

Duomenų plokštelė

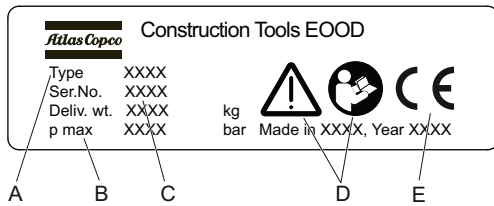

- A. Mechanizmo tipas
- B. Maksimalus hidraulinis slėgis
- C. Serijinis numeris
- D. Įspėjimo ženklas kartu su vadovėlio simboliu reiškia, kad vartotojas, prieš pirmą kartą naudodamas šį mechanizmą, privalo perskaityti saugos ir naudojimo instrukciją.
- E. CE ženklas reiškia, kas mechanizmas yra aprobuotas pagal EB standartus. Žr. EB atitikties deklaraciją, pateiktą kartu su mechanizmu papildomai informacijai pateikti.

Etiketė su triukšmo lygio duomenimis

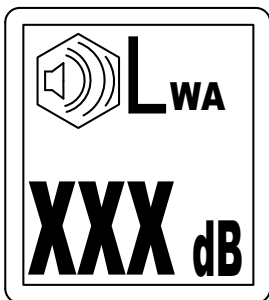

Šioje etiketėje nurodytas garantuotasis triukšmo lygis, atitinkantis EB direktyvą 2000/14/EB. Dėl tikslaus triukšmo lygio žr. skyrių „Techniniai duomenys“.

Įspėjamasis ženklas – Suspaustos spyruoklės komplektas

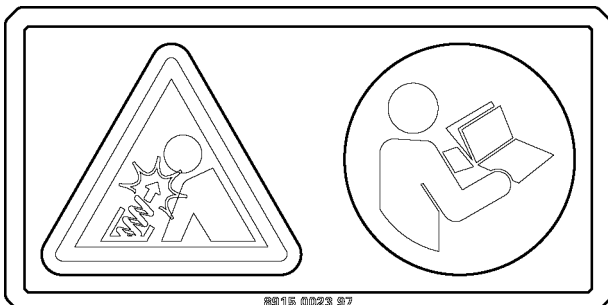

Skaitkite techninio aptarnavimo vadovą.

Etiketė su triukšmo lygio duomenimis

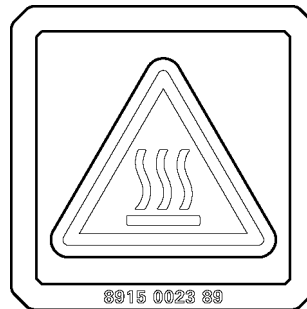

Šioje etiketėje nurodytas garantuotasis triukšmo lygis, atitinkantis EB direktyvą 2000/14/EB. Dėl tikslaus triukšmo lygio žr. skyrių „Techniniai duomenys“.

Įspėjamasis ženklas – Suspaustos spyruoklės komplektas

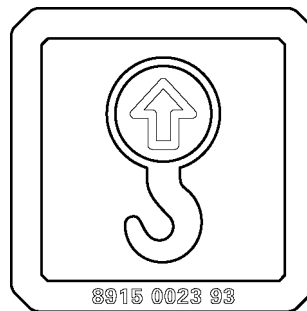

Saugos ženklas „Perskaitykite naudojimo instrukciją“

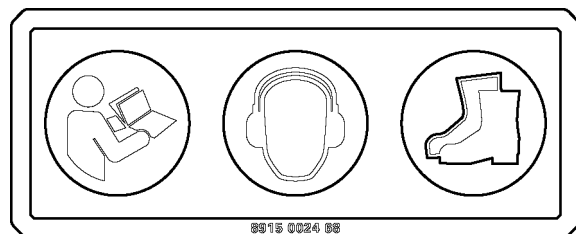

- ◆ Naudojimo instrukcija. Prieš pradėdamas naudoti šį mechanizmą, operatorius privalo perskaityti šią saugos, techninės priežiūros ir naudojimo instrukciją.
- ◆ Naudokite ausų apsaugas.
- ◆ Naudokite apsaugos priemones.

Degalų etiketė

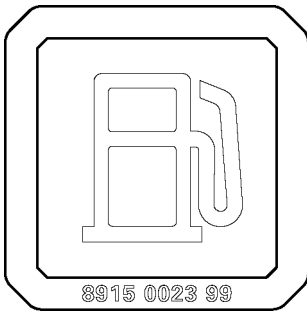

Oro filtro indikatoriaus etiketė

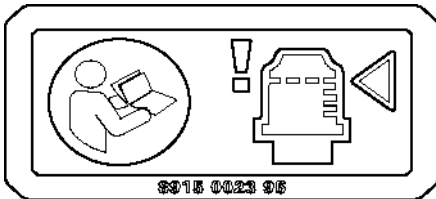

Perskaitykite naudojimo instrukciją.

Ant degalų bako esantis lipdukas su informacija apie mechanizmo užvedimą

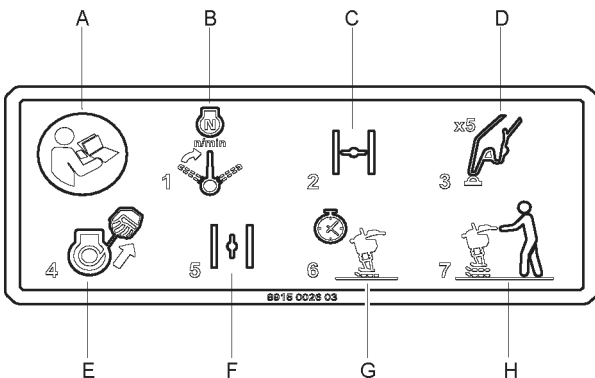

- A. Perskaitykite naudojimo instrukciją.
- B. Nustatykite droselinę sklendę, variklio jungiklį ir degalų sklendės valdiklį į užvedimo režimo padėtį.
- C. Uždarykite droselinę sklendę.
- D. Papumpuokite degalų tiekimo siurblį.
- E. Užveskite variklį.
- F. Atidarykite droselinę sklendę.
- G. Pašildykite variklį.
- H. Darbo režimas.

Lipdukas su informacija apie mechanizmo užvedimą

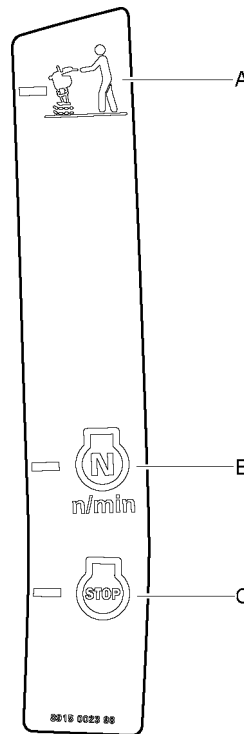

- A. Darbo režimas.
- B. Įjungimas ir veikimas tuščiaja eiga be apkrovos.
- C. Išjungimas, gabenimas ir degalų pildymas.

Variklio droselinės sklendės ir degalų tiekimo siurblio lipdukas

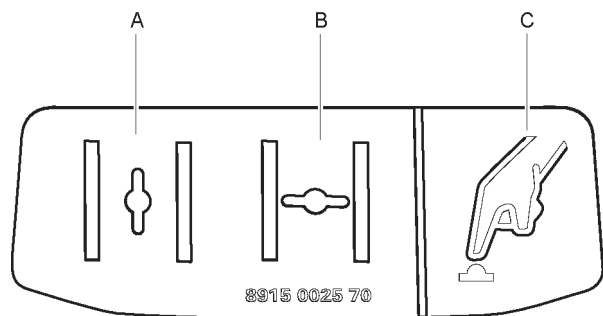

- A. Droselinė sklendė atidaryta.
- B. Droselinė sklendė uždaryta.
- C. Degalų tiekimo siurblys.

Variklio alyvos indikatoriaus etiketė

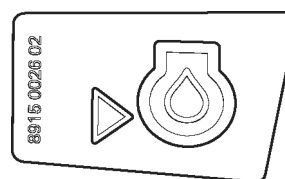

Krovimo instrukcijos etiketė

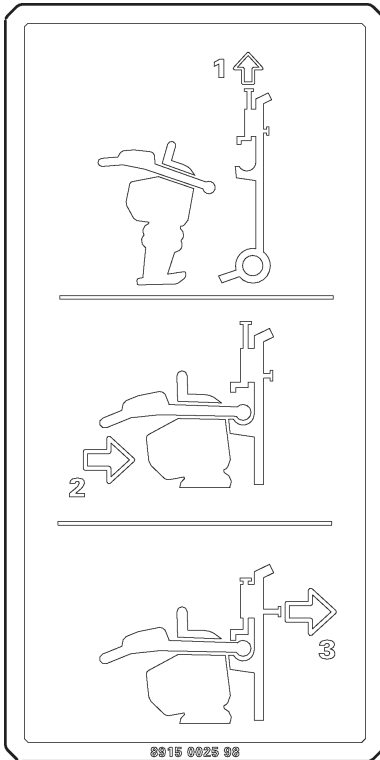

Saugos ženklas „Sutraiškymo pavojus“



Rankų ir pirštų sutraiškymo pavojus.

Transportavimas

▲ ĮSPĖJIMAS Transportavimas

Gabenama mašina gali apvirsti ir sukelti sunkią traumą.

- ▶ Visada pritvirtinkite įrenginį diržais.
- ▶ Pėdos turi būti atokiai nuo mechanizmo.

1. Nustatykite droselinę sklendę, variklio jungiklį ir degalų sklendės valdiklį į sustabdymo režimo (A) padėtį.

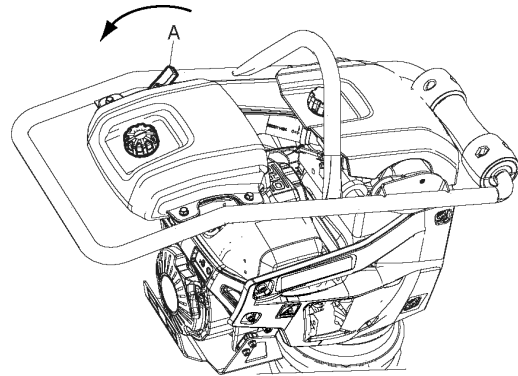

2. Išjungtą ir nenaudojamą įrenginį paguldykite.
3. Pritvirtinkite mechanizmą už kėlimo kablio (B) ir apatinės kėlimo rankenos (C).

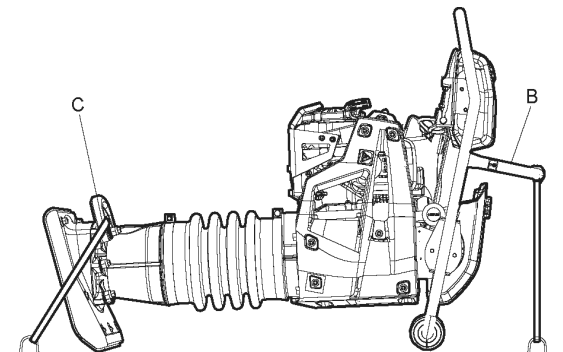

4. Gabenant įrenginį trumpą atstumą, jį galima pakreipti pirmyn, kad jis atsiremtų ant plastikinių ratukų, esančių ant rankenos. Pakelkite apatinę kėlimo rankeną (D) ir paridenkite mechanizmą pirmyn bei atgal.

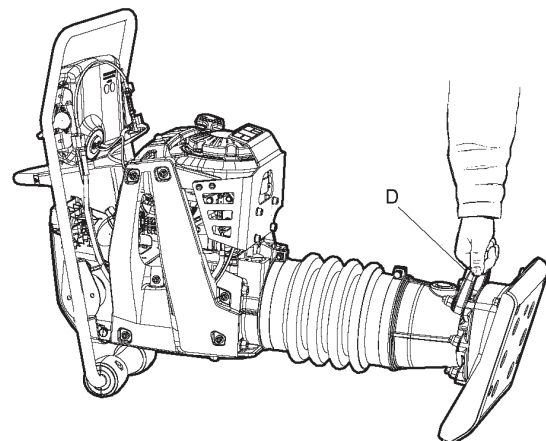

Kėlimas

▲ ĮSPĖJIMAS Kėlimo metu kylantis pavojus

Keliamas mechanizmas gali nukristi ir sunkiai sužeisti.

- ▶ Niekada neikite ir nestovėkite po pakeltu mechanizmu.
- ▶ Pėdos turi būti atokiai nuo mechanizmo.

1. Mechanizmą visada kelkite už mechanizmo kėlimo ašos (A).

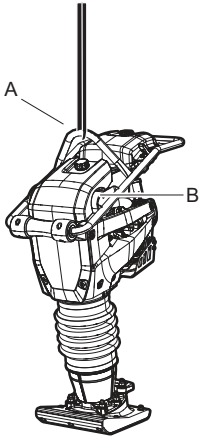

2. Kėlimo įrenginys privalo būti tam tikrų nustatytų matmenų, atitinkančių visus reglamentus. Prieš keldami mechanizmą, patikrinkite, ar tinkamai pritvirtinti ir nepažeisti smūgių slopintuvai (B) ir kėlimo aša (A)

Plūktuvo vežimėlis

▲ PERSPĖJIMAS Spyruoklinis pakrauto vežimėlio skląstis

Viršutinėje padėtyje plūktuvo skląstis yra veikiamas spyruoklės ir jis bus atleistas didele jėga, o tai gali sukelti sužalojimą.

► Niekada nekiškite rankų tarp vežimėlio skląščio (A) ir plūktuvo laikiklio (B).

1. Pakelkite vežimėlio skląstį (A) į viršutinę padėtį.

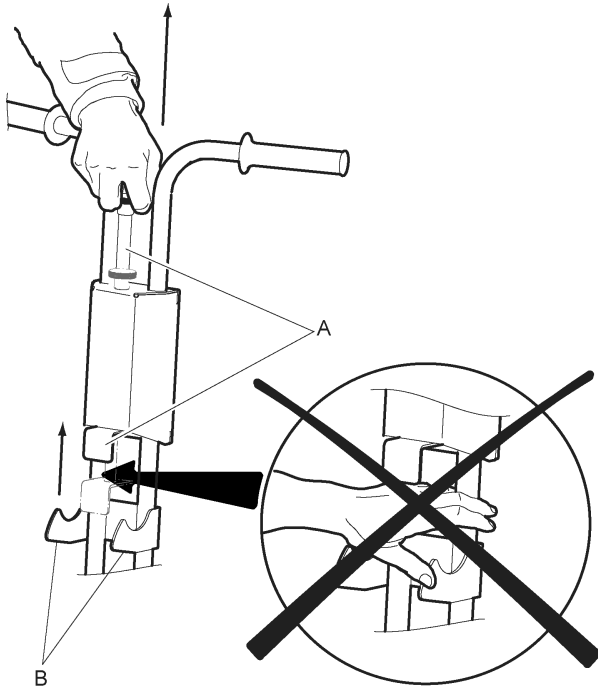

2. Atsargiai paverskite plūktuvą (C) į priekį ir pakiškite po juo vežimėlį (D)

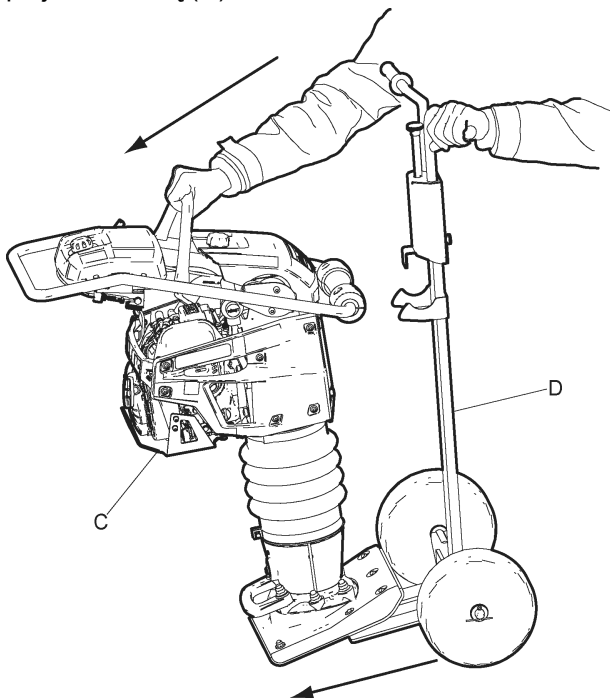

3. Atleiskite skląščio mygtuką (E). Vežimėlio skląstis (F) užfiksuos plūktuvą ant vežimėlio.

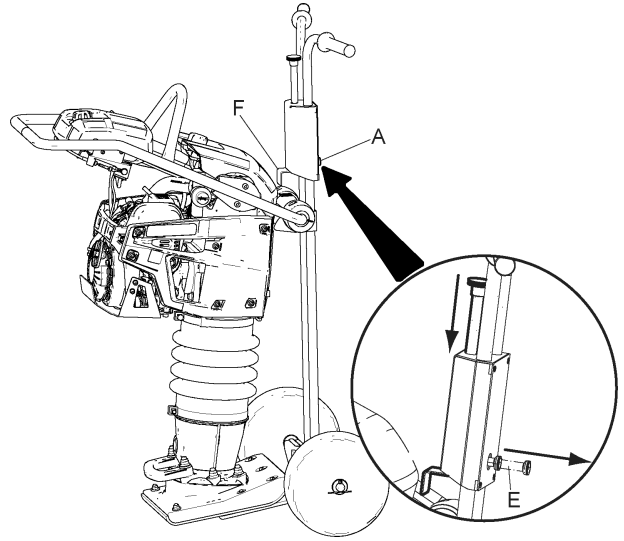

Plūktuvus paruoštas gabenimui

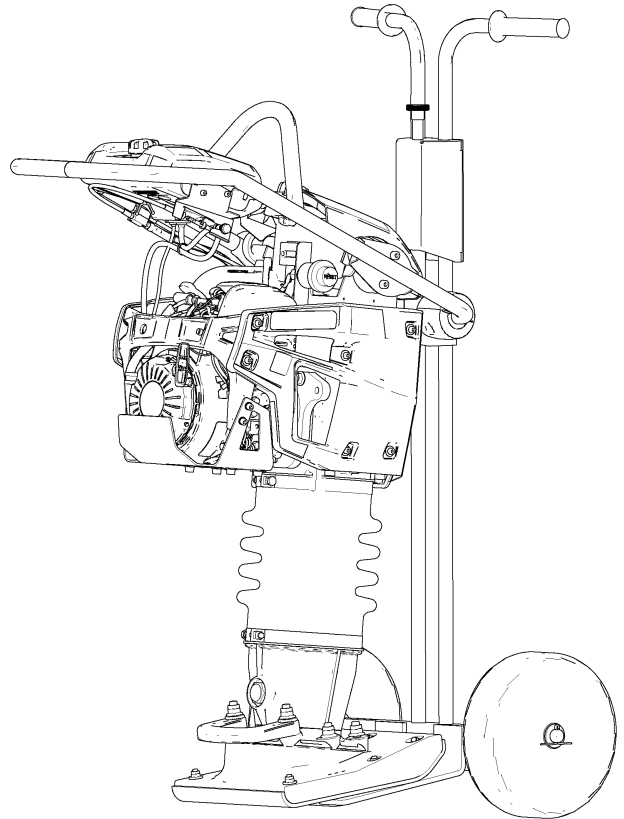

Montavimas

Degalai

Pildymas

▲ ĮSPĖJIMAS Degalų keliamas pavojus

Degalai (benzinas) yra nepaprastai degūs; uždegti benzino garai gali sprogti, sukeldami sunkų sužalojimą arba mirtį.

- ▶ Apsaugokite odą, kad ant jos nepatektų degalų.
- ▶ Niekada nenuimkite degalų pildymo angos dangtelio ir niekada nepilkite degalų į baką, kai mechanizmas yra įkaitęs.
- ▶ Niekada nerūkykite pildami degalus į degalų baką arba naudodami mechanizmą, arba atlikdami jo techninės priežiūros darbus.
- ▶ Stenkitės neišlieti degalų, o ant mechanizmo išlietus degalus tuoj pat nuvalykite.

Pildymo procedūra

1. Prieš pildami degalus į degalų baką, išjunkite variklį ir palaukite, kol jis atvės.
2. Pilant degalus į baką, mechanizmas privalo būti vertikaliajje padėtyje.

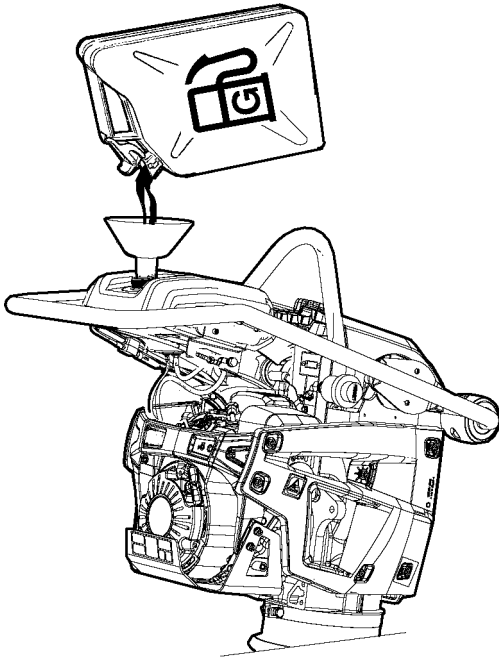

3. Degalų pildymo angos dangtelį atsukite lėtai, kad išeitų visas slėgis.

4. Niekada nepilkite degalų į baką per daug. Kadangi degalai bake juda, jeigu degalų pildymo angos dangtelis bus atidarytas, degalų lygis gali viršyti degalų pildymo angos dangtelį ir degalai gali ištekėti. To išvengsite, jeigu degalų pildymo angos dangtelį atsuksite tik tada, kai mechanizmas bus pakreiptas ir degalų pildymo angos dangtelis bus aukščiausiam degalų bako taške.
5. Naudodami mechanizmą, įsitinkite, ar degalų pildymo angos dangtelis yra užsuktas.

Naudojimas

▲ ĮSPĖJIMAS Netyčinis paleidimas

Netyčinis mašinos įjungimas gali sukelti traumą.

- ▶ Nelieskite rankomis įjungimo ir išjungimo prietaiso, kol būsite pasiruošę įjungti mašiną.
- ▶ Išsiaiškinkite, kaip mašina išjungiamą avariniu atveju.

Įjungimas ir sustabdymas

Prieš naudodami

Vadovaukitės bendrosiomis atsargumo priemonėmis, pateiktomis pristatant mechanizmą. Rekomenduojame išstudijuoti su mechanizmu pateiktą variklio naudojimo vadovą.

Būtinai atlikite techninės priežiūros darbus.

Taip pat rekomenduojame išstudijuoti su mechanizmu pateiktą išsamią variklio naudojimo instrukciją.

1. Tikrinant variklio alyvos lygį, plūktuvas privalo būti pastatytas tiesiai.

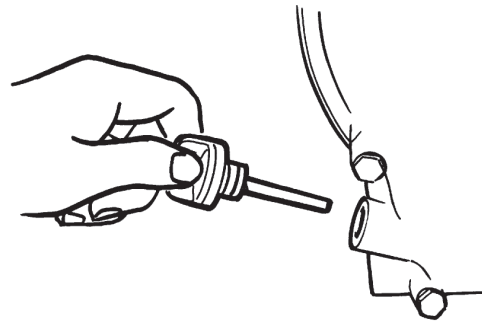

2. Pripilkite degalų į degalų baką.
3. Patikrinkite, ar veikia visi valdikliai.

4. Patikrinkite, ar nėra alyvos nuotėkio ir ar tvirtai priveržti visi varžtiniai sujungimai.

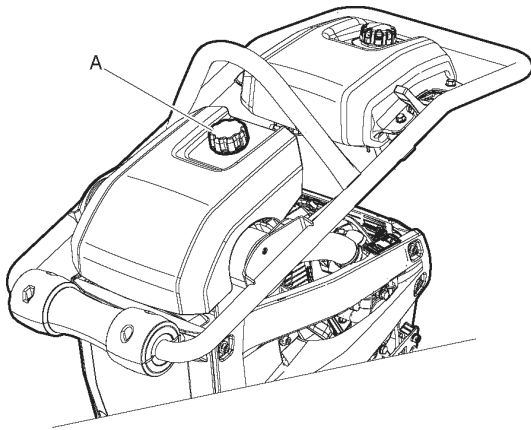

5. Patikrinkite, ar gaubto rankenėlė (A) yra užfiksuota.

Droselinės sklendės, variklio jungiklio ir degalų sklendės valdiklis

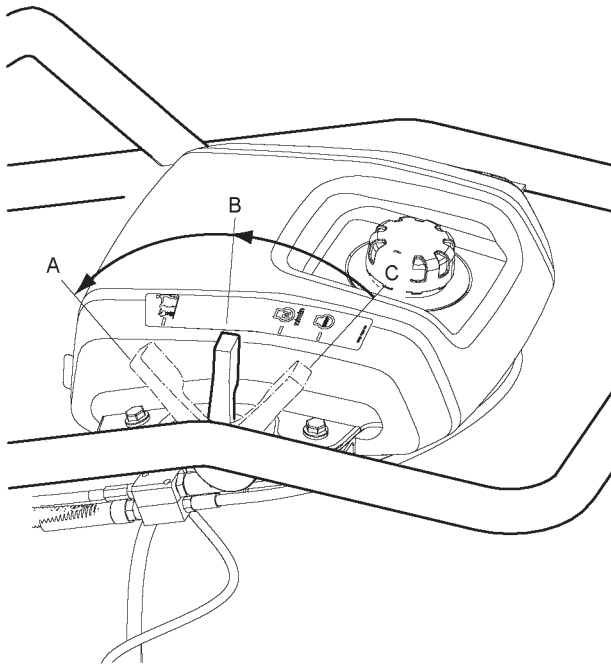

- A. **Darbo režimo padėtis**
Droselinės sklendės valdiklis visiškai atidarytas
Degalų sklendė visiškai atidaryta
Variklio jungiklis yra ĮJUNGIMO padėtyje
- B. **Užvedimo/tuščiosios eigos be apkrovų padėtis**
Droselinės sklendės valdiklis pusiau atidarytas
Degalų sklendė visiškai atidaryta
Variklio jungiklis yra ĮJUNGIMO padėtyje
- C. **Sustabdymo padėtis**
Droselinės sklendės valdiklis uždarytas
Degalų sklendė uždaryta
Variklio jungiklis yra IŠJUNGIMO padėtyje

Variklio užvedimas

1. Nustatykite droselinę sklendę, variklio jungiklį ir degalų sklendės valdiklį (A) į užvedimo režimo padėtį.

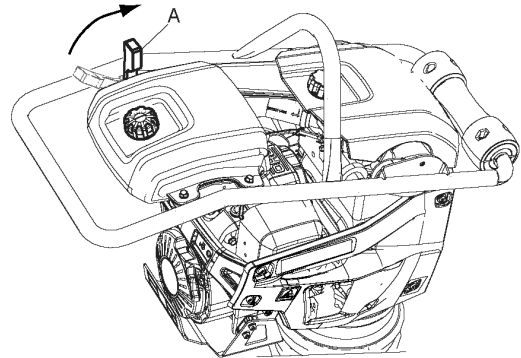

2. Jeigu variklis šaltas, papumpuokite degalų tiekimo siurbį (B) bent penkis kartus.

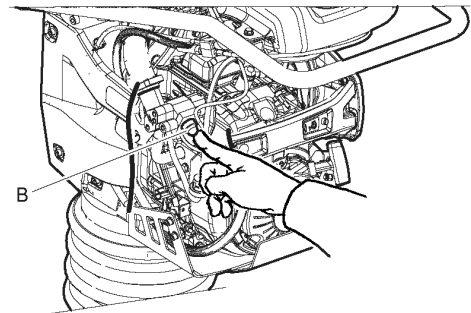

3. Jeigu variklis šaltas, droselinę sklendę (C) uždarykite; jeigu variklis šiltas arba aplinkos oro temperatūra yra aukšta, droselinę sklendę pusiau atidarykite arba palikite ją atidarytą.

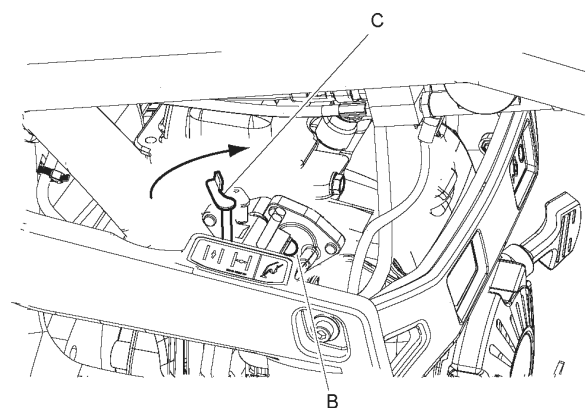

4. Traukite starterio trosą (B), kol pajusite pasipriešinimą. Atleiskite rankeną, kad starterio trosas sugrįžtų atgal, o paskui traukite starterio trosą tol, kol variklis užsives.

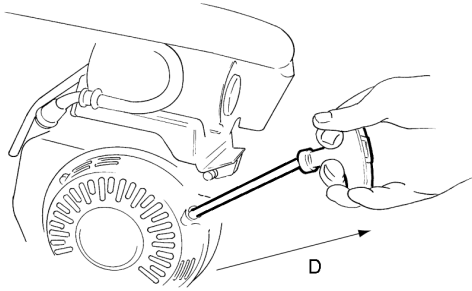

5. Dabar palaipsniui atidarinkite droselinę sklendę (E), kol ji bus visiškai atidaryta.

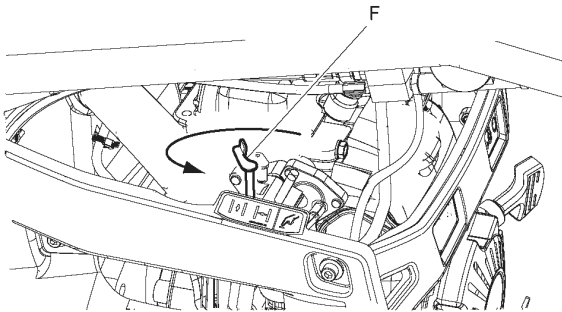

6. Leiskite varikliui kelias minutes paveikti tuščiąja eiga be apkrovos, o paskui padidinkite sūkius iki maksimalios galios.

Variklio išjungimas

1. Nustatykite droselinę sklendę, variklio jungiklį ir degalų sklendės valdiklį (A) į išjungimo padėtį.

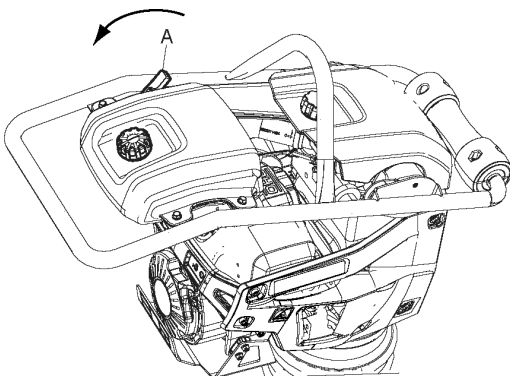

PRANEŠIMAS Naudojant siauruose grioviuose, plūktuvo padas gali užstrigti tarp griovio sienų. Tuomet plūktuvai gali smūgiuoti netinkamai ir sugesti. Ypač smarkiai gali būti sugadintas plūktuvo padas. Dirbdami grioviuose, prieš pradėdami darbą, būtina įsitikinkite, ar grioviai yra pakankamai platūs.

- ◆ Naudokite plūktuvą ant lygaus paviršiaus.
- ◆ Niekada nenaudokite ant kietų paviršių (vientiso akmens, armuoto betono ir pan.).
- ◆ Valdykite mechanizmą, naudodami rankeną.
- ◆ Pernelyg spaudžiant rankeną, tankinimas gali būti prastas dėl kliudančio vibracijos poveikio.
- ◆ Plūktuvai privalo būti įremtas į tankinamą medžiagą.
- ◆ Jeigu dirbant mechanizmas apvirstų, pirmiausiai išjunkite variklį, tik tada jį pakelkite.

Lipdukas su informacija apie mechanizmo užvedimą

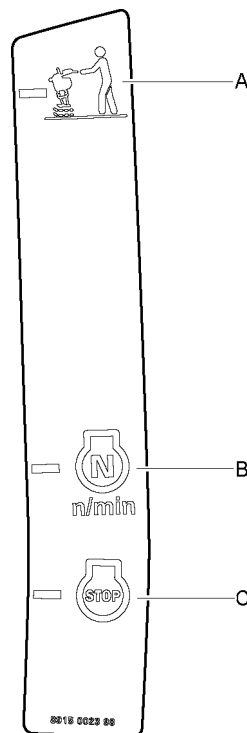

- A. Darbo režimas.
- B. Įjungimas ir veikimas tuščiąja eiga be apkrovos.
- C. Išjungimas, gabenimas ir degalų pildymas.

Naudojimas

PRANEŠIMAS Dirbant variklis visada privalo veikti esant maksimaliam droseliavimui (darbo režimui).

Ant degalų bako esantis lipdukas su informacija apie mechanizmo užvedimą

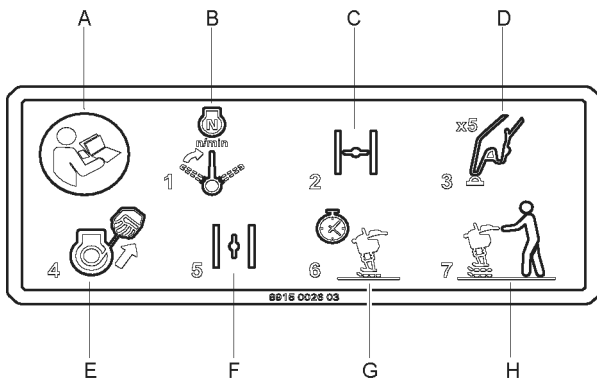

- A. Perskaitykite naudojimo instrukciją.
- B. Nustatykite drošelinę sklendę, variklio jungiklį ir degalų sklendės valdiklį į užvedimo režimo padėtį.
- C. Uždarykite drošelinę sklendę.
- D. Papumpuokite degalų tiekimo siurbli.
- E. Užveskite variklį.
- F. Atidarykite drošelinę sklendę.
- G. Pašildykite variklį.
- H. Darbo režimas.

Naudojimas

1. Nustatykite drošelinę sklendę, variklio jungiklį ir degalų sklendės valdiklį (A) į darbo režimo padėtį; plūktuvas pradės judėti pirmyn.

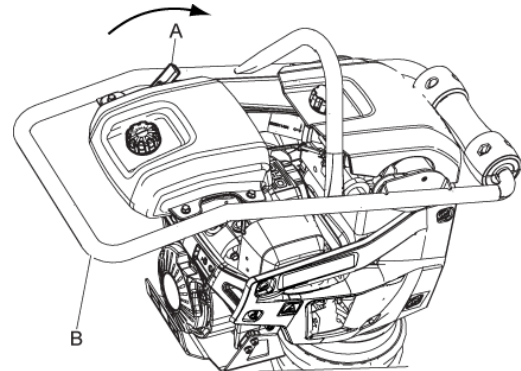

2. Valdykite plūktuvą, naudodami rankeną (B).
3. Įsitinkinkite, ar plūktuvo padas (C) smūgiuose lygiagrečiai žemei.

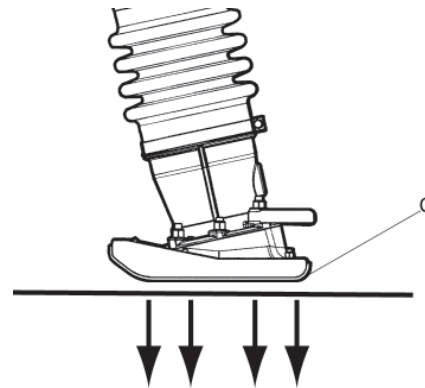

4. Niekada neperkraudkite mechanizmo ir nenaudokite jo jėga.

Pertraukos metu

- ◆ Pertraukų metu mašiną išjunkite.
- ◆ Visų pertraukų metu mašiną turite pastatyti į šalį, kad nebūtų netyčinio įjungimo rizikos.

Techninė priežiūra

Reguliariai atliekama techninė priežiūra yra esminis reikalavimas, siekiant garantuoti nepertraukiamą, saugų ir našų mašinos naudojimą. Kruopščiai laikykitės techninės priežiūros nurodymų.

- ◆ Prieš pradėdami mechanizmo techninės priežiūros darbus, nuvalykite jį, kad išvengtumėte pavojingų medžiagų poveikio. Žr. skyrių „Dulkių ir garų žala“.
- ◆ Naudokite tik leistas naudoti dalis. Bet kokiam dėl neleistinų dalių naudojimo atsiradusiam gedimui ar trikčiai garantija arba atsakomybė už gaminį netaikoma.
- ◆ Valydami mechanines dalis tirpikliu, laikykitės atitinkamų sveikatos ir saugos taisyklių bei užtikrinkite pakankamą vėdinimą.
- ◆ Dėl stambaus mašinos remonto kreipkitės į artimiausias įgaliotąsias dirbtuves.
- ◆ Po kiekvieno remonto patikrinkite, ar mašinos vibracijos lygis yra normalus. Priešingu atveju kreipkitės į artimiausias įgaliotąsias dirbtuves.

PRANEŠIMAS Niekada nenukreipkite vandens čiurkšlės tiesiai į degalų įpylimo angos dangtelį. Tai ypač svarbu naudojant didžiaslėgį plautuvą.

Mechanizmo valymas

- ◆ Nepurškite vandens tiesiai ant elektrinių sudedamųjų dalių arba prietaisų skydo.
- ◆ Uždekite plastikinį maišelį ant degalų pildymo angos dangtelio ir užtvirtinkite jį gumine juosta. (Tuomet pro pildymo angos dangtelyje esančią ventilacijos angą į baką nepateks vandens). Antraip sutriks mechanizmo veikimas, pavyzdžiui, už užkimšti filtrai.)

Kas 10 darbo valandų (kasdien)

Kasdieniai techninės priežiūros darbai, kuriuos reikia atlikti prieš įjungiant mechanizmą:

- ◆ Patikrinkite, ar nėra protėkių arba kitokių gedimų, ir atitaisykite juos.
- ◆ Patikrinkite žemę po mechanizmu. Nuotėkius lengviau pastebėti tikrinant žemę po mechanizmu nei apžiūrint patį mechanizmą.
- ◆ Patikrinkite ir pripilkite daugiau degalų bei variklio alyvos. Daugiau informacijos žr. variklio naudojimo vadove.
- ◆ Patikrinkite ir išvalykite oro filtrą.
- ◆ Patikrinkite, ar tvirtai priveržtos visos veržlės ir varžtai.
- ◆ Patikrinkite, ar mechanizmas švarus.

- ◆ Patikrinkite arba išvalykite variklio aušinimo flanšus. Daugiau informacijos žr. variklio naudojimo vadove.
- ◆ Patikrinkite, ar nepažeisti ir ar nestranga valdikliai.
- ◆ Patikrinkite alyvos lygį spyruoklinėje kojoje.
- ◆ Patikrinkite oro filtro indikatorius.

Variklio tikrinimas

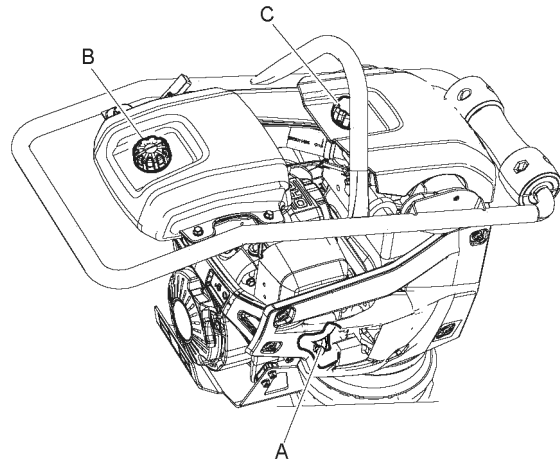

- A. Lygio matuokliu patikrinkite alyvos lygį.
- B. Patikrinkite degalų lygį.
- C. Patikrinkite oro filtrą.

Patikrinkite oro filtro indikatorius

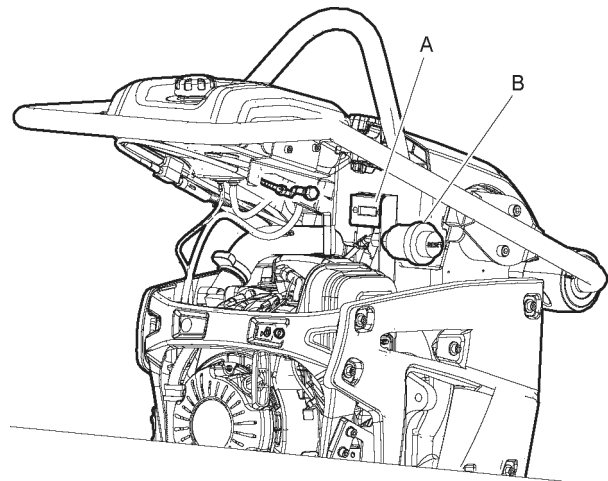

Patikrinkite oro filtro indikatorius (A). Pakeiskite oro filtrą, jeigu indikatorius siekia raudoną lygį. Norėdami atitaisyti indikatorius, paspauskite geltoną mygtuką (B).

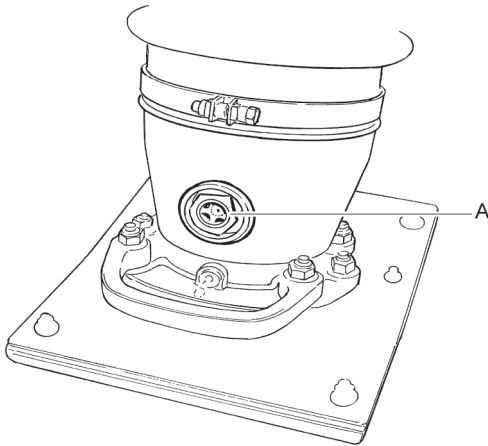
Patikrinkite alyvos lygį spyruoklinėje kojoje

Patikrinkite alyvos lygį spyruoklinėje kojoje pro tikrinimo langelį (A).

Pastačius mechanizmą vertikaliai, alyvos privalo būti iki tikrinimo langelio vidurio.

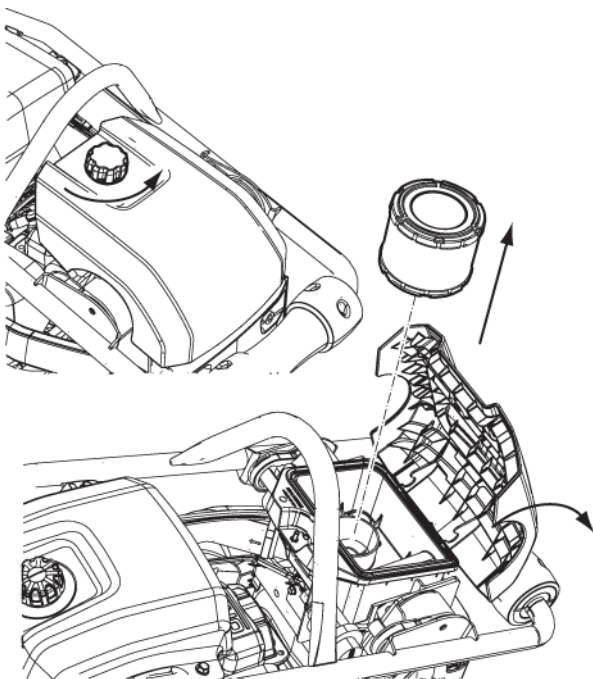
Patikrinkite ir išvalykite oro filtrą

Patikrinkite ir išvalykite oro filtrą (A).

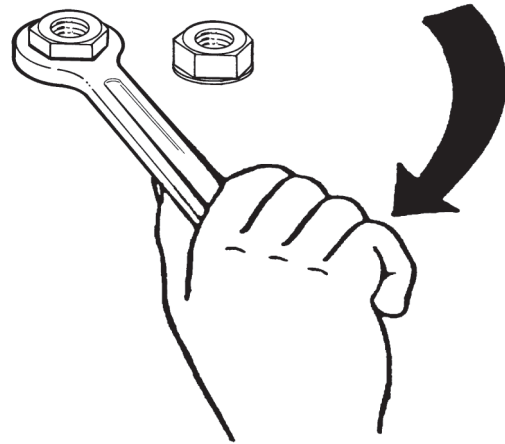
Varžtinių jungčių tikrinimas

Patikrinkite ir, jeigu būtina, priveržkite varžtus ir varžles.

Po pirmųjų 20 darbo valandų

Toliau nurodytus techninės priežiūros darbus privaloma atlikti po 20 darbo valandų:

- ◆ Patikrinkite variklio alyvą.
- ◆ Pakeiskite oro filtrą.
- ◆ Patikrinkite alyvą spyruoklinėje kojoje.
- ◆ Patikrinkite variklio sūkius.
- ◆ Priveržkite plūktuvo pado varžtinius sujungimus.

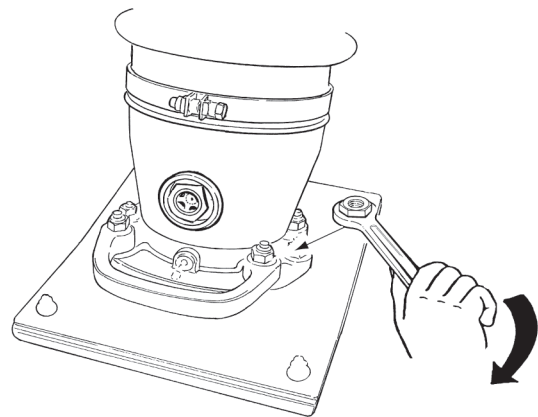

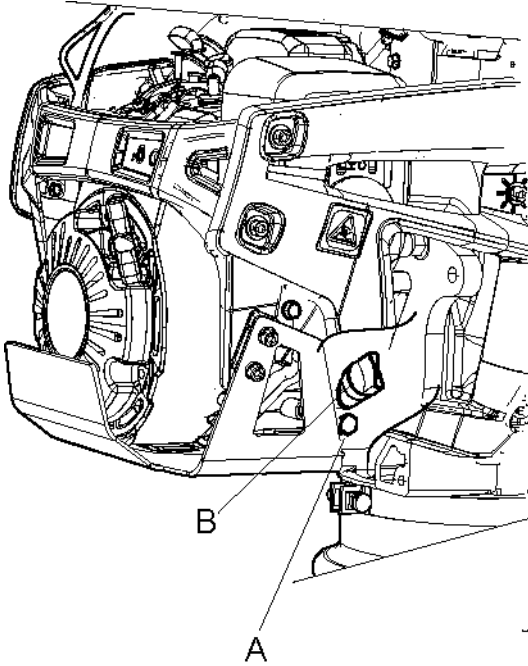
Patikrinkite variklio alyvą

1. Atsukite alyvos pildymo angos kaištį (A).
2. Išleiskite alyvą į indą.
3. Įtaisykite alyvos pildymo angos kaištį.
4. Pripilkite švarios alyvos (B).
5. Patikrinkite variklio sūkius.

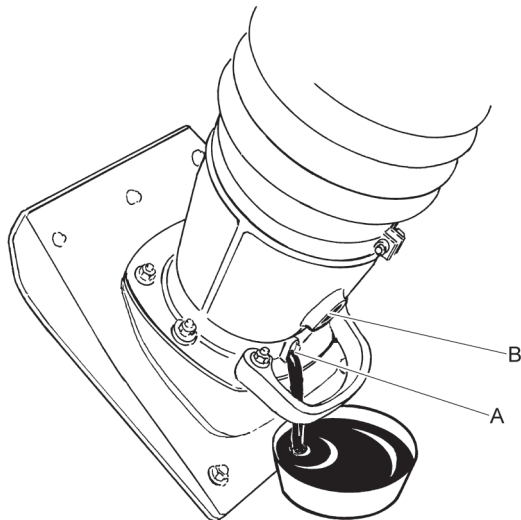
Patikrinkite alyvą spyruoklinėje kojoje

1. Atsukite alyvos išleidimo angos kaištį (A).
2. Išleiskite alyvą į indą.
3. Vėl įdėkite ir užveržkite kaištį; patikrinkite, ar neapgadinta sandarinimo poveržlė.

4. Nuimkite tikrinimo langelį (B) ir pripilkite švarios alyvos.
5. Vėl uždėkite tikrinimo langelį ir užveržkite jį. Alyvos privalo būti iki tikrinimo langelio vidurio.

Kas 100 darbo valandų (kas savaitę)

Įprasti techninės priežiūros darbai:

- ♦ Pakeiskite oro filtrą.
- ♦ Patikrinkite variklio alyvą. Daugiau informacijos žr. variklio naudojimo vadove.
- ♦ Patikrinkite ir išvalykite uždegimo žvakę.
- ♦ Patikrinkite vibracijos slopintuvus.
- ♦ Patikrinkite variklio sūkius. Daugiau informacijos žr. variklio naudojimo vadove.
- ♦ Nuvalykite duslintuvo kibirkščių gaudiklį.

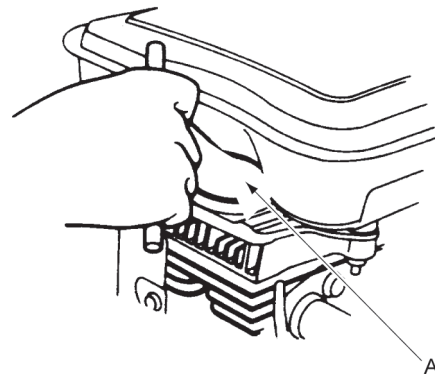
Uždegimo žvakės tikrinimas

Patikrinkite, nuvalykite ir, jeigu būtina, pakeiskite uždegimo žvakę (A) nauja.

Kas 500 darbo valandų (kas metus)

Įprasti techninės priežiūros darbai:

- ♦ Pereguluokite įleidimo ir išleidimo vožtuvų galvučių tarpelius.
- ♦ Nuvalykite ir patikrinkite degalų pildymo angos dangtelį bei degalų baką.
- ♦ Patikrinkite alyvą spyruoklinėje kojoje.
- ♦ Išvalykite variklio aušinimo briaunas. Daugiau informacijos žr. variklio naudojimo vadove.
- ♦ Patikrinkite alyvą variklyje. Daugiau informacijos žr. variklio naudojimo vadove.

- ◆ Išleiskite vandenį iš degalų sistemos.
- ◆ Pakeiskite degalų filtrą.
- ◆ Pakeiskite oro filtrą arba patikrinkite oro filtro indikatorius.
- ◆ Uždenkite mechanizmą ir pastatykite jį sausoje, nedulkėtoje vietoje.

Gaubto rankenėlės tikrinimas

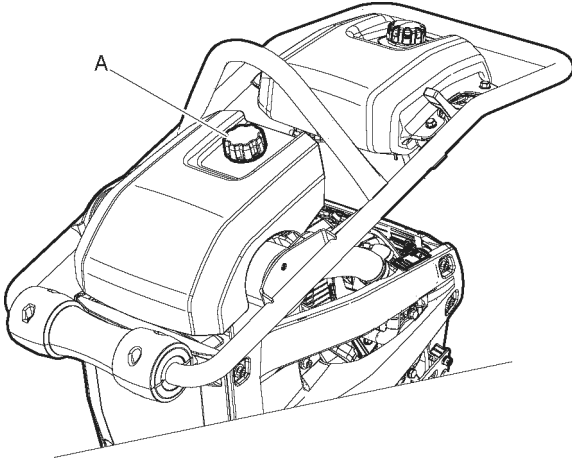

Patikrinkite, ar gaubto rankenėlė (A) yra geros būklės.

Utilizavimas

Naudotą mašiną reikia išardyti ir pašalinti taip, kad kiek įmanoma didesnę medžiagų dalį būtų galima perdirbti ir sumažinti neigiamą poveikį aplinkai, vadovaujantis vietiniais apribojimais.

Prieš pašalinant degalais varomą mašiną, iš jos reikia išleisti visą alyvą ir degalus, o paskui išplauti. Alyvos ir degalų likučius reikia sutvarkyti taip, kad jie nepadarytų neigiamo poveikio aplinkai.

Naudotus filtrus, išleistus alyvos ir degalų likučius visada atiduokite ekologiško atliekų tvarkymo įmonei.

Sandėliavimas

- ◆ Prieš palikdami mechanizmą saugoti, ištuštinkite baką.
- ◆ Nuvalykite mechanizmą. Nuvalykite molį ir smėlį nuo pado.
- ◆ Išvalykite oro filtrą.
- ◆ Atsargiai traukite užvedimo rankeną, kol pajusite nedidelį pasipriešinimą.
- ◆ Nuvalykite alyvą ir dulkes, susikaupusias ant guminių dalių.
- ◆ Padą patepkite nedideliu kiekiu alyvos, kad jis nerūdėtų.

Techniniai duomenys

Mechanizmo duomenys

LT 5005	Plūktuvo kojos plotis 153 mm (6 col.)	Plūktuvo kojos plotis 230 mm (9 col.)
Variklis		
Gamintojas/Modelis	Honda GXR 120, keturtaktis, rankinis užvedimas	Honda GXR 120, keturtaktis, rankinis užvedimas
Galia kW (AG)	2,6 (3,48)	2,6 (3,48)
Nominalus greitis (spm)	3 750	3 750
Tuščioji eiga be apkrovos (spm)	1 600–1 900	1 600–1 900
Smūgiavimo duomenys		
Vibravimo dažnis, Hz (spm)	11,9 (714)	11,9 (714)
Amplitudė, mm (col.)	50-60 (2,0-2,4)	50-60 (2,0-2,4)
Eksploatacinės savybės		
Judėjimo greitis, m/min (pėdų/min)	15–18 (49–59)	15–18 (49–59)
Skysčių talpos		
Degalų bako talpa, litrais (kvartomis)	3,0 (3,2)	3,0 (3,2)
Karterio alyvos talpa, litrais (kvartomis)	0,3 (0,31)	0,3 (0,31)
Degalų sąnaudos, litrais/val. (kartomis)	0,88 (0,93)	0,88 (0,93)
Plūktuvo koja, litrais (kvartomis)	0,9 (0,95)	0,9 (0,95)
Tepalai		
Degalų rūšis	Benzinas (gazolinas)	Benzinas (gazolinas)
Variklio alyva	Shell Rimula R4 L 15W-40	Shell Rimula R4 L 15W-40
Plūktuvo kojos alyva	Shell Rimula R4 L 15W-40	Shell Rimula R4 L 15W-40
Svoriai ir talpos		
Svoris, kg (lb)	59 (131)	61 (134)
Darbinis svoris, EN500, kg (lb)	61 (134)	63 (139)

Keliamos triukšmo ir vibracijos deklaracijos pareiškimas

Garantuotas garso galios lygis **L_w** pagal EN ISO 3744, remiantis Direktyva 2000/14/EB.

Garso slėgio lygis **L_p** pagal EN ISO 11201, EN 500-4.

Vibracijos vertė nustatyta pagal EN 500-4. Vertes ir kitą informaciją rasite lentelėje „Triukšmo ir vibracijos duomenys“.

Šie deklaruotieji dydžiai nustatyti atliekant bandymus laboratorinėmis sąlygomis, atsižvelgiant į nurodytąją direktyvą arba standartus, ir yra tinkami palyginimui su deklaruojamais kitų mechanizmų dydžiais, nustatytais pagal tą pačią direktyvą arba standartus. Šie deklaruojamieji dydžiai nėra tinkami naudoti pavojams įvertinti; dydžiai, nustatyti atskirose darbo vietose, gali būti didesni. Faktiniai poveikio dydžiai ir žalos, kurią gali patirti individualus vartotojas, pavojus, kiekvienu atveju skiriasi ir priklauso nuo vartotojo darbo metodų, nuo apdorojamos medžiagos rūšies, o taip pat nuo poveikio trukmės bei vartotojo sveikatos būklės ir mechanizmo būklės.

Mes, bendrovė „Construction Tools EOOD“, negalime prisiimti atsakomybės dėl padarinių naudojant deklaruojamuosius dydžius vietoje dydžių, atspindinčių faktinį jų poveikį, vertinant pavojį konkrečioje darbo vietoje ir esant konkrečiai situacijai, kurios mes negalima kontroliuoti.

Netinkamai naudojant ir tvarkant šį mechanizmą, jis gali sukelti rankų vibracijos sindromą. ES vadovą apie tai, kaip suvaldyti rankas ir plaštakas veikiančią vibraciją, rasite adresu <http://www.humanvibration.com/humanvibration/EU/VIBGUIDE.html>

Mes rekomenduojama sveikatos stebėjimo programą, skirtą nustatyti ankstyvuosius simptomus, susijusius su vibracijos poveikiu, kad valdymo procedūras galima būtų keisti ir ateityje išvengti pakenkimo.

Informacija apie keliamą triukšmą ir vibraciją

Tipas	Triukšmo lygis			Vibracija	
	Deklaruotosios vertės			Deklaruotosios vertės	
	Garso slėgis	Garso galia		Triašio vektoriaus vertė	
	EN ISO 11201	2000/14/EB		EN 500/-4	
	Lp ties operatoriaus ausimi	Lw garantuojamas dB(A) sant. 1pW	Lw išmatuotas dB(A) sant. 1pW	m/s ² vertė	leistinos darbo valandas/dieną
LT 5005	92	106	103	6,4	5

Leistinas darbo valandų per dieną skaičius apskaičiuotas esant 5 m/s² ribinei vertei pagal 2002/44/EB.

Garso dydžių paklaidos

Tipas	Garso dydžių paklaidos	
	Kwa dB(A)	Kpa dB(A)
LT 5005	1,5-2,5	2,5-3,5

Žvyro sluoksnio paklaidos veiksnys.

Matmenys

mm (col.)

*Kontaktinė sritis, m² (kv. pėd.).

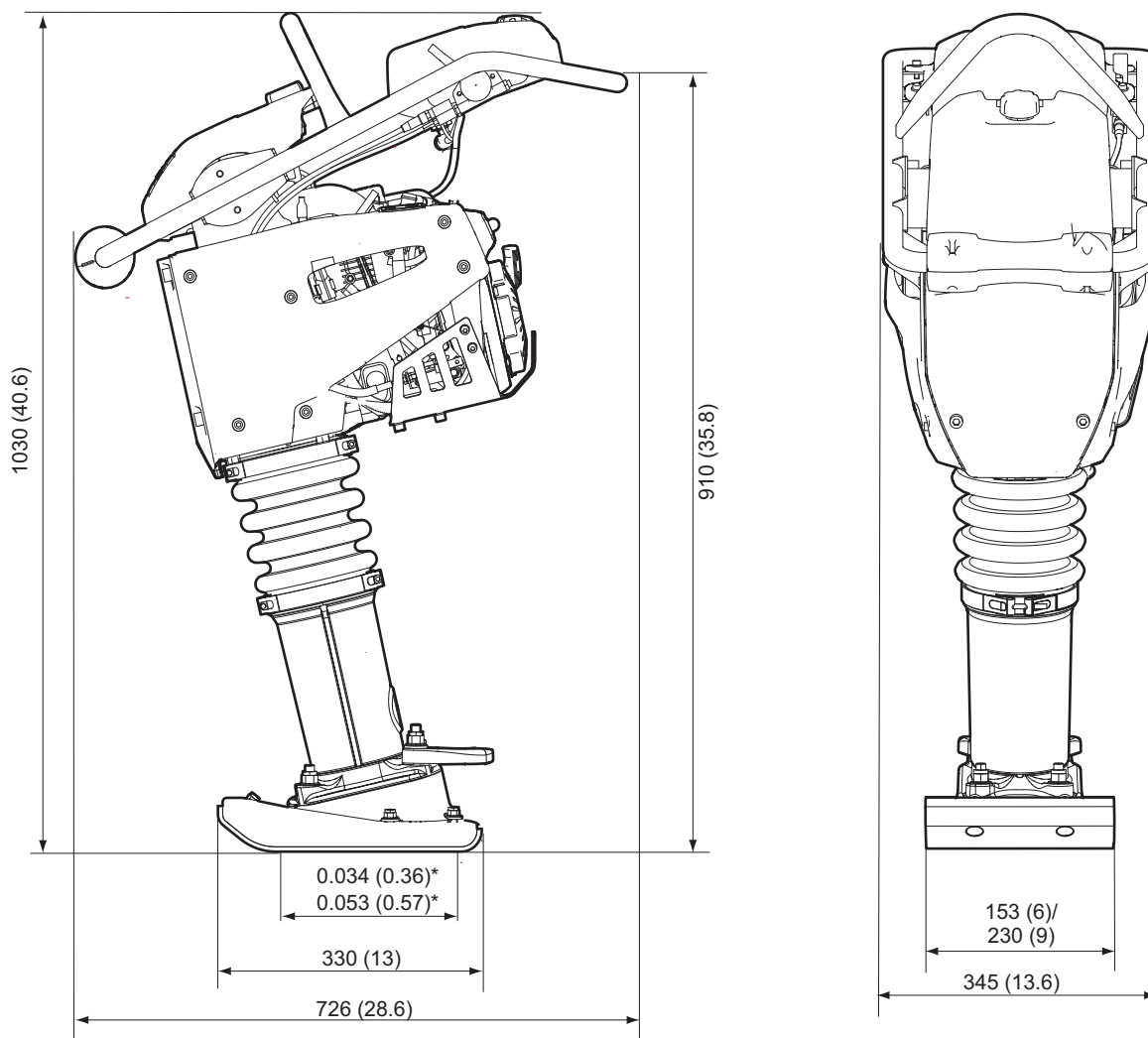

EB atitikties deklaracija

EB atitikties deklaracija (EB Direktyva 2006/42/EB)

Mes, bendrovė „Construction Tools EOOD“, šiuo pareiškime, kad toliau išvardyti mechanizmai atitinka EB Direktyvą 2006/42/EB (Mašinų direktyvos) ir 2000/14/EB (Triukdimo direktyvos) nuostatas, o taip pat toliau nurodytus suderintus standartus.

Plūktuvas	Užtikrintas garso slėgio lygis [dB(A)]	Išmatuotas garso slėgio lygis [dB(A)]
LT 5005	106	103

Taikyti šie suderinti standartai:

- ◆ EN500-1+A1
- ◆ EN500-4

Taikyti šie kiti standartai:

- ◆ 2000/14/EC, appendix VIII
- ◆ 2004/108/EC

Paskelbtoji įstaiga direktyvai:

Mira, NoBo no.0888
 Watling Street
 Nuneaton
 Warwickshire
 CV10 0TU
 UK

Įgaliotasis techninės dokumentacijos paruošimo atstovas:

Emil Alexandrov
 Construction Tools EOOD
 7000 Rousse
 Bulgaria

Generalinis direktorius:

Nick Evans

Gamintojas:

Construction Tools EOOD
 7000 Rousse
 Bulgaria

Pagaminimo vieta ir data:

Rousse, 2015-05-26

Draudžiama naudoti ir kopijuoti be mūsų sutikimo. Tai ypač taikoma prekių ženklams, modelių pavadinimams, dalių numeriams ir brėžiniams.

© 2015 Construction Tools EOOD | No. 9800 1417 35b | 2015-10-16

Atlas Copco

www.atlascopco.com