

Husqvarna, 2018-03-12

Safety and Operating Instructions

Dear customer,

thank you for choosing a Husqvarna quality product. We hope that you will genuinely enjoy it. Please note that the enclosed manual contains Atlas Copco references.

The Husqvarna Group is vouching for the quality of this product.

If you have any questions, please do not hesitate to contact our local sales or service point.

Husqvarna AB
561 82 Huskvarna, Sweden

Norska

Bruksanvisning

Kjære kunde,

takk for at du valgte et kvalitetsprodukt fra Husqvarna. Vi håper at du virkelig vil ha glede av det. Vær oppmerksom på at vedlagte håndbok inneholder Atlas Copco referanser.

Husqvarna er ansvarlig for kvaliteten på dette produktet.

Hvis du har spørsmål, vennligst ikke nøl med å kontakte vårt lokale salgs- eller serviceapparat.

Husqvarna AB
561 82 Huskvarna, Sweden

Sikkerhetsinstrukser og bruksanvisning Stamper

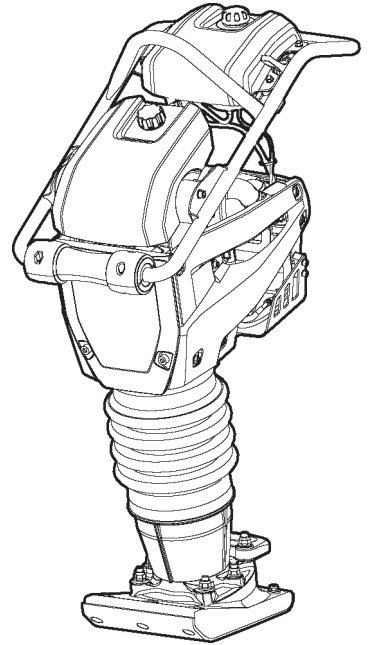

Innhold

Innledning.....	5
Om Sikkerhetsinstrukser og bruksanvisning.....	5
Sikkerhetsinstrukser.....	6
Signalord.....	6
Personlige forholdsregler og kvalifikasjoner.....	6
Personlig verneutstyr.....	6
Narkotika, alkohol eller legemidler.....	6
Drift, forholdsregler.....	6
Transport, forholdsregler.....	9
Vedlikehold, forholdsregler.....	10
Lagring, forholdsregler.....	10
Oversikt.....	11
Konstruksjon og funksjon.....	11
Hoveddeler.....	11
Merker.....	12
Typeskilt.....	12
Støynivåmerke.....	13
Advarselsmerke - trykkfjærpakke.....	13
Advarselsmerke - varme overflater.....	13
Løftepunktmerke.....	13
Sikkerhetsmerke, les bruksanvisningen.....	13
Drivstoffmerke.....	13
Merke for luftfilterindikator.....	13
Startmerke på drivstofftank.....	18
Startmerke.....	18
Merke på strupeventilen og tennerpumpen.....	14
Merke for motoroljeindikator.....	14
Transport.....	14
Løfting.....	15
Bruk.....	15
Start og stopp.....	15
Før oppstart.....	15
Starte motoren.....	17
Stoppe motoren.....	17
Bruk.....	17
Startmerke.....	18
Startmerke på drivstofftank.....	18
Når man tar en pause.....	19
Vedlikehold.....	19
Rengjøre maskinen.....	19
Hver 10. times drift (daglig).....	19
Kontrollere motoren.....	20
Kontrollere luftfilterindikatoren.....	20
Kontrollere oljenivået i det fjærbelastede beinet.....	20
Kontrollere og rengjøre luftfilteret.....	20
Kontrollere flensforbindelse.....	21
Etter de første 20 timers drift.....	21
Skifte motoroljen.....	21
Skifte oljen i det fjærbelastede beinet.....	21
Hver 100. times drift (ukentlig).....	22

Kontrollere tennpluggen.....	22
Hver 500. times drift (årlig)	22
Kontrollere dekselknoten.....	22
Avhending	22
Lagring	22
Tekniske data	23
Tekniske data	23
Støy- og vibrasjonsdeklarasjoner	23
Støy- og vibrasjonsdata	24
Usikkerheter, lydverdi	24
Mål	25
EC-konformitetserklæring	26
EU Samsvarserklæring (EU-direktiv 2006/42/EF)	26

Innledning

Takk for at du valgte et produkt fra Atlas Copco. Helt siden 1873 har vi vært opptatt av å finne nye og bedre måter å møte våre kunders behov på. I årenes løp har vi utviklet nyskapende og ergonomiske produktutforminger som har hjulpet kundene til å forbedre og rasjonalisere det daglige arbeidet.

Atlas Copco har et sterkt globalt salgs- og servicenettverk bestående av kundesentra og forhandlere. Våre eksperter er høyt utdannede fagfolk med inngående produktkunnskaper og erfaring. I alle verdenshjørner kan vi tilby kundestøtte og ekspertise for å sikre at våre kunder kan jobbe med maksimal effektivitet til enhver tid.

For mer informasjon, gå inn på: www.atlascopco.com

Construction Tools EOOD

7000 Rousse

Bulgaria

Om Sikkerhetsinstrukser og bruksanvisning

Formålet med instruksjonene er å gi deg kunnskap om hvordan du bruker maskinen på en effektiv, sikker måte. Instruksjonene gir deg også råd og viser deg hvordan du utfører vedlikehold på maskinen.

Før du begynner å bruke maskinen for første gang, må du lese disse instruksjonene nøye og forstå alle sammen.

Sikkerhetsinstrukser

For å redusere faren for alvorlige skader eller død for deg selv eller andre, må du lese og forstå disse sikkerhetsinstrukser og bruksanvisninger før du installerer, bruker, reparerer eller vedlikeholder maskinen, eller skifter deler på den.

Heng opp disse sikkerhetsinstrukser og bruksanvisninger på arbeidsplassen, gi de ansatte kopier av dem og forsikre deg om at alle leser dem før de betjener eller utfører service på maskinen. Kun til profesjonelt bruk.

I tillegg må operatøren eller operatørens arbeidsgiver vurdere spesifikke risikoer som kan være til stedet ved bruk av maskinen.

Du finner ytterligere instruksjoner til motoren i motorprodusentens håndbok.

Signalord

Signalordene Fare, Advarsel og Forsiktig har følgende betydning:

FARE	Viser til en farlig situasjon som vil føre til alvorlig skade eller død dersom den ikke unngås.
ADVARSEL	Viser til en farlig situasjon som kan føre til alvorlig skade eller død dersom den ikke unngås.
FORSIKTIG	Viser til en farlig situasjon som kan føre til mindre eller moderate skader dersom den ikke unngås.

Personlige forholdsregler og kvalifikasjoner

Vedlikehold eller bruk av maskinen må kun gjøres av kvalifiserte og opplærte personer. De må være i fysisk stand til å håndtere størrelsen, vekten og kraften til maskinen. Bruk alltid sunn fornuft og god vurderingsevne.

Personlig verneutstyr

Bruk alltid godkjent verneutstyr. Operatører og alle andre personer i arbeidsområdet skal bruke verneutstyr, bestående av minimum:

- Beskyttelseshjelm
- Hørselsvern
- Slagbestandige vernebriller med sidebeskyttelse
- Åndedrettsvern når det er nødvendig
- Vernehansker
- Skikkelig vernestøvler

- Egnede arbeidsoverall eller tilsvarende bekledning (ikke løstsittende) som dekker armene og beina.

Narkotika, alkohol eller legemidler

▲ ADVARSEL Narkotika, alkohol eller legemidler

Narkotika, alkohol og legemidler svekker dømmekraften og konsentrasjonsevnen. Dårlig reaksjonsevne eller feilaktige vurderinger kan føre til alvorlige ulykker, også med døden til følge.

- ▶ Bruk aldri maskinen når du er trøtt eller påvirket av narkotika, alkohol eller legemidler.
- ▶ Ingen personer som påvirket av narkotika, alkohol eller legemidler skal bruke maskinen.

Drift, forholdsregler

▲ FARE Eksplosjonsfare

Dersom en varm maskin eller eksosrør kommer i kontakt med eksplosiver, kan en eksplosjon forekomme. Ved bruk med visse materialer kan gnister og tenning forekomme. Eksplosjoner kan føre til alvorlige skader, også med døden til følge.

- ▶ Bruk aldri maskinen i eksplosive omgivelser.
- ▶ Bruk aldri maskinen i nærheten av brannfarlige materialer, gasser eller støv.
- ▶ Forsikre deg om at det ikke er noen uoppdagete gasskilder eller eksplosiver.
- ▶ Unngå kontakt med varmt eksosrør eller bunnen av maskinen.

▲ FARE Strømfare

Hvis det oppstår brann i maskinen, kan det forårsake skade.

- ▶ Bruk om mulig et pulverapparat klasse ABE. Hvis ikke, bruk et brannslukningsapparat av BE-type med karbondioksid.

▲ FARE Fare - drivstoff

Drivstoff er ekstremt brannfarlig, og bensindamp kan eksplodere ved tenning og forårsake alvorlige skader og død.

- ▶ Beskytt huden mot kontakt med drivstoff. Hvis drivstoff har trengt gjennom huden, må du ta kontakt med kvalifisert helsepersonell.
- ▶ Ta aldri av tanklokket, og fyll aldri bensintanken mens maskinen er varm.
- ▶ Bland drivstoffet og fyll tanken utendørs, eller på rent et godt ventilert sted fritt for gnister og åpen ild. Fyll drivstofftanken på minst ti meters (30 feet) avstand fra der maskinen skal brukes.
- ▶ Skru tanklokket langsomt av slik at trykket unnslipper.

- ▶ Drivstofftanken må ikke overfylles.
- ▶ Forsikre deg om at tanklokket er skrudd på når maskinen brukes.
- ▶ Unngå drivstoffsøl, og tørk av drivstoff som er sølt på maskinen.
- ▶ Kontroller jevnlig for drivstofflekkasje. Bruk aldri maskinen dersom den lekker drivstoff.
- ▶ Maskinen må aldri brukes i nærheten av materiale som kan generere gnister. Fjern alt utstyr som er varmt eller kan generere gnister før du starter maskinen.
- ▶ Det må aldri røykes mens tanken fylles eller under arbeid med og vedlikehold av maskinen.
- ▶ Drivstoff skal bare oppbevares i en beholder som er spesialkonstruert og godkjent for formålet.
- ▶ Brukte bensin- og oljeholdere må ta vares på og returneres til forhandleren.
- ▶ Bruk aldri fingrene ved lekkasjekontroll av væsker.

▲ ADVARSEL Uforutsette bevegelser

Maskinen blir utsatt for stor belastning under bruk og kan gå i stykker på grunn av materialtretthet etter en viss bruk. Hvis maskinen går i stykker eller setter seg fast, kan det oppstå plutselige uforutsette bevegelser som kan forårsake skader. Dessuten, hvis du mister balansen eller glir, kan dette forårsake skade.

- ▶ Sørg for at du alltid inntar en stødig stilling, med føttene like langt fra hverandre som skulderbredden, og hold kropstynghen i balanse.
- ▶ Inspiser alltid utstyret før du bruker det. Bruk aldri utstyr du mistenker for å være skadet.
- ▶ Sørg for at håndtakene er fri for fett og olje.
- ▶ Hold føttene på avstand fra stamperfoten.
- ▶ Stå støtt og hold alltid i maskinen med begge hender.
- ▶ Start aldri maskinen mens den ligger på bakken.
- ▶ Aldri „ri” på maskinen med ett ben over håndtaket.
- ▶ Utstyret skal ikke utsettes for slag eller spark.
- ▶ Kontroller maskinen jevnlig for slitasje og kontroller om den har tegn til skade eller synlige sprekker.
- ▶ Vær oppmerksom og se på hva du gjør.

▲ ADVARSEL Støv- og røykfarer

Støv og/eller røyk som oppstår når maskinen brukes kan forårsake alvorlige og permanente pustevansker, sykdommer eller annen skader på kroppen (for eksempel silikose eller andre uhelbredelige lungesykdommer som kan være dødelige, kreft, fosterskader og/eller irritert hud).

Enkelte støv- og røyktyper som oppstår ved planering og glatting inneholder stoffer som anses av staten California og av andre autoriteter til å forårsake pustevansker, kreft, fosterskader og andre reproduksjonsskader. Noen eksempler på slike kjemikalier er:

- Krystallinsk kiselsyre, sement og andre murprodukter.
- Arsenikk og krom fra kjemisk behandlet gummi.
- Bly fra blybasert maling.

Støv og røyk i luften kan være usynlig for det bare øyet, så du kan ikke stole på hva du ser for å bedømme om det er støv eller røyk i luften.

For å redusere risikoen for å bli utsatt for røyk og støv må du gjøre følgende:

- ▶ Utfør risikoanalyse spesifikk for arbeidsplassen. Risikoanalysen må inkludere støv og røyk som oppstår ved bruk av maskinen og potensialet for å virvle opp eksisterende støv.
- ▶ Foreta egnede tekniske tiltak for å redusere mengden av støv og røyk i luften og ansamling av støv på utstyr, overflater, klær og kroppsdeler. Eksempler på slike tiltak kan være: avgassventilasjon og støvsamlingsystemer, overrislingsventiler og våtboring. Kontroller støv og røykutvikling ved kilden der hvor det er mulig. Sørg for at tiltakene og utstyret installeres, vedlikeholdes og brukes på riktig måte.
- ▶ Bruk vernemaske og vedlikehold den på riktig måte, etter instruks fra arbeidsgiveren eller som påkrevd i helse-, miljø- og sikkerhetsforskrifter. Vernemasken må være effektiv mot den type stoffer du utsettes for (og må eventuelt være godkjent av relevant myndighet).
- ▶ Arbeid i godt ventilerte områder.
- ▶ Hvis maskinen har et utblåsningsrør må det rettes på en måte som reduserer oppvirvling av støv i støvete miljøer.
- ▶ Betjen og vedlikehold maskinen som anbefalt i disse sikkerhetsinstrukser og bruksanvisninger.
- ▶ Bruk vaskbare eller deponerbare verneklær på arbeidsområdet. Dusj eller bytt til rene klær før du forlater arbeidsområdet for å redusere eksponering av støv og røyk for deg selv, andre personer, biler, hjem eller andre områder.

- ▶ Unngå å spise, drikke eller bruke tobakksprodukter i områder hvor det er støv eller røyk.
- ▶ Vask hender og ansikt grundig så snart du forlater eksponeringsområdet, og alltid før du spiser, drikker eller bruker tobakksprodukter, eller berører andre personer.
- ▶ Overhold alle gjeldende lover og regler, også innen helse, miljø og sikkerhet.
- ▶ Delta i åndedrettskontroller, medisinske eksaminasjoner, og opplæringsprogrammer som din arbeidsgiver eller fagforening tilbyr deg og som er i henhold til forskrifter og anbefalinger innen helse, miljø og sikkerhet. Kontakt lege med erfaring fra relevant yrkesmedisin.
- ▶ Samarbeid med din arbeidsgiver og din fagforening for å redusere utsettelsen for røyk og støv på arbeidsplassen og for å redusere risikoen. Effektive helse- og sikkerhetsprogrammer, policyer og prosedyrer for å beskytte arbeidere og andre personer mot skadelig utsettelse for støv og røyk må fastsettes og innføres basert på råd fra eksperter innen helse, miljø og sikkerhet. Ta kontakt med eksperter.

▲ FARE Fare for eksosgass

Eksosgassen fra maskinens forbrenningsmotor inneholder karbonmonoksid som er giftig og andre kjemikalier som anses av staten California og av andre autoriteter til å forårsake kreft, fosterskader og andre reproduksjonsskader. Inhalering av eksosgass kan forårsake alvorlig skade, sykdom eller død.

- ▶ Aldri inhaler eksosgasser.
- ▶ Sørg for at det er god ventilasjon (luftavtrekk med vifte om nødvendig).

▲ ADVARSEL Prosjektiler

Feil på arbeidsmaterialet, tilbehør eller på selve maskinen kan skape projektiler med svært høye hastigheter. Under driften kan splinter eller andre partikler fra arbeidsmaterialet opptre som projektiler og forårsake personskade ved å treffe operatøren eller andre personer. For å redusere disse risikoene:

- ▶ Bruk godkjent personlig verneutstyr og vernehjelm, inkludert støtmotstandige vernebriller med sidebeskyttelse.
- ▶ Sørg for at ingen uautoriserte personer kommer inn i arbeidsområdet.
- ▶ Hold arbeidsplassen fri for fremmede objekter.

▲ ADVARSEL Farer vedrørende bevegelse

Når du bruker maskinen til å utføre arbeid, kan du oppleve ubehag i hendene, armene, skuldrene, nakken eller i andre kroppsdeler.

- ▶ Bruk en komfortabel stilling som samtidig opprettholder en stabil fotstilling og unngår plagsomme ubalanserte stillinger.
- ▶ Hvis du bruker maskinen lenge, kan det hjelpe å bytte stilling for å unngå ubehag og tretthet.
- ▶ Hvis symptomene vedvarer eller stadig kommer tilbake, bør du ta kontakt med kvalifisert helsepersonell.

▲ ADVARSEL Vibrasjonsfare

Vanlig og korrekt bruk av maskinen utsetter operatøren for vibrasjon. Regelmessig og hyppig eksponering for vibrasjon kan forårsake, bidra til eller forverre skader eller forstyrre operatørens fingre, hender, håndledd, armer, skuldre og/eller nerver og blodforsyning eller andre kroppsdeler, inkludert svekkelse og/eller permanente skader eller forstyrrelser som kan utvikles gradvis over uker, måneder eller år. Slike skader eller forstyrrelser kan omfatte skader på blodsirkulasjonssystemet, skader på nervesystemet, skader på ledd og mulige skader på andre organer.

Dersom nummenhet, vedvarende ubehag, brennende følelse, stivhet, banking, prikking, smerte, klossethet, svekket grep, blekhet eller andre symptomer skulle opptre på noe tidspunkt mens maskinen betjenes eller mens den ikke betjenes, må man ikke fortsette å betjene maskinen, men fortelle arbeidsgiveren om det og søke medisinsk hjelp. Hvis du fortsetter å bruke maskinen etter at du oppdager slike symptomer, kan det øke risikoen for at symptomene øker eller blir permanente.

Betjen og vedlikehold maskinen som anbefalt i disse instruksene for å unngå unødvendig økning av vibrasjon.

Følgende tiltak kan redusere eksponeringen for vibrasjon på operatøren:

- ▶ La maskinen gjøre jobben. Bruk det minimale håndgrepet som er nødvendig for å holde kontroll over maskinen og sørg for sikker bruk.
- ▶ Hvis maskinen har vibrasjonsdempende håndtak, må du holde dem i en midtstilling og unngå å skyve dem til endestoppene.
- ▶ Når slagmekanismen aktiveres, skal din eneste kroppskontakt med maskinen være med hendene, som du holder på håndtaket eller håndtakene. Unngå annen kontakt, f.eks. å støtte andre deler av kroppen mot maskinen eller lene deg mot maskinen for å øke trykkraften. Det er også viktig at start- og stoppmekanismene ikke er aktivert når maskinen trekkes opp fra den brutte arbeidsoverflaten.

- ▶ Kontroller at stamperfoten er godt vedlikeholdt, ikke slitt og at den har riktig størrelse. Stamperføtter som ikke er godt vedlikeholdt eller som er slitt, eller som ikke har riktig dimensjon, vil føre til at det tar lengre tid å utføre et arbeid (som gir lengre eksponering for vibrasjon), og kan føre til eller bidra til høyere nivåer av vibrasjonseksponering.
- ▶ Stopp arbeidet øyeblikkelig dersom maskinen plutselig begynner å vibrere kraftig. Lokaliser og utbedre årsaken til den økte vibrasjonen før arbeidet gjenopptas.
- ▶ Grip aldri tak i, hold eller berør stamperfoten mens maskinen er i bruk.
- ▶ Delta i helseundersøkelser eller helseovervåking, medisinske undersøkelser og treningsprogrammer som tilbys av arbeidsgiveren og når de er lovpålagt.
- ▶ Bruk varme klær og hold hendene varme og tørre når du arbeider i kaldt vær.

Se maskinens „Støy- og vibrasjonsdeklarasjoner”, inkludert de oppgitte vibrasjonsverdiene. Denne informasjonen er å finne på slutten av denne håndboken „Sikkerhetsinstrukser og bruksanvisning”.

▲ ADVARSEL Fare for å sitte fast

Det er fare for at skjerv, hår, hansker og klær dras inn i eller setter seg fast i roterende maskindeler. Det kan føre til kvelning, avrivning av hår og hud, eller død. For å redusere risikoene:

- ▶ Roterende maskindeler må aldri gripes fast i eller berøres.
- ▶ Pass på at klær, skjerv og hansker du har på deg ikke setter seg fast.
- ▶ Langt hår må dekkes med et hårnett.

▲ FARE Fare for elektrisk støt

Denne maskinen er ikke strømsolert. Hvis maskinen kommer i kontakt med elektrisitet, kan det resultere i alvorlig skade eller død.

- ▶ Maskinen må aldri brukes i nærheten av strømledninger eller andre strømkilder.
- ▶ Forviss deg om at det ikke er noen skjulte ledninger eller andre strømkilder i arbeidsområdet.

▲ ADVARSEL Fare ved skjulte objekter

Skulte kabler og rør utgjør en fare som kan føre til alvorlige skader under arbeidet.

- ▶ Kontroller materialets sammensetning før bruk.
- ▶ Se opp for skjulte kabler og rør som elektrisitet, telefon, vann, gass og kloakkrør.
- ▶ Dersom det virker som om maskinen har truffet et skjult objekt, skru av maskinen umiddelbart.

- ▶ Sørg for at det ikke foreligger noen fare før du fortsetter arbeidet.

▲ ADVARSEL Utilsiktet start

Utilsiktet start av maskinen kan forårsake skade.

- ▶ Hold hendene unna start- og stoppknappene til du er klar til å begynne arbeidet.
- ▶ Lær om hvordan maskinen slås av i tilfelle det skulle oppstå en nødssituasjon.

▲ ADVARSEL Støyfare

Høye støynivåer kan føre til permanent hørselsskade og tap av hørsel, samt andre problemer som tinnitus (øresus). For å redusere risikoen og forhindre unødvendig økning av støynivå, må du:

- ▶ Foreta en risikovurdering av alle disse farene og implementere passende kontroller.
- ▶ Betjene og vedlikeholde maskinen som anbefalt i disse instruksjonene.
- ▶ Kontroller at lyddemperen er på plass og i god tilstand, hvis maskinen har en lyddemper.
- ▶ Bruk alltid hørselsvern.

▲ ADVARSEL Fare for glatt overflate på maskinen

Det er fare for at maskinen (for eksempel håndtakene og andre overflater) er glatt på grunn av fett, olje eller andre stoffer. Hvis maskinen er glatt, er det fare for at du kan miste taket og dermed miste maskinen og/eller komme i kontakt med stamperfoten mens maskinen er i bruk. Dette kan forårsake skade. For å redusere denne faren:

- ▶ Forsikre deg alltid om at håndtakene og andre overflater du tar tak i på maskinen ikke er glatte.
- ▶ Forsikre deg alltid om at håndtakene og andre overflater du tar tak i er fri for fett og olje.

Transport, forholdsregler

▲ ADVARSEL Fare ved på- og avlasting

Når maskinen løftes med en kran eller lignende utstyr, kan det oppstå skader.

- ▶ Bruk de merkede løftepunktene.
- ▶ Forsikre deg om at alt løfteutstyret er dimensjonert for vekten til maskinen.
- ▶ Opphold deg aldri under eller i umiddelbar nærhet av maskinen.

Vedlikehold, forholdsregler

▲ ADVARSEL Maskinmodifisering

Alle maskinmodifikasjoner kan resultere i kroppslige skader for deg selv eller andre.

- ▶ Foreta aldri modifiseringer av maskinen. Modifiserte maskiner dekkes ikke av garantien eller produktansvaret.
- ▶ Bruk alltid originale deler og tilbehør godkjent av Atlas Copco.
- ▶ Bytt ut skadede deler umiddelbart.
- ▶ Skift ut slitte komponenter i god tid.

▲ FORSIKTIG Høye temperaturer

Maskinens motor, eksosrør og bunn kan bli varme under drift. Berøring kan føre til brannskår.

- ▶ Berør aldri en maskin som er varm.
- ▶ Maskinens bunn må ikke berøres når den er varm.
- ▶ Vent til motoren, eksosrøret og maskinens bunn har kjølt seg ned før du utfører vedlikeholdsarbeid.

Lagring, forholdsregler

- ◆ Oppbevar maskinen på et sikkert sted og under lås, utilgjengelig for barn.

Oversikt

For å redusere faren for alvorlig skade eller død for deg selv og andre, les avsnittet Sikkerhetsinstruksjoner på de foregående sidene av denne håndboken før du tar maskinen i bruk.

Konstruksjon og funksjon

LT-stampere er laget for kompaktering av fyllmasse, inkludert fyllmasse som inneholder leire.

Bruksområder omfatter husfundamenter og bærelag for veier og parkeringsplasser, osv.

De kan med fordel brukes i rørgrøfter og til å kompaktere rundt stolper, osv.

LT-stampere må kun brukes i godt ventilerte områder, noe som er tilfelle for alle maskiner med forbrenningsmotor. Ikke løft maskinen på noen som helst måte under bruk.

Annen bruk er ikke tillatt. Se reservedelslisten for å velge riktig tilbehør.

Kun til profesjonelt bruk.

Hoveddeler

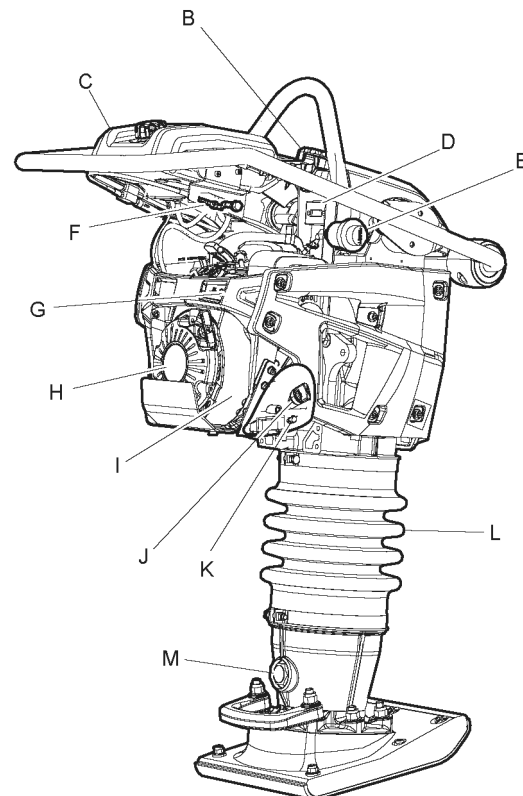
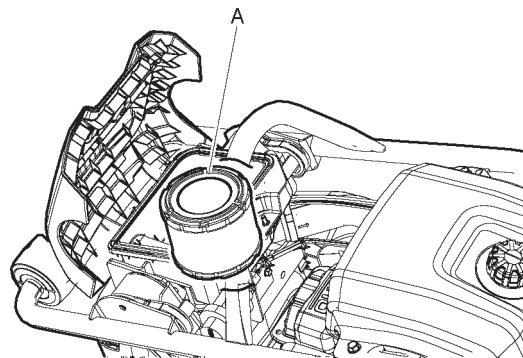

- A. Luftfilter
- B. Deksellås
- C. Drivstofftank
- D. Timeteller
Arbeidsmodus
Motor PÅ, o/min viser.
Stoppmodus
Motor AV, driftstid viser.
- E. Luftfilterindikator
- F. Drivstoffkran
- G. Motoroljeindikator
- H. Rekylstarter
- I. Kjølesystem

- J. Målepinne for motorolje
- K. Plugg for motorolje
- L. Belg
- M. Fjærbelastet bein, oljeseglass

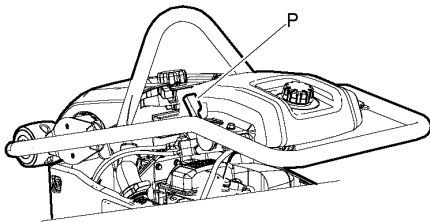
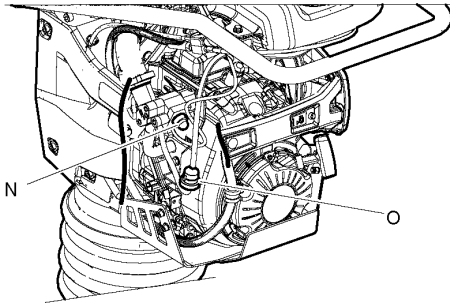

- N. Tennerpumpe
- O. Drivstoffilter
- P. Regulator for gass, motorbryter og drivstoffkran

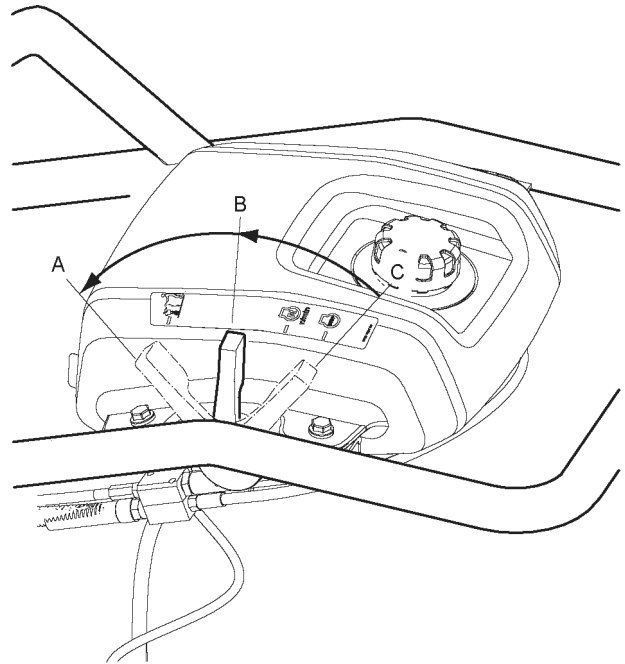

- A. **Arbeidsmodusstilling**
Gassregulator helt åpen
Drivstoffkran helt åpen
Motorbryter står PÅ
- B. **Stilling for start/tomgangsturtall**
Gassregulator halvveis åpen
Drivstoffkran helt åpen
Motorbryter står PÅ
- C. **Stopstilling**
Gassregulator lukket
Drivstoffkran lukket
Motorbryter står AV

Merker

Maskinen er utstyrt med merker som inneholder viktig informasjon om personlig sikkerhet og vedlikehold av maskinen. Disse merkene skal være i en tilstand som gjør det enkelt å lese dem. Nye merker kan bestilles fra reservedellisten.

Typeskilt

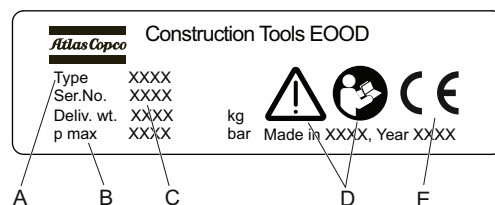

- A. Maskintype
- B. Maksimum hydraulikktrykk
- C. Serienummer

- D. Varseltrekanten sammen med boksymbolet betyr at brukeren må lese sikkerhets- og bruksanvisningene før maskinen brukes for første gang.
- E. CE-symbolet betyr at maskinen er CE-godkjent. Se CE-samsvarserklæringen som er medsendt maskinen for ytterligere informasjon.

Støynivåmerke

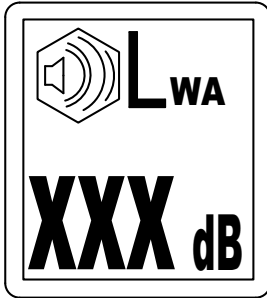

Dette merket indikerer garantert støynivåindikator i henhold til EU-direktiv 2000/14/EC. Se „Tekniske data“ for nøyaktig støynivå.

Advarselsmerke - trykkfjærpakke

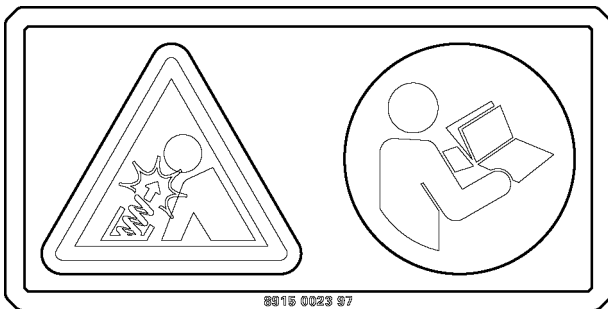

Les servicehåndboken.

Advarselsmerke - varme overflater

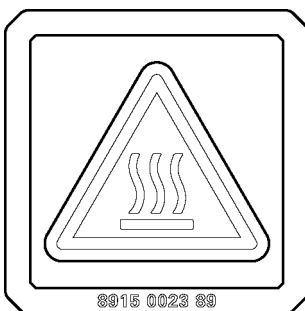

Berør aldri lyddemperen og eksosanlegget.

Løftepunktmerke

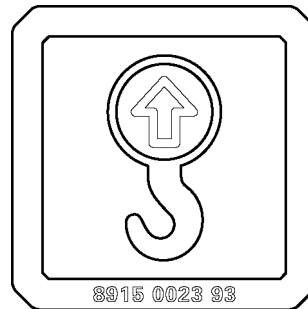

Sikkerhetsmerke, les bruksanvisningen

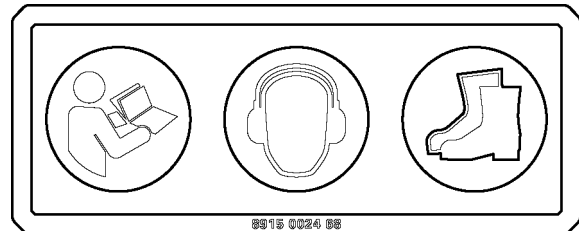

- ♦ Instruksjonshåndbok Operatøren må følge sikkerhets-, bruks-, og vedlikeholdsinstruksjonene før han bruker maskinen.
- ♦ Bruk hørselvern.
- ♦ Bruk personlig verneutstyr.

Drivstoffmerke

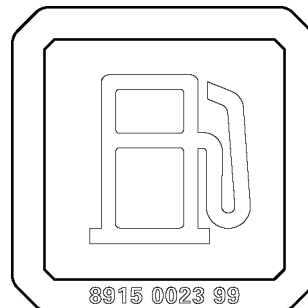

Merke for luftfilterindikator

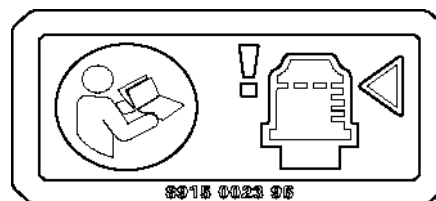

Les instruksjonshåndboken.

Startmerke på drivstofftank

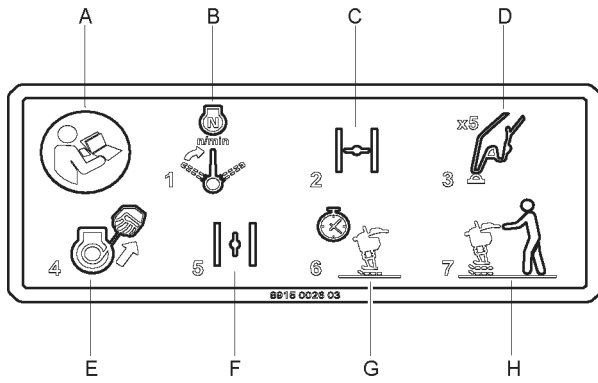

- A. Les instruksjonshåndboken.
- B. Sett regulatoren for gassen, motorbryteren og drivstoffkranen i startmodus.
- C. Steng strupeventilen.
- D. Pump på tennerpumpen.
- E. Start motoren.
- F. Åpne strupeventilen.
- G. Varm opp motoren.
- H. Arbeidsmodus.

Startmerke

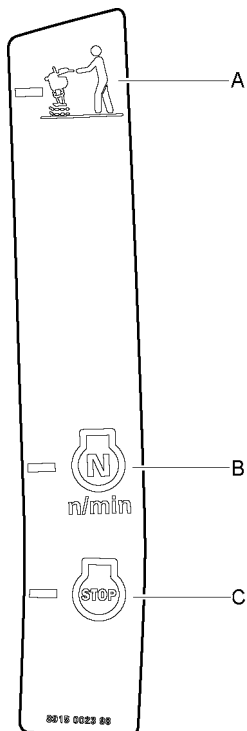

- A. Arbeidsmodus.
- B. Start og tomgang.
- C. Stans, transport og tanking.

Merke på strupeventilen og tennerpumpen

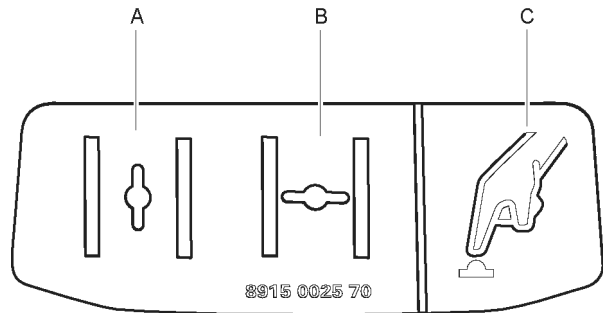

- A. Strupeventilen er åpen.
- B. Strupeventilen er lukket.
- C. Tennerpumpe.

Merke for motoroljeindikator

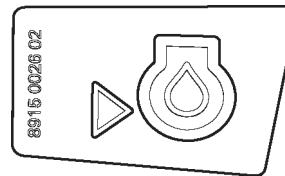

Transport

▲ ADVARSEL Transport

Under transport kan maskinen falle over og forårsake alvorlig personskade.

- ▶ Stropp alltid maskinen ned.
- ▶ Hold føttene på avstand fra maskinen.

1. Sett regulatoren for gassen, motorbryteren og drivstoffkranen i stoppmodus (A).

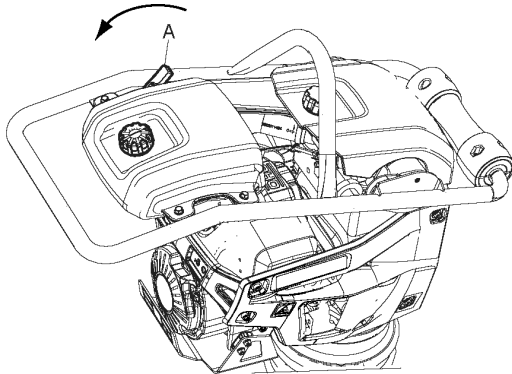

2. Legg maskinen ned når den er avslått og ikke er i bruk.
3. Sikre maskinen med løftekroken (B) og det nedre løftehåndtaket (C).

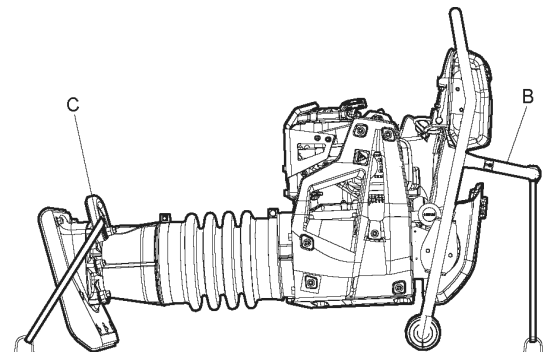

4. Når maskinen skal flyttes over korte avstander, kan den vippes fremover slik at den hviler på plasthjulene på håndtaket. Løft med det nedre løftehåndtaket (D), og trill maskinen frem og tilbake.

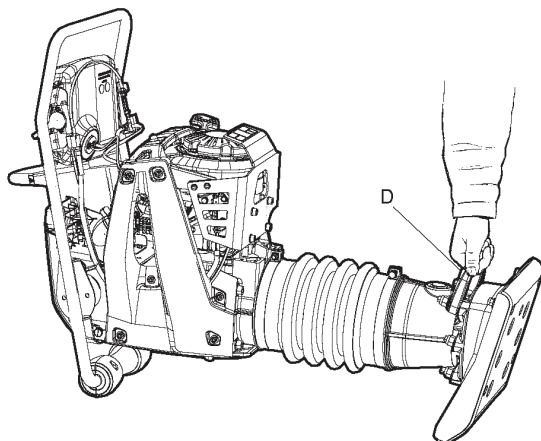

Løfting

▲ ADVARSEL Fare ved løfting

Under løfting kan maskinen falle ned og forårsake alvorlig skade.

- Gå eller stå aldri under en maskin som er løftet opp.
- Hold føttene på avstand fra maskinen.

1. Bruk alltid maskinens løfteøye (A) for å løfte maskinen.

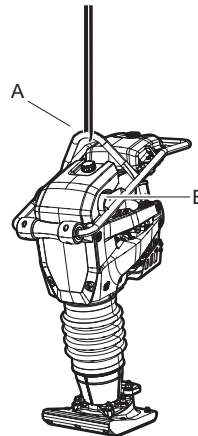

2. Løfteutstyret må være dimensjonert for å oppfylle alle forskrifter. Før du løfter må du kontrollere at støtdemperne (B) og løfteøyet (A) er festet riktig og ikke skadet.

Bruk

▲ ADVARSEL Utilsiktet start

Utilsiktet start av maskinen kan forårsake skade.

- Hold hendene unna start- og stoppknappene til du er klar til å begynne arbeidet.
- Lær om hvordan maskinen slås av i tilfelle det skulle oppstå en nødssituasjon.

Start og stopp

Før oppstart

Følg de generelle forholdsreglene i håndboken som ble levert med maskinen. Vi anbefaler at du studerer motorhåndboken som ble levert med maskinen.

Kontroller at vedlikeholdet har blitt utført.

Vi anbefaler at du også leser de detaljerte motorinstruksene som ble levert med maskinen.

1. Stamperen må stå rett opp når oljenivået i motoren kontrolleres.

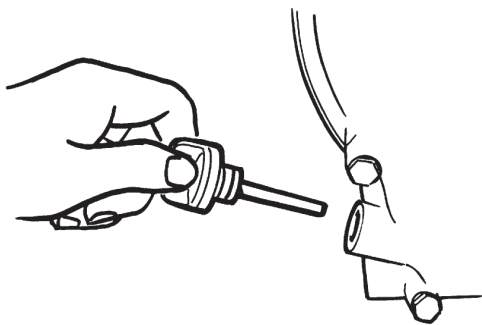

2. Fyll drivstofftanken med drivstoff.
3. Kontroller at alle betjeningselementene virker.
4. Kontroller at det ikke er noen oljelekkasje og at alle flensforbindelser er skikkelig festet.

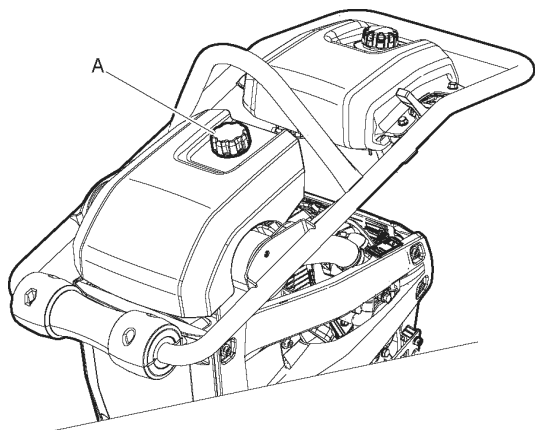

5. Kontroller at dekselknotten (A) er låst.

Regulator for gass, motorbryter og drivstoffkran

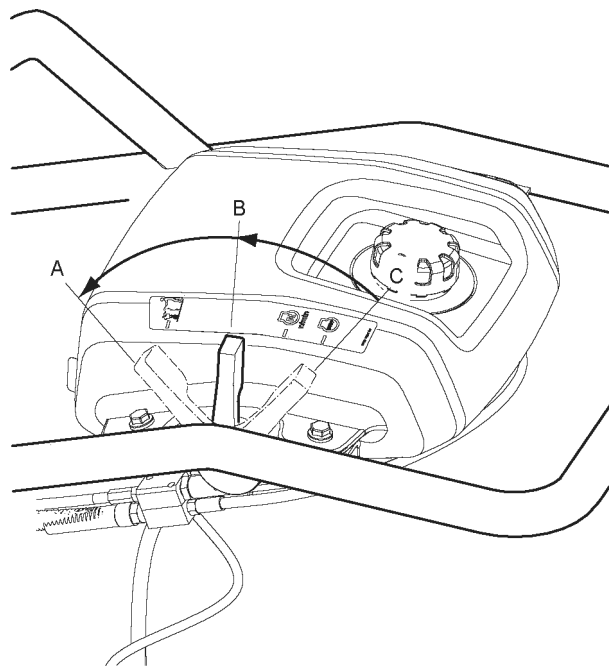

- A. Arbeidsmodusstilling**
Gassregulator helt åpen
Drivstoffkran helt åpen
Motorbryter står PÅ
- B. Stilling for start/tomgangsturtall**
Gassregulator halvveis åpen
Drivstoffkran helt åpen
Motorbryter står PÅ
- C. Stopstilling**
Gassregulator lukket
Drivstoffkran lukket
Motorbryter står AV

Starte motoren

1. Sett regulatoren for gassen, motorbryteren og drivstoffkranen (A) i startmodus.

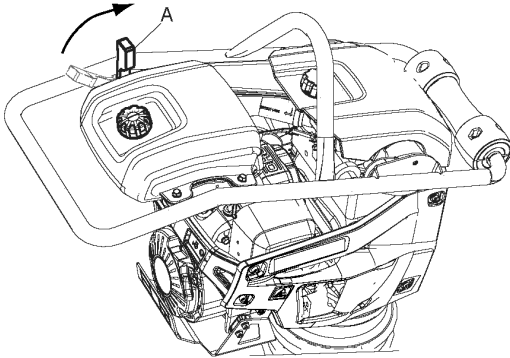

2. Pump minst fem ganger på tennerpumpen (B) hvis motoren er kald.

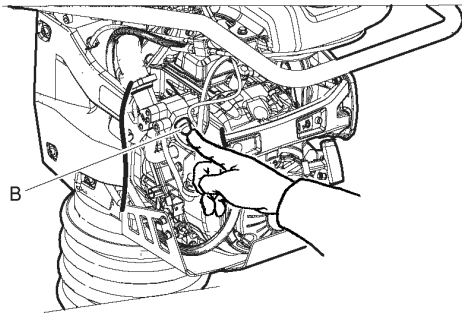

3. Steng av strupeventilen (C) hvis motoren er kald. Hvis motoren er varm eller omgivelsestemperaturen er høy, skal strupeventilen skyves halvveis inn eller stå åpen.

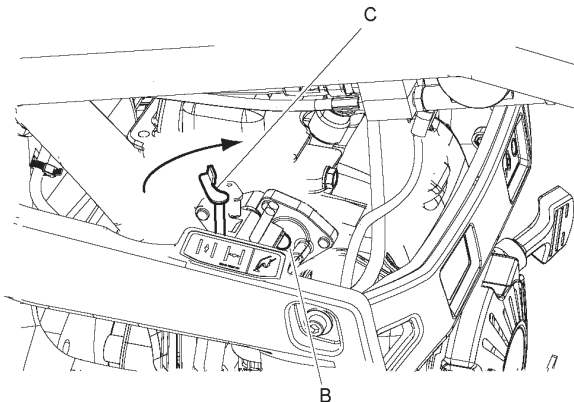

4. Dra ut startsnoren (D) til du kjenner motstand. Slipp håndtaket slik at startsnoren går tilbake igjen, og dra deretter i startsnoren til motoren starter.

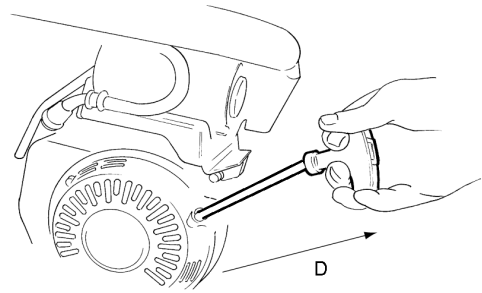

5. Åpne nå strupeventilen (E) gradvis til den er helt åpen.

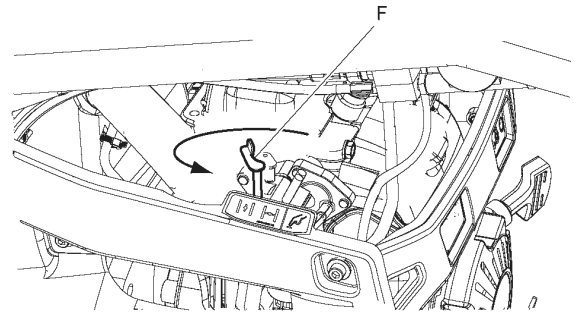

6. La motoren gå på tomgang i noen minutter før du øker til full effekt.

Stoppe motoren

1. Sett regulatoren for gassen, motorbryteren og drivstoffkranen (A) i stoppstillingen.

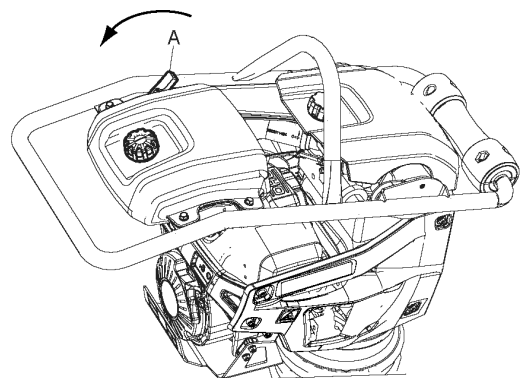

Bruk

LES DETTE Under bruk skal motoren alltid gå på full gass (arbeidsmodus).

LES DETTE Ved bruk i trange grøfter er det fare for at stamperbeinet setter seg fast mellom grøfteveggene. Stamperen kan da treffe feil og bli skadet. Det kan gå spesielt hardt ut over stamperfoten. Ved bruk i grøfter må du kontrollere at de er brede nok før oppstart.

- ◆ Bruk stamperen på flatt underlag.
- ◆ Den må aldri brukes på harde flater (fast fjell, herdet betong, osv.).
- ◆ Styr maskinen med håndtaket.
- ◆ For hardt trykk på håndtaket vil føre til dårlig kompaktering fordi vibrasjonsvirkningen blir forhindret.
- ◆ Stamperen må ikke trykkes ned i materialet som blir kompaktert.
- ◆ Hvis maskinen velter under bruk, må du slå av motoren før du løfter den opp.

Startmerke

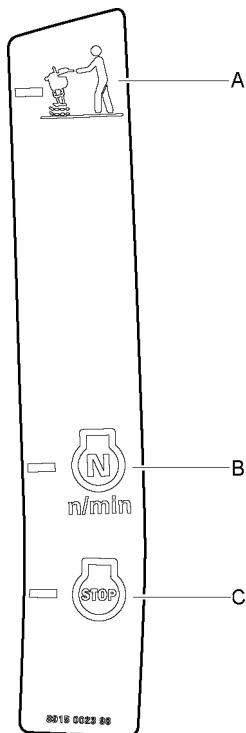

- A. Arbeidsmodus.
- B. Start og tomgang.
- C. Stans, transport og tanking.

Startmerke på drivstofftank

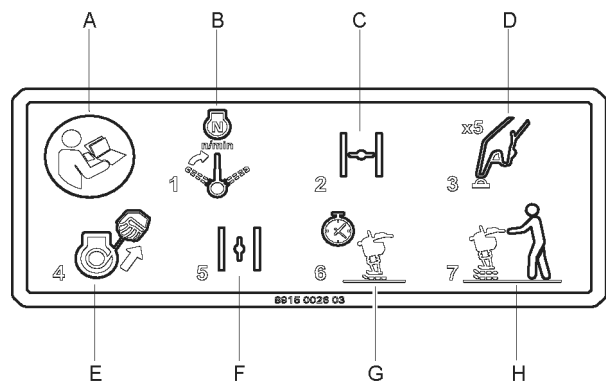

- A. Les instruksjonshåndboken.
- B. Sett regulatoren for gassen, motorbryteren og drivstoffkranen i startmodus.
- C. Steng strupeventilen.
- D. Pump på tennerpumpen.
- E. Start motoren.
- F. Åpne strupeventilen.
- G. Varm opp motoren.
- H. Arbeidsmodus.

Bruk

1. Sett regulatoren for gassen, motorbryteren og drivstoffkranen (A) i arbeidsmodus for å få stamperen til å bevege seg fremover.

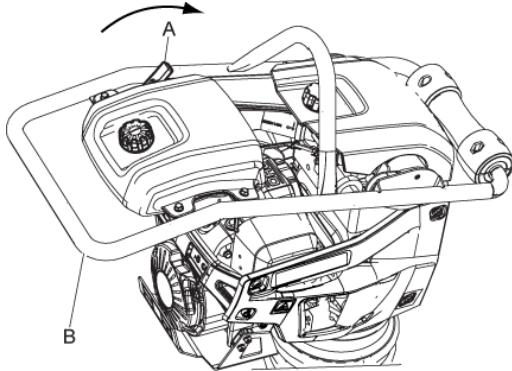

2. Styr stamperen med håndtaket (B).
3. Kontroller at stamperfoten (C) treffer parallelt med bakken.

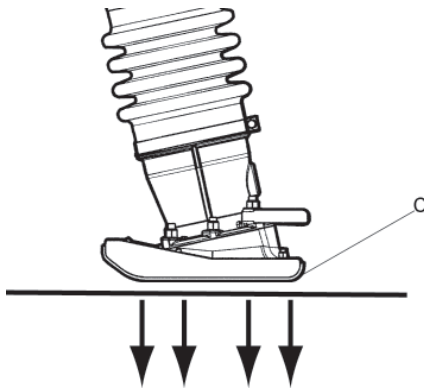

4. Maskinen må aldri overbelastes eller tvinges.

Når man tar en pause

- ◆ Stopp maskinen under pauser.
- ◆ Under alle pauser må maskinen settes unna slik at det ikke er noen fare for utilsiktet start.

Vedlikehold

Jevnlig vedlikehold er en grunnforutsetning for fortsatt sikker og effektiv bruk av maskinen. Følg vedlikeholdsinstruksene nøye.

- ◆ Før vedlikeholdsarbeid iverksettes på maskinen, må du rengjøre den for å unngå eksponering for farlige stoffer. Se "Støv- og røykfare".
- ◆ Bruk bare autoriserte deler. Skade eller feilfunksjon som skyldes bruk av uautoriserte deler blir ikke dekket av garantien eller produktansvaret.
- ◆ Når mekaniske deler rengjøres med løsemidler, må gjeldende helse- og sikkerhetsforskrifter følges, og man må sørge for tilstrekkelig ventilasjon.
- ◆ For større vedlikehold av maskinen, kontakt ditt nærmeste autoriserte verksted.
- ◆ Kontroller at maskinens vibrasjonsnivå er normalt etter hver service. Hvis ikke, må du kontakte nærmeste autoriserte verksted.

LES DETTE Rett aldri en vannstråle rett mot tankklokken. Dette er spesielt viktig når du bruker en høytrykkspyler.

Rengjøre maskinen

- ◆ Ikke sprøyt vann direkte på elektriske komponenter eller instrumentpanelet.
- ◆ Dekk til tankklokken med en plastpose og fest den med en gummistrikk. (Dette hindrer vann i å trenge inn i luftehullet i tankklokken. Hvis ikke, kan det oppstå funksjonsforstyrrelser, f.eks. tilstoppede filtre.)

Hver 10. times drift (daglig)

Daglige vedlikeholdsrutiner før oppstart:

- ◆ Kontroller om det finnes lekkasjer eller andre feil. Foreta utbedringer ved behov.
- ◆ Kontroller bakken under maskinen. Lekkasjer er enklere å oppdage på bakken enn på selve maskinen.
- ◆ Kontroller og etterfyll drivstoff og motorolje. Se motorhåndboken for mer informasjon.
- ◆ Kontroller og rengjør luftfilteret.
- ◆ Kontroller stramheten til alle muttere og bolter.
- ◆ Kontroller at maskinen er ren.
- ◆ Kontroller og rengjør motorens kjøleflenser. Se motorhåndboken for mer informasjon.
- ◆ Kontroller at betjeningselementene ikke er skadet eller blokkert.
- ◆ Kontroller oljenivået i det fjærbelastede beinet.

- ♦ Kontroller luftfilterindikatoren.

Kontrollere motoren

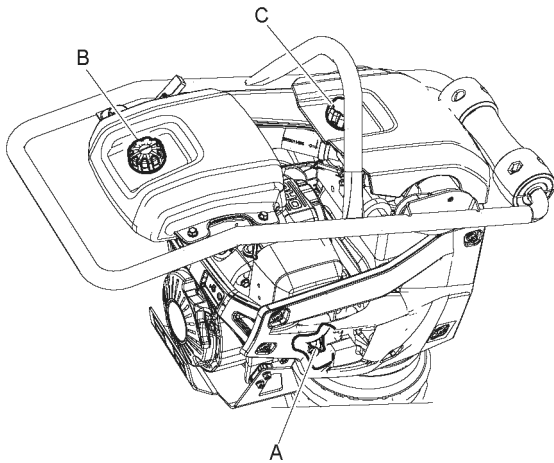

- A. Kontroller oljenivået med målepinnen.
- B. Kontroller drivstoffnivået.
- C. Kontroller luftfilteret.

Kontrollere luftfilterindikatoren

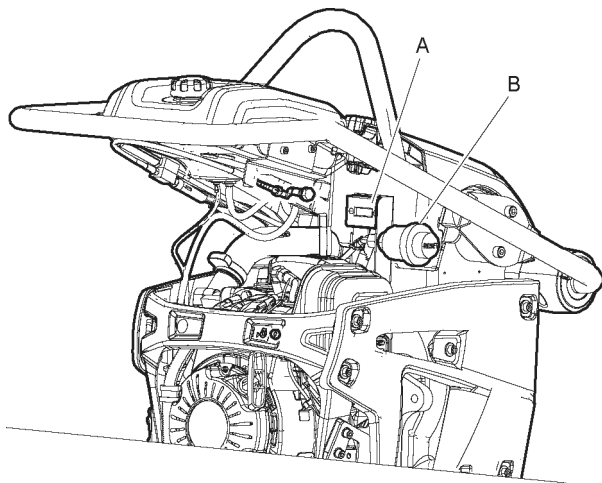

Kontroller luftfilterindikatoren (A). Skift ut luftfilteret hvis indikatoren når det røde nivået. Trykk på den gule knappen (B) for å tilbake stille indikatoren.

Kontrollere oljenivået i det fjærbelastede beinet

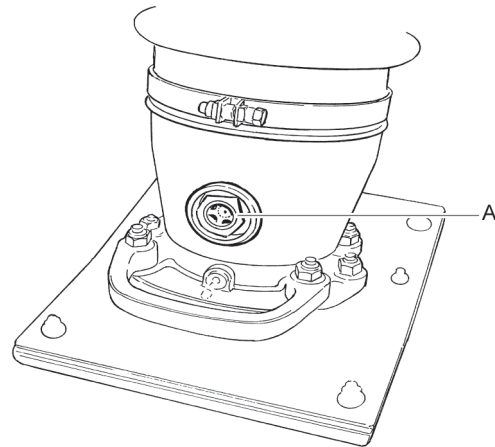

Kontroller oljenivået i det fjærbelastede beinet gjennom seglasset (A).

Nivået skal være midt i seglasset når maskinen står rett opp.

Kontrollere og rengjøre luftfilteret

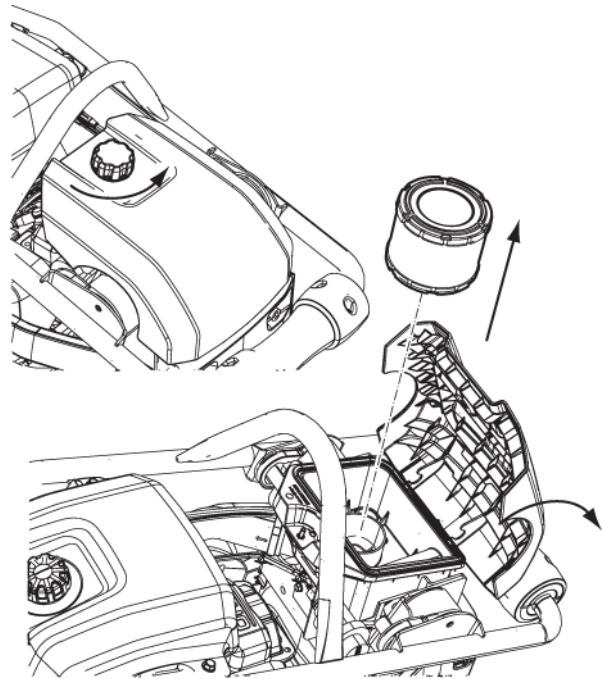

Kontroller og rengjør luftfilteret (A).

Kontrollere flensforbindelse

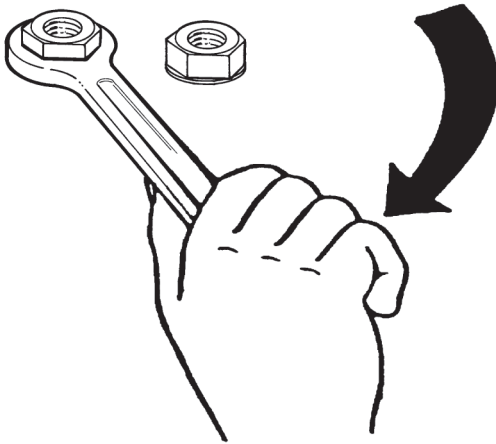

Kontroller og trekk til skruer og bolter ved behov.

Etter de første 20 timers drift

Følgende vedlikehold må utføres etter de første 20 timers drift:

- ◆ Skift motoroljen.
- ◆ Skift luftfilteret.
- ◆ Skift oljen i det fjærbelastede beinet.
- ◆ Kontroller motorturtallet.
- ◆ Trekk til flensforbindelsene på stamperfoten.

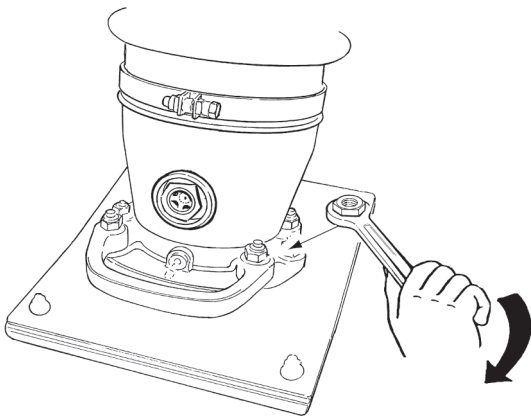

Skifte motoroljen

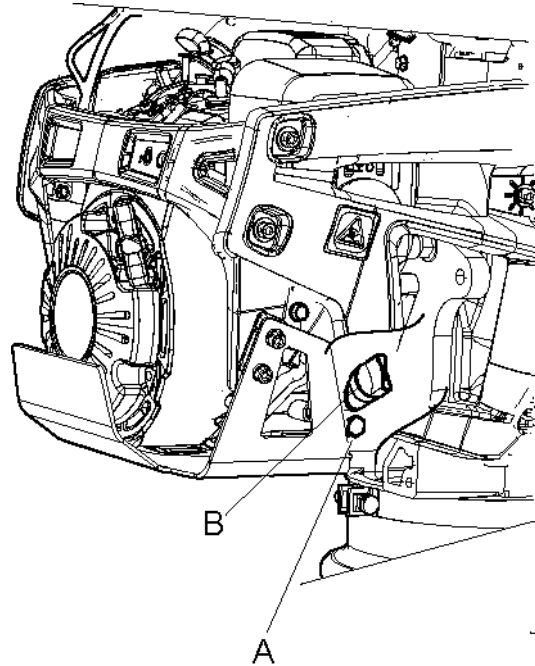

1. Skru løs oljepluggen (A).
2. Tøm oljen i en beholder.
3. Sett oljepluggen på igjen.
4. Fyll med ny olje (B).
5. Kontroller motorturtallet.

Skifte oljen i det fjærbelastede beinet

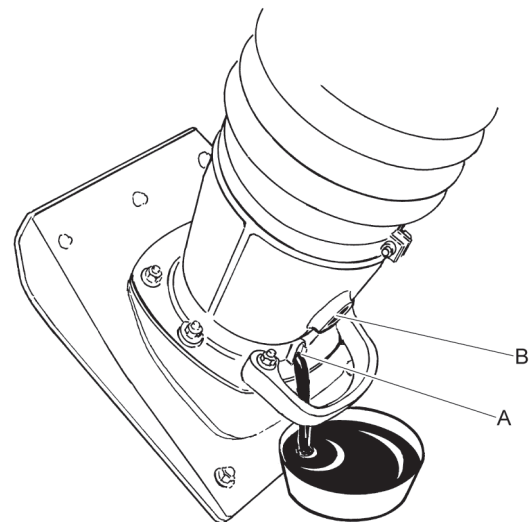

1. Skru løs oljetappepluggen (A).
2. Tøm oljen i en beholder.
3. Sett på pluggen igjen og trekk til. Kontroller at tetningsskiven ikke er skadet.
4. Ta bort seglasset (B) og fyll på ny olje.

5. Sett på seglasset igjen og trekk til. Oljenivået skal være midt i seglasset.

Hver 100. times drift (ukentlig)

Vedlikeholdsrutiner:

- ◆ Skift luftfilteret.
- ◆ Skift motoroljen. Se motorhåndboken for mer informasjon.
- ◆ Kontroller og rengjør tennpluggen.
- ◆ Kontroller vibrasjonsdemperne.
- ◆ Kontroller motorturtallet. Se motorhåndboken for mer informasjon.
- ◆ Rengjør lydemperens gnistfanger.

Kontrollere tennpluggen

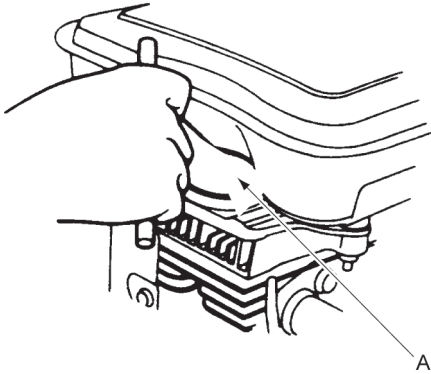

Kontroller og rengjør tennpluggen (A), eller skift ved behov.

Hver 500. times drift (årlig)

Vedlikeholdsrutiner:

- ◆ Juster ventilklingen til innsugs- og eksosventilene.
- ◆ Rengjør og kontroller drivstoffilteret og -tanken.
- ◆ Skift oljen i det fjærbelastede beinet.
- ◆ Rengjør motorens kjøleflenser. Se motorhåndboken for mer informasjon.
- ◆ Skift oljen i motoren. Se motorhåndboken for mer informasjon.
- ◆ Tøm drivstoffsystemet for vann.
- ◆ Skift drivstoffilteret.
- ◆ Skift ut luftfilteret, eller kontroller luftfilterindikatoren.

Kontrollere dekselknotten

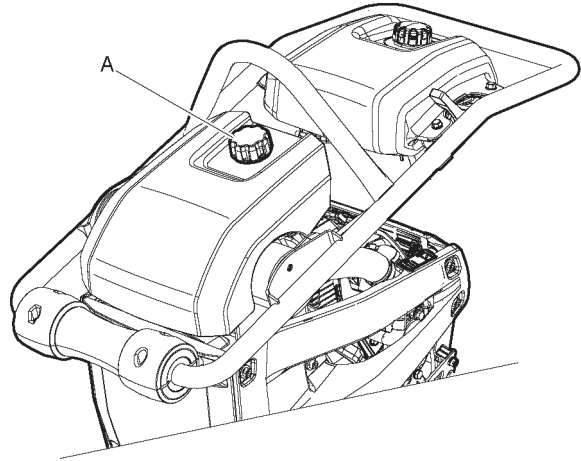

Kontroller at dekselknotten (A) er i god stand.

Avhending

En utslitt maskin må behandles og avhendes på en slik måte at flest mulig deler av materialet kan resirkuleres og at negativ innvirkning på miljøet blir holdt så lavt som mulig og i henhold til lokale forskrifter.

Før en drivstoffdrevet maskin avhendes, må den tømmes og rengjøres for all olje og drivstoff. Resterende olje og drivstoff må tas hånd om på en måte som ikke påvirker miljøet på en negativ måte. Avhend alltid brukte filtre, tappet olje og drivstoffrester på en miljømessig riktig måte.

Lagring

- ◆ Tøm tanken før lagring av maskinen.
- ◆ Rengjør maskinen. Fjern leire og sand fra foten.
- ◆ Rengjør luftfilteret.
- ◆ Dra forsiktig i starthåndtaket til du merker en lett motstand.
- ◆ Tørk av olje og støv som eventuelt har samlet seg på gummidelene.
- ◆ Påfør et tynt lag med olje på foten for å forhindre at den ruster.
- ◆ Dekk til maskinen og lagre den på et tørt, støvfritt sted.

Tekniske data

Tekniske data

LT 6005	Stamperbeinbredde 230 mm (9 in.)	Stamperbeinbredde 280 mm (11 in.)
Motor		
Fabrikat/modell	Honda GXR 120, 4-takt, manuell start	Honda GXR 120, 4-takt, manuell start
Effekt kW (hk)	2,6 (3,48)	2,6 (3,48)
Turtall (o/min)	3750	3750
Tomgang (o/min)	1600–1900	1600-1900
Kompakteringsdata		
Vibrasjonsfrekvens, Hz (o/min)	11,9 (714)	11,9 (714)
Utslagsvidde, mm (in.)	65-75 (2,5-2,9)	65-75 (2,5-2,9)
Ytelse		
Arbeidshastighet, m/min (feet/min)	15–18 (49–59)	15–18 (49–59)
Væskevolumer		
Kapasitet til drivstofftanken, liter (qts)	3,0 (3,2)	3,0 (3,2)
Oljekapasitet i motorhuset, liter (qts)	0,3 (0,31)	0,3 (0,31)
Drivstofforbruk, liter/timer (qts)	0,8 (0,84)	0,8 (0,84)
Stamperbein, liter (qts)	0,9 (0,95)	0,9 (0,95)
Smøremidler		
Drivstofftype	Bensin	Bensin
Motorolje	Shell Rimula R4 L 15W-40	Shell Rimula R4 L 15W-40
Stamperbeinolje	Shell Rimula R4 L 15W-40	Shell Rimula R4 L 15W-40
Vekt og volumer		
Vekt, kg (lb)	68 (149)	69 (151)
Driftsvekt, EN500, kg (lbs)	69 (151)	70 (154)

Støy- og vibrasjonsdeklarasjoner

Garantert lydeffektnivå **L_w** iht. EN ISO 3744 iht. direktiv 2000/14/EC.

Lydtrykknivå **L_p** i henhold til EN ISO 11201, EN 500-4.

Vibrasjonsverdi avgjort i henhold til EN 500-4. Du finner verdiene i tabellen „Støy- og vibrasjonsdata”.

Disse verdiene er oppnådd ved laboratorietesting i henhold til de meddelte direktiver eller standarder og er hensiktsmessig for sammenligning med de erklærte verdiene av andre maskiner testet i samsvar med de samme direktivene eller standarder. Disse meddelte verdiene er ikke tilstrekkelige for bruk i risikotaksering og verdier målt på individuelle arbeidsplasser kan være høyere. De faktiske eksponeringsverdiene og risikoen for skade opplevd av en individuell bruker er unike og avhenger av arbeidsmåten, hvilket materiale maskinen brukes på, i tillegg til eksponeringstid og brukerens fysiske tilstand, og maskinens tilstand.

Vi, Construction Tools EOOD, kan ikke holdes ansvarlig for konsekvensene av å benytte de erklærte verdiene i stedet for verdier som gjenspeiler den faktiske eksponeringen, i en individuell risikovurdering på en arbeidsplass hvor vi ikke har kontroll over situasjonen.

Denne maskinen kan forårsake hånd-arm vibrasjonssyndrom hvis bruken ikke er tilstrekkelig godt utført. En EU-guide om hvordan man kan håndtere vibrasjoner i hånd og arm finner du her:

<http://www.humanvibration.com/EU/VIBGUIDE.htm>

Vi anbefaler et program på helsekontroll for å oppdage tidlige symptomer som kan relateres til vibrasjonseksponering, slik at ledelsesprosedyrene kan modifiseres for å hjelpe til med å forhindre svekkelser i framtiden.

Støy- og vibrasjonsdata

Type	Støy			Vibrasjon	
	Oppgitte verdier			Oppgitte verdier	
	Lydtrykk	Lydeffekt		Tre akseverdier	
	EN ISO 11201	2000/14/EC		EN 500-4	
	Lp ved operatørens øre	Lw garantert dB(A) rel 1pW	Lw målt dB(A) rel 1pW	m/s ² verdi	tillatt arbeidstimer timer/dag
LT 6005	92	106	103	6,5	5

Tillatt arbeidstimer per dag beregnes med handlingsverdi 2,5 m/s² i henhold til 2002/44/EF.

Usikkerheter, lydverdi

Usikkerheter, lydverdi		
Type	Kwa dB(A)	Kpa dB(A)
LT 6005	1,5-2,5	2,5-3,5

Usikkerhetsfaktor for gruslag.

Mål

mm (in.)

*Kontaktflate, m² (sq feet).

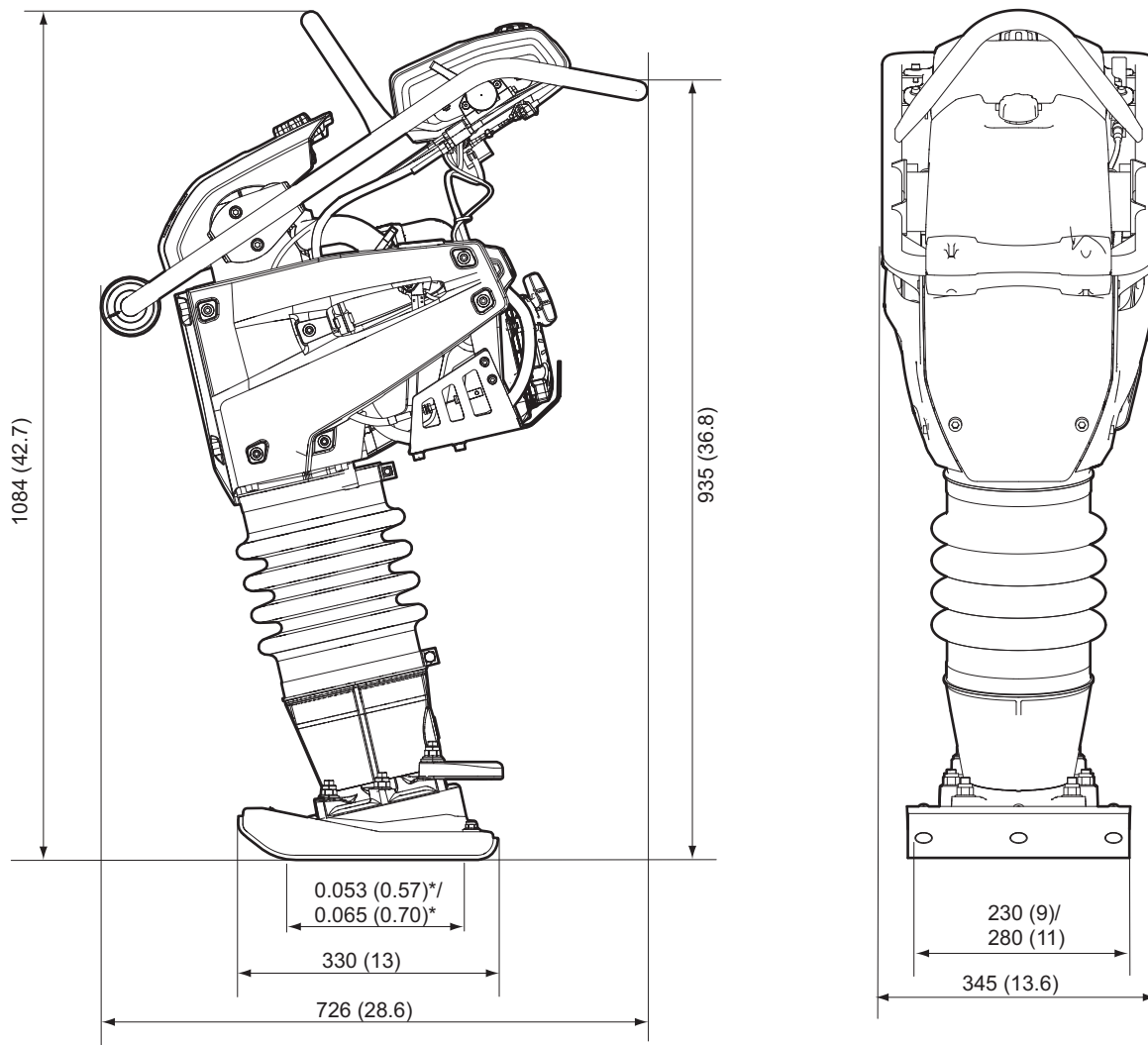

EC-konformitetserklæring

EU Samsvarserklæring (EU-direktiv 2006/42/EF)

Vi, Construction Tools EOOD, erklærer med dette at maskinene som er listet opp nedenfor er i samsvar med bestemmelsene i EU-direktiv 2006/42/EF (Maskindirektivet) og 2000/14/EF (Direktiv om støy fra utstyr til utendørs bruk), samt de harmoniserte standardene som nevnes nedenfor.

Stamper	Garantert lydeffektnivå [dB(A)]	Målt lydeffektnivå [dB(A)]
LT 6005	106	103

Følgende harmoniserte standarder er benyttet:

- ◆ EN500-1+A1
- ◆ EN500-4

Følgende andre standarder er benyttet:

- ◆ 2000/14/EF, tillegg VIII
- ◆ 2004/108/EF

Kontrollorgan for direktivet:

Mira, NoBo no.0888
Watling Street
Nuneaton
Warwickshire
CV10 0TU
UK

Autorisert representant til teknisk dokumentasjon:

Emil Alexandrov
Construction Tools EOOD
7000 Rousse
Bulgaria

General Manager:

Nick Evans

Fabrikant:

Construction Tools EOOD
7000 Rousse
Bulgaria

Sted og dato:

Rousse, 26.05.2015

Uvedkommende bruk eller kopiering av innholdet, også utdrag, er forbudt. Dette gjelder spesielt for varemerker, modellbetegnelser, delenumre og tegninger.

© 2015 Construction Tools EOOD | No. 9800 1415 10b | 2015-05-26