

Huskvarna, 2018-03-12

Safety and Operating Instructions

Dear customer,

thank you for choosing a Husqvarna quality product. We hope that you will genuinely enjoy it. Please note that the enclosed manual contains Atlas Copco references.

The Husqvarna Group is vouching for the quality of this product.

If you have any questions, please do not hesitate to contact our local sales or service point.

Husqvarna AB
561 82 Huskvarna, Sweden

Polski

Instrukcje Obsługi i Bezpieczeństwa

Szanowny Kliencie,

dziękujemy za wybranie najwyższej jakości produktu Husqvarna. Mamy nadzieję, że będziesz czerpał prawdziwą satysfakcję z jego użytkowania. Zauważ proszę, iż załączone dokumenty zawierają odniesienia do nazwy Atlas Copco.

Grupa Husqvarna gwarantuje jakość tego produktu.

Jeżeli tylko masz jakiegokolwiek pytania skontaktuj się proszę z naszym przedstawicielem lub punktem dilerskim.

Husqvarna AB
561 82 Huskvarna, Sweden

Instrukcje bezpieczeństwa i obsługi Ubijak

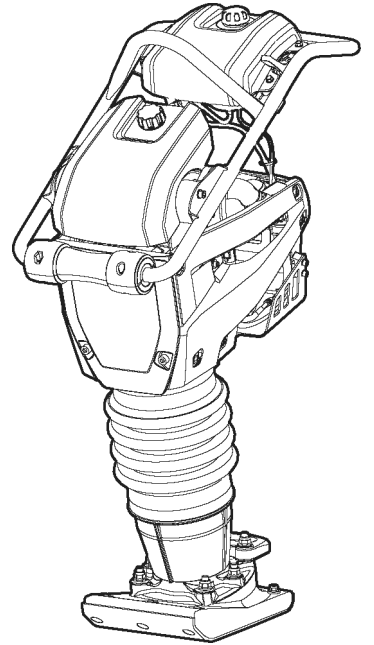

SPIS TREŚCI

Wstęp.....	5
Uwaga na temat instrukcji bezpieczeństwa i obsługi.....	5
Instrukcja dotyczące bezpieczeństwa.....	6
Ostrzeżenia użyte w tekście.....	6
Środki ochrony osobistej i wymagane kwalifikacje.....	6
Środki ochrony osobistej.....	6
Środki odurzające, alkohol, leki.....	6
Eksploatacja, środki ostrożności.....	6
Uwagi dotyczące doboru masy maszyny roboczej.....	11
Konserwacja, środki ostrożności.....	11
Przechowywanie, środki ostrożności.....	11
Informacje ogólne.....	12
Konstrukcja i przeznaczenie.....	12
Budowa.....	12
Etykiety.....	13
Tabliczka znamionowa.....	14
Naklejka poziomu hałasu.....	14
Nalepka ostrzegawcza - Zespół ściśniętej sprężyny.....	14
Naklejka poziomu hałasu.....	14
Nalepka punktu podnoszenia.....	14
Etykieta bezpieczeństwa, przeczytaj instrukcję obsługi.....	14
Nalepka informacji o paliwie.....	15
Etykieta wskaźnika filtra paliwa.....	15
Etykieta na zbiorniku paliwa.....	19
Nalepka uruchamiania.....	19
Etykieta ssania i pompy odpowietrzania.....	15
Etykieta oleju silnika.....	15
Transport.....	16
Podnoszenie.....	16
Obsługa.....	17
Uruchamianie i zatrzymywanie.....	17
Przed uruchomieniem.....	17
Przed uruchomieniem.....	18
Uruchamianie silnika.....	18
Eksploatacja.....	18
Nalepka uruchamiania.....	19
Etykieta na zbiorniku paliwa.....	19
Podczas przerwy.....	20
Granice zużycia.....	20
Czyszczenie maszyny.....	20
Po każdym 10 godzinach eksploatacji (codziennie).....	20
Kontrola silnika.....	21
Sprawdź wskaźnik filtra powietrza.....	21
Kontrola poziomu oleju w sprężynowej nodze.....	21
Kontrola i czyszczenie filtra powietrza.....	21
Kontrola połączeń śrubowych.....	22
Po pierwszych 20 godzinach eksploatacji.....	22
Kontrola i czyszczenie filtra powietrza.....	22
Wymiana oleju w sprężynowej nodze.....	22
Po każdym 100 godzinach eksploatacji (co tydzień).....	23

Kontrola świecy zapłonowej.....	23
Po każdym 500 godzinach eksploatacji (raz na rok).....	23
Kontrola pokrętła pokrywy.....	23
Utylizacja.....	23
Składowanie.....	23
Dane techniczne.....	25
Dane techniczne maszyny.....	25
Deklaracja dotycząca hałasu i wibracji.....	25
Dane dotyczące hałasu i wibracji.....	26
Margines błędów dla deklarowanych wartości hałasu.....	26
Wymiary.....	27
Deklaracja Zgodności UE.....	28
Deklaracja zgodności UE (Dyrektywa UE 2006/42/EC).....	28

Wstęp

Dziękujemy za wybór produktu firmy Atlas Copco. Od 1873 r. staramy się znajdować nowe i coraz lepsze sposoby zaspokajania potrzeb naszych klientów. Zaprojektowaliśmy wiele nowatorskich i ergonomicznych konstrukcji, które pomagają klientom usprawniać i racjonalizować ich codzienną pracę.

Firma Atlas Copco dysponuje globalną siecią sprzedaży i serwisu, obejmującą centra obsługi klienta i dystrybutorów na całym świecie. Nasi eksperci to najwyższej klasy profesjonaliści z bogatą wiedzą o produktach i praktyczną znajomością zastosowań. Dzięki naszemu wsparciu technicznemu klienci we wszystkich zakątkach świata mogą zawsze pracować z maksymalną wydajnością.

Więcej informacji na stronie: www.atlascopco.com

Construction Tools EOOD

7000 Rousse

Bulgaria

Uwaga na temat instrukcji bezpieczeństwa i obsługi

Celem niniejszych instrukcji jest przekazanie Państwu wiedzy o sposobach efektywnego i bezpiecznego korzystania z tej maszyny. Zawarliśmy w nich także porady i wskazówki odnośnie przeprowadzania regularnej konserwacji tej maszyny.

Przed pierwszym użyciem maszyny należy te instrukcje uważnie przeczytać i zrozumieć.

Instrukcja dotyczące bezpieczeństwa

Aby zredukować ryzyko odniesienia poważnych obrażeń lub poniesienia śmierci przez Ciebie lub inne osoby, przed przystąpieniem do instalacji, obsługi, naprawy, konserwacji lub wymiany akcesoriów w maszynie, przeczytaj dokładnie i z pełnym zrozumieniem Instrukcje bezpieczeństwa i obsługi.

Instrukcje dotyczące bezpieczeństwa i obsługi umieść w miejscu roboczym i przekaż ich kopie pracownikom. Każdy pracownik powinien zapoznać się z ich treścią przed rozpoczęciem pracy lub naprawy. Tylko do zastosowań profesjonalnych.

Dodatkowo, operator lub pracodawca operatora powinien dokonać oceny specyficznych zagrożeń mogących występować przy poszczególnych zastosowaniach maszyny.

Dodatkowe instrukcje dotyczące silnika znaleźć można w podręczniku producenta silnika.

Ostrzeżenia użyte w tekście

Ostrzeżenia użyte w tekście: Niebezpieczeństwo, Ostrzeżenie i Uwaga mają następujące znaczenia:

NIEBEZPIECZEŃSTWO	Wskazuje na niebezpieczną sytuację, której należy unikać, gdyż w przeciwnym razie stanie się ona przyczyną śmierci lub poważnych obrażeń.
OSTRZEŻENIE	Wskazuje na niebezpieczną sytuację, której należy unikać, gdyż w przeciwnym razie może stać się przyczyną śmierci lub poważnych obrażeń.
PRZESTROGA	Wskazuje na niebezpieczną sytuację, której należy unikać, gdyż w przeciwnym razie może stać się przyczyną lżejszych lub średnich obrażeń.

Środki ochrony osobistej i wymagane kwalifikacje

Obsługę i konserwację maszyny wolno powierzać tylko osobom posiadającym odpowiednie kwalifikacje i przeszkolenie. Muszą one być fizycznie w stanie dać sobie radę z wielkością, masą i mocą maszyny. Kieruj się zawsze zdrowym rozsądkiem popartym prawidłową oceną sytuacji.

Środki ochrony osobistej

Zawsze używaj odpowiednich środków ochrony osobistej. Operatorzy oraz inne osoby przebywające w obszarze roboczym muszą nosić środki ochrony osobistej, które obejmują co najmniej:

- Hełm ochronny
- Ochronniki słuchu
- Przeciwodpryskowe okulary ochronne z zabezpieczeniem bocznym
- Środki ochrony dróg oddechowych w stosownych przypadkach
- Rękawice ochronne
- Odpowiednie obuwie ochronne
- Odpowiedni kombinezon roboczy lub podobną odzież (nie może być luźna) okrywającą ramiona i nogi.

Środki odurzające, alkohol, leki

▲ OSTRZEŻENIE Środki odurzające, alkohol, leki

Środki odurzające, alkohol i leki mogą mieć wpływ na zdolność oceny sytuacji i koncentrację. Spowolniona reakcja i niewłaściwa ocena sytuacji mogą prowadzić do poważnych obrażeń, a nawet śmierci.

- ▶ Nie używaj nigdy urządzenia będąc w stanie zmęczenia lub pod wpływem środków odurzających, alkoholu lub leków.
- ▶ Nikt będący pod wpływem środków odurzających, alkoholu lub leków nie ma prawa obsługiwać urządzenia.

Eksplatacja, środki ostrożności

▲ NIEBEZPIECZEŃSTWO Niebezpieczeństwo eksplozji

W przypadku kontaktu rozgrzanej maszyny lub rury wydechowej z materiałem on właściwościach wybuchowych może dojść do eksplozji. W trakcie pracy z niektórymi materiałami mogą się pojawić iskry mogące spowodować zapalenie. Eksplozja prowadzi do ciężkich obrażeń, a nawet śmierci.

- ▶ Nigdy nie używaj maszyny w miejscach zagrożonych wybuchem.
- ▶ Nigdy nie używaj maszyny w pobliżu łatwopalnych materiałów, oparów ani pyłów.
- ▶ Sprawdzaj, czy w miejscu pracy nie ma nie wykrytych źródeł gazu lub materiałów wybuchowych.

- ▶ Unikaj styczności z rozgrzaną rurą wydechową i dolnymi partiami maszyny.

▲ NIEBEZPIECZEŃSTWO Niebezpieczeństwa związane z ogniem

Powstanie pożaru w maszynie może spowodować obrażenia.

- ▶ W miarę możliwości należy używać gaśnicy proszkowej klasy ABE, a jeśli takiej nie ma, gaśnicy śniegowej klasy BE.

▲ NIEBEZPIECZEŃSTWO Niebezpieczeństwo związane z paliwem

Paliwo jest bardzo łatwopalne. Opary benzyny mogą w przypadku zapłonu wybuchnąć, powodując poważne obrażenia a nawet śmierć.

- ▶ Chroń skórę przed kontaktem z paliwem. W przypadku dostania się paliwa na skórę skonsultuj się z posiadającym odpowiednie kwalifikacje personelem medycznym.
- ▶ Nigdy nie odkręcaj korka wlewu ani nie napełniaj zbiornika paliwa kiedy maszyna jest rozgrzana.
- ▶ Mieszaj paliwo i nalewaj je do zbiornika na wolnym powietrzu lub w dobrze wentylowanym i czystym miejscu, z dala od iskier i otwartego ognia. Nalewaj paliwo w odległości przynajmniej dziesięciu metrów (30 feet) od miejsca, w którym maszyna ma zostać użyta.
- ▶ Odkręcaj korek wlewu powoli, aby stopniowo zredukować nadciśnienie.
- ▶ Nigdy nie przepelniaj zbiornika paliwa.
- ▶ Dopilnuj aby korek wlewu paliwa maszyny był zakręcony w czasie pracy.
- ▶ Unikaj rozlewania paliwa na maszynę, a ewentualne wylane na nią paliwo dokładnie wytrzyj.
- ▶ Sprawdzaj regularnie szczelność zbiornika i przewodów paliwa. Nigdy nie używaj maszyny z której wycieka paliwo.
- ▶ Nigdy nie używaj maszyny w pobliżu materiału mogącego iskrzyć. Przed uruchomieniem maszyny usuń wszystkie rozgrzane lub mogące wytwarzać iskry urządzenia.
- ▶ Nigdy nie pal tytoniu podczas nalewania paliwa, pracy z maszyną lub jej serwisowania.
- ▶ Przechowuj paliwo zawsze w kanistrze specjalnie zbudowanym i zatwierdzonym do tego celu.
- ▶ Puste pojemniki po zużytych paliwie i oleju muszą być odpowiednio zabezpieczone i zwracane do punktu zakupu.
- ▶ Nigdy nie używaj swoich palców do kontroli obecności wycieków płynów.

▲ OSTRZEŻENIE Niespodziewane ruchy

Maszyna jest podczas pracy narażona na wysokie naprężenia i może po pewnym czasie używania ulec pęknięciu na skutek zmęczenia materiału. W momencie pęknięcia lub zakleszczenia maszyny może dojść do nagłego i niespodziewanego szarpnięcia, które może spowodować obrażenia. Przyczyną obrażeń może być również utrata równowagi lub poślizgnięcie się.

- ▶ Utrzymuj zawsze stabilną pozycję, rozstawiając stopy na szerokość ramion i zachowując równowagę ciała.
- ▶ Przed każdym użyciem sprzętu sprawdź jego stan techniczny. Nigdy nie używaj sprzętu wobec którego istnieje podejrzenie, że może być uszkodzony.
- ▶ Uchwyty muszą być zawsze czyste oraz wolne od smaru i oleju.
- ▶ Trzymaj stopy z daleka od stopy ubijaka.
- ▶ Stój zawsze pewnie na podłożu trzymaj maszynę obiema rękami.
- ▶ Nigdy nie uruchamiaj maszyny leżącej na ziemi.
- ▶ Nie „dosiadaj” maszyny z jedną nogą przerzuconą nad uchwytem.
- ▶ Nigdy nie uderzaj w urządzenie ani nie używaj go niewłaściwie.
- ▶ Regularnie kontroluj stopień zużycia maszyny i sprawdzaj, czy nie ma jakichś oznak uszkodzenia lub widocznych pęknięć.
- ▶ Uważaj i patrz na to co robisz.

▲ OSTRZEŻENIE Zagrożenie spowodowane kurzem oraz dymem

Kurz oraz/lub dym powstający lub rozprowadzany w trakcie pracy urządzenia może spowodować poważne i ciągłe choroby układu oddechowego (np. krzemicę lub inne nieodwracalne, śmiertelne choroby płuc, oraz nowotwory, wady wrodzone płodu oraz/lub podrażnienia skóry).

Niektóre pyły i opary powstające przy zagęszczaniu zawierają substancje, które według wiedzy władz stanu California i władz innych powodują choroby układu oddechowego, raka, wady wrodzone u dzieci, oraz inne zaburzenia związane z rozrodnością. Przykładami takich substancji są:

- Krzem krystaliczny, cement i inne składniki betonu.
- Arsen i chrom wchodzący w skład chemicznie obrabianej gumy.
- Ołów wchodzący w skład farb zawierających ten pierwiastek.

Pył i opary w powietrzu mogą być niewidzialne gołym okiem, a co za tym idzie nie należy polegać na wzroku do stwierdzenia obecności pyłu i oparów w powietrzu.

W celu zmniejszenia zagrożenia powodowanego przez kurz i dym, zastosuj się do następujących zaleceń:

- ▶ Przeprowadź analizę ryzyka specyficzną dla aktualnego miejsca. Analiza ryzyka powinna obejmować zarówno pył i opary powstające przy używaniu maszyny, jak i możliwość rozproszenia pyłu już istniejącego.
- ▶ Stosuj odpowiednie środki techniczne w celu zmniejszenia ilości kurzu i dymu w powietrzu oraz w celu zmniejszenia jego nagromadzenia się na wyposażeniu roboczym, powierzchniach, ubraniu oraz częściach ciała. Tego rodzaju środkami technicznymi są: systemy kontroli powietrza wylotowego oraz systemy gromadzenia pyłu, zraszacze wodne oraz wiercenie na mokro. W miarę możliwości kontroluj emisję kurzu i dymu w miejscu jego powstawania. Upewnij się, że zastosowane środki techniczne są odpowiednio zainstalowane, konserwowane i prawidłowo wykorzystane.
- ▶ Stosuj odpowiednio utrzymane maski przeciwpyłowe zgodnie z instrukcjami dostarczonymi przez pracodawcę oraz zgodnie z przepisami dotyczącymi bezpieczeństwa i higieny pracy. Maski przeciwpyłowe muszą być odpowiednio dobrane do specyfiki danego zadania roboczego oraz obrabianego materiału (w odpowiednich przypadkach wyposażenie takie musi posiadać odpowiednie atesty wydawane przez organizacje rządowe).
- ▶ Zapewnij odpowiednią wentylację miejsca roboczego.
- ▶ W przypadku wyposażenia maszyny w system wylotowy, skieruj strumień powietrza wylotowego tak, aby zminimalizować efekty wzbijania kurzu w środowisku o znacznym zapyleniu.
- ▶ Obsługę i konserwację maszyny przeprowadzaj zgodnie z zaleceniami zamieszczonymi w instrukcji obsługi i bezpieczeństwa.
- ▶ W miejscu przeprowadzania prac stosuj ubranie zabezpieczające umożliwiające zmycie lub utylizację, przed opuszczeniem miejsca pracy weź prysznic i zmień ubranie na czyste w celu zmniejszenia narażenia siebie oraz innych osób na działanie kurzu i dymu.
- ▶ Unikaj jedzenia, picia oraz palenia wyrobów tytoniowych w miejscach o znacznym zadymieniu lub zapyleniu.
- ▶ Po opuszczeniu miejsca przeprowadzania prac dokładnie umyj ręce i twarz, szczególnie przed posiłkiem, piciem napojów, paleniem wyrobów tytoniowych oraz kontaktem z innymi osobami.
- ▶ Przestrzegaj wszystkich odpowiednich przepisów, także przepisów dotyczących bezpieczeństwa i higieny pracy.
- ▶ Bierz udział w monitorowaniu powietrza, programach badań lekarskich oraz programach ćwiczeń poświęconych zdrowiu i bezpieczeństwu prowadzonych przez twojego pracodawcę lub związki zawodowe, zgodnych z przepisami i zaleceniami BHP. Konsultuj się z lekarzem posiadającym doświadczenie w odpowiednim zakresie medycyny pracy.
- ▶ Współpracuj ze swoim pracodawcą i działem BHP aby zredukować ekspozycję na pył i opary w miejscu pracy i zmniejszyć ryzyko. W oparciu o zalecenia ekspertów d/s zdrowia i bezpieczeństwa należy opracować i wdrożyć efektywne programy poświęcone zdrowiu i bezpieczeństwu, zasady pracy, oraz procedury mające na celu ochronę pracowników i innych osób przed szkodliwą ekspozycją na pył i opary. Konsultuj się z ekspertami.

▲ NIEBEZPIECZEŃSTWO Niebezpieczeństwa związane ze spalinami

Spaliny z silnika maszyny zawierają tlenek węgla, który jest trujący i według wiedzy władz stanu California oraz innych władz powoduje raka, wady wrodzone u dzieci, oraz inne zaburzenia związane z rozrodczością. Wdychanie spalin może doprowadzić do poważnych obrażeń, choroby a nawet śmierci.

- ▶ Nigdy nie wdychaj spalin.
- ▶ Zapewnij dobrą wentylację (w razie potrzeby odprowadzanie powietrza przez wyciąg).

▲ OSTRZEŻENIE Odpryski

Pęknięcie obrabianego materiału, osprzętu, a nawet samej maszyny, może spowodować wyrzucenie poruszających się z dużą prędkością odłamków. Podczas pracy urządzenia może nastąpić odprysnięcie odłamków zagęszczanego materiału. Odpryski takie mogą uderzyć operatora lub inne osoby, powodując poważne obrażenia ciała. Aby zmniejszyć ryzyko przestrzegaj następujących zasad:

- ▶ Używaj posiadających odpowiednie atesty środków ochrony osobistej, między innymi hełmu ochronnego i przeciwdopryskowych okularów ochronnych z osłoną boczną.
- ▶ Dopilnuj, aby w strefie roboczej nie znajdowały się żadne osoby nieupoważnione.
- ▶ Utrzymuj miejsce pracy wolne od wszelkich obcych przedmiotów.

▲ OSTRZEŻENIE Niebezpieczeństwa związane z poruszaniem się

Przy używaniu maszyny do zadań związanych z pracą można odczuwać niewygodę w dłoniach, ramionach, barkach, karku i innych częściach ciała.

- ▶ Unikaj nienaturalnych i niekomfortowych pozycji pracy, dostosuj odpowiednio ustawienie stóp.
- ▶ Zmiana pozycji przy wykonywaniu długotrwałych zadań może pomóc w uniknięciu niewygody i zmęczenia.
- ▶ W przypadku nieustających lub powracających objawów skonsultuj się z posiadającym odpowiednie kwalifikacje pracownikiem służb medycznych.

▲ OSTRZEŻENIE Niebezpieczeństwa związane z wibracjami

Normalne i prawidłowe używanie maszyny wiąże się z ekspozycją operatora na wibracje. Regularna i częsta ekspozycja na wibracje może powodować, przyczyniać się lub pogłębiać u operatora urazy i zaburzenia w funkcjonowaniu palców, dłoni, nadgarstków, ramion, barków, nerwów, układu krążenia i innych części ciała, w tym także osłabienia i/lub trwałe urazy lub zaburzenia funkcjonowania, które mogą się rozwijać stopniowo na przestrzeni tygodni, miesięcy lub lat. Do takich urazów i zaburzeń w funkcjonowaniu należą zaburzenia układu krążenia, uszkodzenia układu nerwowego, oraz uszkodzenia stawów i innych części ciała.

W przypadku stwierdzenia drętwienia, stałego powracającego dyskomfortu, pieczenia, sztywności, pulsowania, mrowienia, bólu, niezdarności, osłabienia uchwytu, bladeści skóry lub innych objawów podczas używania maszyny lub w dowolnym innym czasie poza pracą z maszyną, nie wznawiaj pracy tylko zwróć się do lekarza. Dalsze używanie maszyny po wystąpieniu któregoś z wymienionych objawów może zwiększyć ryzyko pogłębienia się tych objawów i ich utrwalenia.

Przy obsłudze i konserwacji maszyny postępuj zgodnie z zaleceniami w tych instrukcjach aby zapobiec niepotrzebnemu nasileniu wibracji.

Przestrzeganie następujących zasad może pomóc w zmniejszeniu ekspozycji operatora na wibracje:

- ▶ Pozwól maszynie wykonywać pracę. Nie trzymaj maszyny mocniej niż jest to konieczne dla zachowania kontroli nad nią i bezpiecznego posługiwania się nią.
- ▶ Jeżeli maszyna wyposażona jest w pochłaniające wibracje uchwyty, to trzymaj je w położeniu środkowym i unikaj dociskania ich do położeń krańcowych.
- ▶ Po włączeniu mechanizmu udaru, jedynym miejscem kontaktu ciała z urządzeniem powinny być ręce umieszczone na uchwycie/uchwytach. Unikaj wszelkiego innego kontaktu, na przykład opierania się o maszynę jakąkolwiek inną częścią ciała lub napierania na maszynę celem zwiększenia siły udaru. Ważne jest także, aby nie trzymać dźwigni gazu wciśniętej przy wyciąganiu maszyny z pękniętej powierzchni roboczej.
- ▶ Dopilnuj aby stopa ubijaka była utrzymywana w dobrym stanie, aby nie była zużyta i miała odpowiedni rozmiar. Stopy ubijaka które nie są utrzymywane w dobrym stanie, podobnie jak stopy zużyte i stopy o nieprawidłowych wymiarach, wydłużają czas wykonywania zadania (a tym samym czas ekspozycji na wibracje) i mogą powodować podwyższenie poziomu wibracji lub się do takiego wzrostu przyczyniać.

- ▶ Przerwij natychmiast pracę jeśli maszyna zacznie nagle silnie wibrować. Przed kontynuacją pracy zidentyfikuj i usuń przyczynę nasilenia się wibracji.
- ▶ Nigdy nie chwytaj, nie trzymaj i nie dotykaj stopy ubijaka w czasie używania maszyny.
- ▶ Uczestnicz w inspekcjach i monitoringu BHP, badaniach lekarskich oraz szkoleniach oferowanych przez pracodawcę i wymaganych przez prawo.
- ▶ Przy pracy w niskich temperaturach noś ciepłą odzież i zadбай o to, aby dłonie miały ciepło i były suche.

Zapoznaj się z „Deklaracją dotyczącą hałasu i wibracji” dla aktualnej maszyny, włącznie z deklarowanymi wartościami wibracji. Informacje te znajdziesz na końcu niniejszej Instrukcji bezpieczeństwa i obsługi.

▲ OSTRZEŻENIE Groźba pałapki

Istnieje ryzyko wciągnięcia/zaczeplenia okrycia szyi, włosów, rękawiczek i ubrania przez obracające się części maszyny. Może to spowodować przyduszenie, oskalpowanie, poszarpanie/okaleczenie, a nawet śmierć. Aby zredukować to ryzyko przestrzegaj następujących zasad:

- ▶ Nigdy nie chwytaj ani nie dotykaj obracających się części maszyny.
- ▶ Unikaj noszenia ubrania, okrycia szyi i rękawiczek które mogłyby zostać wplątane.
- ▶ Długie włosy zabezpiecz siatką.

▲ NIEBEZPIECZEŃSTWO Zagrożenie porażeniem prądem elektrycznym

Maszyna nie jest izolowana elektrycznie. Kontakt maszyny z instalacjami elektrycznymi może spowodować poważne obrażenia ciała lub śmierć.

- ▶ W żadnym wypadku nie eksploatować urządzenia w pobliżu przewodów elektrycznych lub źródeł energii elektrycznej.
- ▶ Sprawdź, czy w miejscu pracy nie ma ukrytych przewodów lub innych źródeł prądu.

▲ OSTRZEŻENIE Niebezpieczeństwa związane z ukrytymi obiektami

Podczas pracy urządzenia ukryte przewody i rury stanowią zagrożenie, mogące stać się przyczyną poważnych obrażeń ciała.

- ▶ Przed rozpoczęciem pracy sprawdź, czy w rozkuwanym materiale nie ma ukrytych obiektów.
- ▶ Uważaj na ukryte przewody elektryczne i instalacje, np. elektryczne, telefoniczne, wodociągowe, gazowe, kanalizacyjne itp.
- ▶ Jeśli maszyna uderzy w jakiś niewidoczny obiekt należy ją natychmiast wyłączyć.

- ▶ Przed kontynuacją pracy upewnij się, że już nie ma zagrożenia.

▲ OSTRZEŻENIE Przypadkowe uruchomienie

Mimowolne uruchomienie maszyny może się stać przyczyną obrażeń.

- ▶ Trzymaj ręce z dala od włącznika dopóki nie będziesz gotowy do rozpoczęcia pracy.
- ▶ Zapoznaj się ze sposobem awaryjnego wyłączenia maszyny.

▲ OSTRZEŻENIE Zagrożenie hałasem

Wysoki poziom hałasu może spowodować nieodwracalną upośledzającą degradację lub nawet utratę słuchu, a także inne problemy, jak na przykład szum uszny (dzwonienie, brzęczenie, świstanie lub buczenie w uszach). Aby zmniejszyć ryzyka i zapobiec niepotrzebnemu wzrostowi poziomu hałasu:

- ▶ Bardzo ważne jest przeprowadzenie oceny ryzyk związanych z tymi niebezpieczeństwami i wdrożenie odpowiednich procedur kontrolnych.
- ▶ Przy obsłudze i konserwacji maszyny postępuj zgodnie z tymi instrukcjami.
- ▶ W przypadku maszyny wyposażonej w tłumik hałasu sprawdzaj, czy jest on na swoim miejscu i czy jest w dobrym stanie.
- ▶ Zawsze używaj ochronników słuchu.

▲ OSTRZEŻENIE Niebezpieczeństwo związane ze śliską powierzchnią maszyny.

Istnieje ryzyko że maszyna (np. uchwyty/rączki i inne powierzchnie), może być śliska od smaru, oleju lub innych substancji. Śliska maszyna pociąga za sobą ryzyko utraty kontroli nad nią, jej wyslizgnięcia się, i/lub wejścia w kontakt ze stopą ubijaka podczas pracy maszyny. Każde z powyższych zdarzeń może spowodować obrażenia. Aby zredukować ryzyko przestrzegaj następujących zasad:

- ▶ Zawsze upewnij się, że uchwyty/rączki i inne powierzchnie chwytne maszyny nie są śliskie.
- ▶ Zawsze upewnij się, że uchwyty/rączki i inne powierzchnie chwytne maszyny są wolne od smaru i oleju.

Uwagi dotyczące doboru masy maszyny roboczej

▲ OSTRZEŻENIE Niebezpieczeństwa związane z ładowaniem i wyładowywaniem

Podnoszenie maszyny żurawiem lub tym podobnym urządzeniem związane jest z ryzykiem obrażeń.

- ▶ Przy podnoszeniu używaj oznaczonych miejsc do zaczepiania.
- ▶ Dopilnuj, aby wszystkie urządzenia i materiały używane do podnoszenia były obliczone na ciężar maszyny.
- ▶ Nigdy nie przebywaj pod maszyną ani w jej bezpośredniej bliskości.

Konserwacja, środki ostrożności

▲ OSTRZEŻENIE Modyfikacje maszyny

Jakiegolwiek modyfikacje maszyny grożą obrażeniami operatora lub osób postronnych.

- ▶ Nigdy nie wprowadzaj żadnych modyfikacji do maszyny. Maszyny które zostały poddane modyfikacjom nie są objęte gwarancją ani odpowiedzialnością producenta za produkt.
- ▶ Używaj zawsze wyłącznie oryginalnych części zamiennych i akcesoriów eksploatacyjnych zatwierdzonych przez firmę Atlas Copco.
- ▶ Uszkodzone lub zużyte części wymieniaj bezzwłocznie na nowe.
- ▶ Zużyte części wymieniaj w odpowiednim czasie.

▲ PRZESTROGA Wysoka temperatura

Rura wydechowa i spód maszyny bardzo się nagrzewają podczas pracy. Dotknięcie ich może spowodować oparzenia.

- ▶ Nigdy nie dotykać gorącej maszyny.
- ▶ Nigdy nie dotykaj spodu maszyny kiedy jest gorąca.
- ▶ Przed wykonywaniem prac konserwacyjnych odczekaj, aż silnik, rura wydechowa i spód maszyny się ochłodzą.

Przechowywanie, środki ostrożności

- ◆ Przechowuj maszynę w stanie zablokowanym, w bezpiecznym i niedostępnym dla dzieci miejscu.

Informacje ogólne

Aby ograniczyć ryzyko odniesienia przez operatora lub osoby trzecie poważnych obrażeń ciała, a nawet poniesienia śmierci, przed uruchomieniem urządzenia zapoznaj się z instrukcjami bezpieczeństwa zamieszczonymi na poprzednich stronach niniejszej instrukcji.

Konstrukcja i przeznaczenie

Ubijaki LT przeznaczone są do zagęszczania wypełnień, w tym także wypełnień zawierających glinę.

Zastosowania obejmują podłoże pod fundamenty budynków oraz warstwy nośne pod budowę dróg, parkingów itp.

Ubijaki mogą być z powodzeniem używane do zagęszczania rowów pod rury, materiału wokół słupów itp.

Podobnie jak wszystkie inne maszyny napędzane silnikami spalinowymi, ubijaki LT mogą być używane wyłącznie w miejscach o dobrej wentylacji. Podczas pracy nie podnoś maszyny w żaden sposób.

Żadne inne zastosowania nie są dozwolone. Odpowiednie akcesoria, patrz lista części zamiennych.

Urządzenie jest przeznaczone wyłącznie do zastosowania profesjonalnego.

Budowa

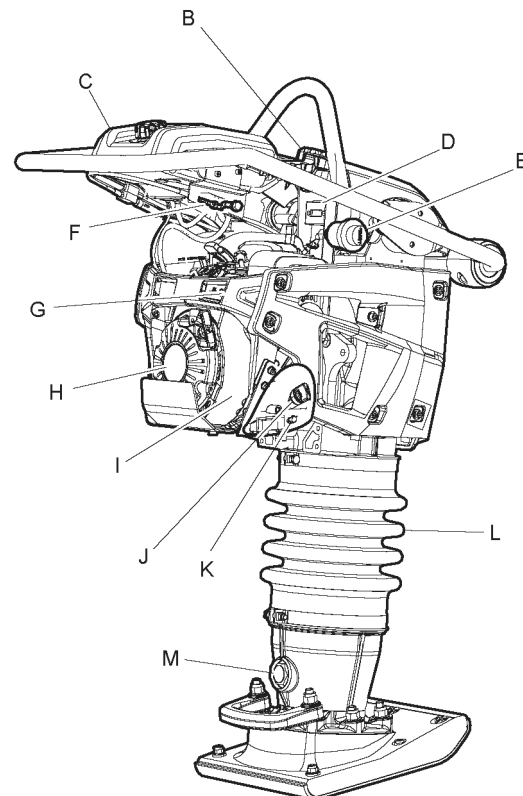
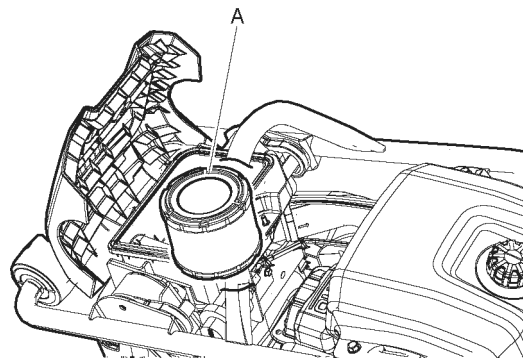

- A. Filtr powietrza
- B. Blokada pokrywy
- C. Zbiornik paliwa
- D. Licznik godzin pracy
Tryb roboczy
Silnik włączony, wskazanie prędkości obrotowej.
Tryb zatrzymania
Silnik wyłączony, wskazanie czasu pracy.
- E. Wskaźnik filtra powietrza
- F. Kurek paliwa
- G. Wskaźnik poziomu oleju silnika
- H. Rozruch ręczny
- I. Układ chłodzenia

- J. Miarka pomiarowa poziomu oleju silnikowego
- K. Zawór oleju silnika
- L. Miech
- M. Poziom oleju nogi sprężynowej, wziernik

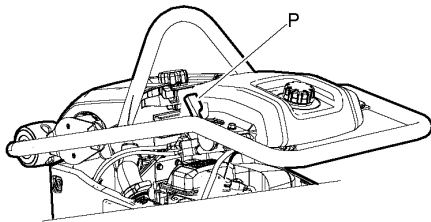
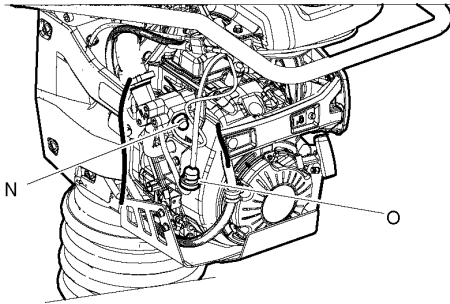

- N. Pompa odpowietrzania
- O. Filtr paliwa
- P. Przepustnica, włącznik silnika oraz sterowanie wlewu paliwa

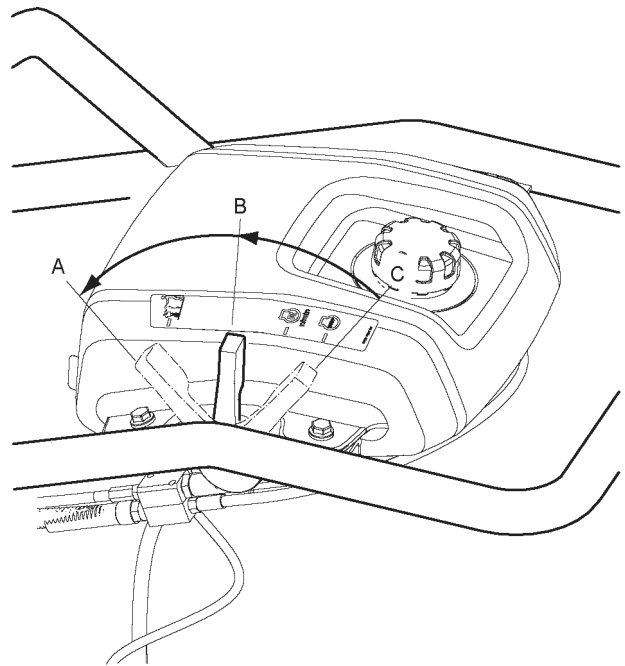

- A. **Położenie trybu roboczego**
Przepustnica całkowicie otwarta
Zawór paliwa całkowicie otwarty
Włącznik silnika w położeniu włączenia ON
- B. **Położenie rozruchu/biegu jałowego**
Przepustnica otwarta w połowie
Zawór paliwa całkowicie otwarty
Włącznik silnika w położeniu włączenia ON
- C. **Położenie zatrzymania**
Przepustnica zamknięta
Zawór paliwa zamknięty
Włącznik silnika w położeniu wyłączenia OFF

Etykiety

Maszyna wyposażona jest w naklejki zawierające ważne informacje dotyczące bezpieczeństwa ludzi i konserwacji maszyny. Naklejki muszą być czytelne. Nowe naklejki można zamówić, korzystając z listy części zamiennych.



Tabliczka znamionowa

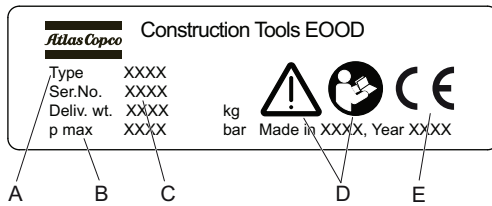

- A. Typ urządzenia
- B. Maksymalne ciśnienie oleju hydraulicznego
- C. Numer seryjny
- D. Symbol ostrzeżenia połączony z symbolem książki oznacza, że użytkownik musi przeczytać instrukcję bezpieczeństwa i obsługi przed pierwszym użyciem urządzenia.
- E. Symbol CE oznacza, że urządzenie posiada świadectwo zgodności CE. Więcej informacji zawiera Deklaracja Zgodności CE dołączona do maszyny.

Naklejka poziomu hałasu

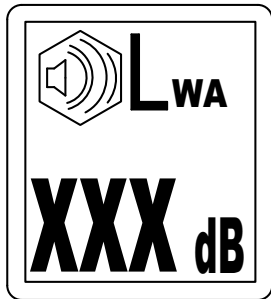

Ta naklejka wskazuje gwarantowany poziom hałasu zgodnie z Dyrektywą 2000/14/WE. W celu uzyskania dokładnych informacji o poziomie hałasu – patrz „Parametry techniczne”.

Nalepka ostrzegawcza - Zespół ściśniętej sprężyny

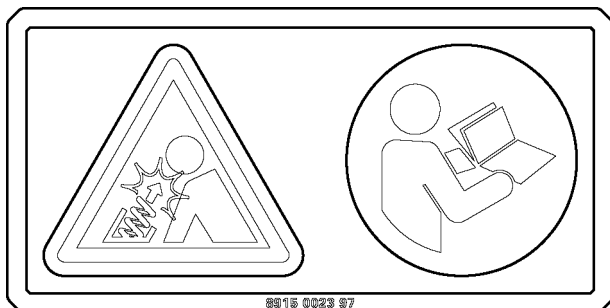

Przeczytaj instrukcję serwisową.

Naklejka poziomu hałasu

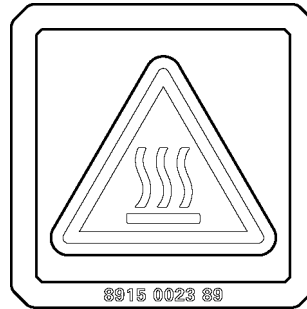

Ta naklejka wskazuje gwarantowany poziom hałasu zgodnie z Dyrektywą 2000/14/WE. W celu uzyskania dokładnych informacji o poziomie hałasu – patrz „Parametry techniczne”.

Nalepka punktu podnoszenia

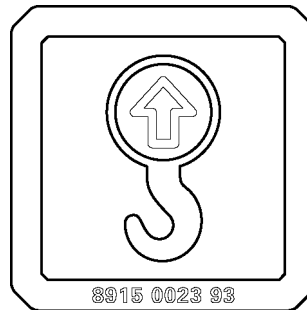

Etykieta bezpieczeństwa, przeczytaj instrukcję obsługi

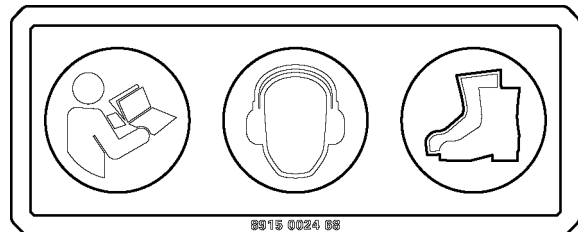

- ◆ Podręcznik obsługi. Przed przystąpieniem do pracy z maszyną operator musi przeczytać instrukcje bezpieczeństwa, obsługi i konserwacji.
- ◆ Nalepka nakazująca używanie ochronników słuchu.
- ◆ Stosuj środki ochrony osobistej.

Nalepka informacji o paliwie

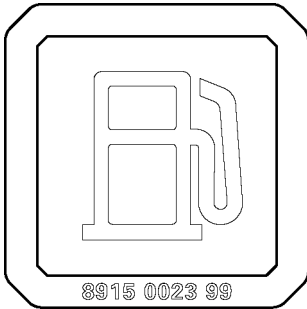

Etykieta wskaźnika filtra paliwa.

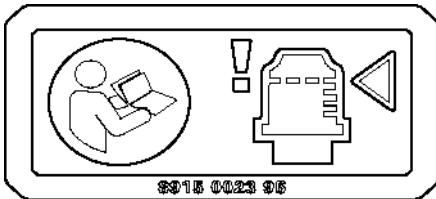

Przeczytaj instrukcję obsługi.

Etykieta na zbiorniku paliwa.

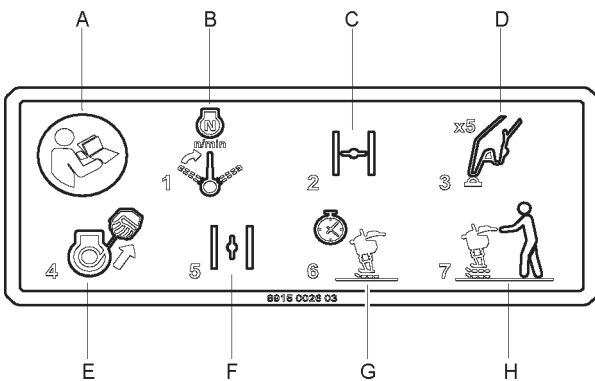

- A. Przeczytaj instrukcję obsługi.
- B. Ustaw przepustnicę, przełącznik silnika oraz zawór paliwa w położeniu rozruchowym.
- C. Zamknij ssanie.
- D. Użyj pompy odpowietrzania.
- E. Uruchom silnik.
- F. Otwórz ssanie.
- G. Rozgrzej silnik.
- H. Tryb roboczy.

Nalepka uruchamiania

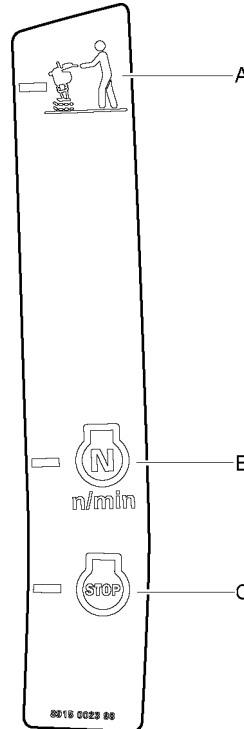

- A. Tryb roboczy.
- B. Uruchamianie i praca na obrotach jałowych.
- C. Zatrzymanie, transport i tankowanie.

Etykieta ssania i pompy odpowietrzania

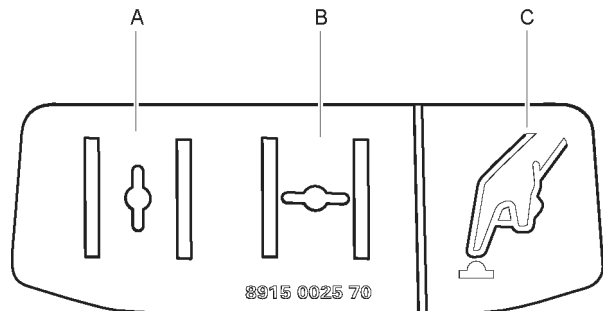

- A. Ssanie jest otwarte.
- B. Ssanie jest zamknięte.
- C. Pompa odpowietrzania.

Etykieta oleju silnika

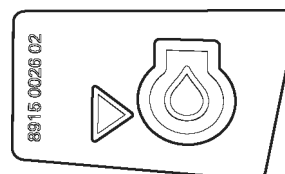

Transport

▲ OSTRZEŻENIE Transport

Przed przystąpieniem do pracy z maszyną operator musi przeczytać instrukcje bezpieczeństwa, obsługi i konserwacji.

- ▶ Zawsze mocuj maszynę pasami.
- ▶ Trzymaj stopy z daleka od maszyny.

1. Ustaw przepustnicę, przełącznik silnika oraz zawór paliwa w położeniu zatrzymania (A).

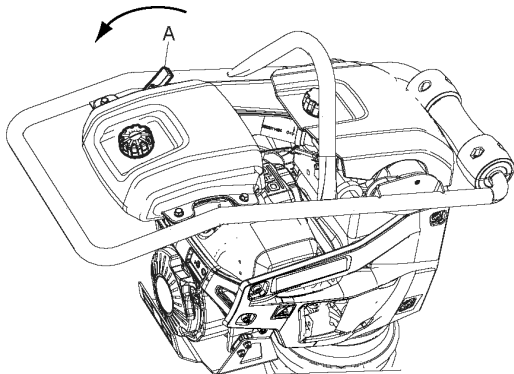

2. Obniż maszynę, gdy jest ona wyłączona i nie jest wykorzystywana.
3. Zabezpiecz maszynę wykorzystując hak do podnoszenia (B) i dolny uchwyt do podnoszenia (C).

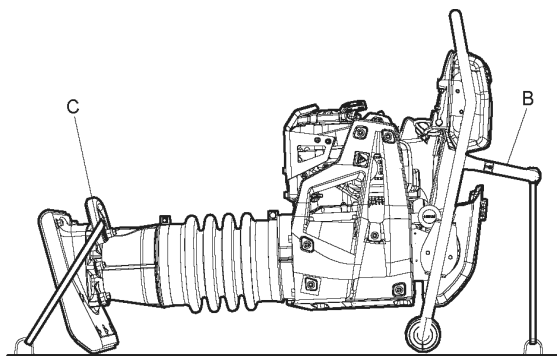

4. W przypadku transportu na małe odległości, maszyna może zostać pochylona do przodu tak, aby oparła się na plastikowych kółkach uchwyty. Podnieś maszynę za pomocą dolnego uchwyty (D) i przesunij maszynę do przodu lub do tyłu.

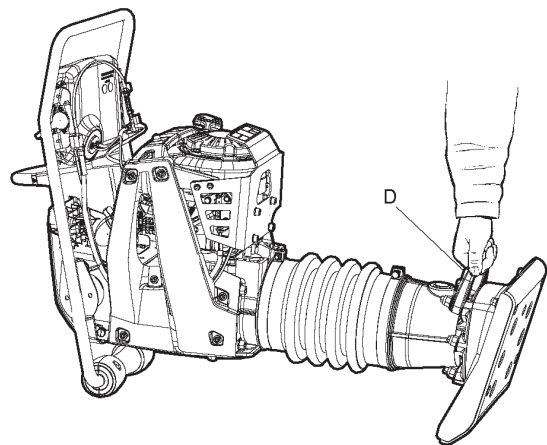

Podnoszenie

▲ OSTRZEŻENIE Niebezpieczeństwo przy podnoszeniu

Podczas podnoszenia maszyna może spaść i spowodować poważne obrażenia.

- ▶ Nigdy nie przechodź ani nie stój pod podniesioną maszyną.
- ▶ Trzymaj stopy z daleka od maszyny.

1. Do podnoszenia maszyny używaj zawsze jej przeznaczonego do tego celu ucha (A).

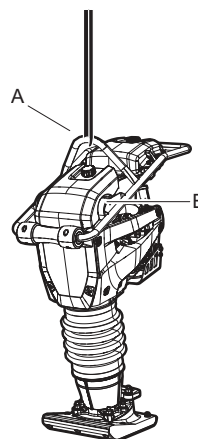

2. Urządzenia podnoszące muszą mieć parametry spełniające wymogi odpowiednich przepisów. Przed podniesieniem sprawdź, czy gumowe elementy (B) i ucho do podnoszenia (A) są prawidłowo zamocowane i czy nie są uszkodzone.

Obsługa

▲ OSTRZEŻENIE Przypadkowe uruchomienie

Mimowolne uruchomienie maszyny może się stać przyczyną obrażeń.

- ▶ Trzymaj ręce z dala od włącznika dopóki nie będziesz gotowy do rozpoczęcia pracy.
- ▶ Zapoznaj się ze sposobem awaryjnego wyłączenia maszyny.

Uruchamianie i zatrzymywanie

Przed uruchomieniem

Postępuj zgodnie z otrzymanymi wraz z dostawą maszyny ogólnymi informacjami o środkach ostrożności. Zalecamy dokładne zapoznanie się z dostarczonym razem z maszyną podręcznikiem silnika.

Upewnij się, że zostały wykonane czynności konserwacyjne.

Zalecamy też przeczytanie dostarczonych razem z maszyną szczegółowych instrukcji dotyczących silnika.

1. Podczas kontroli poziomu oleju w silniku ubijak musi pozostawać w pozycji pionowej.

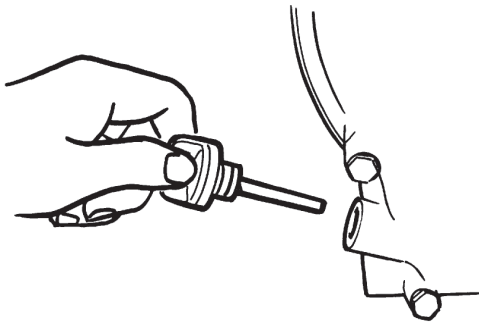

2. Napełnij zbiornik paliwa.
3. Sprawdź, czy działają wszystkie elementy sterowania.

4. Upewnij się, że nie ma żadnych wycieków oleju a wszystkie połączenia śrubowe są dobrze dokręcone.

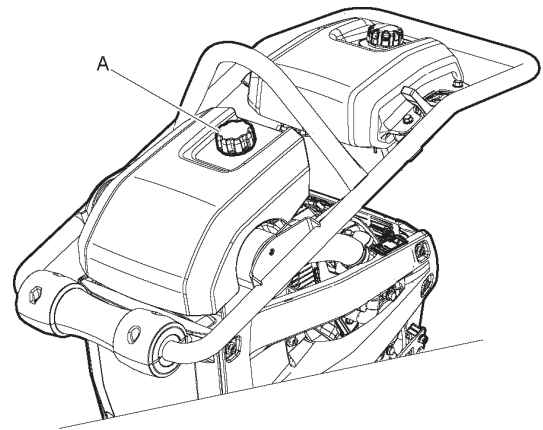

5. Sprawdź, czy pokrętko pokrywy (A) jest zablokowane.

Przepustnica, włącznik silnika oraz sterowanie wlewu paliwa

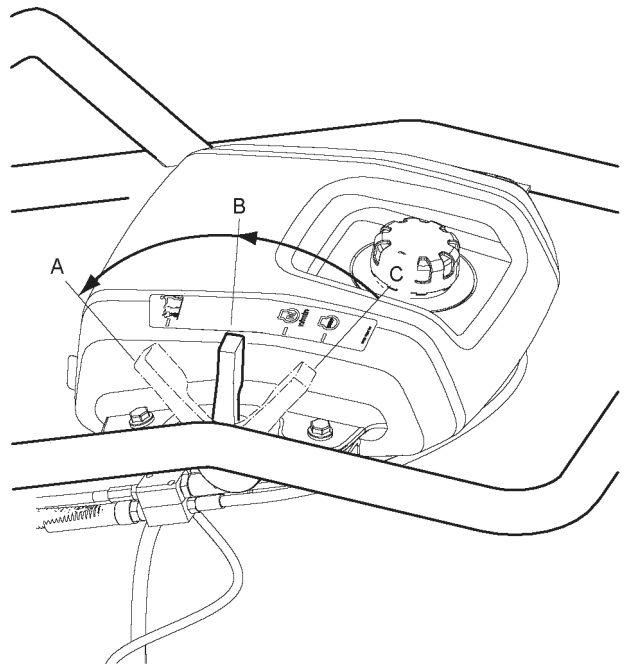

- A. **Położenie trybu roboczego**
Przepustnica całkowicie otwarta
Zawór paliwa całkowicie otwarty
Włącznik silnika w położeniu włączenia ON
- B. **Położenie rozruchu/biegu jałowego**
Przepustnica otwarta w połowie
Zawór paliwa całkowicie otwarty
Włącznik silnika w położeniu włączenia ON
- C. **Położenie zatrzymania**
Przepustnica zamknięta
Zawór paliwa zamknięty
Włącznik silnika w położeniu wyłączenia OFF

Przed uruchomieniem

1. Ustaw przepustnicę, przełącznik silnika oraz zawór paliwa (A) w położeniu rozruchowym.

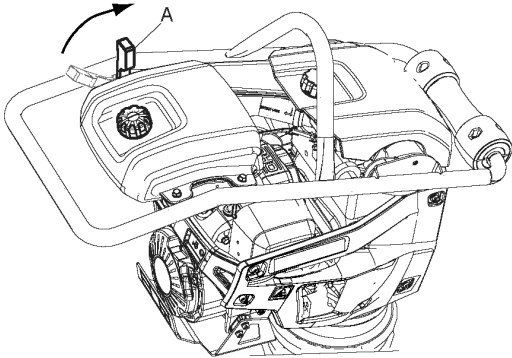

2. Jeżeli silnik jest zimny, co najmniej pięć razy użyj pompy odpowietrzania (B).

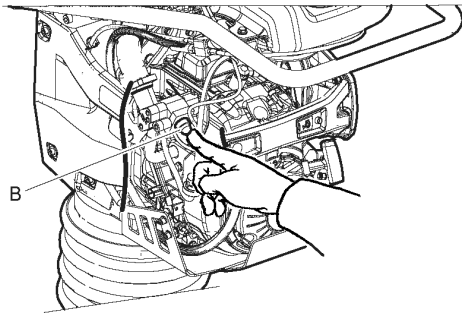

3. Zamknij ssanie (C) jeżeli silnik jest zimny; jeżeli silnik jest ciepły lub gdy temperatura powietrza jest wysoka, wciśnij ssanie do położenia półotwartego.

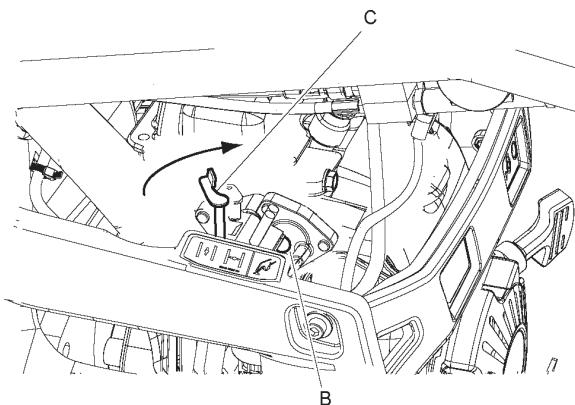

4. Wyciągnij linkę rozruchową (D) do oporu. Zwolnij uchwyt aby linka rozruchowa została wciągnięta, a następnie pociągnij linkę aż do uruchomienia silnika.

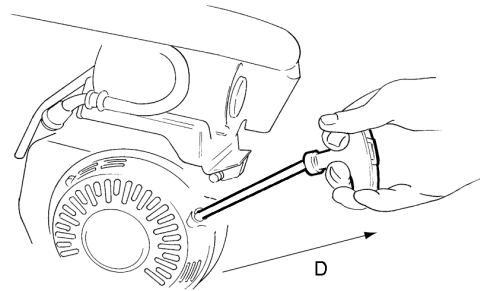

5. Następnie stopniowo otwórz ssanie (E) aż do położenia skrajnego.

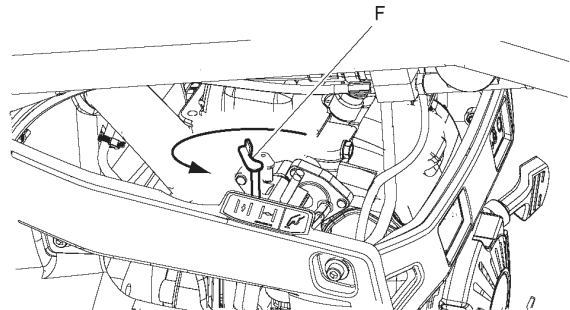

6. Pozwól silnikowi pracować przez kilka minut na obrotach jałowych zanim zwiększysz je do maksymalnych.

Uruchamianie silnika

1. Ustaw przepustnicę, przełącznik silnika oraz zawór paliwa (A) w położeniu zatrzymania.

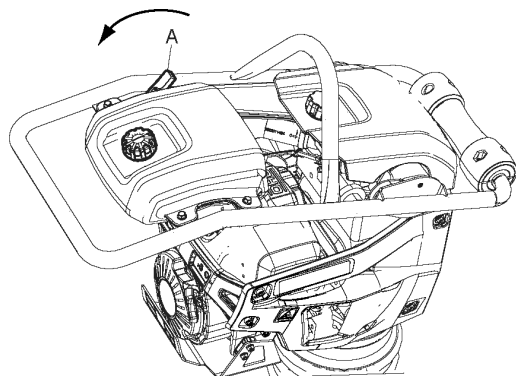
**Eksplatacja**

UWAGA Podczas eksploatacji silnik pracować musi przez cały czas na pełnych obrotach (tryb roboczy).

UWAGA Przy pracy w wąskich rowach istnieje ryzyko zakleszczenia się nogi ubijaka między ścianami rowu. Ubijak może wtedy uderzać nieprawidłowo i ulec uszkodzeniu. Szczególnie stopa ubijaka mogłaby ulec poważnemu uszkodzeniu. Przed pracami w rowach upewnij się, że mają one wystarczającą szerokość.

- ◆ Ubijaka należy używać na płaskich powierzchniach.
- ◆ Nie używaj go nigdy na powierzchniach twardych (skale, stwardniałym betonie itp.).
- ◆ Steruj maszyną za pomocą uchwyty.
- ◆ Zbyt silny nacisk na uchwyt spowoduje niewydatne zagęszczenie, ponieważ uniemożliwi efektywne wykorzystanie wibracji.
- ◆ Ubijaka nie wolno dociskać w dół, do materiału który jest zagęszczany.
- ◆ W wypadku przewrócenia się maszyny podczas pracy, przed jej podniesieniem wyłącz silnik.

Nalepka uruchamiania

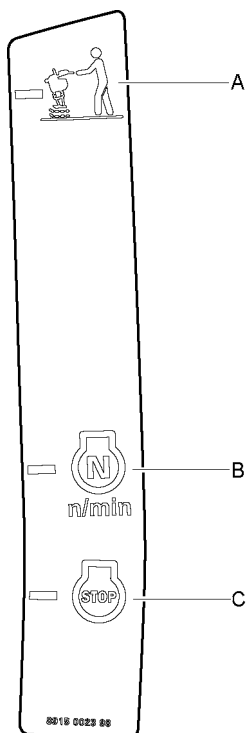

- A. Tryb roboczy.
- B. Uruchamianie i praca na obrotach jałowych.
- C. Zatrzymanie, transport i tankowanie.

Etykieta na zbiorniku paliwa.

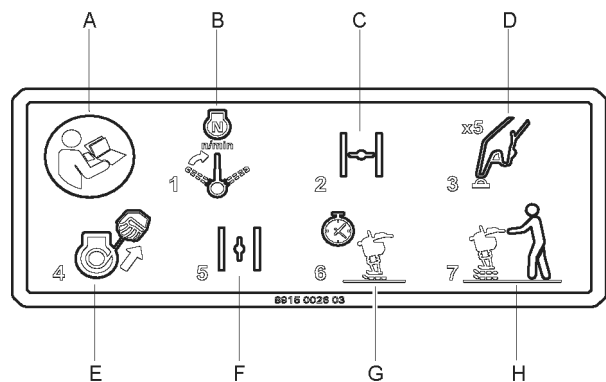

- A. Przeczytaj instrukcję obsługi.
- B. Ustaw przepustnicę, przełącznik silnika oraz zawór paliwa w położeniu rozruchowym.
- C. Zamknij ssanie.
- D. Użyj pompy odpowietrzania.
- E. Uruchom silnik.
- F. Otwórz ssanie.
- G. Rozgrzej silnik.
- H. Tryb roboczy

Eksploatacja

1. Po ustawieniu przepustnicy, przełącznika silnika oraz zaworu paliwa (A) w położeniu roboczym, ubijak rozpocznie ruch do przodu.

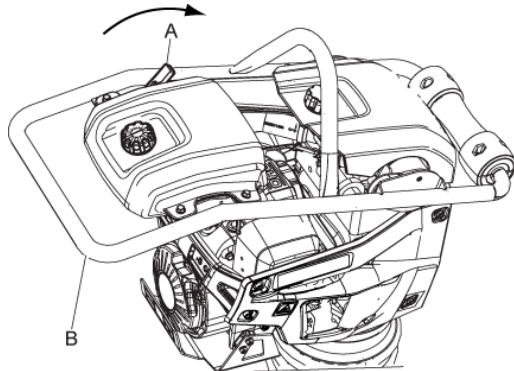

2. Steruj ubijakiem za pomocą uchwytu (B).
3. Pilnuj aby stopa (C) ubijaka uderzała równoległe do podłoża.

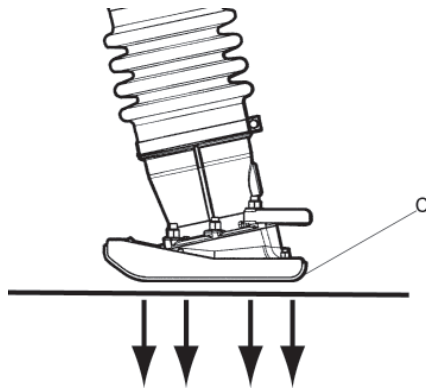

4. Nigdy nie przeciążaj maszyny.

Podczas przerwy

- ◆ W czasie przerwy wyłącz maszynę.
- ◆ Podczas każdej przerwy należy maszynę odłożyć tak, aby nie było niebezpieczeństwa, że zostanie przypadkowo uruchomiona.

Granice zużycia

Regularne przeprowadzanie czynności obsługowych jest podstawowym warunkiem niezawodnej i wydajnej eksploatacji urządzenia. Dokładnie stosować się do zaleceń instrukcji konserwacji.

- ◆ Przed rozpoczęciem przeprowadzania czynności konserwacyjnych maszyny należy ją oczyścić w celu uniknięcia zagrożenia narażenia na działanie substancji szkodliwych, patrz rozdział "Zagrożenie pyłem i dymem".
- ◆ Stosować wyłącznie oryginalne komponenty. Wszelkie szkody lub usterki spowodowane zastosowaniem nieoryginalnych komponentów nie są objęte roszczeniem gwarancyjnym lub ubezpieczeniem z tytułu wad produktu.
- ◆ Czyszcząc maszynę za pomocą rozpuszczalników, zwrócić uwagę na zgodność z przepisami ochrony zdrowia i bezpieczeństwa pracy i zapewnić odpowiednią wentylację.
- ◆ W celu przeprowadzenia przeglądu skontaktuj się z najbliższym autoryzowanym warsztatem.
- ◆ Po każdym przeglądzie sprawdzaj, czy poziom wibracji maszyny jest normalny. Jeżeli nie jest, to skontaktuj się z najbliższym autoryzowanym warsztatem.

UWAGA Nigdy nie kieruj strumienia wody bezpośrednio na zakrętkę wlewu paliwa. Jest to szczególnie ważne przy używaniu myjki wysokociśnieniowej.

Czyszczenie maszyny

- ◆ Nie przyskaj wodą bezpośrednio na komponenty elektryczne ani panel przyrządów.
- ◆ Załóż plastikową torebkę na zakrętkę wlewu paliwa i zabezpiecz ją gumką. (W ten sposób zapobiega się dostaniu się wody do otworu wentylacyjnego zakrętki wlewu. Nie zastosowanie się do powyższego mogłoby spowodować zakłócenia w działaniu, np. zatkane filtry.)

Po każdym 10 godzinach eksploatacji (codziennie)

Codziennie czynności konserwacyjne przed rozpoczęciem eksploatacji:

- ◆ Sprawdź czy nie ma jakichś wycieków lub innych uszkodzeń, a jeśli są to dopilnuj, aby zostały usunięte.
- ◆ Sprawdź podłoże pod maszyną. Wycieki jest łatwiej wykryć na podłożu niż na samej maszynie.
- ◆ Sprawdź poziom paliwa i oleju silnikowego, a w razie potrzeby dolej. Więcej informacji znajdziesz w podręczniku silnika.
- ◆ Skontroluj i oczyść filtr powietrza.

- ◆ Skontroluj dokręcenie wszystkich nakrętek i śrub.
- ◆ Sprawdź czy maszyna jest czysta.
- ◆ Skontroluj żeberka chłodzące silnika i oczyść je w razie potrzeby. Więcej informacji znajdziesz w podręczniku silnika.
- ◆ Sprawdź, czy elementy sterowania nie są uszkodzone i czy się nie zacinają.
- ◆ Skontroluj poziom oleju w sprężynowej nodze.
- ◆ Sprawdź wskaźnik filtra powietrza.

Kontrola silnika

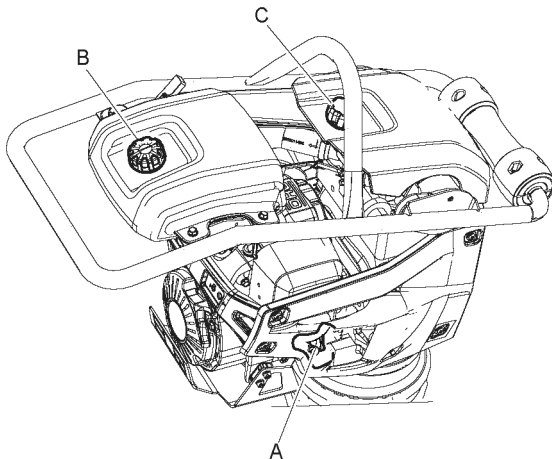

- A. Sprawdź poziom oleju na wskaźniku prętowym.
- B. Sprawdź poziom paliwa.
- C. Skontroluj filtr powietrza.

Sprawdź wskaźnik filtra powietrza.

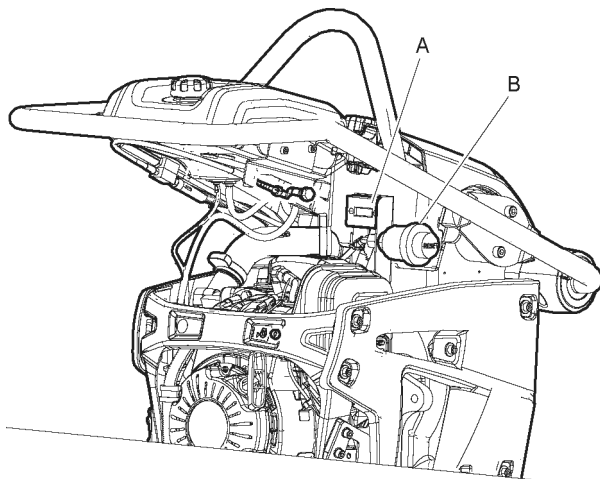

Sprawdź wskaźnik filtra powietrza (A). Wymień filtr powietrza, jeżeli wskaźnik dojdzie do czerwonego zakresu.

Wciśnij żółty przycisk (B) w celu wyzerowania wskaźnika.

Kontrola poziomu oleju w sprężynowej nodze

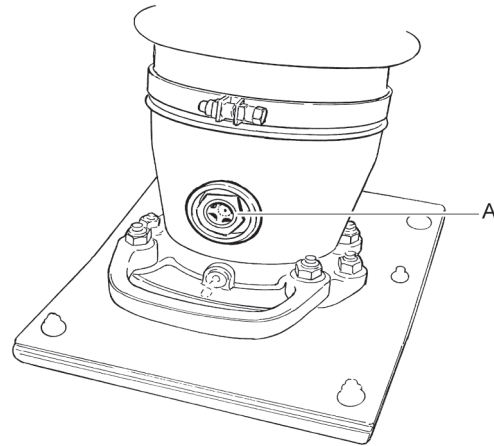

Skontroluj poziom oleju w sprężynowej nodze przez wziernik (A).

Olej powinien sięgać środka szkła wziernika przy maszynie w pozycji pionowej.

Kontrola i czyszczenie filtra powietrza

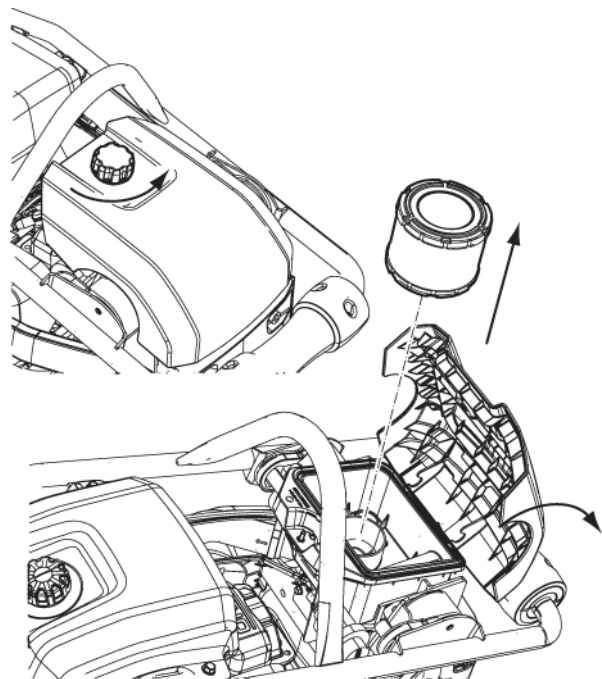

Skontroluj i oczyść filtr powietrza (A).

Kontrola połączeń śrubowych

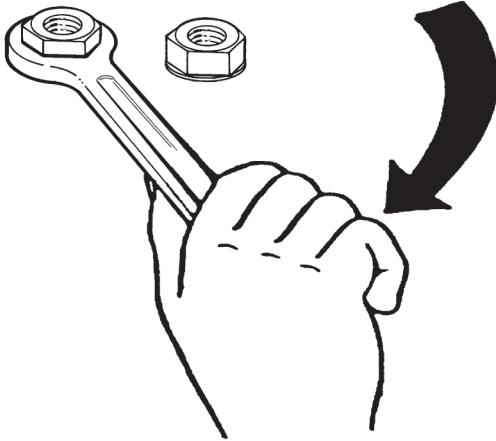

Skontroluj śruby i nakrętki, a w razie potrzeby je dokręć.

Po pierwszych 20 godzinach eksploatacji

Poniższe czynności konserwacyjne muszą zostać wykonane po pierwszych 20 godzinach eksploatacji:

- ◆ Wymień olej smarny.
- ◆ Wymień filtr powietrza.
- ◆ Wymień olej w sprężynowej nodze.
- ◆ Skontroluj prędkość obrotową silnika.
- ◆ Dokręć połączenia śrubowe stopy ubijaka.

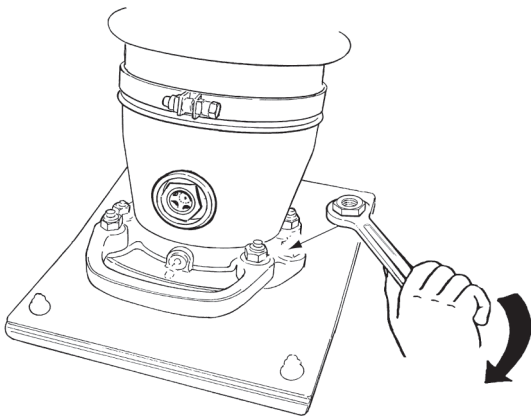

Kontrola i czyszczenie filtra powietrza

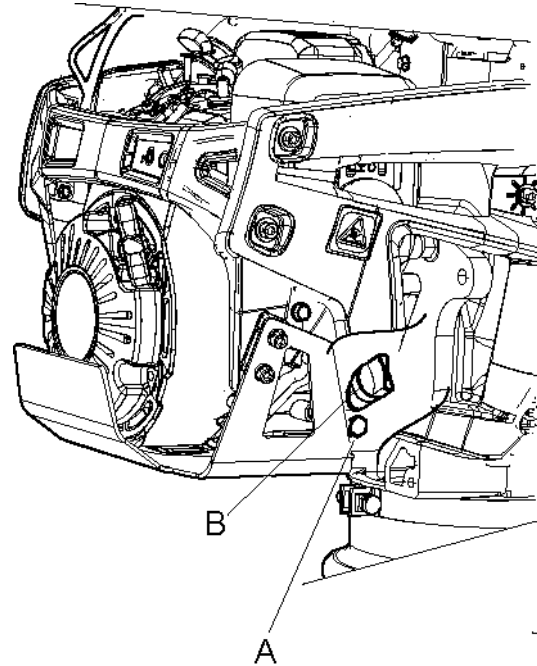

1. Odkręć korek oleju (A).
2. Spuść olej do naczynia zbiorczego.
3. Włóż z powrotem korek oleju.
4. Wlej nowy olej (B).
5. Skontroluj prędkość obrotową silnika.

Wymiana oleju w sprężynowej nodze

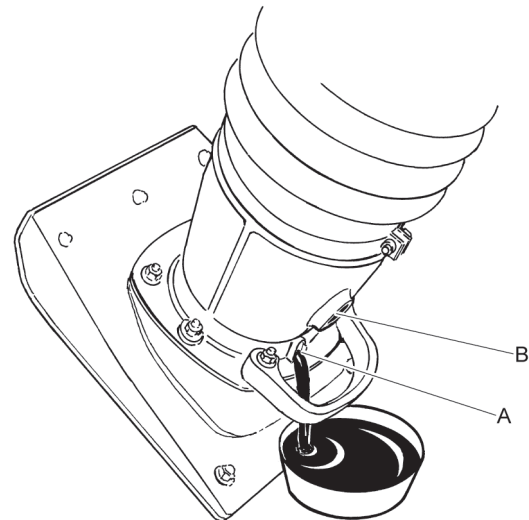

1. Odkręć korek spustowy oleju (A).
2. Spuść olej do naczynia zbiorczego.
3. Włóż korek z powrotem i dokręć go, upewniając się przy tym, że nie jest uszkodzona podkładka uszczelniająca.

4. Wyjmij szkiełko wziernika (B) i wlej nowy olej.
5. Włóż z powrotem szkło wziernika i dokręć je. Olej powinien sięgać środka szkła wziernika.

Po każdych 100 godzinach eksploatacji (co tydzień)

Procedury konserwacyjne:

- ◆ Wymień filtr powietrza.
- ◆ Wymień olej w silniku. Więcej informacji znajdziesz w podręczniku silnika.
- ◆ Skontroluj i oczyść świecę zapłonową.
- ◆ Skontroluj tłumiki wibracji.
- ◆ Skontroluj prędkość obrotową silnika. Więcej informacji znajdziesz w podręczniku silnika.
- ◆ Oczyść wychwytywacz iskier tłumika.

Kontrola świecy zapłonowej

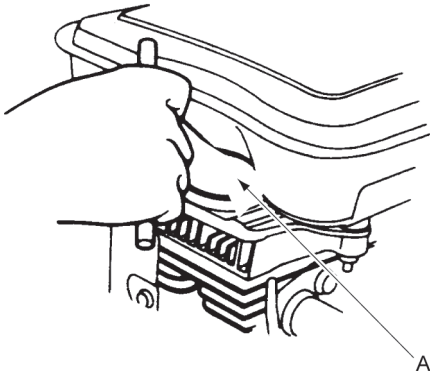

Skontroluj świecę zapłonową (A) i oczyść ją, a w razie potrzeby wymień.

Po każdych 500 godzinach eksploatacji (raz na rok)

Procedury konserwacyjne:

- ◆ Podreguluj luz zaworowy zaworów dolotowych i wydechowych.
- ◆ Oczyść i skontroluj filtr i zbiornik paliwa.
- ◆ Wymień olej w sprężynowej nodze.
- ◆ Oczyść żeberka chłodzące silnika. Więcej informacji znajdziesz w podręczniku silnika.
- ◆ Wymień olej w silniku. Więcej informacji znajdziesz w podręczniku silnika.
- ◆ Spuść wodę z układu paliwowego.

- ◆ Wymień filtr paliwa.
- ◆ Wymień filtr powietrza lub sprawdź wskaźnik filtra.

Kontrola pokręta pokrywy

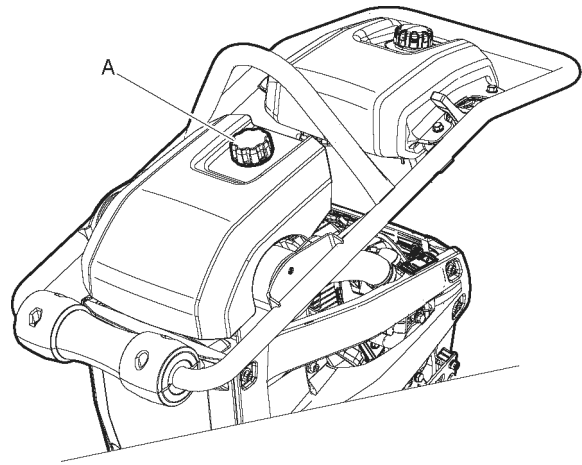

Sprawdź, czy pokręto pokrywy (A) jest w dobrym stanie.

Utylizacja

Zużyta maszynę należy oddać do kasacji postępując z nią w sposób, który minimalizując ujemny wpływ na środowisko i pozwalając na odzyskanie z niej jak największej części surowców wtórnych, uwzględnia jednocześnie wymogi lokalnych przepisów.

Przed przekazaniem maszyny z napędem spalinowym do utylizacji należy ją opróżnić i oczyścić z oleju i paliwa. Resztki oleju i paliwa muszą zostać zagospodarowane w sposób nieszkodliwy dla środowiska naturalnego.

Zawsze oddawaj zużyte filtry oraz resztki spuszczonego oleju i paliwa do autoryzowanego punktu zbiorczego.

Składowanie

- ◆ Przed odstawieniem maszyny na przechowanie opróżnij zawsze zbiornik paliwa.
- ◆ Oczyść maszynę. Usuń glinę i piasek ze stopy.
- ◆ Oczyść filtr powietrza.
- ◆ Pociągnij ostrożnie rączkę uruchamiającą aż wyczujesz lekki opór.
- ◆ Usuń wszelki olej i pył jakie zebrały się na częściach gumowych.
- ◆ Zabezpiecz stopę przed korozją powlekając ją cienką warstwą oleju.

- ◆ Przykryj maszynę i przechowuj ją w suchym i wolnym od pyłu miejscu.

Dane techniczne

Dane techniczne maszyny

LT 6005	Szer. nogi ubijaka 230 mm (9 in.)	Szer. nogi ubijaka 280 mm (11 in.)
Silnik		
Producent/Model	Honda GXR 120, 4-suwowy, ręczny rozruch	Honda GXR 120, 4-suwowy, ręczny rozruch
Moc, kW (KM)	2,6 (3,48)	2,6 (3,48)
Obroty nominalne (obr/min)	3,750	3,750
Obroty jałowe (obr/min)	1,600-1,900	1,600-1,900
Dane zagęszczania		
Częstotliwość wibracji, Hz (obr/min)	11,9 (714)	11,9 (714)
Skok, mm (in.)	65-75 (2,5-2,9)	65-75 (2,5-2,9)
Parametry robocze		
Prędkość robocza przesuwu, m/min (feet/min)	15 - 18 (49 - 59)	15- 18 (49 - 59)
Pojemności płynów		
Pojemność zbiornika paliwa, litry (qts)	3,0 (3,2)	3,0 (3,2)
Poj. oleju skrzyni korbowej, litry (qts)	0,3 (0,31)	0,3 (0,31)
Zużycie paliwa, litry/godzinę (qts/hours)	0,8 (0,84)	0,8 (0,84)
Noga ubijaka, litry (qts)	0,9 (0,95)	0,9 (0,95)
Smary		
Rodzaj paliwa	Benzyna	Benzyna
Olej silnikowy	Shell Rimula R4 L 15W-40	Shell Rimula R4 L 15W-40
Olej do nogi ubijaka	Shell Rimula R4 L 15W-40	Shell Rimula R4 L 15W-40
Masy i objętości		
Masa, kg (funty)	68 (149)	69 (151)
Masa robocza, EN500, kg (lb)	69 (151)	70 (154)

Deklaracja dotycząca hałasu i wibracji

Gwarantowany poziom mocy akustycznej **L_w** wg EN ISO 3744 zgodnie z dyrektywą 2000/14/WE.

Poziom ciśnienia akustycznego **L_p** wg EN ISO 11201, EN 500-4.

Wartość drgań ustalona zgodnie z normą EN 500-4. Wartości itp. zamieszczono w tabeli "Parametry drgań i hałasu".

Niniejsze wartości deklarowane, które zostały uzyskane w testach laboratoryjnych wykonanych według podanych dyrektyw lub norm, są przydatne do porównania z wartościami deklarowanymi dla innych maszyn testowanych według tych samych dyrektyw lub norm. Te deklarowane wartości nie nadają się do oceny ryzyka, a wartości zmierzone w poszczególnych miejscach pracy mogą być wyższe. Rzeczywiste wartości ekspozycji i ryzyka związanego z narażeniem konkretnego operatora są unikalne i zależą od jego sposobu pracy, materiału do jakiego wykorzystuje maszynę, a także od czasu ekspozycji i stanu fizycznego operatora oraz stanu maszyny.

Firma Construction Tools EOOD nie ponosi odpowiedzialności za konsekwencje stosowania wartości zadeklarowanych, zamiast wartości rzeczywistych, wynikających ze specyfiki danego miejsca pracy, w ocenie ryzyka miejsca pracy znajdującego się poza naszą kontrolą.

Niewłaściwe posługiwanie się maszyną może powodować występowanie zespołu wibracyjnego (HAVS).

Przewodnik UE omawiający postępowanie w obliczu ekspozycji dłoni-ramion na znaleźć można pod adresem <http://www.humanvibration.com/humanvibration/EU/VIBGUIDE.html>

Zalecamy wdrożenie programu kontroli zdrowia celem wykrywania już wczesnych objawów mogących mieć związek z ekspozycją na wibracje, aby można było odpowiednio zmodyfikować procedury zarządzania i zapobiec znaczącej utracie sprawności.

Dane dotyczące hałasu i wibracji

Typ	Hałas			Wibracje	
	Wartości deklarowane			Wartości deklarowane	
	Ciśnienie akustyczne	Moc akustyczna		Wartości na trzech osiach	
	EN ISO 11201	2000/14/WE		EN 500-4	
	Lp przy uchu operatora	Lw gwarantowane dB(A) rel. 1pW	Lw mierzone dB(A) rel 1pW	m/s ² wartość	dopuszczalne godziny pracy/dzień
LT 6005	92	106	103	6.5	5

Dopuszczalny dzienny wymiar godzin pracy oblicza się na podstawie wartości 2,5 m/s² wg 2002/44/WE.

Margines błędu dla deklarowanych wartości hałasu

Typ	Margines błędu dla deklarowanych wartości hałasu	
	Kwa dB(A)	Kpa dB(A)
LT 6005	1,5-2,5	2,5-3,5

Współczynnik niepewności dla podłoża żwirowego.

Wymiary

mm (in.)

*Powierzchnia robocza, m² (sq feet).

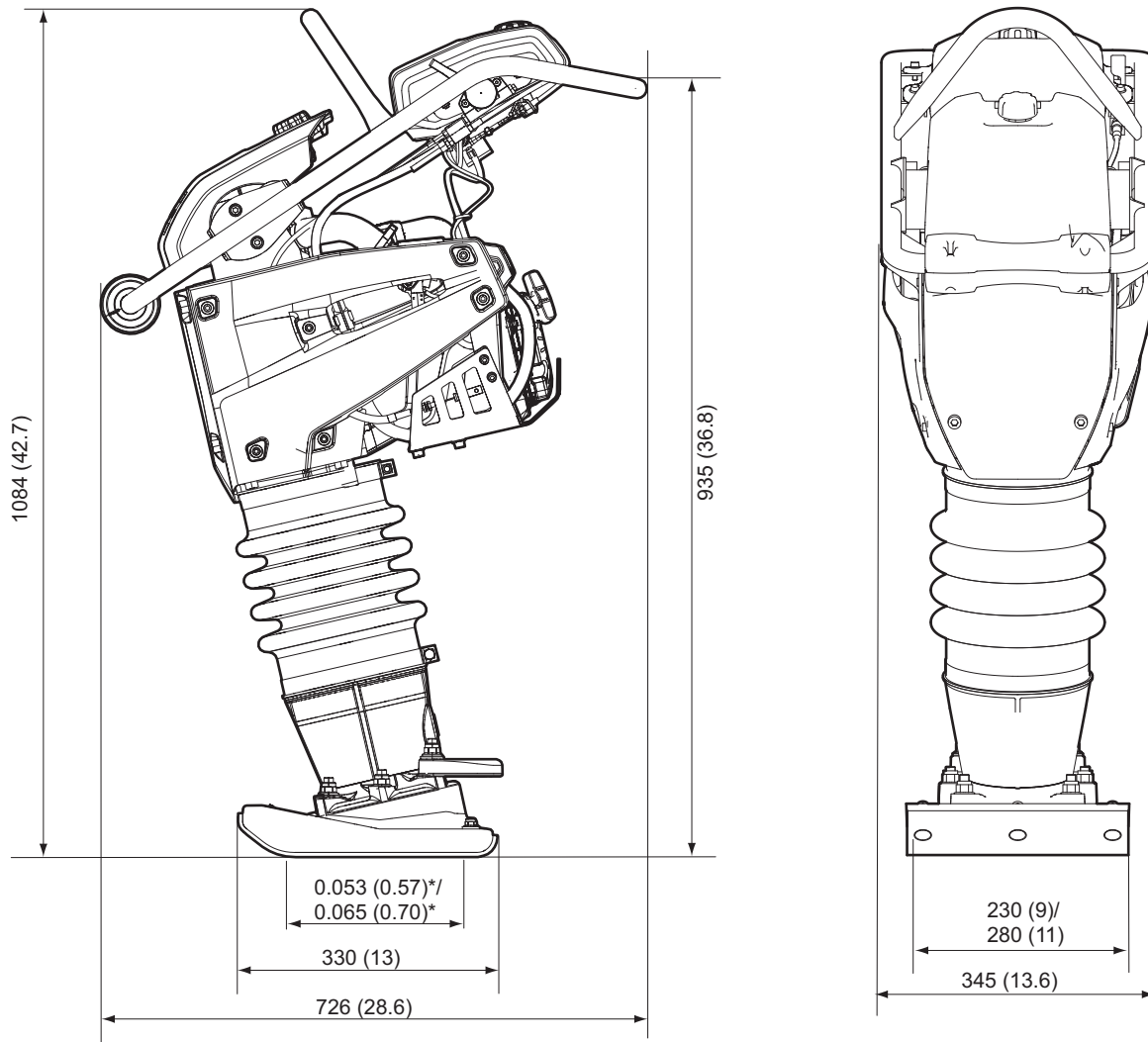

Deklaracja Zgodności UE

Deklaracja zgodności UE (Dyrektywa UE 2006/42/EC)

Niniejszym firma Construction Tools EOOD deklaruje zgodność wyszczególnionych poniżej urządzeń z zapisami dyrektywy WE 2006/42/WE (dyrektywa maszynowa) i dyrektywy 2000/14/WE (dyrektywa hałasowa) oraz zharmonizowanych norm wymienionych poniżej.

Ubijak	Gwarantowany poziom mocy akustycznej [dB(A)]	Zmierzony poziom mocy akustycznej [dB(A)]
LT 6005	106	103

Zastosowane zostały następujące normy zharmonizowane:

- ◆ EN500-1+A1
- ◆ EN500-4

Zastosowano inne niższe normy:

- ◆ 2000/14/WE, dodatek VIII
- ◆ 2004/108/WE

Organ zaangażowany w zakres regulacji:

Mira, NoBo no.0888
Watling Street
Nuneaton
Warwickshire
CV10 0TU
UK

Autoryzacja dokumentacji technicznej:

Emil Alexandrov
Construction Tools EOOD
7000 Rousse
Bułgaria

Dyrektor generalny:

Nick Evans

Producent:

Construction Tools EOOD
7000 Rousse
Bułgaria

Miejsce i data:

Rousse, 2015-05-26

Nieupoważnione korzystanie z instrukcji lub kopiowanie jej treści (również częściowe) jest zabronione. Dotyczy to w szczególności znaku towarowego, nazewnictwa modeli, numerów części i rysunków.

© 2015 Construction Tools EOOD | No. 9800 1415 14b | 2015-05-26

Atlas Copco

www.atlascopco.com