

Huskvarna, 2018-03-12

Safety and Operating Instructions

Dear customer,

thank you for choosing a Husqvarna quality product. We hope that you will genuinely enjoy it. Please note that the enclosed manual contains Atlas Copco references.

The Husqvarna Group is vouching for the quality of this product.

If you have any questions, please do not hesitate to contact our local sales or service point.

Husqvarna AB
561 82 Huskvarna, Sweden

Dansk

Brugsanvisning

Kære kunde!

Tak fordi du har valgt et produkt fra Husqvarna. Vi håber, at du vil blive tilfreds med din maskine, og at den bliver din ledsager i lang tid fremover.

Den medfølgende brugsanvisning indeholder henvisninger til Atlas Copco. Husqvarna AB er dog ansvarlig for produktets kvalitet.

For spørgsmål og bekymringer bedes du kontakte din Husqvarna-forhandler eller servicecenter.

Husqvarna AB
561 82 Huskvarna, Sweden

Sikkerhedsinstruktioner og betjeningsvejledning

Vibrationsstamper

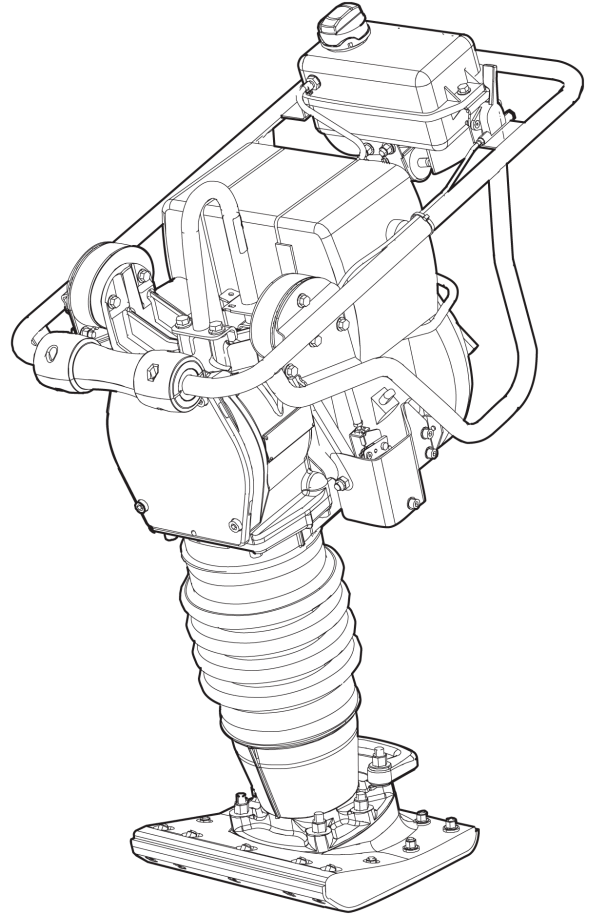

Indhold

Indledning.....	5
Om disse sikkerhedsinstruktioner og betjeningsvejledningen.....	5
Sikkerhedsinstruktioner.....	6
Sikkerhed, signalord.....	6
Personlige forholdsregler og kvalifikationer.....	6
Personligt beskyttelsesudstyr.....	6
Narkotika, alkohol eller medicin.....	6
Betjening, forholdsregler.....	6
Transport, forholdsregler.....	10
Vedligeholdelse, forholdsregler.....	11
Opbevaring, forholdsregler.....	11
Oversigt.....	12
Konstruktion og funktion.....	12
Hovedkomponenter.....	12
Mærkater.....	12
Typeskilt.....	13
Støjniveau-mærkat.....	13
Advarselmærkat - Komprimeret fjederpakke.....	13
Advarselmærkat - Varme overflader.....	13
Løftepunktmærkat.....	13
Sikkerhedsmærkat.....	13
Hold opretstående.....	13
Gas-indikering.....	13
Transport.....	14
Løftning.....	14
Montering.....	14
Brændstof.....	14
Påfyldning.....	14
Betjening.....	15
Start og stop.....	15
Inden start.....	15
Start af motoren.....	16
Standsning af motor.....	16
Betjening.....	16
Når der holdes pause.....	17
Vedligeholdelse.....	17
Rensning af maskinen.....	17
Hver 10. driftstime (hver dag).....	17
Kontrol af olieniveauet.....	18
Kontrol af olieniveauet i det fjederbelastede ben.....	18
Kontrol og rensning af luftfilteret.....	18
Kontrol af bolteforbindelse.....	18
Efter de første 20 driftstimer.....	18
Udskiftning af motorolie.....	19
Udskiftning af olien i det fjederbelastede ben.....	19
Hver 100. driftstime (hver uge).....	19
Smøring af betjeningsselementer.....	19
Hver 500. driftstime (hvert år).....	19
Bortskaffelse.....	20

Opbevaring.....	20
Tekniske data.....	21
Maskinens data.....	21
Støj- og vibrationsdeklaration.....	21
Støj- og vibrationsdata.....	22
Usikkerheder, lydvardi.....	22
Dimensioner.....	23
EF-overensstemmelseserklæring.....	24
EF-overensstemmelseserklæring (EF-direktiv 2006/42/EF).....	24

Indledning

Tak, fordi De har købt et Atlas Copco-produkt. Siden 1873 har det været vores mål at finde nye og bedre måder at dække vores kunders behov på. Gennem årene har vi udviklet innovative og ergonomiske produkter, der har hjulpet vores kunder med at forbedre og rationalisere den daglige drift.

Atlas Copco har et stærkt globalt salgs- og servicenetværk med kundecentre og distributører i hele verden. Vores eksperter er veluddannede fagfolk med omfattende kendskab til produkterne og erfaring i brugen af dem. Overalt i verden kan vi tilbyde produktsupport og ekspertise, der sikrer, at vores kunder kan arbejde med maksimal effektivitet til enhver tid.

Yderligere information findes på: www.atlascopco.com

Atlas Copco Construction Tools AB

105 23 Stockholm

Sweden

Om disse sikkerhedsinstruktioner og betjeningsvejledningen

Formålet med vejledningen er at give Dem viden om, hvordan maskinen anvendes effektivt og sikkert. Vejledningen indeholder desuden gode råd og giver anvisninger om regelmæssig vedligeholdelse af maskinen.

Læs omhyggeligt alle instruktionerne, så De forstår dem, før De bruger maskinen for første gang.

Sikkerhedsinstruktioner

For at reducere risikoen for alvorlig tilskadekomst eller død for Dem selv eller andre skal De læse og forstå sikkerhedsinstruktionerne og betjeningsvejledningen, inden De arbejder med, reparerer, vedligeholder eller udskifter tilbehør på maskinen.

Slå sikkerhedsinstruktionerne og betjeningsvejledningen op på de steder, hvor der arbejdes med maskinen, udlevér kopier til Deres ansatte, og sørg for, at alle læser sikkerhedsinstruktionerne og betjeningsvejledningen, før de arbejder med eller vedligeholder maskinen.

Desuden bør operatøren, eller dennes arbejdsgiver, vurdere de specifikke risici, som kunne forekomme i forbindelse med brug af maskinen.

Yderligere instruktioner for maskinen kan findes i producentens maskinmanual.

- Åndedrætsværn når påkrævet
- Beskyttelseshandsker
- Passende sikkerhedsstøvler
- Passende arbejdsdragt eller lignende beklædning (ikke løst siddende tøj), som dækker arme og ben.

Narkotika, alkohol eller medicin

▲ ADVARSEL Narkotika, alkohol eller medicin

Narkotika, alkohol eller medicin kan påvirke Deres dømmekraft og koncentrationsevne. Nedsat reaktionsevne og forkerte vurderinger kan medføre alvorlige ulykker eller dødsfald.

- ▶ Brug aldrig maskinen når De er træt eller under indflydelse af narkotika, alkohol eller medicin.
- ▶ Ingen personer, der er under indflydelse af narkotika, alkohol eller medicin, må betjene maskinen.

Sikkerhed, signalord

Signalordene Fare, Advarsel og Forsigtig har følgende betydninger:

FARE	Angiver en farlig situation, som, hvis den ikke forhindres, vil medføre død eller alvorlig tilskadekomst.
ADVARSEL	Angiver en farlig situation, som, hvis den ikke forhindres, kan medføre død eller alvorlig tilskadekomst.
FORSIGTIG	Angiver en farlig situation, som, hvis den ikke forhindres, kan medføre mindre eller moderat tilskadekomst.

Personlige forholdsregler og kvalifikationer

Kun kvalificeret og trænet personale må betjene og vedligeholde maskinen. De skal rent fysisk være i stand til at håndtere materialet, vægten og maskinens kraft. Brug altid Deres sunde fornuft og gode dømmekraft.

Personligt beskyttelsesudstyr

Anvend altid godkendt beskyttelsesudstyr. Operatører og alle andre personer i arbejdsområdet skal være iført beskyttelsesudstyr, herunder som et minimum:

- Beskyttelseshjelm
- Høreværn
- Slagfaste beskyttelsesbriller med sidebeskyttelse

Betjening, forholdsregler

▲ FARE Eksplosionsfare

Hvis en varm maskine eller udstødningsrør kommer i kontakt med sprængfarlige stoffer, kan der ske en eksplosion. Ved arbejde med visse materialer kan der dannes gnister og antænding. Eksplosioner kan føre til alvorlige skader eller død.

- ▶ Arbejd aldrig med maskinen i et eksplosionsfarligt miljø.
- ▶ Brug aldrig maskinen i nærheden af brændbare materialer, dampe eller støv.
- ▶ Forvis Dem om, at der ikke findes skjulte kilder af gas eller sprængstoffer.
- ▶ Undgå kontakt med det varme udstødningsrør eller maskinbunden.

▲ FARE Brandfare

Hvis der opstår brand i maskinen, kan det forårsage tilskadekomst.

- ▶ Brug om muligt en ABE pulverildslukker, ellers en BE kulsyreildslukker.

▲ FARE Brændstoffare

Brændstoffet er brandfarligt, og benzindampe kan eksplodere ved antænding og medføre alvorlig tilskadekomst eller død.

- ▶ Beskyt Deres hud mod kontakt med brændstoffet. Hvis brændstoffet er trængt igennem huden, skal der søges lægehjælp.
- ▶ Fjern aldrig påfyldningsdækslet, og påfyld aldrig brændstof, når maskinen er varm.
- ▶ Fyld brændstoffet på udendørs eller på et rent og godt ventileret sted, væk fra gnister og åben ild. Påfyld brændstofftanken mindst ti meter (30 feet) væk fra det sted, hvor maskinen skal bruges.
- ▶ Løsn påfyldningsdækslet langsomt for at udligne trykket.
- ▶ Overfyld aldrig brændstofftanken.
- ▶ Forvis Dem om, at påfyldningsdækslet er skruet på, når maskinen bruges.
- ▶ Undgå at spilde brændstof på maskinen, aftør brændstof, der er spildt.
- ▶ Kontrollér regelmæssigt for brændstofflæk. Brug aldrig maskinen, hvis den lækker brændstof.
- ▶ Brug aldrig maskinen i nærheden af materialer, som kan udløse gnister. Fjern alle varme eller gnistudviklende enheder, inden maskinen startes.
- ▶ Ryg aldrig, når brændstofftanken fyldes op, eller mens der arbejdes med maskinen eller den serviceres.
- ▶ Opbevar kun brændstof i en beholder, som er specielt konstrueret og godkendt til dette formål.
- ▶ Brugte brændstof- og oliebeholdere skal samles sammen og returneres til forhandleren.
- ▶ Brug aldrig fingrene til at kontrollere væskelæk med.

▲ ADVARSEL Uventede bevægelser

Maskinen er udsat for stærk belastning under driften og kan brække pga. materialetræthed efter en vis brug. Hvis maskinen brækker eller sætter sig fast, kan der opstå uventede bevægelser, som kan medføre tilskadekomst. Man kan endvidere komme til skade, hvis man mister balancen eller snubler.

- ▶ Sørg for altid at stå sikkert med en skulderbredde mellem fødderne og kropsvægten ligeligt fordelt.
- ▶ Efterse altid udstyret før brug. Anvend aldrig udstyret, hvis De har mistanke om, at det er beskadiget.
- ▶ Sørg for, at håndtagene er rene og fri for fedt og olie.
- ▶ Hold fødderne væk fra vibrationsstamperens fod.

- ▶ Stå fast, og hold altid fast i maskinen med begge hænder.
- ▶ Start aldrig maskinen, mens den ligger på jorden.
- ▶ Undlad at „ride“ på maskinen med det ene ben over håndtaget.
- ▶ Slå eller misbrug aldrig udstyret.
- ▶ Kontrollér regelmæssigt maskinen for slid, og kontrollér, om der er tegn på beskadigelse eller synlige revner.
- ▶ Vær opmærksom og se på det, De laver.

▲ ADVARSEL Støv- og damprisiko

Støv og/eller damp, som opstår eller spredes ved brug af denne maskine kan forårsage alvorlig og permanent sygdom, lidelse eller anden legemlig skade (for eksempel silikose eller anden irreversibel lungesygdom, som kan være livsfarlig, kræft, fødselsdefekter og/eller hudinflammationer).

Nogle slags støv og damp, som opstår ved komprimeringsarbejder, indeholder substanser, som staten Californien og andre myndigheder har erklæret ansvarlige for åndedrætssygdomme, kræft, fødselsdefekter eller anden forplantningsskade.

Nogle eksempler på sådanne substanser er:

- Krystallinsk kvarts, cement og andre murværksmaterialer.
- Arsenik og krom fra kemisk behandlet gummi.
- Bly fra blybaseret maling.

Stol ikke på, hvad De ser, når De vil afgøre, om der er støv eller damp i luften, for støv og damp i luften kan være usynlig for det blotte øje.

Gør følgende for at reducere risikoen for at blive udsat for støv og damp:

- ▶ Foretag en arbejdspladsspecifik risikovurdering. Risikovurderingen skal omfatte støv og damp, som opstår ved brug af maskinen, og eventuelt allerede eksisterende generende støv.
- ▶ Anvend passende teknikker til at minimere mængden af støv og damp i luften og en ophobning af det på udstyr, overflader, tøj og legemsdele. Eksempler på teknikker: udblæsningsventilation og støvopsamlingsystemer, vandforstøvere og vådboring. Kontrollér støv og damp, der hvor det opstår, hvis det er muligt. Sørg for, at de forskellige anordninger er monteret korrekt, vedligeholdes og bruges rigtigt.
- ▶ Bær, vedligehold og brug åndedrætsværn rigtigt som anvist af Deres arbejdsgiver og som det kræves af arbejdssundheds- og sikkerhedsforskrifterne. Åndedrætsværnet skal være effektivt for den type substanser, det drejer sig om (og om muligt godkendt af en kompetent offentlig myndighed).
- ▶ Arbejd i et godt ventileret område.
- ▶ Hvis maskinen har en udblæsning, skal den ledes således, at genen ved støv reduceres i den støvfyldte omgivelse.
- ▶ Brug og vedligehold maskinen som anbefalet i sikkerhedsinstruktionerne og betjeningsvejledningen

- ▶ Bær vaskbart eller engangsbeskyttelsestøj på arbejdsstedet, og tag bad og skift til rent tøj, før arbejdspladsen forlades for derved at begrænse påvirkning fra støv og damp på Dem selv, andre mennesker, biler, hjem og andre områder.
- ▶ Undgå at spise, drikke og ryge på områder, hvor der er støv og damp.
- ▶ Vask Deres hænder og ansigt omhyggeligt så hurtigt som muligt, efter at de har forladt det eksponerede område, og altid inden De spiser, drikker, ryger eller har kontakt med andre mennesker.
- ▶ Overhold alle relevante love og bestemmelser, også arbejdssundheds- og sikkerhedsforskrifter.
- ▶ Deltag i de luftovervågningsprogrammer, helbredsundersøgelser og sundheds- og sikkerhedstræningsprogrammer, som Deres arbejdsgiver eller erhvervsorganisationer tilbyder i henhold til arbejdssundheds- og sikkerhedsforskrifter og anbefalinger. Søg en læge, som har erfaring med relevant arbejdsmedicin.
- ▶ Samarbejd med Deres arbejdsgiver og erhvervsorganisation på at reducere udsættelsen for støv og damp på arbejdspladsen og på at reducere risiciene. Effektive sundheds- og sikkerhedsprogrammer, foranstaltninger og fremgangsmåder til beskyttelse af arbejdstagere og andre mod farlig udsættelse for støv og damp skal etableres og implementeres baserende på rådgivning fra sundheds- og sikkerhedseksperter. Rådfør Dem med eksperter.

▲ FARE Fare ved udstødningsgas

Udstødningsgas fra maskinens forbrændingsmotor indeholder kulilte, som er giftig, og kemikalier, som staten Californien og andre myndigheder har erklæret for ansvarlig for kræft, medfødte misdannelser eller anden forplantningsskade. Indånding af udstødningsgas kan forårsage alvorlig tilskadekomst, sygdom eller død.

- ▶ Indånd aldrig udstødningsgasser.
- ▶ Sørg for god ventilation (luftudtrækning med ventilator er nødvendigt).

▲ ADVARSEL Projektiler

Fejl på arbejdsemnet, på tilbehør eller på selve maskinen kan frembringe projektiler med høj hastighed. Når der arbejdes, kan splinter eller andre partikler fra det komprimerede materiale blive til projektiler og forårsage personskade, hvis de rammer operatøren eller andre personer. Sådan reduceres risikoen:

- ▶ Brug godkendt personligt beskyttelsesudstyr og sikkerhedshjelm, herunder stødresistent øjenværn med sidebeskyttelse.
- ▶ Sørg for, at uautoriserede personer ikke får adgang til arbejdsområdet.
- ▶ Hold arbejdsstedet rent og frit for fremmedlegemer.

▲ ADVARSEL Risiko ved manglende bevægelse

Når De bruger maskinen til at udføre arbejdsrelaterede opgaver, oplever De måske ubehag i hænder, arme, skuldre, nakke eller andre dele af kroppen.

- ▶ Indtag en komfortabel kroppsstilling, bibehold et sikkert fodfæste og undgå akavede uafbalancerede kroppsstillinger.
- ▶ Det hjælper med til at undgå ubehag og træthed, hvis man skifter stilling under lange arbejdsopgaver.
- ▶ I tilfælde af vedvarende eller tilbagevendende symptomer, skal en kvalificeret specialist konsulteres.

▲ ADVARSEL Vibrationsrisiko

Normal og korrekt brug af maskinen udsætter operatøren for vibrationer. Udsættes man regelmæssigt og hyppigt for vibrationer, kan det forårsage eller bidrage til at forværre skader eller sygdomme i operatørens fingre, hænder, håndled, arme, skuldre og/eller nerver og blodtilførsel eller andre dele af kroppen, også svækkende og/eller permanente skader eller sygdomme, som kan udvikle sig gradvist over perioder på uger, måneder eller år. Sådanne skader eller sygdomme kan også være kredsløbsskader, skader på nervesystemet, ledskader og muligvis skader på andre af kroppens strukturer.

Hvis der på noget tidspunkt optræder følelsesløshed, vedvarende tilbagevendende ubehag, brændende fornemmelse, stivhed, dunken, snurren, smerter, klodsethed, svækket gribeevne, hvidfarvning af huden eller andre symptomer, uanset om det sker under arbejde med maskinen eller ikke, må der ikke længere arbejdes med maskinen, arbejdsgiveren skal informeres og der skal søges lægehjælp. Fortsat brug af maskinen efter, at der har været den slags symptomer, kan øge risikoen for, at symptomerne bliver mere alvorlige og/eller permanente.

Brug og vedligehold maskinen som anbefalet i denne vejledning, så der undgås unødigt forøgelse af vibrationer.

Følgende kan være med til at reducere vibrationspåvirkningen for operatøren:

- ▶ Lad maskinen gøre arbejdet. Hold så let på maskinen, som behørig kontrol og sikker betjening tillader.
- ▶ Hvis maskinen har vibrationsabsorberende håndtag, skal de holdes i en midterposition og bør ikke presses til endestop.
- ▶ Når slagfunktionen er aktiveret, bør Deres eneste kontakt med maskinen være Deres hænder på håndtaget eller håndtagene. Undgå enhver anden kontakt, for eksempel at støtte nogen del af kroppen mod maskinen eller at læne Dem mod maskinen i et forsøg på at forstærke slagkraften. Det er også vigtigt, at start/stopanordningen ikke er indkoblet, når maskinen trækkes væk fra den flade, der er brudt.
- ▶ Sørg for, at vibrationsstamperens fod er godt vedligeholdt, ikke er slidt og har den rigtige størrelse. Hvis der anvendes vibrationsstamperfødder, som ikke er ordentligt vedligeholdt, eller som er slidte eller ikke har den rigtige størrelse, tager det længere tid at udføre arbejdet (og længere vibrationspåvirkning), som kan medføre eller bidrage til, at operatøren udsættes for højere vibrationsniveauer.

- ▶ Indstil straks arbejdet, hvis maskinen pludseligt begynder at vibrere kraftigt. Før arbejdet genoptages, skal årsagen til de forstærkede vibrationer findes og fjernes.
- ▶ Undlad altid at tage fat i, holde om eller røre ved vibrationsstamperfoden, når maskinen er i brug.
- ▶ Tag imod sundhedskontrol eller -overvågning, helbredsundersøgelser og træningsprogrammer, når det tilbydes af Deres arbejdsgiver, og når det er påbudt ved lov.
- ▶ Tag varmt tøj på og hold Deres hænder varme og tørre, når De arbejder i kulde.

Se „Støj- og vibrationsdeklarationen“ for maskinen, herunder også de deklarerede vibrationsværdier. Disse informationer findes sidst i sikkerhedsinstruktionerne og betjeningsvejledningen.

▲ ADVARSEL Fare for indtrækning

Der er fare for, at halstørklæder, hår, handsker og tøj kan blive trukket ind eller grebet fat i af roterende maskindele. Det kan forårsage strangulering, skalpering, tilskadekomst eller død. Sådan reduceres risikoen:

- ▶ Grib aldrig fat om eller rør ved en roterende maskindel.
- ▶ Undgå at bære tøj, halstørklæder eller handsker, som kan blive trukket ind.
- ▶ Dæk langt hår med et hårnæ.

▲ FARE Elektrisk fare

Maskinen er ikke elektrisk isoleret. Hvis maskinen kommer i kontakt med elektricitet, kan det resultere i alvorlige skader eller død.

- ▶ Brug aldrig maskinen i nærheden af en elektrisk ledning eller anden elektrisk kilde.
- ▶ Kontrollér, at der ikke er skjulte ledninger eller andre elektricitetskilder i arbejdsområdet.

▲ ADVARSEL Fare pga. skjulte genstande

Når der arbejdes, udgør skjulte ledninger og rør en fare, som kan resultere i alvorlig tilskadekomst.

- ▶ Kontrollér materialernes sammensætning før arbejdsstart.
- ▶ Pas på skjulte kabler og rør, for eksempel til elektricitet, telefon, vand, gas og spildevand.
- ▶ Hvis det ser ud til, at maskinen har ramt en skjult genstand, skal der straks slukkes for den.
- ▶ Før der fortsættes, skal det sikres, at der ikke er fare på færde.

▲ ADVARSEL Utilsigtet start

Utilsigtet start af maskinen kan forårsage skader.

- ▶ Hold hænderne væk fra start/stop-anordningen, indtil De er klar til at starte maskinen.
- ▶ Lær hvordan maskinen slås fra, hvis der opstår en nødsituation.

▲ ADVARSEL Støjfare

Høje støjniveauer kan forårsage permanent og invaliderende høretab og andre problemer, som f.eks. tinnitus (ringende, summende, fløjtende eller brummende lyde i ørerne). For at reducere risiciene og forebygge unødvendig forøgelse af støjniveauer gælder følgende:

- ▶ Det er vigtigt med en risikovurdering af disse farer og implementering af passende kontrolforanstaltninger.
- ▶ Betjen og vedligehold maskinen som anbefalet i denne vejledning.
- ▶ Hvis maskinen har en lyddæmper, kontrolleres det, at den sidder rigtigt og er i god driftstilstand.
- ▶ Brug altid høreværn.

▲ ADVARSEL Fare pga. glat maskinoverflade

Der er fare for, at maskinen (f.eks. håndtagene og andre flader) er glatte pga. fedt, olie eller andre substanser. Hvis maskinen er glat, er der fare for, at De kan miste taget i den, tabe maskinen og/eller komme i kontakt med vibrationsstamperfoden under driften af maskinen. Enhver sådan hændelse kan medføre tilskadekomst. Sådan reduceres risikoen:

- ▶ Sørg altid for, at håndtagene og andre grebflader på maskinen ikke er glatte.
- ▶ Sørg også altid for, at håndtagene og andre grebflader er fri for fedt og olie.

Transport, forholdsregler

▲ ADVARSEL Fare ved læsning og aflæsning

Når maskinen løftes med kran eller lignende, kan det medføre tilskadekomst.

- ▶ Brug de markerede løftepunkter.
- ▶ Forvis Dem om, at løftegrejet er dimensioneret til maskinens vægt.
- ▶ Ophold Dem aldrig under eller i umiddelbar nærhed af maskinen.

Vedligeholdelse, forholdsregler

▲ ADVARSEL Fare for brændstofudslip

Hvis maskinen lægges ned, er der risiko for brændstofudslip. Det kan medføre brand, hvilket kan forårsage kvæstelser.

- ▶ Sørg for, at maskinen lægges vandret ned, med forsiden nedad. Der må ikke være mere end 40 mm (1,6 in.) afvigelse fra vibrationsstamperens fod til maskinens top.

▲ ADVARSEL Maskinmodifikation

Enhver modifikation af maskinen kan medføre personskaade.

- ▶ Modificér aldrig maskinen. Modificerede maskiner dækkes ikke af garanti eller produktansvar.
- ▶ Anvend altid originale dele og tilbehør, der er godkendt af Atlas Copco.
- ▶ Udskift omgående beskadigede dele.
- ▶ Udskift slidte komponenter i god tid.

▲ FORSIGTIG Høj temperatur

Maskinens udstødningsrør og bund bliver varm under driften. Berøring kan medføre forbrændinger.

- ▶ Rør aldrig ved en varm maskine.
- ▶ Rør aldrig ved maskinens bund, når den er varm.
- ▶ Vent til motoren, udstødningsrøret og maskinens bund er kølet af, inden De udfører vedligeholdelsesarbejder.

Opbevaring, forholdsregler

- ◆ Opbevar maskinen på et sikkert sted, utilgængeligt for børn og låst inde.

Oversigt

For at reducere risikoen for alvorlig tilskadekomst eller død for Dem selv eller andre skal De læse og forstå sikkerhedsinstruktionerne og betjeningsvejledningen, inden De arbejder med, reparerer, vedligeholder eller udskifter tilbehør på maskinen.

Konstruktion og funktion

LT vibrationsstampere er designet til komprimering af fyldjord, som indeholder ler.

Anvendelsen omfatter også husfundamenter og bærelag til veje og parkeringsarealer etc.

De kan med fordel anvendes i rørgrave og til at komprimere runde stolper etc.

LT vibrationsstampere må lige som alle andre forbrændingsmotorer kun bruges i godt ventilerede områder.

Løft på ingen måde maskinen under driften og arbejde ikke på skråninger, som er stejlere end de i denne manual anbefalede.

Ingen anden anvendelse er tilladt. Det korrekte tilbehør vælges ved hjælp af reservedelslisten.

Hovedkomponenter

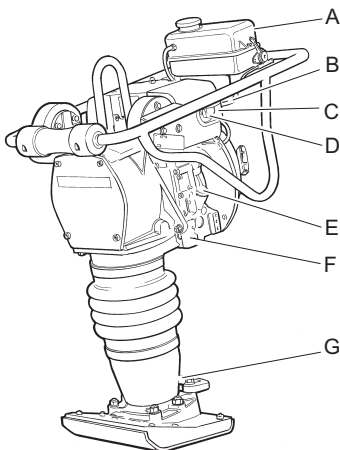

- A. Brændstoftank
- B. Motorens gasreguleringskabel
- C. Brændstoftank
- D. Luftfilter
- E. Oliemålepind
- F. Olieaftapningsprop

- G. Fjederbelastet ben, oliekontrolglas

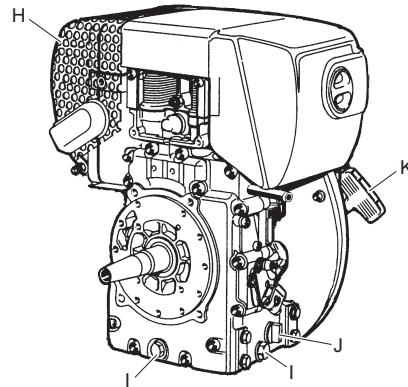

- H. Lyddæmper
- I. Drænpropper
- J. Oliefilter
- K. Reverseringsstarter

Mærkater

Maskinen er forsynet med mærkater, som indeholder vigtige informationer om personlig sikkerhed og maskinens vedligeholdelse. Mærkaterne skal være i en sådan tilstand, at de nemt kan læses. Nye mærkater kan bestilles fra reservedelslisten.

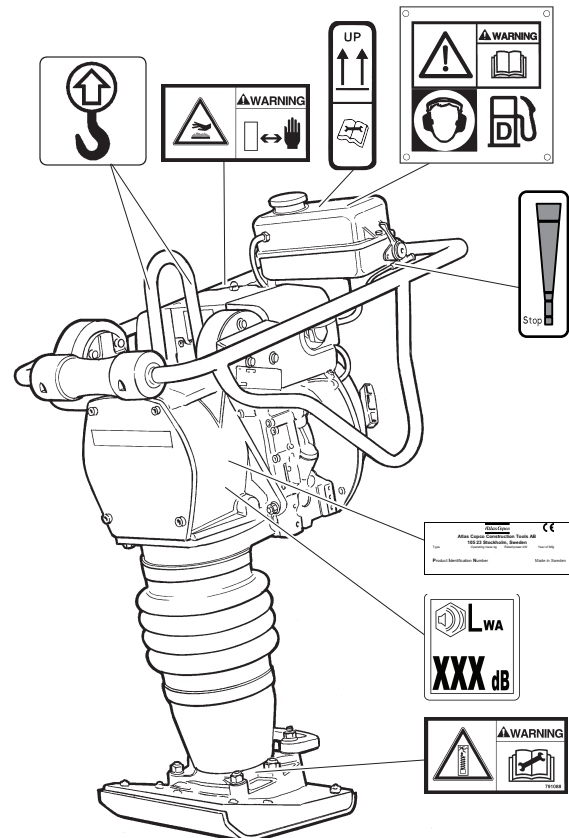

Typeskilt

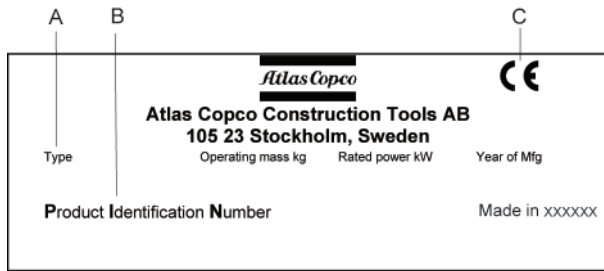

- A. Maskintype
- B. Produktets identifikationsnummer
- C. CE-symbolet betyder, at maskinen er EF-godkendt. Yderligere information findes i den medfølgende EU-overensstemmelsesdeklaration.

Støjniveau-mærkat

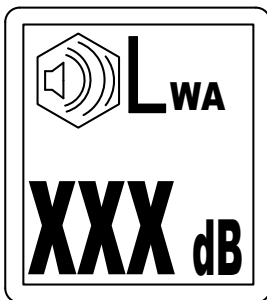

Mærkatens angiver det garanterede støjniveau i henhold til EU-direktiv 2000/14/EF. Se „Tekniske data“ vedrørende det nøjagtige støjniveau.

Advarselmærkat - Komprimeret fjederpakke



Læs servicemanualen.

Advarselmærkat - Varme overflader

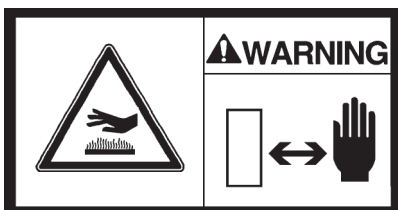

Rør aldrig ved lyddæmperen og udstødningssystemet.

Løftepunktmærkat



Sikkerhedsmærkat

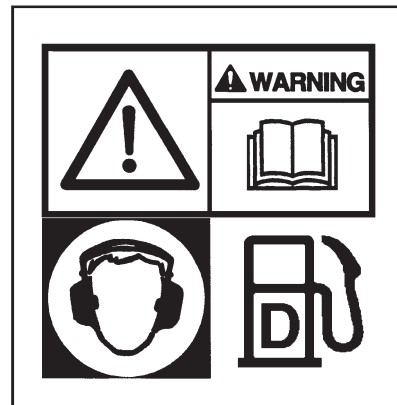

- ◆ Operatøren skal læse sikkerhedsinstruktionerne og betjenings- og vedligeholdelsesvejledningen, inden han betjener maskinen.
- ◆ Brug høreværn.
- ◆ Brændstof.

Hold opretstående



Gas-indikering

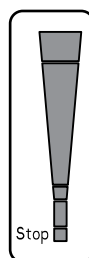

Transport

▲ ADVARSEL Transport

Under transport kan maskinen vælte og forårsage alvorlig tilskadekomst.

- ▶ Spænd altid maskinen fast.
- ▶ Hold fødderne væk fra maskinen.

BEMÆRK Når maskine lægges ned, er der risiko for, at olien i krumtaphuset løber ind i forbrændingskammeret og/eller luftfilteret. Det medfører startvanskeligheder.

- ◆ Sørg for, at maskinen lægges vandret ned, med forsiden nedad. Der må ikke være mere end 40 mm (1,6 in.) afvigelse fra vibrationsstamperens fod til maskinens top.
- ◆ Læg maskinen ned, når den er slukket og ikke bruges.
- ◆ Sikr maskinen vha. løftekrogen (A) og det nedre løftegreb (B).

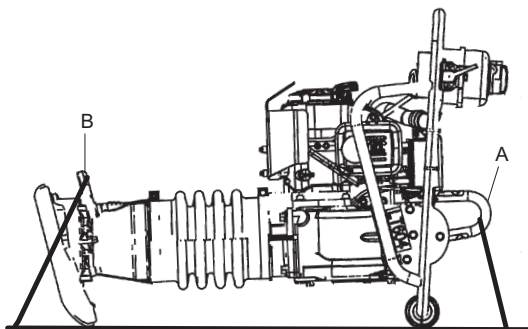

- ◆ Når maskinen flyttes over korte afstande, kan den tippes fremad, så at den hviler på plasthjulene på håndtaget. Løft med det nedre løftegreb (C) og rul maskinen fremad eller bagud.

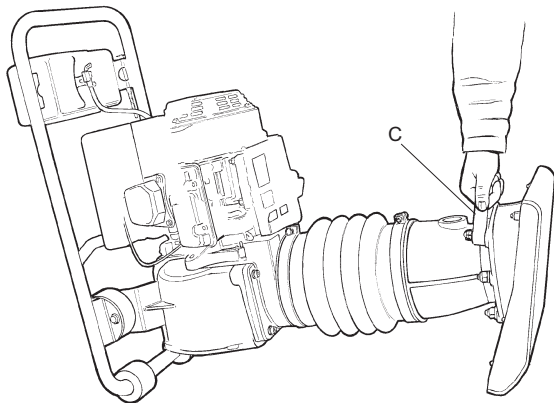

Løftning

▲ ADVARSEL Fare ved løftning

Ved løftning kan maskinen falde ned og forårsage alvorlig tilskadekomst.

- ▶ Gå eller stå aldrig inde under en løftet maskine.
- ▶ Hold fødderne væk fra maskinen.
- ◆ Brug altid maskinens løfteøje (A) til at løfte maskinen i.

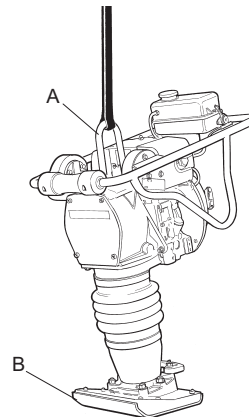

- ◆ Løftegrejet skal være dimensioneret, så det opfylder alle krav. Kontrollér, at løfteøjet (A) og vibrationsstamperens fod (B) er korrekt fastgjort og ikke beskadiget, inden De løfter.

Montering

Brændstof

Påfyldning

▲ ADVARSEL Brændstoffare

Brændstoffet er yderst brandfarligt, og benzindampe kan eksplodere ved antænding og medføre alvorlig tilskadekomst eller død.

- ▶ Beskyt Deres hud mod kontakt med brændstoffet.
- ▶ Fjern aldrig påfyldningsdækslet og påfyld aldrig brændstof, når maskinen er varm.
- ▶ Ryg aldrig, når brændstoftanken fyldes op, eller mens der arbejdes med maskinen eller den serviceres.
- ▶ Undgå at spilde brændstof og aftør evt. brændstof, der er spildt på maskinen.

Påfyldningsprocedure

1. Stop motoren, og lad den køle af, inden tanken fyldes op.
2. Åbn påfyldningsdækslet langsomt for at udligne evt. tryk.
3. Fyld brændstoftanken op til underkant af påfyldningsrøret.

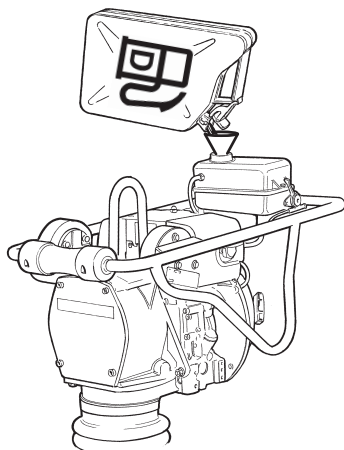

4. Overfyld aldrig tanken. På grund af brændstoffets bevægelse inde i tanken, er det muligt at påfylde brændstof til et højere niveau end tankdækslet, hvilket kan medføre, at der spildes brændstof, når tankdækslet åbnes. Dette kan undgås ved kun at åbne tankdækslet, når maskinen er vippet og tankdækslet befinder sig ved brændstoftankens højeste punkt.

Betjening

▲ ADVARSEL Utilsigtet start

Utilsigtet start af maskinen kan forårsage skader.

- ▶ Hold hænderne væk fra start/stop-anordningen, indtil De er klar til at starte maskinen.
- ▶ Lær hvordan maskinen slås fra, hvis der opstår en nødsituation.

Start og stop

Inden start

Overhold de generelle sikkerhedsforholdsregler, som følger med maskinen ved levering. Vi anbefaler, at De læser maskinmanualen, som følger med maskinen, omhyggeligt igennem. Kontrollér, at vedligeholdelsesrutinerne er udført.

- ◆ Kontrollér motorolieniveauet på målepinden. Vibrationsstamperen skal stå lodret, når olieniveauet kontrolleres.

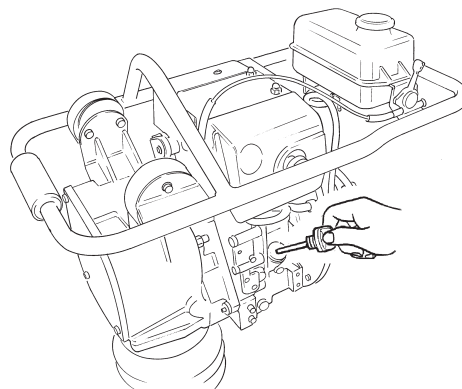

- ◆ Fyld brændstoftanken med brændstof.

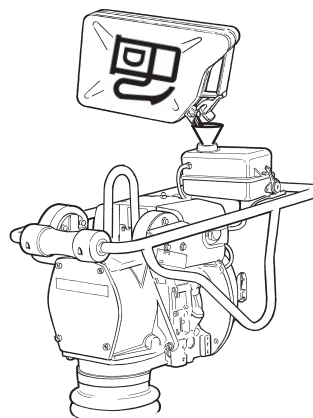

- ◆ Kontrollér, at alle betjeningslementer fungerer.
- ◆ Forvis Dem om, at der ikke findes olielæk og at alle bolteforbindelser er spændt.

Start af motoren

1. Stil gasreguleringen (A) på halvt omdrejningstal.

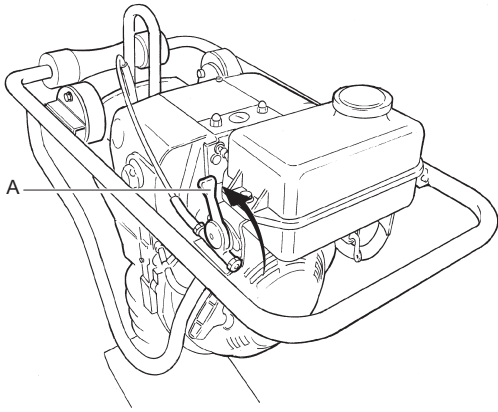

2. Træk startsnoren (B) ud, til der mærkes modstand. Slip grebet, så startsnoren går tilbage igen, og træk derefter i startsnoren til motoren starter.

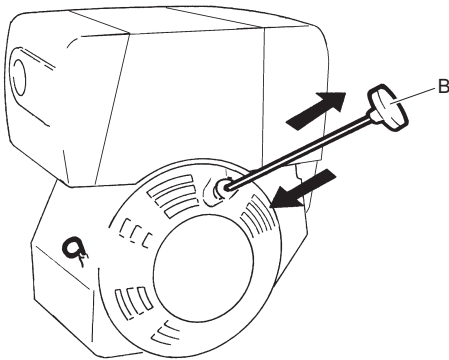

3. Stil gasreguleringen i tomgangsstilling og lad motoren køre i tomgang et par minutter, inden hastigheden øges til fuld gas.

Gør følgende, hvis der kommer hvid røg ud af udstødningen efter nogle startforsøg:

1. Sæt gasreguleringen i stopstilling.
2. Træk startkablet langsomt ud 5 gange.
3. Gentag startproceduren.

Standstning af motor

1. Stil gasreguleringen (A) i tomgangsstilling. Lad motoren køre nogle få minutter.
2. Stil gasreguleringen (A) i stopstilling.

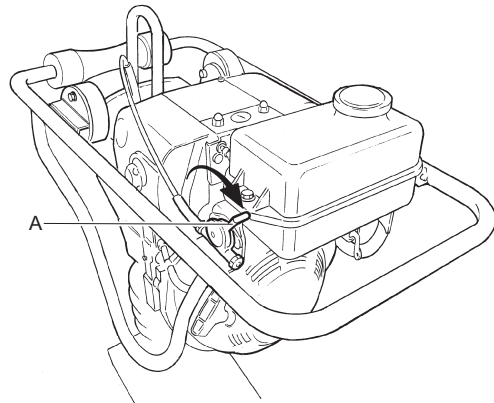

Betjening

BEMÆRK Under driften skal motoren altid køre med fuld gas (driftsmodus).

BEMÆRK Når De arbejder i snævre grave, er der fare for, at vibrationsstamperbenet kommer til at sidde fast mellem gravens sider. Vibrationsstamperen kan støde forkert og blive beskadiget. Især vibrationsstamperens fod kan blive alvorligt beskadiget. Når De arbejder i grøfter/grave, skal De forvisse Dem om, at de er brede nok, inden De starter.

- ◆ Anvend vibrationsstamperen på en jævn flade.
- ◆ Der må aldrig arbejdes på hårde flader (fast klippe, hærdet beton, etc.).
- ◆ Styr maskinen med håndtaget.
- ◆ Stort tryk på håndtaget resulterer i dårlig komprimering, da det ødelægger vibrationsprocessen.
- ◆ Vibrationsstamperen må ikke presses ned i det materiale, som skal komprimeres.
- ◆ Hvis maskinen vælter under driften, skal De slukke for den, inden De løfter den op.

Betjening

- ◆ Stil gasreguleringen (A) til fuldt omdrejningstal og vibrationsstamperen begynder at bevæge sig fremad.

Styr vibrationsstamperen med håndtaget (B).

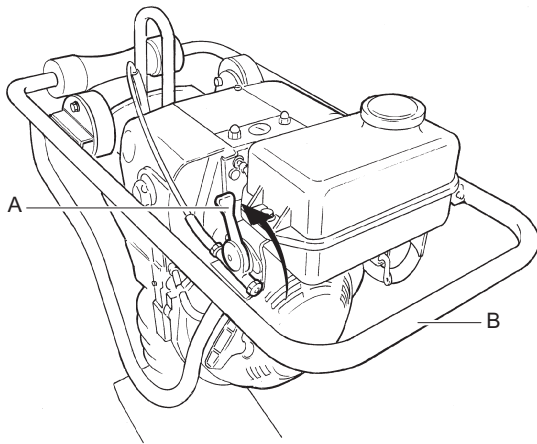

- ◆ Forvis Dem om, at vibrationsstamperens fod (C) presser parallelt med jorden.

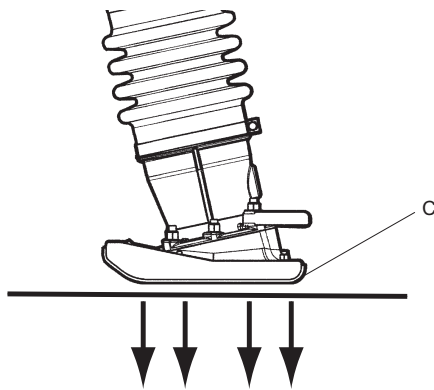

- ◆ Maskinen må aldrig overbelastes eller presses.

Når der holdes pause

- ◆ Stop maskinen under pauser.
- ◆ Når De holder pause, skal maskinen altid opbevares, så der ikke er risiko for, at den startes utilsigtet.

Vedligeholdelse

Regelmæssig vedligeholdelse er et grundlæggende krav til fortsat sikker og effektiv brug af maskinen. Følg vedligeholdelsesinstruktionerne omhyggeligt.

- ◆ Rens maskinen, inden vedligeholdelsesarbejderne udføres, så De ikke udsættes for farlige substanser. Se „Støv- og damprisiko“
- ◆ Brug kun godkendte dele. Skader eller fejl, som opstår på grund af ikke-godkendte reservedele, dækkes ikke af garanti eller produktansvar.
- ◆ Ved rensning af mekaniske dele med et opløsningsmiddel, skal gældende sundheds- og sikkerhedsbestemmelser overholdes, og der skal være tilstrækkelig ventilation.
- ◆ Ved behov for et større eftersyn af maskinen, kontaktes nærmeste autoriserede værksted.
- ◆ Kontrollér efter hvert eftersyn, at maskinens vibrationsniveau er normalt. Hvis det ikke er tilfældet, kontaktes nærmeste autoriserede værksted

BEMÆRK Ret aldrig en vandstråle direkte mod brændstofpåfyldningsdækslet. Det er især vigtigt, når der bruges højtryksrensere.

Rensning af maskinen

- ◆ Sprøjt ikke vand direkte på elektriske komponenter eller instrumentpanelet.
- ◆ Anbring en plastpose over brændstofpåfyldningsdækslet og fastgør den med en elastik. (Det forhindrer, at der kommer vand ind i udluftningshullet i påfyldningsdækslet. Ellers kan det forårsage driftsforstyrrelser som f.eks. tilstoppede filtre.)

Hver 10. driftstime (hver dag)

Daglige vedligeholdelsesrutiner inden start:

- ◆ Kontrollér, at læk eller andre fejl opdages og afhjælpes.
- ◆ Kontrollér jorden under maskinen. Læk er meget lettere at opdage på jorden end på selve maskinen.
- ◆ Kontrollér og fyld brændstof og motorolie på. Se maskinmanualen for flere informationer.
- ◆ Kontrollér og rens luftfilteret.
- ◆ Kontrollér, at alle møtrikker og bolte er spændt fast.
- ◆ Kontrollér, at maskinen er ren.
- ◆ Kontrollér eller rens motorens køleflanger. Se maskinmanualen for flere informationer.

- ◆ Kontrollér, at betjeningselementerne ikke er beskadigede eller sidder fast.
- ◆ Kontrollér olieniveauet i det fjederbelastede ben.
- ◆ Stram bolteforbindelserne på vibrationsstamperens fod.

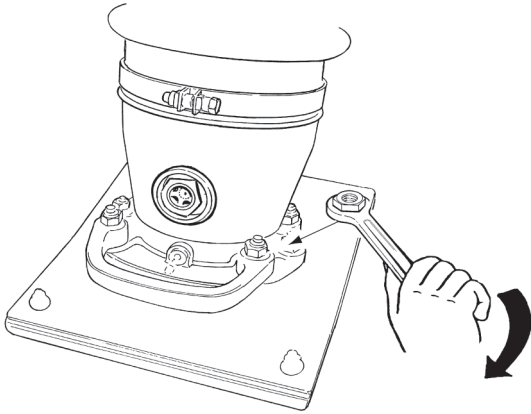

Kontrol af olieniveauet

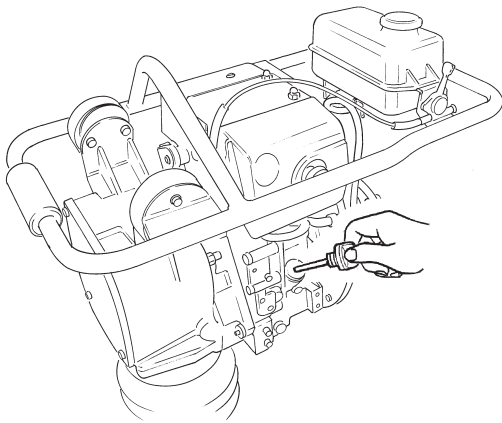

Kontrollér olieniveauet på målepinden.

Kontrol af olieniveauet i det fjederbelastede ben

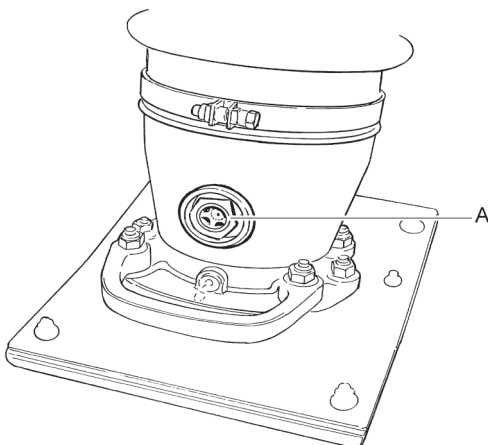

Kontrollér olieniveauet i det fjederbelastede ben gennem kontrolglasset (A).

Niveauet skal ligge midt på kontrolglasset når maskinen står lodret.

Kontrol og rensning af luftfilteret

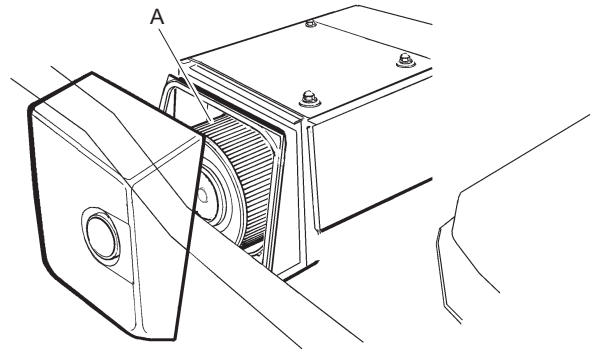

Kontroller og rens luftfilteret (A).

Kontrol af bolteforbindelse

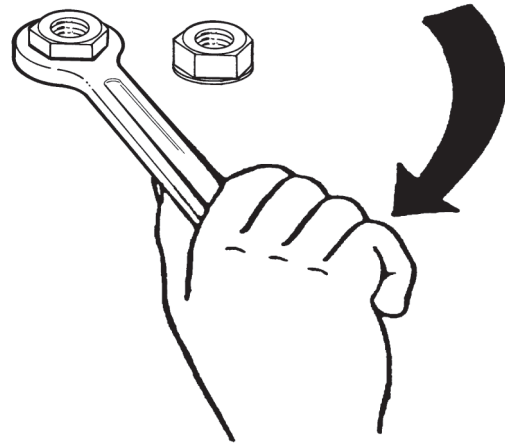

Kontrollér skruer og møtrikker, spænd fast om nødvendigt.

Efter de første 20 driftstimer

De følgende vedligeholdelsesarbejder skal udføres efter de første 20 driftstimer:

- ◆ Udskift olien i det fjederbelastede ben.
- ◆ Udskift motorolien.
- ◆ Rens oliefilteret. Se maskinmanualen for flere informationer.
- ◆ Rens og udskift luftfilter. Se maskinmanualen for flere informationer.
- ◆ Kontrollér og juster motorens ventilspillerum. Se maskinmanualen for flere informationer.
- ◆ Stram bolteforbindelserne på vibrationsstamperens fod.

Udskiftning af motorolie

1. Skru drænproppen (A) af.

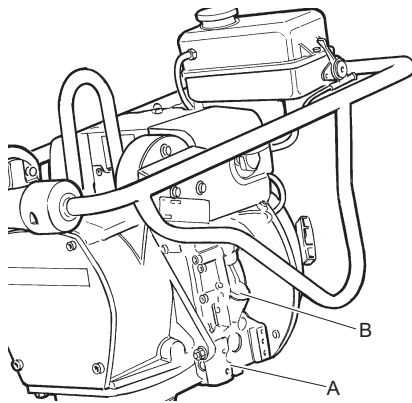

2. Tip maskinen sidelæns og lad olien løbe ud i en aftapningslange.
3. Rens omkring drænproppen (A).
4. Skru drænproppen (A) på.
5. Fyld igen med olie ved (B) og sæt målepinden i igen.
6. Start motoren og lad den køre i tomgang et par minutter, inden hastigheden øges til fuld gas.

Udskiftning af olien i det fjederbelastede ben

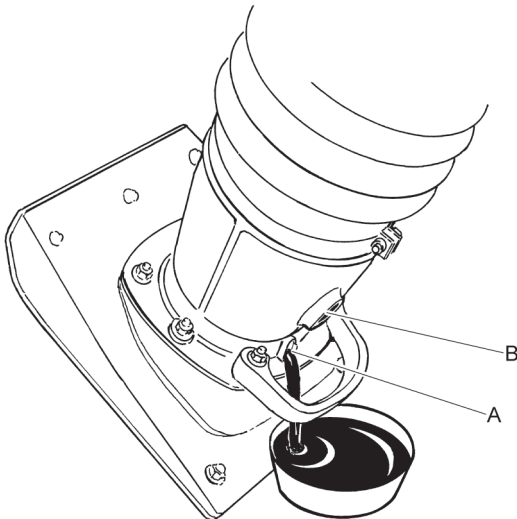

1. Skru olieudtømningsproppen (A) af.
2. Tøm olien ned i en beholder.
3. Montér proppen igen og spænd den fast, forvis Dem om, at tætningskiven ikke er beskadiget.
4. Fjern kontrolglasset (B) og fyld ny olie på.
5. Montér kontrolglasset igen og spænd det fast. Olieniveauet skal ligge midt på kontrolglasset.

Hver 100. driftstime (hver uge)

Vedligeholdelsesrutiner:

- ◆ Udskift luftfilteret.
- ◆ Smør motorens gasreguleringskabel og alle betjeningslementer.

Smøring af betjeningslementer

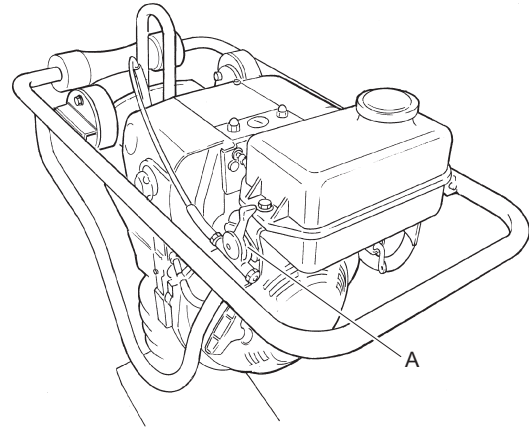

Smør betjeningslementer og motorens gasreguleringskabel (A).

Hver 500. driftstime (hvert år)

Vedligeholdelsesrutiner

Gælder for alle:

- ◆ Udskift olien i motoren.
- ◆ Udskift olien i det fjederbelastede ben.
- ◆ Tøm brændstofssystemet for vand.
- ◆ Juster ventilspillerum på suge- og udstødningsventilerne. Se maskinmanual for flere informationer.
- ◆ Rens og kontrollér brændstoffilteret og -tanken. Se maskinmanual for flere informationer.
- ◆ Rens oliefilteret. Se maskinmanual for flere informationer.
- ◆ Rens motorens køleflanger. Se maskinmanual for flere informationer.
- ◆ Kontrollér brændstofindsprøjtningssumpen. Se maskinmanual for flere informationer.
- ◆ Kontrollér indsprøjtningssdyserne. Se maskinmanual for flere informationer.
- ◆ Udskift stempelringe. Se maskinmanual for flere informationer.

Bortskaffelse

En brugt maskine skal behandles og bortskaffes således, at materialet kan genbruges i størst muligt omfang, så en negativ påvirkning af miljøet bliver så lav som muligt, og i henhold til de lokale forskrifter.

Før en brændstofdrevet maskine bortskaffes, skal den tømmes og rengøres for al olie og brændstof. Resterende olie og brændstof skal håndteres på en måde, så det ikke har negativ indflydelse på miljøet.

Aflevér altid brugte filtre, tømte olie- og brændstofrester til miljøvenlig bortskaffelse.

Opbevaring

- ◆ Tøm tanken, inden maskinen skal opbevares.
- ◆ Rens maskinen. Fjern ler og sand fra foden.
- ◆ Rens luftfilteret.
- ◆ Træk forsigtigt i starthåndtaget, til De mærker en let modstand.
- ◆ Tør al olie og støv af, som har hobet sig op på gummidelene.
- ◆ Påfør et let lag olie på foden for at forhindre, at den rustner.
- ◆ Dæk maskinen til og opbevar den på et tørt, støvfrit sted.

Tekniske data

Maskinens data

LT 800	Vibrationsstamperben bredde 280 mm (11 in.)	Vibrationsstamperben bredde 330 mm (13 in.)
Motor		
Fabrikat/model	Hatz 1B20, manuel start	Hatz 1B20, manuel start
Kraft i kW (hk)	3 (4,0)	3 (4,0)
Nominal hastighed (o/min)	3 050	3 050
Tomgang (o/min)	1 000	1 000
Komprimeringsdata		
Svingningstal, Hz (o/min)	12 (720)	12 (720)
Udsving, mm (in)	75-85 (2,9-3,3)	75-85 (2,9-3,3)
Ydelse		
Arbejdshastighed m/min (feet/min)	13-16 (43-52)	13-16 (43-52)
Væskevolumen		
Brændstoftankens kapacitet, liter (qts)	3,0 (3,2)	3,0 (3,2)
Motorolie, liter (qts)	0,9 (0,95)	0,9 (0,95)
Brændstofforbrug, l/h (qts/h)	0,7 (0,74)	0,7 (0,74)
Vibrationsstamperben, l (qts)	0,3 (0,31)	0,9 (0,31)
Smøremidler		
Brændstofftype	Brug dieselolie som svarer til EN 590 eller DIN 51601	Brug dieselolie som svarer til EN 590 eller DIN 51601
Motorolie	Shell Rimula R4 L 15W-40	Shell Rimula R4 L 15W-40
Vibrationsstamperben olie	Shell Rimula R4 L 15W-40	Shell Rimula R4 L 15W-40
Vægt og volumen		
Vægt, kg (lbs)	83 (183)	84 (185)
Driftsvægt, EN500, kg (lbs)	84 (185)	85 (187)

Støj- og vibrationsdeklaration

Garanteret lydeffektniveau **L_w** i henhold til EN ISO 3744 i overensstemmelse med Direktiv 2000/14/EF.

Lydtryksniveau **L_p** iht. EN ISO 11201, EN 500-4:2011.

Vibrationsværdier fastlagt iht. EN ISO 20643, EN 500-4:2011. Se tabel "Støj- og vibrationsdata" for værdier etc.

Disse deklarerede værdier er fundet ved typeprøvning i laboratorium i overensstemmelse med det angivne direktiv eller de angivne standarder og er egnet til sammenligning med de deklarerede værdier for andre maskiner, som er testet i overensstemmelse med det samme direktiv eller de samme standarder. Disse deklarerede værdier er ikke egnede til at anvendes i risikovurderinger, og værdier målt på de enkelte arbejdssteder kan være højere. De faktiske eksponeringsværdier og risici for overbelastning, der opleves af den enkelte bruger, er unikke og afhænger af, hvordan brugeren arbejder, hvilket materiale maskinen anvendes på, samt på eksponeringstiden og brugerens fysiske tilstand og maskinens tilstand.

Vi, Atlas Copco Construction Tools AB, kan ikke holdes ansvarlige for følgerne af at anvende de deklarerede værdier i stedet for værdier, der afspejler den faktiske eksponering i en individuel risikovurdering i en arbejdssituation, som vi ikke har nogen indflydelse på.

Denne maskine kan give hånd-arm vibrationssyndrom, hvis dets anvendelse ikke administreres hensigtsmæssigt. En EU-vejledning til håndtering af hånd-armvibration kan findes på <http://www.humanvibration.com/humanvibration/EU/VIBGUIDE.html>

Vi anbefaler et sundhedsovervågningsprogram med det formål at detektere tidlige symptomer, som kan stå i forbindelse med vibrationseksponering, således at procedurerne kan modificeres med henblik på at forebygge fremtidig skade.

Støj- og vibrationsdata

Type	Støj			Vibration	
	Deklarerede værdier			Deklarerede værdier	
	Lydtryk	Lydeffekt		Værdier for tre akser	
	EN ISO 11201	2000/14/EF		EN ISO 20643	
	Lp ved operatørens øre	Lw garanteret dB(A) rel 1pW	Lw målt dB(A) rel 1pW	m/s ² værdi	tilladte driftstimer/dag
LT 800	95	107	105	11,9	0,2

Tilladte driftstimer pr. dag beregnes efter en aktionsværdi på 2,5 m/s² iht. 2002/44/EF.

Usikkerheder, lyd værdi

Type	Usikkerheder, lyd værdi	
	Kwa dB(A)	Kpa dB(A)
LT 800	1,5-2,5	2,5-3,5

Usikkerhedsfaktor for grusunderlag.

Dimensioner

mm (in.)

*Kontaktområde, m² (sq feet).

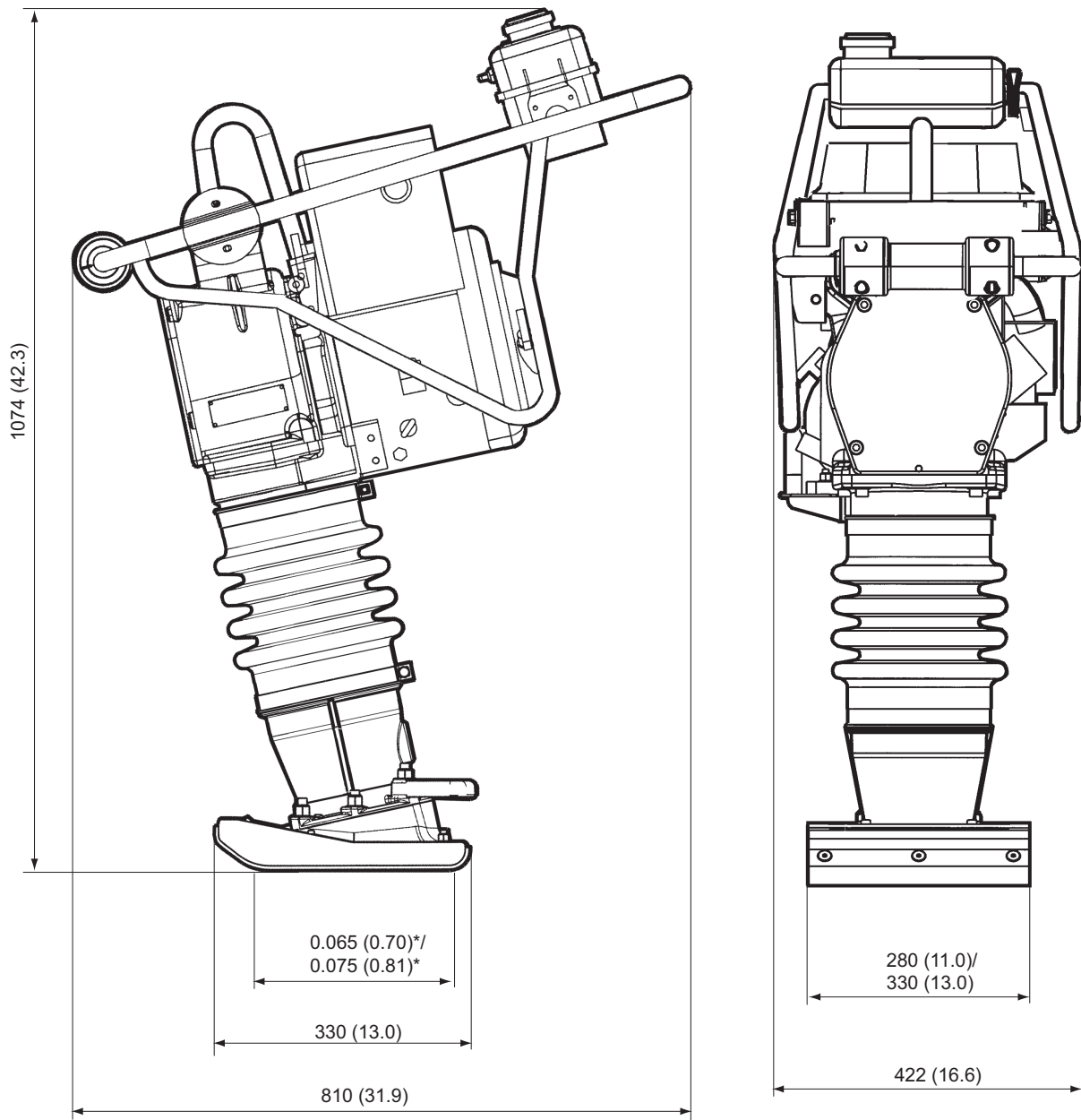

EF-overensstemmelseserklæring

EF-overensstemmelseserklæring (EF-direktiv 2006/42/EF)

Vi, Atlas Copco Construction Tools AB, erklærer hermed, at nedenstående maskiner er i overensstemmelse med bestemmelserne i EF-direktiv 2006/42/EF (Maskindirektiv) og 2000/14/EF (Støjdirektiv), og nedenstående harmoniserede standarder.

Vibrationsstamper	Garanteret lydeffektniveau [dB(A)]	Målt lydeffektniveau [dB(A)]
LT 800	107	106

Følgende harmoniserede standarder er anvendt:

- ◆ EN500-1:2006+A1:2009
- ◆ EN500-4:2006+A1:2009

Følgende andre standarder er anvendt:

- ◆ 2000/14/EF, bilag VIII
- ◆ 2004/108/EF
- ◆ Lloyds Register Quality Assurance, NoBo nr.0088

Autoriseret repræsentant for teknisk dokumentation:

Emil Alexandrov
Atlas Copco Lifton EOOD
7000 Rousse
Bulgaria

Administrerende direktør:

Nick Evans

Producent:

Atlas Copco Construction Tools AB
105 23 Stockholm
Sweden

Sted og dato:

Rousse, 2012-03-09

Uautoriseret brug eller kopiering af indholdet, også uddrag af driftsvejledningen, er forbudt. Dette gælder særligt varemærker, modelnavne, delnumre og tegninger.

© 2012 Atlas Copco Construction Tools AB | No. 9800 1139 91a | 2012-04-01