

Käsitsemisõpetus

K 770, K 770 Rescue, K 770 OilGuard

Loe käsitsemisõpetus põhjalikult läbi, et kõik eeskirjad oleksid täiesti arusaadavad, enne kui seadet kasutama hakkad.



Estonian

SÜMBOLITE TÄHENDUS

Kasutusjuhendi versioon

Käesolev juhend on rahvusvaheline versioon, mida kasutatakse kõikides inglise keelt kõnelevates riikides väljaspool Põhja-Ameerikat. Põhja-Ameerika riikides tuleb kasutada USA versiooni.

Sümbolid seadmel

ETTEVAATUST! Vääral või hooletul kasutamisel võib seade olla ohtlik, põhjustada raskeid vigastusi või kasutaja ja teiste inimeste surma.

Loe käsitemisõpetus põhjalikult läbi, et kõik eeskirjad oleksid täiesti arusaadavad, enne kui seadet kasutama hakkad.

Kanna isiklikku ohutusvarustust. Juhised on toodud alajaotuses Isiklik ohutusvarustus.

Seade vastab EL kehtivatele direktiividele.

ETTEVAATUST! Lõikamisel tekib tolm, mis võib sissehingamisel tekitada kahjustusi. Kasutage heaks kiidetud hingamiskaitset. Vältige bensiiniauru ja heitgaaside sissehingamist. Hoolitsege, et õhutus oleks korralik.

ETTEVAATUST! Tagasilöögid võivad olla äkilised, kiired ja ohtlikud ning võivad põhjustada eluohtlikke vigastusi. Enne seadme kasutamist lugege kasutusjuhend läbi ja mõistke selle sisu.

ETTEVAATUST! Ketasilõikuri kasutamisel tekivad sädemed, mis võivad süüdata põlema kergesti süttivaid aineid, nt bensiin, puit, riided, kuiv rohi jne.

Kontrollige, et lõikeketastel poleks pragusid või teisi kahjustusi.

Ärge kasutage ketassae lõikeketaid.

Rõhuklapp.

Kütusepump



Dekompressiooniklapp



Käiviti käepide



Tankimine, bensiini/õli segu



Käivitusjuhiste silt Vt. juhiseid alajaotusest Käivitamine ja seiskamine.



Lõikeosa silt

A= Lõikeketta läbimõõt

B= Väljuva võlli suurim pöörlemiskiirus

C= Max lõikekera paksus

D= Lõikekera pöörlemissuund

E= Puksi mõõtmed

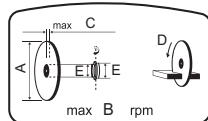

Ümbritsesse keskkonda leviv müra vastavalt Euroopa Ühenduse direktiivile. Andmed seadme emissiooni kohta on toodud peatükis Tehnilised andmed ja etiketil.



Tüübisilt

1. rida: Kaubamärk, mudel (X, Y)

2. rida: Seerianumber koos tootmiskuupäevaga (A, N, X): Aasta, nädal, järjekorranumber

3. rida: Tootte number (X)

4. rida: Tootja

5. rida: Tootja aadress

6.-7. rida: EÜ tüübikinnitus, kui on olemas (X, Y): Kinnituskood, kinnituse etapp või Hiina MEIN-number

Ülejäänud seadmel toodud sümbolid/tähised vastavad erinevates riikides kehtivatele sertifitseerimisnõuetele.

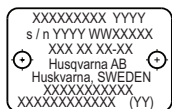

ETTEVAATUST! Mootori igasugune modifitseerimine, muutmine või rikkumine tühistab toote EL-i tüübikinnituse.

SÜMBOLITE TÄHENDUS

Hoiatustasemete selgitus

Hoiatused jagunevad kolmele tasemele.

ETTEVAATUST!



ETTEVAATUST! Viitab ohtlikule olukorrale, mis võib lõppeda tõsise vigastuse või surmaga, kui seda ei väldita.

ETTEVAATUST!



ETTEVAATUST! Viitab ohtlikule olukorrale, mis võib lõppeda kergema või keskmise raskusega vigastusega, kui seda ei väldita.

MÄRKUS!

MÄRKUS! Kasutatakse olukordade puhul, mis ei ole seotud kehavigastustega.

SISUKORD

Sisukord

SÜMBOLITE TÄHENDUS	
Kasutusjuhendi versioon	2
Sümbolid seadmel	2
Hoiatustasemetel selgitus	3
SISUKORD	
Sisukord	4
ESITLUS	
Lugupeetud tarbija!	5
Disain ja funktsioonid	5
ESITLUS	
Lõikuri osad – K 770, K 770 OilGuard?	7
ESITLUS	
Lõikuri osad – K 770 Rescue?	8
SEADME OHUTUSVARUSTUS	
Üldised näpunäited	9
LÕIKEKETTAD	
Üldised näpunäited	11
Lihvimiskettad	12
Teemantlõikekettad	12
Hammastusega kettad, karbiidotstega kettad ning hädaolukorrad	13
Transport ja hoiustamine	13
KOKKUPANEK JA REGULEERIMINE	
Üldised näpunäited	14
Võlli ja äärikute kontrollimine	14
Lõikeketta tsentreerimisrõnga kontrollimine	14
Lõikeketta pöörlemisuuuna kontrollimine	14
Lõikeketta paigaldamine	14
Lõikeketta kate	14
OilGuardi väljalülitamine	15
Pööratav lõikepea	15
Rattakomplekt	16
Lõikekäru	16
KÜTUSE KÄSITSEMINE	
Üldised näpunäited	17
Küttesegu	17
Tankimine	18
Transport ja hoiustamine	18
OilGuard	18
KÄITAMINE	
Kaitsevahendid	19
Üldised ohutuseeskirjad	19
Transport ja hoiustamine	24
KÄIVITAMINE JA SEISKAMINE	
Enne käivitamist	25
Käivitamine	25
Seiskamine	26

HOOLDUS	
Üldised näpunäited	27
Hooldusskeem	27
Puhastamine	28
Seadme töö kontrollimine	28
Kasutuselt kõrvaldamine	31
RIKETE OTSIMINE	
Rikete määramine	32
TEHNILISED ANDMED	
Tehnilised andmed	33
Soovitatav abrasiiv- ja teemantlõikeketas, tehnilised andmed	33
EÜ kinnitus vastavusest	34

Lugupeetud tarbija!

Täname Husqvarna toote kasutamise eest!

Me loodame, et jäite oma ostuga rahule ja sellest saab teie hea abimees pikkadeks aastateks. Kui olete ostnud mõne meie toote, siis pakume teile professionaalset abi remontimisel ja hooldamisel. Kui seadme müüja ei ole üks volitatud edasimüüjatest, küsige talt lähima teenindustöökoja aadressi.

Käesolev kasutusjuhend on oluline dokument. Jälgige, et kasutusjuhend oleks töökohal alati käepärast. See aitab teid oluliselt oma seadme tööiga pikendada, kui te järgite neid soovitusi, mis on juhendis toodud seadme hooldamise, korrastamise ning parandamise kohta. Kui te kord müüte selle seadme ära, andke sellega uuele omanikule kaasa ka kasutusjuhend.

Rohkem kui 300 aastat uuendusi

Husqvarna ajalugu algab juba aastast 1689, kui Rootsi kuninga Karl XI käsul rajati Husqvarna jõe äärde tehase musketite valmistamiseks. Juba tollal pandi alus tehnoloogiatele, millel põhineb mitmete kogu maailmas populaarsete toodete arendamine sellistes tootekategooriates nagu jahirelvad, jalgrattad, mootorrattad, kodumasinad, õmblusmasinad ning välitöödel vajalikud seadmed.

Husqvarna on maailma juhtiv metsatöö-, pargihooldus- ning muru- ja aiahooldusseadmete tootja. Samuti toodetakse lõikeseadmeid ning teemanttööriistu ehitus- ja kivitööstuse tarvis.

Omaniku vastutus

Seadme omanik või tööandja on kohustatud veenduma, et kasutajal on piisavad teadmised seadme ohutuks kasutamiseks. Juhendajad ja kasutajad peavad kasutusjuhendi läbi lugema ning sellest aru saama. Nad peavad olema teadlikud:

- seadme ohutuseeskirjadest,
- seadme kasutusvõimalustest ja –piirangutest,
- seadme kasutus- ja hooldusvõtetest.

Selle seadme kasutamine võib olla reguleeritud riiklike seadustega. Enne seadme kasutamist uurige välja, millised seadused kehtivad Teie töökoha asupaigas.

Tootja tingimused

Husqvarna võib väljastada lisateavet selle toote ohutu kasutamise kohta ka pärast käesoleva kasutusjuhendi avaldamist. Omaniku kohustuseks on olla kursis ohutuimate kasutusmeetoditega.

Husqvarna AB töötab pidevalt oma toodete edasiarendamise alal ja jätab seetõttu endale õiguse teha muuhulgas muudatusi toodete kuju ja välimuse osas.

Klienditoe ja –teabe saamiseks külastage meie veebisaiti: www.husqvarna.com

Disain ja funktsioonid

See Husqvarna ketaslõikur on kaasaskantav käsilõikeseade, mis on on ette nähtud kõvade materjalide (nt betoon, kiviseinad, kivid ja teras) lõikamiseks ning seda tohib kasutada ainult käesolevas juhendis kirjeldatud otstarbel. Seadme ohutu kasutamise tagamiseks peab kasutaja käesoleva juhendi hoolega läbi lugema. Lisateabe saamiseks pöörduge edasimüüja või Husqvarna poole.

Mõned seadme ainulaadsetest omadustest on nimetatud allpool.

Active Air Filtration™

Õhu tsentrifugaalpuhustus pikendab seadme tööiga ning võimaldab kahe hoolduskorra vahel kauem töötada.

OilGuard (K 770 OilGuard)

Optiline tuvastussüsteem, mis tuvastab kütuse õlisisalduse ning selle, kas on kasutatud õiget õli.

SmartCarb™

Sisseehitatud automaatne filtrikomponentsatsioon hoiab suurt võimsust ning vähendab kütusekulu.

Dura Starter™

Tolmukindlalt suletud starter, kus tagasiõõmbevedru ning rihmaratta laager on hermeetiliselt kaetud, mis teeb starteri peaaegu hooldusvabaks ning veelgi töökindlaks.

X-Torq®

X-Torq® mootor annab suurema võimaliku jõumomendi laiemas kiiruste vahemikus, mis tagab maksimaalse lõikevõime. X-Torq® vähendab kütusekulu kuni 20% ning heitgaaside hulka kuni 60%.

EasyStart

Mootor ja starter on konstrueeritud nii, et seadme käivitamine on kiire ja hõlbus. Vähendab käivitustrossi vastupanu tõmbele kuni 40%. (Vähendab käivitamise ajal rõhku.)

Kütusepump

Kui vajutate kütusepumba membraanile, pumbatakse kütus läbi karburaatori. Käivitamiseks piisab vähem kordi nõori tõmbamisest, seega on seadet hõlpsam käivitada.

Vesijahutus ja tolmueemaldus

Vähem pritsmeid ja väiksem veetarve.

Tõhus tolmu koguse vähendamine tänu märglõikuskomplektile. Pidevtoimelise veeklapi abil saab tolmu tõhusaks sidumiseks ja pritsmete vähendamiseks veekogust täpselt reguleerida.

Tõhus vibratsioonisummutussüsteem

Tõhusad vibratsioonisummutid kaitsevad käsi.

Pööratav lõikepea

Seade on varustatud pööratava lõikepeaga, mis võimaldab lõigata seina lähedalt või madalalt, arvestades üksnes lõikeketta kaitsme paksust.

Smart Tension

Poolautomaatne vedrumehhanismiga rihmapingutusüsteem muudab rihma õige pingsuse seadmise hõlpsaks. Samuti on väga lihtne ajarnirihma vahetada ja lõikepea suunda muuta.

Erikujundusega käiviti käepide (K 770 Rescue)

Erikujundusega käiviti käepide, kus on ruumi ka paksude kinnaste jaoks.

Reguleeritav kanderihm (K 770 Rescue)

Reguleeritav kanderihm annab täieliku liikumisvabaduse.

Helkurkattega kettakaitse (K 770 Rescue)

Helkurkattega kettakaitse, mis on nähtav suitsus ja veepritsmetes, võimaldab lõikurit paremini juhtida.

ESITLUS

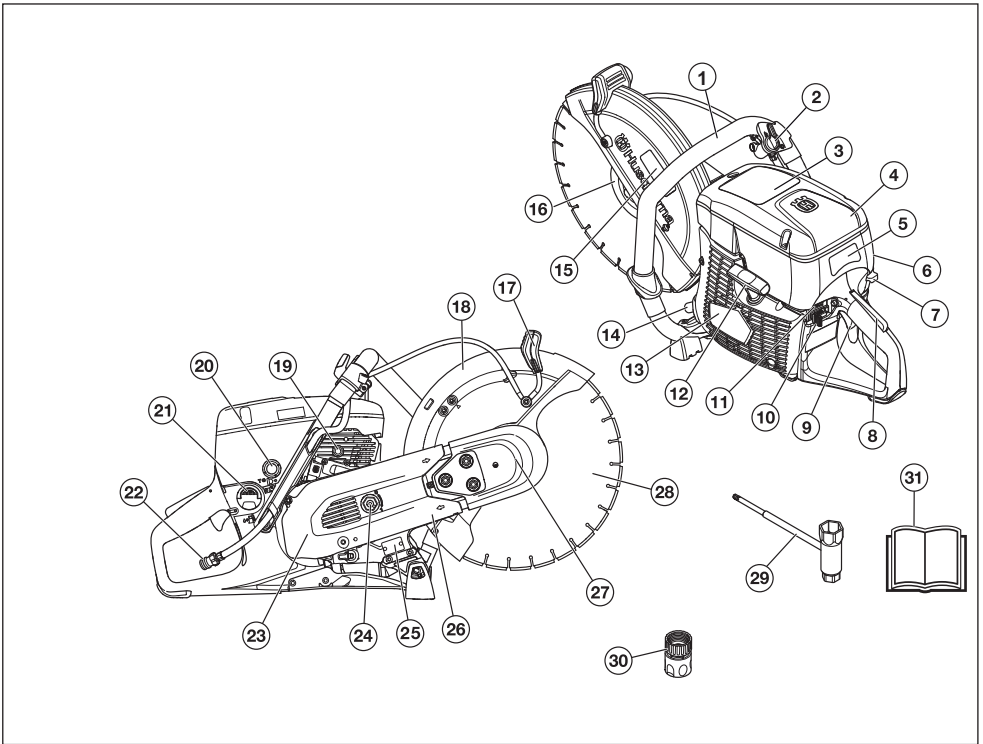

Lõikuri osad - K 770, K 770 OilGuard?

- | | | | |
|----|--|----|------------------------------|
| 1 | Esikäepide | 17 | Kaitseks justeerimiskäepide |
| 2 | Veeklapp | 18 | Lõikeketta kate |
| 3 | Hoiatustähis | 19 | Dekompressiooniklapp |
| 4 | Õhufiltri kaas | 20 | Kütusepump |
| 5 | Käivitusjuhiste silt | 21 | Paagi kork |
| 6 | Silindri kate | 22 | Veeliitmik filtriga |
| 7 | Õhuklapi hoob koos käivitusgaasi päästikuga | 23 | Rihmakaitse |
| 8 | Gaasihoovastiku sulgur | 24 | Rihmapingutaja |
| 9 | Gaasihoovastik | 25 | Tüübisilt |
| 10 | Seiskamislüliti | 26 | Lõikeõlg |
| 11 | OilGuard'i väljalülitamisfunktsioon (K 770 OilGuard) | 27 | Lõikeosa |
| 12 | Käiviti käepide | 28 | Lõikeketas (pole komplektis) |
| 13 | Käiviti | 29 | Kombivõti |
| 14 | Summuti | 30 | Veeliitmik, GARDENA® |
| 15 | Lõikeosa | 31 | Käsitsemisõpetus |
| 16 | Äärik, spindel, puks (vaadake suuniseid jaotisest "Kokkupanek ja reguleerimine") | | |

ESITLUS

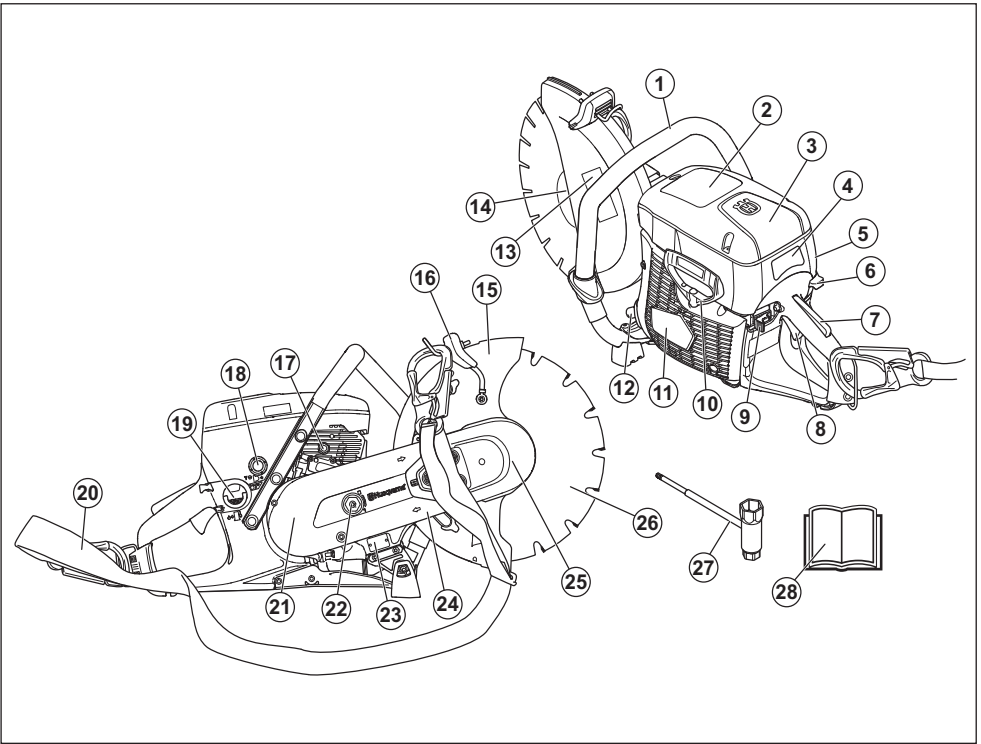

Lõikuri osad - K 770 Rescue?

- | | | | |
|----|--|----|------------------------------|
| 1 | Esikäepide | 15 | Lõikeketta kate |
| 2 | Hoiatustähis | 16 | Kaitseks justeerimiskäepide |
| 3 | Õhufiltri kaas | 17 | Dekompressiooniklapp |
| 4 | Käivitusjuhiste siit | 18 | Kütusepump |
| 5 | Silindri kate | 19 | Paagi kork |
| 6 | Õhuklapi hoob koos käivitusgaasi päästikuga | 20 | Reguleeritav kanderihm |
| 7 | Gaasihoovastiku sulgur | 21 | Rihmakaitse |
| 8 | Gaasihoovastik | 22 | Rihmapingutaja |
| 9 | Seiskamislüliti | 23 | Tüübisilt |
| 10 | Käiviti käepide | 24 | Lõikeõlg |
| 11 | Käiviti | 25 | Lõikeosa |
| 12 | Summuti | 26 | Lõikeketas (pole komplektis) |
| 13 | Lõikeosa liit | 27 | Kombivõti |
| 14 | Äärik, spindel, puks (vaadake suuniseid jaotisest "Kokkupanek ja reguleerimine") | 28 | Käsitsemisõpetus |

SEADME OHUTUSVARUSTUS

Üldised näpunäited



ETTEVAATUST! Ära kunagi kasuta seadet, mille ohutusvarustus on puudulik. Vajadusel lasta seadme hooldustöökojas parandada.

Mootor peab olema välja lülitatud ning seiskamislüli asendis STOP.

Käesolevas käsitletakse seadme ohutusvarustust, selle toimimist, kontrollimist ning põhihoidust, mis tagab ohutu töö.

Gaasihoovastiku sulgur

Gaasihoovastiku pidur on nii konstrueeritud, et ta hoiab ära gaasihoovastiku tahtmatu sisselülitumise. Kui pidur (A) sisse vajutatakse, vahaneb gaasihoovastik (B).

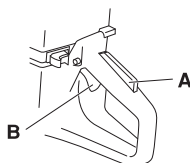

Pidur jääb sisse vajutatud asendisse senikauaks, kuni gaasihoovastik on sisse lülitatud. Kui käepide lahti lasta, ühendatakse gaasihoovastik ja gaasihoovastiku pidur jälle lähteasendisse. Ühendamine ja lahutamine toimub kahe sõltumatu vedrusüsteemi kaudu. See tähendab, et tühikäigul lukustub gaasihoovastik automaatselt.

Gaasihoovastiku lukustuse kontrollimine

- Kontrolli, kas gaasihoovastik sulgub tühikäigul, kui gaasihoovastiku sulgur läheb oma lähteasendisse.

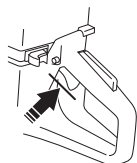

- Vajuta gaasihoovastiku sulgurit ja kontrolli, kas see läheb, kui lased ta lahti, tagasi algasendisse.

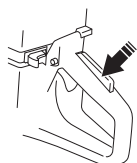

- Kontrolli, kas gaasihoovastik ja gaasihoovastiku sulgur liiguvad vabalt ja kas tagasitõmbevedrud töötavad korralikult.

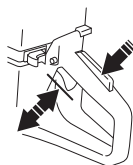

- Käivitage ketaslõikur ja andke täisgaas. Laske gaasihoovastik lahti ja jälgige, kas löikeketas seiskub ja jääb seisma. Kui löikeketas pöörleb tühikäigul, tuleb kontrollida karburaatori tühikäigu seadistust. Vaadake juhiseid peatükist „Hooldus“.

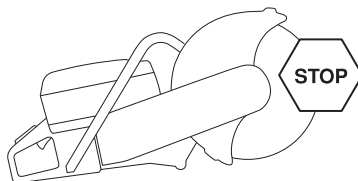

Seiskamislüli

Mootori väljalülitamiseks kasuta seiskamislülitit.

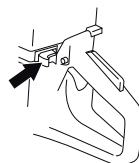

Seiskamislüli kontrollimine

- Käivita mootor ja kontrolli, kas mootor seiskub, kui lükkad lüli seiskamisasendisse.

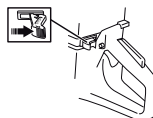

SEADME OHUTUSVARUSTUS

Lõikeketa kate



ETTEVAATUST! Enne seadme käivitamist tuleb alati kontrollida, et kaitse oleks õigesti paigaldatud.

Kaitse on lõikeketa peal ja selle ülesandeks on kaitsta töötajat lõikamisel tekkivate osakeste eest.

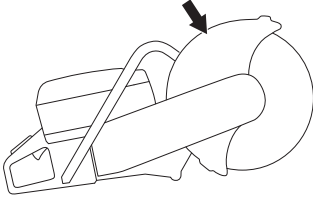

Lõikeketa ja lõikeketa kaitse kontrollimine

- Kontrollige, et lõikeketa kaitsele poleks pragusid või muid kahjustusi. Vahetage kahjustatud kaitse.
- Kontrollige, kas lõikeketa on terve ja õigesti paigaldatud. Kahjustatud lõikeketa kasutamine võib põhjustada õnnetuse.

Vibratsioonisummutussüsteem



ETTEVAATUST! Tugevate või pikaajaliste vibratsioonide toime võib tekkida veresoonte ja närvide vaevusi neil, kellel on vereringehäireid. Pöörduge arsti poole, kui teil ilmneb vibratsiooni tekitatud vaevuste nähete. Sellisteks nähtudeks on tundetus, jõu puudumine või tavalisest väiksem käte jõudlus, surin, torked või naha tundetus, nahapinna või nahavärv muutumine, valu. Tavaliselt tekivad sellised nähud kätes, sõrmedes või randmetes. Külмага võivad need nähud tugevneda.

- Seade on varustatud vibratsioonisummutussüsteemiga, mis vähendab vibratsiooni ja teeb seadme kasutamise mugavaks.
- Vibratsioonisummutussüsteem vähendab vibratsiooni, mis kandub käepidemesse seadme mootorist ja lõikesedmetest. Mootori korpus koos lõikeosaga on käepidemega ühenduses nn vibratsioonisummutuselementide kaudu.

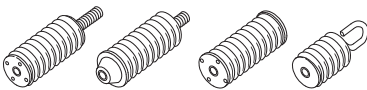

Vibratsioonisummutussüsteemi kontrollimine



ETTEVAATUST! Mootor peab olema välja lülitatud ning seiskamislüli asendis STOP.

- Veenduge, et vibratsioonisummutid ei ole pragunenud ega deformeerunud. Vahetage vigastatud osad uute vastu.
- Veenduge, et vibratsioonisummutid on mootoriosa ja käepidemetega kindlalt ühendatud.

Summuti



ETTEVAATUST! Ärge kunagi kasutage ilma summutita või viga saanud summutiga seadet. Vigane summuti võib suurendada müraaset ja tuleohtu. Hoidke tulekustutusvahendid käepärast.

Summuti muutub töö ajal väga kuumaks ning on kuum ka pärast tööd ja tühikäigul. Olge tuleohtu suhtes tähelepanelik, eriti tuleohtlike ainete ja/või gaaside läheduses töötamisel.

Hoolitsege selle eest, et teil oleksid käepärast tulekustutusvahendid.

Summuti ülesandeks on hoida minimaalset müraaset ja suunata mootori heitgaasid operaatorist eemale.

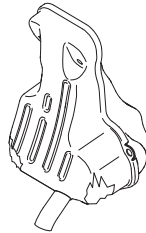

Summuti kontroll

Kontrollige korrapäraselt, kas summuti on terve ja kas see on korralikult kinni.

LÕIKEKETTAD

Üldised näpunäited



ETTEVAATUST! Lõikeketas võib puruneda ja kasutajat raskelt vigastada.

Lõikeketta tootja väljastab lõikeketta kasutamise ning õige hooldamise kohta hoiatusi ja soovitusi. Need hoiatused on lõikekettaga kaasas. Lugege ning järgige kõiki lõikeketta tootja juhiseid.

Lõikeketast tuleks kontrollida enne saele paigaldamist ja pidevalt kasutamise ajal. Otsige pragusid, eraldunud segmente (teemantkettad) või ära murdunud tükke. Ärge kasutage kahjustatud lõikeketast.

Kontrollige iga uue lõikeketta töökorras olekut, lastes kettal töötada umbes ühe minuti jooksul täispöoretel.

- Toodetakse kaheksaguseid lõikekettaid – abrasiivkettaid ja teemantlõikekettaid.

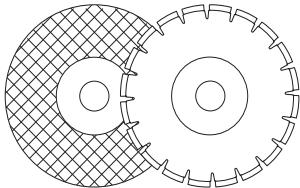

- Kõrge kvaliteediliste ketaste kasutamine on tavaliselt kõige soodsam majanduslikus mõttes. Kehvema kvaliteediga kettad lõikavad halvemini ja nende tööiga on lühem, see põhjustab lõikeühiku hinna tõusu.
- Jälgige, et lõikekettaga kasutataks õiget puksi. Vaadake juhiseid osast 'Lõikeketta paigaldamine'.

Sobivad lõiketerad

Lõikekettad	K 770	K 770 Rescue
Lihvimiskettad	Jaa*	Jaa*
Teemantlõikekettad	Jaa	Jaa
Hammasketas	Ärge kasutage	Jaa**

Lisateabe saamiseks vaadake jaotist "Tehnilised andmed".

*Ilma veeta

**Vt juhiseid peatükis „Hammastusega kettad, karbiidotstega kettad ning hädaolukorrad“.

Erinevatele materjalide sobivad lõiketerad



ETTEVAATUST! Kasuta lõikeketast ainult nende materjalide lõikamiseks, mille jaoks see on ette nähtud.

Ärge kasutage plastmaterjali lõikamiseks teemantkettast. Lõikamisel tekkiv soojus võib plasti sulatada ja see võib lõikeketta külge kleepuda ning põhjustada tagasilöögi.

Metalli lõikamine tekitab sädemeid, mis võivad põhjustada tulekahju. Ärge kasutage seadet kergestisüttivate ainete või gaaside läheduses.

Järgige lõikekettaga kaasa antud juhiseid selle kohta, milleks ketast sobib kasutada. Kahtluse korral võtke ühendust lõikeketta müüjaga.

	Betoon	Metall	Plastik	Malm
Lihvimiskettad	X	X	X	X
Teemantlõikekettad	X	X*		X*

* Ainult spetsiaalkettad.

Käes hoitavad suure kiirusega töötavad seadmed.



ETTEVAATUST! Ärge kasutage lõikeketast, millele on kantud väiksem pöörlemiskiirus kui ketaslõikuril. Kasutage ainult lõikekettaid, mis vastavad riiklikele või piirkondlikele standarditele / eeskirjadele (nt EN 13236 või EN 12413 või ANSI B7.1).

- Paljud lõikekettad, mis võivad sellele ketaslõikurile sobida, on mõeldud statsionaarsetele saagidele ja nende pöörlemiskiirus on käsisaega jaoks liiga väike. Selle saega ei tohi kasutada kunagi lõikekettaid, mille pöörlemiskiirus on liiga väike.
- Husqvarna lõikekettad on ette nähtud kasutamiseks suure kiirusega töötavates kaasakantavates ketaslõikurites.
- Lõikekettal antud pöörete arv peab olema sama suur kui seadmel või sellest suurem. Ärge kasutage lõikeketast, mis vastab väiksemale pöörete arvule kui ketaslõikur.

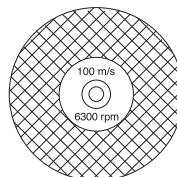

LÕIKEKETTAD

Ketta vibreerumine

- Kui kettale liiga kõvasti suruda, võib ketas minna looperguseks ja hakata vibreerima.
- Nõrgemal surveel ei teki vibratsiooni. Vastasel korral vahetage ketast.

Lihvimiskettad



ETTEVAATUST! Ärge kasutage abrasiivkettaid koos veega. Abrasiivketaste niiskumine või märgumine vähendab nende tugevust, mille tulemusena suureneb ketta purunemise oht.

- Lõikava keha koosneb orgaanilise sideainega ühendatud lihvosakestest. "Tugevdatud" lõikekettad on ehitatud tekstiil- või kiudainega tugevdatud alusele, mis hoiab ketast katki minemast suurimatel pööretel töötamisel.
- Lihvimisketta tööomadused sõltuvad sellest, millisest materjalist ja kui suurtest osakestest on ketas valmistatud ning milliste omadustega on abrasiivosakesi liitev sideaine.
- Veenduge, et lõikeketas pole pragunenud ega kahjustatud.

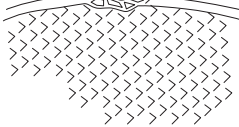

- Ketta kontrollimiseks hoidke seda ühe sõrme peal ja lööge õrnalt selle pihta kruvikeerajaga või muu taolise esemega. Löögil peab tekkima selge kõlav heli. Kui ketas ei helise, on see kahjustatud.

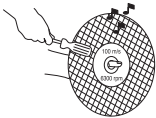

Erinevatele materjalide sobivad abrasiivsed lõikekettad

Ketta tüüp	Materjal
Betooni lõikeketas	Betoon, asfalt, kivi, müüritis, malm, alumiinium, vask, valgevask, juhtmed, kummi, plast jne.
Metalli lõikeketas	Teras, rauasulamid ja teised kõvad metallid.

Teemantlõikekettad

Üldised näpunäited



ETTEVAATUST! Ärge kasutage plastmaterjali lõikamiseks teemantketast. Lõikamisel tekkiv soojus võib plasti sulatada ja see võib lõikeketta külge kleepuda ning põhjustada tagasilöögi.

Teemantlõiketerad muutuvad kasutamisel väga kuumaks. Väära kasutamise tagajärjel kuumeneb ketas üle, mille tulemusena võib ketas deformeeruda, põhjustades kahjustusi ja vigastusi.

Metalli lõikamine tekitab sädemeid, mis võivad põhjustada tulekahju. Ärge kasutage seadet kergestiühtivate ainete või gaaside läheduses.

- Teemantkettad koosnevad terasest alusest, millel on tööstuslike teemantidega segmendid.
- Teemantketaste puhul on ühe lõike hind väiksem, kettaid tuleb harvemini vahetada ja lõikesügavus on ühtlane.
- Teemantlõikeketas peab olema nii paigaldatud, et ta pöörleb noolega kettal näidatud suunas.

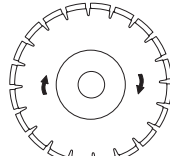

Teemantkettad mitmesuguste materjalide töötlemiseks

- Teemantlõikeketastega saab edukalt lõigata kiviseina, sarrustatud betooni ja muid komposiitmaterjale.
- Teemantkettaid valmistatakse erinevate kõvadustega.
- Metallide lõikamiseks tuleb kasutada spetsiaalkettaid. Paluge õigete jalatsite valimisel müüja abi.

Teemantketta teritamine

- Töötada tohib ainult terava teemantkettaga.
- Vale survega töötamisel ja mõningate materjalide lõikamisel võivad teemantkettad nüriks minna (näiteks tugeva sarrustusega betooni korral). Nüri teemantkettaga töötamisel tekib ülekuumenemine ja see põhjustab lõikesegmentide lahtitulemist.
- Ketta teritamiseks lõigake mingit pehmet ainet, näiteks liivakivi või tellist.

Teemantkettad ja jahutus

- Lõikamise ajal toimuva hõõrdumise tagajärjel muutub teemantketas lõikesooones kuumaks. Kui teemantketas muutub liiga kuumaks, võib tagajärjeks olla lõikeketta pinge vähenemine või südamiku pragunemine.

LÕIKEKETTAD

Teemantkettad kuivlõikuseks.

- Kuigi jahutuseks pole vett vaja, tuleb kuivlõikuseks kasutatavaid kettaid jahutada õhuvooluga. Seega on kuivlõikuse kettaid soovitatav kasutada ainult pausidega lõikamiseks. Iga paarisekundilise lõikamise järel tuleks lasta lõikekettal ilma koormuseta 'vabalt' pöörelda, et õhuvool hajutaks lõikeketta soojust.

Teemantkettad märglõikuseks

- Märglõikuse teemantkettaid tuleb kasutada koos veega, et tagada saagimise ajal ketta südamik ja segmentide jahutus.
- Märglõikuse kettaid EI TOHI kasutada kuivalt.
- Märglõikuse ketaste kuivalt kasutamine võib põhjustada ülekuumenemise, mille tagajärjeks on vähenenud jõudlus, ketta kahjustumine ja ohtliku olukorra teke.
- Vesi jahutab lõikekettast ja pikendab selle tööiga, vähendades samas ka tolmu teket.

Teemantketas – külglõtk



ETTEVAATUST! Teatud lõikamisoludes või lõikeketta halva kvaliteedi / seisundi korral võivad segmentide küljed liigselt kuluda.

Lõikesüvisesse kinnikiilumise ja tagasilöögi vältimiseks veenduge, et teemantketta lõikesegment (T1) oleks laiem kui lõikeketta südamik (T2).

Vahetage lõikeketas välja enne, kui see täiesti läbi kulub.

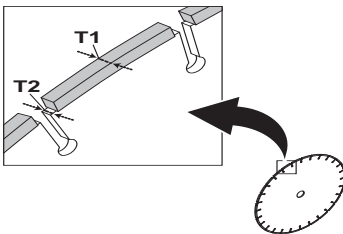

Mõnedel Husqvarna lõikeketastel on külglõtk kulumismärgised, mis hõlbustavad lõikeketta kasutusea määramist.

Hammastusega kettad, karbiidotstega kettad ning hädaolukorrad



ETTEVAATUST! Ärge kunagi kasutage selliseid hammaskettaid nagu puidulõikekettad, ketassaekettad, karbiidkattega kettad jne. Tagasilöögioht kasvab oluliselt ning otsad võivad lahti tulla ja suurel kiirusel eemale paiskuda. Hooletus võib põhjustada raskeid või isegi surmavaid vigastusi.

Valitsuse määrus nõuab karbiidotstega lõikeketta kasutamisel teist tüüpi lõikeketta kaitset, mida ketaslõikuril ei ole – nn 360-kraadist kaitset. Ketaslõikuritega (selle seadmega) kasutatakse abrasiiv- või teemantkettaid ning neil on teistsugune ohutusüsteem, mis ei kaitse puidulõikamisketaste kasutamisega kaasnevate ohtude eest.

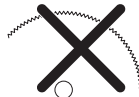

Selle ketaslõikuri kasutamine karbiidotstega lõikekettaga on tööohutuseeskirjade vastane.

Husqvarna on teadlik, et seoses hea väljaõppega päästetöötajate tehtavate tuletõrje- ja päästetööde ohtliku ja kiire iseloomuga võidakse päästetöödel teatud ohuolukordades selle ketaslõikuriga kasutada karbiidotstega lõikekettaid, kuna need suudavad lõigata korraga mitmesugusest materjalist takistusi ning nii on võimalik töötada, kulutamata aega lõikeketta või seadme vahetamisele. Pange tähele, et selle ketaslõikuriga on karbiidotstega lõikekettad nende väära kasutamise korral alati tagasilöögiolud, mis põhjustavad teemantkettad. Karbiidotstega kettad võivad samuti lõikeketta juurest materjalitükke eemale paisata.

Selle pärast ei tohi kunagi kasutada karbiidotstega lõikekettaga ketaslõikurit, välja arvatud juhul, kui seda teeb hea väljaõppega päästetöötaja, kes on teadlik selle kasutamisega kaasnevatest ohtudest, ning ka sel juhul ainult pakilistel asjaoludel, kui muud töövahendid ei ole tuletõrje- või päästetöödel piisavalt tõhusad. Karbiidotstega lõikekettaga ketaslõikurit ei tohi kunagi kasutada puidu lõikamiseks muudel kui päästetöödel.

Transport ja hoiustamine

- Ketaslõikuri hoiustamisel ja veol peab lõikeketas olema ära võetud. Ketas võetakse alati peale tööd ketaslõikurilt maha ja hoiustatakse hoolikalt.
- Lõikekettaid hoiustatakse kuivas kohas ja hoitakse külma eest. Eriti ettevaatlikult tuleb käsitseda lihvimiskettaid. Lihvimiskettad ladustatakse tasasele ja kindlale rõhtpinnale. Kui abrasiivketast hoiustatakse niiskelt, võib see kaotada tasakaalu ja seetõttu võivad tekkida kahjustused.
- Vaadake alati üle uued kettad, et neil poleks ladustamise või vedude kahjustusi.

KOKKUPANEK JA REGULEERIMINE

Üldised näpunäited



ETTEVAATUST! Mootor peab olema välja lülitatud ning seiskamisüliti asendis STOP.

Husqvarna lõikekettad on suure pöörlemiskiirusega kettad, mis on mõeldud kasutamiseks käsi-ketaslõikurites.

Võlli ja äärikute kontrollimine

Lõikeketta asendamisel uuega tuleb kontrollida äärikuid ja võlli.

- Veenduge, et võlli keermed oleksid terved.
- Veenduge, et lõikeketta ja äärikute kokkupuutepind oleks terve, õigete mõõtmetega, puhas ja toimiks võllil, nagu on ette nähtud.

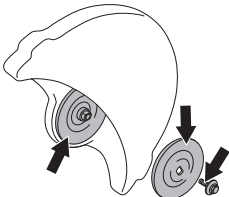

Ärge kasutage äärikuid, kui nad pole kahjustusteta, sirged, puhtad, kui nende servad pole terved. Ärge kasutage korraga erinevate mõõtudega äärikuid.

Lõikeketta tsentreerimisrõnga kontrollimine

Seadme kinnitamiseks lõikeketta keskavasse kasutatakse lõikeketta tsentreerimisrõngaid. Masin on varustatud puksiga, mille saab ümber pöörata, et kasutada kas 20 mm või 1" (25,4 mm) keskavaga lõikekettaid, või fikseeritud 20 mm puksiga. Lõikeketta kaitsmel oleval hoiatussildil on kirjas puks, mis on paigaldatud tehases, ning sobiva lõikeketta spetsifikatsioon.

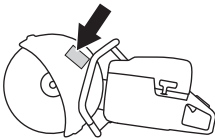

- Kontrollige, et seadme spindli varrel olev puks vastab lõikeketta keskava suurusele. Lõikekettale on kantud keskava läbimõõdu tähis.

Kasutage ainult Husqvarna pukse. Need puksid on konstrueeritud teie ketaslõikuri jaoks.

Lõikeketta pöörlemissuuna kontrollimine

- Teemantlõikeketas peab olema nii paigaldatud, et ta pöörleb noolega kettal näidatud suunas. Seadme pöörlemissuunda näitavad lõikeõlal olevad nooled.

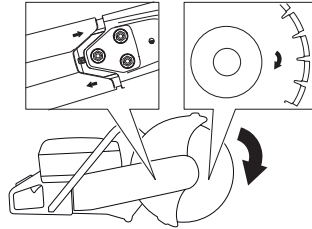

Lõikeketta paigaldamine

- Lõikeketas pannakse puksile (A) sisemise ääriku (B) ja välimise ääriku (C) vahele. Äärikut keeratakse võllil, et leida asend, milles ta sobib võllile.

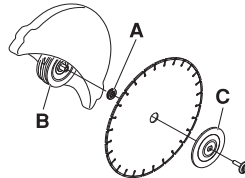

- Lukustage vars. Pistke lõikepea avasse mõni tööriist ja pöörake tera, kuni see lukustub.

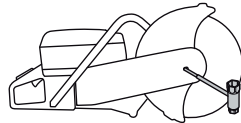

- Lõikeketta kinnituskruvi pingutatakse jõumomendiga 25 Nm.

Lõikeketta kate

Lõikeosa kaitse paigaldatakse nii, et selle tagumine ots puudutaks lõigatavat materjali. Siis koonduvad lõikamisel tekkivad sädemed ja osakesed kaitse alla ega lenda kasutaja suunas.

Lõikeketta kaitse on hõõrdlukustuv.

- Suruge kaitsme otsad vastu tööelementi või reguleerige kaitsset reguleerimiskäepidemega. Kaitse peab olema alati paigaldatud oma kohale.

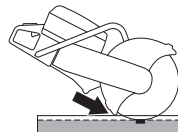

KOKKUPANEK JA REGULEERIMINE

OilGuardi väljalülitamine (K 770 OilGuard)

- Masina tarnimisel on OilGuard-kork (A) ja sinine indikaatorvarras (B) paaki monteeritud.

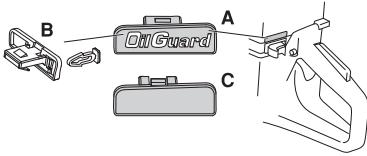

- Kui tekib olukord, kus ei ole võimalik saada Husqvarna OilGuard-õli, kuid on olemas muu hea kvaliteediga õli, siis saab OilGuard-süsteemi deaktiveerida, kasutades väljalülitamisfunktsiooni.
- Funktsiooni deaktiveerimiseks, kangutatakse OilGuard-kork kruvikeerajaga lahti ja murtakse seega indikaatorvarras. Seejärel monteeritakse väljalülitamiskork (C) paaki, et deaktiveerimine lõpule viia ja ava kinni katta.
- Kui soovitakse OilGuard-süsteemi taas aktiveerida, siis surutakse OilGuard-kork jälle sisse. Nüüd aktiveeritakse süsteem uuesti, kuid pange tähele, et murtud indikaatorvarrast ei saa enam tagasi monteerida.
- Murtud indikaatorvarras näitab, et OilGuard-süsteem on olnud välja lülitatud.
- Uue indikaatorvarda saab osta varuosana, kuid seda müüakse üksnes halli värvi, näitamaks, et OilGuard-süsteem on pärast masina tehastest tulemist olnud deaktiveeritud.

Pööratav lõikepea

Seade on varustatud pööratava lõikepeaga, mis võimaldab lõigata seina lähedalt või madalalt, arvestades üksnes lõikeketta kaitsme paksust.

Tagasilöögi korral on masinat raskem kontrollida, kui lõikepea on lõikamise ajal tagurpidi. Lõikeketas on seadme keskmest kaugemal, mis tähendab, et käepide ja lõikeketas ei ole enam joondatud. Seadet on raskem ohjeldada, kui tera tagasilöögi ohupiirkonnas kinni kiilub. Lisateavet leiate tööjuhiste peatüki osast "Tagasilöökk".

See võib vähendada mõningaid seadme häid ergonoomilisi omadusi, nt tasakaalu. Pööratud lõikepeaga tuleks lõigata üksnes siis, kui standardsel viisil lõigata ei õnnestu.

- Keerake lahti kolm mutrit (A), mis hoivavad paigal ülemist rihmakaitset. Pinge lõdvendamiseks pöörake rihmapinguti (B) asendis 0°.

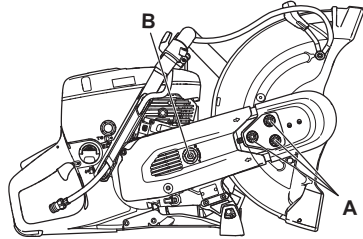

- Eemaldage ülemine rihmakaitse.
- Lahutage kettakaitsmest (C) veevooliku niplid ja käepide. Eemaldage piirik (D).

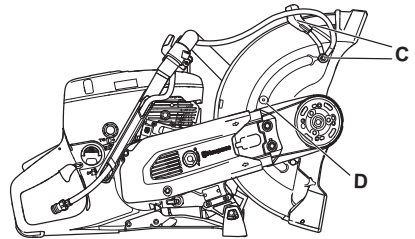

- Nüüd on lõikeosa lahti ja selle võib mootoriüksuse küljest ära võtta. Võtke rihm rihmarattalt maha.

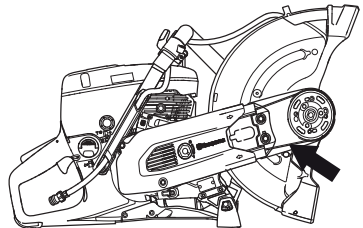

- Pöörake laagriringe vastassuunda ja pange piirik tagasi.

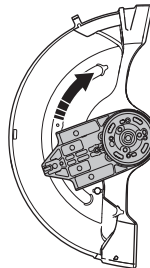

KOKKUPANEK JA REGULEERIMINE

- Paigaldage lõikepea teisele poole lõikeraami.

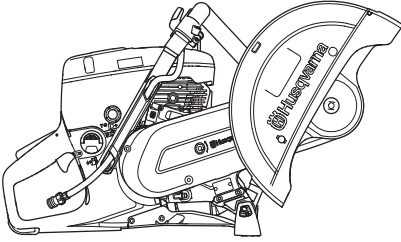

Ajamirihma pingutamiseks pöörake rihmapinguti (B) asendisse 1'.

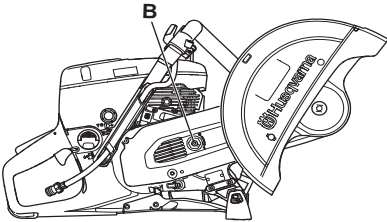

- Kinnitage rihmakaitse pööratud lõikepea külge.
- Paigaldage veevooliku niplid ja voolik lõikeketta kaitsme ülemisele vastasküljele.
- Ajamirihma õige pingsuse tagamiseks keerake esmalt mutrid (A) kinni ja siis lõdvendage neid 1–2 pöördet võrra. Liigutage kettakaitset (E) 3–5 korda üles ja alla ning siis keerake mutrid (A) mutrivõtme abil kinni.

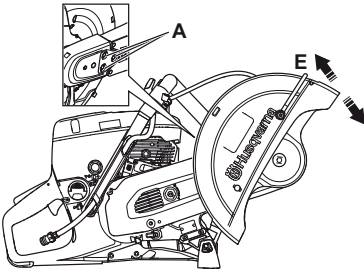

Lõikekäru (Lisatarvik)

Lõikekäru hõlbustab lõikamist põrandatel ja käiguteedel, eriti pikkade kindla sügavusega lõigete tegemist. Kiirliitmike abil on lõikurit lihtne käru külge kinnitada.

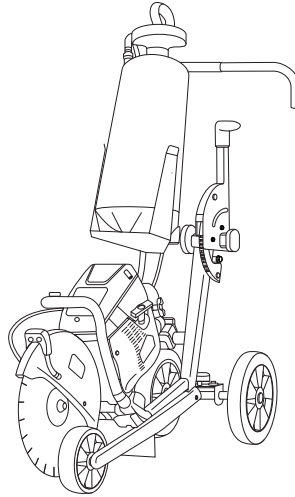

Rattakomplekt (Lisatarvik)

Rataste lisamine on lihtne.

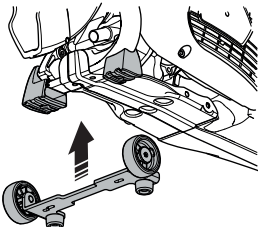

KÜTUSE KÄSITSEMINE

Üldised näpunäited



ETTEVAATUST! Kui mootor töötab suletud või halva õhutusega ruumis, võib seade põhjustada lämbumissurma või vingugaasimürgistuse. Töötamisel üle 1 meetri sügavustes kraavides kasutage korralikku õhuringluse tagamiseks ventilaatoreid.

Kütus ja kütuseaurud on tuleohtlikud ning võivad põhjustada ohtlikke kahjustusi sissehingamisel või nahale sattumisel. Olge ettevaatlik kütuse käsitlemisel ning hoolitsege selle eest, et te käsitsesite kütust hästi õhutatavas kohas.

Mootori heitgaasid on kuumad ja võivad sisaldada sädemeid, mis võivad tekitada tulekahju. Sellepärast ära käivita seadet kunagi ruumis sees ega tuleohtlike materjalide lähedal!

Ärge suitsetage kütuse lähedal ega pange sinna kuumi esemeid.

Küttesegu

MÄRKUS! Seadmel on kahetaktimootor ja see vajab töötamiseks bensiini ja kahetaktiõli segu. Et segu oleks õige, tuleb mõõta segatava õli kogus väga täpselt. Väiksemate koguste segamisel mõjutavad ka väikesed kõrvalekalded õli koguses oluliselt segu koostist.

Bensiin

- Kasuta kvaliteetset pliivaba bensiini.
- Soovituslik madalaim oktaanarv on 90 (RON). Kui te töötate 90st madalama oktaanarvuga kütusega, tekib mootori kuumenemine. See võib mootorit kahjustada ja põhjustada tõsisemaid mootoririkkeid.
- Pidevalt kõrgetel pööretel töötades on soovitatav kasutada kõrgema oktaanarvuga bensiini.

Keskkonnasäästlik kütus

HUSQVARNA soovib kasutada keskkonnasäästlikku bensiini (nn alkülaatkütust), näiteks Aspeniga segatud kahetaktibensiini või neljatakimootorite keskkonnasäästlikku bensiini, millesse on segatud kahetaktiõli, nagu kirjeldatud alljärgnevas. Ärge unustage, et kütuse liigi vahetamisel tuleb karburaatorit seadistada (vaadake juhiseid peatükist Karburaator).

Võib kasutada etanooli sisaldavat kütust E10 (maks etanoolisisaldus 10%). E10-st suurema etanoolisisaldusega kütuse kasutamine võib põhjustada töö aeglustumise ja mootoririkke.

Kahetaktiõli

- Parima tulemuse saavutamiseks kasutage HUSQVARNA kahetaktiõli, mis on spetsiaalselt meie õhkJahutusega kahetaktimootorite jaoks valmistatud.
- Ärge kasutage mingil juhul vesijahutusega kahetaktimootorite jaoks toodetud õli, mille võrkeelne nimetus on outboardoil (lühend TCW).
- Ära kasuta kunagi neljataktilise mootori õlisid.

K 770 OilGuard

- Kasutage HUSQVARNA OilGuard kahetaktiõli.

Segamine

- Bensiini ja õli omavaheliseks segamiseks kasuta alati puhast nõu, mis on ette nähtud bensiini jaoks.
- Esiteks vala nõusse pool segatavast bensiinist. Lisa kogu õlikogus. Segage (loksuta) küttesegu segamini. Lisa ülejäänud bensiin.
- Segage (loksuta) küttesegu hoolikalt enne seadme kütusepaagi täitmist.
- Ära segage rohkem kütust kui üheks kuuks vaja.

Segu koostis

- 1:50 (2%) HUSQVARNA kahetaktiõli või muud vastavat õli.

Bensiin, liitrit	Kahetaktiõli, liitrit
	2% (1:50)
5	0,10
10	0,20
15	0,30
20	0,40

- 1:33 (3%) JASO FB või ISO EGB klassi õlide korral, mis on ette nähtud õhkJahutusega või kahetaktimootoritele või nende kombinatsioonile (vastavalt õlitootja poolt soovitatule).

KÜTUSE KÄSITSEMINE

Tankimine



ETTEVAATUST! Järgnevad ettevaatusabinõud vähendavad tulekahjuohtu:

Ärge suitsetage kütuse lähedal ega pange sinna kuumi esemeid.

Seiska mootor ning lase sel enne tankimist mõni minut jahtuda. Mootor peab olema välja lülitatud ning seiskamislüliti asendis STOP.

Kütuse lisamisel ava kork ettevaatlikult, et ülerõhk saaks aeglaselt väheneda.

Pühkige kütusepaagi korgi ümbrus puhtaks.

Pärast kütuse lisamist pinguta korki hoolikalt.

Kui kork ei ole korralikult kinni keeratud, võib see lahti vibreerida ja kütus võib kütusepaagist välja voolata, tekitades tuleohtu.

Enne käivitamist vii seade vähemalt 3 meetri kaugusele kütuse lisamise paigast.

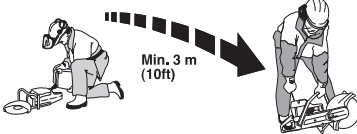

Ära käivita seadet:

- Kui kütus või mootoriõli on tilkunud masinale, kuivata kõik pritsmed ja lase bensiinijääkidel aurustuda.
- Kui kütust on sattunud Su kehale või riietele, vaheta riided. Pese puhtaks kehaosad, kuhu on sattunud kütust. Pese vee ja seebiga.
- Kui seadmest pihkub kütust. Kontrolli korrapäraselt, et kütust ei lekiks kütusepaagi korgi vahelt või voolikust.
- Kui kütusepaagi kork pole pärast tankimist korralikult kinni keeratud.

Transport ja hoiustamine

- Ära hoi a seadet ega kütust seal, kus pihkumise korral kütuseaurud võivad kokku puutuda sädemete või lahtise tulega, näit. masinate, elektrimootorite, releede, lülitite, soojaveekatelde jt. seadmete läheduses.
- Hoi a ja transporti kütust selleks ettenähtud nõus.

Pikaajaline hoiustamine.

- Lase kütuse- ja õlipaak täiesti tühjaks, enne kui jäta d seadme pikaks ajaks seisma. Palu lähimast bensiinijaamast abi sobiva paiga leidmisel vana kütuse ja õli jaoks.

OilGuard (K 770 OilGuard)

- OilGuard-funktsiooniga masinatesse on sisse ehitatud süsteem ebasobiva kütusesegu avastamiseks.
- Spetsiaalne detektor määrab pärast masina käivitamist umbes 10 sekundi jooksul kindlaks kütuse kvaliteedi. Kui kütusesegus on kasutatud õiges koguses Husqvarna OilGuard õli, siis saab masinaga töötada normaalsetel pööretel. Kui on aga kasutatud valet tüüpi või vales koguses õli, siis tunneb masin selle ära ning piirab mootori kahjustamise vältimiseks selle pöörete arvu maksimumini 3800 p/min.
- Selleks, et masinaga saaks jälle normaalsetel pööretel töötada, tuleb vale kütuseseguga sellest välja valada ning tankida masin kütuseseguga, mis sisaldab õiges vahekorras (2 %) Husqvarna OilGuard-õli.

KÄITAMINE

Kaitsevahendid

Üldised näpunäited

- Ära kasuta kunagi seadet olukordades, kus sa ei saa kutsuda abi õnnetuse korral.

Isiklik ohutusvarustus

Seadmega töötamisel tuleb kasutada ettenähtud isiklikku kaitsevarustust. Isiklik kaitsevarustus ei välista õnnetusi, kuid vähendab vigastuse astet. Palu seadme müüjal abi sobiva varustuse valimisel.



ETTEVAATUST! Lõikurite, lihvimismasinatate, puuride ning muude materjalide lihvimise ja vormimise seadmete kasutamisel võib tekkida tolmu või gaase, mis sisaldavad kahjulikke keemilisi aineid. Kontrollige töödeldava materjali olemust ja kandke sobivat hingamiskaitset.

Pikaajaline müra võib tekitada püsiva kuulmiskahjustuse. Kandke alati heakskiidetud kõrvaklappe. Kõrvaklappide kasutamisel kuulake eriti hoolega hoiatussignaale või hüüdeid. Eemaldage kõrvaklapid kohe, kui mootor on seiskunud.

Kasuta alati:

- Heakskiidetud kaitsekiivrit
- Kõrvaklapid
- Heakskiidetud silmakaitseid. Visiiri kasutamisel tuleb lisaks kasutada kooskõlastatud kaitseprille. Kooskõlastatud kaitseprillide all mõeldakse selliseid prille, mis vastavad standardile ANSI Z87.1 USA-s või EN 166 Euroopa Liidu riikides. Visiir peab vastama standardile EN 1731.
- Heakskiidetud hingamiskaitse
- Tugevad kindad, millega on kerge esemeid haarata.
- Hästiistuv vastupidav rõivastus, mis on mugav ja avar. Lõikamine tekitab sädemeid, mis võivad riided põlema süüdata. Husqvarna soovib teil kanda leegilevikut aeglustavat puuvilla või tugevat teksariiet. Ärge kandke riietust, mis on valmistatud materjalidest nagu nailon, polüester või kunstsiid. Süttimise korral võib selline materjal sulada ja naha külge kleepuda. Ärge kandke lühikesi pükse.
- Teraskaitsega mittelibisevad kaitseasaavad.

Muud kaitsevahendid



ETTEVAATUST! Seadmega töötamisel võib lennata sädemeid, mis võivad põhjustada tulekahju. Hoidke alati tulekustutusvahendid käepärast.

- Tulekustuti
- Kanna hoolt, et esmaabivarustus oleks alati käepärast.

Üldised ohutuseeskirjad

Selles osas kirjeldatakse põhilisi ohutusjuhiseid seadme kasutamisel. See teave ei saa kunagi asendada professionaalseid oskusi ega kogemusi.

- Loe käsitsemisõpetus põhjalikult läbi, et kõik eeskirjad oleksid täiesti arusaadavad, enne kui seadet kasutama hakkad. Esmakordsel kasutajatel on soovituslik enne masina kasutamist omandada ka praktilisi teadmisi.
- Ärge unustage, et seadme kasutaja vastutab selle eest, et inimeste või nende varaga ei juhtuks õnnetust.
- Seade tuleb puhas hoida. Sildid ja kleebised peavad olema täielikult loetavad.

Toimige alati arukalt

Kõiki olukordi, mis võivad seadme käitamisel ette tulla, ei ole võimalik kirjeldada. Olge alati ettevaatlik ja lähtuge tervest mõistusest. Kui satute ebatavalisena tundvasse olukorda, lõpetage töö ning otsige asjatundlikku abi. Pöörduge edasimüüja, hoolduskeskuse või kogunud kasutaja poole. Ärge üritage teha midagi, milles te ei ole kindel!



ETTEVAATUST! Vääräl või hooletul kasutamisel võib seade olla ohtlik, põhjustada raskeid vigastusi või kasutaja ja teiste inimeste surma.

Ärge lubage seadet kasutada või hooldada väljaõppeta inimesi või lapsi.

Ära luba kellelgi seadet kasutada enne, kui oled kindel, et ta on kasutamissoojuks sisust aru saanud.

Ärge töötage seadmega, kui te olete väsinud, ravimite või alkoholi mõju all, mis võivad mõjutada teie otsustamisvõimet, nägemist ja keha valitsemist.

KÄITAMINE



ETTEVAATUST! Kooskõlastuseta muudatused ja mitteoriginaalosad võivad põhjustada ohtlikke kahjustusi nii kasutajale endale kui juuresviibijale. Seadme algset konstruktsiooni ei tohi muuta ilma tootja loata.

Ärge ehitage seadet ringi, nii et see enam ei vasta tehase originaalmudelile ega võtke ka kasutada sellist seadet, millest võib arvata, et keegi on selle ümber ehitanud.

Ärge kunagi kasutage vigastatud seadet. Teostage ohutuskontroll ja hoolitage seadet korrapäraselt, nagu käsitlemisõpetuses nõutud. Teatud hooldust tohib teha ainult vastava väljaõppe saanud spetsialist. Vt juhiseid lõigust "Hooldus".

Kasuta alati originaalosi.



ETTEVAATUST! Seade tekitab töötades elektromagnetvälja. Teatud tingimustel võib väli häirida aktiivsete või passiivsete meditsiiniliste implantaatide tööd. Tõsiste või surmaga lõppevate kahjustuste riski vähendamiseks soovitage meditsiinilisi implantaate kasutataval inimestel pidada seadme kasutamise eel nõu oma arsti ja implantaadi valmistajaga.

Tööplatsi ohutus



ETTEVAATUST! Lõikuri ohutusraadius on 15 meetrit. Seadme kasutaja vastutab selle eest, et sellesse raadiusesse ei satuks kõrvalisi inimesi või loomi. Ärge lülitage lõikeseadet sisse, kui tööpiirkond pole vaba ja kui teil pole kindlat jalgealust.

- Kontrollige ümbrust ja veenduge, et miski ei saa häirida teie kontrolli seadme üle.
- Veenduge, et kellelgi ei ole võimalik lõikeosaga kokku puutuda ega saada pihta kettalt paiskuvate osadega.
- Hoidu seadme kasutamisest halva ilmaga. Ära tööta paksu udu, kõva vihma, tuule või pakase korral. Külma ilmaga töötamine on väga väsitav ja sellega kaasneb muid ohte, nagu libe maapind.
- Ärge kunagi alustage tööd enne, kui tööala pole vaba ja jalgealune kindel. Vaadake ringi, et poleks takistusi ees, kui tuleb vajadus ootamatult liikuda. Veenduge, et töötamise ajal midagi alla ei kuku. Olge eriti ettevaatlik, kui teil tuleb töötada kaldpinnal.
- älgige, et teie töökoht oleks hästi valgustatud, et tagada turvalised töötingimused.

- Veenduge, et tööpiirkonnas ega lõigatavas materjalis ei kulge torusid ega elektrijuhtmeid.
- Anumasse (tünn, toru või muu anum) lõikamisel tuleb esmalt veenduda, et anum ei sisaldaks tuleohtlikke või muid lenduvald materjale.

Põhiline lõikamistehnika



ETTEVAATUST! Ära kalluta ketaslõikurit, sest ketas võib kinni jääda või puruneda ja põhjustada raske õnnetuse.

Jälgige alati, et te ei lõikaks lõikeketta küljega. See kahjustab suure tõenäosusega lõikeketast. Ketast võib murduda ja põhjustada raskeid õnnetusi. Kasutage ainult lõikeosa.

Enne lõikeketta asetamist teise lõikekettaga tehtud varasemasse lõikesüvisesse veenduge, et lõikesüvis poleks kitsam kui lõikeketas, sest see võib põhjustada lõikesüvisesse kinnikiilumise ja tagasilöögi.

Ärge kasutage plastmaterjali lõikamiseks teemantketast. Lõikamisel tekkinud soojus võib plasti sulatada ja see võib lõikeketta külge kleepuda ning põhjustada tagasilöögi.

Metalli lõikamine tekitab sädemeid, mis võivad põhjustada tulekahju. Ärge kasutage seadet kergestisüttivate ainete või gaaside läheduses.

- Seade on konstrueeritud ja ette nähtud lõikamiseks abrasiiv- või teemantketastega, mis on mõeldud suurekiiruseliste käsiseadmetega kasutamiseks. Seadmega ei tohi kasutada ühtki teist liiki tera ning seadmega ei tohi teha ühtki teistsugust lõikust.
- Kontrollige, et lõikeketas on terve ja õigesti paigaldatud. Vaadake juhiseid peatükkides "Lõikekettad" ning "Kokkupanek ja reguleerimine".
- Kontrollige, et antud rakenduse jaoks kasutatakse õiget lõikeketast. Vaadake juhiseid peatükkidest „Lõikekettad“.
- Ärge kunagi lõigake asbestmaterjale!
- Hoidke saagi kahe käega; hoidke sõrmedega tugevalt käepidemetest kinni. Hoidke parema käega tagumisest käepidemest ja vasaku käega eesmisest käepidemest. Nii peavad hoidma kõik seadme kasutajad, sõltumata sellest,

KÄITAMINE

kas olete vasaku- või paremakäeline. Ärge kasutage ketasilükurit ühe käega hoides.

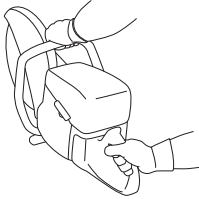

- Seiske löikekettaga paralleelselt. Vältige seismist otse ketta taga. Tagasilöögi korral viskub saag selles suunas tagasi.



- Hoiduge töötava mootori korral löikekettast eemale.
- Mitte kunagi ärge jätke töötava mootoriga seadet järelevalveta.
- Ärge liigutage seadet, kui löikeosa pöörleb. Enne seadme maha asetamist veenduge, et löikeketas oleks täielikult seiskunud. Masin on löikeketta peatumisaja lühendamiseks varustatud friktsioonpiduriga.
- Löikeosa kaitse paigaldatakse nii, et selle tagumine ots puudutaks lõigatavat materjali. Siis koonduvad löikamisel tekkivad sädemed ja osakesed kaitse alla ega lenda kasutaja suunas. Kui seade töötab, peab löikeosa olema kaitsega kaetud.

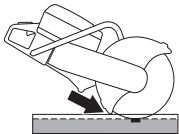

- Ärge kunagi kasutage **löikamiseks** ketta tagasilöögisektorit. Vaadake juhiseid peatükist „Tagasilöök“.
- Olge kindlal pinnal ja hoidke ennast tasakaalus.
- Ärge kunagi lõigake õlgadest kõrgemal.

- Mitte kunagi ei tohi saagida redelilt. Kui löikekoht jääb õlgadest kõrgemale, kasutage platvormi või tellinguid. Ärge küünitage liiga kaugele



- Hoidke lõigatavat eset parajal kaugusel.
- Kontrollige, et käivitamisel löikeketas millegi vastu ei puutuks.
- Alustage löikamist ettevaatlikult, kui löikeketta pöörlemiskiirus on suur (täisgaas). Hoidke seade täispöörrel, kuni löige on tehtud.
- Laske seadmel töötada ilma löikeketast surumata või sundimata.
- Liigutage seadet otse edasi, et löikeketas liiguks materjalisse otse. Ketta paindumine löikamisel on väga ohtlik ja võib ketta lõhkuda.



- Liigutage löikeketast aeglaselt edasi ja tagasi, et löikamisel oleks kettal võimalikult väike kokkupuutepind lõigatava materjaliga. See hoiab löikeketta temperatuuri all ega lase ketast üle kuumeneda, mistõttu ketas lõikab tõhusamalt.

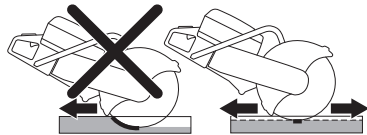

Tolmu eemaldamine

Löikuril on vähest jahutusvett kasutav komplekt, mis tagab maksimaalse tolmuemalduse.

Optimaalse tolmuemalduse tagamiseks kasutage võimaluse korral märglõikekettaid koos vesijahutusega. Vaadake juhiseid peatükidest „Lõikekettad“.

Lõiketolmu sidumiseks reguleerige veevoolu ventiili abil. Vajamineva vee kogus sõltub antud töö tüübist.

Kui voolikud veeallika küljest lahti tulevad, siis näitab see, et seade on ühendatud liiga tugeva veesurvega allika külge. Vaadake peatükist „Tehnilised näitajad“ soovituslikku veesurvet.

KÄITAMINE

Hammastusega või karbiidotstega lõikeketastega lõikamine päästetöödel



ETTEVAATUST! Karbiidotstega lõikekettaga ketaslõikurit ei tohi kunagi kasutada muudel kui päästetöödel, nt ehitustöödel.

Pange tähele, et karbiidotstega lõikekettad on nende vääralt kasutamise korral alati tagasilöögiolukorras kui abrasiiv- või teemantkettad.

Kui päästeteenistust on ostnud selle ketaslõikuri ning kavatses selle päästetööde tarbeks varustada karbiidotstega lõikekettaga, tuleb arvestada järgmisi ohutusnõudeid.

Väljaõpe ning kaitsevahendid

- Ketaslõikuriga tohivad töötada ainult need töötajad, kes on välja õpetatud kasutama karbiidotstega lõikekettaga ketaslõikurit.
- Töötaja peab alati kandma kaitsvat tuletõrjuja täisvarustust.
- Näo kaitseks lendavate pisiosakeste ja ketaslõikuri ootamatu tagasilöögi eest peab töötaja kandma täielikku näokaitset (mitte ainult kaitseprille).

Ohutsoon

Isikuid, kellel puuduvad eelpool kirjeldatud kaitsevahendid, ei tohi lubada alasse, kus on oht saada pihta eemale paiskunud materjaliosakestega.

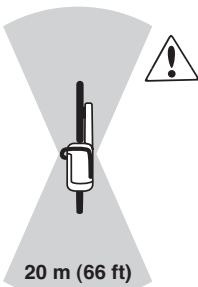

Lõikeketta kiirus

Alustage lõikamist ettevaatlikult, kui lõikeketta pöörlemiskiirus on suur (täisgaas). Hoidke seade täispöörrel, kuni lõige on tehtud. Väike lõikekiirus võib eriti kõvade ja õhukeste materjalide korral põhjustada karbiidotste kinnijäämise ja murdumise.

Õhuke materjal

Õhukesti ja kõvu materjale (nt terasplekiga kaetud katus) tuleb lõigata suunaga edaspidi, et kontroll seadme üle oleks võimalikult hea.

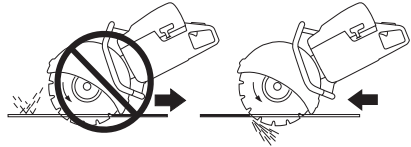

Kinnikiilumine

Kinnikiilumise vältimiseks hinnake hoolikalt objekti käitumist lõikamise lõppjärgus. Lõige peab lõikamise käigus avanema. Kui objekt vajub kokku ning lõige hakkab sulguma, võib lõikekettas kinni kiiluda, mille tagajärjeks võib olla tagasilöökk või lõikeketta vigastus.

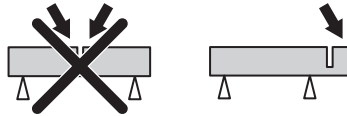

Lõikamine jälje järgi

Seadme kallutamine või väänamine lõikejäljes vähendab lõikamisefektiivsust ning kahjustab lõikeketast.

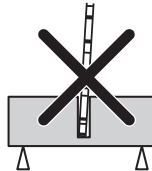

Enne igat päästeoperatsiooni

Veenduge, et lõikekettas ja selle kaitse on terved ja pragudeta. Kui lõikekettas või selle kaitse on saanud löögi või pragnenud, vahetage see uue vastu välja.

- Kontrollige, ega karbiidotsad pole lõikekettalt lahti tulnud.
- Kontrollige, ega ketas pole viiltu ning ega sellel pole mõrasid või muid kahjustusi.

Kõvade materjalide lõikamisel nürinevad karbiidotstega lõikekettad kiiresti. Parima töökindluse tagamiseks päästetöödel soovitamata paigaldada uus lõikekett.

KÄITAMINE

Tagasiviskumine



ETTEVAATUST! Tagasilöögid on ootamatud ja väga jõulised. Ketasilõikur võib ringja liikumisega üles ja kasutaja poole viskuda, põhjustades tõsiseid või isegi surmavaid vigastusi. Enne seadme kasutamist on oluline teada, mis tagasilööki põhjustab ning kuidas seda vältida.

Tagasilöök on äkiline liikumine ülespoole, mis võib juhtuda, kui ketas on tagasilöögisektoris kinni jäänud või pitsitatud. Tagasilöögid on tavaliselt väikesed ning mitte kuigi ohtlikud. Sellegipoolest võib tagasilöök olla ka väga jõuline ning suunata ketasilõikuri ringja liikumisega üles ja tagasi kasutaja suunas, põhjustades tõsiseid või isegi surmavaid vigastusi.

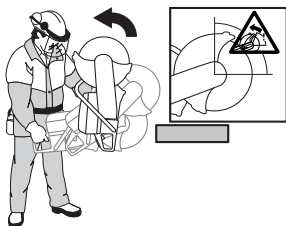

Reaktiivjõud

Lõikamisel on alati olemas reaktiivjõud. See jõud tõmbab seadet ketta pöörlemise vastassuunas. Enamasti on see jõud tähtsusetu. Kui lõiketera jääb kinni, on reaktiivjõud tugev ning te võite ketasilõikuri üle kontrolli kaotada.

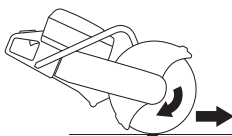

Ärge liigutage seadet, kui lõikeosa pöörleb. Güroskoopilised jõud võivad takistada ettenähtud liikumist.

Tagasilöögisektor

Ärge kunagi kasutage **lõikamiseks** ketta tagasilöögisektorit. Kui lõikeketas jääb tagasilöögisektoris kinni, suunab reaktiivjõud ketasilõikuri ringja liigutusega üles ja tagasi kasutaja suunas, põhjustades tõsiseid või isegi surmavaid vigastusi.



Tõusev tagasilöök

Kui lõikamisel kasutatakse tagasilöögisektorit, paneb reaktiivjõud ketta lõiget mööda ülespoole liikuma. Ärge kasutage tagasilöögisektorit. Tõusva tagasilöögi vältimiseks kasutage ketta alumist neljandikku.

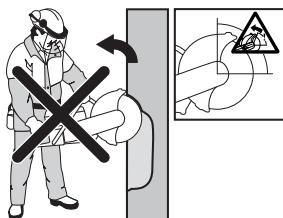

Tagasilöök kinnijäämisel

Ketas võib kinni jääda, kui lõige sulgub. Kui lõiketera jääb kinni, on reaktiivjõud tugev ning te võite ketasilõikuri üle kontrolli kaotada.



Kui lõikeketas jääb tagasilöögisektoris kinni, suunab reaktiivjõud ketasilõikuri ringja liigutusega üles ja tagasi kasutaja suunas, põhjustades tõsiseid või isegi surmavaid vigastusi. Olge tähelepanelik ning jälgige lõigatava detaili võimalikku nihkumist. Kui lõigatav detail on halvasti toetatud ja liigub lõikamise ajal, võib see ketta lõikesoonde kinni suruda ja põhjustada tagasilöögi.

KÄITAMINE

Torude lõikamine

Eriti ettevaatlikult tuleb tegutseda torude lõikamisel. Kui toru ei ole korralikult toetatud ning lõiget ei hoita avatuna kogu lõikamise jooksul, võib ketta tagasilöögisektor kinni jääda ning põhjustada tugeva tagasilöögi. Olge eriti tähelepanelik, kui lõikate muhvotsaga toru või lõikate toru torukraavis, sest halva toetuse korral võib toru rippuma jääda ja lõikeketta kinni suruda.

Enne lõikamise alustamist tuleb toru tugevalt kinnitada, et see lõikamise ajal ei nihkuks ega veereks.

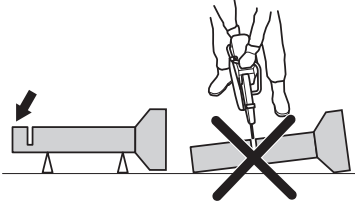

Kui torul lastakse rippu jääda ja lõikesoon kinni suruda, kiilub lõikeketas tagasilöögisektoris kinni ja võib põhjustada tugeva tagasilöögi. Kui toru on korralikult toetatud, liigub toru ots allapoole, avades lõikesoone ja võimaldades sujuvat lõikamist.

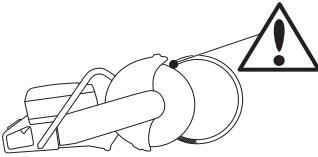

Toru lõikamise õige järjekord

- 1 Esmalt tehke lõige sektsiooni I.
- 2 Seejärel liikuge sektsioon II juurde ja tehke lõige sektsioonist I kuni toru alumise küljeni.
- 3 Seejärel liikuge sektsioon III juurde ja tehke viimane lõige, alustades ülevaalt.

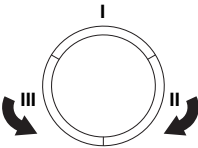

Tagasilöögi vältimine

Tagasilööki on lihtne vältida.

- Töödeldav detail tuleb alati toetada nii, et lõige jääb lõikamisel avatuks. Kui lõige on avatud, siis tagasilööki ei teki. Kui lõige sulgub ning ketas kinni jääb, on tagasilöögioht alati olemas.

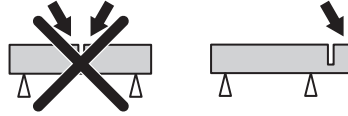

- Olemasolevasse soonde ketta suunamisel olge eriti ettevaatlik.
- Olge tähelepanelik ja jälgige, ega lõigatav ese ei nihku või ei juhtu midagi muud, mis võiks lõikesoone ketta kinni kiiluda.

Transport ja hoiustamine

- Vedamiseks kinnitage seadme osad alati kindlalt, et vältida vedamise käigus võimalikke kahjustusi ja õnnetusi.
- Ketaslõikuri hoiustamisel ja veol peab lõikeketas olema ära võetud.
- Lõiketerade vedamise ning hoidmise kohta vt peatükki „Lõikekettad“.
- Kütuse vedamise ja hoidmise kohta vt peatükki „Kütuse käsitsemine“.
- Hoidke seadet suletud ruumis, lastele ning kõrvalistele isikutele kättesaamatus kohas.

KÄIVITAMINE JA SEISKAMINE

Enne käivitamist



ETTEVAATUST! Enne käivitamist tuleb meeles pidada järgmist: Loe käsitsemisõpetus põhjalikult läbi, et kõik eeskirjad oleksid täiesti arusaadavad, enne kui seadet kasutama hakkad.

Kandke isiklikku ohutusvarustust. Vt osa 'Isiklik ohutusvarustus'.

Ärge käivitage seadet, kui rihm ja rihmakaitse pole paigaldatud. Vastasel juhul võib sidur lahti tulla ja tekitada ohtlikke kahjustusi.

Veenduge, et kütusepaagi kork on korralikult suletud ning kütust ei leki.

Jälgi, et tööpiirkonnas ei oleks kõrvalisi isikuid, kuna vastasel korral esineb tõsiste vigastuste oht.

- Hooldage iga päev. Vaadake juhiseid peatükist „Hooldus“.

Käivitamine



ETTEVAATUST! Mootori käivitamisel löikeketas pöörleb. Jälgige, et see saaks vabalt pöörleeda.

Külm mootor:



- Veenduge, et seiskamislüliti (STOP) on vasakpoolses asendis.

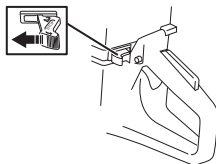

- Õhuklapi ja käivitusgaasiasendi saavutamiseks tõmmake õhuklapi hoob täielikult välja.



- **Dekompressiooniklapp:** Vajutage sisse ventiil, et vähendada silindris rõhku, sellega läheb ketaslõikuri käivitamine kergemaks. Käivitamisel tuleb alati kasutada

dekompressiooniklappi. Pärast seda, kui seade on käima läinud, läheb klapp ise lähteasendisse.

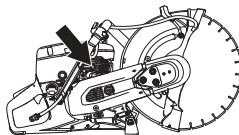

- Vajutage korduvalt kütusepumba kummipöiele, kuni kütus jõuab pöide (umbes 6 korda pumpamist). Pöit ei pea täis pumpama.

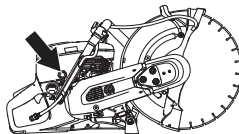

- Võtke vasaku käega kinni esimesest käepidemest. Pange parem jalg tagumise käepideme alumisele osale ja vajutage seade vastu maad. Tõmmake parema käega käivitusnööri, kuni mootor käivitub. **Käivitusnööri ei tohi kerida kää ümber.**



- Vajutage õhuklapi regulaator alla kohe, kui mootor käivitub. Kui õhuklapi regulaator on välja tõmmatud, seiskub mootor mõne sekundi pärast. (Kui mootor seiskub, tõmmake uuesti käiviti käepidet).
- Käivitusgaasi vabastamiseks vajutage gaasihooba ja masin lülitub tühikäigule.

MÄRKUS! Tõmmake parema käega käivitusnööri aeglaselt välja, kuni on tunda vastupanu (käiviti hambad haakuvad) ning seejärel tõmmake tugevalt ja kiiresti.

Ära tõmba käivitinööri täies pikkuses välja, ära lase käiviti käepidet lahti, kui see on väljatõmmatud asendis. See võib seadmele vigastusi tekitada.

KÄIVITAMINE JA SEISKAMINE

Sooja mootori puhul



- Veenduge, et seiskamislüliti (STOP) on vasakpoolses asendis.

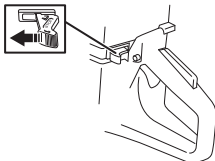

- Lülitage rõhuklapp käivitusasendisse. See ongi ühtlasi automaatne käivitusgaasiasend.



- **Dekompressiooniklapp:** Vajutage sisse ventiil, et vähendada silindris rõhku, sellega läheb ketaslõikuri käivitamine kergemaks. Käivitamisel tuleb alati kasutada dekompressiooniklappi. Pärast seda, kui seade on käima läinud, läheb klapp ise lähteasendisse.



- Õhuklapi sulgemiseks lükake õhuklapi hooba (käivitusgaasiasend jääb samaks).



- Võtke vasaku käega kinni esimesest käepidemest. Pange parem jalg tagumise käepideme alumisele osale ja vajutage seade vastu maad. Tõmmake parema käega käivitusnööri, kuni mootor käivitub. **Käivitusnööri ei tohi kerida kää ümber.**



- Kui seade käivitub, vajutage seguklapi vabastamiseks gaasihooba ja seade hakkab tööle tühikäigul.

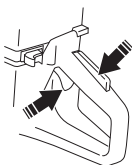

MÄRKUS! Tõmmake parema käega käivitusnäär aeglaselt välja, kuni on tunda vastupanu (käiviti hambad haakuvad) ning seejärel tõmmake tugevalt ja kiiresti.

Ära tõmba käivitinööri täies pikkuses välja, ära lase käiviti käepidet lahti, kui see on väljatõmmatud asendis. See võib seadmele vigastusi tekitada.



ETTEVAATUST! Mootori töötamise ajal sisalduvad heitgaasid kemikaale, nt põlemata süsivesinikud ja vingugaas. Heitgaaside sisaldus põhjustab teadaolevalt hingamisprobleeme, vähki, väärarenguid või suguorganite kahjustusi.

Vingugaas on värvitu ja lõhnatu ning kuulub alati heitgaaside koostisse. Vingugaasi mürgituse tunnuseks on kerge peapööritus, mida kannatanu võib, kuid ei pruugi tunda. Kannatanu võib ilma igasuguse hoiatuseta teadvuse kaotada ja kokku kukkuda, kui vingugaasi kontsentratsioon õhus on piisavalt kõrge. Vingugaasi ei ole võimalik avastada, kuna see on värvitu ja lõhnatu. Iga kord, kui tuvastatakse heitgaasid, esineb ka vingugaasi. Ärge kasutage bensiinimootoriga ketaslõikurit siseruumides või kraavides sügavamal kui 1 m või muudes kohtades, kus on halb ventilatsioon. Kraavides või muudes suletud ruumides töötamisel tuleb tagada korralik ventilatsioon.

Seiskamine



ETTEVAATUST! Lõikeketas pöörleb veel kuni minuti jooksul pärast mootori seiskumist. (Lõikeketas pöörleb vabakäiguga.) Tagage lõikeketta vaba pöörlemine, kuni see täielikult peatub. Hooletus võib põhjustada raskeid kehavigastusi.

- Seisake mootor, viies seiskamislüliti (STOP) paremale.

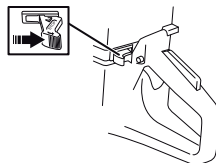

HOOLDUS

Üldised näpunäited



ETTEVAATUST! Seadme kasutaja võib teha ainult selliseid hooldamis- ja korrastustöid, mida on kirjeldatud käesolevas kasutusjuhendis. Keerukamate tööde tegemiseks tuleb pöörduda volitatud töökoja poole.

Mootor peab olema välja lülitatud ning seiskamislüli asendis STOP.

Kandke isiklikku ohutusvarustust. Vt osa 'Isiklik ohutusvarustus'.

Kui seadet ei hooldata õigesti ja korrapäraselt ja seadet ei paranda asjatundja, võib seadme tööiga lüheneda ja tekkida oht õnnetuste tekkeks. Lisateabe saamiseks võta ühendust lähima hooldustöökojaga.

- Laske Husqvarna edasimüüjal regulaarselt oma saagi kontrollida ning teha hädavajalikke seadistusi ja remonti.

Hoolduskeem

Hoolduskeemil on näha, millised seadme osad hooldust vajavad ning milliste vaheaegade tagant hooldustöid tuleb teha. Vaheajad on arvatud eeldusel, et seadet kasutatakse iga päev, ning need võivad vastavalt kasutussagedusele erineda.

Igapäevane hooldus	Iganädalane hooldus	Igakuine hooldus
Puhastamine	Puhastamine	Puhastamine
Välispidine puhastus		Süüteküünlad
Jahutusõhu sissepääsuava		Kütusepaak
Seadme töö kontrollimine	Seadme töö kontrollimine	Seadme töö kontrollimine
Üldkontroll	Vibratsioonisummutussüsteem*	Kütusesüsteem
Gaasihoovastiku sulgur*	Summuti*	Õhufilter
Seiskamislüli*	Veorihm	Jõuülekanne, sidur
Lõikeketta kate*	Karburaator	
Lõikeketas**	Käiviti	
Veevarustussüsteem		
Veenduge, et poleks kütuselekked.		

*Vaadake juhiseid peatükist „Seadme ohutusvarustus“.

** vaadake juhiseid peatükkidest „Lõikekettad“ ja „Kokkupanek ja reguleerimine“.

Puhastamine

Välispidine puhastus

- Puhastage seadet iga päev, loputades seda pärast töö lõpetamist puhta veega.

Jahutusõhu sissepääsuava

- Vajaduse korral puhastage jahutusõhu sissepääsuava.

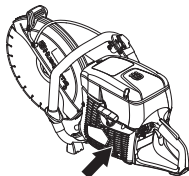

MÄRKUS! Määrdund või ummistunud õhuvõtuava korral kuumeneb seade üle, mis kahjustab silindrit ja kolbi.

Süüteküünlad

- Kui seadme võimsus on väike, käivitada on raske või seade töötab tühikäigul ebaühtlaselt, kontrollige alati kõigepealt, kas süüteküünlal on korras, enne muude abinõude rakendamist.
- Kontrollige, et süütepea ja süütekaabel oleksid kahjustusteta, et elektrilööki ära hoida.
- Kui süüteküünlal pole puhas, puhastage ja kontrollige, et elektroodide vaheline kaugus oleks 0,5 mm. Vajaduse korral vahetage välja.

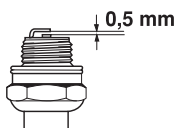

MÄRKUS! Kasuta alati soovitatud süüteküünla tüüpi! Vale süüteküünlal võib vigastada kolbi või silindrit.

Need tegurid tekitavad setteid süüteküünla elektroodidel ja võivad põhjustada tööhäired ning käivitusraskusi.

- Vale õlisegu kütuses (liiga palju või vale õli).
- Määrdund õhufilter.

Seadme töö kontrollimine

Üldkontroll

- Kontrolli, et kruvid ja mutrid oleksid korralikult kinnitatud.

Veorihm

Veorihma pingutamine

Uut veorihma peab pärast ühe või kahe kütuse tankimise korra järel uuesti pingutama.

Kuna masin on varustatud friktsioonpiduriga, siis kostub tera käsitsi ringijamisel laagrikorpusest kraapiv heli. See on täiesti normaalne. Küsimuste tekkimise korral võtke ühendust autoriseeritud Husqvarna töökojaga.

Veorihm on kaetud ning kaitstud tolmuga ja mustuse eest.

- Lõdvendage kolme polti (A), keerates neid ühe pöörde võrra vastupäeva.

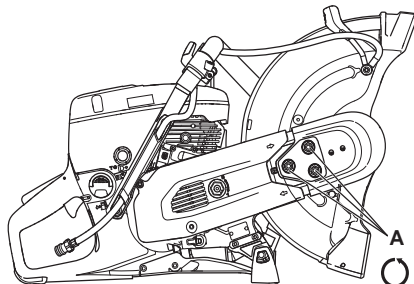

- Liigutage kettakaitset (E) 3–5 korda üles ja alla ning siis keerake mutrid (A) mutrivõtme abil kinni.

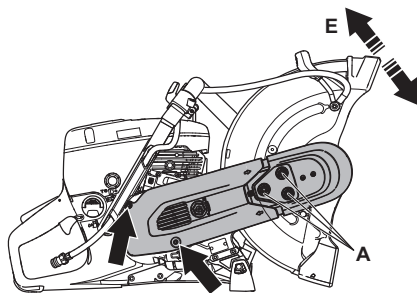

Veorihma vahetus



ETTEVAATUST! Ärge käivitage mootorit, kui rihmaratas ja ülekanne on hoolduse tõttu maha võetud. Ärge käivitage seadet, kui lõikeõlg ja lõikeosa pole paigaldatud. Ülekanne võib lahti tulla ja inimesi vigastada.

- Keerake lahti kolm mutrit (A), mis hoiavad paigal ülemist rihmakaitset. Pinge lõdvendamiseks pöörake rihmapinguti (B) asendisse 0°.

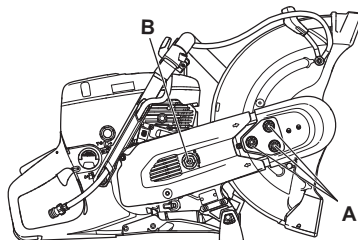

HOOLDUS

- Eemaldage ülemine rihmakaitse.
- Nüüd eemaldage tagumine rihmakaitse.

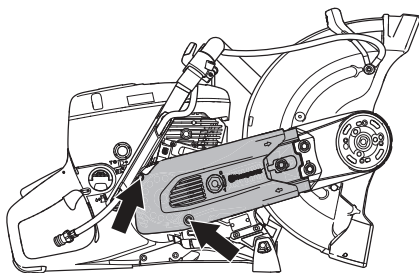

- Vahetage veorihm. Ajamirihma pingutamiseks pöörake rihmapinguti (B) asendisse 1°.

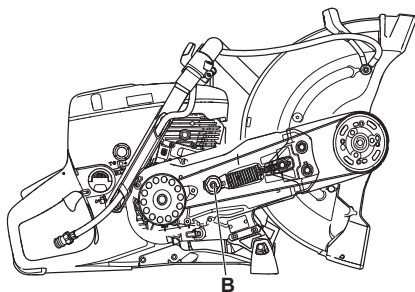

- Kinnitage rihmakaitseid ja keerake mutrid (A) sõrmega kinni. Liigutage kettakaitset (E) 3–5 korda üles ja alla ning siis keerake mutrid (A) mutrivõtme abil kinni.

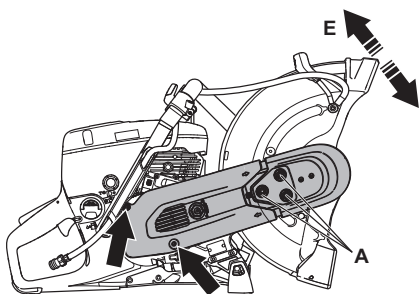

Karburaator

Karburaatoril on fikseeritud suuline, millega on tagatud, et seade saab alati õiges vahekorras kütuse ja õhu segu. Kui mootoril pole jõudu või kiirendus on väike, tehke järgmist.

- Kontrollige õhufiltrit ja kui vaja, vahetage. Kui see ei aita, võtke ühendust volitatud hooldustöökajaga..

Tühikäigu seadistamine



ETTEVAATUST! Kui tühikäiku ei ole võimalik reguleerida nii, et löikekettad seisavad, võtke ühendust edasimüüja/teenindustöökajaga. Ärge kasutage seadet enne, kui see on korralikult reguleeritud või parandatud.

Käivitage mootor ja kontrollige tühikäigu seadistust. Kui karburaator on õigesti seadistatud, ei tohi löikeketas tühikäigul pöörelda.

- Seadistage tühikäigu pöörlemiskiirust kruvist T. Kui on vaja seadistada, keerake kõigepealt tühikäigukruvi päripäeva, kuni löikeketas hakkab liikuma. Seejärel keerake kruvi vastupäeva, kuni löikeketas seisma jääb.

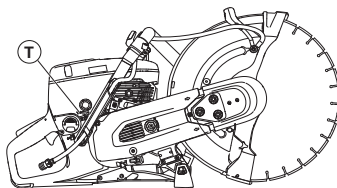

Soovit. tühikäigu pööretearv: 2700 p/min

Käiviti



ETTEVAATUST! Tagasitõmbevedru asetseb vinnastatult käivitikambris ja võib hooletu käsitsemise puhul välja pääseda ja tekitada kehavigastusi.

Käiviti vedru või nõõri vahetamisel peab olema ettevaatlik. Kasuta kaitseprille.

Katkenud või kulunud käivitinöör vahetamine

- Ava kruvid, millega käiviti on karteri külge kinnitatud ja eemalda käiviti.

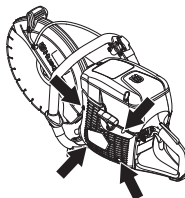

- Tõmmake nõõr välja umbes 30 cm võrra ja tõstke see välja nõõrirta servas olevast avast. Kui nõõr on terve:

HOOLDUS

Laske vedru lõdvaks, milleks tuleb lasta ratast aeglaselt tagurpidi pöörelda.

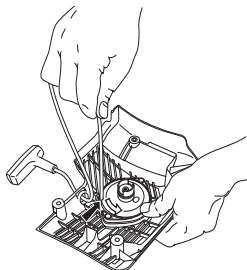

- Võtke vana käivitusnööri tükid välja ja kontrollige, kas käivitusvedru töötab. Pistke uus käivitusnäär läbi ava käivitikorpuses ja nööriketal.

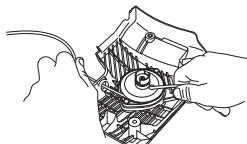

- Kinnitage käivitusnäär nööriketta keskmesse, nagu näidatud joonisel. Pingutage kinnitust kõvasti ja jälgige, et vaba ots oleks võimalikult lühike. Kinnitage käivitusnööri ots käivituskäepideme külge.

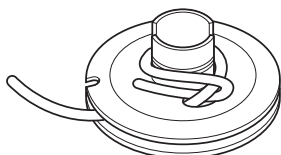

Tagasitõmbevedru vinnastamine

- Tõmmake nööri ots läbi ratta servas oleva ava ja keerake nööri 3 keerdu päripäeva nööriketta keskmee ümber.

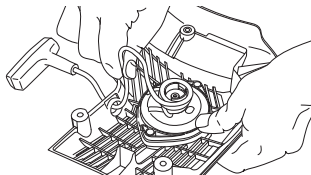

- Tõmmake käivituskäepidet, et vedru läheks pingule. Korrake seda toimingut veel kord, kuid seekord keerake neli keerdu.
- Jälgige, et käivituskäepide läheks pärast vedru pingule tõmbamist algasendisse tagasi.
- Kontrollige, et vedru ei läheks lõppasendisse käivitusnööri täielikul väljatõmbamisel. Peatage nööriatas pöidlaga ja kontrollige, et ratast saaks pöörata veel vähemalt pool pööret.

Katkenud tagasitõmbevedru vahetamine

- Keerake lahti kruvid nööriatta keskmee ja võtke ratas välja.

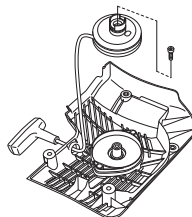

- Ärge unustage, et tagasitõmbevedru on käivitikorpuses pingel all.
- Keerake kruvid, mis vedrukasseti hoiavad, lahti.

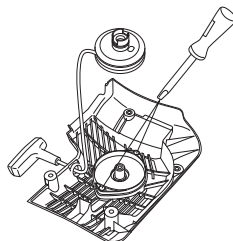

- Võtke välja tagasitõmbevedru, milleks pöörake käiviti ja tehke kruvikeerajaga lahti kinnitusklambrid. Kinnitusklambrid hoiavad tagasitõmbevedrukorpust käiviti küljes.

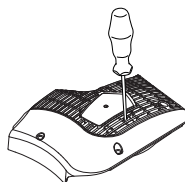

- Õlita tagasitõmbevedru vedela õliga. Paigalda nööriatas ja vinnasta vedru.

Käiviti paigaldamine

- Käiviti paigaldamisel tõmba kõigepealt käivitinöör välja ja aseta käiviti oma kohale karteri küljes. Lase käivitinööriil aeglaselt sisse joosta, et hambad haakuksid nööriattasse.

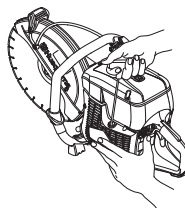

- Pinguta veelikord kruvisid.

Kütusesüsteem

Üldised näpunäited

- Kontrollige, kas paagi kaas ja tihend on korras.
- Kontrollige kütusevoolikut. Vahetage kahjustatud kaitse.

Kütusefilter

- Kütusefilter paikneb kütusepaagis.
- Kütusepaak peab olema kaitstud mustuse eest, kui kütust tangitakse. Sellega hoitakse ära häired seadme töötamisel, mis võivad tekkida filtri ummistumisest.
- Kütusefiltrit puhastada ei saa, see tuleb vajadusel välja vahetada. **Filtrit peab vahetama vähemalt üks kord aastas.**

Õhufilter

Õhufilter vajab kontrollimist ainult siis, kui mootori võimsus väheneb.

- Lõdvendage kruvid. Võta ära õhufiltri kate.

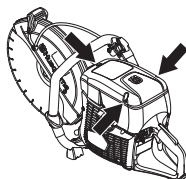

- Kontrollige õhufiltrit ja kui vaja, vahetage.

Õhufiltri vahetamine



ETTEVAATUST! Filtri vahetamisel võib lenduda ebatervislikku tolmu. Kandke heakskiidetud hingamiskaitset. Utiliseerige filtrid vastavalt nõuetele.

MÄRKUS! Õhufiltrit ei tohi puhastada ega suruõhuga läbi puhuda. See kahjustab filtrit.

- Lõdvendage kruvid. Eemaldage kate.

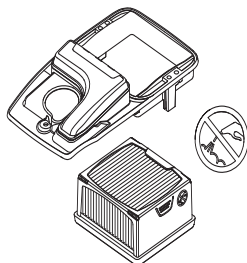

- Vaheta õhufilter.

Jõuülekanne, sidur

- Kontrollige ülekannet, veoratast ja sidurivedru, kas neil pole märgata kulumist.

Veevarustussüsteem

Veenduge, et löikeketta kaitse otsakud ja veeühenduse filter poleks ummistunud, vajaduse korral puhastage.

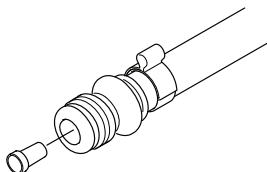

Kasutuselt kõrvaldamine

See toode tuleb vastavalt kohalikele nõuetele toimetada ettenähtud vastuvõtupunkti.

Selle toote õige kõrvaldamisega aitate kaasa kahjulike keskkonnamõjude ja võimalike inimestele tekkivate kahjude vältimisele.

Lisateavet selle toote ümbertöötlemise kohta saate oma omavalitsusest, jäätmekäitlusfirmast või kauplusest, kust toote ostsite.



RIKETE OTSIMINE

Rikete määramine



ETTEVAATUST! Kui hooldustoimingud või vealahendus ei nõua seadme sisselülitamist, tuleks mootor välja lülitada ning seiskamislüliti lükata STOPPasendisse.

Probleem	Arvatav põhjus	Võimalik lahendus
Seade ei tööta	Vale käivitusprotseduur.	Vt. juhiseid alajaotusest Käivitamine ja seiskamine.
	Seiskamislüliti on paremas asendis (STOP)	Veenduge, et seiskamislüliti (STOP) on vasakpoolses asendis.
	Paagis pole kütust	Lisage kütust
	Süüteküünlad pole korras	Vaheta süüteküünal.
	Sidur on defektne	Võtke ühendust hooldustöökojaga.
Lõikeketas pöörleb tühikäigul	Tühikäigu kiirus on liiga suur	Reguleerige tühikäigu kiirust
	Sidur on defektne	Võtke ühendust hooldustöökojaga.
Lõikeketas ei pöörle gaasi rakendamisel	Rihm on liiga lõtv või defektne	Pingutage rihma / asendage rihm uuega
	Sidur on defektne	Võtke ühendust hooldustöökojaga.
	Lõikeketas on valesti paigaldatud	Veenduge, et lõikeketas oleks õigesti paigaldatud.
Masinal puudub gaasi rakendamisel võimsus	Ummistunud õhufilter	Kontrollige õhufiltrit ja vajaduse korral vahetage.
	Ummistunud kütusefilter	Vahetage kütusefilter
	Kütusepaagi õhutus on umbes	Võtke ühendust hooldustöökojaga.
Vibratsioonitasemed on liiga kõrged	Lõikeketas on valesti paigaldatud	Kontrollige, et lõikeketas on terve ja õigesti paigaldatud. Vaadake juhiseid peatükides "Lõikekettad" ning "Kokkupanek ja reguleerimine".
	Lõikeketas on defektne	Vahetage lõikeketas ja veenduge, et see oleks terve.
	Vibratsiooni summutuselemendid on defektsed	Võtke ühendust hooldustöökojaga.
Masina temperatuur on liiga kõrge	Õhuava või õhutusäärik umbes	Puhastage masina õhuvõtuava/ jahutusäärikud
	Rihm libiseb	Kontrollige rihma / reguleerige pinget
	Sidur libiseb / on defektne	
		Kontrollige sidurit / võtke ühendust hooldustöökojaga

TEHNILISED ANDMED

Tehnilised andmed

	K 770, K 770 OilGuard, K 770 Rescue
Silindri maht, cm ³ /cu.in	74/4.5
Silindri läbimõõt, mm/tolli	51/2
Käigu pikkus, mm/tolli	36/1.4
Pöörlemiskiirus tühikäigul, p/min	2700
Täielikult avatud gaas – ilma koormuseta, pööret/min	9300 (+/- 150)
Võimsus, kW / p/min, hj / p/min	3.7/5 @ 9000
Süüteküünlad	NGK BPMR7A
Elektroodide vaheline kaugus, mm/tolli	0.5/0.02
Bensiinipaagi maht, l/US fl. Oz	0.9/30
Soovitatav veesurve, baarides/PSI	0.5-10/7-150

Kaal	12" (300 mm)	14" (350 mm)
Ketaslõikur ilma kütuse ja lõikekettata, kg/lb* *Rescue kanderihm, täiendav 0,4 kg / 0,9 naela.	10/22	10.1/22.3
Spindel, väljundvõll		
Spindli maksimumkiirus, p/min	4700	4700
Suurim joonkiirus, m/s / ft/min	80/16000	90/18000

Müraemissioon (vt. märkust 1)		
Müra võimsustase, dBA	113	113
Müra võimsustase, garanteeritud L _{WA} dBA	115	115
Müratase (vt. märkust 2)		
Ekvivalentne müra rõhutase kasutaja kõrvas, dBA	101	101
Ekvivalentsed vibratsioonitasemed, a_{hveq} (vt 3. märkust).		
Esikäepide, m/s ²	<2,5	<2,5
Tagumine käepide, m/s ²	<2,5	<2,5

1. märkus: Ümbritsevasse keskkonda leviva müra võimsus (L_{WA}), mõõdetud vastavalt EÜ direktiivile 2000/14/EÜ. Erinevus tagatava ja mõõdetava mürataseme vahel seisneb selles, et direktiivi 2000/14/EÜ alusel hõlmab tagatav müratase ka mõõtmistulemuste levi ja kõrvalekalde sama mudeli eri seadmete vahel.

2. märkus: EN ISO 19432 järgi arvutatakse helirõhutase ekvivalenti eri helirõhutatamete kaalutud dünaamilise energia summana eri töötingimustel. Antud andmetel seadme helirõhutase ekvivalenti kohta on statistiline tüüplevi 1 dB(A) (standardne kõrvalekalle).

3. märkus: EN ISO 19432 järgi arvutatakse ekvivalentne vibratsioonitase vibratsioonitasete kaalutud dünaamilise energia summana eri töötingimustel. Antud andmetel ekvivalentse vibratsioonitase kohta on statistiline tüüplevi (standardne kõrvalekalle) 1 m/s².

Soovitatav abrasiiv- ja teemantlõikeketas, tehnilised andmed

Lõikeketas	Suurim lõikesügavus, mm/inch	Ketta kiiruseklass, p/min	Ketta kiiruseklass, m/s / jalg/min	Ketta keskava läbimõõt, mm/tolli	Max lõiketera paksus, mm/inch
12" (300 mm)	100/4	5100	80/16000	25,4/1 või 20/0,79	5/0.2
14" (350 mm)	125/5	5500	100/19600	25,4/1 või 20/0,79	5/0.2

EÜ kinnitus vastavusest

(Kehtib vaid Euroopas)

Husqvarna AB, SE561 82 Huskvarna, Rootsi, tel +46 36 146500, kinnitab ainuvastutusel, et kaasaskantavad lõikeseadmed **Husqvarna K 770, K 770 OilGuard, K 770 Rescue** alates 2018. aasta seerianumbritest (aastarv ja sellele järgnev seerianumber on märgitud selgelt andmesildile) vastavad järgmiste NÕUKOGU DIREKTIIVIDE nõuetele.

- **2006/42/EÜ** (17. mai 2006. a) „mehhanismide kohta”.
- määradirektiiv 8. maist 2000 **2000/14/EÜ**. Vastavushinnang on tehtud kooskilas lisaga V.

Teave müra kohta on toodud peatükis Tehnilised andmed.

Järgitud on alljärgnevaid standardeid: **EN ISO 12100:2010, EN ISO 19432:2012**.

RISE SMP Svensk Maskinprovning AB, Box 7035, SE-750 07 Uppsala, Rootsi, on teinud Husqvarna AB-le vabatahtliku tüübikontrolli vastavalt masinadirektiivile 2006/42/EÜ. Serifikaadi number on: SEC/10/2285.

Teavitatud asutus: 0404, RISE SMP Svensk Maskinprovning AB, Box 7035, SE-750 07 Uppsala, Rootsi, kinnitab vastavust nõukogu 2000. aasta 8. mai määradirektiivi 2000/14/EÜ lisale V. Serifikaadi number on: 01/169/031

Partille, 29. jaanuar 2018

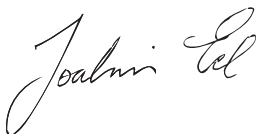

Joakim Ed

globaalse teaduse ja arenduse direktor

Construction Equipment Husqvarna AB

(Husqvarna AB volitatud esindaja ja tehnilise dokumentatsiooni eest vastutaja.)

EE - Originaaljuhend

1158925-63, rev2



2018-10-18